

ISSN (Print): 2304–5809
ISSN (Online): 2313–2167

Науковий журнал
«МОЛОДИЙ ВЧЕНИЙ»

№ 6 (82) червень 2020 р.

Редакційна колегія журналу

Сільськогосподарські науки

Базалій В.В. – д-р с.-г. наук
Балашова Г.С. – д-р с.-г. наук
Клименко М.О. – д-р с.-г. наук
Коковіхін С.В. – д-р с.-г. наук
Лавриненко Ю.О. – д-р с.-г. наук
Писаренко П.В. – д-р с.-г. наук

Історичні науки

Змерзлий Б.В. – д-р іст. наук

Юридичні науки

Бернацька Н.І. – д-р. юрид. наук
Стратонов В.М. – д-р юрид. наук

Політичні науки

Наумкіна С.М. – д-р політ. наук
Яковлев Д.В. – д-р політ. наук

Педагогічні науки

Козяр М.М. – д-р пед. наук
Рідей Н.М. – д-р пед. наук
Федяєва В.Л. – д-р пед. наук
Шерман М.І. – д-р пед. наук
Шипота Г.Є. – канд. пед. наук

Психологічні науки

Шаванов С.В. – канд. псих. наук

Філологічні науки

Шепель Ю.О. – д-р філол. наук

Філософські науки

Лебедева Н.А. – д-р філос.
в галузі культурології

Технічні науки

Гриценко Д.С. – канд. техн. наук
Дідур В.А. – д-р техн. наук
Шайко-Шайковський О.Г. – д-р техн. наук

Економічні науки

Іртищева І.О. – д-р екон. наук
Козловський С.В. – д-р екон. наук
Шапошников К.С. – д-р екон. наук

Медичні науки

Нетюхайло Л.Г. – д-р мед. наук
Пекліна Г.П. – д-р мед. наук

Ветеринарні науки

Морозенко Д.В. – д-р вет. наук

Мистецтвознавство

Романенкова Ю.В. – д-р мистецт.

Соціологічні науки

Шапошникова І.В. – д-р соц. наук

Хімічні науки

Козьма А.А. – кандидат хімічних наук

Військові науки

Можаровський В.М. – доктор військових наук

Міжнародна наукова рада

Adam Wrobel – Doktor, Associate Professor (Poland)
Arkadiusz Adamczyk – Professor, Dr hab. in Humanities (Poland)
Giorgi Kvinikadze – PhD in Geography, Associate Professor (Georgia)
Inessa Sytnik – Professor, dr hab. in Economics (Poland)
Janusz Wielki – Professor, dr hab. in Economics, Engineer (Poland)
Javad Khamisabadi – Professor, PhD in Industrial management (Iran)
Michal Sojka – Doctor in Engineer (Poland)
Stanislaw Kunikowski – Associate Professor, Dr hab. (Poland)
Wioletta Wojciechowska – Doctor of Medical Sciences (Poland)
Вікторова Інна Анатоліївна – доктор медичних наук (Росія)
Глуценко Олесь Анатоліївна – доктор філологічних наук (Росія)
Дмитрієв Олександр Миколайович – кандидат історичних наук (Росія)
Марусенко Ірина Михайлівна – доктор медичних наук (Росія)
Швецова Вікторія Михайлівна – кандидат філологічних наук (Росія)
Яригіна Ірина Зотовна – доктор економічних наук (Росія)

Журнал включено до міжнародних каталогів наукових видань і наукометричних баз:
НБУ ім. В.І. Вернадського, Google Scholar, CrossRef, Index Copernicus.

Свідоцтво про державну реєстрацію друкованого ЗМІ серія КВ № 18987-7777Р,
видане Державною реєстраційною службою України 05.06.2012 року.

ЗМІСТ**ФІЗИКО-МАТЕМАТИЧНІ
НАУКИ**

- Szymon Świontek**
Ab initio study of thermodynamic
properties of the hexagonal Ti_6Si_2B
intermetallic phase.....173
- Токовило Т.С.**
Витоки фундаментальних
математичних задач.....178

БІОЛОГІЧНІ НАУКИ

- Крайнюков О.М., Кривицька І.А.,
Карпенко О.Р.**
Удосконалення умов культивування
ракоподібних *Ceriodaphnia affinis* Lilljeborg....181

СОЦІОЛОГІЧНІ НАУКИ

- Кубрак О.В.**
Суїцид як юридична і моральна
проблема в історії.....187

ЕКОНОМІЧНІ НАУКИ

- Бондаревська К.В., Яцентюк Н.Р.**
Сучасні тенденції розвитку молодіжного
ринку праці в умовах глобалізації.....192
- Гайдук І.С.**
Аналіз ефективності інвестиційної
діяльності недержавних пенсійних фондів
на фінансовому ринку України.....197
- Конєва А.В., Урусова З.П.**
Сучасні проблеми обліку і аудиту
нематеріальних активів
на підприємствах.....203
- Корбутяк А.Г., Тунь С.І.**
Удосконалення системи управління
дивідендною політикою
як умова ефективного
функціонування підприємств.....207
- Татарин Н.Б., Горанська Н.В.,
Саранчук Н.Д.**
Сучасні тенденції функціонування
фінансового ринку України.....211
- Топорков О.Р.**
Пристаювання українських
виробничих малих і середніх підприємств
до умов індустрії 4.0.....217
- Халатур С.М., Крючко А.С.**
Концептуальні основи
формування податкової політики
в умовах глобалізації.....223

ВІЙСЬКОВІ НАУКИ

- Дубно М.В., Задорожний В.П.,
Ломак М.М., Польцев І.В.**
Лофеа – важливий елемент
у збройних конфліктах.....229

ПОЛІТИЧНІ НАУКИ

- Корсакевич С.С.**
«Інноваційна спроможність»
в Україні як політико-економічний показник
конкурентоспроможності країни.....233

ЮРИДИЧНІ НАУКИ

- Барабаш А.Г., Макогін Н.О.**
Види обмежень права власності
на землю в Україні.....238
- Грабовський Г.В., Опарій А.О.**
Особливості експертного дослідження
слідів взуття та їх ідентифікації.....243
- Коляда Т.А.**
Правове регулювання захисту
персональних даних працівника.....249
- Лисовская Ю.П.**
Методологические основы
административно-правового обеспечения
информационного капитала:
реформирование современных
межведомственно-силовых
структур Украины.....253
- Лугіна Н.А., Вартовнік А.М.**
Криміногенна детермінація кіберзлочинності
в банківській сфері.....258
- Пасічник А.В., Лисенко З.А., Мінка Т.П.**
Правові аспекти застосування судового
контролю в діяльності публічної адміністрації.....263
- Семененко Р.Є., Євсєєв П.О.**
Особливості експертного дослідження
слідів від дії сторонніх
предметів – відмичок.....267
- Фокша А.В., Амбражей О.А.**
Правовий зміст та регулювання
ендаумент-фондів у вищій освіті.....274

СОЦІАЛЬНІ КОМУНІКАЦІЇ

- Григораш С.М., Мацюк К.В.**
Інноваційні проекти у контексті взаємодії
бібліотеки і користувача в Івано-Франківській
обласній універсальній науковій бібліотеці
імені Івана Франка.....278

ФІЛОСОФСЬКІ НАУКИ

- Гоян І.М., Будз В.П.**
Концепт «серця» в поглядах П. Юркевича
у контексті холізму.....284
- Ярмоліцька Н.В., Туренко В.Е.**
Д.Х. Острянин як історик філософії:
дослідження української
філософської думки.....289

АРХІТЕКТУРА

- Алешковський О.І., Гриценко О.С.**
Техніко-економічне порівняння
теплоізоляційних матеріалів стін
в малоповерховому житловому будівництві.....296

МИСТЕЦТВОЗНАВСТВО

Мендерецька Н.В.

Володимир Гагенмейстер – перший дослідник художнього скла Поділля299

Филиппова О.Н.

Крест'янський жанр в творчестві Г.Г. Мясоедова (1834-1911).....302

ПЕДАГОГІЧНІ НАУКИ

Васільєва Л.М.

Дистанційне навчання в закладах вищої освіти – сучасний виклик сьогодення.....312

Вересоцька Н.І.

Теоретичні аспекти організації самостійної навчальної діяльності студентів на заняттях із загальнотехнічних дисциплін.....316

Вінтюк Ю.В.

Дослідження мотивів у навчальній роботі зі студентами-психологами.....324

Костюк А.Б., Муляр Н.М.

Формування громадянської ідентичності школярів засобами правової культури.....329

Кузьменко Г.В., Братусь І.В.

Особливості формування наукового апарату в інтелектуально обдарованій учнівській молоді за допомогою OJS платформи на принципах теорії людських ресурсів.....334

Павліщева Я.О.

Особливості та ефективність використання відеоресурсів у вивченні іноземної мови.....340

Пильтяй О.М.

Психолого-педагогічні аспекти безпеки життєдіяльності та охорони здоров'я учнів на уроках трудового навчання.....345

Ревть А.Б., Гриник І.М.

Фізична культура та спорт як форми соціальної роботи з «дітьми вулиці».....352

Стрілецька Н.М., Смаглюк О.С.

Використання прийомів (технік) формувального оцінювання на уроках інформатики у початковій школі.....355

ФІЛОЛОГІЧНІ НАУКИ

Величко І.Г., Кострикін А.А.

Дослідження користі використання сучасних інтернет-ресурсів як засобів формування іншомовної компетентності майбутніх працівників сфери сільського господарства України.....364

Грабійчук М.В., Лазебна О.А.

Поняття «гендер» у сучасній науковій парадигмі.....369

Дячук О.В.

Взаємодія стратегій і тактик у площині дискурсу соціальної реклами США.....373

Зубченко С.В.

До питання визначення жанру «Історії» Геродота.....377

Ледняк Ю.В., Ледняк Г.В.

Проблематика п'єси Ж.-П. Сартра «Альтонські прокляті».....382

ПСИХОЛОГІЧНІ НАУКИ

Свинаренко Ю.В., Півень М.А.

Особливості емоційного інтелекту юнаків з різним типом прихильності до матері у дитинстві.....387

CONTENTS**PHYSICAL AND
MATHEMATICAL SCIENCES**

Szymon Świontek
Ab initio study of thermodynamic
properties of the hexagonal Ti_6Si_2B
intermetallic phase.....173

Tokovilo Tetyana
Origins of fundamental
mathematical problems.....178

BIOLOGICAL SCIENCES

**Krainiukov Oleksii, Krivicka Ivetta,
Karpenko Olena**
Improvement of *Ceriodaphnia affinis*
Lilljeborg cancer cultivation conditions.....181

SOCIOLOGICAL SCIENCES

Kubrak Oleg
Suicides as a legal and moral
problem in history.....187

ECONOMIC SCIENCES

Bondarevska Kseniia, Yatsentiuk Nazar
Current trends in the development
of the youth labor market
in the conditions of globalization.....192

Gayduk Ivan
Analysis the efficiency
of investment activity
of non-state pension funds
in the financial market of Ukraine.....197

Koneva Anna, Urusova Zinaida
Current issues of accounting and audit
of intangible assets at the enterprises.....203

Korbutiak Alina, Tun Svitlana
Improving of management
of the dividend policy as a condition
for effective functioning of enterprises.....207

**Tataryn Nataliia, Horanska Nataliia,
Saranchuk Nadia**
Current trends in the functioning
of the financial market of Ukraine.....211

Toporkov Oleksii
Adaptation of ukrainian industrial small
and medium-sized enterprises
to the industry 4.0 conditions.....217

Khalatur Svitlana, Kriuchko Lesia
Conceptual basis of tax policy formation
in the globalization conditions.....223

MILITARY SCIENCES

**Dubno Michaylo, Zadorozhnyi Volodymyr,
Lomak Maxim, Poltsev Igor**
Lawfare is an important element
of armed conflicts.....229

POLITICAL SCIENCES

Korsakevych Sviatoslav
"Innovative capacity" in Ukraine
as a political and economic indicator
of country competitiveness.....233

LAW SCIENCES

Barabash Alla, Makohin Natalia
Types of restrictions
on land ownership in Ukraine.....238

Hrabovskyi Hryhorii, Opariy Andriy
Expert analysis and identification features
of footwear impressions.....243

KoliadaTetiana
Legal regulation of employee's
personal data protection.....249

Lisovska Yuliia
Methodological bases of administrative
legal ensurance of information capital:
reforming modern inter-departmental-strength
structures of Ukraine.....253

Lygina Natalia, Vartovnik Anastasiia
Criminogenic determination
of cybercrime in the banking sector.....258

**Pasichnyk Alisa, Lysenko Zorina,
Minka Tetyana**
The legal aspects of the application
of judicial control in the public
administration.....263

Semenenko Roman, Evseev Pavlo
Features of expert investigation of trace
from the action of foreign objects – lock picks....267

Foksha Liliya, Ambrazhey Oksana
Legal content and regulation
of endavement funds in higher education.....274

SOCIAL COMMUNICATIONS

Grygorash Switlana, Matsiuk Karolina
Innovative projects in the context
of the library-user interaction
(based on the example
of the Ivano-Frankivsk regional universal
scientific library named after Ivan Franko.....278

PHILOSOPHICAL SCIENCES

Hoian Ihor? Budz Volodymyr
The concept of «heart» in the views
of P. Yurkevych in the context of holism.....284

Yarmolitska Nataliia, Turenko Vitalii
D.K. Ostryanyn as historian
of philosophy: research of Ukrainian
philosophical thought.....289

ARCHITECTURE

Aleshkovscy Alex, Hrytsenko Oleksandr
Technical and economical comparison
of thermal insulation materials
of walls in low-rise housing construction.....296

HISTORY OF ART

Menderetska Nataliia

Volodymyr Hagenmeister –
the first glass art researcher of Podilia.....299

Filippova Olga

Peasant genre in the creative work
of G.G. Myasoedov (1834-1911).....302

PEDAGOGICAL SCIENCES

Vasileva Lesja

Distance learning in higher education
institutions – the modern challenge of today.....312

Veresotskaya Natalia

Theoretical aspects of organization of independent
study activity of students in classes
in general technical disciplines.....316

Vyntyuk Yuriy

Research of motivations in educational work
with students-psychologists.....324

Kostyuk Larysa, Mulyar Nataliya

Formation of civil identity of schoolchildren
by the means of legal culture.....329

Kuzmenko Halyna, Bratus Ivan

Peculiarities of formation of the scientific
apparatus in intellectually gifted student
youth with the help of OJS platform
on the principles of theory of human theory.....334

Pavlisheva Yana

Peculiarities and effectiveness of video-resources
using in the foreign languages learning.....340

Piltiai Oksana

Psychological and pedagogical aspects
of life safety and health care of students
in the lessons of labor training.....345

Revt Alla, Hrynyk Ihor

Physical culture and sports as a form
of social work with "street children".....352

Streletska Nataliia, Smahliuk Olha

The use of methods (techniques)
of formative appreciating in computer
science lessons in primary school.....355

PHILOLOGICAL SCIENCES

Velichko Irina, Kostyuk Andriy

Research of the benefits
of using modern internet resources
as means of formation of foreign language
competence of future employees
in the field of agriculture of Ukraine.....364

Hrabiichuk Mariana, Lazebna Olena

The concept of «gender»
in the modern scientific paradigm.....369

Diachuk Olena

Interaction of strategies and tactics
in the field of U.S. public service
advertising discourse.....373

Zubchenko Svyatoslav

On defining genre
of Herodotus's 'History'.....377

Lednyak Yuliya, Lednyak Hanna

Problems of the play
«The Condemned of Altona» by J.-P. Sartre.....382

PSYCHOLOGICAL SCIENCES

Svynarenko Yulia, Piven Marharyta

Features of emotional intellect
of boys with different types of attachment
to the mother in childhood.....387

ФІЗИКО-МАТЕМАТИЧНІ НАУКИ

DOI: <https://doi.org/10.32839/2304-5809/2020-6-82-36>

UDC 536.4

Szymon Świontek

Faculty of Materials Science and Ceramics,
AGH University of Science and Technology

AB INITIO STUDY OF THERMODYNAMIC PROPERTIES OF THE HEXAGONAL Ti_6Si_2B INTERMETALLIC PHASE

Summary. In this paper first principles quantum mechanical approach was used to calculate ab initio thermodynamic properties of Ti_6Si_2B intermetallic phase. To optimize the geometry of the unit cell appropriate potentials which describe each atom of Ti_6Si_2B – phase were applied with the use of VASP simulation package. Moreover, the effect of phonon excitations on the lattice parameters, bulk and shear moduli is studied. The results show that Ti_6Si_2B phase tends to be brittle due to $B_R/G_R < 1.75$. However, the thermal expansion coefficients along with a-axis and b-axis change similarly what suggests that investigated phase is thermally stable. Based on free energy calculation the temperature dependences of various quantities such as the lattice constants, thermal expansivity and isobaric heat capacity were reported. Theoretical results were compared with the available experimental data and other ab initio calculations. As a result, it has been proved that Ti_6Si_2B phase might be considered as high temperature material.

Keywords: ab initio study, DFT calculations, VASP approximation, intermetallic phase, high temperature structural applications.

Szymon Świontek

Факультет матеріалознавства та кераміки,
AGH Університет науки і техніки

ДОСЛІДЖЕННЯ АВ ІНІТІО ТЕРМОДИНАМІЧНИХ ВЛАСТИВОСТЕЙ ІНТЕРМЕТАЛІЧНОЇ ФАЗИ Ti_6Si_2B

Анотація. У цій роботі першими принципами був використаний квантово-механічний підхід для обчислення термодинамічних властивостей інтерметалічної фази Ti_6Si_2B . У літературі доступні лише обмежені дані про фазові рівноваги. Більшість експериментальних відомостей стосуються розрахованих ізотермічних ділянок. У цій роботі, в рамках досліджень пов'язаних із системами $Ti-Si-B$, я представляю результати присвячені термодинамічним властивостям Ti_6Si_2B . Для оптимізації геометрії одиничної комірки були застосовані відповідні потенціали, які описують кожен атом Ti_6Si_2B – фази з використанням пакету моделювання VASP. Крім того, вивчається вплив збудження фотонів на параметри решітки, об'ємні та зсувні модулі. Потім, використовуючи формалізм параметрів Грюнезена, було визначено значення коефіцієнта лінійного теплового розширення – як функції температури. Результати показують, що фаза Ti_6Si_2B , як правило, крихка завдяки $B_R/G_R < 1.75$. Однак, коефіцієнти теплового розширення разом із віссю a і b змінюються аналогічно, що говорить про те, що досліджувана фаза є термічно стабільною. Фаза, яка має найменше значення енергії пласта, є кращою у конкретній складовій системі. На основі розрахунку вільної енергії повідомлялося про температурні залежності різних величин, таких як постійні решітки, теплова розширеність та ізобарна теплоємність. Теоретичні результати порівнювались з наявними експериментальними даними та іншими обчислювальними методами. В результаті було доведено, що фаза Ti_6Si_2B може розглядатися як високотемпературний матеріал. Ця фаза вважається високотемпературним структурним застосуванням через їх феноменальні фізичні, механічні та хімічні властивості. Було доведено, що Ti_6Si_2B поводяться природним шляхом, демонструючи позитивне значення LTEC у всіх температурних межах від 0 К до 2000 К. Функції LTEC розраховувались як в площині, так і в позапланові напрямки. Крім того, закон Дулонга-Петі також був підтверджений, не проявляючи жодних неприродних явищ. В результаті розрахунків фаза Ti_6Si_2B повинна бути стійкішою порівняно з фазою Ti_3B_4 .

Ключові слова: дослідження in initio, обчислення DFT, наближення VASP, інтерметалічна фаза, високотемпературні структурні програми.

Aims of the article. The main aim of this paper is to characterize the thermodynamic properties of the Ti_6Si_2B phase. Additional goal is to present LTEC curves with taking into account Grüneisen formalism. At the end final determination of whether the phase Ti_6Si_2B has potential in high temperature applications.

The most recent scientific researches. The thermodynamic studies over Ti_6Si_2B phase are made

by C. Colinet, J. C. Tedenac in 2011. Nowadays team of A. S. Ramos sheds new light on the electronic structure of this intermetallic phase in 2020. At present, new development perspectives have appeared.

Problem statement. Rietveld refinement of X-ray powder intensity data revealed a hexagonal crystal structure of Ti_6Si_2B [1]. Nowadays, intensive ab initio research is being carried out to predict the physical and chemical parameters of the structure [2]. This ter-

nary phase belongs to 189 (P – 6 2 m) space group with lattice parameters $a = 0.68026$ nm and $c = 0.33374$ nm obtained from high temperature X-ray diffraction at room temperature [3]. The Wyckoff positions of each atom are: $Ti_1 = 3g$ ($XTi_1, 0, 1/2$), where $XTi_1 = 0.2418$; $Ti_2 = 3f$ ($XTi_2, 0, 0$) where $XTi_2 = 0.5996$; $B = 1a$ ($0, 0, 0$) and $Si = 2d$ ($1/3, 2/3, 1/2$) (Fig. 1). The ternary Ti_6Si_2B phase forms from the liquid through the peritectic reaction: $L + TiB + Ti_5Si_3 \leftrightarrow Ti_6Si_2B$. RM-SiB (RM-refractory metal) alloys have been considered to high temperature structural applications due to their phenomenal physical, mechanical and chemical properties such as low thermal expansion anisotropy $\alpha_c/\alpha_a \approx 1$ at room temperature [3], high mechanical strength (above 150 GPa) [4], high melting temperature (1473 K) [5], oxidation resistance (900 °C) [6] and relatively low density (4.3 g/cm³) [7]. Several studies have been recently carried out aiming at the use of metal-Si-B systems for high temperature structural applications [8-10]. In this sense, alloys which microstructure are formed by intermetallic phases in equilibrium with refractory metal or alloy could be developed [11]. However, informations concerning Ti-Si-B ternary system are very narrow. Only limited phase equilibria data are available in the literature. Most of the experimental informations concern the calculated isothermal sections at 727°C, 1250°C and 1600°C [12–14]. As part of the studies related to the Ti-Si-B systems, in this paper I present results focusing at thermodynamic properties of Ti_6Si_2B .

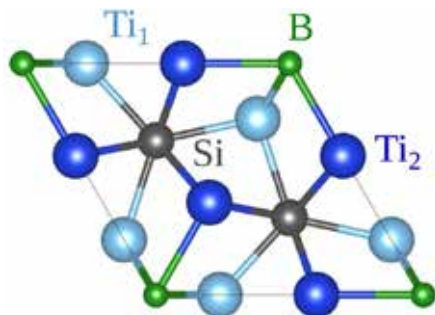

Figure 1. View of Ti_6Si_2B primitive cell along the c axis

Source: figure made by author

Scientific analysis. Ab initio calculations of thermodynamic properties of the hexagonal Ti_6Si_2B were performed within the density functional theory (DFT). The $Ti(3d^34s^1)$, $Si(3s^23p^2)$ and $B(2s^22p^1)$ electrons were explicitly treated as valence electrons. The pseudopotential method with the generalized gradient approximation (GGA) parameterized by Perdew-Burke-Ernzerhof method (PBE) as implemented in the VASP code [15] was used to optimize geometry and atomic positions of the 54-atomic supercell. Atoms were represented by the projector-augmented wave pseudopotentials (PAWs) provided by VASP. A plane-wave expansion up to cutoff energy 420 eV was applied. The Brillouin zone of each super-cell was sampled using the $5 \times 5 \times 10$ k-point mesh generated by the Monkhorst-Pack scheme. A combination of conjugate gradient energy minimization and a quasi-Newton force minimization was used to optimize geometry and the atomic positions of the supercells. During thermodynamic calculations, the lattice vectors of the super-cell were frozen at the GGA optimized value

and the atomic positions were relaxed until the Hellman-Feynman (HF) forces acting on all atoms of the super-cell were smaller than 10^{-6} eV/Å. Dynamical properties of the Ti_6Si_2B structure were calculated using the direct method [15–16] based on the forces calculated via the Hellmann-Feynman theorem. The nonvanishing Hellmann-Feynman (HF) forces acting on each atom in the given supercell are generated when a single atom is displaced from its equilibrium position. The HF forces were created by displacing crystallographically nonequivalent Ti, Si and B atoms from their equilibrium positions. The displacement amplitude of 0.03 Å was used. To minimize systematic error, both positive and negative displacements were applied. The total energy was converged down to 10^{-8} eV/super-cell.

Thermodynamic properties of the Ti_6Si_2B . The thermodynamic properties of the Ti_6Si_2B structure were obtained within the quasiharmonic approximation and using the direct method [14], which uses the DFT calculated HF forces acting on all the atoms in a given supercell. Along with this approach a change of the crystal volume due to finite temperature is mapped with respect to change of the crystal volume at $T = 0$ K. Thermodynamic functions are calculated using standard formulae for harmonic crystals. Anharmonic effects are, to some extent, taken into account by the volume dependence of the phonon frequencies. Phonon frequencies at constant volume are assumed to be independent of temperature. The relative change of the (q, j) mode frequency $\omega(q, j)$ with volume V is usually described by the mode-specific Grüneisen parameter which is a dimensionless quantity defined as:

$$\gamma(k, j) = - \frac{\partial (\ln \omega(k, j))}{\partial \ln V} = - \frac{V}{\omega(k, j)} \frac{\partial \omega(k, j)}{\partial V} \quad (1)$$

The thermal Grüneisen parameter $\gamma(T)$ can be obtained as the following average:

$$\gamma(T) = \frac{\sum_{k,j} \gamma(k, j) C_V(k, j)}{\sum_{k,j} C_V(k, j)} \quad (2)$$

where the contribution from each mode (q, j) is weighted by its contribution to the specific heat $C_V(q, j)$. The denominator of the above equation is equal to the lattice contribution to the heat capacity at constant volume and it takes on the following form:

$$C_V = k_B \sum_{k,j} \left(\frac{\hbar \omega(k, j)}{2k_B T} \right)^2 \frac{1}{\sinh^2(\hbar \omega(k, j)/2k_B T)} \quad (3)$$

where T is the temperature, k_B and \hbar denote the Boltzmann and Dirac constants respectively. One can also express C_V via the calculated phonon density of states $g(\omega)$. Hence, the equivalent form of equation (3) is given by:

$$C_V = N r k_B \int_0^\infty d\omega g(\omega) (\hbar/k_B T) \frac{\exp(\hbar \omega/k_B T)}{[\exp(\hbar \omega/k_B T) - 1]^2} \quad (4)$$

where N is the number of primitive unit cells and r stands for the number of degrees of freedom in the unit cell. In the quasiharmonic approximation the phonon density of states can be used to evaluate phonon-dependent thermodynamic quantities as a function of volume and temperature. In particular, the Helmholtz free energy of the material can be expressed in the following way:

$$F(V, T) = E(V) + F_{ph}(V, T) = E(V) + k_B T \cdot \int_0^\infty g(\omega) \ln \left[2 \sinh \left(\frac{\hbar \omega}{2k_B T} \right) \right] \quad (5)$$

where $E(V)$ is the energy of the motionless lattice obtained directly from ab initio calculations, while $F_{ph}(V, T)$ denotes the vibrational free energy of a harmonic system. The term $F_{ph}(V, T)$ includes the vibrational zero-point energy which remains finite for $T \rightarrow 0$. Any purely electronic contribution is neglected. One has to note that only $F_{ph}(V, T)$ depends explicitly on temperature. At the given temperature T , the equilibrium volume follows from a minimization of $F(V, T)$ with respect to volume V . The calculated $F(V, T)$ can be used to study thermal properties and thermodynamic parameters of the crystal. The volume thermal expansion coefficient is defined as:

$$\alpha_V(T) = \frac{1}{V} \left(\frac{\partial V}{\partial T} \right)_P \quad (6)$$

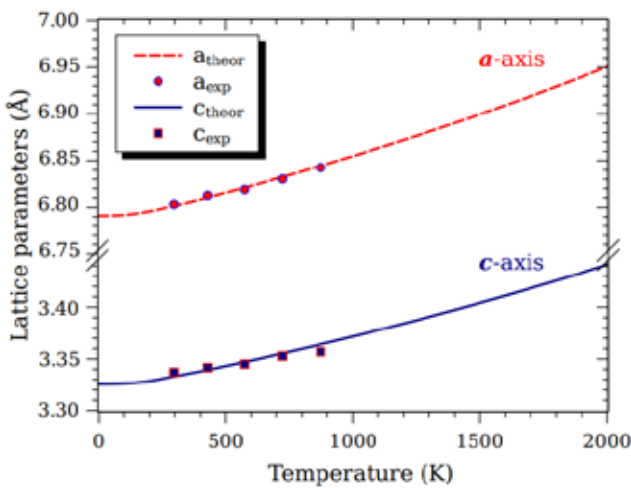

Figure 2. The a- and c-axis lattice constants of Ti_6Si_2B structure. The lines represent ab initio calculated data, points refer to experimental high temperature x-ray diffraction results [3]

Source: figure made by author

In the quasiharmonic approximation the quantities: α_V , C_V , γ and the isothermal bulk modulus $B_T = V(\partial^2 F(V, T)/\partial V^2)_T$ are connected by the Grüneisen relation:

$$\gamma(T) = \frac{V \alpha_V B_T}{C_V} \quad (7)$$

Thermal expansivity of a crystal leads to the difference between the heat capacity at constant pressure C_p and the heat capacity at constant volume C_V , which is given in the quasiharmonic approach by the following expression:

$$C_p - C_V = \alpha_V^2(T) B T V \quad (8)$$

The heat capacity C_V follows the Debye model and approaches the Dulong-Petit limit at high temperatures, while C_p increases linearly with T at high temperatures.

Results and discussion

Structural properties of Ti_6Si_2B – phase

The computed with the use of (5) relation $F(V, T)$ values could be useful to determine lattice constants of the crystal. These structural parameters

were obtained as the derivative of the changing cell volume with respect to temperature according with the relation for volume of hexagonal structure $V = a^2 c \cdot \sin(60^\circ)$. The calculated structural parameters of the Ti_6Si_2B are presented at (Fig. 2). The received curves are in good agreement with high temperature x-ray experimental measurements [3].

Elastic properties of Ti_6Si_2B crystal

The optimized structure was used to calculate elastic constants of Ti_6Si_2B crystal. The number of elastic constants needed to describe the elastic response of a crystal depends on its symmetry. The elastic tensor of the hexagonal system is determined by five independent elements i.e. C_{11} , C_{12} , C_{13} , C_{33} and C_{44} . What is more elastic tensor in this case is symmetric $C_{ij} = C_{ji}$ and there are some symmetry relations: $C_{11} = C_{22}$, $C_{13} = C_{23}$, $C_{44} = C_{55}$ and $C_{66} = 1/2(C_{11} - C_{12})$. The computed components of the elastic tensor for Ti_6Si_2B are given in table 1. By the inversion of elastic tensor we are receiving the compliance tensor which elements $S_{ij} = C^{-1}_{ij}$ can be used to derive the linear compressibilities along the principal axes of the crystal. For hexagonal structures symmetry of elements and symmetry relations of compliance tensor are exact the same as for elastic tensor. The calculated components of the compliance tensor for Ti_6Si_2B are given in table 2.

Table 1
Elastic constants (in GPa) of Ti_6Si_2B

C_{11}	C_{12}	C_{13}	C_{33}	C_{44}
303	78	87	249	114

Source: table made by author

Table 2
Compliance constants (in $10^{-12} \text{ GPa}^{-1}$) of Ti_6Si_2B

S_{11}	S_{12}	S_{13}	S_{33}	S_{44}
3.778	-0.650	-1.098	4.787	8.775

Source: table made by author

The linear compressibilities can be easily derived from the compliance tensor S_{ij} . Full expressions for an arbitrary direction in a triclinic crystal can be found in [17], along the coordinate axes they are:

$$K_a = \sum_{j=1}^3 S_{1j} \quad K_b = \sum_{j=1}^3 S_{2j} \quad K_c = \sum_{j=1}^3 S_{3j} \quad (9)$$

Hence, the bulk compressibility is expressed as [17]:

$$K = \sum_{i=1}^3 \sum_{j=1}^3 S_{ij} = K_a + K_b + K_c \quad (10)$$

There are several different schemes which enable to obtain the Reuss averaged bulk/shear moduli. By an assumption of a homogeneous stress we can use a special averaging for the individual S_{ij} expressed as [17]:

$$B_R = \frac{1}{K} = \frac{1}{S_{11} + S_{22} + S_{33} + 2(S_{12} + S_{13} + S_{23})} \quad (11)$$

$$G_R = \frac{15}{4(S_d) - 4(S_{12} + S_{13} + S_{23}) + 3(S_{44} + S_{55} + S_{66})} \quad (12)$$

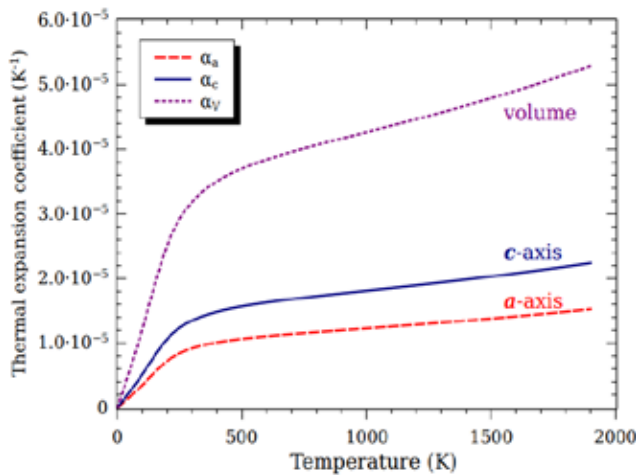

Figure 3. Computed thermal expansion coefficients along with a- and c-axis with total volumetric thermal expansion parameter

Source: figure made by author

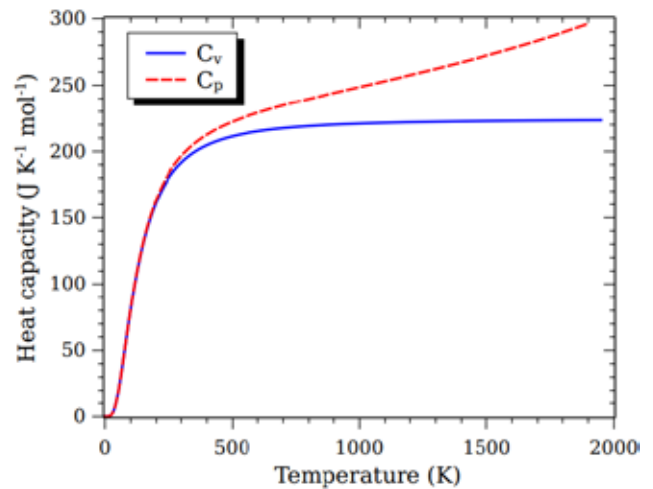

Figure 4. Temperature dependence of the constant pressure and volume heat capacity C_p and C_v, respectively

Source: figure made by author

where $S_d = S_{11} + S_{22} + S_{33}$ indicates the sum of the diagonal elements of compliance tensor. Table 3 shows the resultant bulk and shear moduli as well as the linear compressibilities along the principal axes of Ti_6Si_2B crystal. The above computed quantities can be applied to calculate the Young's modulus E and Poisson's ratio ν for an isotropic material by the following relations (13) and (14):

$$E = \frac{9B_R G_R}{3B_R + G_R} \quad (13)$$

Table 3
Linear compressibilities, bulk B_R and shear G_R moduli of Ti_6Si_2B . Compressibilities and moduli are given in $10^{-12} \text{ GPa}^{-1}$ and GPa , respectively

K_a	K_b	K_c	B_R	G_R
2.030	2.034	2.587	150.377	109.055

Source: table made by author

$$\nu = \frac{3B_R - 2G_R}{2(3B_R + G_R)} \quad (14)$$

Table 4 shows the final Young's modulus and Poisson's ratio. The ratio B_R/G_R for the polycrystalline phases is a factor indicating the ductility or brittleness of a material and the critical value which separates ductile and brittle materials is about 1.75 [18]. According to this criterion, Ti_6Si_2B is predicted to be brittle $B_R/G_R = 1.379$.

Table 4
Young's modulus, Poisson's ratio, B_R/G_R and E/G_R of Ti_6Si_2B . Moduli and appropriate ratios are given in GPa and a.u., respectively

E	ν	B_R/G_R	E/G_R
263.474	0.208	1.379	2.416

Source: table made by author

Thermal properties of Ti_6Si_2B supercell

Linear thermal expansion coefficient LTEC measures the fractional change in size per degree change in temperature at a constant pressure. To calculate total volumetric thermal expansion parameter it is convenient to use $\alpha_v = 2\alpha_a + \alpha_c$ expression, where α_a and α_c represent thermal expansion coefficients along a- and c-axes, respectively. It is visible positive trend of computed dependences (Figure 3), the thermal expansion along the c axis is higher than along the a axis.

Heat capacity of Ti_6Si_2B structure

Temperature dependences of molar heat capacity at constant pressure and at constant volume were calculated with the use of (8) expression (Fig. 4). Solid curve represents determined C_v values according to the harmonic approximation. Dashed curve denote C_p values obtained within the quasiharmonic approximation. The term $\alpha_v^2(T)BVT$ accounts for the lattice anharmonicity. It is relevant at higher temperatures where the difference between C_v and C_p can be significant. Heat capacity C_v was computed based on ab initio considerations (3), afterwards by (8) relation heat capacity C_p was derived. The received curves are in good agreement with Dulong-Petit law predictions for solid systems.

Conclusions. The structural and thermodynamic properties of Ti_6Si_2B crystal have been studied by the quasiharmonic approximation with density functional theory DFT. The calculated thermodynamic properties of Ti_6Si_2B - phase stay in acceptable agreement with the available experimental data.

Acknowledgements. This research has been supported by the EU Project POWR.03.02.00-00-I004/16 and the statutory funds of AGH University of Science and Technology Department of Materials Science and Ceramics AGH.

References:

1. A. S. Ramos, C. A. Nunes, G. Rodrigues, P. A. Suzuki, G. C. Coelho, A. Grytsiv, P. Rogl, *Intermetallics* 12 (2004), p. 487–491.
2. G. Kresse and J. Furthmuller, *Phys. Rev. B* 54 (1996), p. 169.
3. G. Rodrigues, C. A. Nunes, P. A. Suzuki, G. C. Coelho, *Intermetallics* 14 (2006), p. 236–240.
4. A. Potekaev, A. Klopotov, Yu. Ivanov, O. Volokitin, *Russian Physics Journal* 56 (2013).
5. S. O. Firstov, I. D. Horna, K. O. Horpenko, M. D. Beha, O. Yu. Koval, A. V. Kotko, *Materials Science* 44 (2008), p. 342–351.
6. E. C. T. Ramos, G. Silva, A. S. Ramos, C. A. Nunes, C. A. R. P. Baptista, *Materials Science and Engineering A363* (2003), p. 297–306.
7. B. B. Fernandes, M. Ueda, G. S. Savonov, C. M. Neto, A. S. Ramos, *IEEE Transactions on Plasma Science* 39, 11 (2011), p. 3061–3066.
8. K. Ito, M. Kumagai, T. Hayashi, M. Yamaguchi, *Scripta Mater* 49(4) (2003), p. 285.
9. D. M. Pinto-Junior, C. A. Nunes, G. C. Coelho, F. Ferreira, *Intermetallics* 11(3) (2003).
10. J. H. Schneibel, M. J. Kramer, D. S. Easton, *Scripta Materialia* 46(3) (2002), p. 217.
11. G. Silva, E. C. T. Ramos, D. M. Silverio, A. S. Ramos, K. R. Cardoso, C. A. Nunes, *Journal of Metastable and Nanocrystalline Materials* 20-21 (2004), p. 145–150.
12. J. S. Park, R. Sakidja, J. H. Perepezko, *Scripta Materialia* 46(11) (2002), p. 765. K. Maex, G. Ghosh, L. Delaey, V. Probst, *J Mater Res* 4(5) (1989), p. 1209.
13. Y. Yang, Y. A. Chang, L. Tan, *Intermetallics* 13 (2005), p. 1110–1115.
14. K. Parlinski, Z. Q. Li, Y. Kawazoe, *Phys. Rev. Lett.* 78 (1997).
15. K. Parlinski, *Software PHONON* (2008) Krakow, Poland.
16. A. R. Oganov, J. P. Brodholt, G. D. Price, *EMU Notes in Mineralogy* 4 (2002), p. 83–170.
17. S. F. Pugh, *Phil. Mag.* 45 (1954), p. 823.

DOI: <https://doi.org/10.32839/2304-5809/2020-6-82-37>

УДК 510.2

Токовило Т.С.

Херсонська державна морська академія

ВИТОКИ ФУНДАМЕНТАЛЬНИХ МАТЕМАТИЧНИХ ЗАДАЧ

Анотація. У статті розглянуті витoki становлення математики як науки. Люди вчилися рахувати тоді ж, коли вони вчилися говорити, і перші назви чисел – ровесники перших слів. Фрідріх Енгельс писав, що десять пальців на руках – найдавніший джерело математичних знань. Ще в самі далекі часи рахунок вважався математичною діяльністю. Він був просто необхідний, наприклад, щоб займатися торгівлею або навіть скотарством, адже навіть вигулюють худобу на пасовище, необхідно було стежити за їх кількістю. Щоб було легше справлятися з цим завданням, використовувалися частини тіла, наприклад, пальці на руках і ногах. Тому підтвердженням є наскальні малюнки, що зображають числа, у вигляді зображених в ряд декількох пальців. Інші факти підтверджують появу математики і рахунку. Дана стаття показує наскільки цікаво та важливо знати фундаментальні математичні задачі.

Ключові слова: математика, історія становлення, число, величина, геометрична фігура, книга Евкліда.

Tokovilo Tetyana

Kherson State Maritime Academy

ORIGINS OF FUNDAMENTAL MATHEMATICAL PROBLEMS

Summary. The article considers the origins of mathematics as a science. People learned to count at the same time as they learned to speak, and the first names of numbers are the same age as the first words. Friedrich Engels wrote that the ten fingers on his hands – the oldest source of mathematical knowledge. Even in ancient times, arithmetic was considered a mathematical activity. It was simply necessary, for example, to engage in trade or even livestock, because even walking cattle on pasture, it was necessary to monitor their number. To make it easier to cope with this task, parts of the body were used, such as fingers and toes. Therefore, the confirmation is rock drawings depicting numbers in the form of several fingers depicted in a row. Other facts confirm the emergence of mathematics and arithmetic. This article shows how interesting and important it is to know fundamental mathematical problems. In ancient times, long before the advent of our era, three basic concepts of mathematics were formulated: number, quantity and geometric figure. In the process of careful calculation and ordering of animals killed on the hunt, made pots in the workshop, harvested, the concept of a natural number, both quantitative and ordinal. As a result of comparing the masses and volumes of various vessels and objects, man came to understand the concept of magnitude. After some time, a connection was established between natural numbers and quantities, resulting in fractional numbers. They were obtained when the measurement result was not expressed as a natural number. Gradually, through observations and the simplest logical reasoning, people came to simple but ingenious in nature formulas for calculating geometric quantities - lengths, areas, volumes. It follows that at this time arithmetic and geometry were considered parts of one whole. One of the first significant discoveries is the idea of the number itself, as well as the invention of the four basic actions, now familiar to all of us – multiplication, division, addition and subtraction. The first geometric achievements are the simplest concepts, such as line and circle. Further emergence of mathematics and development took place thanks to the Egyptians and Babylonians, about 3000 years BC. Preserved to this day clay tablets with texts give us an idea of the calculations. The simplest arithmetic was needed in the exchange of money, payments for goods, to calculate interest, taxes and more. Different types of construction forced to carry out numerous geometric and arithmetic problems. Another very important task was the calendar, which had to be calculated to determine the timing of work, as well as holidays.

Keywords: mathematics, history of formation, number, quantity, geometric figure, Euclid's book.

Постановка проблеми. В теперішній час просто володіти безліччю історичних фактів, знати ім'я першого вченого, відкрившого ті чи іншу істину, запропонувавши той чи інший метод, для них важливо швидше усвідомити собі точним чином форми прояву нових істин і методів, а також зроблені з них пропозиції. Поряд з цим обізнаність генезису цих істин і методів є необхідною умовою розуміння повільної еволюції форм математичного мислення, привівши математику до її сучасного стану.

Аналіз останніх досліджень та публікацій. Із року в рік ми читаємо книжки, які охоплюють становлення математики. На сьогоднішній день існує велика кількість публікацій, яка б охоплювала дану тему, але від цього тема статті не стає менш актуальною. Питання даної статті

розглядалися в працях Цейтен І.Г., Козель С.В., Стюарт І., Вечтомов Е.М., Харди Г.Г., Мюлдер Н.М., Арнольд В.І., Рассел Б. та інших.

Виділення невирішених раніше частин загальної проблеми. Незважаючи на наявність істотних досліджень в сфері історії математики, на даний час залишається актуальною тема щодо розгляду витоків фундаментальних математичних задач. Ця інформація нам допоможе підготовлювати висококваліфікованих викладачів та ерудованих студентів.

Мета статті. Метою статті є залучити викладачів до розгляду головних математичних проблем, робота над якими відкрила перед науковою думкою абсолютно нові напрямки і можливості. Сучасна програма вимагає короткого огляду історії математики. Важливим у цій статті, це по-знайомити читачів з витокami фундаменталь-

них математичних задач. Показати чому вони так важливі, і яке місце займають у загальному контексті математики і природничих наук.

Виклад основного матеріалу. Зародилася математика в найдавніші часи. У ті доісторичні часи людина активно освоювала навколишній світ, накопичувала фактичний матеріал і примножувала життєвий досвід. Довгий час рахунок у древніх людей був речовим, тобто здійснювався за допомогою паличок, каменів, пальців та іншого. Поступово до первісної людини прийшло розуміння того, що число можна відокремити від його конкретного представника. Стародавні люди зуміли зрозуміти, що два яблука і два камені, незважаючи на всі їхні відмінності, мають щось спільне, а саме займають обидві руки однієї людини. Так поступово сформувалося поняття про натуральні числа, а до кінця VII–V ст. до н. е. та інші основні постулати математики [1].

Бурхливий розвиток математичної науки обумовлено потребами господарського життя людини. Землеробство, ремесло, обмін, торгівля, податки, забезпечення продовольством, створення армії, вимір площ земельних володінь, обсягів судин і багато іншого змушувало людей займатися рахунком і обчисленням. Згодом накопичені знання були приведені в чітку систему, завдяки чому людина змогла виокремити особливі поняття, методи і способи вирішення важких завдань, які згодом лягли в основу сучасної математичної науки.

Ще в давні часи задовго до настання нашої ери були сформульовані три основних поняття математики: число, величина і геометрична фігура. У процесі ретельного рахунку і впорядкування убитих на полюванні звірів, зроблених горщиків в майстерні, зібраного врожаю, виникло поняття натурального числа, як кількісного, так і порядкового. В результаті порівняння мас і обсягів різноманітних судин і предметів людина прийшла до розуміння поняття величина. В наслідок вивчення форм виробів і предметів, будівель і земельних ділянок і т.д. люди сформували поняття геометричної фігури, яка є частиною геометричного (буквально означає – вимір землі) простору, сформовані абстрактні поняття були введені в арифметичні дії над натуральними числами. Через деякий час було встановлено зв'язок між натуральними числами і величинами, в результаті чого з'явилися дробові числа. Вони виходили в разі, коли результат вимірів не висловлювався натуральним числом. Поступово шляхом спостережень і найпростіших логічних міркувань, люди прийшли до простих, але геніальним за своєю суттю формул для обчислення геометричних величин – довжин, площ, об'ємів. З цього випливає, що в цей час арифметика і геометрія вважалися частинами одного цілого [3].

Кожен першокласник знає про те, що предмет математики пов'язаний з рахунком. Під даним терміном ми розуміємо вивчення не тільки рахунком, але і знайомство з геометричними фігурами, формулами, математичними обчисленнями та іншою інформацією. Але якщо розібратися, то досліджувана нами інформація не взялася з ні від куди, вона збиралася століттями, роками. Цікаво, а як з'явилася математика – давайте зараз розглянемо [2].

Ще в самі далекі часи рахунок вважався математичної діяльністю. Він був просто необхідний, наприклад, щоб займатися торгівлею або навіть скотарством, адже навіть вигулюють худобу на пасовище, необхідно було стежити за їх кількістю. Щоб було легше справлятися з цим завданням, використовувалися частини тіла, наприклад, пальці на руках і ногах. Тому підтвердженням є наскальні малюнки, що зображають числа, у вигляді зображених в ряд декількох пальців. Інші факти підтверджують появу математики і рахунку.

Одними з перших істотних відкриттів є уявлення про самому числі, а також винахід основних чотирьох дій, знайомих зараз нам всім – множення, ділення, додавання і віднімання. Першими ж геометричними досягненнями є найпростіші поняття, такі як пряма і окружність. Подальше ж виникнення математики і розвиток проходило завдяки єгиптянам і вавилонянам, приблизно, 3000 років до нашої ери. Збережені до наших днів глиняні таблички з текстами дають нам уявлення про проведені обчисленнях. Найпростіша арифметика була необхідна при обміні грошей, розрахунках за товар, для обчислення відсотків, податків і іншого. Різного види будівництва змушували проводити численні геометричні, а також арифметичні задачі. Ще однією досить важливим завданням був календар, який потрібно було розрахувати, щоб визначати терміни робіт, а також свят [1].

Метод логічного докази математичних тверджень Фалеса був всебічно розвинений і вдосконалений вченими піфагорійцями в кінці VI ст. – середині V ст. до н. е. Вчені піфагорейської школи довели математичне твердження, відоме нам як теорема Піфагора.

Саме піфагорійці зробили першу спробу до вдома геометрії і алгебри до арифметики. На їхню думку, «все є число», при цьому під словом «число» вчені піфагорейської школи мали на увазі лише натуральні числа. Ця припущення було спростовано самими ж піфагорійцями. Нове відкриття стало поворотним пунктом в розвитку математичної науки. Відкриття полягало в тому, що піфагорійці довели несумірність діагоналі квадрата з його стороною. Доказ, засноване на теоремі Піфагора, виявило неспроможність і безглуздість спроб звести геометрію до натуральних числах. Проаналізувавши доказ, були сформовані основні положення Теорії чисел (парності і непарності простих чисел, розкладання чисел на прості множники, властивостей взаємно простих чисел і т. п.) [4].

Наступним етапом розвитку елементарної математики стала спроба грецьких вчених обґрунтувати математику, оперуючи геометричними поняттями. З цього моменту починається розвиток геометричній алгебри. Геометричний підхід до алгебри зберігся і донині в деяких термінах, наприклад, квадрат числа, куб числа, геометричне середнє, геометрична прогресія і т.п. Вклад давньогрецьких математиків важко переоцінити. Завдяки їх працям математична наука просунулася дуже далеко. Саме стародавні греки класифікували відкрили всі види правильних багатогранників, вивели основні формули для визначення обсягів тіл, вивчили криві лінії – еліпс, гіперболу, параболу, спіралі.

У становленні математики цього періоду головною роллю зіграла книга Евкліда «Начала». Видатну працю був синтез і систематизацію основних досягнень математичної науки. Книга Евкліда протягом багатьох століть служила головним джерелом знань, була унікальним зразком суворого, логічно стрункого викладу математичних доказів [1].

Одним з найвидатніших відкриттів того часу є побудова так званої неевклідової геометрії. Створена великим російським математиком Н.І. Лобачевським нова геометрія стала своєрідним символом внутрішнього розвитку математики. Тепер аксіоми розглядають як гіпотези. До кінця XIX століття склався ряд строгих вимог до практичної роботи математиків, який сьогодні становить предмет математичної логіки.

Не менш важливим етапом у розвитку математичної науки стало поглиблене вивчення геометричних просторів. Вагомий внесок у розвиток цієї галузі вніс Ріман. Інтенсивне вивчення функціональних простір дозволило створити новий розділ математики – функціональний аналіз, в якому геометричні поняття і ідеї використовуються для вирішення складних завдань математичного аналізу [4].

В області механіки і математичної фізики розроблена теорія звичайних диференціальних рівнянь і диференціальних рівнянь з частковими похідними та ін.

Напрямок алгебраїчних досліджень змінюється в сторону загальних алгебраїчних систем, теорії груп, полів, кілець. На стику алгебри і геометрії виникає нова теорія безперервних груп.

У класичний період розвитку Стародавньої Греції будівлі Парфенона і багатьох інших споруд, скульптури Праксителя, інші пам'ятники античності спроектовані на основі «золотої пропорції». Але так назвав пропорції краси Леонардо да Вінчі в більш пізній час, а математик Піфагор вважав їх «золотою пропорцією» [3].

Висновки і пропозиції. Люди вчилися рахувати тоді ж, коли вони вчилися говорити, і перші назви чисел – ровесники перших слів. Фрідріх Енгельс писав, що десять пальців на руках – найдавніший джерело математичних знань. У вавилонських глинописних таблицях ми зустрічаємо вже не тільки господарські розрахунки, пов'язані з торговельними угодами або з записами домашніх витрат, а й справжні завдання з математики. Розквіт математики вавилонян – це епоха Самураї. Тут ми бачимо складні алгебраїчні дії, наприклад, рішення квадратних і кубічних рівнянь. Ці завдання тепер вміють вирішувати десятикласники.

Математику не народилася відразу. У стародавньому Єгипті, наприклад, знали тільки такі дроби, у яких в чисельнику одиниця: $1/2$, $1/3$, $1/17$, $1/298$. Це дуже ускладнювало обчислення. Не так давно люди не знали ні десяткових дробів, ні дій з ними. Десяткові дроби винайшов самаркандський математик Джемшид бо-Самосуд аль-Каші всього п'ятсот років тому, а за уставу європейців їх ввів ще на півтора століття пізніше фламандський математик Стівен. В математиці робляться відкриття і зараз, вона, як і інші науки, весь час рухається вперед і розвивається.

Список літератури:

1. Ван-дер-Варден Б.Л. Пробуждающееся наука. Математика Стародавнього Єгипту, Вавилону і Греції. Москва, 2000. 20 с.
2. Вечтомов Е.М. Філософія математики. Кіров, 2004. 63 с.
3. Юшкевич А.П. Історія математики в середні століття. Москва, 2002. 53 с.
4. Даан-Дальмедіко А., Пейффер Ж. Шляхи і лабіринти. Нариси з історії математики. Москва, 2001. 36 с.

References:

1. Van der Waerden, B. (2000). *Probuzhdayusheesya nauka. Matematika Starodavnogo Yegiptu, Vavilona i Grecii* [Awakening science. Mathematics of the Ancient Ancient Egypt, Babylon and Gretsii]. Moscow: Yurait. (in Russian)
2. Vechtomov, E.M. (2004). *Filosofiya matematiki* [Filosofiya matematiki]. Kirov: Vyat State University. (in Russian)
3. Yushkevich, A.P. (2002). *Istoriya matematiki v seredni stolittya* [History of mathematics in the middle table]. Moscow: Vneshtorg. (in Russian)
4. Daan-Dalmediko, A., & Peyffer, J. (2001). *Shlyahi i labirinti. Narisi z istoriyi matematiki* [Shlyakhi i labirinti. Narisi from history of mathematics]. Moscow: KnoRus. (in. Russian)

БІОЛОГІЧНІ НАУКИ

DOI: <https://doi.org/10.32839/2304-5809/2020-6-82-38>

УДК 504.4.06(477.54):665.66

Крайнюков О.М., Кривицька І.А., Карпенко О.Р.
Харківський національний університет імені В.Н. Каразіна

УДОСКОНАЛЕННЯ УМОВ КУЛЬТИВУВАННЯ РАКОПОДІБНИХ CERIODAPHNIA AFFINIS LILLJEBORG

Анотація. Методики досліджень водних об'єктів шляхом проведення біотестування на ракоподібних *Ceriodaphnia affinis* включають у себе експерименти з вивчення та аналізу репродуктивних функцій тест-об'єктів, їх чутливості до зовнішніх подразників, які здатні призвести до порушенні різних функціональних процесів, передчасної загибелі особин. Залежно від вибору мети експерименту існує ряд різнопланових методик, які за своєю концепцією дають змогу визначити потрібний показник. В ході проведеного наукового експерименту було досліджено репродуктивну здатність *Ceriodaphnia affinis* при культивуванні в різних за жорсткістю середовищах (день отримання першої молоді, кількість молоді на 1 самку, виживаність в днях тощо). За результатами виконаного дослідження було зроблено висновок, що модифіковане середовище, яке пропонується для культивування в пропорції «відстояна водна/дистильована вода – 1:2» не несе негативного впливу на репродуктивність ракоподібних. Використання дистильованої води під час розведення відстояної води до допустимих меж сприяє зниженню жорсткості у середовищі культивування і не спричиняє негативної дії на тест-об'єкт. Також можна додати, що урізноманітнення харчового раціону тест-об'єктів водоростями позитивно впливає на народжуваність організмів. Було досліджено чутливість ракоподібних *Ceriodaphnia affinis* до еталонної речовини $K_2Cr_2O_7$ (дихромат калію) в стандартних та модифікованих умовах культивування. Модифіковане середовище (1:2) за 24 години більш стабільне по відношенню до інших модифікованих середовищ і сходиться за результатами зі стандартними умовами. Тобто, штучно створене середовище також підходить для досліджень з еталонними хімічними сполуками. Під час виконаних за 48 годин тестування досліджень, було попередньо встановлено, що модифіковане середовище (1:2) найбільше підходить до використання даного тест-об'єкту. Модифіковане середовище існування, яке було створене у ході експериментів, показало ряд переваг над середовищем, виготовленим згідно стандартних методик ДСТУ: була зменшена початкова жорсткість води, збільшена її живильна якість, що позитивно сказалося на продуктивності тест-об'єктів, покращена репродуктивна здатність представників ракоподібних. Усе це доводить той факт, що стандартні методики культивування тест-об'єктів не є оптимізованими та уніфікованими для різного роду експериментів, маючи в собі явні прогалини та шляхи подальшої модифікації. Відповідно цих фактів було доведено, що вдосконалення середовища існування організмів є перспективним шляхом розвитку технологій біотестування, так як у деяких випадках удосконалене модифіковане середовище культивування є зручнішим для використання в експериментальному плані, аніж стандартне синтетичне.

Ключові слова: середовище культивування, ракоподібні, жорсткість, токсикант, гідробіонти.

Krainiukov Oleksii, Krivicka Ivetta, Karpenko Olena
V.N. Karazin Kharkiv National University

IMPROVEMENT OF CERIODAPHNIA AFFINIS LILLJEBORG CANCER CULTIVATION CONDITIONS

Summary. Methods of research of water bodies by conducting biotesting on crustaceans *Ceriodaphnia affinis* include experiments to study and analyze the reproductive functions of test objects, their sensitivity to external stimuli, which can lead to disruption of various functional processes, premature death of individuals. Depending on the choice of the purpose of the experiment, there are a number of different methods, which according to their concept allow to determine the desired indicator. In the course of the conducted scientific experiment the reproductive ability of *Ceriodaphnia affinis* was studied when cultivated in different hardness environments (day of receiving the first young, number of young per 1 female, survival in days, etc.). According to the results of the experiment, it was concluded that the modified medium, which is proposed for cultivation in the proportion "settled water: distilled water – 1: 2" does not have a negative impact on the reproduction of crustaceans. The use of distilled water when diluting the settled water to acceptable limits helps to reduce the hardness in the culture medium and does not cause adverse effects on the test object. It can also be added that the diversification of the diet of test objects with algae has a positive effect on the fertility of organisms. The sensitivity of crustaceans *Ceriodaphnia affinis* to the reference substance $K_2Cr_2O_7$ (potassium dichromate) under standard and modified culture conditions was investigated. The modified medium (1: 2) in 24 hours is more stable in relation to other modified media and converges the results with standard conditions. That is, the artificial environment is also suitable for research with reference chemical compounds. During the 48 hours of testing, it was previously determined that the modified medium (1: 2) is the most suitable for the use of this test object. The modified habitat, which was created during the experiments, showed a number of advantages over the environment made according to standard DSTU methods: the initial hardness of water was reduced, its nutritional quality was increased, which had a positive effect on the productivity of test objects, improved reproductive capacity of crustaceans. All this is proved by the fact that standard methods of cultivating test objects are not optimized and unified for different kinds of experiments, with obvious gaps and ways of further modification. According to these facts, it has been proved that the improvement of the habitat of organisms is a promising way to develop biotesting technologies, as in some cases an improved modified culture medium is more convenient to use experimentally than a standard synthetic one.

Keywords: cultivation medium, crustaceans, hardness, toxicant, aquatic organisms.

Постановка проблеми. Сучасні реалії індустріального та промислового розвитку породили величезну кількість небезпечних викидів у водне середовище. Якісними характеристиками інколи складно дослідити забруднення гідрологічного простору і можливий вплив безпосередньо на організм людини. Одним із методів оцінки якості води на її придатність до споживання та використання людством і досі залишається біотестування – спосіб дослідження, який безпосередньо описує вплив зміни концентрації тієї чи іншої речовини у воді та імпаکتну дію такого вимушеного симбіозу. Зважаючи на це, для експериментів з водою водних об'єктів, забрудненою небезпечними речовинами краще використовувати як тест-об'єкт найчутливіші види гідробіонтів, такі як *Ceriodaphnia affinis* Lilljeborg.

Ракоподібні *Ceriodaphnia affinis* Lilljeborg уже десятки років служать тим самим першим рубежем (перша стадія перевірки) біотестування, який стає основою до подальших екологічних експериментів для виявлення можливих факторів, які можуть призвести до негативних наслідків у функціонуванні водних організмів. Значущий етап таких досліджень – культивування гідробіонтів та забезпечення унікальної точності результатів, незалежно від кількості вимірів. Саме процес культивування і отримання тест-об'єктів ракоподібних *Ceriodaphnia affinis* Lilljeborg придатних до біотестування є найважливішим, а тому і найвідповідальнішим у експерименті. Якість виконання цього етапу і є фундаментом до отримання найбільш точних результатів.

Невпинний ріст об'єму та кількості небезпечних речовин, що вносяться у водне середовище антропогенними джерелами забруднення змушують людство шукати нові та вдосконалювати існуючі методи оцінки якості природних вод. Багаторічні дослідження науковців показують, що велика кількість ксенобіотиків, які знаходяться у ареалі існування гідробіонтів, здатні накопичуватися у організмах живих істот.

Аналіз останніх досліджень і публікацій. Процедура біотестування описана у великій кількості відповідних міжнародних стандартів. Найбільш поширені стандартні методики підготовлені Організацією економічного співробітництва та розвитку (OECD) і Міжнародною організацією зі стандартизації (ISO). Поряд з цим стандартні методи також регламентовані такими організаціями як Американський центр по випробуванню матеріалів (ASTM), Міністерство екології та змін клімату Канади (EC), Британський інститут стандартів (BSI) і Німецький інститут по стандартизації (DIN).

Прийнятність біотестів як ефективних аналітичних інструментів гарантується їх стандартизацією і відповідністю метрологічних характеристик [1; 2]. Згідно з методичними посібниками OECD [3–6], основними умовами біотестування, які повинні бути стандартизовані, є: а) способи підготовки вихідних проб і випробуваних розчинів; б) характеристика і склад культивувальної води і води для розведення проб; в) умови експозиції (температура, режим і інтенсивність освітленості, рівень розчиненого кисню, рН та ін.). В українській практиці, на жаль, вимоги до стандартизації умов не завжди строго витримуються, оскільки

багато лабораторії не оснащені обладнанням для забезпечення клімат-контролю при культивуванні тест-організмів і проведенні біотестування [7]. Виняткова важливість якості води, використовуваної для культивування тест-культур і розведення проб, підкреслюється в багатьох нормативних документах і науковій літературі [3–9].

Зарубіжними стандартами [3–6; 8; 10] допускається використання кілька варіантів отримання водних середовищ, придатних для культивування організмів і розведення проб: природна вода (поверхнева або підземна), дехлорірована водопровідна вода і синтетичні середовища. Природна і водопровідна вода в англійському варіанті об'єднуються під назвами receiving water або acceptable water (далі в тексті «вода прийнятної якості»). Рекомендується застосування однієї і той же води для культивування і розведення проб.

Мета статті – визначення найбільш сприятливих умов культивування ракоподібних *Ceriodaphnia affinis* шляхом оптимізації жорсткості середовища культивування.

Виклад основного матеріалу. Експериментальні дослідження проводились за стандартних умов культивування відповідно до методики [11]. Дійшовши до висновку, що у методиках біотестування, які використовуються в різних країнах світу, умови культивування ракоподібних відрізняються між собою (хоч і незначними відмінностями), було розпочато розроблення модифікованого середовища, яке могло б бути їм альтернативним. Саме через те, що результат біотестування на пряму залежить від якості культури та в яких умовах вона була отримана, основною прерогативою була зміна жорсткості середовища.

Таким чином нами була запропонована наступна гіпотеза, яка в результаті проведених досліджень перевірялась: отримання середовища шляхом змішування відстоюної води з дистильованою водою призведе до зниження жорсткості води, яка використовується для культивування ракоподібних, до встановлених нормативних вимог (1,3-2,0 мг екв/л) та буде відповідати встановленим вимогам для їх культивування (зменшення загальної жорсткості середовища та рН) відповідно до вимог міжнародних методик. Співвідношення «відстоюна вода/дистильована вода» виглядає у досліді наступним чином:

1. Відстоюна вода – 350 ppm (6,9–7 мг екв/л), не розбавляється.
2. 1:1 (відстоюна вода: дистильована вода) – сер. значення 190 ppm (3,8–3,9 мг екв/л).
3. 1:2 (відстоюна вода: дистильована вода) – сер. значення 127 ppm (2,5–2,6 мг екв/л).
4. 1:3 (відстоюна вода: дистильована вода) – сер. значення 98 ppm (2–2,1 мг екв/л).

Еталонною речовиною, яку вибрали для даного дослідження, став калій дихромовокислий ($K_2Cr_2O_7$). Дана рідина дуже стабільна, погано розкладається, тому його і використовують як еталон. Було зроблено серію розчинів на різних випробувальних середовищах з концентраціями $K_2Cr_2O_7$ від 0,5 до 4,0 мг/дм³. Розчинами наповнювали пробірки (по 15 см³), в які потім поміщували тест-об'єкти – *Ceriodaphnia affinis* у віці до 24 год. Повторність – 10-кратна. Під час проведення дослідження ракоподібних не годували. Через 24 години фіксували виживаність дослід-

жуваних тест-об'єктів, на основі чого знаходили ЛК₅₀₋₂₄ K₂Cr₂O₇.

Якщо отримане значення ЛК₅₀₋₂₄ перебуває від 0,9-3,3 мг/дм³, то це означає, що дані умови, в яких знаходиться культура *Ceriodaphnia affinis*, підходящі для біотестування. Проте, якщо отримане значення ЛК₅₀₋₂₄ (сполуки K₂Cr₂O₇) не входить у встановлений діапазон реагування, потрібно перевірити культуру та з'ясувати причини такого результату.

На рисунках 1–4 наведено залежність гибелі періодафній від концентрації K₂Cr₂O₇ за 24 години у різних умовах жорсткості.

У таблиці 1 наведено вплив еталонної речовини K₂Cr₂O₇ на *Ceriodaphnia affinis* при викорис-

танні модифікованого середовища та стандартного за 24 години. В таблиці 2 наведений той самий експеримент, але за 48 годин.

Там, де середня летальна концентрація становить більший показник, організми більше стійкі до еталонної речовини K₂Cr₂O₇. Модифіковане середовище (1:2) більш стабільне по відношенню до інших модифікованих середовищ і сходиться за результатами зі стандартними умовами. Тобто, штучно створене середовище також підходить для досліджень з еталонними хімічними сполуками.

На рисунках 5–8 наведено залежність гибелі періодафній від концентрації K₂Cr₂O₇ за 48 години у різних умовах жорсткості.

Таблиця 1

Вплив еталонної речовини K₂Cr₂O₇ на *Ceriodaphnia affinis* при використанні у досліді різних середовищ за 24 години

Назва	Стандартне середовище	Модифіковане середовище (1:1)	Модифіковане середовище (1:2)	Модифіковане середовище (1:3)
Середня летальна концентрація, мг/л	3,18	2,34	2,86	1,76

Джерело: розроблено автором



Рис. 1. Залежність загибелі періодафній за 24 години від концентрації K₂Cr₂O₇ у стандартному середовищі

Джерело: розроблено автором

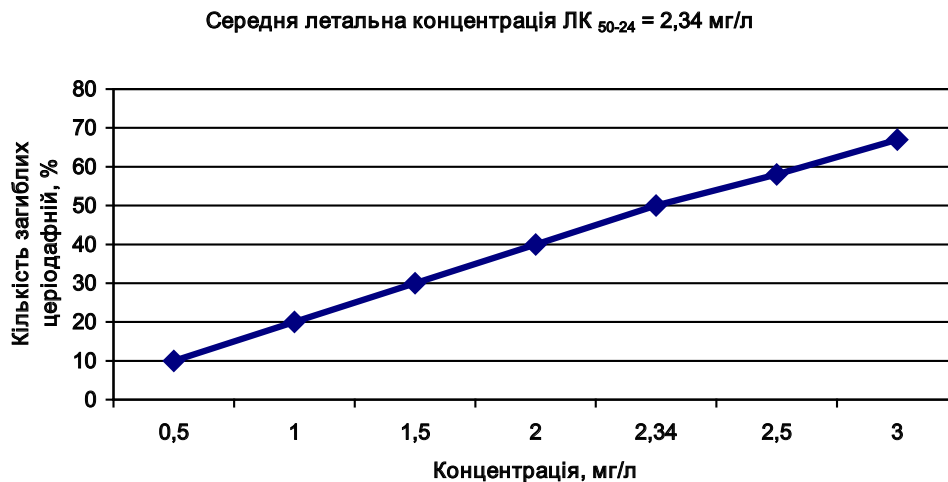

Рис. 2. Залежність загибелі періодафній за 24 години від концентрації K₂Cr₂O₇ у модифікованому середовищі (1:1)

Джерело: розроблено автором

Вплив еталонної речовини $K_2Cr_2O_7$ на *Ceriodaphnia affinis* при використанні у досліді різних середовищ за 48 годин

Назва	Стандартне середовище	Модифіковане середовище (1:1)	Модифіковане середовище (1:2)	Модифіковане середовище (1:3)
Середня летальна концентрація, мг/л	1,25	0,96	1,1	0,91

Джерело: розроблено автором



Рис. 3. Залежність загибелі церіодафній за 24 години від концентрації $K_2Cr_2O_7$ у модифікованому середовищі (1:2)

Джерело: розроблено автором

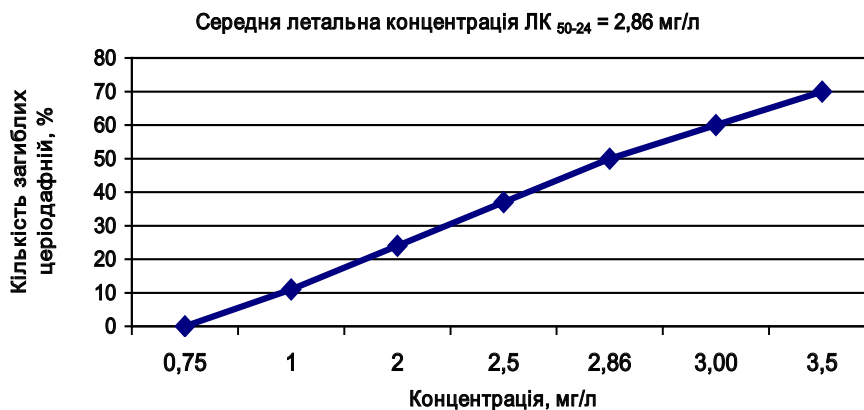

Рис. 4. Залежність загибелі церіодафній за 24 години від концентрації $K_2Cr_2O_7$ у модифікованому середовищі (1:3)

Джерело: розроблено автором

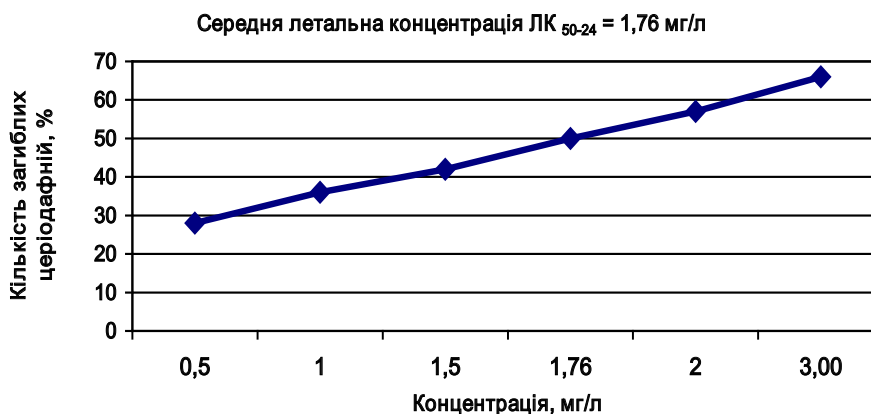

Рис. 5. Залежність загибелі церіодафній за 24 години від концентрації $K_2Cr_2O_7$ у стандартному середовищі

Джерело: розроблено автором

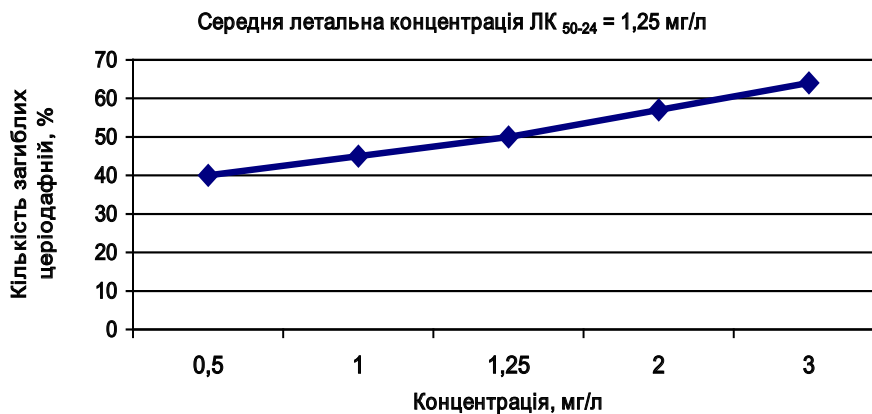

Рис. 6. Залежність загибелі церіодафній за 24 години від концентрації $K_2Cr_2O_7$ у модифікованому середовищі (1:1)

Джерело: розроблено автором

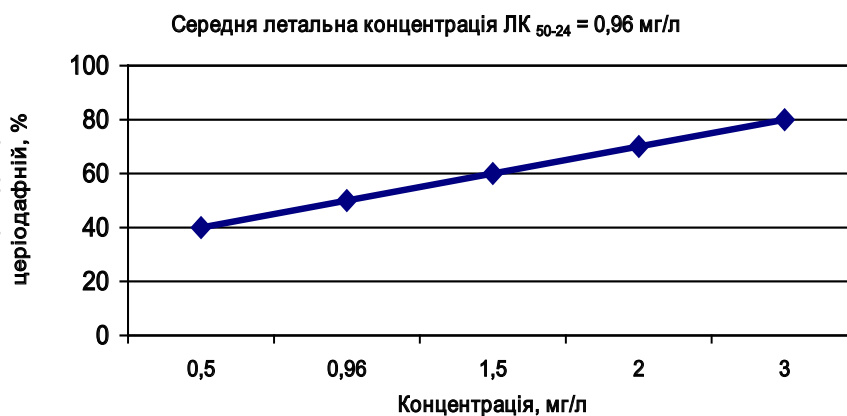

Рис. 7. Залежність загибелі церіодафній за 24 години від концентрації $K_2Cr_2O_7$ у модифікованому середовищі (1:2)

Джерело: розроблено автором



Рис. 8. Залежність загибелі церіодафній за 24 години від концентрації $K_2Cr_2O_7$ у модифікованому середовищі (1:3)

Джерело: розроблено автором

За результатами виконаних за 48 годин тестування досліджень, було попередньо встановлено, що модифіковане середовище (1:2) найбільше підходить до використання даного тест-об'єкту. Жорсткість оновленого середовища (1:2) становить 2,6 мг екв/л, а стандарті умови становлять 7 мг екв/л.

Отже, порівнявши здатність до плодючості та виживаності у експериментах з різними по-

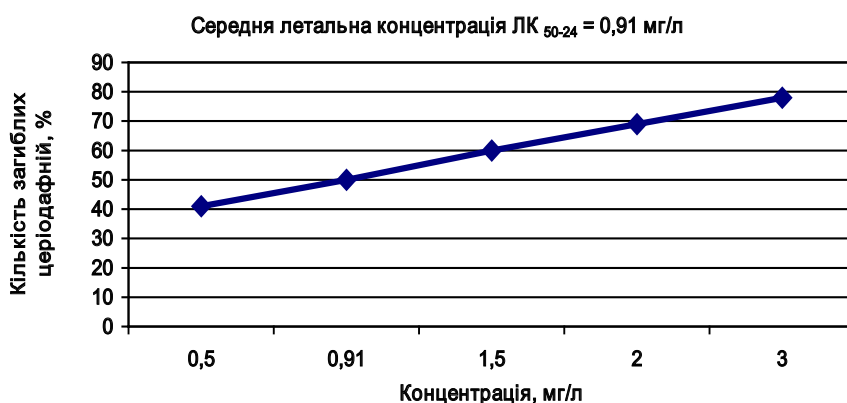
казниками жорсткості та вмісту еталонної речовини $K_2Cr_2O_7$, можна зробити висновок, що модифікація середовища існування організмів є перспективним шляхом розвитку технологій біотестування, так як у деяких випадках удосконалене модифіковане середовище культивування є зручнішим для використання в експериментальному плані, аніж стандартне [12].

Висновки. Модифіковане середовище існування, яке було створене у ході експериментів, показало ряд переваг над середовищем, виготовленим згідно стандартних методик ДСТУ: була зменшена початкова жорсткість води, збільшена її живильна якість, що позитивно сказалося на продуктивності тест-об'єктів, покращена репродуктивна здатність представників ракоподібних. Усе це доводить той факт, що стандартні методики культивування тест-об'єктів не є оптимізова-

ними та уніфікованими для різного роду експериментів, маючи в собі явні прогалини та шляхи подальшої модифікації. Відповідно цих фактів було доведено, що вдосконалення середовища існування організмів є перспективним шляхом розвитку технологій біотестування, так як у деяких випадках удосконалене модифіковане середовище культивування є зручнішим для використання в експериментальному плані, аніж стандартне синтетичне.

Список літератури:

1. Ratte H.T., Hammers-Wirtz M., Cleuvers M. (2003) Ecotoxicity testing / Bioindicators and biomonitors (B.A. Markert, A.M. Breure, H.G. Zechmeister, ed.), Chapter 7. *Elsevier Science Ltd.*, pp. 221–256.
2. Hernando M.D., Malato O., Farré M., FernandezAlba A.R., Barceló D. (2006) Application of ring study: Water toxicity determinations by bioluminescence assay with *Vibrio fischeri*. *Talanta*, V. 69. I. 2, pp. 370–376.
3. OECD. Guideline for the testing of chemicals 202: *Daphnia* sp., acute immobilisation test. Adopted 13 April 2004, Paris (FR), 12 p.
4. OECD. Guideline for the testing of chemicals 201: Freshwater alga and cyanobacteria, growth inhibition test. Adopted 28 July 2011, Paris (FR), 25 p.
5. OECD. Guideline for the testing of chemicals 211: *Daphnia magna* reproduction test. Adopted 02 Oct 2012, Paris (FR), 20 p.
6. OECD. Guideline for the testing of chemicals 235: *Chironomus* sp., acute immobilisation test. Adopted 28 July 2011, Paris (FR), 16 p.
7. Григорьев Ю.С., Шашкова Т.Л., Стравинскене Е.С. Биотестирование в системе экологического мониторинга качества вод: решаемые задачи и условия, обеспечивающие получение воспроизводимых результатов / Матер. Всерос. конф. по водной экотоксикологии: *Антропогенное влияние на водные организмы и экосистемы (Борок, 28 октября – 1 ноября 2014 г.)*. 2014. Т. 1. С. 130–132.
8. US EPA. Methods for Measuring the Acute Toxicity of Effluents and Receiving Waters to Freshwater and Marine Organisms, 4th Edition. EPA/600/4-90/027F, 1994, 28 p.
9. Федосеева Е.В., Сапункова Н.Ю., Терехова В.А. Практическая экотоксикология: оценка чувствительности биотест-культур : Учебное пособие / Под ред. В.А. Тереховой. Москва : ГЕОС, 2016. С. 54.
10. ISO 6341:2012. Water quality – Determination of the inhibition of the mobility of *Daphnia magna* Straus (Cladocera, Crustacea). – Acute toxicity test. – 22 p.
11. ДСТУ 4174:2003 Якість води. Визначення хронічної токсичності хімічних речовин та води на *Daphnia magna* Straus та *Ceriodaphnia affinis* Lilljeborg (Cladocera, Crustacea) (ISO 10706:2000, MOD). [Чинний від 2004-07-01]. Вид. офіц. Київ : Держспоживстандарт України, 2004.
12. Крайнюков О.М., Якушева А.В. Етапи встановлення екологічних стандартів якості в країнах ЄС : зб. наук. стат. (м. Харків, 12 квіт. 2018 р.). Харків, 2018. С. 90–91.

References:

1. Ratte, H.T., Hammers-Wirtz, M., Cleuvers, M. (2003). Ecotoxicity testing / Bioindicators and biomonitors (B.A. Markert, A.M. Breure, H.G. Zechmeister, ed.), Chapter 7. – *Elsevier Science Ltd.*, pp. 221–256.
2. Hernando, M.D., Malato, O., Farré, M., FernandezAlba, A.R., Barceló, D. (2006). Application of ring study: Water toxicity determinations by bioluminescence assay with *Vibrio fischeri*. *Talanta*, V. 69. I. 2, pp. 370–376.
3. OECD. Guideline for the testing of chemicals 202: *Daphnia* sp., acute immobilisation test. Adopted 13 April 2004, Paris (FR), 12 p.
4. OECD. Guideline for the testing of chemicals 201: Freshwater alga and cyanobacteria, growth inhibition test. Adopted 28 July 2011, Paris (FR), 25 p.
5. OECD. Guideline for the testing of chemicals 211: *Daphnia magna* reproduction test. Adopted 02 Oct 2012, Paris (FR), 20 p.
6. OECD. Guideline for the testing of chemicals 235: *Chironomus* sp., acute immobilisation test. Adopted 28 July 2011, Paris (FR), 16 p.
7. Grigoryev, Yu.S., Shashkova, T.L., & Stravinskene, E.S. (2014). Biotestirovaniye v sisteme ekologicheskogo monitoringa kachestva vod: reshayemye zadachi i usloviya, obespechivayushchiye polucheniye vosproizvodimyykh rezul'tatov [Biotesting in the system of environmental monitoring of water quality: solvable tasks and conditions ensuring reproducible results] Mater. Vseros. conf. on aquatic ecotoxicology: *Anthropogenic impact on aquatic organisms and ecosystems* (Borok, October 28 – November 1, 2014). T. 1, pp. 130–132. (in Russian)
8. US EPA. Methods for Measuring the Acute Toxicity of Effluents and Receiving Waters to Freshwater and Marine Organisms, 4th Edition. EPA/600/4-90/027F, 1994, 28 p.
9. Fedoseeva, E.V., Sapunkova, N.Yu., & Terekhova, V.A. (2016). Prakticheskaya ekotoksikologiya: otsenka chuvstvitel'nosti biotest-kul'tur [Practical ecotoxicology: assessment of the sensitivity of biotest cultures] Textbook / Ed. V.A. Terekhova. Moskva: GEOS, p. 54. (in Russian)
10. ISO 6341:2012. Water quality – Determination of the inhibition of the mobility of *Daphnia magna* Straus (Cladocera, Crustacea). – Acute toxicity test, 22 p.
11. DSTU 4174: 2003 Yakist' vody. Vyznachennya khronichnoyi toksychnosti khimichnykh rehovyn ta vody na *Daphnia magna* Straus ta *Ceriodaphnia affinis* Lilljeborg (Cladocera, Crustacea) [Water quality. Determination of chronic toxicity of chemicals and water on *Daphnia magna* Straus and *Ceriodaphnia affinis* Lilljeborg] (Cladocera, Crustacea) (ISO 10706: 2000, MOD). [Valid from 2004-07-01]. View. ofits. Kyiv: Derzhspozhyvstandart Ukrainy, 2004. (in Ukrainian)
12. Krainyukov, O.M., & Yakusheva, A.V. (2018). Etapy vstanovlennya ekolohichnykh standartiv yakosti v krayinakh ES [Stages of establishing environmental quality standards in EU countries]. Coll. Science. stat. (Kharkiv, April 12, 2018). Kharkiv, pp. 90–91. (in Ukrainian)

СОЦІОЛОГІЧНІ НАУКИ

DOI: <https://doi.org/10.32839/2304-5809/2020-6-82-39>

УДК 364.277

Кубрак О.В.

Сумський національний аграрний університет

СУЇЦИД ЯК ЮРИДИЧНА І МОРАЛЬНА ПРОБЛЕМА В ІСТОРІЇ

Анотація. Стаття присвячена ставленню до самогубства, яке в історії визначалося не лише релігійними установами та поглядами певних філософів, а й законодавством. Однак вже в рамках законодавчих положень виникла потреба в диференційованому підході до окремих самогубств. Точка зору на цю проблему залежала від багатьох факторів, основним з яких був вплив християнської етики, яка формувалася отцями Церкви та законотворчістю. В різні епохи від античності через Просвітництво і до ХХ століття особливе значення відігравала думка представників різних верств суспільства. Вирішення питання про право на добровільний відхід від життя вирішувалося спочатку в суто релігійному контексті, але шлях формування відношення суспільства до права людини на суїцид був довгий та складний. У статті розглянуті історичні приклади ставлення до проблеми самогубства як явища та до людей, які здійснюють самогубства.

Ключові слова: самогубство, «державна отрута», інстинкт самозбереження, канонічне право, *acedia*, *athumenia*, сплин, «осляче поховання».

Kubrak Oleg

Sumy National Agrarian University

SUICIDES AS A LEGAL AND MORAL PROBLEM IN HISTORY

Summary. The article is devoted to the attitude to suicide as a problem of human existence, the attitude to its solution of voluntary retirement from life on the part of society and its official representatives, which in history was determined not only by religious institutions and the views of certain philosophers, but also by legislation. In the history of mankind, the attitude to suicide has been different-from sharp condemnation to recognition of suicide as a worthy way of leaving life. In ancient times, suicide was not clearly assessed. The assessment was not so much concerned with understanding the causes of this phenomenon as with the attitude towards the possibility of voluntary retirement on the part of institutions acting on behalf of society. The threat of punishment and the use of other measures of influence for attempted suicides did little to reduce the number of the latter. The moral state of society, its stability, spirituality, friendly attitude of its members to each other, confidence in the future significantly affected the attitude of a person to their own life. Already within the framework of the legal provisions of the middle ages, there was a need for a differentiated approach to individual suicides. In the middle ages, the point of view on this problem depended on many factors, the main of which was the influence of Christian ethics, which was formed by The Church fathers and lawmaking, which was dependent on Church dogmas. In different epochs from antiquity through the Enlightenment to the twentieth century, the opinion of representatives of different strata of society played a special role. The issue of the right to voluntary retirement was first resolved in a purely religious context, but the way to form society's attitude to the human right to suicide was long and complex. Even in the twentieth century The idea that in a certain situation a sick person goes to the doctor, and a healthy person commits suicide is quite bold and is primarily directed against supporters of explaining suicidal behavior by mental illness. The violation of moral internal restrictions on taking one's own life, the actual disappearance of social prohibitions on suicide – all these factors of modernity destigmatized suicides. The article considers historical examples of attitudes to the problem of suicide as a phenomenon and people who commit suicide

Keywords: suicide, "state poison", instinct of self-preservation, canon law, *acedia*, *athumenia*, splen, "donkey burial".

Постановка проблеми. В давнину далеко не однозначно оцінювали самогубство. Оцінка стосувалася не стільки розуміння причин цього явища, скільки ставлення до можливості добровільного відходу з життя, санкціонування його з точки зору закону або уявлень моралі. У більшості законодавств держав античного світу самогубство вважалося справою ганебною і навіть злочинною. З часом відношення до суїцидентів змінювалось, але до середини ХХ століття це відношення було не до кінця визначене.

Аналіз останніх досліджень і публікацій. Самогубство – складний, багатоаспектний (філософський, соціальний, психологічний, моральний, юридичний, релігійний, медичний та ін.) міждисциплінарний феномен. Тож не дивно, що

тема самогубства звучала в роботах Піфагора, Платона, Арістотеля, Сократа, Сенеки, М. Монтеня, Ф. Вольтера, Ш. Монтес'є, Ж.-Ж. Руссо, А. Шопенгауера, Ф. Ніцше. Але особливе місце самогубство зайняло у творчості екзистенціалістів – С. К'єркегора, К. Ясперса. А. Камю, Ж.П. Сартр, М. Хайдеггер дуже багато приділяли увагу проблемі самогубства в історії та філософії.

У другій половині ХХ століття виникає спеціалізований напрямок дослідження самогубств – суїцидологія. Сучасна світова суїцидологія представлена такими авторами, як Е. Гроллман, Н. Фарбероу, Й. Пуріч-Пейякович, Г. С. Салліван, Ф. Моріс, К. Хорни, Е. Шнейдман, О. Маховиков, І. Паперно. В зарубіжній суїцидології напрацьований достатній матеріал з проблеми суїциду людини, але він

практично весь присвячений соціально-психологічним аспектам суїцидальної поведінки. Е. Дюркгейм показав, що тенденція суїцидальної поведінки є суспільним явищем. З. Фрейд, К.Г. Юнг, А. Адлер, К. Хорні, К. Меннігер говорили про самогубство з точки зору боротьби в людині різних сил. В працях А.Г. Амбрумової, В.В. Ковальова, В.Т. Кондратенко, Л.І. Постовалової, Т.В. Самохіної, Л.Я. Уманської самогубство розглядається як одна з форм аутодеструктивної поведінки особистості.

Виділення не вирішених раніше частин загальної проблеми полягає в складності аналізу літератури про сутність суїциду не тільки завдяки її обмеженій кількості, а й у відсутності спеціалізованих робіт, побудованих на цілісному і цільовому підході до вивчення проблеми.

Мета статті: спроба простежити відношення до феномену суїциду з точки зору права і християнської релігії, яка є формуючим стрижнем моралі і залишила відбиток на сьогоденнішому відношенні до проблеми самогубства, яка не перестає бути актуальною.

Виклад основного матеріалу. Перші згадки про самогубства ми зустрічаємо в міфах. У міфології народів Європи вважалося, що самогубці перетворювалися на вампірів.

За релігійним поглядом древніх германців, в рай потрапляли чоловіки, а також жінки, які покінчили життя самогубством після смерті чоловіка.

В древніх Фівах самогубців позбавляли посмертних почестей і проклинали. Афінівські закони веліли відсікати руки самогубці і ховали окремо від тіла. У Спарті і Фівах трупи самогубців спалювали зі знаками презирства, в інших державах не спалювали, але закопували, щоб не оскверняти вогню, який вважався благородної стихією.

Однак, в деяких грецьких колоніях існував звичай, згідно з яким суду або сенату давалося право дозволяти самогубство, якщо людина зверталася за таким дозволом. Це практикувалося на острові Цеос, в Марселі (Массалії) і деяких інших місцях. З цією метою в «людних місцях» зберігався спеціальний запас «державної отрути» (цикути), і кожен, хто звернувся, міг її отримати, якщо суд знаходив його доводи переконливими і давав дозвіл на самогубство. Цей звичай судової санкції на самогубство в більш пізній час існував і в деяких римських провінціях. Але вже в далекій давнині були такі, що доводили безглуздість судової ухвали «достатності» причин, що пред'являються людиною в якості підстав для самогубства.

Платон в своїх «Законах» вважав, що самогубці повинні бути поховані окремо від інших людей, а їх могили не повинні прикрашатися ніякими написами і ніякими пам'ятниками. Цікаво, що і через дві тисячі років відношення до самогубства одного з представників гуманістичного світогляду і утопічного комунізму Томаса Мора небагато чим відрізнялося від наведених вище поглядів Платона. У своїй знаменитій «Утопії» автор писав, що якщо хто заподіє собі смерть і священникам і сенату не буде доведена її причина, то він не удостоювався ні землі, ні вогню, його ганебно викидають в яке-небудь болото без поховання.

Разом з тим Томас Мор допускав можливість добровільної смерті в тих випадках, коли невиліковно хвора людина, таким чином, перериває «катування»...

Ще римські закони часів республіки не вважали самогубство злочином, якщо це не могло пошкодити державі або скарбниці. При цьому спадкоємцям самогубці надавалося право в судовому порядку доводити його невинність. Якщо це вдавалося, то їм поверталось конфісковане майно. Якщо ж хтось позбавляв себе життя внаслідок горя, туги, хвороби, божевілля та інших причин, що не завдають шкоди державі, то це прирівнювалось до звичайної смерті, і заповіді самогубці вважались дійсними, тобто такі, як якщо б вони були зроблені в здоровому глузді. Найсуворіша заборона самогубств відносилася тільки до воїнів, поки вони перебували на службі. За замах на самогубство солдат засуджувався до смертної кари. Якщо замах на самогубство відбувався під впливом горя або тяжкої хвороби, люди піддавалися не страті, а лише ганьбі. Таким чином, вже в Стародавньому Римі існувало розуміння неоднорідності самогубств.

У середні 1 тис. н. е. самогубства не припинялися, хоча багато авторів вважають, що з поширенням християнства їх стало менше. Починаючи з IV–V ст. церква керувалася, насамперед, уявленнями Августина Аврелія, який виклав основні аргументи засуджувального характеру. Відповідно до його навчання, самогубець – це той же душогуб, і чим менше у нього було причин до позбавлення себе життя, тим більше він винен. Шоста заповідь каже «не убий», не додаючи «твого ближнього»; а так як Спаситель заповідав любити ближнього, як самого себе, то, отже, вбиваючи себе грішить проти шостої заповіді, бо вона забороняє взагалі вбивати людину. Потрібно поважати тих, хто вміє жити серед неприємностей, а не тих, хто шукає від них порятунку в смерті.

Однак у цього видатного християнського мислителя відзначалася деяка непослідовність. Для виправдання християнських мучеників, що позбавляли себе життя в ім'я віри, Августин ввів категорію самогубства, що здійснюється за велінням Бога. Оцінюючи історичні приклади позбавлення себе життя, він вважав «перепрошувальним самогубством» смерть Клеомброта, який кинувся з високої огорожі вниз з метою випробувати блаженство душі в потойбічному світі. Практичне застосування вчення Св. Августина виражалося в рішеннях Вселенських соборів, які піддавали досить суворому осуду самогубців і розглядали заходи боротьби з цим злом. Так, Празький собор 563 року забороняв ховати самогубців і співати над ними псалми.

Фома Аквінський в «Сумі теології» оголошує самогубство тричі смертним гріхом: проти Господа, що дарує життя, проти громадського закону і проти людського ества – інстинкту самозбереження. Святий Фома був багато послідовніше свого попередника: він не робив винятків ні для яких самогубств. Виправдання немає ні для тих, хто позбавив себе життя в ім'я віри і любові до Господа, ні для жінок, які вдалися до самогубства, щоб уникнути ганьби згвалтування. Ніхто не має права уникати малого гріха, вдавшись до гріха великого.

Згідно з християнським віровченням середньовіччя, самогубство вважалося більш тяжким злочином, ніж вбивство, бо людина, що вбиває себе, робить замах не тільки на тіло, але і на душу, а в разі вбивства умертвляють тільки тіло

іншого. За звичаєм самогубця ховали без церковних обрядів навіть тоді, коли самогубство відбувалося в стані божевілля. Світське законодавство, поступово зміщуючись з установками церкви і просочуючись духом канонічного права, ще більш жорстко ставиться до самогубства.

У Бретані, згідно з однією з статей місцевого зводу законів, тіло самогубці має бути повішено за ноги, а майно конфісковано. В Ліллі тіла самогубців-жінок не вішали, а спалювали. Історія зберегла масу варіантів наруги над трупами самогубців, ритуалів і місць їх особливого поховання. У Цюріху труп самовбивці витягали з будинку мотузками через отвір, виконаний під дверима або через пролом в стіні. Якщо самогубець втопився, то його ховали за п'ять кроків від води, якщо заколовся, то на його могилі в головах встромляли дерев'яний кілок з увіткненим в нього ножом. Викопували тіла вже похованих людей, заплідозрених у самогубстві. І тільки після закінчення п'ятирічного терміну давності не можна було починати процес «проти трупа» людини за звинуваченням його в добровільному позбавлення себе життя. Один з видів ганебного поховання полягав у тому, що труп самогубці відвозили на возі, що був призначений для здохлої худоби, і закопували там, де скидали падаль або на місці страти.

Карл Великий, стверджуючи своїми законами церковні звичаї і встановлення і забороняючи супровід похорону самогубці загальноприйнятими обрядами і панахидами, одночасно дозволяє співати псалми під час їх поховання, вважаючи, що «суд Божий незабгненний, і шляхи його несповідимі». Роберт Нормандський (Роберт-Диявол), який покінчив життя самогубством, написав твір, в якому доводив, що ніякі закони не забороняють людині позбавити себе життя. На його думку, незалежно від наявності або відсутності загробного життя, самогубство не може бути злочином, так як вбивається тільки тіло, а не душа, яка таким чином може перейти в кращий світ (в разі його існування). Якщо ж Душа вмирає разом з тілом, вона страждає від самогубства дуже мало. Дар життя робиться зайвим, коли він тяжкий, і тоді людина має право від нього відмовитися. Незважаючи на жорсткість церковних постанов щодо самогубства, цей (найтяжчий з точки зору християнського вчення) гріх, як свідчать історичні джерела, відзначався в умовах монастирів навіть частіше, ніж в світському суспільстві. Більш того, пригнічений стан (*acedia* – млявість, лінь), який розумівся відповідно до релігійного світосприйняття того часу як гріх, часто спостерігався в умовах монастирського життя. Як зазначав Іоанн Златоуст, «демона журби» не можуть розтрошити пости і всі монастирські строгості. На думку цього християнського автора, ця печаль залежить від неправильного життя, слабкості душі і уявних прикросів, які іноді зникають при істинному нещасті. Не випадково в хроніках монастирів часто згадуються випадки самогубства, а у світській історії добровільне позбавлення себе життя описується відносно рідко.

Св. Єремія цю «згубну нудьгу» ченців пов'язував із впливом вогкості келій, непомірного поста, самотності, занадто тривалого читання. На його думку, ці люди більш потребують допомоги лікарів, ніж будь яких умовлянь. Хоча

багато християнських письменників згадують про такі стани, що спостерігалися в умовах монастирського життя, називаючи їх *acedia* або *athumenia*: найчастіше церковні отці, вважаючи ці стани ганебними, навіть не називають монастирів, де їх спостерігали. Одна з причин оцінки подібних станів як гріховних полягала в тому, що дуже часто смуток і нудьга поєднувалися з самогубством. «Якщо смуток і розпач, а не марення і божевілля складають єдині причини самогубства, то замах на власне життя неминуче піддає прокляттю накладшого на себе руки. Що стосується до скажених і схиблених, то вони, без сумніву, будуть врятовані в майбутньому житті, яким би чином вони не померли, якщо до розладу розумових здібностей заслужили любов до Бога» («*Dialogi miraculorum Caesarii*») [3].

Таким чином, навіть наявність канонічної безумовної заборони на мимовольне припинення життя не рятувало людей від самогубства. Якщо врахувати, що монастирі представляли собою розумові і релігійні центри середньовічної Європи, то відносно велика частота самогубств серед священнослужителів показує, що освіта і релігійний світогляд (в даному випадку християнський) навряд чи здатні повністю викоринити це зло. Однак більш значущим відмічається ще в середні століття збіг частоти самогубств і стану пригніченості (*acedia*) незалежно від його релігійного трактування. Зрозуміло, що меланхолія древніх греків, гріх у вигляді млявості і ліні середньовіччя і депресія XIX і XX ст. тісно стикаються, але не перекривають одне одного як поняття. Однак це не змінює суті справи. Стан психіки, що виходить за рамки повсякденних переживань і поведінки (невипадково розцінюваний як гріх) і був фоном, на якому людина, ігноруючи церковні заборони, здійснювала самогубство.

Релігійні погляди і закони, найчастіше безпосередньо пов'язані з установками церкви, протягом багатьох століть становили невід'ємний компонент духовної та побутової культури суспільства. Заперечуючи проти будь-якого роду переслідування самогубців, Вольтер писав, що церковне право, що служило кримінальним кодексом людям того часу, ні в старому, ні в Новому Заповіті ніколи не могло знайти жодного місця, що забороняє самогубство. Відносно звичаю кримінального «переслідування» трупа самогубця автор був категоричний: «Я незадоволений своїм будинком, я йду з нього з ризиком не знайти кращого. Але ви! Що це за нерозсудливість – вішати мене за ноги, коли я більш не існую, і що це за розбій – обкрадати моїх дітей?» [3]. Протягом тривалого часу вплив релігії був незрівняним ні з якими іншими явищами духовного життя (філософією, літературою та ін.) по впливу, як на окрему людину, так і на формування проблеми самогубства в цілому.

У 1733 році з'явився трактат англійського лікаря Джорджа Чейні (G. Cheyne) про поширення «англійської хвороби – спілну». Цим терміном автор позначив нервову хворобу у вигляді пригніченого стану духу, іпохондрії та істерії. І хоча трактування розладів ґрунтувалося на гіпократівським «змішуванні соків», а сама назва була пов'язана з уявленнями про скупчення «тваринних духів» в селезінці, автор спробував дати природно-наукове пояснення формам невротичних, іпохондричних і депресивних розладів, широко

поширених, на його думку, в Англії. Дж. Чейні доводив (прикладом самоспостереження), що спосіб життя впливає на формування емоційних розладів. «Англійська хвороба» була добре відома у всіх європейських країнах, і не тільки медикам.

У 1801 році французький психіатр Філіп Пінель, представляючи в своїй праці «Лікарсько-філософське зображення душевних хвороб» спостереження «меланхолії з нахилом до самогубства», писав, посилаючись на Монтеск'є, що англійці накладають на себе руки без видимої причини, що спонукає їх до цього. Вони позбавляють себе життя в самому благополучному стані. У римлян це було наслідком виховання, їх способу мислення і звичок, але у англійців це є наслідок хвороби, що походить від фізичного складу. Схильність до самогубства, як висловлюється автор духу законів, яка не залежить від найсильніших, спонукаючих до самогубства причин, наприклад, позбавлення честі, маєтку є хворобою, властивою не англійцям, а французам.

У роботах учня Пінеля, одного із засновників наукової психіатрії у Франції, Жана-Етьєна Доменіка Ескіроля, уявлення про безпосередній зв'язок психічного розладу і самогубства отримує своє остаточне оформлення. У класичній праці «Про душевні хвороби» (1838) автор чітко формулює свою позицію: самогубство проявляє всі ознаки душевної хвороби, симптомом якої воно і є. На думку Ескіроля, людина може робити замах на своє життя тільки в стані душевної хвороби, отже, все самогубці – душевнохворі. Не викликає сумнівів, що в певній мірі безкомпромісність подібних формулювань пов'язана з прагненням позбавити самогубців від будь-якого роду релігійного або законодавчого переслідування. Ескіроль прямо пише про те, що самогубство не може переслідуватися за законом. Стаючи «медичним фактом», самогубства виводилися зі сфери впливу релігії або юриспруденції.

У 1780 році в Санкт-Петербурзьких «Академічних вістях» було опубліковано лист Ж.-Ж. Руссо «Про мимовольну смерть», в якому автор захищав «право» людини на добровільне припинення життя. І там же публікується відповідь на цей лист М. Смирнова, в якому автор розглядає самогубство як психопатичний (психіатричний) феномен.

Досить вказати, що так зване «осляче поховання» (поховання за огорожею цвинтаря без будь-якого церемоніалу) зберігалось в деяких країнах до кінця XIX – початку XX ст. До 1823 року в Британії існував звичай ховати самогубця на перехресті доріг, проткнув йому серце осиковим кілком і протягнувши перед ним по вулиці. Тільки в 1961 році в Англії було законодавчо встановлено відсутність складу злочину в самогубстві і в замаху на нього. Відповідно до «Акту про суїцид від 1961 року», суїцид і суїцидальна спроба не вважаються кримінальним злочином. Однак і до 1961 року кримінальне покарання за самогубство призначалось відносно рідко, так як існувало розуміння того, що більшість самогубств і спроб самогубства відбувається в контексті психічних розладів. В першу чергу це відноситься до психотичних депресивних захворювань, при яких відповідальність пацієнтів за свої вчинки виключається в силу розуміння цього питання в цивільному законодавстві. Тому до 1961 року більшість пов'язаних з самогубством справ направлялися клінікам.

Однак за 1941–1955 роки в Англії були притягнуті до кримінальної відповідальності 44 956 осіб, що робили замах на самогубство, з них тільки 346 виправдані, а 308 засуджені до різних термінів позбавлення волі. Ще в 1955 році тим, хто вчинив замах на самогубство, судом було призначено покарання – місяць тюремного ув'язнення. Це відбувалося в XX ст. Як суспільство в цілому і законодавство відносилося до самогубства в XIX ст. можна судити з листа М. Огарьова: «Тут повісили чоловіка, який перерізав собі горло, але був врятований. Повісили за спробу самогубства. Лікар попередив, що вішати його не можна, тому що розріз розійдеться, і він зможе дихати прямо через трахею. Його не послушали, і повісили. Рана негайно розкрилася, і повішений ожив ... вирішили перетягти шию засудженого нижче рани і тримати так, поки він не помре» [8, с. 33].

Тільки Французька революція вперше скасувала будь – яке законодавче переслідування самогубців. У Російській імперії це сталося в 1917 році. До цього законодавство, церква, народні звичаї і мораль імперського суспільства були не менш суворі до самогубців, ніж це спостерігалось в Європі. Однак окремі постанови щодо самогубців тривалий час перебували тільки в церковному законодавстві.

У трєбніку Петра Могили (1646 рік) і в «Інструкції Патріарха Адріана попівським старостам або благочинним доглядачам від 26 грудня 1697 року» в статті 21 також міститься заборона ховати у церкві чи на цвинтарях тіла самогубців, але ця «інструкція» не робила відмінностей між окремими видами насильницької смерті: «А який чоловік забезпе або заріже, або, купаючись і похволяся і граючи, потоне, або вина опьється або з гоїдалки уб'ється, іншу смерть сам над собою, своїми руками учинить або на розбої і на крадіжці якому убитий буде: і тих померлих тіл у церкві Божий не ховати, і над ними відспівувати не веліти, а веліти їх класти в лісі або на полі, крім кладовища і убогих будинків». «Інструкція Патріарха Адріана» надалі увійшла до складу «Повного зібрання законів Російської Імперії».

І тільки з Петра Великого починається світська історія різного роду «каральних акцій» по відношенню до осіб, які вчинили замах на самогубство. У військовому статуті 1716 р. (гл. XIX, арт. 164) чітко вказано: «Якщо хто сам себе вб'є, то підлягає тіло його кату в безчесне місце отволочь і закопати, тягнуци перш по вулицях і обозу». Однак в тлумаченні до цього «артикулу» додано: «... а якщо хто вчинить в нестямі, хвороби, в меланхолії, то оне тіло в особливо, але не безчесному місці поховати. І того ради має, що поки такої самогубець був похований буде, щоб судді наперед про обставини і причини справді повідомити і через вирок визначили б, яким чином його поховати ». У більш пізньому (1720 р.) Морському статуті Петра каральні заходи проти самогубців посилюються: «Хто захоче сам себе вбити і його в тому застануть, того повісити на рейці, а якщо хто сам себе вб'є, той і мертвий за ноги повішений бути має» [1].

У Російській імперії «перекручення» у вигляді повішення тіла самогубці за ноги було передбачено Лікарською статутом Зводу законів до середини XIX ст. Проект Кримінального уложення 1754 року

передбачав для них покарання батогами або утримання у в'язниці 2 місяці. Однак уже в 1766 році для самогубців передбачалося позбавлення християнського поховання та відправлення тіла в «убогий будинок», для залишившихся в живих службовців слідвало зниження на один чин, для неслужащих дворян і купців першої гільдії призначалося церковне покаяння терміном на півроку. У Зводі законів 1832 року самогубець позбавлявся християнського поховання тільки в разі, якщо не було доведено, що самогубство було в стані божевілля або безпам'ятства. Людина, що вчинила замах на своє життя поза цих станів і залишилася в живих, підлягала покаранню за вбивство і повинна була бути засудженою до каторжних робіт. У 1843 році каторжні роботи були замінені в'язницею від 6 місяців до 1 року, а питання про характер поховання самогубців був залишений на розсуд церкви.

В якості одного з істотних заходів «боротьби» товариства з самогубцями, що виражається в тих чи інших карально-заборонних заходах, була давня практика визнання недійсними заповітів самогубців. У Росії була оформлена законодавчо ця практика в період правління цариці Катерини. Спеціального указу з цього приводу не було, але існував прецедент у вигляді рішення Сенату у справі заповіту князя Шаховського 1776 року. Хоча в рішенні зазначалося, що заповіт недійсний в тому випадку, якщо написаний в стані безпам'ятства або божевілля, що супроводжували самогубство, в подальшому практика визнання судами нікчемними духовних заповітів самовбивць була поширена повсюдно і незалежно від стану самогубці.

За змістом російського дореволюційного законодавства духовний заповіт самогубці завжди мало визнаватися недійсним. Стаття 1472 «Укладення про покарання» про недійсність духовних заповітів самовбивць розглядалася не як покарання за самогубство (до цього часу правосвідомість остаточно визначилася в тому, що не може бути мови про переслідування трупа), а як громадянський наслідок самогубства. Якщо ж само-

губство скоєно в стані божевілля, безпам'ятства, то духовний заповіт також є недійсний, як складений особою, визнаною судом неосудним через душевний або розумовий розлад.

І тільки в 1894 році Урядовий сенат з приводу однієї зі справ по духовниці висловився в тому сенсі, що заповідальні розпорядження залишаються в силі, якщо доведено, що заповіт був складений при повному розумі і твердій пам'яті такою особою, яка згодом позбавила себе життя в безпам'ятстві або під впливом «душевного нападу». Замах на самогубство не мав кримінальних і цивільних наслідків в Карному Кодексі Російської імперії другої половини XIX ст. тільки у випадках, коли будь-хто у великодушному патріотизмі піддасть себе очевидній небезпеці або прямо вірної смерті для збереження державної таємниці та в інших подібних випадках, а рівно, якщо жінка позбавить або зазіхне позбавити себе життя для порятунку цнотливості і честі своєї від загрози їй і ніякими іншими засобами невідворотного насильства (Ухвала 1885 г.).

Висновки і пропозиції. Смертність від суїцидів сьогодні в світі займає 5-е місце серед всіх причин смертності. Стрімко зростають самогубства серед молоді. В світі ширяться найбільш примітивні форми соціального протесту і заклик – самогубства і навмисні вбивства. На 11-му Європейському симпозиумі з проблем самогубства і суїцидальної поведінки в 2006 році один з членів Європейського парламенту свою доповідь назвав «Суїцид – політичний виклик». У ньому він визначив, що проблема суїциду в суспільстві є політичною проблемою по суті. У багатьох країнах Європи, навіть з низьким рівнем самогубств, існують державні програми з профілактики суїцидів, і на це виділяються значні кошти.

Світ пройшов довгий шлях зміни відношення до проблеми суїциду і беззаперечним фактом є те, що сьогодні дуже важлива профілактика самогубств і здійснюватися вона повинна комплексно, включаючи і медичний аспект, і вирішення низки соціальних проблем.

Список літератури:

1. Воинские артикулы Петра I. Материалы по изучению истории государства и права СССР. Москва, 1960.
2. Камю А. Миф о Сизифе. Москва, 1990. 415 с.
3. Маховиков А.Н. Суицидология: Прошлое и настоящее: Проблема самоубийства в трудах философов, социологов, психотерапевтов и в художественных текстах. Москва, 2013. 569 с.
4. Мор Т. Утопия. Москва, 1978. 417 с.
5. Осетрова О.А. Аврелий Августин о грехе самоубийства. Культурологичний вісник. 2006. Вип. 16. С. 80–87. URL: http://nbuv.gov.ua/UJRN/Kultv_2006_16_17 (дата звернення: 25.05.2020).
6. Платон. Законы. Москва, 1999, 798 с.
7. Фома Аквинский. Сумма теологии. URL: http://librebook.me/summa_theologica (дата звернення: 26.05.2020).
8. Чхартишвили Г. Писатель и самоубийство. Москва, 2001. 576 с.

References:

1. Voinskie artikuly Petra I. Materialy po izucheniyu istorii gosudarstva i prava SSSR [Military articles of Peter I. Materials on the study of the history of state and law of the USSR]. Moskva, 1960.
2. Камю, А. (1990). Mif o Sizife [Myth about Sisyphus]. Moskva.
3. Mahovikov, A.N. (2013). Suicidologiya: Proshloe i nastoyashchee: problema samoubijstva v trudah filosofov, sociologov, psihoterapevtov i v hudozhestvennyh tekstah [Suicidology: Past and Present: The problem of suicide in the writings of philosophers, sociologists, psychotherapists, and in literary texts]. Moskva.
4. Mor, T. (1978). Utopiya [Utopia]. Moskva.
5. Osetrova, O.A. (2006). Avrelij Avgustin o grekhe samoubijstva [Aurelius Augustine on the sin of suicide]. Kul'turologichnij visnik [Cultural science news] (electronic journal), vol. 16, p. 80–87. Available at: http://nbuv.gov.ua/UJRN/Kultv_2006_16_17 (accessed 25 May 2020).
6. Platon (1999). Zakony [Laws]. Moskva.
7. Foma Akvins'kij Summa teologii [Amount of theology]. URL: http://librebook.me/summa_theologica (accessed 25 May 2020).
8. Chkhartishvili, G. (2001). Pisatel' i samoubijstvo [Writer and suicide]. Moskva.

ЕКОНОМІЧНІ НАУКИ

DOI: <https://doi.org/10.32839/2304-5809/2020-6-82-40>

УДК 331.5.024.5

Бондаревська К.В., Яцентюк Н.Р.

Дніпровський національний університет імені Олеся Гончара

СУЧАСНІ ТЕНДЕНЦІЇ РОЗВИТКУ МОЛОДІЖНОГО РИНКУ ПРАЦІ В УМОВАХ ГЛОБАЛІЗАЦІЇ

Анотація. У статті проаналізовано проблеми формування і розвитку молодіжного сегменту ринку праці, розглянуто специфіку функціонування та сучасні тенденції в його сегментації та структурі робочої сили. Досліджено регіональні особливості та демографічні тенденції зайнятості молоді. Визначено пріоритетні напрямки регулювання молодіжного сегменту ринку праці України. Актуальність теми дослідження впливає із скрутного становища молодих осіб на ринку праці. Високі показники молодіжного безробіття негативно впливають не тільки на матеріальний стан та соціалізацію молоді, а й гальмують соціально-економічний розвиток регіону. В результаті чого знижується рівень життя населення, а в першу чергу молоді. Зайнятість молодого населення та його активність безпосередньо впливає на економічний потенціал регіону, визначає майбутнє становище ділової активності населення області та рівень її соціального розвитку.

Ключові слова: ринок праці, зайнятість, молодіжний ринок праці, молодь, державна політика зайнятості.

Bondarevska Kseniia, Yatsentiuk Nazar

Oles Honchar Dnipro National University

CURRENT TRENDS IN THE DEVELOPMENT OF THE YOUTH LABOR MARKET IN THE CONDITIONS OF GLOBALIZATION

Summary. The article analyzes the problems of formation and development of the youth segment of the labor market, the specifics of functioning and modern tendencies in its segmentation and structure are considered labor force. Regional features and demographic trends of youth employment are studied. The priority directions of regulation of the youth segment of the labor market of Ukraine are determined. The relevance of the research topic stems from the difficult situation of young people in the regional labor market. High youth unemployment has a negative impact not only on the financial situation and socialization of young people, but also hampers the socio-economic development of the region. As a result, the living standards of the population, especially young people, are declining. Employment of the young population and its activity directly affects the economic potential of the region, determines the future position of business activity of the population of the region and the level of its social development. Modern challenges of the national economy require intensification research on the formation and development of the youth segment of the labor market and establishing on this basis the priority areas of its regulation and minimization of such negative socio-economic consequences as non-use of labor and creative potential of youth, the problem of illegal labor migration of Ukrainian citizens abroad state, internal labor migration and shadow employment, low social level security and others. In economics, there are different segments of the labor market, depending from the criteria by which they are classified. One of such signs is age structure carriers of labor. It is on this basis that the general labor market is distinguished youth spectrum. The young population is the most promising and unpredictable resource on labor market. She is the bearer of the latest knowledge of science and technology, generator of innovative and creative ideas. And if you use this resource rationally in the economy – a positive result will make itself felt. The level of employment is extremely important for each country. Ago that it is in the process of labor activity that human potential is realized and all public goods are created. After all, the welfare of the population is directly dependent from the level of employment, the more people are engaged in socially useful work, the more consumer goods are produced in the country.

Keywords: labor market, employment, youth labor market, youth, state employment policy.

Постановка проблеми. Порушення рівноваги на ринку праці, що спричиняє зростання рівня безробіття молоді, – одна з найбільших проблем у структурі сучасної національної економіки. Невикористаний трудовий потенціал має вирішальне значення як для України, так і для інших держав, що розвиваються, зі значним відсотком молоді в структурі населення. Саме молодь є стратегічним ресурсом суспільства, який визначає масштаби й темпи соціально-економічного і технічного прогресу, забезпечує політичне, економічне та соціальне майбутнє країни. Розв'язання проблеми зайнятості молоді, зокрема в Україні, повинно бути одним з основних завдань держави й суспільства. Подолання диспропор-

цій молодіжного сегмента ринку праці зможе не лише поліпшити соціально-економічний клімат у державі, а й виконати такі важливі соціально-економічні функції, як допомога малозахищеній частині населення, особливо молоді, припинення відтоку кращих молодих кадрів за кордон, забезпечення подальшого економічного та наукового зростання всіх секторів виробництва в країні. Наразі Україна, як усі цивілізовані країни, визнає розвиток освіти однією з головних функцій держави і пріоритетною сферою соціально-економічного, інтелектуального, духовного й культурного розвитку. Молода людина з вищою освітою є більш конкурентоспроможною на ринку праці, вона володіє необхідним потенціалом, реалізація

якого найближчим часом може істотно поліпшити економічне, соціальне становище суспільства і відродити національно-духовні надбання держави. Це посилює **актуальність дослідження** сучасних проблем молодіжного сегмента ринку праці та потребує формування концептуально нової теорії, спрямованої на поліпшення кількісних і якісних характеристик людського капіталу, активізацію інвестування у відкриття нових робочих місць, у сферу освіти та підвищення життєвого рівня населення.

Аналіз останніх досліджень і публікацій. У провідних вітчизняних та зарубіжних часописах неодноразово порушувалося питання молодіжного ринку праці. Потрібно віддати належне дослідженням таких учених, як Дж. Саймон, С. Кастл, М. Тоффлер, Д. Богиня, А. Гальчинський, В. Геєць, А. Грищенко, В. Врублевський, які досліджують загальні питання відтворення зайнятості; функціонування молодіжного ринку праці; особливості молодіжного безробіття в ринковому середовищі національної економіки.

Виділення не вирішених раніше частин загальної проблеми. Аналіз сучасних досліджень і публікацій засвідчує, що світова спільнота постійно і цілеспрямовано розробляє програми молодіжної політики. Особливу роль виконує Організація Об'єднаних Націй (ООН), яка кожні два роки випускає Світовий звіт із молодіжних питань. Починаючи з XXI ст. цей процес суттєво активізувався через роботу міжнародних інститутів, які постійно вдосконалюють стратегію молодіжної політики. Таким чином, стан молодіжного сегмента ринку праці є досить актуальною проблемою для сучасної національної економіки і потребує, по-перше, детального аналізу можливостей його рівноваги й, по-друге, вдосконалення процесу його регулювання державою щодо зменшення молодіжного безробіття в майбутньому.

Формулювання цілей статті (постановка завдання). Головною метою цієї роботи є дослідження специфіки (особливостей) сучасного молодіжного ринку праці та узагальнення економічних чинників, що впливають на його рівновагу.

Виклад основного матеріалу. Ринок праці вважається найважливішою складовою й особливою підсистемою загальної структури національної ринкової економіки, що виконує організаційні, економічні та соціальні функції. Водночас цей ринок створює механізм саморегулювання через попит і пропозиції праці, ціну праці та конкуренцію. Порушення рівноваги на ринку праці призводить до соціально-економічної ситуації в суспільстві, за якої частина осіб не має змоги реалізувати своє право на працю й отримання заробітної плати як джерела існування. Хоча безробіття сприяє трудовій дисциплінованості та активності працюючого населення, але водночас – це негативне явище, соціально-економічні втрати від якого настільки значні, що в усьому світі докладається багато зусиль до його мінімізації. Однак жодній країні не вдається повністю ліквідувати безробіття. Така ситуація обумовлена переважанням пропозиції праці над попитом на неї. В Україні впродовж становлення та розвитку ринкової економіки простежуються серйозні зміни на ринку праці, пов'язані зі стрімким підвищенням попиту на кваліфіковану робочу

силу та розбалансуванням попиту і пропозиції на працю для більшості професій, що особливо загострює проблему безробіття серед молоді. Зокрема, від неможливості знайти пристойне робоче місце більшою мірою страждає молодь, тобто частина населення працездатного віку до 35 років. Найскладніша ж ситуація у віковій підгрупі 15–24 роки, а це в більшості студенти та випускники навчальних закладів.

Наразі посилюється бажання молоді емігрувати за кордон взагалі чи на певний термін. Через це спостерігається відтік звичай кращів фахівців з України. Бажання отримувати більш високі прибутки змушує молодь шукати шляхи своєї професійної реалізації в інших державах, які можуть запропонувати кращі умови. За даними представництва ООН в Україні, кожний п'ятий українець є потенційним мігрантом і хотів би виїхати з населеного пункту, в якому живе. За результатами дослідження Міжнародної організації з міграції (МОМ), від 2 до 7 млн трудових мігрантів з України перебувають за кордоном. За підсумками 2017 року, зважаючи на складну ситуацію, з України можуть виїхати близько мільйона людей. Половина українських мігрантів – молоді люди віком до 35 років [1]. Тому особливо значущими для виправлення ситуації, яка склалася, повинні бути засоби з підвищення привабливості власного ринку праці та збільшення кількості робочих місць. Експерти прогнозують, якщо в Україні реалізуються ефективні програми, розроблені урядом, короткострокова міграція зменшиться, а довгострокова не зросте. Водночас аналіз соціально-економічних проблем, ціннісних орієнтацій та спонукальних мотивів до різних моделей поведінки на ринку праці дає змогу не лише вивчити ситуацію на ньому та виробити механізми і важелі впливу, але й закладає базис для з'ясування передумов підвищення якості людського капіталу та конкурентоспроможності робочої сили як новітнього чинника економічного розвитку й національної конкурентоспроможності. Зазначимо, що розв'язання проблеми рівноваги молодіжного сегмента ринку праці можливе лише шляхом поєднання зусиль державного регулювання, громадських інститутів, сім'ї і суспільства в цілому. Так, у січні 2013 року набрав чинності Закон України «Про зайнятість населення», згідно з яким студентам, котрі здобули професії освітньо-кваліфікаційних рівнів «кваліфікований робітник», «молодший спеціаліст», «бакалавр», «спеціаліст» і продовжують навчатися на наступному кваліфікаційному рівні, надано право проходити стажування за спеціальністю [3]. Позитивним для молодої людини є запис про проходження стажування до трудової книжки. Доцільно, щоб таке стажування було не тільки безплатним, але й оплачувалося хоча б мінімально. На думку експертів, термін для стажування повинен бути оптимальним, аби опанувати мінімальні навички і показати роботодавцю свої знання, ділові якості й отримати постійне місце роботи у цього ж роботодавця. Згідно із Законом України «Про сприяння соціальному становленню та розвитку молоді в Україні», державну підтримку отримують молоді спеціалісти, які вирішили працювати на селі. Але реалії сучасної життєдіяльності сільського населення вимагають від усіх суб'єктів творчих нестандартних підходів

до організації нових робочих місць. Так, світовий та європейських досвід доводить, що нові робочі місця у сільській місцевості створюються завдяки вдосконаленню структури зайнятості. Зокрема, диверсифікації структури виробництва господарюючими суб'єктами, розвитку неаграрних видів діяльності. Це може бути технічний сервіс для агропромислового комплексу, харчової та переробної промисловості. А також розвиток галузей не аграрної сільської зайнятості: агротуризм, виробництво енергії на основі відновлювальних джерел, діяльність у сфері культури, мистецтва та національно-етнічної спадщини, упорядкування земельних угідь та покращення ландшафтів, розвиток соціальних послуг та надання послуг через використання Інтернету [6, с. 91]. Значну кількість робочих місць можна створити за рахунок фермерських господарств та сільськогосподарських кооперативів; надання пільгового оподаткування новоствореним підприємствам для кращого їх становлення на ринку; заохочення працевлаштованих до найму молодих фахівців; поліпшення практичної підготовки студентів при навчанні, щоб підвищити їх рівень володіння обраною спеціальністю. Сьогодні є можливість більш ефективно розв'язувати завдання щодо працевлаштування молоді за допомогою системи економічного стимулювання підприємств, установ і організацій шляхом розроблення та запровадження механізму заохочення роботодавців щодо зарахування на роботу або стажування випускників навчальних закладів, надання молоді першого робочого місця та його фінансового забезпечення. Фінансова криза сприяла звуженню перспектив ринку праці для молодих осіб. Багато хто з них змушений перебувати у стані тривалого безробіття з самого початку виходу на ринок праці. Така ситуація ніколи не спостерігалась під час попередніх циклічних спадів. У 2018 р. у розвинених країнах близько 35 % усіх безробітних молодих людей були без роботи більше шести місяців (у 2012 р. – 28,5 %). Як наслідок, молодь все частіше залишає ринок праці. Серед європейських країн, де ця проблема особливо гостра, близько 12,7 % молодих людей не працювали та не навчалися. Зростання кількості таких осіб призводить до втрати професійних та соціальних навичок на ранній стадії кар'єри, порушення довгострокових професійних перспектив. В Україні, як і в інших країнах світу, найбільше від безробіття потерпають молоді люди віком від 15 до 24 років. Рівень безробіття серед них у 2016 р. був найвищий серед усіх вікових груп – 17,4%. Якщо рівень зайнятості серед осіб віком 25-29 років у 2013 р. був вищий, ніж в середньому по Україні, та становив 73,8 %,

то серед осіб віком 15-24 роки цей показник склав лише 32,5 % [7].

Серед причин виникнення молодіжного безробіття можна виділити:

- небажання роботодавців брати на роботу недосвідчену та некваліфіковану молодь;
- відсутність стимулів для роботодавців у працевлаштуванні молоді; – розрив між програмами навчання у вищих та професійно-технічних навчальних закладах і вимогами підприємств до кваліфікації випускників;
- низькі офіційні зарплати молодих працівників, які пропонуються на робочих вакансіях, та, відповідно, небажання молоді їх заповнювати;
- високий рівень корупції при влаштуванні на "престижні" вакансії, особливо в державних установах.

Національний ринок праці молоді знаходиться під впливом загального стану економіки, де кількість робочих місць зменшується, значного податкового навантаження на бізнес з боку держави, що не сприяє створенню нових робочих місць, зростанню оплати праці найманих працівників та призводить до неформальних трудових відносин.

За даними Державної служби зайнятості, в 2018 р. у кожній четвертій вакансії заявлялись мінімальні умови оплати праці. У Чернівецькій області частка таких вакансій дорівнювала 50,7%, Тернопільській – 42,5%, Чернігівській – 40,9%, Житомирській – 40,7% [7]. Питома вага витрат на робочу силу в собівартості виробництва в Україні становить лише 9%, тоді як у державах Європейського Союзу вона досягає 45% [4].

Ряд проблем функціонування ринку праці молоді пов'язаний з наявністю на ньому таких категорій молодих людей:

- 1) звільнені в запас із строкової військової служби. Як правило, вони не мають необхідного досвіду роботи за спеціальністю та втратили набуті раніше знання. Дана категорія потребує навчання та підвищення кваліфікації для виконання роботи;
 - 2) молодь віком до 19 років, що не має професійної, а іноді і повної середньої освіти;
 - 3) категорії особи, які не скористалися правом зайняти перше робоче місце, тому мають значну перерву при переході від навчання до трудової діяльності. Вони втрачають кваліфікаційні навички, не визначають для себе перспектив в отриманні роботи за своєю професією чи спеціальністю та шукають роботу в інших сферах [1].
- Згідно Закону України "Про зайнятість населення", додаткових державних гарантій щодо сприяння працевлаштуванню потребують: молоді люди, які закінчили або припинили навчання

Таблиця 1

Рівень економічної активності, зайнятості та безробіття молоді у 2013-2018 рр.

Вікові групи населення	Рівень економічної активності у %		Рівень зайнятості у %		Рівень безробіття у %	
	2013	2018	2013	2018	2013	2018
Роки						
Всього	61.3	63.3	56.8	58.5	7.3	7.6
У т. ч. за віковими групами: 15-24 роки	38.7	37.6	32.5	30.5	16.1	18.9
25-29 років	82.6	82.1	76.3	74.3	7.6	9.5
30-34 років	84.9	83.9	78.9	78.2	7.1	6.8

Джерело: побудовано авторами за даними [6]

у загальноосвітніх, професійно-технічних і вищих навчальних закладах, звільнилися зі строкової військової або альтернативної служби, і їх вперше приймають на роботу; особи, яким виповнилося 15 років, і які за згодою одного із батьків чи особи, яка їх замінює, можуть, як виняток, бути прийняті на роботу [3].

Крім того, у новій редакції Закону України "Про зайнятість населення" передбачені декілька видів компенсацій для роботодавців:

1. Компенсація 50 % суми єдиного внеску на загальнообов'язкове державне соціальне страхування (єдиного внеску) у випадку створення та укомплектування нового робочого місця з виплатою працівнику заробітної плати в розмірі не менше трьох мінімальних зарплат.

2. Відшкодування єдиного внеску роботодавцям, які приймають на нові робочі місця безробітних із числа соціально вразливих категорій громадян.

3. Компенсація єдиного внеску суб'єктам малого підприємництва, які створюють нові робочі місця у пріоритетних галузях економіки [3].

Суттєвою відмінністю від програми надання дотацій є те, що для отримання компенсації роботодавцю необхідно створити нове робоче місце, а не використовувати вакансію. Крім того, запропонований розмір компенсації непривабливий для легалізації фонду оплати праці найманих працівників. У другому випадку для отримання компенсації в повному розмірі єдиного внеску роботодавець має працевлаштувати на нове робоче місце особу з числа соціально вразливих категорій громадян, у т.ч. – молоді. Такі люди складніше адаптуються до умов виробництва, потребують додаткових часу та видатків на навчання, часто перебувають на лікарняних тощо. Якщо раніше за працевлаштування таких осіб відшкодовувались витрати на їх заробітну плату та внески на державне соціальне страхування, і при зарплаті працівника у 4,5 тис. грн. роботодавець за рік отримував дотацію в сумі 60 тис. грн., то тепер лише витрати на єдиний внесок складають приблизно 1700 грн. щомісячно, тобто 20,4 тис. грн. на рік. Це майже втричі погіршує умови стимулювання роботодавців створювати робочі місця, у т.ч. – для молоді. Третій вид компенсації розміру єдиного внеску передбачений для суб'єктів малого підприємництва: фізичних

осіб-підприємців та юридичних осіб. Але він існує лише для тих, хто створює нові робочі місця в пріоритетних галузях економічної діяльності.

Праця молоді має розглядатися в розрізі регіонів та підсистем ринку праці. Існують певні особливості зайнятості населення, пов'язані з географічним розташуванням, кліматичними умовами та пріоритетами соціально-економічного розвитку як регіонів, так і окремих адміністративно-територіальних одиниць. Вважаємо, що основним критерієм роботи щодо вирішення проблеми має стати зростання рівня зайнятості серед молоді та збільшення кількості нових робочих місць із відповідними умовами та гідним рівнем оплати праці.

Висновки і пропозиції. Молодим особам, що завершили навчання у закладах вищої освіти, як правило, дуже важко влаштуватися на роботу, оскільки роботодавці надають перевагу більш досвідченому персоналу, який зможе одразу ефективно працювати. Такий стереотип вкрай негативно впливає на тривалість молодіжного безробіття та спричиняє пасивність молоді на ринку праці. В той же час саме молоді є тією категорією працівників, що володіє значним творчим потенціалом, здатністю швидко адаптуватися до змін, ефективно навчатися та активно реагувати на зміни в кадровій політиці організації. Не маючи можливостей прикладання праці у своїй країні, молоді особи будуть прагнути покинути Україну в пошуках кращого життя, гідного робочого місця з відповідною оплатою, реалізації власного потенціалу. З метою вирішення проблемної ситуації стосовно молодіжної зайнятості, доцільним є: формування механізму ефективного взаємодії ринку праці та ринку освітніх послуг у розрізі професійної підготовки фахівців у відповідності до ринкових потреб, використання різних можливостей щодо співпраці ЗВО та бізнес-структур; розвиток молодіжного підприємництва, інноваційних форм зайнятості та самозайнятості молоді; консультаційна та інформаційна підтримка розвитку стартапів; корегування державної податкової та фінансової політики з метою заохочення підприємств до працевлаштування молодих працівників (зокрема, податкові пільги для новостворених підприємств та підприємств, які приймають на роботу випускників ЗВО тощо).

Список літератури:

1. Василюшина С.О. Особливості державного регулювання на ринку праці молоді. *Економіка та держава*. 2009. № 3. С. 91–94.
2. Економічна активність населення за даними офіційного сайту Державного комітету статистики. URL: http://www.ukrstat.gov.ua/druk/publicat/kat_u/2019/zb/07/zb_EAN_2018.pdf (дата звернення: 06.06.2020).
3. Про зайнятість населення : Закон України від 05.07.2012 № 5067-VI. URL: <https://zakon.rada.gov.ua/laws/show/5067-17> (дата звернення: 06.06.2020).
4. Івасюк А. Проблеми молодіжного безробіття. URL: <http://conf-cv.at.ua/forum/80-769-1> (дата звернення: 01.06.2020).
5. Проблеми молодіжного безробіття та шляхи його подолання. Київ : ГО "Молодіжна Альтернатива". 2011. URL: http://www.ya.org.ua/index.php?option=com_content&view=category&layout=blog&id=39&Itemid=129 (дата звернення: 01.06.2020).
6. Офіційний сайт Державного комітету статистики України. URL: <http://www.ukrstat.gov.ua> (дата звернення: 06.06.2020).
7. Офіційний сайт Державної служби зайнятості України. URL: <http://www.dcz.gov.ua> (дата звернення: 06.06.2020).

References:

8. Vasylyshyna, S.O. (2009). Osoblyvosti derzhavnogho rehuljuvannja na rynku praci molodi [Features of state regulation in the youth labor market]. *Ekonomika ta derzhava*, vol. 3, pp. 91–94.
9. Ekonomichna aktyvnistj naseleennja za danymy oficijnogho sajtu Derzhavnogho komitetu statystyky [Economic activity of the population according to the official website of the State Statistics Committee]. URL: http://www.ukrstat.gov.ua/druk/publicat/kat_u/2019/zb/07/zb_EAN_2018.pdf
10. Pro zajnjatistj naseleennja: Zakon Ukrainy vid 05.07.2012 # 5067-VI [On employment of the population: Law of Ukraine of 05.07.2012 № 5067-VI]. URL: <https://zakon.rada.gov.ua/laws/show/5067-17>
11. Ivasjuk, A. Problemy molodizhnogho bezrobittja [Problems of youth unemployment]. URL: <http://confcv.at.ua/forum/80-769-1>
12. GhO "Molodizhna Aljternatyva" (2011). Problemy molodizhnogho bezrobittja ta shljakhy jogho podolannja [Problems of youth unemployment and ways to overcome it]. URL: http://www.ya.org.ua/index.php?option=com_content&view=category&layout=blog&id=39&Itemid=129
13. Oficijnyj sayt Derzhavnogho komitetu statystyky Ukrainy [Official site of the State Statistics Committee of Ukraine]. URL: <http://www.ukrstat.gov.ua>
14. Oficijnyj sayt Derzhavnoji sluzhby zajnjatosti Ukrainy [Official site of the State Employment Service of Ukraine]. URL: <http://www.dcz.gov.ua>

DOI: <https://doi.org/10.32839/2304-5809/2020-6-82-41>

УДК 330.322.3

Гайдук І.С.

ДНУ «Інститут освітньої аналітики»

АНАЛІЗ ЕФЕКТИВНОСТІ ІНВЕСТИЦІЙНОЇ ДІЯЛЬНОСТІ НЕДЕРЖАВНИХ ПЕНСІЙНИХ ФОНДІВ НА ФІНАНСОВОМУ РИНКУ УКРАЇНИ

Анотація. Досліджено динаміку зміни структури інвестованих пенсійних активів українських НПФ. Показано залежність між інвестиційним доходом та загальною кількістю учасників НПФ, пенсійними внесками, середніми виплатами і ВВП в розрахунку на одну особу, де два останні фактори отримали найвище значення коефіцієнта кореляції. Проведено порівняльний аналіз прибутковості від інвестування активів НПФ. Досліджено частку витрат у чистій вартості активів НПФ та суму витрат на одного учасника. З допомогою методу ковзного середнього проаналізовано залежність між кількістю учасників НПФ та управлінськими витратами на їх обслуговування. Побудовано прогноз зміни прибутку від інвестування активів українських НПФ та росту витрат, що відшкодовуються за рахунок активів. Зроблено висновок про те, що чим більше учасників перебуває у фонді, тим меншими є управлінські витрати. Отже, з метою підвищення накопичувального потенціалу, українським НПФ необхідно об'єднуватися в більш масштабні структури.

Ключові слова: недержавний пенсійний фонд, інвестиційна діяльність, фінансовий ринок, фінансові інструменти, інвестовані активи, компанія з управління активами.

Gayduk Ivan

SSI «Institute of educational analytics»

ANALYSIS THE EFFICIENCY OF INVESTMENT ACTIVITY OF NON-STATE PENSION FUNDS IN THE FINANCIAL MARKET OF UKRAINE

Summary. The dynamics of changes in the structure of invested pension assets of Ukrainian NPFs is studied. The relationship between investment income and the total number of NPF participants, pension contributions, average payments and GDP per capita is shown, where the last two factors received the highest value of the correlation coefficient. A comparative analysis of the income on investment of NPF assets was conducted. The share of costs in the net asset value of NPFs and the amount of costs per participant was studied. Using the method of moving average, the relationship between the number of participants in the NPF and management costs for their maintenance is analyzed. The forecast of change of income from investment of assets of the Ukrainian NPFs and growth of the expenses which are reimbursed at the expense of assets is constructed. It is concluded that the more participants in the fund, the lower the management costs. Therefore, in order to increase the accumulative potential, Ukrainian NPFs need to unite into larger structures. To assess the effectiveness of NPFs use the criterion of profitability of investment activities, for the analysis of which take data on the amount of investment income and the amount of income on investment of assets. The difference between these two values is the annual costs of maintaining the fund, which go to pay for the services of NPF administration, remuneration for asset management to asset management companies, payment for custodian services, etc. In their investment activities, Ukrainian NPFs adhere to a conservative strategy of placing participants' funds, which allows for guaranteed profits. However, due to the underdevelopment of the financial market of our country, the potential benefits from investing assets fall significantly, which negatively affects the desire of new entrants to enter into agreements with existing funds. Another problem of Ukrainian funds is the unequal distribution of management and maintenance costs based on the number of participants. Therefore, an effective solution to solve these problems should be to combine NPFs into larger structures in order to minimize the cost of building investment potential.

Keywords: non-state pension fund, investment activity, financial market, financial instruments, invested assets, asset management company.

Постановка проблеми. На сьогодні розвиток недержавних пенсійних фондів (далі – НПФ) в Україні насамперед включає в себе: заохочення діючих учасників до повноцінної взаємодії та створення нових механізмів для залучення майбутніх вкладників. Завдяки інвестиційній діяльності НПФ мають змогу збільшувати обсяги коштів учасників, зберігаючи реальну вартість активів від інфляційного знецінення та забезпечуючи економіку довгостроковими інвестиційними ресурсами. Зважаючи на те, що в розвинутих країнах приватні фонди уже стали вагомими гравцями на фінансовому ринку поряд із банками та страховими компаніями, для українських НПФ все ще необхідно впроваджувати нові інструменти ефективного накопичення та довгострокового інвестування пенсійних активів, що в кінцевому підсумку дасть змогу насе-

ленню безпечно вкладати кошти задля особистого фінансового захисту після виходу на пенсію.

Аналіз останніх досліджень і публікацій. Дослідженням питань інвестиційної діяльності НПФ займалися такі вітчизняні та зарубіжні вчені: Терещенко Г., Смоляр Ю., Шабанова О., Стігліц Д., Фабоцці Ф., Леонов Д., Шеряй І., Гриньова В., Бланк І. та ін.

Проте, враховуючи важливість попередніх напрацювань, варто детальніше дослідити, в які фінансові інструменти вкладають українські НПФ та наскільки ефективною є їхня інвестиційна політика у порівнянні із витратами на обслуговування фонду, які впливають на розмір виплат учасникам.

Метою статті є показати наскільки ефективною є інвестиційна діяльність НПФ в Україні із подальшим прогнозуванням її розвитку.



Рис. 1. Динаміка зміни структури інвестованих пенсійних активів НПФ за 2013-2019 роки, %

Джерело: побудовано автором на основі [1; 2]

Виклад основного матеріалу. В своїй роботі українські НПФ повинні керуватися принципом максимальної диверсифікації в інвестуванні активів. Тому важливим кроком на шляху до визначення ефективності їх діяльності є аналіз динаміки зміни структури інвестованих пенсійних активів (рис. 1), що дасть змогу відстежити питому вагу кожного фінансового інструменту.

Отже, в інвестиційному портфелі українських НПФ за 2013-2019 рр. можна простежити такі зміни по найбільших статтях активів: частка грошових коштів, розміщених на вкладних (депозитних) рахунках знизилася на 2,1 % (абсолютний приріст суми – 450,6 млн грн); частка цінних паперів, дохід за якими гарантовано Кабінетом Міністрів України суттєво зросла на 34,4 % (1 202,4 млн грн); частка облігацій підприємств, емітентами яких є резиденти України відповідно зменшилася на 23,5 % (- 411,6 млн грн); частка акцій українських емітентів теж зменшилася на 11,9 % (- 235,7 млн грн).

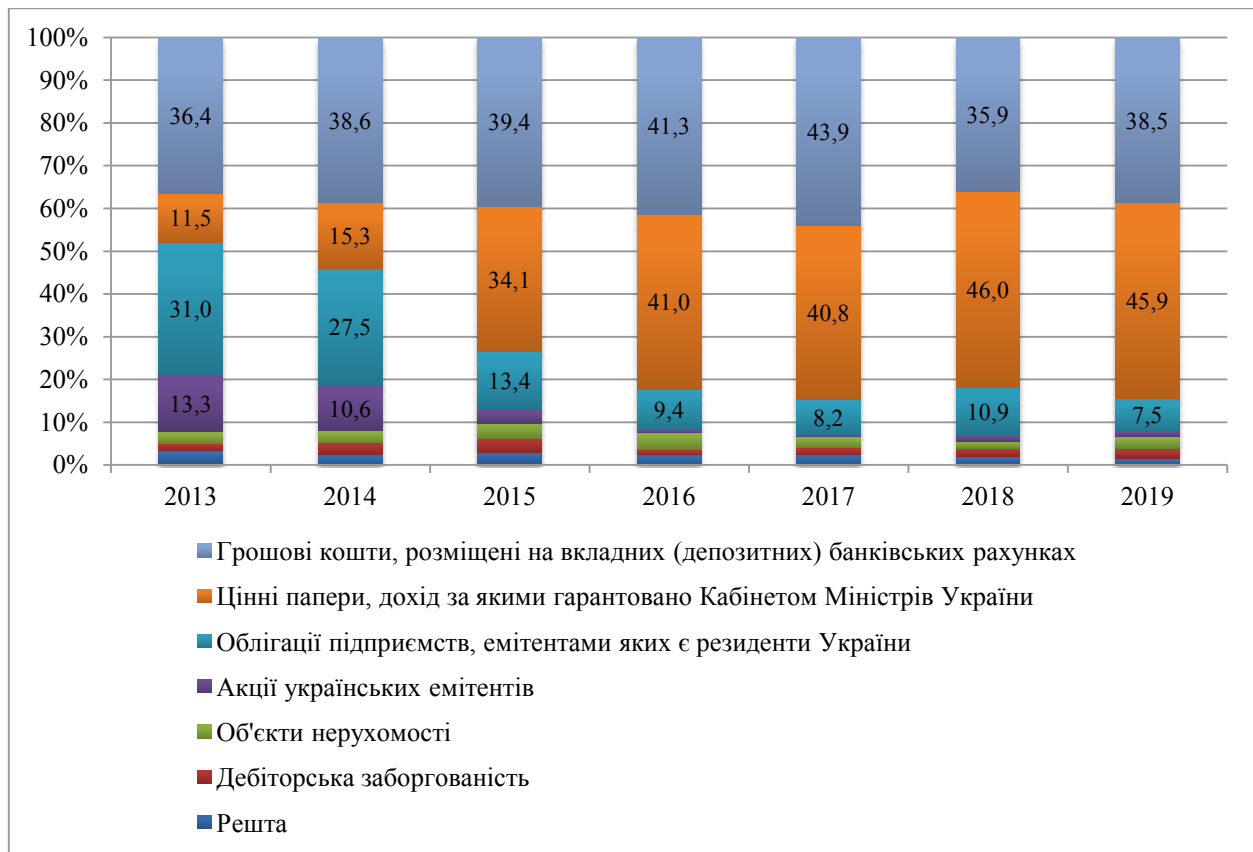
Частка таких інструментів, як об'єкти нерухомості, дебіторська заборгованість, акції іноземних емітентів та банківські метали в загальній сукупності знизилася на 1,1 % (із 7,8 % в 2013 р. до 6,7 % в 2019 р.). Абсолютний приріст за всіма групами активів склав 1 053,5 млн грн.

Другу категорію показників оцінки ефективності роботи НПФ очолює критерій прибутковості інвестиційної діяльності, для аналізу якого використовують дані про суму інвестиційного доходу та суму прибутку від інвестування активів. Різницю між цими двома величинами становлять загальнорічні витрати на обслуговування фон-

ду, які йдуть на оплату послуг з адміністрування НПФ, винагороду за управління активами КУА, оплату послуг зберігача та ін. (рис. 2).

В динаміці за 2012-2019 рр. сума інвестиційного доходу вітчизняних НПФ зросла в 3 рази (із 727 млн грн до 2 200,0 млн грн). Сума інвестиційного прибутку теж пропорційно зросла майже в 3 рази (із 620,3 млн грн до 1 810,9 млн грн). Проте позитивна зміна показника прибутковості українських НПФ все ж була неоднозначною: після стабільного підйому до 2014 р., в 2015 р. відбулося стрімке зниження досягнутих результатів, хоча з 2016 р. по 2019 р. ситуацію вдалося взяти під контроль і забезпечити лінійне зростання.

Величина інвестиційного доходу має значний вплив на показники ефективності роботи українських НПФ, тому варто дослідити залежність між даною категорією та іншими факторами, до яких відносяться: загальна кількість учасників НПФ, пенсійні внески, середні виплати в НПФ та ВВП в розрахунку на одну особу (табл. 1).

Для перевірки зв'язку між вищевказаними факторами застосуємо інструменти множинної кореляції (табл. 2).

Із табл. 2 видно, що найбільший вплив на суму інвестиційного доходу НПФ мають 3-й та 4-й фактори: середні виплати в НПФ і ВВП на одну особу.

Для досягнення комплексного розуміння у питанні розвитку НПФ в Україні, доцільним є аналіз долі витрат у чистій вартості активів (далі – ЧВА) НПФ, витрати на кожного учасника НПФ та залежність між кількістю учасників НПФ та управлінськими витратами на їх обслуговування.



Рис. 2. Прибутковість інвестиційної діяльності НПФ за 2012-2019 рр., млн грн

Джерело: побудовано автором на основі [1; 3]

Насамперед варто зазначити, що загальна сума ЧВА 42 представлених на сайті Національної комісії, що здійснює державне регулювання у сфері ринків фінансових послуг (далі – Нацкомфінпослуг) НПФ на кінець 2018 р. становила 2 596 млн грн при кількості учасників – 643 842 осіб, тоді як сукупна сума витрат, що відшкодовується за рахунок активів, склала – 49 842 тис. грн [1].

Якщо більш детально порівняти дані кожного НПФ за 2018 р., то помітимо, що найвища доля витрат у ЧВА спостерігалася у таких фондах: ПНПФ «Хлібний» (16,62 %), ВНПФ «Українська ощадна скарбниця» (14,64 %), ВНПФ «Довіра-Україна» (8,77 %), ВНПФ «Надія» (8,68 %) та ВНПФ «Золотий вік» (7,48 %). На протилежній найнижчій позиції у відповідному розподілі

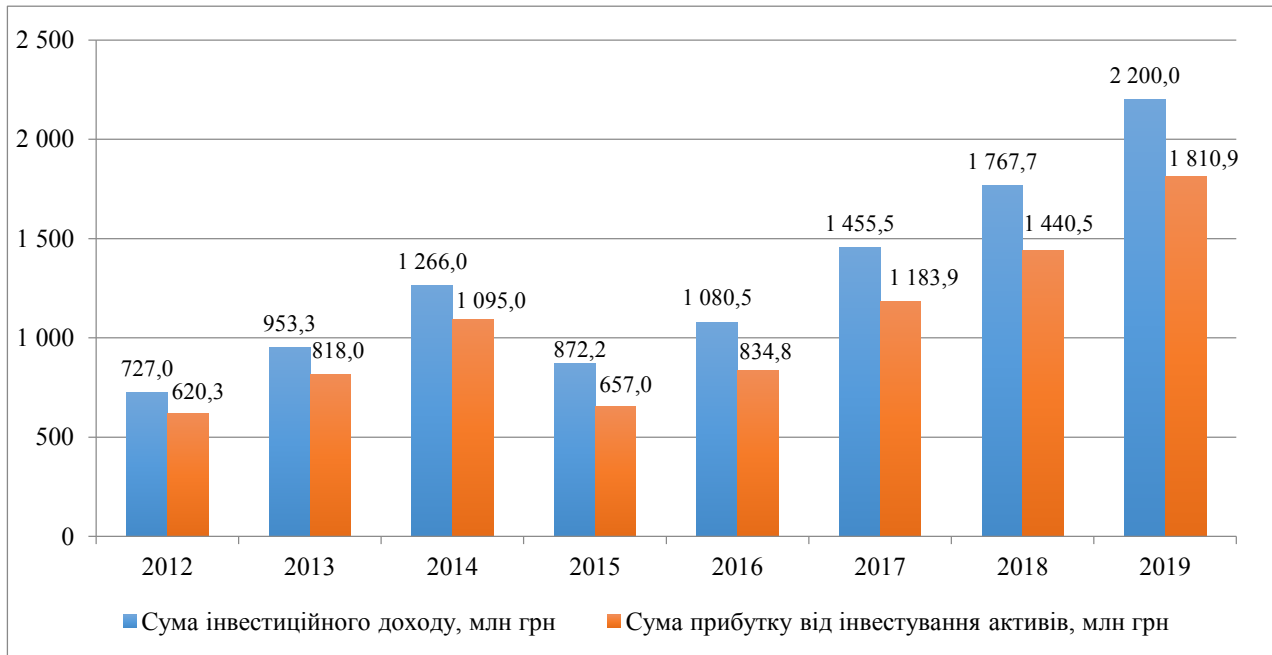
Таблиця 1

Фактори впливу на суму інвестиційного доходу НПФ за 2008-2019 рр.

Роки	Сума інвестиційного доходу, млн грн (Y)	Загальна кількість учасників НПФ, тис. осіб (X ₁)	Пенсійні внески, млн грн (X ₂)	Середні виплати, млн грн (X ₃)	ВВП на одну особу, грн (X ₄)
2008	86,8	482,5	582,9	27,3	20 502,8
2009	236,7	497,1	754,6	90,1	19 832,3
2010	433,0	569,2	925,4	158,2	23 600,4
2011	559,9	594,6	1 102,0	208,9	28 813,9
2012	620,3	584,8	1 313,7	251,9	30 912,5
2013	953,3	840,6	1 587,5	300,2	31 988,7
2014	1 266,0	833,7	1 808,2	421,4	35 834,0
2015	872,2	836,7	1 886,8	557,1	46 210,2
2016	1 080,5	834,0	1 895,2	629,9	55 853,5
2017	1 455,5	840,8	1 897,3	696,3	70 224,3
2018	1 767,7	855,3	2 000,5	809,9	84 192,0
2019	2 200,0	874,6	2 160,8	947,4	94 589,8

Джерело: складено автором на основі [1; 4]

Таблиця 2

Показники факторної залежності інвестиційного доходу НПФ

	Y	X ₁	X ₂	X ₃	X ₄
Y	1				
X ₁	0,859765	1			
X ₂	0,909186	0,965103	1		
X ₃	0,951391	0,863022	0,932901	1	
X ₄	0,938057	0,754073	0,834964	0,97167	1



Рис. 3. Доля витрат у ЧВА НПФ України в 2018 р., %

Джерело: побудовано автором на основі [1]

здобули КНПФ Національного банку України (0,25 %), КНПФ ВАТ «Укррексімбанк» (0,80 %) та ВНПФ «Династія» (2,97 %), які є одними із найбільших НПФ в Україні за ЧВА.

Загалом доля витрат у чистій вартості активів 34 НПФ (81 %) із 42 НПФ, які подали звітність у Нацкомфінпослуг за 2018 р. перебувала в діапазоні 3,5-9 % (рис. 3).

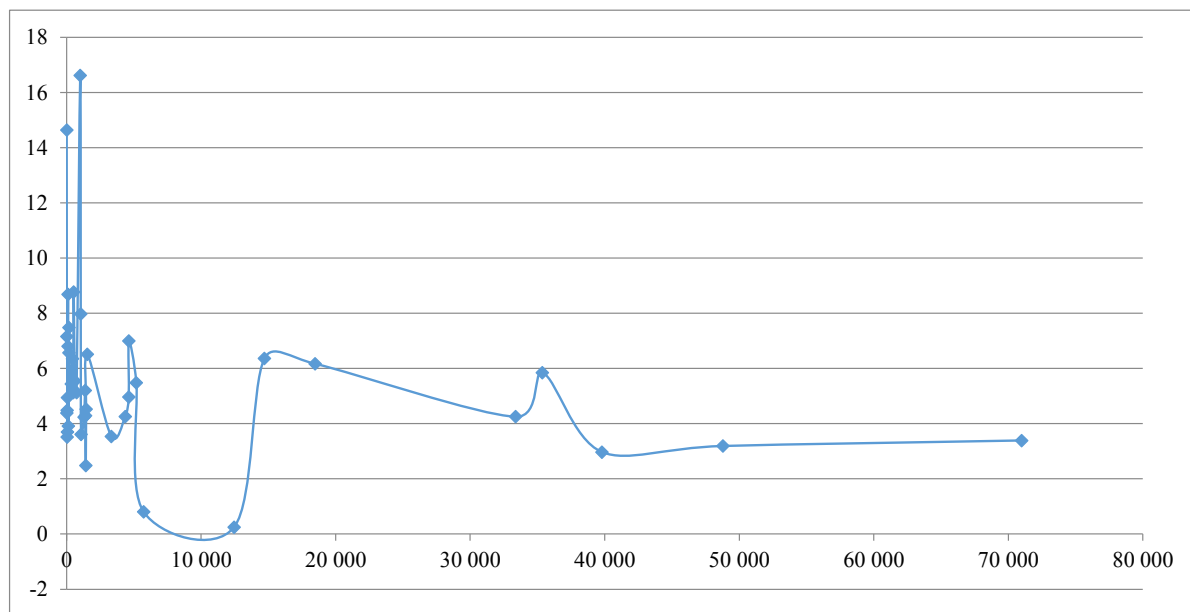
Що стосується суми витрат на кожного учасника НПФ, то найнижчою вона була у ПНПФ «Магістраль» (4,3 грн при кількості учасників 326 475 осіб), ПНПФ «Хлібний» (10,2 грн при кількості учасників 1 010 осіб) та ВНПФ «Європейський вибір» (31,2 грн при кількості учасників 18 457 осіб).

Протилежні позиції розподілу зайняли ВНПФ «Український пенсійний фонд» (5 986,8 грн при кількості учасників 429 осіб), ВНПФ «Українська ощадна скарбниця» (3 627,1 грн при кількості учасників 2 особи) та ВНПФ «Фармацевтичний» (3 552,4 грн при кількості учасників 1 296 осіб).

Отже, при сумі витрат на кожного учасника НПФ в діапазоні 0-100 грн перебували 14 НПФ (33,3 %), тоді як в діапазоні 0-500 грн – 33 НПФ (78,6 %), а в діапазоні 0-1000 грн – 35 НПФ (83,3 %) із 42 досліджуваних НПФ [1] (рис. 4).

Виходячи із вищенаведеного порівняння, можна зробити висновок про неоднозначну ситуацію, яка склалася із розподілом витрат на 1 учасника у НПФ України. Диспропорція між розміром ЧВА, кількістю учасників та сумою витрат, що відшкодовуються за рахунок активів також свідчить про несправедливий розподіл в бік управлінських витрат. Для вирішення цієї проблеми необхідно законодавчо диференціювати розмір витрат на обслуговування фонду в залежності від кількості учасників та інвестиційного потенціалу.

Серед 54 НПФ України за показником зміни чистої вартості активів у 2017-2019 рр. позитивний приріст показали 44 НПФ (81,5 %), тоді як від'ємне значення спостерігалось у 10 НПФ (18,5%). Зокрема, найвищі темпи збільшення ЧВА продемонструва-

ли ВНПФ «Надійна перспектива» (+ 12 401 тис. грн, або майже в 6,5 разів), ВНПФ «Фріфлайт» (+ 1 465 тис. грн, або в 3 рази) та ВНПФ «Надія» (+ 435 456,0 грн або майже в 2,5 рази).

В ході ранжування українських НПФ за сукупним показником ЧВА у 2019 р., було виявлено відносно однаковий розподіл:

- 1) від 0 грн до 1 млн грн – 16 НПФ;
- 2) від 1 млн грн до 10 млн грн – 17 НПФ;
- 3) від 10 млн грн до 100 млн грн – 15 НПФ;
- 4) від 100 млн грн до 1,5 млрд грн – 6 НПФ (рис. 5).

Отже, проаналізувавши ковзне середнє (коєфіцієнт згладжування – 10) із достатнім $R^2 = 0,59$, стає зрозумілим те, що чим більше учасників перебуває в українських НПФ, тим меншими є управлінські витрати. Це означає, що їм необхідно об'єднуватися для того, щоб більшість вкладених коштів йшли на накопичення, а не на витрати із обслуговування та інші супутні потреби.

На рис. 6 наведено прогноз росту прибутку від інвестування активів НПФ України за 2009 р. – III кв. 2019 р.

Періоди з 1 по 11 на горизонтальній шкалі рис. 6 відповідають значенню інвестиційного доходу з 2009 р. по III кв. 2019 р. 16-ий період відповідає прогнозованому значенню 2 128,7 млн грн (через 5 років), що передбачає на 27,80 % зростання по відношенню до III кв. 2019 р. Через 10 років за даним прогнозом показник становитиме 2 768,2 млн грн (66,2 % від суми інвестиційного доходу в III кв. 2019 р.).

На рис. 7 розглянуто прогноз росту витрат, що відшкодовуються за рахунок активів у НПФ України за 2009 р. – III кв. 2019 р.

Відповідно періоди з 1 по 11 на горизонтальній шкалі відповідають значенню витрат, що відшкодовуються за рахунок активів з 2009 р. по III кв. 2019 р. 16-ий період відповідає прогнозованому значенню 650,5 млн грн (через 5 років), що передбачає на 74,40 % зростання по відношенню до III кв. 2019 р. Через 10 років за даним прогнозом



Рис. 4. Сума витрат на кожного учасника НПФ в Україні в 2018 р., грн

Джерело: побудовано автором на основі [1]

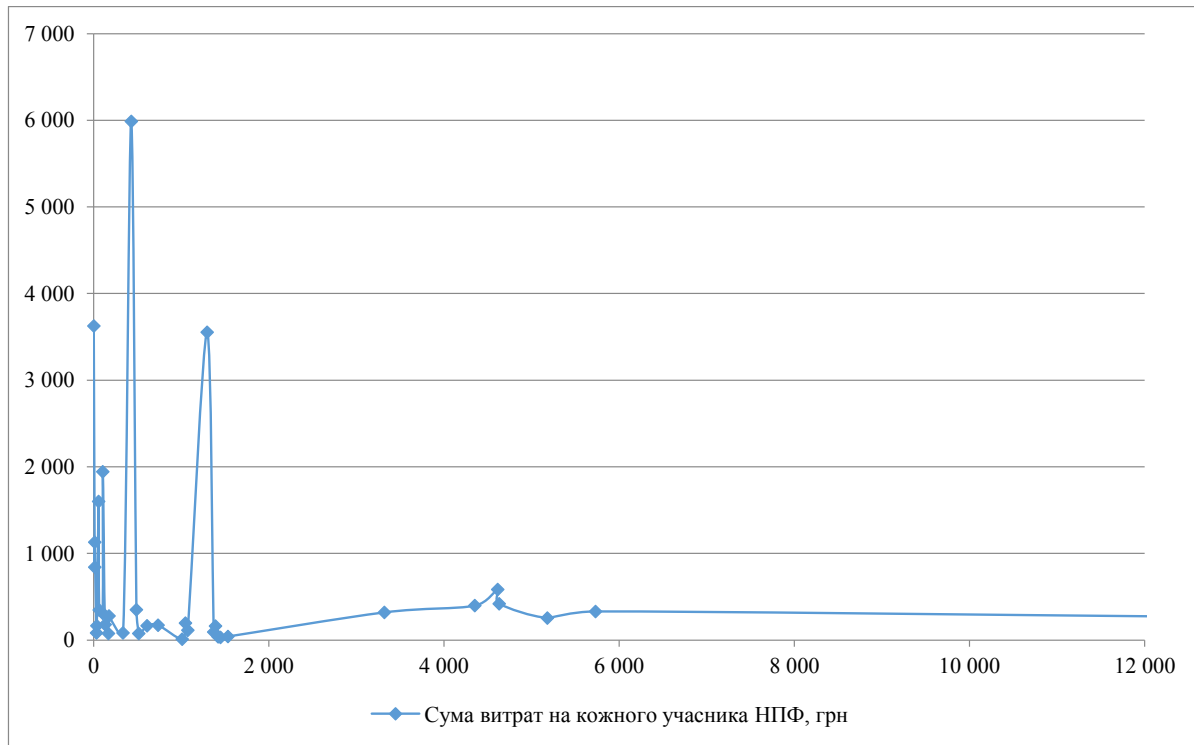

Рис. 5. Ковзне середнє залежності між кількістю учасників НПФ України та управлінськими витратами (коефіцієнт згладжування – 10)

Джерело: побудовано автором на основі [1; 5]

показник становитиме 1 005,47 млн грн (169,60 % від суми витрат у III кв. 2019 р.), що свідчить про наростаюче збільшення витрат на обслуговування НПФ з кожним наступним роком в майбутньому.

Висновки і пропозиції. В своїй інвестиційній діяльності українські НПФ дотримуються консервативної стратегії розміщення коштів учасників, що дає змогу гарантовано отримувати прибуток. Однак через недостатню розвиненість фінансового ринку нашої країни, потенційні ви-

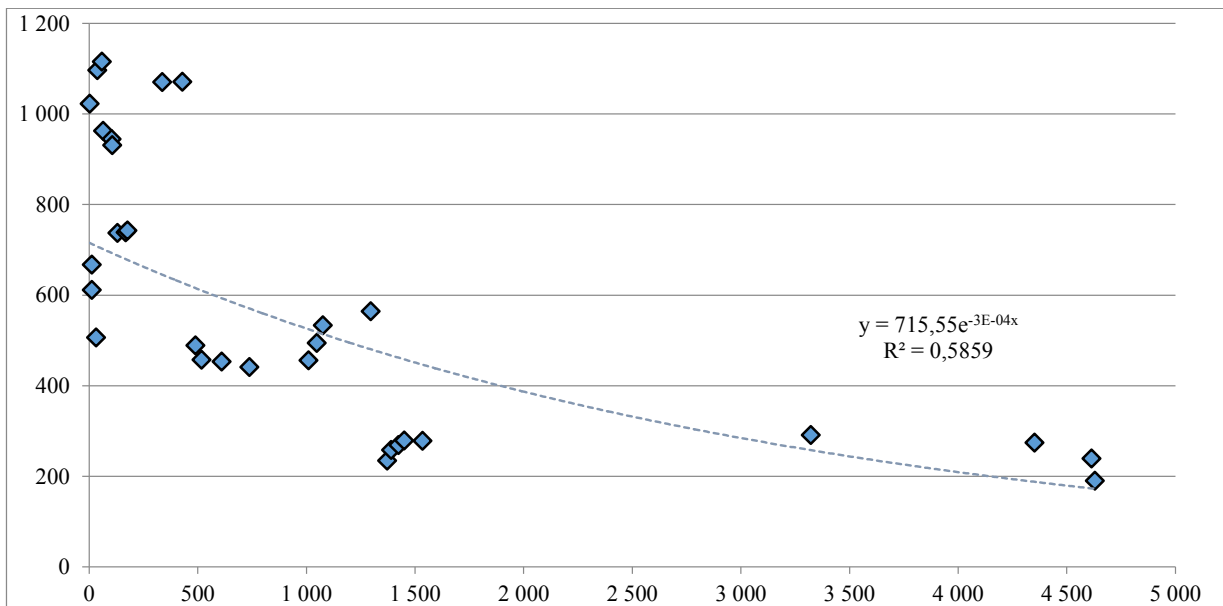
годи від інвестування активів суттєво падають, що негативно відбивається також і на бажанні нових учасників укладати договори з існуючими фондами. Іншою проблемою українських фондів є неоднаковий розподіл витрат на управління та обслуговування в розрахунку на кількість учасників. Тому необхідною дією щодо вирішення цих проблем повинно стати об'єднання НПФ у більшій структурі з метою мінімізації витрат та нарощення інвестиційного потенціалу.



Рис. 6. Прогноз росту прибутку від інвестування активів НПФ України за 2009 р. – III кв. 2019 р., млн грн

Джерело: побудовано автором на основі [1]

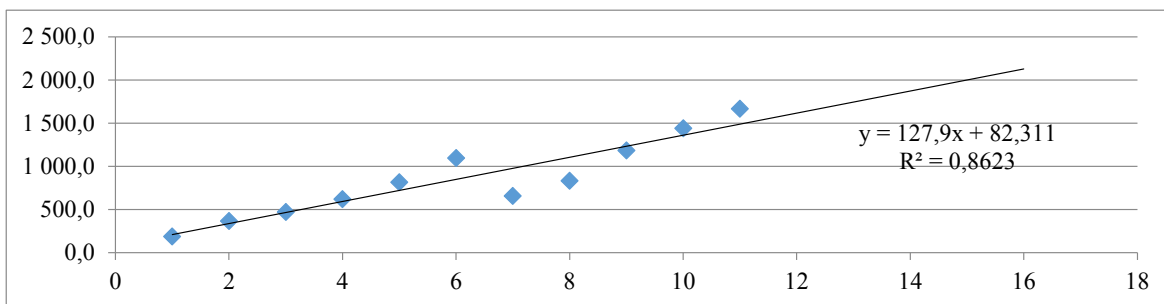

Рис. 7. Прогноз росту витрат, що відшкодовуються за рахунок активів у НПФ України за 2009 р. – III кв. 2019 р., млн грн

Джерело: побудовано автором на основі [1]

Список літератури:

1. Офіційний сайт Національної комісії, що здійснює державне регулювання у сфері ринків фінансових послуг. URL: <https://www.nfp.gov.ua> (дата звернення: 25.06.2020).
2. Терещенко Г.М., Смоляр Ю.О. Проблеми розвитку недержавних пенсійних фондів в Україні. *Наукові праці НДФІ*. 2009. № 3(48). С. 95–105.
3. УАІБ: Статистика НПФ в управлінні КВА. URL: http://www.uaib.com.ua/analituaib/publ_ici_quart.html (дата звернення: 25.06.2020).
4. Шабанова О.В. Формування та реалізація стратегії розвитку інвестиційного потенціалу НПФ. *Глобальні та національні проблеми економіки*. 2016. № 9. С. 724–729.
5. Національна асоціація недержавних пенсійних фондів України та адміністраторів недержавних пенсійних фондів. URL: <http://napfa.com.ua> (дата звернення: 25.06.2020).

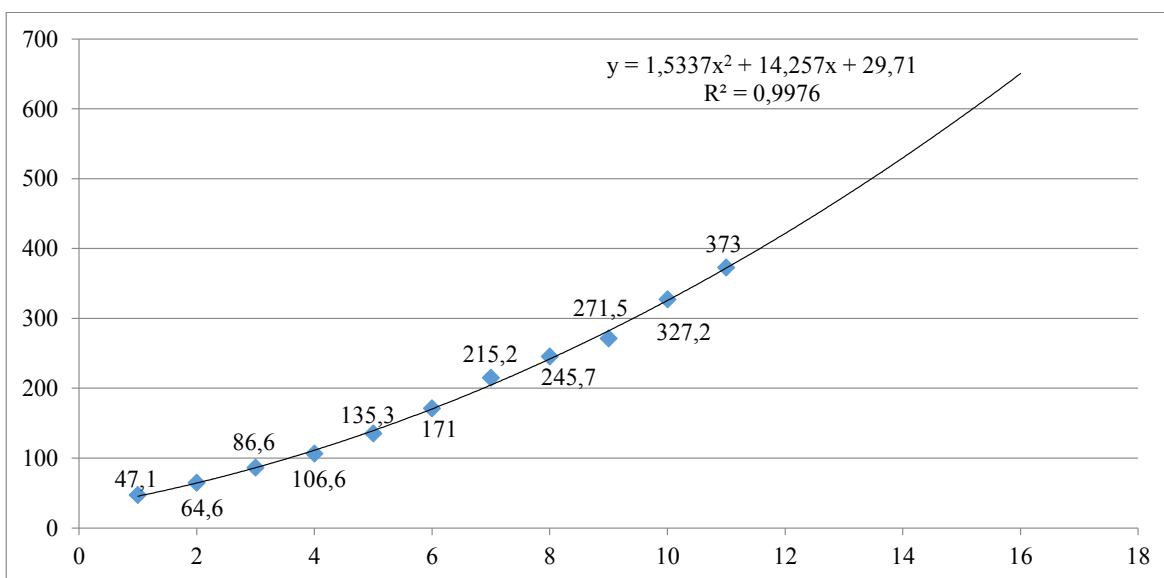
References:

1. Oficijnyj sajт Nacionalnoyi komisiji, shho zdijsnyuye derzhavne reguljuvannja u sferi rynkiv finansovyh poslug [Official site of the National Commission for State Regulation of Financial Services Markets]. URL: <https://www.nfp.gov.ua> (accessed 25 June 2020).
2. Tereshhenko, G.M., & Smolyar, Yu.O. (2009). Problemy rozvytku nederzhavnyh pensijnyh fondiv v Ukraini [Problems of development of non-state pension funds in Ukraine]. *RFI Scientific Papers*, no. 3(48), pp. 95–105.
3. UAIB: Statystyka nederzhavnyh pensijnyh fondiv v upravlinni kompanij upravlinnja aktyvamy [Statistics of private pension funds managed by asset management companies]. URL: http://www.uaib.com.ua/analituaib/publ_ici_quart.html (accessed 25 June 2020).
4. Shabanova, O.V. (2016). Formuvannja ta realizacija strategiji rozvytku investycijnogo potencjalu NPF [Formation and implementation of the strategy for the development of investment potential of NPFs]. *Global and national economic problems*, no. 9, pp. 724–729.
5. Nacionalna asociacija nederzhavnyh pensijnyh fondiv Ukrainy ta administratoriv nederzhavnyh pensijnyh fondiv [National Association of Non-State Pension Funds of Ukraine and Administrators of Non-State Pension Funds]. URL: <http://napfa.com.ua> (accessed 25 June 2020).

DOI: <https://doi.org/10.32839/2304-5809/2020-6-82-42>
УДК 657:330.1

Конева А.В., Урусова З.П.
Запорізький національний університет

СУЧАСНІ ПРОБЛЕМИ ОБЛІКУ І АУДИТУ НЕМАТЕРІАЛЬНИХ АКТИВІВ НА ПІДПРИЄМСТВАХ

Анотація. Останнім часом частка нематеріальних активів на підприємствах стрімко зростає, але низка проблем стосовно обліку та аудиту залишаються невирішеними. НА непомітні візуально та не мають матеріальної форми, тому їх неможливо віднести до основних засобів, товарів, запасів, готової продукції, у зв'язку з чим і виникають проблеми їх обліку. Проблеми з обліку нематеріальних активів знижують майновий стан підприємства, гальмують розвиток інвестиційної привабливості підприємства. Тема статті є актуальною, тому що в Україні існують проблеми обліку НА, що пов'язане з недосконалістю законодавства та неповним висвітленням методології обліку. У статті розкрито зміст поняття «нематеріальні активи» у бухгалтерському обліку та фінансовій звітності, розглянуті проблемні аспекти обліку нематеріальних активів в Україні, проаналізований сучасний стан відображення нематеріальних активів у фінансовій звітності підприємства та діючі стандарти національного та міжнародного нормативного регулювання, визначені шляхи вирішення існуючих питань для обліку нематеріальних активів. Результати дослідження можуть бути використані на підприємстві у будь-якій галузі економіки. Удосконалення методів обліку нематеріальних активів на підприємствах необхідні для їх ефективнішого використання та для прийняття більш точних та ефективних управлінських рішень, що вимагає встановлення класифікації нематеріальних активів відповідно до власних потреб підприємства.

Ключові слова: активи, нематеріальні активи, бухгалтерський облік, фінансова звітність, рахунки.

Koneva Anna, Urusova Zinaida
Zaporizhzhya National University

CURRENT ISSUES OF ACCOUNTING AND AUDIT OF INTANGIBLE ASSETS AT THE ENTERPRISES

Summary. Recently, the share of intangible assets in enterprises has been growing rapidly, but a number of accounting and auditing problems remains unresolved. Intangible assets are invisible visually and have no tangible form, so they can not be attributed to fixed assets, goods, inventories, finished products, and therefore there are problems with their accounting. Problems with accounting for intangible assets reduce the property status of the enterprise, inhibit the development of investment attractiveness of the enterprise. Businesses suffer great losses due to the fact that they are not able to fully use their own assets. These problems are due to the fact that the category of intangible assets is to some extent new to economic practice of Ukraine, as well as poorly studied and not fully developed. The topic of the article is relevant because in Ukraine there are problems of accounting for IA, which are associated with imperfect legislation and incomplete coverage of the accounting methodology. The article reveals the content of the concept of "intangible assets" in accounting and financial reporting, considers the problematic aspects of accounting for intangible assets in Ukraine, analyzes the current state of intangible assets in the financial statements and current standards of national and international regulation, identifies ways to address existing issues, accounting for intangible assets. The results of the study can be used in the enterprise in any sector of the economy. Improvements in the accounting for intangible assets in enterprises are necessary for their more efficient use and for more accurate and effective management decisions, which requires the classification of intangible assets in accordance with the company's own needs. The article highlights the problems associated with the valuation of intangible assets and suggests ways to solve them, proves the need to recognize intangible assets as assets. The need to reflect settlements for transactions with intangible assets on sub-account 686 "Settlements for the acquisition of non-current assets" is determined.

Keywords: assets, intangible assets, accounting, financial statements, accounts.

Постановка проблеми. Діяльність кожного підприємства пов'язана з використанням фінансових, матеріальних, природних та трудових ресурсів. Від ефективності використання яких залежить дохід підприємства, конкурентоспроможність на ринку товарів та послуг, інвестиційна привабливість. Але слід зауважити, що значну частку в активі підприємства займають нематеріальні активи, які здатні підвищувати ринкову вартість підприємства. Ці активи непомітні візуально та не мають матеріальної форми, тому їх неможливо віднести до основних засобів, товарів, запасів, готової продукції. Але незважаючи на це нематеріальні активи відносять до активів, що значно ускладнює ведення бухгалтерського обліку. Велика кількість НМА, через недосконалість нормативно-законо-

давчої бази, не враховується у балансі підприємств. Дана проблема в обліку та аудиті нематеріальних активів потребує удосконалення законодавчої бази, розробку нових досконалих методів оцінки вартості. Багато практиків стверджують, що існують великі проблеми з відображенням цих активів у фінансовій звітності та наголошують на необхідності удосконалення правової бази.

Не менш значущою є проблема узгодження класифікації нематеріальних активів. Різні види нематеріальних активів вимагають свого принципу постановки на бухгалтерський облік, свій метод оцінки та переоцінки вартості. Оскільки сьогодні вартість підприємства формується не тільки за рахунок матеріальних активів, таких як обладнання або транспортні засоби, а й з ра-

хунок торгової марки, результатів інтелектуальної діяльності тощо, то це впливає на те, що підприємства купуються за ціною, що перевищує в кілька разів вартість їх основного капіталу, що підтверджує факт значного впливу нематеріальних активів на вартість підприємства загалом.

Аналіз останніх досліджень і публікацій.

Проблема обліку та класифікації нематеріальних активів висвітлена у працях багатьох вітчизняних та зарубіжних вчених, серед яких слід виділити: Подмешальська Ю.В. та Бакута К.С. [14], Малярчина В.Д. [9], Прокопович Л.Б., Ніколюк М.З. [7], Гамова О.В та Козачок І.А. [10], Проскуріна Н., Гороховець Ю. та інші. Дана проблема у обліку та аудиті привертає увагу багатьох науковців та практиків, а велика кількість досліджень показує актуальність цих питань.

Подмешальська Ю.В. та Бакута К.С. у своїй науковій статті узагальнили проблемні питання з обліку нематеріальних активів на підприємствах та відображення інформації про НА у фінансовій звітності, встановили доцільність впровадження класифікації. Гамова О.В. та Козачок І.А. досліджували особливості податкового, фінансового обліку та аудиту нематеріальних активів на підприємстві, з метою їх вдосконалення.

Формулювання цілі статті. Головною метою статті є визначення сутності та основних проблем обліку нематеріальних активів, їх класифікації та методів відображення на рахунках обліку та у фінансовій звітності.

Виклад основного матеріалу. З розвитком ринків, конкуренції та технологій у підприємства виникають потреби у залученні більшої кількості нематеріальних активів. Визначення даного терміну містяться у П(С)БО 8, М(С)БО 38, Методичних рекомендаціях з бухгалтерського обліку нематеріальних активів та Податковому кодексі України. Приклади визначення сутності терміну «нематеріальні активи» наведені у табл. 1.

Беручи до уваги наведені вище визначення сутності нематеріальні активи можна зробити висновок, що НА – це немонетарні активи, які існують на підприємстві з метою отримання прибутків у майбутніх періодах, які не мають матеріальної форми, є об'єктами інтелектуальної та промислової власності, які є об'єктом права власності конкретного підприємства [5].

Незважаючи на велику кількість теоретичних досліджень, все ж існують проблеми пов'язані з:

- реєстрацією торгової марки та авторського права;
- патентуванням промислового зразка або винаходу;

– недосконалість систем обліку окремих операцій з НА;

– невирішеність питань з приводу амортизаційної політики [6].

Проблеми існують не лише при проведенні теоретичних досліджень, а й у господарській практиці підприємств. Ці труднощі пов'язані з тим, що термін корисного використання нематеріальних активів становить період, який менше одного року, але вони вважаються частиною необоротних активів. У своїй науковій праці Малярчина В.Д. та Прокопович Л.Б. вважають за доцільне відобразити в примітках до річної звітності у складі необоротних активів додатковий рахунок «Швидкозношувані нематеріальні активи» та зробити такі коригування у плані рахунків: трансформувати назву рахунка 22 «Малоцінні та швидкозношувані предмети» на «Малоцінні та швидкозношувані активи», та прийняти до вказаного рахунку такі субрахунки: – 221 «Малоцінні та швидкозношувані предмети», 222 «Швидкозношувані нематеріальні активи», що забезпечить покращення обліку та контролю даних активів [7].

У своїй науковій праці Гамова О.В. та Козачок І.А. проаналізували та виділили основні види класифікації НА, результати дослідження відображено у табл. 2 [8].

Потенційні інвестори і партнери, приміряючись до вітчизняних підприємств, все більше уваги віддають саме на значущість НМА. Однак фігурують декотрі обмеження щодо оцінки і формулювання самостійних видів нематеріальних активів (зокрема людський, технологічний (структурний), клієнтський капітал). Окрім цього можна поради класифікацію нематеріальних активів із зазначенням цілей, яких вона допускає досягти. Вона може бути застосована для надання всебічної характеристики об'єкту нематеріальних активів, здійснення його ідентифікації, відображення господарських операцій в обліку та здійснення контролю за використанням. Такі класифікаційні ознаки дозволяють отримати необхідну інформацію і розв'язати певні завдання бухгалтерського, податкового, управлінського обліку, економічного аналізу, менеджменту тощо [9].

Важливе значення для достовірного відображення операцій з нематеріальними активами у бухгалтерському обліку та фінансовій звітності є те, до якого виду діяльності відносяться операції з нематеріальними активами. Операції з нематеріальними активами, як правило, відносяться до інвестиційної діяльності. Інформація про операції з нематеріальними активами наводиться у Звіті про фінансові результати та у Звіті про рух грошо-

Таблиця 1

Визначення сутності терміну «нематеріальні активи»

Джерело	Визначення
П(С)БО 8 Пункт 4 «Нематеріальні активи»	Нематеріальний актив – актив, який не має матеріальної форми та може бути ідентифікований [1].
М(С)БО 38	Нематеріальний актив – це ідентифікований немонетарний актив [2].
Сопко В.В.	Нематеріальні активи – об'єкт права власності конкретного підприємства, умовна вартість об'єктів інтелектуальної та промислової власності [3].
Букур В.	Нематеріальні активи – це майно, що не має матеріально-речовинної форми, яке є власністю підприємства та приносить йому економічну вигоду [4].

Джерело: складено автором на основі використаних джерел

Таблиця 2

Класифікації нематеріальних активів

Ознаки	Види нематеріальних активів
1. За джерелом виникнення:	– створені на підприємстві; – придбані ззовні; – внесені в статутний фонд.
2. За можливостями самостійної оцінки:	– самостійний об'єкт із визначеним набором параметрів; – один з елементів об'єкта бізнесу зі своїми параметрами.
3. За ступенем ідентифікації:	– ідентифіковані; – неідентифіковані.
4. За ступенем відчуження:	– повністю відчужувані; – частково відчужувані.
5. За тривалістю використання:	– поточні; – довгострокові
6. За функціональним призначенням:	– маркетингового типу; – техніко-технологічного типу; – когнітивного типу.
7. За ступенем використання:	– функціонуючі; – не функціонуючі.
8. По відображенню в балансі:	– відображені в балансі; – не відображені в балансі.
9. За сферою застосування:	– для внутрішнього застосування; – для тимчасового надання іншим; – для продажу.
10. За ступенем участі у виробництві:	– прямо пов'язані з обсягом виробництва; – прямо не пов'язані з обсягом виробництва.
11. За характером діяльності, що призвела до появи нематеріального активу:	– науковий результат; – винахідницька робота; – проектно-конструкторська робота.
12. За тривалістю використання:	– поточні; – довгострокові.
13. За об'єктами права:	– винахід; – товарний знак та ін.
14. За предметним змістом:	– технологічні; – управлінські та професійні; – маркетингові.
15. За обсягом витрат:	– вимагають великих вкладень; – вимагають мінімальних витрат; – практично не потребують додаткових витрат.
16. По середовищу формування вартості:	– внутрішні (винаходи та ін.); – зовнішні (товарний знак та ін.).
17. За ступенем правового захисту:	– захищені відповідними документами (правами, ліцензіями, патентами); – незахищені відповідними документами.
18. За впливом на вартість підприємства:	– нематеріальні активи, що прямо впливають; – нематеріальні активи, що впливають опосередковано.

Джерело: [8]

вих коштів, але у Звіті про фінансові результати – це «інша діяльність», а у Звіті про рух грошових коштів – це «інвестиційна діяльність». Це означає, що одна й та сама операція з нематеріальними активами у Звіті про фінансові результати відноситься до «іншої діяльності», а у Звіті про рух грошових коштів до «інвестиційної діяльності» [10].

На думку Ю.В. Подмешальської, доцільно у Звіті про фінансові результати відображати доходи і витрати за видами діяльності, які визначені у НП(С)БО 1, тобто: операційна, фінансова, інвестиційна. На особливу увагу заслуговує визначення рахунків обліку для відображення розрахунків за операціями з нематеріальними активами. На практиці розрахунки за операціями з нематеріальними активами можуть бути відображені на рахунках: 63, 680, 685.

Без налагодженого обліку та управління нематеріальними активами в Україні перспекти-

ви прискореного розвитку підприємств в сфері вдосконалення технологій та наукоємних аспектів зменшуються. Спеціалісти в сфері бухгалтерської справи вивчаючи облік, не вивчають сутності реєстрації торгової марки (товарного знака), авторського права; патентування винаходу, промислового зразка, і т.п., а тому погано розбираючись в трактуванні даних об'єктів, не володіють навичками правильної постановки їх на облік і відображення у звітності підприємства через не достатню компетенцію в юридичному аспекті [11].

Беручи до уваги все вище зазначене, до основних проблем обліку та аудиту нематеріальних активів в Україні можна віднести наступні [12]:

1) відсутність єдиного визначення поняття «нематеріальні активи»;

2) невідповідність положень окремих документів нормативно-правового забезпечення;

3) відсутність єдиної економічної класифікації;
4) проблема визначення реальної вартості нематеріальних активів, що призводить до зниження балансової вартості підприємства;

5) недосконалість в системі визначення амортизаційних відрахувань, пов'язані з неможливістю визначення строку корисного використання нематеріальних активів.

Висновки та перспективи подальших досліджень. На основі вище зазначеного матеріалу можна зробити висновки, що існуючі законодавчі акти сильно зменшують кількісний склад нематеріальних активів на підприємствах. Це

питання потребує подальших досліджень, адже значення НМА в розвитку вітчизняних підприємств неухильно зростає. Проблеми в практичній роботі підприємств пов'язані з проблемами класифікації, обліку та оцінки нематеріальних активів. Для подолання труднощів слід дати більш ґрунтовне значення поняттю «нематеріальні активи», розробити єдину систему класифікації, визнання нематеріальних активів активами в П(С)БО 8 «Нематеріальні активи», розрахунки за операціями з нематеріальними активами відображати на субрахунку 686 «Розрахунки з придбання необоротних активів».

Список літератури:

1. Положення (Стандарт) бухгалтерського обліку 8 «Нематеріальні активи» із змінами та доповненнями від 25.11.2002 р. № 288/4509. URL: <https://zakon.rada.gov.ua/laws/show/z0750-99> (дата звернення: 04.06.2020).
2. Міжнародний стандарт бухгалтерського обліку 38 «Нематеріальні активи». URL: https://zakon.rada.gov.ua/laws/show/929_050 (дата звернення: 04.06.2020).
3. Сопко В. Бухгалтерський облік : Навч. посібник. 3-тє вид., перероб. і доп. КНЕУ, 2000. 578 с.
4. Букур В. Некоторые проблемы определения состава и учета поступления нематериальных активов. *Вісник ЖДТУ*. 2003. № 2(24). С. 197–202.
5. Николок М. Тракткування поняття «Нематеріальні активи» в літературних джерелах. URL: <http://pbo.ztu.edu.ua/article/viewFile/67076/62477.pdf> (дата звернення: 13.06.2020).
6. Ясишена В. Економічний зміст та класифікація нематеріальних активів для цілей бухгалтерського обліку. URL: http://nbuv.gov.ua/UJRN/efek_2013_8_11 (дата звернення: 13.06.2020).
7. Малярчина В., Прокопович Л.Б. Проблеми обліку нематеріальних активів в Україні. URL: <http://molodyvchenu.in.ua/files/journal/2018/1/214.pdf> (дата звернення: 13.056.2020).
8. Гамова О., Козачок І. Шляхи вдосконалення обліку та аудиту нематеріальних активів на підприємстві. URL: http://www.economy.nayka.com.ua/pdf/1_2019/39.pdf (дата звернення: 13.06.2020).
9. Коба О. Визнання, ідентифікація і класифікація нематеріальних активів. *Науковий вісник Полтава. ПолтнТу. Економіка і регіон*. 2015. № 6(55). С. 136–142.
10. Подмешальська Ю., Бакута К. Облік нематеріальних активів. URL: http://www.economy.nayka.com.ua/pdf/1_2018/77.pdf (дата звернення: 14.06.2020).
11. Сирош Ю. Нематеріальні активи у структурі активів вітчизняних підприємств. URL: <https://ojs.kname.edu.ua/index.php/area/article/download/1966/1866/> (дата звернення: 14.06.2020).
12. Побережець О., Іванов К. Ідентифікація та класифікація нематеріальних активів та проблеми їх визначення. URL: <https://economics.opu.ua/files/archive/2012/No2/98-104.pdf> (дата звернення: 14.06.2020).

References:

1. Polozhennia (Standart) bukhhalterskoho obliku 8 «Nematerialni aktyvy» iz zminamy ta dopovnenniamy vid 25.11.2002 r. № 288/4509 [Regulation (Standard) of accounting 8 "Intangible assets" as amended and supplemented on 25.11.2002 № 288/4509]. URL: <https://zakon.rada.gov.ua/laws/show/z0750-99> (accessed: 04.06.2020). (in Ukrainian)
2. Mizhnarodnyi standart bukhhalterskoho obliku 38 «Nematerialni aktyvy» [International Accounting Standard 38 "Intangible Assets"]. URL: https://zakon.rada.gov.ua/laws/show/929_050 (accessed: 04.06.2020). (in Ukrainian)
3. Sopko, V. (2000). Bukhhalterskyi oblik. Navch. Posibnyk. 3-tie vyd., pererob. i dop. [Accounting. Textbook third edition, revised and supplemented]. KNEU, 578 p. (in Ukrainian)
4. Bukur, V. (2003). Nekotorye problemyi opredeleniya sostava i ucheta postupleniya nematerialnykh aktivov. [Some problems in determining the composition and accounting for intangible assets]. *Bulletin of ZhSTU*, no. 2(24), pp. 197–202. (in Russian)
5. Nykoliuk M. Traktuvannia poniattia «Nematerialni aktyvy» v literaturnykh dzherelakh [Interpretation of the concept of "Intangible Assets" in the literature]. URL: <http://pbo.ztu.edu.ua/article/viewFile/67076/62477.pdf> (accessed: 13.06.2020). (in Ukrainian)
6. Iasyshena V. Ekonomichniy zmist ta klasyfikatsiia nematerialnykh aktyviv dlia tsilei bukhhalterskoho obliku [Economic content and classification of intangible assets for accounting purposes]. URL: http://nbuv.gov.ua/UJRN/efek_2013_8_11 (accessed: 13.06.2020). (in Ukrainian)
7. Maliarchyna V., & Prokopovych L. Problemy obliku nematerialnykh aktyviv v Ukraini [Problems of accounting for intangible assets in Ukraine]. URL: <http://molodyvchenu.in.ua/files/journal/2018/1/214.pdf> (accessed: 13.056.2020). (in Ukrainian)
8. Hamova, O., & Kozachok, I. Shliakhy vdoskonalennia obliku ta audytu nematerialnykh aktyviv na pidpriemstvi [Ways to improve the accounting and auditing of intangible assets in the enterprise]. URL: http://www.economy.nayka.com.ua/pdf/1_2019/39.pdf (accessed: 13.06.2020). (in Ukrainian)
9. Koba, O. (2015). Vyznannia, identyfikatsiia i klasyfikatsiia nematerialnykh aktyviv [Recognition, identification and classification of intangible assets]. *Scientific Bulletin of Poltava. PoltnTu. Economy and region*, no. 6(55), pp. 136–142. (in Ukrainian)
10. Podmeshalska, Yu., & Bakuta, K. Oblik nematerialnykh aktyviv [Accounting for intangible assets]. URL: http://www.economy.nayka.com.ua/pdf/1_2018/77.pdf (accessed: 14.06.2020). (in Ukrainian)
11. Syrosh, Yu. Nematerialni aktyvy u strukturi aktyviv vitchyznianskykh pidpriemstv [Intangible assets in the structure of assets of domestic enterprises]. URL: <https://ojs.kname.edu.ua/index.php/area/article/download/1966/1866/> (accessed: 14.06.2020). (in Ukrainian)
12. Poberezhets, O., & Ivanov, K. Identyfikatsiia ta klasyfikatsiia nematerialnykh aktyviv ta problemy yikh vyznachennia [Identification and classification of intangible assets and problems of their definition]. URL: <https://economics.opu.ua/files/archive/2012/No2/98-104.pdf> (accessed: 14.06.2020). (in Ukrainian)

DOI: <https://doi.org/10.32839/2304-5809/2020-6-82-43>
УДК 330.322

Корбутяк А.Г., Тунь С.І.

Чернівецький національний університет імені Юрія Федьковича

УДОСКОНАЛЕННЯ СИСТЕМИ УПРАВЛІННЯ ДИВІДЕНДНОЮ ПОЛІТИКОЮ ЯК УМОВА ЕФЕКТИВНОГО ФУНКЦІОНУВАННЯ ПІДПРИЄМСТВ

Анотація. В роботі досліджено поняття дивідендної політики, дивідендів. Висвітлено також роль дивідендної політики в сучасних ринкових умовах; розроблено механізм ефективності управління дивідендною політикою підприємства. Визначено необхідні умови ефективного управління та вдосконалення процесу управління політикою дивідендів підприємства: Якщо вдосконалити фінансово-економічний механізм управління дивідендною політикою підприємства, можна буде максимізувати ринкову вартість підприємства та збільшити дохід його власників, а також забезпечити його стратегічний розвиток. Якість корпоративного управління – один з найбільш важливих аспектів діяльності корпорацій, який враховують стейкхолдери при прийнятті рішень щодо доцільності співпраці з ними. Проте більшість наявних на сьогодні методик оцінки якості корпоративного управління не враховують низки важливих аспектів такого управління та не дають можливості пов'язати діяльність органів корпоративного управління з результатами діяльності компанії в цілому. Тому у даній статті запропоновано сучасний інструментарій оцінки ефективності дивідендної політики, враховуючи різноманіття наукових думок та підходів.

Ключові слова: дивідендна політика, дивіденди, підприємство, акції.

Korbutiak Alina, Tun Svitlana

Yuriy Fedkovych Chernivtsi National University

IMPROVING OF MANAGEMENT OF THE DIVIDEND POLICY AS A CONDITION FOR EFFECTIVE FUNCTIONING OF ENTERPRISES

Summary. Essence of the such concepts as "dividend policy" and "dividends" are determined in the work. The role of dividend policy in modern market conditions is considered in the article. The mechanism of efficiency of management of dividend policy of the enterprise is also developed in article. Necessary of the conditions for effective management and improvement of the enterprise dividend policy management process are identified in article. Dividend policy is a set of methods and measures of profit management, which are to optimize its proportions between the parts that are sent to pay dividends or used for investment. The mechanism of control over the dividend policy of the enterprise is part of the overall management system of the enterprise, which affects the overall activities of the entity. Improving the management system of the dividend policy of the enterprise will allow managers to use it to ensure stable operation and forecast the development of the enterprise in the future. If you improve the financial and economic mechanism for managing the dividend policy of the enterprise, it will be possible to maximize the market value of the enterprise and increase the income of its owners, as well as to ensure its strategic development. Thus, the dividend policy of a company is directly related, on the one side, to the policy of financing its activities, and on the other side – to the shareholders' assessment of the company's activities to determine how dividend payments affect the welfare of shareholders and the value of the company. The quality of corporate governance is one of the most important aspects of corporate activity, which stakeholders take into account making decisions about the feasibility of working with them. However, most of the current methods of assessing the quality of corporate governance don't take into account a number of important aspects of such management and don't allow to interconnect the activities of corporate governance with the results of the company as a whole. Therefore, this article offers modern tools for assessing the effectiveness of dividend policy, taking into account the diversity of scientific opinions and approaches.

Keywords: dividend policy, dividends, enterprise, shares.

Постановка проблеми. Важливим питанням фінансового управління підприємством є формування та реалізація ефективною дивідендною політикою та процес виплати дивідендів. Дане питання є одним з найбільш дискусійних у сфері фінансового менеджменту в останні роки. Науковий інтерес до цього питання викликаний її впливом на структуру капіталу, рівень інвестиційної привабливості та імідж підприємства, а відтак – на його вартість. Саме дивідендна політика забезпечує стимули для акціонерів і характеризує трансформацію ефективності діяльності у вигоди власників, а отже, сприяє зростанню вартості підприємства або бізнесу.

Аналіз останніх досліджень і публікацій. Дослідженням питань щодо вдосконалення системи управління дивідендною політикою підприємства присвячено праці таких вчених,

як: Ф. Модільяні, М. Міллер, М. Гордон, Є. Брікхем, А. Іванов, І. Бланк, В. Ковальов, Н. Берзон, О.Б. Денис, Н.В. Дунас, Н.В. Харченко, Т.В. Момот, В.М. Суторміній, О.О. Терещенко, М.В. Грідчій, А.І. Волошин, А. Смитюх, М.В. Топчак, А. Черпак та багато інших.

Виділення не вирішених раніше частин загальної проблеми. Більшість вітчизняних дослідників акцентують увагу на шляхах підвищення ефективності та прибутковості підприємства, не приділяючи належної уваги впливу дивідендною політикою на фінансову діяльність підприємства.

Мета статті. Головною метою цієї роботи є узагальнення існуючих підходів та інструментів корпоративного управління для формування доречних концепцій дивідендною політикою в контексті підвищення ефективності вітчизняних підприємств (корпорацій).

Виклад основного матеріалу. Важливою складовою фінансової політики корпорації, спрямованою на реалізацію головної мети – максимізації ринкової вартості підприємства та зростання доходів його власників, є дивідендна політика.

Дивідендна політика – це сукупність методів і заходів управління прибутком, які полягають в оптимізації його пропорцій між частинами, що направляються на виплату дивідендів чи використовуються для інвестицій.

Згідно із Законом України «Про акціонерні товариства», «...дивіденди – частина чистого прибутку акціонерного товариства, що виплачується акціонеру з розрахунку на одну належну йому акцію певного типу та/або класу» [1].

На жаль, сьогодні на дивідендну політику в Україні не звертається належна увага. Свідченням цього в практиці діяльності акціонерних товариств є непоодинокі випадки нерегулярної сплати дивідендів або їх повної відсутності внаслідок низької фінансової ефективності діяльності, утворення контрольних пакетів акцій, обмеження їх обігу, непрозорість фондового ринку, спекулятивний характер операцій з цінними паперами, недостатні інвестиційна привабливість та активність інвесторів. Невизначеність у діяльності акціонерних товариств негативним чином позначається на їх дивідендній історії, не сприяє підвищенню вартості підприємства та їх інвестиційній привабливості.

Для цього необхідно визначити напрями удосконалення системи управління дивідендною політикою підприємства.

Головною метою розробки дивідендної політики є встановлення такого співвідношення між поточним споживанням прибутку власниками та його зростанням у майбутньому, що максимізує ринкову вартість підприємства та забезпечує його стратегічний розвиток [2]. Відповідно, як зазначають вітчизняні дослідники, розмір дивідендів безпосередньо впливають на вартість капіталу, і як наслідок – на механізм формування оптимальної структури підприємств [3, с. 378].

Ефективність дивідендної політики оцінити надзвичайно складно. Це можна зробити на осно-

ві аналізу показників прибутковості корпоративних прав, від значення яких залежать обидві складові доходів власників. Узагальнюючи наведені у літературі [3–6] показники прибутковості корпоративних прав, їх згруповано в табл. 1.

На нашу думку, кожне підприємство має розробити свої власні дивідендні правила, які б урахували мету та перспективи діяльності і особливості корпоративного управління.

Розробкою дивідендної політики, яка конкретизується у формі пропозицій щодо використання прибутку, займається уповноважений орган управління, схвалений вищим органом акціонерного товариства, і керується позицією власника (власників). Загальні засади та особливості порядку розподілу прибутку акціонерного товариства регламентуються законодавством, що регулює діяльність акціонерних товариств і оподаткування, та його установчими документами, а саме – статутом.

У формуванні дивідендної політики прослідковується певна послідовність дій, яку відображено на рис. 1.

З позиції вартісно-орієнтованого управління оптимальною є така дивідендна політика, яка забезпечує зростання ціни акцій підприємства. Піклування про задоволення інтересів власників не повинно стримувати темпів розвитку бізнесу і супроводжуватись обмеженням його фінансових ресурсів [3, с. 379].

Якщо зростання дивідендних виплат можливе за рахунок зниження реінвестування прибутку, тоді інвестиційні потреби підприємства можуть бути задоволені через додаткове залучення власного капіталу шляхом додаткової емісії акцій або вдаючись до запозичень.

При формуванні дивідендної політики необхідно враховувати насамперед одержані фінансові результати і фінансовий стан підприємства, які є наслідками попередньої фінансово-господарської діяльності під впливом факторів об'єктивного характеру та ефективності управління.

Дивідендні виплати залежать також від структури капіталу, тобто співвідношення між власним (акціонерним) та позиченим капіталом.

Таблиця 1

Показники прибутковості корпоративних прав

Показник	Формула	Характеристика
Чистий прибуток на одну акцію	сума чистого прибутку, кількість простих акцій	Цей показник характеризує прибутковість (збитковість) діяльність підприємства.
Дивіденди на одну просту акцію	сума оголошених дивідендів; кількість простих акцій.	Цей показник характеризує розмір дивідендів, що приходиться на одну просту акцію.
Коефіцієнт цінності акцій	ринкова ціна 1 акції; дивіденд на 1 просту акцію.	Цей показник характеризує, скільки грошових одиниць згодні сплатити акціонери за одну грошову одиницю прибутку на акцію.
Рентабельність акцій	дивіденд на 1 просту акцію; ринкова ціна 1 акції.	Цей показник характеризує відсоток повернення на капітал, вкладений в акції підприємства.
Коефіцієнт дивідендних виплат	маса дивіденду; сума чистого прибутку.	Цей показник характеризує пропорції розподілу чистого прибутку (після погашення фіксованих зобов'язань) на виплату дивідендів та фінансування інвестиційних потреб.
Відношення ринкового курсу до чистого прибутку на одну акцію	ринковий курс акції; чистий прибуток на 1 акцію.	Цей показник характеризує взаємозв'язок між чистим прибутком підприємства та курсом його акцій і показує, скільки річних прибутків на одну акцію потрібно, щоб окупилися кошти, вкладені в акцію.

Джерело: розроблено авторами

За умови залучення підприємством стороннього капіталу – використання кредитів банку, емісії облигацій, – виплата дивідендів стане можливою лише після відшкодування витрат на обслуговування боргу. Для оцінки здатності підприємства розраховуватися за борговими зобов'язаннями доцільно оцінити прийнятність значень деяких важливих показників (коефіцієнт покриття відсотків, коефіцієнт покриття кредитів).

На практиці багато зарубіжних компаній схильються до дивідендної політики, яку можна назвати компромісною. Відповідно до даної політики шукається компроміс між фінансуванням інвестицій, задоволенням очікувань акціонерів щодо поточних виплат доходів і стабільністю структури капіталу.

Загалом, виплата дивідендів на кожному із акціонерних товариств супроводжується певними особливостями, що визначені дивідендною політикою товариства. Періодичність виплати дивідендів (щорічно, щоквартально, раз на півроку) регулюється законодавством конкретної країни. У Господарському кодексі України [2] передбачено, що дивіденди виплачуються щорічно за результатами роботи акціонерного товариства. Механізм виплати дивідендів законодавчо не регламентується, тому вітчизняні акціонерні товариства, які сплачують дивіденди, діють на власний розсуд.

На сьогодні більшість вітчизняних акціонерних товариств взагалі не розробляє довгострокової дивідендної політики. Це зумовлено насамперед збитковою або низькорентабельною діяльністю багатьох акціонерних товариств, необхідністю спрямовувати весь прибуток на поповнення обігових коштів і фінансування капіталовкладень, особливостями організації акціонерних товариств у процесі приватизації на базі державних підприємств.

При визначенні проблем формування дивідендної політики вітчизняних підприємств слід враховувати, що затвердження дивідендної політики українських підприємств здійснюється самими акціонерами, у той час, як у західних країнах дивідендна політика корпорації визначається тільки менеджерами. Проте оптимальне рішення повинно знаходитись посередині, саме тому пропонується при визначенні дивідендної політики орієнтуватися на взаємодію інтересів акціонерів та менеджерів компанії, а саме побудувати модель агентських відносин, відповідно до якої дивідендна політика підприємства формується внаслідок взаємодії інтересів інсайдерів та аутсайдерів підприємства.

Тому, з метою подолання вище перелічених негативних тенденцій у сфері дивідендної політики, на нашу думку, необхідно:

1. Посилити антимонопольне регулювання економіки.
2. Провести серйозну експертизу різноманітних фінансових пілг для суб'єктів господарювання із залученням до цього експертів і громадськості.
3. Механізм виплати дивідендів повинен регламентуватися законодавством.
4. Повинна розроблятися довгострокова дивідендна політика.
5. Дивідендна політика корпорації повинна орієнтуватися на взаємодію інтересів акціонерів та менеджерів компанії.



Рис. 1. Послідовність формування дивідендної політики

Джерело: розроблено авторами на основі джерел [4; 6]

Таким чином, можна буде досягти ефективної дивідендної політики вітчизняних підприємств.

Висновки і пропозиції. Дивідендна політика – найважливіша ознака, за якою акціонерні товариства вирізняють серед інших підприємств. Саме за розподілом результатів господарської діяльності виявляються особливості корпоративних відносин, що полягають у їхньому колективному характері. Від правильності дивідендної політики залежить одна з основних цілей, якої прагнуть корпорації у своїй діяльності, – поліпшення добробуту акціонерів і яка може досягатися шляхом підвищення курсів акцій та збільшення дивідендів, проведенням ефективної дивідендної та інвестиційної політики компанією.

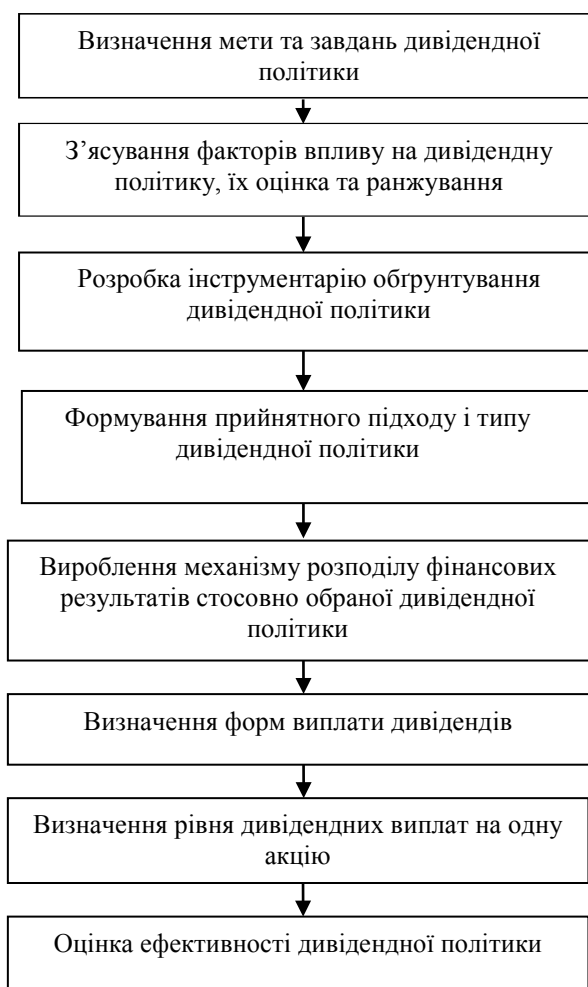
Отже, удосконалення механізму управління дивідендною політикою підприємства дасть змогу керівникам використовувати його для забезпечення стабільного функціонування та прогнозування розвитку підприємства в майбутньому. За умови вдосконалення фінансово-економічного механізму управління дивідендною політикою стане можливим досягнення довгострокових цілей, а також підвищення рівня конкурентоспроможності підприємства на ринку.

Список літератури:

1. Закон України «Про акціонерні товариства» від 29.04.2009 р. № 514-VI. URL: <https://urist-ua.net/> (дата звернення: 12.06.2020).
2. Господарський кодекс України : Закон України від 17.09.2008 № 514-VI. URL: <http://zakon3.rada.gov.ua/laws/show/514-17> (дата звернення: 12.06.2020).
3. Корбутяк А.Г., Одайська Н.М. Оптимізація структури капіталу підприємства. *Економіка та суспільство*. 2018. Вип. 16. С. 375–381. URL: <http://economyandsociety.in.ua/journal-16/23-stati-16/2011-korbutyak-a-g-odajska-n-m> (дата звернення: 12.06.2020).
4. Круглова О.А., Віннікова В.В. Систематизація показників оцінки ефективності дивідендної політики підприємства. *Економічний простір*. 2011. № 55. С. 230–239.
5. Приймак І.І., Байдала М.М. Дивідендна політика як стратегія підприємства у сфері розподілу прибутку. *Наукові записки*. URL: http://www.nbu.gov.ua/portal/Soc_Gum/Aprer/2010_6_1/18.pdf (дата звернення: 12.06.2020).
6. Спільник І.В., Загородна О.М. Аналітичне підґрунтя формування дивідендної політики. *Економічний аналіз*. 2014. Том 15. № 2. С. 79–92.

References:

1. Law of Ukraine "On Joint Stock Companies" dated April 29, 2009 № 514-VI. URL: <https://urist-ua.net/> (accessed: 12.06.2020).
2. Economic Code of Ukraine: Law of Ukraine of September 17, 2008 № 514-VI. URL: <http://zakon3.rada.gov.ua/laws/show/514-17> (accessed: 12.06.2020).
3. Korbutyak, A.G., & Odaiska, N.M. (2018). Optimization of the capital structure of the enterprise. *Economy and Society*, issue 16, pp. 375–381. URL: <http://economyandsociety.in.ua/journal-16/23-stati-16/2011-korbutyak-a-g-odajska-n-m> (accessed: 12.06.2020).
4. Kruglova, O.A., & Vinnikova, V.V. (2011). Systematization of indicators for assessing the effectiveness of the dividend policy of the enterprise. *Economic space*. № 55. P. 230–239.
5. Priymak II, Baidala MM Dividend policy as a strategy of the enterprise in the field of profit distribution. URL: http://www.nbu.gov.ua/portal/Soc_Gum/Aprer/2010_6_1/18.pdf (accessed: 12.06.2020).
6. Spilnyk, I.V., & Zagorodna, O.M. (2014). Analytical basis for the formation of dividend policy. *Economic analysis*, vol. 15, no. 2, p. 79–92.

DOI: <https://doi.org/10.32839/2304-5809/2020-6-82-44>

УДК 336.7

Татарин Н.Б., Горанська Н.В., Саранчук Н.Д.
Львівський національний університет імені Івана Франка**СУЧАСНІ ТЕНДЕНЦІЇ ФУНКЦІОНУВАННЯ ФІНАНСОВОГО РИНКУ УКРАЇНИ**

Анотація. У поданій статті здійснено аналіз різних підходів до визначення економічної сутності поняття «фінансовий ринок». Розглянуто його основні загальні та специфічні функції, а також відображено розвиток головних складових фінансового ринку. Відображено сучасний стан фінансового ринку України в розрізі основних показників банківського, страхового та фондового сегментів ринку, простежено їх динаміку протягом трьох останніх років, а також визначено головні тенденції впливу на них. Проаналізовано основні показники діяльності України, в тому числі, кількість діючих банків, їх активи, готівкові кошти, обсяги банківських металів, кредити, які надані клієнтам, вкладення в цінні папери та довгострокові інвестиції, розмір капіталу банків та зобов'язання банків. Досліджено ринок небанківських фінансово-кредитних установ України за 2017-2019 роки (на основі кількості кредитних спілок, ломбардів, фінансових компаній та недержавних пенсійних фондів). Здійснено аналіз діяльності страхового ринку та місця і ролі страхових компаній на фінансовому ринку в цілому. Зокрема, розглянуто стан та кількість страхових компаній. Серед основних показників діяльності страхового ринку досліджено динаміку кількості договорів, крім договорів з обов'язкового страхування від нещасних випадків на транспорті, у тому числі зі страхувальниками-фізичними особами, кількості договорів з обов'язкового особистого страхування від нещасних випадків на транспорті, валових страхових премій, валових страхових виплат, рівня валових виплат, чистих страхових премій, чистих страхових виплат, рівня чистих виплат. За допомогою показників обсягу біржових контрактів з цінними паперами на організаторах торгівлі з розподілом за видом фінансового інструменту (акцій, облігацій, інвестиційних сертифікатів, деривативів та їх похідних) охарактеризовано стан ринку цінних паперів (фондовий ринок). Наведено основні проблеми та недоліки розвитку та функціонування банківського сектору, страхового ринку та ринку цінних паперів (фондового ринку). В підсумку запропоновано шляхи подолання зазначених проблем та висвітлено перспективи подальшого розвитку фінансового ринку України.

Ключові слова: фінансовий ринок, функції, структура, банківський ринок, фондовий ринок, страховий ринок.

Tataryn Nataliia, Horanska Nataliia, Saranchuk Nadia
Ivan Franko National University of Lviv**CURRENT TRENDS IN THE FUNCTIONING OF THE FINANCIAL MARKET OF UKRAINE**

Summary. The article analyzes the different approaches to defining the economic essence of the concept of "financial market". Its main general and specific functions are considered, and also development of the main components of the financial market is reflected. The current state of the financial market of Ukraine in the context of the main indicators of the banking, insurance and stock market segments is reflected, their dynamics over the last three years are tracked, and the main trends of influence on them are identified. The main indicators of Ukraine's activity are analyzed, including the number of operating banks, their assets, cash, volumes of bank metals, loans to customers, investments in securities and long-term investments, the amount of banks' capital and banks' liabilities. The market of non-bank financial and credit institutions of Ukraine for 2017-2019 was studied (based on the number of credit unions, pawnshops, financial companies and private pension funds). An analysis of the insurance market and the place and role of insurance companies in the financial market as a whole. In particular, the state and number of insurance companies are considered. Among the main indicators of the insurance market the dynamics of the number of contracts, except for contracts for compulsory insurance against accidents on transport, including with insured individuals, the number of contracts for compulsory personal insurance against accidents on transport, gross insurance premiums, gross insurance benefits, the level of gross benefits, net insurance premiums, net insurance benefits, the level of net benefits. The state of the securities market (stock market) is characterized by indicators of the volume of exchange contracts with securities on trade organizers with distribution by type of financial instrument (shares, bonds, investment certificates, derivatives and their derivatives). The main problems and shortcomings of the development and functioning of the banking sector, insurance market and securities market (stock market) are presented. As a result, ways to overcome these problems are proposed and the prospects for further development of the financial market of Ukraine are highlighted.

Keywords: financial market, financial market functions, financial market structure, banking market, stock market, insurance market.

Постановка проблеми. Важливу роль у функціонуванні держави відіграє фінансовий ринок. Наявність ефективно організованого фінансового ринку здатна забезпечити потреби економіки в інвестиціях шляхом акумуляції тимчасово вільних фінансових ресурсів. На сучасному етапі фінансовий ринок України формується в умовах трансформаційних процесів. Порівняно з економічно розвинутими країнами, фінансовий

ринок України має певні недоліки, які необхідно усунути, але для цього необхідно ретельно дослідити тенденції його функціонування.

Фінансовий ринок є важливим каналом фінансування економіки, фундаментом фінансової системи, що надає їй стабільності.

Таким чином фінансовий ринок є сукупністю підсистем, які взаємопов'язані між собою та доповнюють одна одну, впливаючи на розвиток економіки країни.

Аналіз останніх досліджень і публікацій.

Вивченню питань функціонування фінансового ринку, його окремих сегментів, діяльності фінансових посередників на ньому, методів і механізмів державного регулювання фінансового ринку приділяється значна увага у працях таких вітчизняних учених, як: В.Я. Кравець, О.А. Сьомченков, А.В. Кузьменко, С.М. Лобозинська, Є.П. Бондаренко, А. Буркова, Ю. Кормош, І.А. Канцір, А.О. Крилова, А.А. Пересада, О.Г. Шевченко, Ю.М. Коваленко, С.В. Урванцева, В.І. Міщенко, А.В. Шаповал, Г.В. Юрчук та інші. Серед зарубіжних учених механізми регулювання фінансових ринків в ринковій економіці досліджували у своїх працях Дж.А. Татом, Дж. Шенг, Е. Евгуліс. В своїх дослідженнях автори висвітлюють зарубіжний досвід формування фінансового ринку.

Мета дослідження. Головною метою цієї роботи є аналіз тенденцій розвитку фінансового ринку України і його сегментів на сучасному етапі.

Виділення не вирішених раніше частин загальної проблеми. Для подальшого визначення можливих напрямків розвитку фінансового ринку України, необхідно дослідити суть, основні функції та роль фінансового ринку як складової фінансової системи.

Викладення основного матеріалу. Стабільність економіки країни залежить від ефективного розвитку фінансового ринку. Поняття фінансового ринку досліджувалося багатьма вітчизняними та зарубіжними вченими. Звідси існує розбіжність у підходах до визначення даного поняття.

Василик О.Д. стверджує, що фінансовий ринок є механізмом перерозподілу фінансових ресурсів між його суб'єктами [1]. В.М. Опарін розглядає фінансовий ринок через призму обмінно-перерозподільчих відносин, що пов'язані з купівлею-продажем фінансових ресурсів, що використовуються для виробничої та фінансової діяльності [2].

Підсумовуючи розбіжності в поглядах західних і українських вчених, можемо визначити фінансовий ринок як складну систему економічних і правових відносин, щодо купівлі-продажу або обігу та випуску фінансових активів; – це складна структура, яка має свої складові і яка забезпечує акумуляцію тимчасово вільних коштів та їх трансформацію в інвестиційний капітал; – це сукупність ринкових інститутів, які направляють

грошові потоки від власників до позичальників.

Сутність фінансового ринку та його роль в економічній системі найповніше проявляється через його функції, які в свою чергу поділяються на загальні та специфічні. До загальних функцій, як основних завдань фінансового ринку, належать:

1. встановлення цін на фінансові активи внаслідок дії попиту і пропозиції на них з боку суб'єктів фінансового ринку;
2. підвищення ліквідності фінансових активів через механізм викупу даних активів, які належать інвесторам;
3. пошук контрагентів для кредиторів;
4. зниження витрат для здійснення операцій, які проводяться на фінансовому ринку.

Виділяють такі специфічні функції ринку:

1. акумуляція грошових коштів суб'єктів фінансового ринку та перетворення даних коштів на інвестиційний та позичковий капітал;
2. перерозподіл грошових коштів задля їх ефективного використання;
3. допомога учасникам фінансового ринку у здійсненні інвестиційних процесів;
4. забезпечення процесу кругообігу фінансових активів за допомогою спеціальних фінансових інститутів;
5. збільшення темпів грошового обігу;
6. встановлення ринкових цін на певні фінансові інструменти;
7. зменшення ризиків при здійсненні страхової діяльності за допомогою спеціальних фінансових інструментів [3].

Фінансовий ринок складається з таких основних сегментів як банківський ринок, страховий ринок та ринок цінних паперів (рис. 1).

Найактивнішими учасниками фінансового ринку України виступають комерційні банки, страхові компанії та фондові біржі, адже вони акумулюють найбільшу питому вагу фінансових ресурсів та мають прямий вплив на розвиток виробництва в країні, інвестиційний клімат та добробут населення.

Роль і значення ринку банківських послуг у сучасному світі переоцінити важко. Як специфічний фінансовий інститут банківський ринок забезпечує безперебійний грошовий обіг та обіг капіталу. Об'єднаний в економічну й організаційно-правову структуру – національну банківську систему, він здійснює управління грошовими ресурсами, реалізуючи економічні інтереси суспільства. Для того щоб розглянути сучасний стан розвитку банківської системи, необхідно проаналізувати динаміку основних показників діяльності банківських установ за 2017-2019 років (табл. 1).

Отже, за даними таблиці можна помітити тенденцію поступового зростання кількості зареєстрованих банків, що простежується із банками з іноземним капіталом, і з банками зі 100% іноземним капіталом. Так, у 2019 році кількість діючих банків скоротилася на 2,6%, порівняно з 2018 роком і на 7 банків, порівняно з 2017 роком. Незважаючи на це, активи банків щороку збільшувались і у 2019 році становили найбільший показник – 1 494 460 млн. грн., що на 9,9% більше, ніж в попередньому році. На фоні зниження частки простроченої заборгованості за кредитами, спостерігається поступове зростання



Рис. 1. Структура фінансового ринку

Джерело: складено авторами на основі [4]

Таблиця 1

Основні показники діяльності банків України за 2017-2019 роки

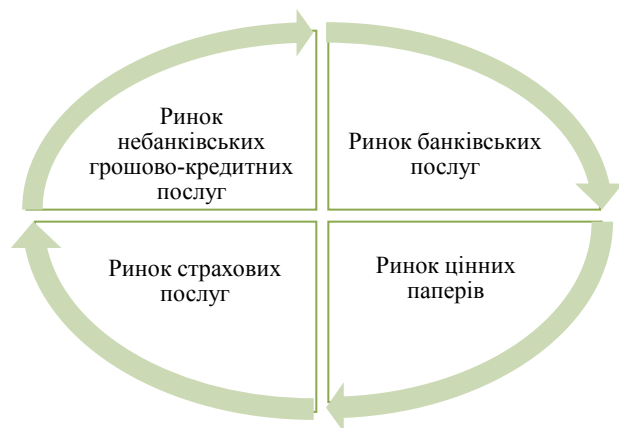
Показники	Роки			Темп приросту 2018/2017, %	Темп приросту 2019/2018, %
	2017	2018	2019		
Кількість діючих банків, од.	82	77	75	-6,1	-2,6
у т.ч. з іноземним капіталом, од.	38	37	35	-2,6	-5,4
у т.ч. зі 100% іноземним капіталом, од.	18	23	23	27,8	0
Активи банків, млн. грн.	1 333 831	1 359 703	1 494 460	1,9	9,9
Готівкові кошти, млн. грн.	44 099	46 941	56 878	6,4	21,2
Банківські метали, млн. грн.	344	344	369	0,0	7,3
Кредити надані клієнтам, млн. грн.	1 036 745	1 118 860	1 033 539	7,9	-7,6
Вкладення в цінні папери та довгострокові інвестиції, млн. грн.	425 803	480 615	538 943	12,9	12,1
Капітал, млн. грн.	161 108	154 960	200 854	-3,8	29,6
Зобов'язання банків, млн. грн.	1 172 723	1 204 743	1 293 606	2,7	7,4

Джерело: складено на основі [5]

дохідності діяльності банківської системи зі зменшенням витрат протягом 2017-2019 років, що вказує на конкуренцію між банківськими установами, підвищення якості банківського обслуговування та доступності кредитів. За 2019 рік зменшилися кредити надані клієнтам на 7,6% порівняно з 2018 роком. Зобов'язання банків також поступово збільшувались. У 2018 році вони становили 1 204 743 млн. грн., що на 32 020 млн. грн. більше ніж у 2017 році, і вже у 2019 році становили 1 293 606 млн. грн.

Позитивний результат діяльності ринку банківських послуг та майбутній економічний розвиток неможливі без достатнього розміру банківського капіталу і підвищення рівня капіталізації банківських установ. У різних державах комерційні банки використовують неоднакові методики розрахунку показників капіталізації банківських установ.

У структурі фінансового ринку частка небанківського сегменту залишається незначною. Проана-

лізуємо стан небанківських фінансово-кредитних установ України протягом 2017-2019 років (рис. 2).

На ринку небанківських фінансово-кредитних установ відстежуємо незначну активність. Так, у 2019 році, порівняно з попередніми роками збільшилася кількість недержавних пенсійних фондів, порівняно з 2018 роком. Кількість фінансових компаній також поступово збільшувалася. У 2019 році їх кількість становила 986, що на 46 компаній більше, ніж у 2018 році, а порівняно з 2017 роком – зросла на 20,5%. У 2019 році ломбардів поменшало на 35 одиниць, а кредитних спілок – на 5,9%, порівняно з 2018 роком.

Ринок страхування є важливою частиною фінансового ринку, адже він забезпечує добробут населення та економічний розвиток держави. Проаналізуємо стан страхових компаній на ринку фінансових послуг на основі даних таблиці 2.

Станом на кінець 2017 року загальна кількість страхових компаній становила 294. У 2018 році їх кількість зменшилася на 13, в порівнянні



Рис. 2. Кількість небанківських фінансово-кредитних установ України за 2017–2019 роки

Джерело: складено на основі [6]

Таблиця 2

Кількість страхових компаній у 2017–2019 роки

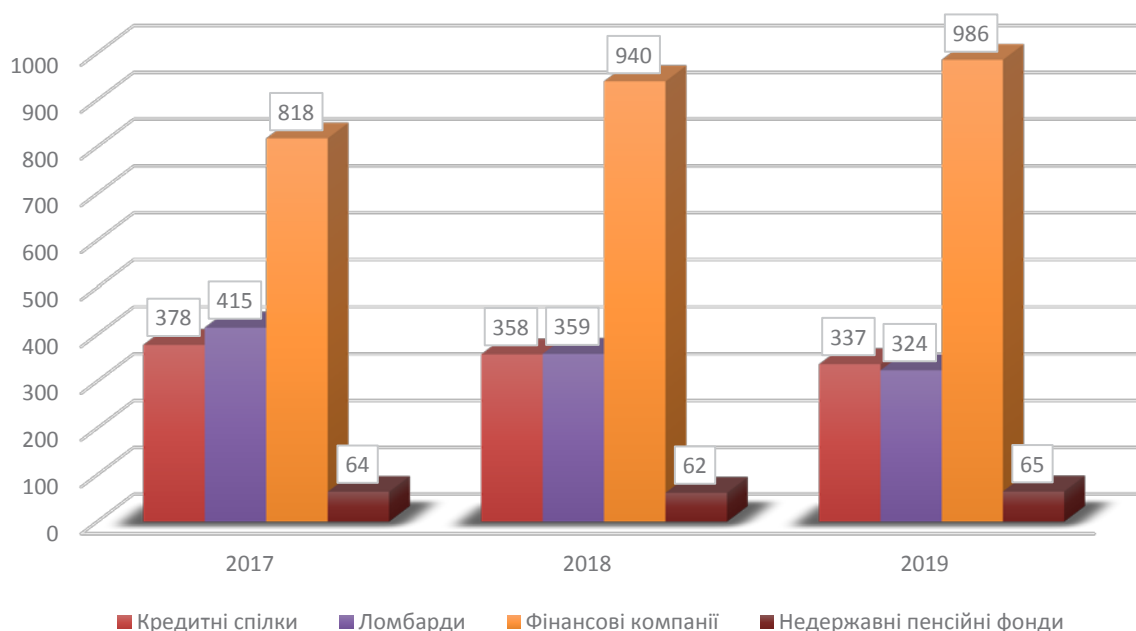
Кількість страхових компаній	Станом на 31.12.2017	Станом на 31.12.2018	Станом на 31.12.2019
Загальна кількість	294	281	233
в т.ч. "non-Life"	261	251	210
в т.ч. "Life"	33	30	23

Джерело: складено на основі [7]

Таблиця 3

Основні показники діяльності страхового ринку та його динаміка

	2017	2018	2019	Темпи приросту	
				2018/2017	2019/2018
				%	%
<i>Кількість договорів страхування, укладених протягом звітного періоду, тис. одиниць</i>					
Кількість договорів, крім договорів з обов'язкового страхування від нещасних випадків на транспорті, у тому числі:	70 658,2	77 495,0	80 271,1	9,7	3,6
– зі страхувальниками-фізичними особами	66 915,2	72 460,2	73 440,1	8,3	1,4
Кількість договорів з обов'язкового особистого страхування від нещасних випадків на транспорті	114 824,7	123 582,5	116 652,6	7,6	-5,6
<i>Страхова діяльність, млн грн</i>					
Валові страхові премії, у тому числі:	43 431,8	49 367,5	53 001,2	13,7	7,4
зі страхування життя	2 913,7	3 906,1	4 624,0	34,1	18,4
Валові страхові виплати, у тому числі:	10 536,8	12 863,4	14 338,3	22,1	11,5
зі страхування життя	556,3	704,9	575,9	26,7	-18,3
Рівень валових виплат, %	24,3%	26,1%	27,1%	-	-
Чисті страхові премії	28 494,4	34 424,3	39 586,0	20,8	15,0
Чисті страхові виплати	10 256,8	12 432,6	14 040,5	21,2	12,9
Рівень чистих виплат, %	36,0%	36,1%	35,5%	-	-

Джерело: складено на основі [6]

з попереднім роком, і становила 281. Загальна кількість страхових компаній у 2019 році, порівняно з 2018 роком, зменшилася на 48 страхових компаній. Така динаміка свідчить про створення конкурентного середовища на українському страховому ринку і формування основних елементів організаційної структури.

Основні показники діяльності страхового ринку та його динаміка представлені в таблиці 3.

Впродовж 2017 року кількість укладених договорів страхування, крім договорів з обов'язкового страхування від нещасних випадків на транспорті становила 70 658,2 тис. одиниць, а кількість договорів з обов'язкового особистого страхування від нещасних випадків на транспорті – 114 824,7 тис. одиниць. Обсяг валових страхових виплат/відшкодувань у порівнянні з 2016 роком збільшився у 2017 році на 1 697,3 млн. грн. (19,2%), обсяг чистих страхових виплат збільшився на 1 695,8 млн. грн. (19,8%).

У 2018 році порівняно з 2017 роком збільшилась кількість укладених договорів страхування, крім договорів з обов'язкового страхування від нещасних випадків на транспорті на 6 836,80 тис. одиниць (або на 9,7%), а кількість договорів з обов'язкового особистого страхування від нещасних випадків на транспорті – на 8757,8 тис. одиниць (або на 7,6%). Обсяг валових страхових виплат/відшкодувань у порівнянні з 2017 роком збільшився на

2 326,6 млн. грн. (22,1%), обсяг чистих страхових виплат збільшився на 2 175,8 млн. грн. (21,2%).

Протягом 2019 року в порівнянні з попереднім роком кількість укладених договорів страхування, крім договорів з обов'язкового страхування від нещасних випадків на транспорті збільшилась на 2 776,1 тис. одиниць (або на 3,6%), а кількість договорів з обов'язкового особистого страхування від нещасних випадків на транспорті зменшилась на 6929,9 тис. одиниць (або на 5,6%). Обсяг валових страхових виплат/відшкодувань у порівнянні з 2018 роком збільшився на 1 474,9 млн. грн. (11,5%), обсяг чистих страхових виплат збільшився на 1 607,9 млн. грн. (12,9%).

Складовою частиною фінансового ринку є фондовий ринок, що здійснює вплив на соціальний і економічний стан, зокрема на сприяння розвитку інвестиційних процесів, забезпечення впевненості і довіри інвесторів, ефективності використання капіталу та діяльності товаристів. Наведено дані, щодо обсягу торгів цінними паперами на фінансовому ринку (табл. 4) та проаналізуємо їх.

За даними Національної комісії з цінних паперів та фондового ринку (НКЦПФР), протягом 2017-2019 років спостерігається поступове зростання обсягів торгів цінними паперами на фондовому ринку. У 2019 році, порівняно з 2017 роком обсяг торгів збільшився майже у 1,5 рази. Починаючи з 2017 року було введено ряд за-

Таблиця 4

Обсяг біржових контрактів з цінними паперами на організаторах торгівлі з розподілом за видом фінансового інструменту протягом 2017-2019 року, млн грн

	2017	2018	2019
Всього	205802,50	260 870,78	304 965,73
Акції	5051,56	1 215,95	337,80
Акції іноземного емітента	-	-	25,68
Облігації підприємств	6120,09	10 267,00	8 761,87
Державні облігації України	189555,01	246 474,66	295 249,47
Облігація внутрішніх місцевих позик	-	-	5,41
Облігації іноземної держави	-	-	44,16
Інвестиційні сертифікати	51,83	272,01	331,81
Деривативи	5018,99	2 641,15	209,54

Джерело: складено на основі [7]

конодавчих актів спрямованих на удосконалення регулювання та впровадження прозорості на ринку цінних паперів, що вплинуло на скорочення обсягів торгів цінними паперами у 2017 році порівняно з попереднім 2016 приблизно в 4 рази. У 2018 році Україна стала кращою державою в світовому рейтингу фондових ринків за показником її ключового індексу, який показує темпи приросту обсягів торгів на ринку, обігнавши Македонію, Катар, ОАЕ та Саудівську Аравію.

Фондовий ринок перебуває в фазі динамічного розвитку, де важливе значення має підтримка з боку держави. Тому державна політика в сфері регулювання фондового ринку повинна забезпечувати створення відповідної нормативно-правової бази, заохочувати інвесторів та ефективно використовувати їхній капітал на відновлення та забезпечення подальшого зростання виробництва.

До основних проблем функціонування фінансового ринку відносять:

- недосконалість законодавчої бази та нормативно-правового регулювання процесів, які здійснюються на фінансовому ринку та їх невідповідність міжнародним нормам;
- недостатній рівень кваліфікації певної частини персоналу;
- низький рівень капіталізації та конкурентоспроможності вітчизняних фінансових установ;
- недостатня проінформованість населення про види послуг, що надаються фінансовими посередниками;
- високі тарифи на послуги і, як наслідок, низький попит на них;
- недовіра з боку населення до фінансових установ;
- слабкий механізм державного регулювання та нагляду за діяльністю посередників на фінансовому ринку [8].

Розвиток фінансового ринку в перспективі, залежить від багатьох факторів, основними серед яких є:

- забезпечення економічних прав і свобод суб'єктів господарювання;
- стабільність національної валюти;
- наявність ефективних фінансових інститутів та інструментів;
- підтримання активності фінансових ринків;
- упровадження сучасних технологій і засобів зв'язку;
- залучення висококваліфікованих кадрів;
- введення єдиних правил і механізмів здійснення банківських та інших фінансових операцій, створення критеріїв оцінки фінансових ризиків і, відповідно, нових фінансових інструментів;
- збереження політичної та соціальної стабільності у державі;
- відкритість економіки для вільного руху капіталу;
- ведення обліку, звітності, нагляду та регулювання відповідно міжнародних стандартів.

Висновки і пропозиції. Стабільний і розвинений фінансовий ринок є важливою умовою функціонування економіки країни в цілому. Проведення реформування фінансового сектору та пошук нових джерел фінансування є важливими умовами для забезпечення сталості й надійності фінансового ринку.

Проведені дослідження вказують на важливість фінансового ринку для економіки країни та значний його вплив на її стан. Для забезпечення ефективності діяльності фінансового ринку, держава, як головний фактор впливу, повинна здійснювати заходи, спрямовані на підтримку стабільності та надійності фінансової системи загалом. Також необхідно забезпечувати прозорість діяльності ринку та захист інвесторів, надавати вільний доступ до інформації щодо діяльності ринку, підтримувати ліквідність та платоспроможність інструментів фінансового ринку та здійснювати перехід до використання міжнародних стандартів діяльності у всіх його сегментах.

Список літератури:

1. Василик О.Д. Теорія фінансів : навч. посібник. Київ : Ніс, 2003. 416 с.
2. Опарін В.М., Паєтко Т.В., Федосов В.М. Інновації у фінансовій сфері : монографія / за ред. В.М. Опаріна. Київ : КНЕУ, 2013. 444 с.
3. Дема Д.І., Абрамова І.В., Недільська Л.В. Фінансовий ринок : навч. посібник / за ред. Д.І. Деми. Житомир : ЖНАЕУ, 2017. 448 с.
4. Шевцов Ю.О. Функціональна взаємодія банківської системи на фінансовому ринку. *Вісник Дніпропетровського університету*. 2013. Вип. 7. Ч. 2. С. 44–51.
5. Офіційний сайт Національного банку України. URL: <https://bank.gov.ua/ua> (дата звернення: 01.06.2020).

6. Національна комісія, що здійснює державне регулювання у сфері ринків фінансових послуг. URL: <https://www.nfp.gov.ua> (дата звернення: 01.06.2020).
7. Національна комісія з цінних паперів та фондового ринку (НКЦПФР). URL: <https://ssmsc.gov.ua/fund/analytics> (дата звернення: 01.06.2020).
8. Еш С.М. Ринок фінансових послуг : навч. посібник. Київ : Центр учбової літератури, 2015. 400 с.

References:

1. Vasylyk, O.D. (2003). *Theory of Finance*. Kyiv, 416 p.
2. Oparin, V.M., Paietko, T.V., & Fedosov, V.M. (2013). *Innovations in the financial sector*. Kyiv: KNEU, 444 p.
3. Dema, D.I., Abramova, I.V., & Nedilska, L.V. (2017). *The financial market*. Zhytomyr: ZhNAEU, 448 p.
4. Shevtsov, Yu.O. (2013). Functional interaction of the banking system in the financial market. *Journal of Dnipropetrovsk University*, vol. 7, no. 2, pp. 44–51.
5. Official site of the National Bank of Ukraine. Available at: <http://www.bank.gov.ua> (accessed 1 June 2020).
6. National Commission for State Regulation of Financial Services Markets. Available at: <https://www.nfp.gov.ua> (accessed 1 June 2020).
7. National Securities and Stock Market Commission. Available at: <https://ssmsc.gov.ua/fund/analytics> (accessed 1 June 2020).
8. Esh, S.M. (2015). *Financial services market*. Kyiv, 400 p.

DOI: <https://doi.org/10.32839/2304-5809/2020-6-82-45>

УДК 338.364.4

Топорков О.Р.

Київський національний університет імені Тараса Шевченка

ПРИСТОСУВАННЯ УКРАЇНСЬКИХ ВИРОБНИЧИХ МАЛИХ І СЕРЕДНІХ ПІДПРИЄМСТВ ДО УМОВ ІНДУСТРІЇ 4.0

Анотація. У статті розглядаються заходи з імплементації здобутків Четвертої промислової революції для малих та середніх підприємств (МСП), досліджено досвід розвинених країн з акцентом на Німеччину, як орієнтир у впровадженні досягнень Індустрії 4.0, надано рекомендації з пристосування українських МСП до нових технологічних умов. Автором досліджено роль МСП у розвинутих країнах та Україні, визначено їх місце у працевлаштуванні, створенні доданої вартості, експорті, сформульована необхідність у долученні до перетворень виробництва, визначено переваги та перепони у досягненні вищого рівня ефективності виробництва, досліджено концепти інтернету речей, інтернету послуг та великих даних в рамках виробничого підприємства, з'ясовано кроки, необхідні для створення розумного виробництва, досліджено міжнародну бізнес-модель для виробничих МСП у розвинутих країнах та проведено адаптацію до українського бізнес-середовища. Автор передбачає зростання ролі малих та середніх підприємств в українській економіці у короткостроковій перспективі та висловлює припущення про зміну структури зайнятості у МСП, а також структури створення доданої вартості та експорту зі зростанням частки у них МСП.

Ключові слова: малі і середні підприємства, Індустрія 4.0, розумне виробництво, передові виробничі технології, великі дані, інтернет речей, інтернет послуг, бізнес-модель.

Toporkov Oleksii

Taras Shevchenko National University of Kyiv

ADAPTATION OF UKRAINIAN INDUSTRIAL SMALL AND MEDIUM-SIZED ENTERPRISES TO THE INDUSTRY 4.0 CONDITIONS

Summary. International economic environment has undergone serious changes and faced significant challenges during the last decades. However, that process became the most severe since the start of global digitalization and perspectives of its potential inclusion to the process of production been evaluated. Economic development created various possibilities for small and medium-sized enterprises. They are aimed to become one of the strongest elements of developed and developing economies increasing their role in global value chains. The article discusses measures on implementation of the Fourth Industrial Revolution achievements in SMEs, examines experience of developed countries with focus on German practice as Industrie 4.0 benchmark. Author provides recommendations on adaptation of Ukrainian small and medium-sized enterprises to the new technological conditions. The role of SMEs in developed economies and those in Ukraine is examined. Author investigates employment, value-added creation and export capability of SMEs and emphasizes necessity of production transformation. New technological level will create competitive advantages, although implementation of important measures by SMEs may be hampered by some obstacles, that are discussed in the article. Special attention was paid to the concepts of the Internet of Things, the Internet of Services and the Big Data, that form basis for establishment of the Smart Factory. The article pays attention to the steps to be done in order to transform production processes and connections to become a Smart Factory. In addition, author provides an adapted in accordance to the national business environment international business model for industrial SMEs in developed economies, which can be applied in Ukrainian small and medium-sized enterprises. Finally, it is presumed that the role of small and medium-sized enterprises in economy of Ukraine will rise in the short term, as well as the structure of SMEs will transform. Author assumes that the structure of value-added and export will change with the share of SMEs becoming greater in both cases.

Keywords: small and medium-sized enterprises, Industrie 4.0, smart factory, advanced manufacturing technologies, big data, internet of things, internet of services, business model.

Постановка проблеми. Незважаючи на зростання світового господарства протягом 2015–2018 років, обсяг ПІП у світовому масштабі зменшився, що пов'язано з явищами респорингу [1], боротьбою з «податковою оптимізацією» [2] та зменшенням стимулів до інтернаціоналізації через міжнародне виробництво. Науковці та практики пов'язують це з переходом до нового технологічного укладу, що уособлює абсолютно новий рівень ефективності, перекладаючи на автоматичні та віртуальні системи не лише фізичну працю, але віднині й прийняття окремих управлінських рішень. Незважаючи на це, процес глобалізації триває з акцентом на міжнародну торгівлю – експорт отримує провідну позицію в інтернаціоналізації. В таких умовах конкурент-

ні переваги великих підприємств, пов'язані з унікальним менеджерським потенціалом, стандартизацією продукції та вбудованістю у глобальні ланцюги створення вартості, регуляторні умови на окремих ринках, – розмиваються. Дійсною конкурентною перевагою стає доступ до технологій та можливості їх створення. Значна роль інтелектуальної праці та мінімізація необхідних матеріально-технічних засобів для розробки програмного продукту створюють рівні умови для великих та малих і середніх підприємств (МСП), значення яких для світового господарства зростає. Показово, що частка МСП у загальній кількості європейських підприємств складає 99%. Прикладом вагомого вкладу МСП в економіку є Німеччина, частка МСП в загальній кількості

підприємств якої складає 95% [3], а на їх частку припадає понад 50% створеної доданої вартості, 60% робочих місць та понад 80% загальної програми внутрішньофірмового навчання [4]. Висока адаптивність малих та середніх підприємств, їх активна участь у внутрішньофірмовому навчанні, орієнтованість на автоматизацію, тяжіння до виконання основних цілей сталого розвитку через відповідність екологічним, соціальним та економічним стандартам дозволила б МСП стати драйверами Четвертої промислової революції. [5] Водночас, пристосування до нових економічних умов вимагає залучення фінансування для впровадження передових технологій у виробництво, а доступ до унікальних корпоративних знань дозволяє відповідним чином здійснити програмування інтелектуальних систем для прийняття якісних управлінських рішень. [3] Такі складнощі стали причиною того, що навіть у розвиненій німецькій економіці частка МСП, що перейшли до виробництва в рамках Індустрії 4.0 (Четвертої промислової революції), складає 6% від їх загальної кількості [6], а лідерами у впровадженні технологій нового рівня залишаються великі підприємства.

З кожним роком роль малих та середніх підприємств у господарстві України зростає – МСП складають 99% від загальної кількості підприємств (з них 84% – ФОПи), у яких працевлаштовані від 61% (за даними ОЕСР [7]) до 80% (за даними Державної служби статистики України) населення, на них припадає 47% створеної доданої вартості. Попри це, частка мікропідприємств в Україні є вищою за показники розвинених країн, а частка МСП в експорті – нижчою [8]. Відтак, інститут малого підприємництва продовжує свій поступовий розвиток. Україна активно долучається до змін у світовому господарстві та безумовно відчує на собі нові умови. Бізнес-моделі часів Третьої індустріальної революції мають бути адаптовані до нових вимог та не можуть продовжувати конкурентне існування в існуючому вигляді. Відтак, пристосування українських МСП до змін у світовому господарстві, їх роль для економіки України у середньостроковій перспективі та заходи з отримання міжнародних переваг постають в центрі даного дослідження.

Аналіз останніх досліджень і публікацій.

Питання змін у світовому господарстві, що стимулюють перехід до нового технологічного укладу, піднімають українські науковці Рогач О.І., Шнирков О.І., Геець В.М., Підчоса О.В., Намонюк В.Є. МСП постають в колі досліджень українських та міжнародних організацій, зокрема ОЕСР, Центру економічної стратегії, Офісу розвитку МСП. Питання становлення українського малого підприємництва та його перспектив розглянуто рядом вітчизняних науковців, серед яких Поліщук Г.О., Терещенко С.А., Візняк Ю.Я., Варналій З.С. Міжнародний досвід участі МСП у Четвертій промисловій революції та заходи з пристосування до нових умов розглядають Е. Хоздїч, Л. Агостіні, А. Носелла, Р. Філіппіні, А. Радзівон, А. Білберг, Я. Сопко, Л. Сафар, Ю. Мюллер. Приналежність концепту Індустрії 4.0 до Німеччини визначила значну розробку цього питання німецькими наукоцями та практиками, відтак саме дані про цю країну слугують бенчмарком для даної роботи.

Виділення невирішених раніше частин загальної проблеми. Наукова література роз-

криває питання адаптації малих та середніх підприємств до умов Четвертої промислової революції із врахуванням рівня інформатизації та ролі в економіці, що є характерними для розвинутих країн. Такий підхід, однак, не дозволяє використати поточні здобутки у даному питанні на практиці через їх невідповідність українським реаліям. Зростаюча роль МСП в економіці України потребує визначення заходів, що дозволять останнім ефективно функціонувати в умовах Четвертої промислової революції, та розробки самостійної бізнес-моделі для національних виробничих МСП.

Мета статті. Головною метою цієї роботи є визначення ключових заходів, що дозволять українським МСП ефективно функціонувати в рамках нових конкурентних умов Четвертої промислової революції.

Виклад основного матеріалу. Четверта промислова революція стала об'єктом дискусій в кінці 2000-х років, коли загальна інформатизація відкрила шлях до розробки технологій, що дозволяли б приймати окремі управлінські рішення без участі людини. Тривалі дослідження можливостей у високотехнологічних секторах розвинених економік врешті-решт втілювалися у концепції, що наразі носить назву «Індустрія 4.0». Концепція Індустрії 4.0 (нім. Industrie 4.0, скор. І4.0) була вперше представлена в Німеччині в урядовій програмі 2011 року [9] та означає побудову такого бізнес-середовища, в якому фізичні активи, працівники, машини, лінії створення продукту та процеси в межах організаційної структури підприємства інтегровані між собою, а обмін інформацією відбувається в реальному часі [10].

Практична цінність переходу до технологій виробництва нового рівня полягає у зменшенні вартості виробництва, у тому числі: (I) зберігання запасів – на 30-40%, (II) виготовлення продукту – на 10-20%; (III) логістичних витрат – на 10-20%; (III) підтримки синхронності роботи обладнання – на 60-70%; (IV) контролю якості – на 10-20%; (V) експлуатаційних витрат – на 20-30%. [11] Такі переваги визначають прагнення БНП та МСП створити відповідне виробниче середовище раніше за конкурентів, таким чином створивши тимчасову перевагу. Варто зазначити, що в Німеччині практичною імплементацією заходів з використання технологій Індустрії 4.0 станом на 2015 рік займалися лише 18% компаній, в той час як 25% досі не розглядали таку можливість взагалі [3], що створило значні конкурентні переваги піонерам революції. Перспективне використання відповідних технологічних можливостей у виробництві створює рівні умови для підприємств будь-якого розміру, оскільки як виробництво, так і прийняття рішень ґрунтується на програмному забезпеченні, що лежить в основі системи. Водночас, через вищий рівень спеціалізації та більшу кількість стандартизованих процесів переваги для великих підприємств оцінюються вищими за переваги для МСП в зазначених межах.

Від переходу до Індустрії 4.0 малі та середні підприємства найчастіше утримують такі перешкоди: (I) відсутність наскрізної інформаційної стратегії; (II) брак фінансових та інтелектуальних ресурсів; (III) неясність переваг через ізолюваність від ланцюгів створення вартості; (IV) недоліки систем безпеки збереження інформації; (V) недостатня стандартизація даних [3]. Такі

перешкоди зберігають свою актуальність для українських МСП. Маємо зазначити, що для національних підприємств характерна також відсутність дисципліни/методології збору інформації, внаслідок чого вона є неповною та не відповідає потреби прийняття управлінського рішення.

Підприємство, що прийняло рішення про використання можливостей нового технологічного укладу, має пройти процес адаптації, що полягає у виконанні послідовних підготовчих кроків для впровадження у виробництво основних концептів революції.

Перехід до І4.0 можливий лише через впровадження передових виробничих технологій (англ. advanced manufacturing technologies, скор. АМТ) та інформатизації і діджиталізації виробництва відповідно до вимог Третьої індустріальної революції, на яких ґрунтуються можливості впровадження інтернету речей (англ. Internet of Things, скор. ІoТ) [12], який за посередництвом кіберфізичних систем (англ. cyber-physical system, скор. СPS) та можливостей інтернету послуг (англ. Internet of Services, скор. ІoS) є ключовим фактором досягнення ефективності та гнучкості виробництва, передбачених концепцією І4.0.

Поточний стан практичної імплементації таких можливостей в Україні перебуває на початковій стадії – всеохоплюючої діджиталізації. Такий етап розвитку не дозволяє говорити про можливості реалізації ІoТ-можливостей у виробництві на даний момент. Тим не менш, інформатизація підприємства є ключовим елементом впровадження АМТ, від яких вимагатимуться такі характеристики: (I) надійність на кожному рівні; (II) самоорганізація, самопідтримка, самовідновлюваність; (III) захищеність; (IV) віддалена діагностика; (V) контрольованість у реальному часі; (VI) автономність; (VII) прозорість; (VIII) передбачуваність; (IX) ефективність [10].

Прийняття до умов нового економічного середовища потребуватиме від МСП налаштування бізнес-моделі таким чином, щоб досягати економічних цілей через надання високоефективних та персоналізованих послуг і високоефективного виробництва персоналізованих товарів. Якщо ефективність розглядається саме у автоматизації процесів вказаними вище способами, то персоналізація підкреслює вагомість отримання, обробки та аналізу вхідної інформації від клієнта. Її варто розглядати не лише як необхідну умову для персоналізації продукції, проте і як джерело маркетингової інформації, яка вибудовує систему, здатну до прийняття самостійних управлінських рішень на основі заданих моделей. Великі дані (англ. big data) не можуть бути ефективно інтерпретовані людиною, проте можуть бути швидко оброблені за наявності відповідних ЕОМ. За ствердженням Л. Сафара, ефективне розпорядження такою інформацією передбачає: (I) отримання інформації про можливості для зростання та загрози, (II) збереження інформації, (III) аналіз та представлення вивідної інформації, (IV) прийняття управлінських рішень, заснованих на ній, (V) досягнення підвищення ефективності бізнес-моделі та (VI) уникнення асоційованих загроз [13].

Поєднання двох факторів – об'єднання машин, що приймають участь у виробництві, у єдину мережу (ІoТ) та наявності актуальної інформації про стан внутрішнього та зовнішнього середовища фірми (big data) надає мінімальні передумови для побудови виробництва, що є пристосованим до нових економічних умов Індустрії 4.0 та отримало назву «розумне виробництво».

Розумне виробництво (смарт-виробництво; англ. smart factory) – підхід до виробництва, що передбачає такі гнучкі та адаптивні процеси створення продукту, що вирішуватимуть проблеми, які постають перед виробництвом в умовах швидкозмінних обмежуючих умов в світі технологій підвищеної складності¹ [14]. Бауерханзль визначив невід'ємною характеристикою розумного виробництва здатність самостійно вирішувати виробничі проблеми за рахунок зв'язків між машинами та машин з людьми [11].

Смарт-виробництво здатне запропонувати клієнтам, якими найчастіше є бізнес, нижчу ціну, вищий рівень персоналізації та стандартизовану якість вироблених товарів, що підвищує їх конкурентоздатність в рамках глобального ланцюга створення вартості (ГЛСВ). Важливо зазначити, що вбудованість до ГЛСВ визначає можливості МСП експлуатувати такі переваги.

Створення виробничих умов дозволяє перейти до виробництва в рамках Індустрії 4.0, проте вимагає адаптації процесів всередині підприємства, а за умов значних змін – повної перебудови бізнес-моделі. Бізнес-модель адаптованого виробництва набуватиме вигляду мережі взаємопов'язаних блоків, що поєднують клієнта та вхідну інформацію від нього, центр збору та обробки інформації, центр аналітики та прийняття управлінських рішень, центр персоналізації продукту, центр управління виробничими машинами, центр роботи із вхідною та вихідною інформацією постачальників, центр контролю якості продукції, центр контролю запасів, центр створення пропозиції, центр обробки результатів діяльності та формування фінансової звітності, центр контролю безперебійності роботи системи («КO»). Водночас, модель передбачає наявність 4 систем-блоків, що контролюються та частково виконуються людиною – менеджмент («М») (кінцевий контроль прийняття найбільш уразливих для виробництва операційних рішень; розробка стратегії); фінанси («Ф») (контроль фінансових результатів; комунікація з контролюючими органами; фінансове планування); продажі («П») (необов'язковий юніт; комунікація з клієнтами); логістика до клієнта («Д») (необов'язковий юніт; доставка товару до клієнта) (рис. 1).

Підприємство (обмежене пунктирною лінією) має дві «точки входу» – замовлення від клієнта та постачання – та дві «точки виходу» – доставка та аукціонна ринкова пропозиція. Замовлення відбувається через користувачський інтерфейс сайту чи внутрішньої електронної системи («інтранету»).

Клієнт власноруч здійснює персоналізацію згідно з власними побажаннями чи обирає один зі стандартизованих варіантів. Таким чином, дизайн відбувається на етапі замовлення та вра-

¹ Під обмежуючими умовами маємо розуміти перш за все економічні (кон'юнктура ринку, можливості зростання, діяльність конкурентів тощо), політичні (регулювання виробництва, продукту чи ринку загалом) та соціальні (поведінка споживача) умови. До технологій підвищеної складності відносимо перш за все ІoТ та ІoS.



Рис. 1. Бізнес-модель виробничого МСП розвинутої країни в умовах Індустрії 4.0

Джерело: адаптовано автором на основі [13]

ховує зовнішні та конструктивні побажання, що можливо задовольнити з існуючих на виробництві елементів. Інформація про замовлення та оплату (у випадку авансової оплати) надходить до інформаційного центру, де аналізується потреба у виробничих потужностях та складових.

Замовлення у постачальників відбувається в автоматичному режимі через спільну інформаційну систему та відображає дані про обсяг та характеристики і необхідний час поставки (за принципом «just in time» – «якраз вчасно»). Після отримання матеріалів/складових від постачальників система інформує про це інформаційний центр та одразу передає їх до блоку управління запасами. Центр збору та аналізу інформації порівнює замовлення та наявні матеріали/складові і за відсутності помилок передає дані про майбутній продукт на виробничі машини, які водночас отримують матеріали/складові з блоку управління запасами.

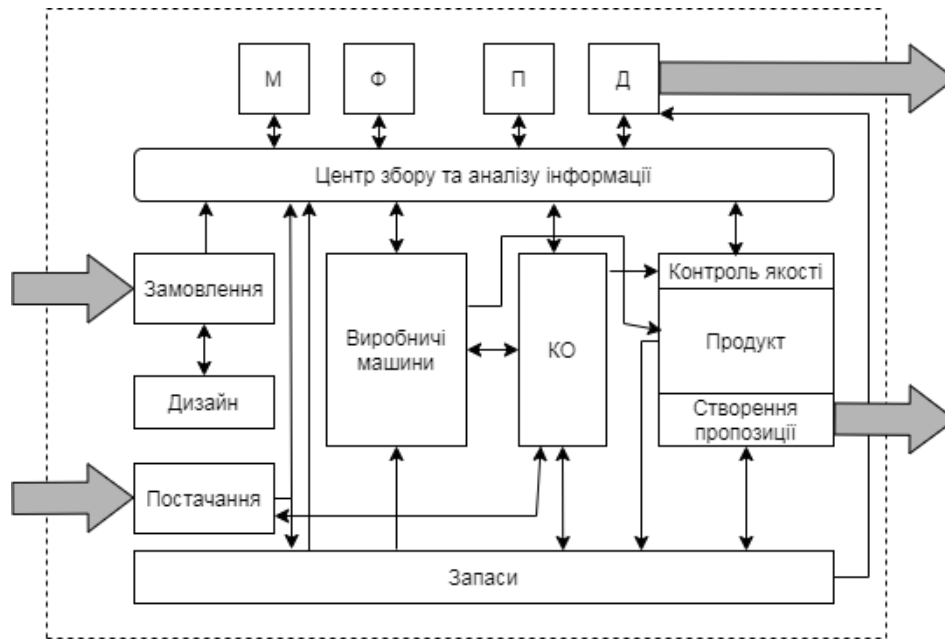
Створений продукт проходить контроль якості та (у випадку відсутності помилок та належної якості) повертається до блоку управління запасами, який передає інформацію центру збору та аналізу, з якого отримує інформацію відділ доставки. Продукт доставляється до клієнта та отримується оплата (у випадку її отримання за фактом виконання). У випадку створення продукту не за замовленням він проходить додатково етап аукціону через систему автоматичного створення пропозиції.

Відділ продажу контактує з клієнтами та співпрацює з інформаційною системою, надаючи інформацію про поточних та потенційних клієнтів. Безпосередній прийом замовлень відділ не приймає та скеровує клієнта до системи замовлення.

Фінансовий відділ отримує інформацію з центру збору та аналізу інформації у консолідованому вигляді, перевіряє її, формує управлінську звітність для менеджменту за поточними вимогами та надає інформацію до контролюючих

органів. Наступний етап автоматизації передбачатиме автоматичне подання звітності, проте наразі така опція не імплементована.

Менеджмент здійснює контроль та розробку стратегії, функції операційного менеджменту зведені до мінімуму. Усунення частих помилок покладається на контрольне обладнання. До складу менеджменту включається спеціаліст з інформаційної безпеки.

Така модель зарекомендувала свою ефективність протягом останніх п'яти років у розвинених країнах. Однак вона потребує адаптації до українського бізнес-середовища. Зокрема, автоматизація роботи з постачальниками вимагає від них високого рівня інформатизації. Пропонуємо замінити центр роботи з вхідною та вихідною інформацією постачальників на напівавтоматичну систему («Пост»), що використовується у системі замовлення. Напівавтоматична система дозволить узгодити в ручному режимі необхідне замовлення у постачальника, а останньому – внести деталі про відвантаження у внутрішню систему підприємства чи через сайт.

Центр створення пропозиції базується на наявності онлайн-сервісів аукціонного типу для проведення безпечних закупівель. Така система в Україні використовується для державних закупівель, проте не є популярною у приватному секторі, де переважають контрактні відносини. Відтак, функції центру створення пропозиції перекладатимуться на відділ продажу. Як і в моделі для розвинених країн, він не виконуватиме безпосередньо прийому замовлень, проте направлятиме клієнта до системи замовлення.

Актуальним для бізнес-середовища країни, що розвивається, буде розподіл повноважень менеджменту та юридичного відділу, відтак матимемо ще один елемент системи, що виконується людиною та відповідає за комплаєнс. Спеціалісти з комплаєнсу необхідні для відповідності



Рис. 2. Бізнес-модель українського виробничого МСП в умовах Індустрії 4.0

Джерело: адаптовано автором на основі [13]

стандартам збереження та обробки інформації, особливо у випадку інтернаціоналізації підприємства та залучення закордонних клієнтів.

Відповідно до вказаних змін, на рис. 2 зображена адаптована до вимог Четвертої промислової революції бізнес-модель українського виробничого МСП.

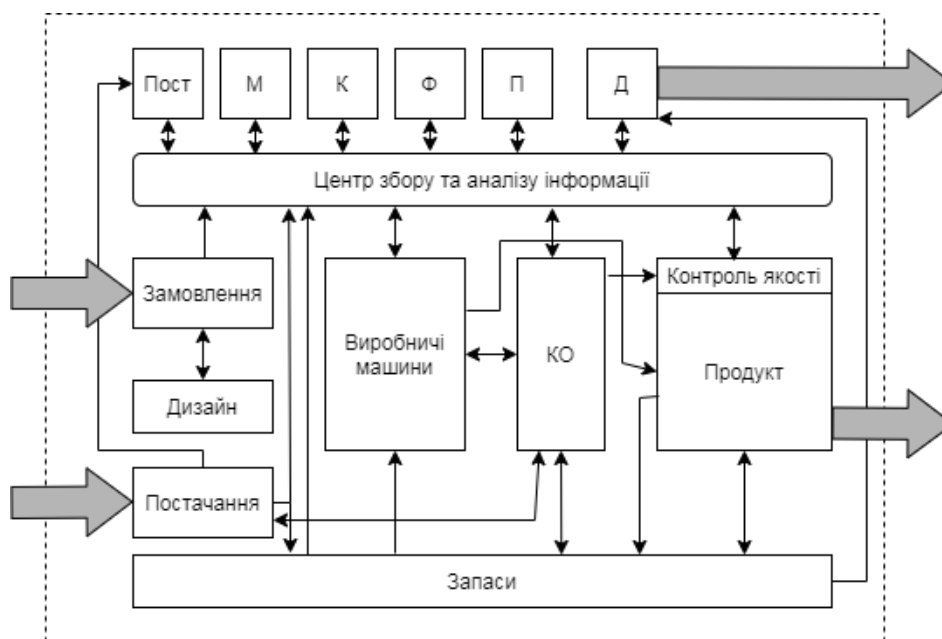
Імплементация такої бізнес-моделі дозволить досягнути вищої ефективності та створить передумови до вбудування до ГЛСВ. Для економіки України перехід до виробництва в рамках Індустрії 4.0 означатиме вищу конкурентоздатність товарів, підвищення частки в експорті продукції малого та середнього підприємництва, відхід від аутсорсингової моделі, а також детінізація, що буде можливою завдяки перевагам невтручання у роботу системи над перевагами, що надають різноманітні заходи з ведення сірого підприємництва.

Висновки і перспективи майбутніх досліджень. Економіка України досі ґрунтується на вартості, що створюється великими виробничими підприємствами. Місце МСП вбачається у створенні послуг для їх надання закордон, виконуючи функції аутсорсингового центру. Четверта промислова революція покликана змінити таку ситуацію та надати МСП України такі переваги, що дозволять їм зайняти ключові позиції для економіки та увійти до ГЛСВ.

Новий рівень технології виробництва дозволить зменшити витрати виробництва, підвищити рівень персоналізації товарів та стандартизувати якість. Автоматизація виробництва такого рівня зменшить його залежність від людських ресурсів, зокрема зробить значний вклад у автоматизацію інтелектуальної діяльності.

Перешкодами для МСП є недостатність інформації, створеної всередині підприємства, незахищеність інформації, що може стати причиною втрат персональних та комерційних даних, та відсутність достатніх фінансових ресурсів.

Перехід до виробництва в рамках Індустрії 4.0 вимагає базового рівня розвитку підприємства відповідно до стандартів Третьої промислової революції (перш за все – інформатизації підприємства), імплементации здобутків IoT та IoS на базі Big Data. Виконання цих умов дозволить говорити про створення розумного виробництва, що лежить в основі концепту Індустрії 4.0.

Створення бази для функціонування в нових умовах потребує адаптації виробничих процесів, що передбачає зміни у бізнес-моделі або її повну заміну. Модель українського виробничого МСП знала змін у порівнянні з аналогом для розвинених країн та враховує особливості інформаційного та економічного середовища України. Необхідність інтелектуальної праці зберігається у галузях фінансів, менеджменту, комплаєнсу та продажів.

Малі та середні підприємства мають звернути увагу на програми внутрішньофірмового навчання, що дозволять підняти якість рішень та відповідно коригувати роботу програмного забезпечення. У використанні сервісів зі збереження та обробки даних варто звернути увагу на можливості ліцензійного використання відповідних сервісів у поєднанні з рішеннями для захисту інформації.

У середньостроковій перспективі передбачаємо підвищення частки створюваної українськими МСП доданої вартості на протипагу великим підприємствам, зменшення частки мікропідприємств у структурі МСП, підвищення частки виробничих МСП на протипагу торговельним, зростання частки малих та середніх підприємств у експорті промислової продукції.

Дослідження практичних засобів імплементации здобутків Індустрії 4.0 – програмних засобів, сервісів, машин – та перспектив вбудування до ГЛСВ у кожній з галузей виробництва, а також макроекономічних ефектів змін вбачається перспективним напрямком досліджень українських МСП у короткостроковій перспективі.

Список літератури:

1. Рогач О.І. Структурні зміни мережевого виробництва багатонаціональних фірм. *Стратегія розвитку України*. 2019. № 2. С. 3–12.
2. O. Rogach. Foreign Direct Investment: Dynamics and Structural Changes. *Journal of Global Economy Review*. 2019. № 9. P. 4–11.
3. C. Schröder. The Challenges of Industry 4.0 for Small and Medium-sized Enterprises. Bonn : Friedrich-Ebert-Stiftung, 2016. 23 p.
4. Statistics on small and medium-sized enterprises. *Eurostat*. URL: https://ec.europa.eu/eurostat/statistics-explained/index.php?title=Statistics_on_small_and_medium-sized_enterprises
5. J. Mueller. Sustainable Industrial Value Creation – An Analysis of Industry 4.0 with Special Regard to SMEs. ISPIM, 2020. 12 p.
6. Business Performance Index. *Techconsult*. 2015. URL: https://itelligencegroup.com/wp-content/usermedia/BPI_Handel_Fachbereichsstudie_Finanzen_und_Controllering.pdf
7. Збірник статистики підприємництва в Україні. *OECD*. 2018. URL: <http://www.oecd.org/eurasia/competitiveness-programme/eastern-partners/Compendium-Entreprise-Statistics-Ukraine-2018-Ukrainian.pdf>
8. Як малим та середнім підприємствам України стати національними та глобальними чемпіонами? *Центр економічної стратегії*. 2019. URL: <https://ces.org.ua/wp-content/uploads/2019/09/%D0%A6%D0%95%D0%A1-final-UA.pdf>
9. Industrie 4.0. *Bundesministerium für Bildung und Forschung*. URL: <https://www.bmbf.de/de/zukunftsprojekt-industrie-4-0-848.html>
10. E. Hozdic. Smart Factory for Industry 4.0: A review. *International Journal for Modern Manufacturing Technologies*. 2015. № 7. P. 28–35.
11. T. Bauernhansl, M. ten Hompel, B. Vogel-Heuser. Die Vierte Industrielle Revolution – Der Weg in ein wertschaffendes Produktionsparadigma. *Industrie 4.0 in Produktion, Automatisierung und Logistik*. 2014. P. 5–35.
12. L. Agostini, A. Nosella. The adoption of Industry 4.0 technologies in SMEs: results of an international study. *Management Decision*. 2019. URL: https://www.researchgate.net/publication/335614834_The_adoption_of_Industry_40_technologies_in_SMEs_results_of_an_international_study
13. L. Safar, J. Sopko, S. Bednar, R. Poklemba. Concept of SME Business Model for Industry 4.0 Environment. *TEM Journal*. 2018. № 7(3). Pp. 626–637.
14. A. Radziwon, A. Bilberg, M. Bogers, E. Madsen. The Smart Factory: Exploring Adaptive and Flexible Manufacturing Solutions. *Procedia Engineering*. 2014. № 69. P. 1184–1190.

References:

1. Rogach, O.I. (2019). Strukturni zminy merezhevoho vyrobnytstva bahatonatsionalnykh firm [Structural changes in network production of multinational enterprises]. *Stratehiia rozvytku Ukrainy*, no. 2, pp. 3–12.
2. Rogach, O.I. (2019). Foreign Direct Investment: Dynamics and Structural Changes. *Journal of Global Economy Review*, no. 9, pp. 4–11.
3. Schröder, C. (2016). *The Challenges of Industry 4.0 for Small and Medium-sized Enterprises*. Bonn: Friedrich-Ebert-Stiftung.
4. Eurostat (2015). *Statistics on small and medium-sized enterprises*. Available at: https://ec.europa.eu/eurostat/statistics-explained/index.php?title=Statistics_on_small_and_medium-sized_enterprises (accessed 12 June 2020).
5. Mueller, J. (2020). *Sustainable Industrial Value Creation – An Analysis of Industry 4.0 with Special Regard to SMEs*. ISPIM. 12 p.
6. Techconsult (2015). *Business Performance Index*. Available at: https://itelligencegroup.com/wp-content/usermedia/BPI_Handel_Fachbereichsstudie_Finanzen_und_Controllering.pdf (accessed 15 June 2020).
7. OECD (2018). *Zbirnyk statystyky pidpriemnytstva v Ukraini* [Statistics on entrepreneurship in Ukraine]. Available at: <http://www.oecd.org/eurasia/competitiveness-programme/eastern-partners/Compendium-Entreprise-Statistics-Ukraine-2018-Ukrainian.pdf> (accessed 17 June 2020).
8. CES (2019). *Yak malym ta serednim pidpriemstvam Ukrainy staty natsionalnymy ta hlobalnymy chempionamy?* [How can Ukrainian small and medium-sized enterprises become national and global champions?]. Available at: <https://ces.org.ua/wp-content/uploads/2019/09/%D0%A6%D0%95%D0%A1-final-UA.pdf> (accessed 18 June 2020).
9. Bundesministerium für Bildung und Forschung. *Industrie 4.0*. Available at: <https://www.bmbf.de/de/zukunftsprojekt-industrie-4-0-848.html> (accessed 18 June 2020).
10. Hozdic, E. (2015). Smart Factory for Industry 4.0: A review. *International Journal for Modern Manufacturing Technologies*, no. 7, pp. 28–35.
11. Bauernhansl, T. (2014). Die Vierte Industrielle Revolution – Der Weg in ein wertschaffendes Produktionsparadigma. In: Bauernhansl T., ten Hompel M., Vogel-Heuser B. *Industrie 4.0 in Produktion, Automatisierung und Logistik*, pp. 5–35.
12. Agostini, L., & Nosella, A. (2019). The adoption of Industry 4.0 technologies in SMEs: results of an international study. *Management Decision* (electronic journal). Available at: https://www.researchgate.net/publication/335614834_The_adoption_of_Industry_40_technologies_in_SMEs_results_of_an_international_study (accessed 19 June 2020).
13. Safar, L., Sopko, J., Bednar, S., & Poklemba, R. (2018). Concept of SME Business Model for Industry 4.0 Environment. *TEM Journal*, vol. 3, no. 7, pp. 626–637.
14. Radziwon, A., Bilberg, A., Bogers, M., & Madsen, E. (2014). The Smart Factory: Exploring Adaptive and Flexible Manufacturing Solutions. *Procedia Engineering*, no. 69, pp. 1184–1190.

DOI: <https://doi.org/10.32839/2304-5809/2020-6-82-46>

УДК 336.1:339.7

Халатур С.М., Крючко Л.С.

Дніпровський державний аграрно-економічний університет

КОНЦЕПТУАЛЬНІ ОСНОВИ ФОРМУВАННЯ ПОДАТКОВОЇ ПОЛІТИКИ В УМОВАХ ГЛОБАЛІЗАЦІЇ

Анотація. Метою статті є аналіз податкових систем країн Європейського союзу та України, вплив окремих показників податкової системи на розвиток національних економік, вивчення можливості застосування накопиченого досвіду. На основі проаналізованої наукової літератури з формування податкової політики країн, методологічні принципи даного дослідження передбачають спільне застосування набору відомих загальнонаукових та спеціальних методів дослідження в економіці. В статті проаналізовано окремі показники функціонування податкової системи країн Європейського союзу та України; та вплив даних показників на розвиток національної економіки. Загострення конфліктів, що виникають в процесі розробки податкової політики держави, виникає в періоди спаду ділової активності, посилення конкуренції та у кризові періоди економічного розвитку. Цей факт обумовлює пошук концепції податкової політики держави, спрямованої на максимальне зниження конфліктних ситуацій з метою збереження стабільності та цілісності суспільства, зменшення соціальної напруги. Держава, яка формує свою податкову політику, має на меті дотримання передусім власних національних інтересів за конкретних внутрішніх і зовнішніх соціально економічних та інституціональних умов.

Ключові слова: податки, податкова система, податкові платежі, податок на прибуток, Індекс GINI.

Khalatur Svitlana, Kriuchko Lesia

Dnipro State Agrarian and Economic University

CONCEPTUAL BASIS OF TAX POLICY FORMATION IN THE GLOBALIZATION CONDITIONS

Summary. As a holistic system, the country's economic system combines different, often conflicting interests of its members. The purpose of the article is to analyze the tax systems of the European Union and Ukraine, the impact of certain indicators of the tax system on the development of national economies, to study the possibility of applying the experience. Based on the analyzed scientific literature on the formation of tax policy of countries, the methodological principles of this study provide for the joint application of a set of known general and special research methods in economics. The article analyzes some indicators of the functioning of the tax system of the European Union and Ukraine; and the impact of these indicators on the development of the national economy. Exacerbation of conflicts that arise in the process of developing the tax policy of the state occurs during periods of declining business activity, increased competition and crisis periods of economic development. This fact determines the search for the concept of tax policy of the state, aimed at minimizing conflict situations in order to preserve the stability and integrity of society, reduce social tensions. The state, which forms its tax policy, aims primarily to comply with its own national interests under specific internal and external socio-economic and institutional conditions. One of the areas that needs improvement is tax policy, as a large part of the revenue part of the state budget is formed at the expense of tax revenues. The general tax rate measures the amount of taxes and mandatory contributions paid by enterprises after accounting for allowable deductions as a share of commercial profit. Therefore, Ukraine needs further tax reform, during which emphasis should be placed on: simplification of tax legislation, elimination of contradictions and shortcomings in it; simplification and automation of tax administration, improvement of the system of risk-oriented tax control (including the introduction of indirect methods of tax control), improvement of relations between tax authorities and taxpayers, taking into account the experience of EU countries.

Keywords: taxes, tax system, tax payments, income tax, GINI index.

Постановка проблеми. Будучи цілісною системою, економічна система країни поєднує різні, часто конфліктні інтереси її учасників. При цьому, процес податкового регулювання також не позбавлений конфліктів, тому що інтереси і локальні цілі його учасників не збігаються. Загострення конфліктів, що виникають в процесі розробки податкової політики держави, виникає в періоди спаду ділової активності, посилення конкуренції та у кризові періоди економічного розвитку. Цей факт обумовлює пошук концепції податкової політики держави, спрямованої на максимальне зниження конфліктних ситуацій з метою збереження стабільності та цілісності суспільства, зменшення соціальної напруги.

Європейська економічна інтеграція, яка відбувається одночасно з глобалізацією світової еко-

номіки, актуалізує дослідження податкової політики на рівні не тільки держави, яка, зокрема, прагне отримати вигоди від залучення до світових господарських зв'язків та участі в інтеграційних процесах, але й на рівні інтеграційного утворення (наднаціональному рівні). Причому ці два суб'єкти податкової політики розробляють її для досягнення позитивних зрушень у соціально-економічному розвитку, але ставлять перед собою різні цілі залежно від того, якими є пріоритети їх функціонування та розвитку. Держава, яка формує свою податкову політику, має на меті дотримання передусім власних національних інтересів за конкретних внутрішніх і зовнішніх соціально економічних та інституціональних умов (у тому числі залежно від того, чи прагне вона поліпшити функціонування своєї економіки, вхо-

дячи до світових лідерів за рівнем економічного розвитку, чи налаштована на ріст економічного розвитку за рахунок зменшення відставання від світових лідерів).

Аналіз останніх досліджень і публікацій. Oleksii Naidenko (2019) [4] пише, що соціально-економічні процеси, які відбуваються в країні, впливають на рівень добробуту населення. Рейтингові оцінки останніх років свідчать про погіршення рівня добробуту, людського та соціального розвитку населення України, глобального багатства.

Maryna Hrysenko, Olena Pryiatelchuk and Liudmila Shvorak (2019) [3] стверджують, що соціальна ринкова економіка є переважаючою економічною системою для промислово розвинених країн. Окрім створення економічних та технологічних умов, активна участь держави є ключовим фактором ефективного функціонування та сталого розвитку економіки.

Julia Glushchenko and Natalia Kozhalina (2019) [2] розглядають місцеве оподаткування, його проблемні аспекти та тенденції розвитку. Економічна незалежність будь-якої громади неможлива без достатніх фінансових ресурсів, відносна самостійність управління податками та іншими обов'язковими платежами.

Olubukola Ranti Uwuigbe, Ayomide Omoyiola, Uwalomwa Uwuigbe, Nassar Lanre and Opeyemi Ajetunmobi (2019) [5] пишуть, що оподаткування є дуже важливим інструментом в будь-якій країні, незалежно від того, чи розвивається вона чи розвинена. Це макроекономічний інструмент, дуже необхідний для функціонування держави. Olufemi Adebayo Oladipo, Francis Iyoha, Adeniran Fakile, Abiola John Asaley and Damilola Felix Eluyela (2019) [6] справедливо стверджують, що оподаткування є стійким та справжнім джерелом доходів уряду, інструментом макроекономічної політики та управління фіскалом.

Виділення невирішених раніше частин загальної проблеми. Податкова політика інтеграційного утворення передбачає збалансування часто суперечливих національних інтересів для створення сприятливих умов розвитку інтеграційного утворення в цілому та його учасників зокрема. Іноді це вимагає згоди останніх на погіршення окремих національних умов господарювання для отримання інших вигід як найближчим часом, так і в майбутньому. Розв'язанням фіскальних проблем в Україні при формуванні податкової політики дедалі більше слід враховувати податкову політику ЄС та його країн-членів.

Мета статті – аналіз податкових систем країн Європейського союзу та України, вплив окремих показників податкової системи на розвиток національних економік, вивчення можливості застосування накопиченого досвіду

Виклад основного матеріалу. Концептуальними критеріями формування і реалізації податкової політики держави вважаємо такі:

1. Компромісність. Потрібно збалансувати інтереси держави, підприємницького сектору та громадян, причому так, щоб усі суб'єкти перерозподільних відносин були задоволені результатами перерозподілу приблизно однаково. Видатки держави мають забезпечувати опти-

мальне поєднання соціальних заходів, заходів щодо сприяння зростанню ВВП.

2. Комплементарність податкових змін. Податкові новації мають бути добре узгодженими з іншими законодавчими нормами, передбачати заходи впливу на неформальний рівень інституціонального середовища і позитивно оцінюватися суспільством.

3. Відмова від радикальних податкових ініціатив. Значні зміни в оподаткуванні часто пов'язані не стільки з позитивним економічним ефектом та розширенням податкової бази, скільки з фіскальними втратами, які доводиться компенсувати залученням державних позик.

4. Стабільність і гнучкість. Податкова політика повинна, з одного боку, відповідати визначеним у її концепції напрямкам модифікації податкової системи та системи внесків до державних соціальних фондів, а з іншого – швидко реагувати на зміни у відтворювальних і фіскальних процесах.

Для більш детального розкриття теми дослідження проаналізуємо окремі показники функціонування податкової системи 28 країн Європейського союзу та України; та вплив даних показників на розвиток національної економіки. Отже, порівняємо показники, що стосуються податкової системи в країнах Єврозоюзу та Україні, зокрема будуть проаналізовані такі показники: Митні та інші імпорتنі мита (% від податкових надходжень); Фірми очікували дарувати подарунки на зустрічах з податковими службовцями (% фірм); Фірми, які не звітують про всі продажі з метою оподаткування (% фірм); Фірми відвідували або вимагали зустрічей з податковими службовцями (% фірм); Податок на працю та внески (% від комерційного прибутку); Чисті податки на продукцію (поточні долари США); Інші податки (% від доходу); Інші податки, що сплачуються підприємствами (% від комерційного прибутку); Податок на прибуток (% від комерційного прибутку); Податкові платежі (кількість); Податкові надходження (% від ВВП); Податки на експорт (% від податкових надходжень); Податки на товари та послуги (% від виручки); Податки на товари та послуги (% доданої вартості промисловості та послуг); Податки з доходу, прибутку та приросту капіталу (% від виручки); Податки на прибуток, прибуток та приріст капіталу (% від загальної суми податків); Податки на міжнародну торгівлю (% від виручки); Час на підготовку та сплату податків (годин); Загальна ставка податку (% від комерційного прибутку).

Проаналізувавши таблицю 1, можна зробити такі висновки. Податок на працю та внески найвищий у Франції (51,82 % від комерційного прибутку), Бельгії (48,55 % від комерційного прибутку), в Італії (41,52 % від комерційного прибутку); а найнижчий в Данії (3,11 % комерційного прибутку), Мальті (10,84 % комерційного прибутку), Великобританії 11,16 % комерційного прибутку). В Україні цей показник становить 40,57 % від комерційного прибутку. Інші податки, що сплачуються підприємствами (% від комерційного прибутку), можна сказати, що найвищий рівень у Франції (10,49), найнижчий в Норвегії (0,03), а в Україні (0,91).

Податковий дохід відноситься до примусових перерахувань центральній владі для державних

цілей. Податковий дохід у % ВВП найнижчий у Німеччині (11,22 %), найвищий на Мальті (38,43 %), а в Україні в середньому на рівні 16,96 %.

Податки на товари та послуги включають загальні продажі та оборот або податки на додану вартість, вибіркові акцизи на товари, вибіркові податки на послуги, податки на використання товарів чи майна та деякі інші. Податки на товари та послуги у % доходу найвищий в Хорватії (46,25 %), найнижчий в Італії (22,79 %); в Україні цей показник на 32,98 %.

Продовження аналізу показників функціонування податкової системи країн ЄС та України показано в таблиці 1.

Проаналізувавши мито та інші митні збори (% від податкових надходжень), фірми, які очікують дарувати подарунки на зустрічах з податковими службовцями (% фірм), фірми, які не повідомляють про всі продажі для цілей оподаткування (% фірм), фірми, які відвідували або вимагали

зустрічі з податковими службовцями (% фірм), можна сказати, що у них досліджували українські компанії. В Україні вони на рівні 6,43; 46,65; 31,90; 59,15 відповіді. Найбільш важливий показник зафіксовано в Словенії (2,22); найнижче у Греції (0,02). Інший показник, фірми, як очікується, подарують подарунки на зустрічах з податковими службовцями (% фірм), коли вони від 28,80 до Греції до 0,30 у Швеції. Показник Фірми, які не звітують про всі продажі з метою оподаткування (% фірм), знаходяться в межах 53,19 Греції до 18,33 Іспанії. Фірми відвідали або вимагали зустрічей з податковими службовцями (% фірм) – найвищий у Болгарії (64,77), а найнижчий у Швеції (8,90).

Додавши до доходу, використовуючи та дотримуючись капіталу, вони виявляють фактично чи передбачуваного чистого доходу до фізичних осіб, з використанням корпоративних підприємств та підприємств, а також із прибутків ка-

Таблиця 1

Середнє значення показників функціонування податкової системи країн ЄС та України за період 2001-2019 роки

Назва країни	Податки з доходу, прибутку та приросту капіталу (% від доходу)	Податки на прибуток, прибуток та приріст капіталу (% від загальної суми податків)	Податки з міжнародної торгівлі (% від доходу)	Час підготовки та сплати податків (години)	Індекс GINI (оцінка Світового банку)	Загальна ставка податку та внеску (% від прибутку)
Австрія	27,61	47,01	0,00	154,13	30,27	51,87
Бельгія	35,84	58,35	-	141,53	28,43	57,73
Болгарія	15,56	25,59	0,41	508,73	35,47	30,73
Хорватія	7,87	14,14	1,48	202,53	32,14	20,55
Кіпр	24,99	38,10	0,63	139,75	32,62	22,17
Чеська Республіка	15,98	35,63	0,95	412,47	26,42	46,57
Данія	40,81	48,98	-	133,27	26,70	26,73
Естонія	20,36	35,93	0,08	73,13	33,25	50,57
Фінляндія	17,87	32,35	0,00	159,53	27,56	41,95
Франція	25,07	47,58	-0,01	134,87	32,09	66,67
Germany	15,97	40,58	-	209,93	30,85	47,88
Греція	18,97	35,57	0,01	216,07	34,64	48,87
Угорщина	18,68	33,22	0,66	296,67	29,79	49,78
Ірландія	38,66	51,53	-	77,83	32,62	25,72
Італія	32,39	53,81	-	283,20	34,40	65,87
Латвія	10,92	20,59	0,36	219,20	36,03	36,32
Литва	20,72	36,88	0,76	156,42	35,50	44,25
Люксембург	28,81	46,96	-	57,00	31,61	20,29
Мальта	30,40	45,14	1,40	139,00	29,11	42,54
Норвегія	28,55	52,26	0,20	84,60	27,22	39,85
Польща	12,98	26,05	0,56	334,67	33,88	41,40
Румунія	18,62	33,35	0,86	189,67	36,58	42,65
Словацька Республіка	17,17	36,23	0,20	241,47	26,73	49,03
Словенія	12,62	25,05	1,07	234,27	24,95	33,62
Іспанія	39,20	47,18	-	198,57	34,54	52,06
Швеція	14,36	17,62	-	122,00	27,42	51,51
Україна	12,90	26,28	3,58	804,60	26,50	52,64
Об'єднане Королівство	35,84	48,71	-	104,27	34,11	33,51

Джерело: складено авторами на основі даних [1; 7-10]

піталу. Податки з доходу, прибутку та приросту капіталу у % доходу найвищий в Данії (40,81 %), а найнижчий у Хорватії (7,87 %). В Україні цей показник становить 12,90 %.

Додавши до доходу, використовуючи та дотримуючись капіталу, вони виявляють фактично чи передбачуваного чистого доходу до фізичних осіб, з використанням корпоративних підприємств та підприємств, а також із прибутків капіталу. Податки з доходу, прибутку та приросту капіталу у % від загальної суми податків найвищий показник у 58,35 %, найнижчий у Хорватії 14,14 %. В Україні даний показник майже 26,28 %. Індекс GINI (оцінка Світового банку) найвищий показник в Румунії (36,58); найнижчий показник у Словенії (24,95); в Україні цей показник на 26,50.

Далі проаналізуємо податок на прибуток в країнах Євросоюзу та Україні. Це сума податків на прибуток, сплачена бізнесом.

З таблиці 2 видно, що Податок на прибуток зменшився по багатьох країнах у 2019 році порівняно з 2005 роком. Не збільшується податок на прибуток, створюваний Бельгією, Німеччиною, Грецією, Угорщиною, Ірландією, Латвією, Литвою та Словацькою Республікою. В Україні податок на прибуток у % від комерційного прибутку зменшується з 12,3 до 10,2 %, що є позитивною тенденцією.

Податкові платежі підприємствами – це загальна кількість податків, сплачених підприємствами, включаючи подання електронних ма-

теріалів. Податок вважається сплаченим раз на рік, навіть якщо виплати частіше.

Кількість податкових платежів, згідно таблиці 3, зменшившись у 2-3 у 2019 році, порівняно з 2005 роком у країні Болгарія, Хорватія, Чехія, Фінляндія, Франція, Греція, Латвія, Польща, Румунія, Словацьчина, Словенія. Таке зменшення застосовується позитивною тенденцією. Податкові платежі в Україні зменшилися з 147 в 2005 року до 5 у 2019 році. Дуже суттєві дії.

Час на підготовку та сплату податків – це час у годинах на рік, за який потрібно підготувати, подати та сплатити три основні види податків: податок на прибуток підприємств, податок на додану вартість чи податок з продажу та податки на працю.

Дуже суттєвий час, коли потрібно підготуватися та сплатити податки, що в Україні більше, ніж за п'ятій час, з 2085 годин у 2005 році до 327 годин у 2019 році. Це позитивна тенденція.

Індекс GINI вимірною ступінь, в якому розподіл доходу серед осіб або домогосподарств в межах економіки відхиляється від абсолютно рівномірного розподілу. Таким чином, індекс GINI 0 представляє ідеальну рівність, тоді як індекс 100 означає ідеальну нерівність. За індексом GINI Україна в середньому за 2005–2019 роки посіла двадцять шосте місце в порівнянні з країнами Євросоюзу. За даними ООН в Україні за межею бідності живе більше 60 % населення, а от за даними Світового банку цей показник складає 25 % населення.

Одним із напрямів, який потребує удоско-

Таблиця 2

Податок на прибуток, % від комерційного прибутку

Назва країни	2005	2014	2015	2016	2017	2018	2019	Відношення 2019 до 2005
Австрія	21,2	16,8	16,8	16,9	17	17,1	17,1	80,66
Бельгія	9,8	8,3	8,4	9,1	10,3	10,9	10,3	105,10
Болгарія	7	5	5	5	5	4,9	4,9	70,00
Хорватія	0	0	0	0	0	0	0	-
Кіпр	..	9,5	9,3	9,6	8,1	8,1	8,3	-
Чеська Республіка	7,2	5,6	5,6	5,1	5,1	5,2	5,2	72,22
Данія	27,9	19,6	18,1	18,4	17,1	17,1	17,1	61,29
Естонія	11,2	8,2	8,2	7,8	7,8	7,8	7,7	68,75
Фінляндія	19,1	14,6	11,8	11,7	11,7	11,9	12,1	63,35
Франція	6,8	5,4	-0,2	0,2	1	0,3	0,2	2,94
Germany	21,4	23,3	23,2	23,2	23,2	23,2	23,2	108,41
Греція	21,5	19	19,7	22,4	23	23	23	106,98
Угорщина	5,9	11,8	11,8	9,9	9,9	9,1	9,4	159,32
Ірландія	11,9	12,4	12,4	12,4	12,4	12,4	12,4	104,20
Італія	30,6	19,9	19,5	17	23,3	16,8	14,6	47,71
Латвія	6,8	4,9	6,3	6,3	6,3	6,4	7,8	114,71
Литва	5,7	5,9	5,9	5,9	5,9	5,9	5,9	103,51
Люксембург	..	4,6	4,6	4,6	4,2	4,2	4,2	-
Мальта	..	30,2	30,2	32,4	32,3	32,3	32,3	-
Норвегія	25,2	24,5	23,6	23,6	21,8	20,8	20	79,37
Польща	14,8	14,5	14,5	14,5	14,5	14,5	14,5	97,97
Румунія	17,2	10,7	10,9	12,3	12,3	12,3	15,6	90,70
Словацька Республіка	8	8,4	9,4	9,5	9,5	9,1	9,1	113,75
Словенія	14,3	12,7	12,7	12,7	12,7	12,7	12,7	88,81
Іспанія	23,4	21,7	13,4	12,5	10,6	10,6	10,6	45,30
Швеція	16,6	13,1	13,1	13,1	13,1	13,1	13,1	78,92
Україна	12,3	9,5	9	8,7	11,9	11	10,2	82,93
Об'єднане Королівство	21,8	20,6	19,2	18,3	18,1	17,3	16,6	76,15

Джерело: складено авторами на основі даних [1; 7–10]

Таблиця 3

Податкові платежі, номер

Назва країни	2005	2013	2014	2015	2016	2017	2018	2019	Відношення 2019 до 2005
Австрія	12	12	12	12	12	12	12	12	100,00
Бельгія	11	11	11	11	11	11	11	11	100,00
Болгарія	29	14	14	14	14	14	14	14	48,28
Хорватія	40	12	12	12	13	13	12	12	30,00
Кіпр	..	31	30	28	28	28	27	16	-
Чеська Республіка	27	8	8	8	8	8	8	8	29,63
Данія	10	10	10	10	10	10	10	10	100,00
Естонія	7	8	8	8	8	8	8	8	114,29
Фінляндія	20	8	8	8	8	8	8	8	40,00
Франція	21	9	9	9	9	9	9	9	42,86
Germany	12	9	9	9	9	9	9	9	75,00
Греція	19	8	8	8	8	8	8	8	42,11
Угорщина	13	12	11	11	11	11	11	11	84,62
Ірландія	9	9	9	9	9	9	9	9	100,00
Італія	14	13	13	14	14	14	14	14	100,00
Латвія	29	7	7	7	7	7	7	7	24,14
Литва	11	11	11	11	11	11	10	10	90,91
Люксембург	..	23	23	23	23	23	23	23	-
Мальта	..	7	7	7	8	8	8	8	-
Норвегія	4	4	4	4	4	4	5	5	125,00
Польща	41	19	19	7	7	7	7	7	17,07
Румунія	108	39	14	14	14	14	14	14	12,96
Словацька Республіка	32	22	22	11	8	8	8	8	25,00
Словенія	22	10	10	10	10	10	10	10	45,45
Іспанія	8	9	9	9	8	9	9	9	112,50
Швеція	6	6	6	6	6	6	6	6	100,00
Україна	147	28	5	5	5	5	5	5	3,40
Об'єднане Королівство	8	8	8	8	8	8	8	9	112,50

Джерело: складено авторами на основі даних [1; 7-10]

Таблиця 4

Час на підготовку та сплату податків, години

Назва країни	2005	2012	2013	2014	2015	2016	2017	2018	2019	Відношення 2019 до 2005
Австрія	170	170	166	131	131	131	131	131	131	77,06
Бельгія	156	131	135	135	136	136	136	136	136	87,18
Болгарія	598	436	436	436	453	453	453	453	441	73,75
Хорватія	232	196	196	208	206	206	206	206	206	88,79
Кіпр	..	146	146	146	145	127	127	122	119	-
Чеська Республіка	866	230	230	230	222	222	236	230	230	26,56
Данія	135	130	132	132	132	132	132	132	132	97,78
Естонія	81	81	81	81	81	56	50	50	50	61,73
Фінляндія	269	93	93	93	93	93	93	90	90	33,46
Франція	132	132	137	137	137	139	139	139	139	105,30
Germany	196	207	218	218	218	218	218	218	218	111,22
Греція	264	202	193	193	193	193	193	193	193	73,11
Угорщина	340	277	277	277	277	277	277	277	277	81,47
Ірландія	75	79	79	79	81	81	81	81	81,5	108,67
Італія	340	269	269	269	269	240	238	238	238	70,00
Латвія	280	224	224	193	193	168	168	168	168	60,18
Литва	166	175	175	171	171	171	109	99	95	57,23
Люксембург	..	59	55	55	55	55	55	55	55	-
Мальта	..	139	139	139	139	139	139	139	139	-
Норвегія	87	87	83	83	83	83	83	79	79	90,80
Польща	420	286	286	286	269	269	258	334	334	79,52
Румунія	192	218	202	161	161	161	163	163	163	84,90
Словацька Республіка	325	207	207	207	188	192	192	192	192	59,08
Словенія	248	233	233	233	233	233	233	233	233	93,95
Іспанія	298	167	167	167	158	152	152	147	143	47,99
Швеція	122	122	122	122	122	122	122	122	122	100,00
Україна	2085	488	386	346	346	355	327	327	327	15,71
Об'єднане Королівство	100	105	105	105	105	105	105	105	114	114,00

Джерело: складено авторами на основі даних [1; 7-10]

налення це податкова політика, оскільки за рахунок податкових надходжень формується велика частина доходної частини бюджету держави.

Загальна ставка податку вимірює суму податків та обов'язкових внесків, що сплачуються підприємствами після обліку допустимих відраховань як частки комерційного прибутку.

Отже, Україні потрібна подальша податкова реформа, у ході якої слід зробити наголос на:

1) спрощенні податкового законодавства, усуненні суперечностей та недоліків у ньому;

2) спрощенні та автоматизації податкового адміністрування, удосконаленні системи ризикоорієнтованого податкового контролю (в тому числі запровадженні непрямих методів податкового контролю), поліпшенні відносин між податковими органами та платниками податків з урахуванням досвіду країн ЄС.

Із зрушеннями у соціально-економічному розвитку, детінізацією економічних відносин і подальшим розв'язанням фіскальних проблем в Україні при формуванні податкової політики дедалі більше слід враховувати податкову політику ЄС та його країн-членів.

Висновки і пропозиції. Отже, розглянувши податкову систему європейських країн, можна зауважити на те, що у системі оподаткування кожної окремої країни є свої особливості, які можна і потрібно враховувати при проведенні реформування податкової системи України. Доцільно використовувати досвід інших країн. Дослідження показників функціонування податкової системи в динаміці повинно використовуватись для створення ефективної системи оподаткування, задля запобігання помилок і прорахунків, які негативно впливають на економічний розвиток держав.

Отже, податкова політика та її завдання в рамках системного підходу можуть бути сформульовані як концепція «пріоритету економічного розвитку», що передбачає у випадку виникнення конфліктних ситуацій пошук і впровадження тих рішень, які є оптимальними для більшості учасників економічних відносин. Концепція «пріоритету економічного розвитку» заснована на закономірностях взаємодії частини і цілого та враховує концепцію і методи формування оптимальних рішень, з метою підвищення ефективності.

Список літератури:

1. European Commission (2019). Taxes in Europe (database). Retrieved from: http://ec.europa.eu/taxation_customs/tedb/taxSearch.html
2. Glushchenko J. and Kozhalina N. (2019). Development trends of local taxes in the system of local budgets in Ukraine. *Public and Municipal Finance*, 8(1), 104–111. doi:10.21511/pmf.08(1).2019.09
3. Hrysenko, M., Pryiatelchuk, O., and Shvorak, L. (2019). Modeling of state socio-economic systems in the countries of the European region. *Problems and Perspectives in Management*, 17(3), 452–463. doi:10.21511/ppm.17(3).2019.36
4. Naidenko, O. (2019). Justification of tax regulation tools to support the poor. *Economics of Development*, 18(3), 45–57. doi:10.21511/ed.18(3).2019.05
5. Olubukola Ranti Uwugbe, Ayomide Omoyiola, Uwalomwa Uwugbe, Nassar Lanre and Opeyemi Ajetunmbi (2019). Taxation, exchange rate and foreign direct investment in Nigeria. *Banks and Bank Systems*, 14(3), 76–85. doi:10.21511/bbs.14(3).2019.07
6. Olufemi Adebayo Oladipo, Francis Iyoha, Adeniran Fakile, Abiola John Asaleye and Damilola Felix Eluyela (2019). Tax revenue and agricultural performance: evidence from Nigeria. *Problems and Perspectives in Management*, 17(3), 342–349. doi: 10.21511/ppm.17(3).2019.27
7. Official website of the State Statistics Committee. Retrieved from: <https://www.ukrstat.gov.ua>
8. Official website of the National Bank of Ukraine. Retrieved from: <https://bank.gov.ua>
9. The World Bank (2020a). Foreign direct investment, net inflows (% of GDP). Retrieved from: <https://data.worldbank.org/indicator/bx.klt.dinv.wd.gd.zs>
10. The World Bank (2020b). World Development Indicators. Retrieved from: <http://databank.worldbank.org/data/reports.aspx?source=world-development-indicators>

References:

1. European Commission (2019). Taxes in Europe (database). Retrieved from: http://ec.europa.eu/taxation_customs/tedb/taxSearch.html
2. Glushchenko, J. and Kozhalina, N. (2019). Development trends of local taxes in the system of local budgets in Ukraine. *Public and Municipal Finance*, 8(1), 104–111. doi:10.21511/pmf.08(1).2019.09
3. Hrysenko, M., Pryiatelchuk, O., and Shvorak, L. (2019). Modeling of state socio-economic systems in the countries of the European region. *Problems and Perspectives in Management*, 17(3), 452–463. doi:10.21511/ppm.17(3).2019.36
4. Naidenko, O. (2019). Justification of tax regulation tools to support the poor. *Economics of Development*, 18(3), 45–57. doi:10.21511/ed.18(3).2019.05
5. Olubukola Ranti Uwugbe, Ayomide Omoyiola, Uwalomwa Uwugbe, Nassar Lanre and Opeyemi Ajetunmbi (2019). Taxation, exchange rate and foreign direct investment in Nigeria. *Banks and Bank Systems*, 14(3), 76–85. doi: 10.21511/bbs.14(3).2019.07
6. Olufemi Adebayo Oladipo, Francis Iyoha, Adeniran Fakile, Abiola John Asaleye and Damilola Felix Eluyela (2019). Tax revenue and agricultural performance: evidence from Nigeria. *Problems and Perspectives in Management*, 17(3), 342–349. doi: 10.21511/ppm.17(3).2019.27
7. Official website of the State Statistics Committee. Retrieved from: <https://www.ukrstat.gov.ua>
8. Official website of the National Bank of Ukraine. Retrieved from: <https://bank.gov.ua>
9. The World Bank (2020a). Foreign direct investment, net inflows (% of GDP). Retrieved from: <https://data.worldbank.org/indicator/bx.klt.dinv.wd.gd.zs>
10. The World Bank (2020b). World Development Indicators. Retrieved from: <http://databank.worldbank.org/data/reports.aspx?source=world-development-indicators>

ВІЙСЬКОВІ НАУКИ

DOI: <https://doi.org/10.32839/2304-5809/2020-6-82-47>

УДК 355:32;355.4;355 (4/9)

Дубно М.В., Задорожний В.П.,

Ломак М.М., Польцев І.В.

Національна академія сухопутних військ

ЛОФЕА – ВАЖЛИВИЙ ЕЛЕМЕНТ У ЗБРОЙНИХ КОНФЛІКТАХ

Анотація. В статті розглянуті питання виконання бойового завдання військовослужбовцями з точки зору відношення сторін збройного конфлікту щодо своїх зобов'язань до існуючих міжнародно-правових актів. Для командирів та інших військових начальників роль закону в конфліктах 21 сторіччя є джерелом фрустрації. Деякі думають, що їм це є скручування рук, яке стримує бойовий успіх. Для інших, закон є таким інструментом, котрий використовується ворогами. Для дружніх країн, закон, здається, буде контрпродуктивним утриманням дій в оперативному середовищі. Всі ці інтерпретації мають елементи правди, однак, в той же час, вони не зовсім точні у забезпеченні розуміння того, що може викликати роль міжнародних законодавчих актів у сьогодинішніх збройних конфліктах. Закон став центральним питанням конфліктів 21 сторіччя. Сьогодні війни ведуться у чисельно законодавчому середовищі з безліч юридичними нормами і правилами. Це є результат багатьох факторів об'єктивної реальності з військовим контекстом, включаючи вплив міжнародної економіки. Також показані наслідки невиконання однією із ворогуючих сторін у перспективі для військово-політичної обстановки в регіоні, проаналізовані способи використання закону (правових дій чи міжнародно-правових актів) однією стороною з метою тиску на іншу та запропоновані можливі шляхи інтеграції гібридних форм ведення війни із звичайними прийомами ведення війни.

Ключові слова: збройний конфлікт, воєнна доктрина, закон, норми права, лофеа.

Dubno Michaylo, Zadorozhnyi Volodymyr,

Lomak Maxim, Poltsev Igor

National Academy of the Army

LAWFARE IS AN IMPORTANT ELEMENT OF ARMED CONFLICTS

Summary. In the article is analyzed the issue of combat missions by military personnel in terms of the relation of the parties to the armed conflict with respect to its obligations. For many commanders and other military leaders, the role of law in twenty-first century conflicts is a source of frustration. Some think it is “handcuffing” them in a way that is inhibiting combat success. For others, law is another “tool that is used by the enemies. For key ally law seems to be injecting counterproductive hesitancy into operational environments. All of these interpretations have elements of truth, but at the same time they are not quite accurate in providing an understanding of what might be called the role of lawfare in today’s military conflicts. The term lawfare has existed for some time, but its modern usage first appeared in 2001. Lawfare represents an effort to provide military and other nonlawyer audiences an easily understood “bumper sticker” phrasing for how belligerents are attempting to use law as a form of “asymmetric” warfare. Law has become central to twenty-first century conflicts. Today’s wars are waged with an abundance of legal rules and legal fora. This is the result of many factors outside of the military context, including the impact of internationalized economics. Globalization is changing the contours of law and creating new global legal institutions and norms. As with many other aspects of modern life, trends in the economic sphere impact warfighting, and this includes how law interacts with armed conflict. Many senior leaders have come to recognize this reality. It’s become very legalistic and very complex. Technology has also revolutionized the impact of law on war, as its many manifestations add to war’s complexity. No true understanding of the exercise of military power can be attained without a appreciation of how the law shapes military missions and their outcomes. The purpose of this article is to provide an overview of the concept of what has come to be known as lawfare and to existing international legal acts and the consequences of non-fulfillment of one of the warring parties in the future for the military-political situation in the region, as well as proposed ways of integrating lawfare and warfare.

Keywords: armed conflict, military doctrine, law, rule of law, lawfare.

Постановка проблеми. Коли говорять про закон, то, в цілому, розуміють це як загальнообов'язкове правило, яке має найвищу юридичну силу. Інакше кажучи, закон є загальноприйнятим, усталеним правилом співжиття, нормою поведінки. Для військових фахівців поняття закону сприймається як незаперечне розпорядження, обов'язкове для неухильного виконання. В сучасних збройних конфліктах, виконання закону (розпорядження, наказу) може привести до різних наслідків: як до вико-

нання бойового завдання, так і до нерішучості командирів на полі бою. На сьогодинішній день виконання закону у міжнародному збройному конфлікті залежить від цілей ворогуючих сторін в даному конфлікті. Кожна сторона у збройному протистоянні вибирає те сприйняття і виконання законодавчих актів, яке їй вигідне на даний момент. Застосування закону (правових дій чи міжнародно-правових актів) однією стороною з метою тиску на іншу змушує діяти обидві сторони конфлікту різнопланово у відповідності до

реалій військово-політичної обстановки. Таке різнобічне використання правових норм у збройному конфлікті є новою формою ведення війни або лофеа (lawfare).

Аналіз останніх досліджень та публікацій. За останні десятиліття проблематикою займався Чарльз Данлеп, викладач школи управління Гарвардського університету, котрий у 2001 році у своєму есе вперше ввів термін «лофеа» [1]. В той час термін визначав «використання права як зброя війни» та більш специфічно описував «метод збройної боротьби, де право використовується як засіб у захопленні військових об'єктів». На сьогоднішній день визначення лофеа полягає у стратегії використання (або невикористання) закону як заміна традиційних засобів збройної боротьби для досягнення оперативних цілей [2].

Завдання «лофеа» в концептуальному плані для національної безпеки полягає у забезпеченні засобів, які чітко асоціюються з неюридичною аудиторією, особливо у збройних силах. Історично роль права у збройних конфліктах була різноманітно представлена, однак часто просто це ще один інструмент, одним з яких було дотримання чесності і моралі. Така моральна чесність може бути як стимул, особливо це стосується військ, котрі є представниками і захисниками закону. Розуміючи, що протилежна сторона може розглядати закон як щось більше, ніж зброю, тоді виникає агресивність, до якої військові можуть мати відношення. Це встановлює важливість закону і, особливо, його суворе дотримання військовослужбовцями у плануванні і проведенні військових операцій.

Як змінюється повсякчасна відповідальність суворо виконувати вимоги закону під час виконання бойового завдання у збройних конфліктах? Відповідь знаходиться у роботах барона Карла фон Клаузевіца, можливо найвідомішого в історії військового теоретика. Будучи відомою людиною в свій час, Клаузевіц мав невелику повагу до міжнародного права як фактора у війні. Не дивлячись на це, він прекрасно розумів політичну складову і це є взаємозв'язком до сьогоднішнього розуміння лофеа.

Відомий афоризм Клаузевіца про те, що війна є «продовженням політичних відносин, які здійснюються іншими засобами», прямо відноситься до теоретичних засад лофеа [3]. Більш того, Клаузевіц у своєму аналізі «трійці», що складається з таких складових як народ, уряд і військо, чий «баланс» створює успіх у війні, є також повчальним. Особливо це стосується у сучасних демократіях, коли в дійсності підтримуючий «баланс» залежить від суворого дотримання норм права і, дуже важливо, у свідомості людини.

Коротко кажучи, вводячи лофеа за логікою Клаузевіца, військовий персонал і, особливо, командири військових підрозділів здатні усвідомити і засвоїти важливість суворого дотримання норм права як дуже практичний і необхідний елемент у виконанні бойового завдання. Тут військовослужбовцям не потрібно брати до уваги свої філософські, етичні чи моральні засади, вони можуть бути майже прихильниками макіавелізму (послідовники принципу Макіавеллі дотримуються політики, котра заснована на культурі

грубої сили, на зневазі нормами моралі, дволикістю і лицемірстві) у своїй позиції щодо суворого дотримання закону. Таким чином, концепція лофеа має на меті впровадження права у військову думку через новий спосіб, котрий удосконалюється у відповідності із реаліями військових операцій 21 століття.

Мета статті – представити аналіз використання закону як загального поняття, який застосовується під час збройного конфлікту, виявити цілі сторін цього конфлікту та наслідки такого різнопланового тлумачення норм права у світі, а також сформулювати можливі шляхи уникнення цивільних жертв та руйнівних наслідків у збройних конфліктах 21 сторіччя, а також шляхи інтеграції гібридних форм ведення війни із звичайними прийомами ведення війни.

Викладення основного матеріалу. Відомо, що міжнародна торгівля для ефективної діяльності залежить від права разом із розмаїттям міжнародних форм. Це, в свою чергу, прискорює глобалізацію права. Як міжнародне право, в основному, проникає у сучасне життя як тенденція впливу, так існують інші тренди у засобах ведення війни. Якщо додати те, що великий поштовх інформаційних медіа 21 сторіччя, де від добових новинних джерел до використання мобільного телефону з камерами посилює записування різноманітних подій життя, то стає легко зрозумілим, чому інциденти, котрі зовнішньо перекликаються із міжнародними правом, можна швидко мати значне розпорошення політичного кола країни [4].

Сьогодні командири військових підрозділів, знаючи про різноманітні руйнівні впливи та фактори на ведення бойових дій, бажають мати таких партнерів-сусідів у забезпеченні своїх зусиль, котрі у відповідності до закону суворо їх дотримуються. І це не подив, наприклад, коли в регламенті з протидії великим протестам приділено значну кількість тексту закону та відповідної уваги. Масові протести та учасники різних масових заходів (мітингів) – це ситуація із нерегулярним введенням війни – є особливо чутлива до беззаконня, котре підриває зусилля легітимізування уряду (або інші законні дії), де бунт ставить за мету понизити чи послабити це.

Доктрина придушення повстання також підкреслює, що такий спосіб боротьби як лофеа може бути використаний і проти законослуханого суспільства.

Що все це означає для командирів у конфліктах 21 століття? В першу чергу, є імператив, що військові відкидають тлумачення лофеа, котре подає право як головну перешкоду у виконанні бойових завдань. Лофеа часто неправильно застосовується тими, хто позивається, бо існують дуже багато законів для військових питань і це є погана річ, котра підставляє ніжку командиру на полі бою. Факт полягає в тому, що в процесі розвитку збройних конфліктів зразу ж лофеа не відмічається. Далі відбуваються події – це, по суті, вони не є добрі чи погані... Щоб ефективно діяти в цих ситуаціях, слід усвідомлювати існування цього питання і не слід його ігнорувати. Окрім звершеного факту, закон може іноді пропонувати шляхи безкровного досягнення оперативних цілей. Основою для великого успіху вій-

ськових формувань демократичного суспільства є їх прихильність до конституційного уряду, повага до індивідуальних свобод, а також постійна зовнішня перевірка (аудит) і контроль їхньої тактики і стратегії.

Наступне, командири повинні займатися «правовою підготовкою бойового простору». Це означає, що командир повинен забезпечити війську розуміння закону, котре застосовується до операцій, і є готове до застосування його в екстремальних умовах. В цьому відношенні у 2007 році під час військової кампанії США в Іраку викликало стурбованість, як це показали події. Тільки «47% військовослужбовців СВ і 38% морських піхотинців згодні, що з некомпатантами слід поводитись з гідністю і повагою, і 1/3 всіх військовослужбовців заявляли, що слід дозволити тортури для захисту життя свої військовослужбовців» [5].

Можна припустити, що найкращий шлях уникнення інцидентів – обмеження числа військ на території ведення бойових дій. Підтримуючи цей висновок відповідно до доповіді Human Rights Watch (вересень 2008 р.), цивільні жертви «просто траплялись під час планових повітряних ударів по підозрілих ворожих цілях», однак «завжди траплялись під час нестабільних, негайних повітряних нападів, часто після виконання підтримки наземних військ [6; 7]. Таким чином, невелика наземна операція може обмежити ризики для цивільних осіб.

Правова підготовка бойового простору вимагає більших зусиль для виховання медійного ресурсу з метою, що право вимагає, а що ні. Як було відмічено раніше, противник сьогодні добре розуміє у своїх відносинах із глобальними медіа і збройні сили повинні швидко відповідати (та ідеально ще до того, як відбувається розслідування) і відкрито, наскільки це можливо, до лофеа-інцидентів. Відносини із медіа повинні будуватись до подій, які можуть трапитись. Це, по-перше, роз'яснення правового питання та його складності, по-друге, демонстрація зусиль, які здійснюються для уникнення непотрібних цивільних втрат.

Командиру підрозділу доцільніше запозичити ініціативи Ізраїлю, заснувавши групи «оперативної верифікації» для запису активності в реальному часі у випадках, де противник застосовує ефективну стратегію лофеа, котра концентрується навколо заяв про військові злочини [1]. Так чи інакше багатофункціональні групи спеціалістів з правових, оперативних питань, розвідки та цивільних питань повинні бути організовані, натреновані (підготовлені) і споряджені до швидкого розслідування заяв про інциденти із великими руйнуваннями. Подібно, системи управління і контролю повинні бути визначені для їхньої здатності запису даних, за необхідності, точної реконструкції процесів.

Групи «оперативної верифікації» змогли б бути більшими, ніж просто покращеними (модернізованими) елементами зусиль інформаційних операцій. Особливо організовані, навчені та споряджені вони можуть заповнити легітимні публічні дипломатичні потреби, однак вони також можуть забезпечити в реальному часі зворотній зв'язок з командирами, котрі керують бойовими діями. Таким чином, командири могли б швид-

ко адаптувати процедури, у крайньому випадку, дані від таких груп можуть краще показати можливість безпечного захисту невинних осіб.

Звичайно, користь консультації експерта-юриста є абсолютна необхідність в період застосування лофеа. Військові юристи, котрі відповідають за забезпечення правових консультацій для бойових операцій, потребують вишколення не тільки у правовому відношенні, але й також у вивченні озброєння (його ТТХ), а також у планах їх застосування. Важливо, щоб командири зробили це чітко і недвозначно до своїх військових підрозділів, котрі повинні вести бойові дії відповідно до закону.

Забезпечення війська правничою та моральною діяльністю цих дій додає йому бойову міць.

Із вищесказаного, мета командирів підрозділів – мати такого військового юриста, котрий надихав би військово за допомогою правильної поведінки так, щоб воно інстинктивно робило правильну річ на полі бою. Найбільш ефективний шлях цього є уважне пояснення застосування ворогом стратегію лофеа і підкреслення вербальних впливів на загальний успіх виконання завдання. Одним із найбільш потужних мотиваторів у поведінці війська є бажання збільшити безпеку своїх військовослужбовців.

Застосування лофеа та інших форм гібридної війни в сучасних умовах вимагає вивчення інтеграції з прийомами ведення війни, а саме у таких сферах:

визначення суперечки, в якій юридичні рішення є малоімовірними для того, щоб прогнозувати найбільш точну обстановку у збройній боротьбі;

додавання до планування у використанні юридично обмежених нових та існуючих систем озброєння для збільшення ефективності;

використання сумніву до норм управління і стратегії та визначення методів для збільшення ефективності спірних потенційних змін;

встановлення умов, де опоненти створюють юридичні факти на місцевості, які можуть надати їм перевагу у майбутніх конфліктах;

встановлення умов, в яких це може бути прийнятно для створення юридичних фактів на місцевості для отримання переваги;

встановлення умов, в яких опоненти шукають створення міжнародних юридичних норм і видозмінюють або застосовують існуючі міжнародні норми, які будуть забороняти використання зброї, за допомогою якої можна отримати перевагу;

внесення змін в міжнародні юридичні норми або видозмінювати чи застосовувати міжнародні юридичні норми, які будуть забороняти використання зброї, за допомогою якої можна отримати перевагу;

встановлення протидіючих зусиль для блокування доступу до бойової техніки та розроблених відповідних ударів;

визначення протидіючих потреб для бойової техніки та пошук блокування доступу в межах існуючих юридичних норм.

Вивчення цих питань є найбільш очевидною частиною у забезпеченні військових підрозділів тактичної ланки розумінням того, що дотримання дисципліни у веденні бою є більшим, ніж питання характеру і відповідальності [8]. Відповідно, командири і начальники всіх рівнів

потребують пояснення підлеглим важливості врахування наслідків збройного протистояння з противником та розуміння недбалого ставлення до своїх обов'язків. Цю частину тривалої роботи необхідно проводити до прибуття військовослужбовців у зону збройного конфлікту.

Висновки та пропозиції. Таким чином, лофеа в широкому сенсі включає розгляд численних питань, зокрема різноманітне використання правових актів і законодавства у веденні бойових дій, у забезпеченні кібербезпеки країни, у судових розглядах, в універсальній юрисдикції, а також у статутних правопорушеннях у збройних формуваннях та інших взаємопов'язаних питань.

В залежності від цілей у збройному протистоянні кожна сторона вибирає те сприйняття і виконання законодавчих актів, яке їй вигідне на даний момент. Використання закону (правових дій чи міжнародно-правових актів) однією стороною з метою тиску на іншу та змушує його діяти за невідповідним для противника планом чи задумом, або лофеа – є новою формою ведення війни.

Застосування лофеа має на меті отримати перевагу шляхом підкорення опору противника без бою. Ця форма гібридної війни має під собою нейтральну ідеологічну основу і може бути використана будь-якою стороною. Таке застосування форми гібридної війни із засобами примушення до необхідної поведінки з найменшими затратами стає інколи ефективнішим, ніж ведення війни звичайним озброєнням.

На сьогодні виявлення законності або незаконності окремих осіб, які перебувають під пильним оком суспільства та ЗМІ, в тому числі військовослужбовців, має великий оперативний та стратегічний вплив на військово-політичну ситуацію в країні.

Військове керівництво всіх рівнів повинно включити вивчення протидії різним формам гібридної війни у планувальний процес бойової підготовки, навіть при відсутності безпекової доктрини з цього питання. Це буде запорукою того, що командири та їх війська будуть готові до нових викликів у майбутньому.

Список літератури:

1. Charles J. Dunlap, Jr. Lawfare: A Decisive Element of 21-st Century Conflicts? URL: <https://apps.dtic.mil/dtic/tr/fulltext/u2/a515192.pdf> (дата звернення: 07.02.2020).
2. Ожаревський В.А., Задорожний В.П. Lawfare як вид "гібридної війни" сучасності. *Збірник тез доповідей науково-практичної конференції «Застосування Сухопутних військ Збройних Сил України у конфліктах сучасності» (Львів, 16 листопада 2017 року)*. Львів : НАСВ, 2017. С. 126.
3. Клаузевиц К. О войне. Перевод с немецкого. Т. 1. 2-е изд. Москва : Воениздат, 1941. 254 с.
4. Charles Dunlap Jr. Lawfare 101: A Primer. URL: https://www.armyupress.army.mil/Portals/7/military-review/Archives/English/MilitaryReview_20170630_complete_book.pdf (дата звернення: 12.06.2017).
5. Department of Defense, DOD News Briefing with Assistant Secretary Casscells from the Pentagon, May 4, 2007 (news transcript). URL: <http://www.defenselink.mil/transcripts/transcript.aspx?transcriptid=3958> (дата звернення: 03.06.2020).
6. "Troops in Contact" Airstrikes and Civilian Deaths in Afghanistan, Human Rights Watch, Sept. 2008, at 4. URL: <http://hrw.org/reports/2008/afghanistan0908/afghanistan0908web.pdf> (дата звернення: 03.06.2020).
7. Пономарьов І.Г., Задорожний В.П. Використання lawfare в ЗС США. *Збірник тез доповідей науково-практичної конференції 14 березня 2019 року*. Харків : Національна академія Національної гвардії України, 2019. С. 141–142.
8. Задорожний В.П., Ткаченко М.І. Щодо інтеграції форм «гібридної війни» та прийомів ведення війни. *Збірник тез доповідей Міжнародної науково-технічної конференції «Перспективи розвитку озброєння та військової техніки Сухопутних військ»* (Львів, 17-18 травня 2018 р.). Львів : НАСВ, 2018. С. 341.

References:

1. Charles J. Dunlap, Jr. Lawfare: A Decisive Element of 21-st Century Conflicts? Available at: <https://apps.dtic.mil/dtic/tr/fulltext/u2/a515192.pdf> (accessed: 07.02.2020).
2. Ozharevskiy, V.A., & Zadorozhnyi, V.P. (2017). Lawfare yak vyd "hybridnoji viyny" suchasnosti [Lawfare as form of hybrid war of the present]. Proceeding of the Zbirnyk tez dopovidey naukovo-praktychnoji konferenciji "Zastosuvannja Suchoputnych viysk Zproynyh Syl Ukrainy u konfliktach suchasnosti" (Ukraine, Lviv, November 16, 2017), p. 126.
3. Klauzewitz, K. (1941). O voyne [About war]. Translated from Germany, vol. I, ed. 2. Moscow: Vojenisdat, 254 p.
4. Charles Dunlap Jr., Lawfare 101: A Primer. Available at: https://www.armyupress.army.mil/Portals/7/military-review/Archives/English/MilitaryReview_20170630_complete_book.pdf (accessed: 12.06.2017).
5. Department of Defense, DOD News Briefing with Assistant Secretary Casscells from the Pentagon, May 4, 2007 (news transcript). Available at: <http://www.defenselink.mil/transcripts/transcript.aspx?transcriptid=3958> (accessed: 03.06.2020).
6. "Troops in Contact" Airstrikes and Civilian Deaths in Afghanistan, Human Rights Watch, Sept. 2008, at 4. Available at: <http://hrw.org/reports/2008/afghanistan0908/afghanistan0908web.pdf> (accessed: 03.06.2020).
7. Ponomaryov, I.G., & Zadorozhnyi, V.P. (2019). Vykorystannja lawfare v ZS USA [Using lawfare in US Armed Force]. Proceeding of the Zbirnyk tez dopovidey naukovo-praktychnoji konferenciji 14 bereshja 2019 r. Kharkiv: Nacionalna akademija Nacionalnoji gvardiji Ukrainy, pp. 141–142.
8. Zadorozhnyi, V.P., & Tkachenko, M.I. (2018). Shchodo integraciji form "hibridnoji viyny" ta pryjomov viyny. Proceeding of the Zbirnyk tez dopovidey Mizhnarodnoji naukovo-technichnoji konferenciji «Perspektivy rozvytku ozbrojennja ta viyskovoji techniki Suchoputnyh viysk» (Lviv, May 17-18, 2018), p. 341.

ПОЛІТИЧНІ НАУКИ

DOI: <https://doi.org/10.32839/2304-5809/2020-6-82-48>

УДК 338.22

Корсакевич С.С.

Інститут соціальної і політичної психології
Національної академії педагогічних наук України

«ІННОВАЦІЙНА СПРОМОЖНІСТЬ» В УКРАЇНІ ЯК ПОЛІТИКО-ЕКОНОМІЧНИЙ ПОКАЗНИК КОНКУРЕНТОСПРОМОЖНОСТІ КРАЇНИ

Анотація. У статті представлено аналіз феномену «Інноваційної спроможності» в Україні на основі рейтингів Глобальної конкурентоспроможності країн, рейтингів Європейського інноваційного табло IUS 2018-2019 та ін., підкреслено основні чинники формування конкурентоспроможної інноваційної діяльності на теренах України та поза її межами. Спробою автора було комплексно розглянути поняття «Інноваційної спроможності», як одного з рушіїв інтелектуального і економічного розвитку в Україні. Також у статті запропоновано переглянути нині існуючі правові, податкові та економічні підходи щодо регулювання інноваційної спроможності та інноваційної діяльності в Україні.

Ключові слова: інновації, інноваційна спроможність, інноваційна діяльність, конкурентоспроможність, інтелектуальна власність, інтелектуальний потенціал, інвестиційний клімат.

Korsakevych Sviatoslav

Institute of Social and Political Psychology of the
National Academy of Pedagogical Sciences of Ukraine

"INNOVATIVE CAPACITY" IN UKRAINE AS A POLITICAL AND ECONOMIC INDICATOR OF COUNTRY COMPETITIVENESS

Summary. The article presents an analysis of the phenomenon of "Innovation Capability" in Ukraine based on the ratings of Global Competitiveness, ratings of the European Innovation Scoreboard IUS 2018-2019, etc., emphasizes the main factors in the formation of competitive innovation in Ukraine. The author's attempt was to comprehensively consider the concept of "Innovation Capability" as one of the drivers of intellectual and economic development in Ukraine. The article also proposes to review the current legal approaches in which the Law of Ukraine "On Innovation" treats innovations as "newly created (applied) and (or) improved competitive technologies, products or services, as well as organizational and technical solutions of production, administrative, commercial or other nature that significantly improves the structure and quality of production and (or) the social sphere" – and as a result should improve the economic and social welfare of the country. The article also highlights some tax mechanisms for regulating innovation, such as those introduced by the Cabinet of Ministers of Ukraine through the adoption of Resolution №496 in June 2019, according to which the amount of fees for registration of intellectual property rights has only increased. This, in turn, in our opinion, is also reflected in Ukraine's innovation capability and should be revised in order to increase the number and quality of innovations. Historical and economic approaches to the regulation of innovation capacity and innovation activity in Ukraine on the basis of those sample indicators that are presented in the article in accordance with world rankings are considered. We consider innovation and innovative activity as an important additional engine for Ukraine's economic development and increasing its competitiveness on world markets. And this gives us the opportunity to consider in this article innovations, innovation potential, innovation activities of Ukraine in various relationships within state institutions, Ukrainian economic and legal realities and world experience – as an attempt to identify and explain our Ukrainian "strong" and "weak" "aspects of innovation capacity.

Keywords: innovations, innovative capacity, innovative activity, competitiveness, intellectual property, intellectual potential, investment climate.

Постановка проблеми. На сьогодні існують різні підходи до аналізу та оцінювання результатів інноваційної спроможності, її впливу на економічний розвиток країн, регіонів, різних галузей: на основі набору показників, експертних оцінок, з використанням інтегральних індикаторів або економіко-математичного моделювання.

В цілому залишається зрозумілим, що в інформаційно-технологічну еру інноваційна діяльність стає одним із провідних стимулів розвитку країн та їх визнання на світовій арені.

Актуальність постановки питання про інноваційну спроможність та інноваційну діяльність в Україні зумовлюється тим, що ці феномени тре-

ба розглядати у перспективі як одну з можливих переваг України на світових ринках.

Аналіз останніх публікацій за нашою темою свідчить, що чимало науковців переймалися питанням щодо інноваційного розвитку країни, серед них Амоша О.І., Богомоллова А.В., Кожухар В.М. та ін., але феномен інноваційності заслуговує подальшого опрацювання в контексті нових глобальних рейтингів та показників. Вагому роль відіграють дослідження інноваційності зарубіжних вчених, таких як: Й. Шумпетера, Ю. Гохберга, Є. Менсфілда та ін.

Мета даної статті полягає в тому, щоб запропонувати розширений аналіз ситуації з інноваційною спроможністю в Україні та підкреслити

показники, які мають ключове значення для формування конкурентоспроможної інноваційної діяльності в Україні.

Виклад основного матеріалу. В цьому огляді ми будемо користуватися рейтингом за Індексом глобальної конкурентоспроможності 2018 року (табл. 1).

Отже, станом на 2018 рік Україна посідала 58 місце зі 140 можливих за показником «Інноваційна спроможність». Де «1 місце» – найкращий результат, відповідно «140 місце» – найнижчий. Індикаторами «яскравості та ефективності» інноваційної спроможності для країн є 10 підпунктів (табл. 1).

Таблиця 1

World Economic Forum, The Global Competitiveness Report 2018 (Індекс глобальної конкурентоспроможності 2018)

12. Інноваційна спроможність	58
12.01 Диверсифікованість трудових ресурсів	62
12.02 Ситуація з розвитком кластерів	106
12.03 Міжнародне співробітництво у сфері реєстрації спільних винаходів	56
12.04 Багатостороннє співробітництво	56
12.05 Наукові публікації	50
12.06 Заявки на патенти	62
12.07 Витрати на науково-дослідні роботи	56
12.08 Якість дослідницьких установ	44
12.09 Досвідченість покупця	74
12.10 Заявки на товарні знаки	60

Уявімо ці 10 індикаторів на графіку осі «x» та «y». Варто звернути увагу, що «Ситуація з розвитком кластерів» (106 місце) та «Досвідченість покупця» (74 місце) найбільш проблемні ділянки на нашому графіку і вимагають пояснення.

Чи означає це – що кластери, як форма партнерських взаємостосунків об'єднаних спільною географією і спільною метою структур, для правління країни, для бізнесу, для компаній-виробників не мають потреби? Актуальність розвитку кластерів постане в новому світлі через реформу децентралізації та створення ОТГ в Україні, цей процес вже почався і змістовно має звернути увагу на себе компаній, організацій в споріднених галузях для подальшої спільної діяльності, в т.ч. інноваційної. Це стосовно кластерів.

«Досвідченість покупця» – в нашому випадку мова скоріше про спрямованість наших громадян на дешеві продукти та послуги або на зовнішню сторону продуктів та послуг. Але це можна трактувати і як низьку досвідченість. Хоча на мій погляд доречніше говорити про не найкращі умови життя громадян та про низьку інформованість громадян у сфері якості товарів, прав споживача та ін. Тож запит «покупця» на справжні інноваційні продукти замалий: по-перше такий продукт не по кишені, по-друге реальні потреби і консервативні звички сповільнюють рух в перспективу.

«Якість дослідницьких установ» (44 місце) та «Наукові публікації» (50 місце) заслуговують найвищих показників і як наслідок довіри з боку влади, бізнесу. При цьому немає підстав стверджувати, що бізнес або держава на достат-

ньому рівні опікуються, фінансують, залучають до спільних проєктів дослідницькі установи і науковців з метою отримання практично-значущих результатів.

Ще 6 індикаторів залишаються на одному, приблизно середньому рівні (від 56 місця до 62 місця) уявного графіку. І ці показники потребують окремого дослідження – тому що на перший погляд і у порівнянні з іншими країнами, між цими показниками є пряма кореляція.

Розглянемо більш детально «Інноваційну спроможність». Зрозуміло, що цей показник неможливо дослідити окремо від інших. Тому, спробуємо **як один із варіантів**, розглянути порядок взаємозв'язку з іншими показниками за Індексом глобальної конкурентоспроможності 2018 року зображений на рис. 1.

1) Інститути – чи орієнтована влада на інновації? Де можна безпечно розробляти і створювати інновації на початковому етапі?

2) Фінансова система – як забезпечити фінансування інноваційної діяльності? Чи доступне лояльне кредитування, а ще краще інвестиції?

3) Ринок товарів – де місце на ринку для нової продукції з різних галузей? Кому потрібні інновації (яка цільова аудиторія послуг і продуктів)? Яке ціноутворення?

4) Кваліфікація – хто може і здатен створювати майбутнє? Як цьому навчити (освітня складова)?

На мою думку ці та інші питання постають перед державою, яка прагне інноваційної спроможності.

Додатково, ознайомившись з іншими рейтингами щодо конкурентоспроможності України, в тому числі інноваційної, було б доречно звернути увагу на **Innovation Union Scoreboard – IUS 2018-2019**.

IUS 2018-2019 (Європейське інноваційне табло) відображає основні індикатори оцінки ефективності функціонування національної інноваційної системи країн ЄС та країн-партнерів ЄС. Всього табло налічує 80 показників. В даному огляді акцент робимо на сильних сторонах України.

При цьому показники критерію «глобальні знання», як запорука інноваційності, характеризують Україну як країну зі значним кадровим потенціалом. Про це свідчить підвищення позицій за такими показниками, як «робоча сила з вищою освітою» – 2 місце, «дослідники» – 48 місце, «наявність науковців та інженерів» – 24 місце (рис. 2).

Частка **експорту з високою доданою вартістю (на мій погляд, тут можемо розглядати експорт, і як кінцевий продукт інноваційної діяльності)** зменшилася – Україна змістилася в рейтингу на 6 позицій (рис. 2).

Це при тому, що Україна має виробничі потужності але чомусь не перетворює нові об'єкти інтелектуальної власності тих же науковців або інженерів у готовий, конкурентний продукт на світових ринках.

Розглядаючи інновацію – як винахід, який знайшов практичне використання (за Й. Шумпетером), варто висвітлити деякі процеси і проблемні «зони» у сфері інтелектуальної власності в Україні.

Ще на початку незалежності, у 90-ті роки на балансі України могли б бути різні нематеріальні активи, серед яких і розробки НДІ, держкомпа-



Рис. 1. Схема взаємозв'язків Інноваційної спроможності на основі Індексу глобальної конкурентоспроможності 2018 (як приклад)



Рис. 2. Європейське інноваційне табло. (Дані наведені відповідно до умов дослідження: всього досліджувалися – 120 країн, чим ближче показник наближається до 1 – тим краще ситуація за обраним критерієм)

ній, окремих науковців, винахідників. Що в свою чергу стало б конкурентною перевагою України на світовому ринку. Але... Цього не відбулося.

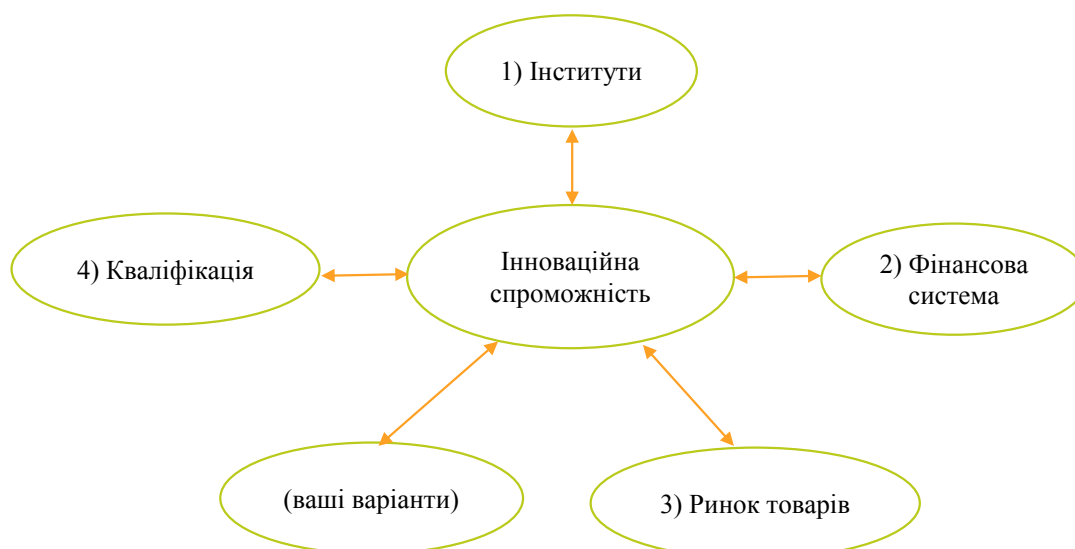
Результат своєї винахідницької діяльності разом із фінансуванням, українським винахідникам та науковцям забезпечували компанії з іноземним капіталом, громадські організації зареєстровані за територією України замість країни громадянства. Тож Україна так і не побачила у повному обсязі новітні розробки вітчизняного виробництва.

В постіндустріальні часи, нематеріальні активи займають все більш значуще місце. За словами Сергія Матвеева (президент Федерації інтелектуальної власності РФ), якщо ми візьмемо топ-500 компаній світу, то виявиться що їх

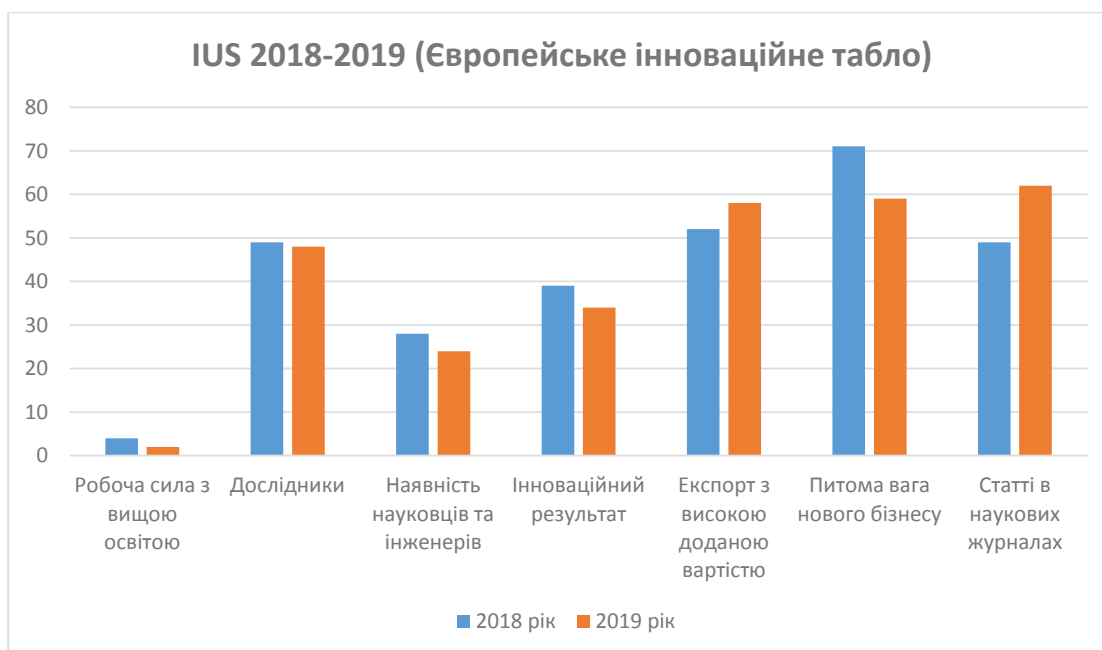
інвестиції в нематеріальні активи досягатимуть до 94% від загального об'єму. Додаємо також, що наявність на виробництвах так званих «патентних портфелів» позитивно відображається на капіталізації підприємства і стає конкурентною перевагою на ринку.

У зв'язку із таким розвитком подій багато країн спрощують на законодавчому рівні процедуру реєстрації інтелектуальної власності, знижують збори за таку реєстрацію з метою формування сприятливого інвестиційного клімату.

В той же час за останні роки Україна тільки підвищувала суми зборів за реєстрацію прав інтелектуальної власності, у червні 2019 року Кабінет Міністрів України прийняв Постанову

№ 496, відповідно до якої, наприклад реєстрація торгової марки (ТМ, знака) тепер коштує 4000 грн замість 1000 грн. Ще по 4000 грн. потрібно сплатити за кожен додатковий клас. А за використання слова "Україна" в ТМ доведеться заплатити 24 000 грн. І при цьому терміни розгляду заявок на реєстрацію права інтелектуальної власності залишаються без змін, наприклад ТМ від 12 до 18 місяців, а винаходи до 24 місяців. На даний момент підвищення суми зборів не сприяє якості наданих державою послуг, разом із тривалими термінами по розгляду інноваційних заявок це тільки «відштовхує» національного заявника (винахідника), а разом із ним і прогрес.

Розглядаючи сферу інтелектуальної власності, як один із двигунів «Інноваційної спроможності» України, ми зрозуміємо що ця сфера вимагає більшої публічності і як наслідок адекватної оцінки з боку суспільства, інвесторів та Уряду.

Після чого стане можливим впровадження фінансових, податкових, кредитних або інших пільгових засобів задля стимулювання національного винахідництва та його трансферу у промисловість, з метою отримання якісного продукту з високою доданою вартістю та покращення інвестиційного клімату в Україні.

Ще один цікавий критерій інноваційності згідно з доповіддю «Глобальний індекс інновацій 2018», підготованою Корнельським університетом, школою бізнесу INSEAD і Всесвітньою організацією інтелектуальної власності «Експорт ІКТ послуг у відсотках від загального обсягу торгівлі (15-е місце посідає Україна зі 126 країн світу)».

На мій погляд це свідчить, про те, що наші (українські) програмісти, ІТ-спеціалісти з back і front зон своєї галузі надають свої послуги і інтелектуальний потенціал у користування іншим країнам через компанії, фірми, корпорації, які в свою чергу трансформують інтелектуальний потенціал наших громадян і їх послуги у новітні розробки, інноваційні продукти, винаходи тощо. Така моя думка також відповідає експертній позиції викладачів зі Школи Політичних Лідерів. А Україна залишається лише стороннім спостерігачем цього процесу. Можливо є сенс стати користувачем і контролером подібних процесів, через НПА та їх механізми забезпечити регулювання сфери галузевих інновацій та ринку ІКТ послуг? І саме на державному рівні – бо зрозуміло ж, що ця сфера швидко розвивається і закони, які прийняті навіть в 2000-х роках вже не актуальні.

Список літератури:

1. Конституція України : Закон України від 28 червня 1996 р. № 254к/96-ВР / Верховна Рада України. Відомості Верховної Ради України. 1996. № 30. Ст. 141.
2. Про інноваційну діяльність : Закон України від 4 липня 2002 р., № 40–ІV. URL: <http://www.zakon1.rada.gov.ua> (дата звернення: 26.05.2020).
3. Про Основні засади розвитку інформаційного суспільства в Україні на 2007–2015 роки : Закон України від 9 січня 2007 року № 537–V. URL: <http://zakon.rada.gov.ua> (дата звернення: 27.05.2020).
4. Про авторське право і суміжні права : Закон України від 11.07.2001 р., № 2627-III. URL: <https://zakon.rada.gov.ua> (дата звернення: 28.05.2020).
5. Про охорону прав на винаходи і корисні моделі : Закон України від 11.07.2000 р., № 1771–III. URL: <http://zakon.rada.gov.ua> (дата звернення 29.05.2020).
6. Про затвердження Порядку сплати зборів за дії, пов'язані з охороною прав на об'єкти інтелектуальної власності : Постанова КМУ від 23.12.2004 р., № 1716. URL: <http://zakon.rada.gov.ua> (дата звернення: 30.05.2020).
7. Амоша О.І. Інноваційний шлях розвитку України: проблеми та рішення. Економіст. 2008. № 6. С. 28–34.
8. Європейське інтерактивне табло інновацій у світі. URL: https://ec.europa.eu/growth/industry/policy/innovation/scoreboards_en (дата звернення: 31.05.2020).

Проблема інноваційної спроможності в тому, що часто проаналізувати потенціал нових розробок (як технічних, так і культурних, освітніх) у такому мінливому і швидко-темному світі ми можемо тільки ретроспективно (ex post). Згадаємо скепсис і недооцінку компаніями, державними інститутами свого часу ідеї щодо телевізорів, комп'ютерів, електродвигунів тощо.

Перспективна же оцінка інновацій (ex ante) здійснювалася або оборонно-промисловими комплексами або незалежними геніями суспільства. В першому випадку держава враховувала прогнози, в другому – намагалася залучити до виконання поточних цілей, відкладаючи майбутнє на потім. Але ж творчий процес у якому народжується інновація – це і є майбутнє, як його відкладати?

Висновок. За відсутності загальнонаціональних програм з розвитку інновацій (для прикладу див. Додаток 1), не маючи податкових спеціалізованих підходів щодо регулювання ринку ІКТ, без фінансових та пільгових засобів стимулювання національного винахідництва та його трансферу у промисловість Україна сповільнюється у своєму розвитку.

На прикладі багатьох успішних економічно країн, ми побачили, що інвестиції у нематеріальні активи, в тому числі в інтелектуальну власність стимулюють пошук і реалізацію більш ефективного виробництва та ведення бізнесу. Вкладення у нематеріальну сферу, або інтелектуальні інвестиції, – це фінансування об'єктів інтелектуальної власності, що впливають з авторського права і можуть бути залучені у промисловість та бізнес в Україні. Це в свою чергу додає практичної значущості винаходам, корисним моделям та іншим інноваційним рішенням, які можуть стати додатковим двигуном вітчизняної економіки. Адже такі новостворені або вдосконалені технології, продукти та послуги матимуть більш високу цінність та вартість на зовнішніх світових ринках.

Також проаналізувавши науково-дослідницьку сферу в Україні, можна припустити, що це недооцінена сфера, на яку варто державі та бізнесу звернути увагу. На наш погляд, основою української інноваційної конкурентоспроможності є людський капітал і дослідження, а також знання й результати наукових досліджень, які можуть бути інтегровані в промисловість, виробництво товарів та послуг. Їх ефективна реалізація і може стати головною конкурентною перевагою України.

9. Глобальний індекс конкурентоспроможності. URL: <https://gtcistudy.com/wp-content/uploads/2019/01/GTCI-2019-Report.pdf> (дата звернення: 01.06.2020).
10. Романов В.Є., Рудік О.М., Брус Т.М. Вступ до державної політики : навч. посібник. Київ : Міленіум, 2004. 191 с.

References:

1. Konstytutsiia Ukrainy: Zakon Ukrainy vid 28 chervnia 1996 r. № 254k/96-VR / Verkhovna Rada Ukrainy. Vidomosti Verkhovnoi Rady Ukrainy. 1996. № 30. St. 141.
2. Zakon Ukrainy "Pro innovacijnu dijajlnistj" vid 4 lypnja 2002 r., # 40–IV [Law of Ukraine "On Innovation" of July 4, 2002, № 40–IV]. Retrieved from: <http://www.zakon1.rada.gov.ua>
3. Zakon Ukrainy «Pro Osnovni zasady rozvytku informacijnogho suspiljstva v Ukraini na 2007–2015 roky» [Law of Ukraine "On Basic Principles of Information Society Development in Ukraine for 2007–2015"]. Retrieved from: <https://zakon.rada.gov.ua>
4. Zakon Ukrainy «Pro avtorsjke pravo i sumizhni prava» [Law of Ukraine "On Copyright and Related Rights"]. Retrieved from: <https://zakon.rada.gov.ua>
5. Zakon Ukrainy «Pro okhoronu prav na vynakhody i korysni modeli» [Law of Ukraine "On protection of rights to inventions and utility models"]. Retrieved from: <https://zakon.rada.gov.ua>
6. Postanova KМУ # 1716 «Pro zatverdzhennja Porjadku splaty zboriv za diji, pov'jazani z okhoronoju prav na ob'jekty intelektualnoji vlasnosti» [Resolution of the Cabinet of Ministers № 1716 "On approval of the Procedure for payment of fees for actions related to the protection of intellectual property rights"]. Retrieved from: <https://zakon.rada.gov.ua>
7. Amosha, O.I. (2008). Innovacijnyj shljakh rozvytku Ukrainy: problemy ta rishennja [Innovative way of development of Ukraine: problems and solutions]. Economist, no. № 6, pp. 28–34.
8. Jevropejske interaktyvne tablo innovacij u sviti [European interactive innovation board in the world]. Retrieved from: https://ec.europa.eu/growth/industry/policy/innovation/scoreboards_en
9. Hlobalnyi indeks konkurentospromozhnosti [The Global Competitiveness Index]. Retrieved from: <https://gtcistudy.com/wp-content/uploads/2019/01/GTCI-2019-Report.pdf>
10. Romanov, V.Y., Rudik, O.M., & Brus, T.M. (2004). Vstup do derzhavnoji polityky: Navch. posibnyk [Introduction to public policy]. Kyiv: Milenium, 191 p.

Додаток 1

Деякі програми спрямовані на розвиток соціального капіталу і інновацій, як додаток для роздумів

«**Horizont 2020**» – це найбільша програма досліджень та інновацій в ЄС, яка має фінансування майже 80 мільярдів євро за 7 років (2014–2020 рр.) – крім приватних інвестицій, які залучать ці гроші. Це обіцяє більше проривів, відкриттів та першості у світі, виводячи чудові ідеї з лабораторії на ринок. «Горизонт 2020» – це фінансовий інструмент, що реалізує Інноваційний Союз, провідна ініціатива «Європа 2020», спрямована на забезпечення глобальної конкурентоспроможності Європи.

Програма **COSME** – програма ЄС щодо конкурентоспроможності малого та середнього бізнесу (МСП). Він триває з 2014 по 2020 рік, плановий бюджет – 2,3 мільярда євро.

З східних партнерів (Україна, Вірменія та Молдова) беруть участь у програмі конкурентоспроможності підприємств та малих та середніх підприємств (COSME).

А які глобальні програми з розвитку інноваційності є в Україні? Нехай це риторичне питання нагадає нам про можливості які варто створювати і використовувати.

ЮРИДИЧНІ НАУКИ

DOI: <https://doi.org/10.32839/2304-5809/2020-6-82-49>

УДК 349.41

Барабаш А.Г., Макогін Н.О.

Національний університет «Чернігівська політехніка»

ВИДИ ОБМЕЖЕНЬ ПРАВА ВЛАСНОСТІ НА ЗЕМЛЮ В УКРАЇНІ

Анотація. У статті аналізуються види обмежень права власності на землю. Конституційно встановлена непорушність права власності, по відношенню до земельних ділянок не є абсолютною. Така неоднозначність вимагає чіткого встановлення законодавцем обмежуючих норм в інтересах усіх та кожного для уникнення непорозумінь між учасниками земельних відносин. Метою статті є проведення загальнотеоретичного аналізу правової природи та видів обмежень права власності на землю для виявлення їх особливостей, систематизації та формування повного уявлення про дану правову категорію. Емпіричну основу дослідження склали положення Конституції України, Земельного кодексу України, Цивільного кодексу України та окремих некодифікованих нормативних актів. В дослідженні наголошується на значенні принципів Європейської конвенції про захист прав людини і основоположних свобод для розвитку відносин власності в економічній сфері. Автори зазначають, що аналіз наукових джерел дозволяє виокремити широкий обсяг підстав для класифікації обмежень права власності на землю. Зокрема, до них належать: спосіб встановлення, об'єкти чи суб'єкти обмежень, «тріада» правомочностей права власності на землю, термін дії, правова форма обмежень, їх наслідки. Поряд з цим встановлено, що виробити групування обмежень права власності на землю, яке б їх повністю охоплювало, та з іншого боку якісно відображало особливості правової природи в межах однієї класифікації достатньо складно. Авторами пропонується дослідження класифікації обмежень права власності на землю з точки зору їх практичного значення. В цьому контексті окрему увагу приділено співвідношенню категорій «обмеження прав на землю» та «обтяження прав на земельну ділянку». На основі систематизації поглядів вітчизняних науковців, норм чинного законодавства України та особистих міркувань було виокремлено загальні характеристики вищевказаних понять і наведено аргументи для їх розмежування. У статті здійснено аналіз земельного сервітуту, який нормами вітчизняного законодавства віднесено одночасно і до обмежень, і до обтяжень. Автори вбачають причину цього в багатогранній правовій природі сервітуту. Проблемою є вимога законодавця про подвійну реєстрацію земельного сервітуту. Автори наголошують на недоречності подвійної реєстрації та пропонують критерії розмежування способів реєстрації земельного сервітуту.

Ключові слова: обмеження, класифікація обмежень, обтяження, земельний сервітут, реєстрація.

Barabash Alla, Makohin Natalia

Chernihiv National University of Technology

TYPES OF RESTRICTIONS ON LAND OWNERSHIP IN UKRAINE

Summary. The types of restrictions on land ownership is analyzed in the article. The constitutionally established inviolability of property rights in relation to land plots isn't absolute. Such ambiguity requires a clear establishment by the legislator of restrictive norms in the interests of everyone to avoid misunderstandings between the participants in land relations. The purpose of the article is to conduct a general theoretical analysis of the legal nature and types of restrictions on land ownership to identify their features, systematization and formation of a complete picture of this legal category. The empirical research base is the provisions of the Constitution of Ukraine, the Land Code of Ukraine, the Civil Code of Ukraine and some uncodified regulations. It was emphasized in the research on the importance of the principles of the European Convention for the Protection of Human Rights and Fundamental Freedoms for the development of property relations in the economic sphere. The authors note that the analysis of scientific sources allows us to identify a wide range of grounds for the classification of restrictions on land ownership. In particular, they include: the method of establishment, objects or subjects of restrictions, the «triad» of powers of land ownership, validity, legal form of restrictions, their consequences. In addition, it was found that it's difficult to develop a grouping of restrictions on land ownership, which would fully cover them, and on the other hand qualitatively reflect the features of the legal nature within a single classification. The authors propose to make the classification of restrictions on land ownership in terms of their practical significance. In this context, special attention is paid to the ratio of the categories «restriction of land rights» and «encumbrance of land rights». It was allocated the general characteristics of the above-stated concepts and arguments for their differentiation on the basis of systematization of views of domestic scientists, norms of the current legislation of Ukraine and personal considerations. In the article it was analyzed the land easement, which by the norms of domestic legislation is attributed to both restrictions and encumbrances. The authors see the reason for this in the multifaceted legal nature of the easement. The problem is the requirement of the legislator for double registration of land easement. The authors emphasize the inadequacy of double registration and propose criteria for distinguishing between methods of land easement registration.

Keywords: restrictions, classification of restrictions, encumbrances, land easement, registration.

Постановка проблеми. Відповідно до ч. 1 ст. 13 Конституції України власність зобов'язує та не повинна використовуватися на шкоду людині та суспільству. Тому, хоча у ч. 1 ст. 41 Конституції України вказано, що право приватної власності є непорушним та ніхто не може бути протиправно позбавлений його, сьогодні воно не є абсолютним, що підтверджується у ч. 7 цієї ж статті – використання власності не може завдавати шкоди правам, свободам та гідності громадян, інтересам суспільства, погіршувати екологічну ситуацію й природні якості землі [1]. Якщо під призвою цих положень розглядати питання права власності на землю, то стає зрозумілим, що з одного боку воно може реалізовуватися власником на його розсуд, а з іншого – необхідним є дотримання визначених уповноваженими суб'єктами вимог, спрямованих на захист інтересів суспільства. Така неоднозначність зумовлює потребу у чіткому встановленні законодавцем обмежувачих норм в інтересах усіх та кожного для усунення непорозумінь між учасниками земельних відносин.

Аналіз останніх досліджень і публікацій. Проблематиці статті у своїх працях приділяли увагу М.П. Кабитов, І.В. Мироненко, А.М. Мірошніченко, Н.В. Черкаська, К.М. Тоцька, І.Я. Головня. Одну із найбільш серйозних спроб класифікувати обмеження прав на землю здійснила Д.В. Бусуйок у своїй монографії «Обмеження прав на землю за законодавством України». Незважаючи на високий рівень зацікавленості правників даною тематикою, в обраній сфері залишилося ще багато відкритих питань, які потребують наукового дослідження, що свідчить про актуальність роботи.

Виділення не вирішених раніше частин загальної проблеми. Відсутнє наукове дослідження, яке б детально та всебічно описувало класифікацію обмежень права власності на землю. Залишаються недостатньо дослідженими основні аспекти розмежування та співвідношення понять «обмеження прав на землю» та «обтяження прав на земельну ділянку». Поряд з тим, якщо звернути увагу на багатогранну природу земельного сервітуту, як одного із видів обмеження права власності на землю, проблемою є вимога законодавця про його подвійну реєстрацію

Мета статті. Метою цієї статті є загальнотеоретичний аналіз правової природи та видів обмежень права власності на землю, що дасть можливість виявити їх особливості, систематизувати та сформулювати повне уявлення про дану правову категорію.

Виклад основного матеріалу дослідження. Обмеження права власності на землю полягає у закріпленні владними суб'єктами заборон щодо здійснення окремих видів діяльності, пов'язаних з використанням земельних ділянок, вимог утримуватися від вчинення певних дій чи надання обмеженої можливості використання з чітко визначеною метою чужих земель. Правовою основою регламентації відповідних відносин виступає Глава 18 Земельного кодексу України (далі – ЗКУ, Кодекс).

Поява таких обмежень спричинена декількома факторами: економічним, що виявляється в обмеженості природних ресурсів; екологічним,

обумовленим цінним характером об'єкту права власності, яким виступає одне із національних багатств – земля; та соціальною функцією власності, що полягає у необхідності встановлення балансу між інтересами власника та суспільства.

Важливо, що обмеження права власності на землю мають належним чином відповідати принципу непорушності права власності, який закріплено у ст. 3 Цивільного кодексу України у співвідношенні із принципами Європейської конвенції про захист прав людини і основоположних свобод. Суть даного принципу полягає у неприпустимості позбавлення права власності, крім випадків, встановлених законом та Конституцією України, що сприяє забезпеченню правопорядку в економіці.

Потреба у формуванні класифікації обмежень прав власності на землю є об'єктивною, адже виступає необхідною умовою для їх всебічного вивчення. Така класифікація може здійснюватися за різними ознаками. У науковій літературі запропоновано значну кількість підстав, в якості основних уявляється можливим виділити наступні:

1. За способом встановлення обмеження: 1) ті, що встановлюються законом – перш за все це норми, які містяться у ЗКУ; 2) ті, що встановлюються договором – правила, визначені сторонами, як-от заборона суборенди за договором оренди земельної ділянки; 3) ті, що встановлюються судом, зокрема обмеження, спрямовані на відновлення порушених прав позивача. Проте суд виносить рішення, керуючись чинним законодавством, тому існує точка зору, відповідно до якої і в даному випадку йдеться про обмеження прав на землю на основі закону.

2. За об'єктом обмеження: 1) загальні – встановлені щодо всіх земель; 2) спеціальні – перелік обмежень виокремлюється в залежності від цільового призначення земель чи їх інших ознак. Так, відповідно до ч. 2 ст. 56 ЗКУ громадянам та юридичним особам можуть безоплатно або за плату передаватись у власність замкнені земельні ділянки лісгосподарського призначення загальною площею до 5 гектарів у складі угідь селянських, фермерських та інших господарств [2].

3. За суб'єктами поширення – можливо дві класифікації:

1) щодо фізичних осіб-громадян України; 2) юридичних осіб (заснованих громадянами і юридичними особами України); 3) іноземних фізичних осіб; 4) іноземних юридичних осіб. Наприклад, у ч. 5 ст. 22 ЗКУ встановлено, що землі сільськогосподарського призначення не можуть передаватись у власність іноземцям, особам без громадянства, іноземним юридичним особам та іноземним державам) і т. д [2];

2) 1) загальні – поширюються на широкий перелік адресатів; 2) спеціальні – застосовуються до конкретної групи осіб.

4. Відповідно до «традиції» правомочностей, що складають зміст права власності на землю: 1) обмеження права володіння – наприклад, обмеження в деяких випадках максимального розміру земельної ділянки [3, с. 108]; 2) обмеження права користування – ч. 1 ст. 103 ЗКУ встановлює обов'язок власників та землекористувачів обирати способи використання земельних ділянок відповідно до їх цільового призначення;

3) обмеження права розпорядження – так, відповідно до Закону України «Про внесення змін до деяких законодавчих актів України щодо обігу земель сільськогосподарського призначення» № 552-IX (далі – Закон 552-IX) від 31.03.2020 забороняється продаж земельних ділянок сільськогосподарського призначення державної і комунальної власності [4].

5. За терміном дії: 1) постійні – норми, необмежені у часі, як приклад положення ст. 20 ЗКУ, яким встановлено заборону для громадян самостійно змінювати цільове призначення земельних ділянок; 2) тимчасові – норми, що мають часові межі, зокрема, Законом 552-IX встановлено, що до 1 січня 2024 року загальна площа земельних ділянок сільськогосподарського призначення у власності громадянина України не може перевищувати ста гектарів [4].

6. За правовою формою обмежень: 1) заборона, що є найбільш поширеним видом встановлення обмежень та полягає у чіткому встановленні меж поведінки суб'єктів – так, відповідно до ч. 1 ст. 168 ЗКУ власники земельних ділянок та землекористувачі не мають права здійснювати зняття та перенесення ґрунтового покриву земельних ділянок без спеціального дозволу [2]; 2) додатковий обов'язок – наприклад, обов'язок іноземних громадян щодо відчуження земельних ділянок сільськогосподарського призначення, набутих шляхом спадкування, протягом року.

7. За наслідками встановлення обмежень для власників (підстава сформована відповідно до ст. 156): 1) обмеження без відшкодування завданих збитків; 2) обмеження з відшкодуванням завданих збитків.

Даний перелік класифікацій обмежень права власності на землю не є вичерпним. В юридичній літературі також зустрічаються класифікації за суб'єктами встановлення, характером, змістом або галузевою належністю обмежень тощо. На думку І.В. Мироненко здійснити таке групування обмежень права власності на землю, котре б їх усіх охоплювало, а з іншого боку – відображало особливості правової природи в межах однієї класифікації достатньо складно [5, с. 107]. Ми погоджуємося з позицією І.В. Мироненко, однак, спробуємо дослідити класифікацію обмежень права власності на землю з точки зору її практичного застосування.

Вивчаючи обмеження прав на землю, не можна не звернути увагу на співвідношення категорій «обмеження прав на землю» та «обтяження прав на земельну ділянку». Різні вчені по-різному тлумачать ці поняття.

Так, А.М. Третяк та Й.М. Дорош трактують обтяження як наявність додаткових обов'язків по утриманню земельної ділянки та користування нею, встановлених на взаємній основі, за згодою сторін і інших підстав, передбачених чинним законодавством [7, с. 41]. А.М. Мірошніченко вважає, що обтяження доцільно розглядати як будь-які права на земельні ділянки речового характеру, окрім права власності [8, с. 271].

На думку Д.В. Бусуйок є всі підстави стверджувати, що обтяження прав на землю є різновидом обмежень прав на землю [9, с. 36]. На противагу цьому, І.О. Іконицька стверджує, що не можна сприймати як обмеження специфічні

обов'язки (обтяження), що покладаються на землевласника чи землекористувача [10, с. 102].

Як бачимо, вчені не виробили єдиного підходу до розуміння обмеження та обтяження земельної ділянки. Законодавець також не зазначає ні визначень цих понять, ні критеріїв їх розмежування. Так, незважаючи на назву ст. 110 ЗКУ «Поняття обмеження у користуванні земельних ділянок, обтяження прав на земельну ділянку» у її тексті відсутнє визначення понять обмежень у використанні земельних ділянок та обтяжень прав на земельну ділянку. Згідно ч. 1 ст. 111 ЗКУ обтяження прав на земельну ділянку встановлюється законом або актом уповноваженого на це органу державної влади, посадової особи, або договором шляхом встановлення заборони на користування та/або розпорядження, у тому числі шляхом її відчуження. На наш погляд, дане трактування обтяження є занадто широким і не дає відповіді на питання: чим обтяження відрізняється від обмеження?

Практична проблема відмежування обтяження від обмеження полягає, насамперед, у різниці їх державної реєстрації. Так, згідно ч. 3 ст. 111 ЗКУ обтяження прав на земельні ділянки (крім обтяжень, безпосередньо встановлених законом) підлягають державній реєстрації в Державному реєстрі речових прав на нерухоме майно. Відповідно до ч. 4 ст. 111 ЗКУ обмеження у використанні земель (крім обмежень, безпосередньо встановлених законом та прийнятими відповідно до них нормативно-правовими актами) підлягають державній реєстрації в Державному земельному кадастрі.

Обтяження. Закон України «Про державну реєстрацію речових прав на нерухоме майно та їх обтяжень» № 1952-IV від 01.07.2004 до речових прав, які можуть мати власники землі та землекористувачі, відносить: сервітут, емфітевзис, суперфіцій, право постійного користування та право оренди (суборенди) земельної ділянки. До обтяжень речових прав названий Закон відносить заборону відчуження та/або користування земельною ділянкою, арешт, іпотеку, вимогу нотаріального посвідчення договору, предметом якого є земельна ділянка, встановлене їй власником; податкову заставу, предметом якої є земельна ділянка [11].

Обмеження. Відповідно до п. 23 Порядку ведення Державного земельного кадастру, затвердженого постановою КМУ від 17.10.2012, до Державного земельного кадастру вносяться такі відомості про обмеження у використанні земель: охоронні зони, зони санітарної охорони, санітарно-захисні зони навколо об'єкта, зони особливого режиму використання земель, водоохоронне обмеження, зони особливого режиму забудови, зони радіоактивно забрудненої території, зони надзвичайної екологічної ситуації, умову додержання природоохоронних вимог або виконання визначених робіт, земельні сервітуту, території та об'єкти природно-заповідного фонду [12].

З переліку вищезазначених обтяжень і обмежень слідує, що обтяження:

встановлюються у приватних інтересах;

носять адресний характер;

виникають з правочину (виняток, право постійного користування земельною ділянкою,

умовою виникнення якого є закон) або за рішенням суду.

Обмеження встановлюються з метою захисту публічних інтересів і адресуються невизначеному колу осіб. Підставою виникнення обмежень є закон або, прийнятий відповідно до нього, нормативний акт (виняток, земельний сервітут, умова виникнення якого може бути правочин).

Особливої уваги потребує аналіз земельного сервітуту, оскільки обидва вищезазначені нормативні акти зазначають необхідність його реєстрації. Закон України «Про державну реєстрацію речових прав на нерухоме майно та їх обтяжень» відносить сервітут до речових прав (тобто – обтяжень). Порядок ведення Державного земельного кадастру відносить сервітут до обмежень. На наш погляд, проблема подвійної реєстрації сервітуту викликана його багатогранністю. Так, сервітути можуть встановлюватись як у приватних інтересах власника земельної ділянки (землекористувача), так і для забезпечення публічних інтересів. Сервітути можуть носити як адресний характер, так і адресуватись невизначеному колу осіб. Підставою виникнення сервітуту може бути правочин, закон, заповіт або рішення суду. Нагадаємо, що в теорії права розрізняють приватний та публічний сервітут. Суб'єктами приватного сервітуту є окремі особи чи визначене коло осіб. Суб'єктами публічного сервітуту є невизначене коло осіб [13, с. 124].

Вимога про подвійну реєстрацію земельного сервітуту є недоречною. На наш погляд, земельний сервітут підлягає реєстрації у порядку, вста-

новленому Законом України «Про державну реєстрацію речових прав на нерухоме майно та їх обтяжень» за наявності трьох умов: встановлюється у приватних інтересах власників землі та/або землекористувачів; адресований визначеному колу осіб; виникає з правочину (договору або заповіту) або за рішенням суду. Земельний сервітут підлягає реєстрації згідно з вимогами Порядку ведення Державного земельного кадастру за умови, що він встановлюється з метою захисту публічних інтересів; адресується невизначеному колу осіб і виникає відповідно до закону або нормативного акту.

Висновки. З вищевикладеного слідує, що:

земля – особливий вид нерухомості, що у зв'язку зі своєю цінністю та ресурсообмеженістю вимагає встановлення державою обмежень прав власників та землекористувачів з метою її охорони для збереження стабільної екологічної ситуації та підтримання суспільного інтересу;

класифікація обмежень прав власності на землю може здійснюватися на основі багатьох підстав: способу встановлення, об'єктів чи суб'єктів, «тріади» правомочностей права власності на землю, терміну дії, правової форми, їх наслідків;

науковою і практичною проблемою є тлумачення поняття обтяження права власності на землю та встановлення характеру його співвідношення з обмеженням прав власності на землю. Законодавство не встановлює зміст цих категорій, однак вимагає різних способів реєстрації обтяжень прав на земельні ділянки та обмежень у використанні земель.

Список літератури:

1. Конституція України від 28.06.1996 № 254к/96-ВР. Дата оновлення: 01.01.2020. URL: <https://zakon.rada.gov.ua/laws/show/254k/96-вр> (дата звернення: 31.05.2020).
2. Земельний кодекс України : Закон України № 2768-III від 25.10.2001. Дата оновлення: 21.02.2020. URL: <https://zakon.rada.gov.ua/laws/show/2768-14> (дата звернення: 31.05.2020).
3. Головня І.Я. Правова природа обмежень права власності на земельну ділянку. *Часопис цивілістики*. 2014. Вип. 17. С. 106–110.
4. Про внесення змін до деяких законодавчих актів України щодо обігу земель сільськогосподарського призначення : Закон України № 552-IX від 31.03.2020. URL: <https://zakon.rada.gov.ua/laws/show/552-IX> (дата звернення: 31.05.2020).
5. Мироненко І.В. Види обмежень права власності на землю. *Актуальні проблеми вдосконалення чинного законодавства України*. 2008. Вип. 20. С. 107–111
6. Токацька К.М. Обмеження права власності на земельну ділянку: цивільно-правовий аспект : дис. ... канд. іст. наук : 12.00.03. Харків, 2015. 226 с.
7. Третяк А.М., Дорош Й.М. Наукове обґрунтування сутності понять «обмеження у використанні земель» і «обтяжень прав на земельну ділянку». *Землеустрій, кадастр і моніторинг земель*. 2016. № 3. С. 40–46.
8. Мірошніченко А. М. Земельне право України : підручник, 2-ге видання, допов. і перероб. К. : Алерта; ЦУЛ, 2011. 678 с.
9. Бусуйок Д.В. Обмеження прав на землю за законодавством України : Монографія. К. : ТОВ «Видавництво «Юридична думка», 2006. 144 с.
10. Суханов Е.А. Новый Земельный кодекс Российской Федерации: проблемы применения. *Государство и право*. 2003. № 5. С. 105–108.
11. Про державну реєстрацію речових прав на нерухоме майно та їх обтяжень : Закон України від 01.07.2004 № 1952-IV. Дата оновлення: 23.05.2020. URL: <https://zakon.rada.gov.ua/laws/show/1952-15> (дата звернення: 31.05.2020).
12. Про затвердження Порядку ведення Державного земельного кадастру : Постанова КМУ від 17.02.2012 № 1051. Дата оновлення: 31.01.2021. URL: <https://zakon.rada.gov.ua/laws/show/1051-2012-%D0%BF> (дата звернення: 31.05.2020).
13. Слома В. Сервітут як вид речових прав на чуже майно. *Актуальні проблеми правознавства*. 2016. Вип. 2. С. 123–126.

References:

1. Konstitutsiya Ukrayini: Zakon Ukrayini № 254k/9VR vid 28.06.1996. URL: <https://zakon.rada.gov.ua/laws/show/254k/96-вр> (accessed: 31.05.2020). (in Ukrainian)
2. Zemelni kodeks Ukrainy [Land Code of Ukraine]: Zakon Ukrainy vid 25.10.2001 № 2768-III. URL: <https://zakon.rada.gov.ua/laws/show/2768-14> (accessed: 31.05.2020). (in Ukrainian)

3. Gholovnja, I. Ja. (2014). Pravova pryroda obmezhen prava vlasnosti na zemelnu dilianku [Legal nature of restrictions on land ownership]. *Chasopys cyvilistyky*, vol. 17, pp. 106–110. (in Ukrainian)
4. Pro vnesennia zmin do deiakyykh zakonodavchykh aktiv Ukrainy shchodo obihu zemel silskohospodarskoho pryznachennia [About modification of some legislative acts of Ukraine concerning circulation of agricultural lands]: Zakon Ukrainy № 552-IX vid 31.03.2020. URL: <https://zakon.rada.gov.ua/laws/show/552-IX> (accessed: 31.05.2020). (in Ukrainian)
5. Myronenko, I. V. (2008). Vydy obmezhen prava vlasnosti na zemliu [Types of restrictions on land ownership]. *Aktualjni problemy vdoskonalennja chynnogho zakonodavstva Ukrainy*, vol. 20, pp. 107–111. (in Ukrainian)
6. Tokacijka, K. M. (2015). Obmezhennia prava vlasnosti na zemelnu dilianku [Restriction of the property right to the ground area]. Kharkiv. (in Ukrainian)
7. Tretjak, A. M., & Dorosh, J. M. (2016). Naukove obgruntuvannia sutnosti poniat «obmezhennia u vykorystanni zemel» i «obtiazhen prav na zemelnu dilianku» [Scientific substantiation of the essence of the concepts «restrictions on land use» and «encumbrances on land rights»]. *Zemleustrij, kadastr i monitoryng zemelj*, no. 3, pp. 40–46. (in Ukrainian)
8. Miroshnychenko, A. M. (2011). *Zemelne pravo Ukrainy: pidruchnyk, 2-ge vydannya, dopov. i pererob.* [Land law of Ukraine]. Kyiv: Alerta; CUL. (in Ukrainian)
9. Busujok, D. V. (2006). *Obmezhennia prav na zemlyu za zakonodavstvom Ukrainy: monografiya* [Restriction of land rights under the legislation of Ukraine]. Kyiv: TOV TOV «Vydavnytvo «Jurydychna dumka», 144 p. (in Ukrainian)
10. Sukhanov, E. A. (2003). Zemelnij kodeks Rossyjskoj Federacyy: problemy prymenenyya [New Land Code of the Russian Federation: problems and application]. *Ghosudarstvo y pravo*, no. 5, pp. 105–108. (in Russian)
11. Pro derzhavnu reyestraciju rechovyx prav na neruxome majno ta yix obtyazhen [On state registration of real rights to immovable property and their encumbrances]: Zakon Ukrainy vid 01.07.2004 №1952-IV. URL: <https://zakon.rada.gov.ua/laws/show/1952-15> (accessed: 31.05.2020). (in Ukrainian)
12. Pro zatverdzhennya Poryadku vedennya Derzhavnogo zemelnogo kadastru [On approval of the Procedure for maintaining the State Land Cadastre]: Postanova KMU vid 17.02.2012 № 1051. URL: <https://zakon.rada.gov.ua/laws/show/1051-2012-%D0%BF> (accessed: 31.05.2020). (in Ukrainian)
13. Sloma, V. (2016). Servitut yak vyd rechovyx prav na chuzhe majno [Easement as a type of property rights to another's property]. *Aktualjni problemy pravozaustva*, vol. 2, pp. 123–126. (in Ukrainian)

DOI: <https://doi.org/10.32839/2304-5809/2020-6-82-50>
УДК 343.982.356

Грабовський Г.В., Опарій А.О.
Харківський науково-дослідний експертно-криміналістичний центр
Міністерства внутрішніх справ України

ОСОБЛИВОСТІ ЕКСПЕРТНОГО ДОСЛІДЖЕННЯ СЛІДІВ ВЗУТТЯ ТА ЇХ ІДЕНТИФІКАЦІЇ

Анотація. Розглядаються особливості експертного дослідження слідів взуття та їх ідентифікації. Актуальним є розгляд конкретних прикладів, що ілюструють механізм слідоутворення та спосіб фіксації слідів взуття, який впливає на процес ідентифікації слідоутворюючого об'єкта при проведенні такого виду експертизи. Метою даної статті є висвітлення особливостей експертного дослідження слідів взуття під час проведення судово-трасологічної експертизи. За матеріалами експертного дослідження розглянуто основні стадії проведення судово-трасологічної експертизи слідів взуття. На прикладі сліду взуття, зафіксованого гіпсовим зліпком, проаналізовані загальні та окремі ознаки, що відобразилися у гіпсовому зліпку, а також ознаки, які характеризують конкретну пару взуття. Досліджені та проаналізовані ознаки в гіпсовому зліпку, що характеризують стійкість та індивідуальність. Розглянуто процес вирішення завдань ідентифікаційного характеру щодо встановлення конкретної пари взуття. Проведена комплексна оцінка результатів дослідження, наукове обґрунтування походження встановлених ознак та формулювання висновків. В розглянутих стадіях наведено приклади опису дослідження.

Ключові слова: трасологічна експертиза, слід взуття, гіпсовий зліпок, стадії дослідження, механізм слідоутворення, ідентифікація, приклади опису.

Hrabovskyi Hryhorii, Opariy Andriy
Kharkiv Scientific Research Forensic Center of the
Ministry of Internal Affairs of Ukraine

EXPERT ANALYSIS AND IDENTIFICATION FEATURES OF FOOTWEAR IMPRESSIONS

Summary. This paper discusses features of expert research of footprints of shoes and their identification. It is relevant to consider specific examples illustrating the mechanism of trace formation and the method of fixing footprints of shoes, which affects the identification of a trace-forming object during this type of examination. Nowadays, there is a need to conduct research on new types of shoes, which also requires a review of methodologies and information support. The reason is the emergence of new materials and shoe manufacturing processes, the properties and design features of which are not sufficiently studied in the practice of trasological examination. At the same time, the lack of an unequivocal understanding of the diversity of investigators and operative officers and the importance of identification signs and conditions for their display in the tracks leads to insufficient quality of the conduct and assessment of examinations. Therefore, it can be stated that all of the above factors lead to both the refusal to resolve the issues that an expert poses every day and the incorrect assessment of the conclusion when using secondary identification features when substantiating it. That is why the consideration of not only specific examples illustrating the mechanism of trace formation on various surfaces is the most relevant, but also a method of fixing the trace, which affects the identification of the trace-forming object during this type of examination. The purpose of this article is to highlight the features of an expert study of footprints during forensic examination. Based on the materials of an expert study, the main stages of the forensic trasological examination of footprints are considered. Using the example of a shoe trace fixed by a plaster cast, the general and particular signs displayed in the plaster cast, as well as the signs characterizing a particular pair of shoes, are analyzed. The signs in a plaster cast characterizing stability and individuality are investigated and analyzed. The process of solving problems of identification nature to establish a specific pair of shoes is considered. A comprehensive assessment of the results of the study, the scientific justification of the origin of the established signs and the formulation of conclusions. The stages considered provide examples of the description of the study.

Keywords: trasological examination, footprint, footwear impression, mechanism of trace formation, trace identification.

Постановка проблеми. Сліди взуття можуть широко використовуватися при розслідуванні різних злочинів: вбивств, розбійних нападів, крадіжок, зґвалтувань і т. д. Для вирішення багатьох питань, пов'язаних з дослідженням слідів взуття, необхідно проведення трасологічної експертизи [2, с. 3].

Трасологічна експертиза має більші можливості у встановленні за слідами взуття фактів, що мають доказове значення. Вона дозволяє визначити групову приналежність взуття, тотожність взуття та умови (механізм) виникнення слідів [2, с. 3].

У наш час виникає необхідність у проведенні досліджень нових видів взуття, а також потребує перегляду методичне та інформаційне забезпечення. Це обумовлено появою нових матеріалів та процесів виготовлення взуття, властивості та конструктивні особливості яких недостатньо вивчені в практиці трасологічних експертиз. Водночас, відсутність у слідчих та оперативних працівників однозначного уявлення про розмаїття і значення ідентифікаційних ознак та умов їх відображення в слідах призводить до недостатньо високої якості проведення та оцінки експертизи. Враховуючи вищесказане, можна заявити,

що всі наведені фактори призводять як до відмови від вирішення питань, що кожен день ставляться перед експертом, так і до неправильної оцінки висновку при використанні другорядних ідентифікаційних ознак при його обґрунтуванні.

Саме тому розгляд не тільки конкретних прикладів, що ілюструють механізм слідоутворення на різних поверхнях, є найбільш актуальним, але і спосіб фіксації сліду, який впливає на процес ідентифікації слідоутворюючого об'єкта при проведенні такого виду експертизи.

Аналіз останніх досліджень і публікацій.

Вивченню наукових основ і дослідженню слідів взуття та взуття у різні періоди присвячували свої праці такі відомі вчені як Т.В. Авер'янова, Р.С. Белкін, Г.Л. Грановський, І.В. Кантор, Ю.Г. Корухов, Н.П. Майліс, Е.Р. Россінська, Е.И. Зуев та ін. [1–10].

У відомих роботах авторами головним чином присвячені описи методів дослідження слідів взуття. Однак через появу великої різноманітності видів взуття, які використовують злочинці під час скоєння злочинів, необхідно доповнити загальну методика експертного дослідження розглядом конкретних прикладів, що ілюструють механізм слідоутворення та спосіб фіксації сліду. Крім того, на підставі таких прикладів було б непогано створити методичні рекомендації та інформаційні довідники, що ілюструють загальні та окремі ознаки, які відображаються у сліді.

Метою даної статті є висвітлення особливостей експертного дослідження слідів взуття під час проведення судово-трасологічної ідентифікаційної експертизи.

Виклад основного матеріалу. У широкому сенсі слова під ознаками розуміється все те, чим предмети або явища подібні між собою або чим вони відрізняються один від одного.

Ознаки, що характеризують об'єкт дослідження в цілому, називаються загальними ідентифікаційними ознаками, а ознаки, що характеризують деталі цього об'єкта – приватними ідентифікаційними ознаками, але всі вони в сукупності дозволяють встановити тотожність того чи іншого об'єкта. Однак, не слід вважати, що має місце чіткий розподіл ознак на приватні та загальні – це досить відносні поняття. Наприклад, така ознака, як довжина та форма підошви взуття, є приватною по відношенню до взуття в цілому, і в той же час загальною по відношенню до конкретної підошви, що розглядається окремо.

Частіш за все, сліди, що були залишені взуттям певного розміру або типу, можна встановити саме на основі загальних ознак, що відобразилися в слідах. Важливим також є і той факт, що загальні ознаки дозволяють безпечливо виключати взуття, від якого не могло залишитися слідів на місці злочину. Але саме збіг загальних ознак, якщо він має місце при виконанні трасологічної експертизи, завжди служить підставою для продовження дослідження і порівняння приватних ознак.

Експерт може зробити категоричний висновок про те, що слід залишено даним взуттям, якщо в процесі експертного дослідження буде встановлено збіг загальних і приватних ознак, які дають у сукупності унікальний комплекс, але наявні при цьому в об'єктах, що ідентифікуються, відмінності, повинні бути пояснені. Але якщо

співпадають тільки загальні ознаки і при цьому відсутні приватні, експерт повинен вказати на наявність родової тотожності та неможливість ідентифікації наданих об'єктів дослідження.

Незалежно від питань, поставлених на розв'язання експертизи, експерт діє за загальною схемою, описаною в нормативних документах [12].

Саме тому, беручи до уваги узагальнений досвід експертної практики та результати наукових праць відомих вчених-криміналістів, в роботі розглянутий процес експертного дослідження слідів взуття. Крім того, розглянуто питання, що пов'язані з вирішенням завдань ідентифікаційного характеру щодо визначення конкретної пари взуття. Під час проведення дослідження використовувались матеріали судово-трасологічної експертизи.

Розглянемо на прикладі результати експертного дослідження гіпсового зліпку зі слідом низу підошви взуття та пари взуття за основними стадіями проведення судово-трасологічної експертизи. Порядком дослідження слідів взуття, як при ідентифікаційній, так і при діагностичній експертизі загалом однаковий, різниться тільки за обсягом дослідження.

На експертизу було надано: *«Слід низу підошви взуття, зафіксований за допомогою гіпсового зліпку, та пара взуття (рис. 1, 2).»*

На вирішення судової експертизи було поставлено питання: *«Чи належить залишений слід взуття, зафіксований за допомогою гіпсового зліпку, взуттю, що було вилучено у Іванова А.І.?»*

На стадії роздільного дослідження вивчаються представлені об'єкти, проводяться їх вимірювання та виділяються спочатку загальні ознаки. Загальні ознаки дозволяють визначити групову приналежність, наприклад, взуття: до якого фасону і виду воно належить, які розміри і форма окремих частин підошви. Після загальних в сліді виявляються і аналізуються приватні ознаки. Визначивши сукупність виявлених ознак, експерт робить попередній (проміжний) висновок про придатність сліду для ідентифікації взуття, яке його залишило. Потім аналогічно вивчається представлений об'єкт, що перевіряється (взуття). Вивчені об'єкти дослідження і виявлення ознаки фіксуються методами масштабної фотозйомки.

Приклад опису дослідження гіпсового зліпку: *«Оглядом гіпсового зліпку у різних положеннях до джерел світла з використанням криміналістичної лупи (3X), встановлено, що по центру гіпсового зліпку розташований рельєфний слід низу підошви взуття. Слід витягнутої форми, розмірами 268×115 мм. Виходячи із форми та розмірів сліду можна зробити висновок про те, що даний слід залишений частково підметковою, проміжною та каблучними ділянками низу взуття на ліву ногу, які плавно переходять одна у одну. Рельєфний малюнок низу підошви взуття відобразився у підметковій частині у вигляді розташованих зверху та низу зигзагоподібних виступаючих ліній товщиною 4-16 мм, виступаючого елемента форми паралелограма розмірами 24×6 мм, виступаючої лінії товщиною 5-9 мм з примикаючими до неї елементами форми паралелограма, елементів форми близької до трикутної та трапецієвидної розмірами від 6×11 до 12×26 мм. На дні сліду проглядаються лінійні заглиблення та підвищення що чередують»*



Рис. 1. Слід низу підошви взуття, зафіксований за допомогою гіпсового зліпку, що наданий на дослідження



Рис. 2. Пара взуття, що надана на дослідження

ся товщиною біля 1 мм. У проміжній частині наявні різні заглиблення та підвищення, на дні сліду проглядаються лінійні заглиблення та підвищення що чередуються товщиною біля 1 мм. В каблучній частині рельєфний малюнок відобразився у вигляді виступаючих елементів трапецієвидної та «Z»-подібної форми, заглиблень та підвищень різної форми та конфігурації, на дні сліду лінійні заглиблення та підвищення що чередуються товщиною біля 1 мм (рис. 3).

Виходячи з форми та розміру сліду, форми, розміру та взаємному розташуванню елементів рельєфного малюнку, можна зробити висновок про те, що даний слід придатний для встановлення групової приналежності слідоут-ворюючого об'єкту. Питання про придатність даного сліду для ідентифікації пари взуття, наданої на дослідження, буде вирішуватися при порівняльному дослідженні».

Приклад опису дослідження пари взуття: «Оглядом пари взуття, було встановлено, що вони складаються із верху та підошви, які з'єднуються між собою клеєним способом та прошиті. Верх виготовлений із матеріалу схожого на шкіру, чорного кольору. Підошва взуття виконана із полімерного матеріалу чорного кольору. Рельєфний малюнок низу підошви взуття складається із



Рис. 3. Слід низу підошви взуття, зафіксований за допомогою гіпсового зліпку

виступаючих та заглиблених елементів різної форми та розмірів. Загальна довжина підошви взуття на праву ногу складає 290 мм, найбільша ширина каблучної частини 85 мм, найменша ширина проміжної частини 75 мм, найбільша ширина підметкової частини підошви 108 мм. Загальна довжина підошви взуття на ліву ногу складає 290 мм, найбільша ширина каблучної частини 85 мм, найменша ширина проміжної частини



Рис. 4. Пара взуття, вилучена у гр. Іванова А.І. (вид зверху)



Рис. 5. Пара взуття, вилучена у гр. Іванова А.І. (вид знизу)



Рис. 6. Окремі ознаки 1 та 2 на гіпсовому зліпку



Рис. 7. Окремі ознаки 1 та 2 на низу підшви взуття

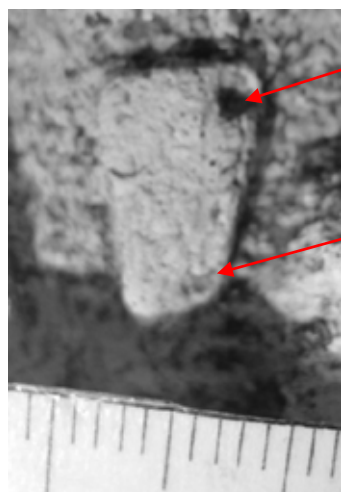

Рис. 8. Окрема ознака 3 на гіпсовому зліпку

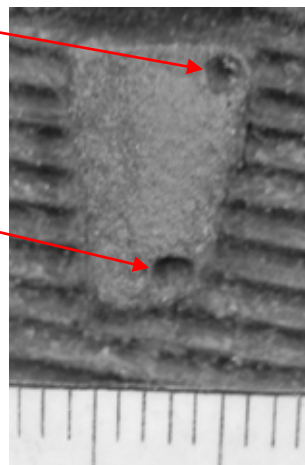

Рис. 9. Окрема ознака 3 на низу підшви взуття

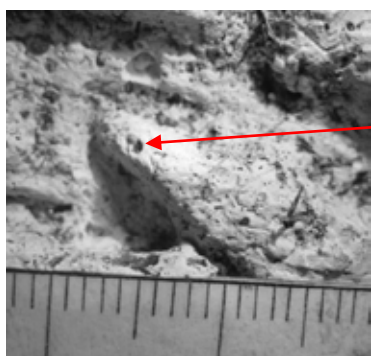

Рис. 10. Окрема ознака 4 на гіпсовому зліпку

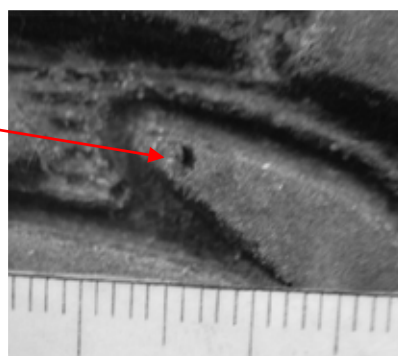

Рис. 11. Окрема ознака 4 на низу підшви взуття



Рис. 12. Окрема ознака 5 на гіпсовому зліпку

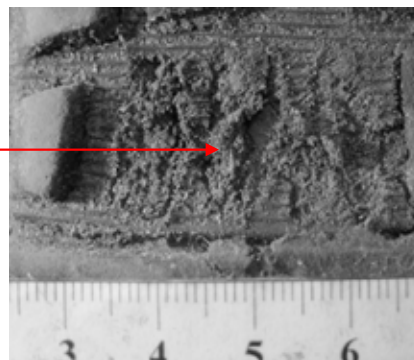

Рис. 13. Окрема ознака 5 на низу підшви взуття

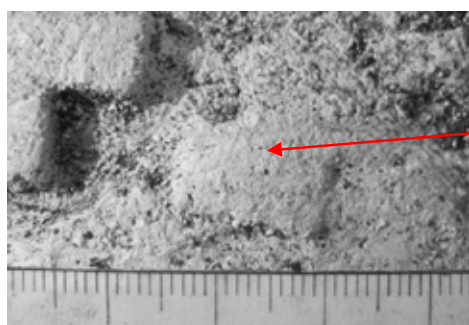

Рис. 14. Окрема ознака 6 на гіпсовому зліпку

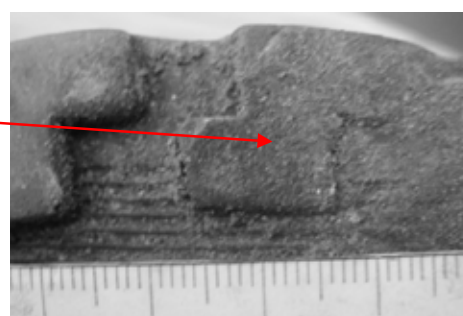

Рис. 15. Окрема ознака 6 на низу підшви взуття

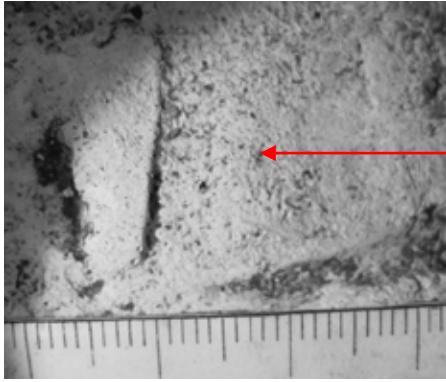

Рис. 16. Окрема ознака 7, 8 на гіпсовому зліпку

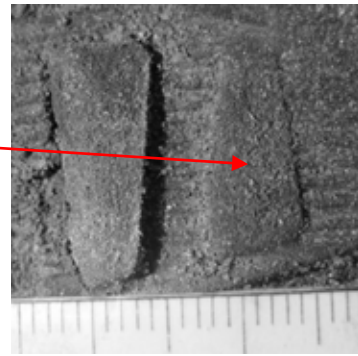

Рис. 17. Окрема ознака 7,8 на низу підшви взуття

75 мм, найбільша ширина підметкової частини підшви 108 мм (рис. 4, 5).

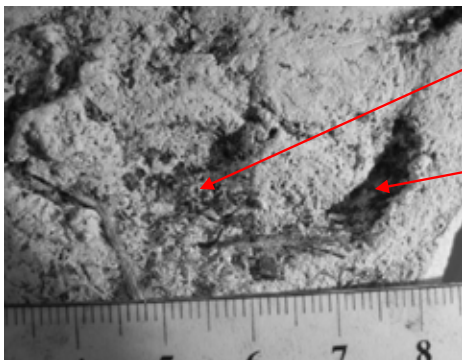
Взуття ношене, на що вказують потертості, подряпини, значний знос підшви, особливо та каблучній зоні. На підшві мається нашарування речовини сірого кольору, схожої на ґрунт».

В ході проведення роздільного дослідження, судовий експерт за результатами проведеного дослідження повинен формувати проміжний висновок про придатність сліду для встановлення групової приналежності та ідентифікації слідоутворюючого об'єкта.

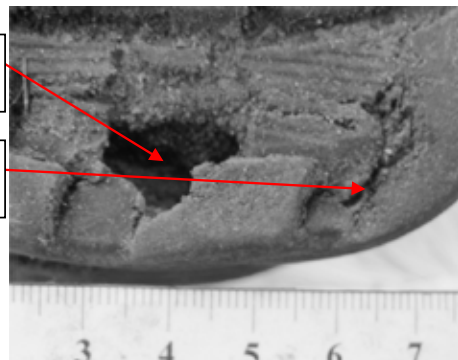
На стадії порівняльного дослідження встановлюються співпадаючі ознаки та ті, що різняться, у порівнюваних об'єктах. Порівняльне дослідження проводиться шляхом зіставлення сліду низу підшви взуття на гіпсовому зліпку з низом підшви взуття, наданого на дослідження.

Приклад опису результату порівняльного дослідження: «Порівняльним дослідженням способом зіставлення сліду низу підшви взуття на гіпсовому зліпку з низом підшви взуття, які надійшли на дослідження, було встановлено збіг по формі, розмірним характеристикам та взаємному розташуванню елементів рельєфного малюнку в сліді та низу підшви взуття на ліву ногу. Також було встановлено збіг за наступними окремими ознаками, які утворились в процесі експлуатації черевика або утворились в процесі виготовлення взуття, а проявились в процесі експлуатації, які відмічені однойменними цифрами барвником червоного кольору:

- зчіс елементу з сфероподібною раковиною – відм. 1, 2, 3 (рис. 6-9);
- поверхня с численними розривами та порізами матеріалу – відм. 4 (рис. 10, 11);
- зчіс елементу до рівня дна підшви – відм. 5, 6 (рис. 12-15);
- дугоподібне заглиблення підшви – відм. 7 (рис. 16, 17);
- заглиблення пірамідальної форми – відм. 8 (рис. 16, 17).

Виявлені в процесі порівняльного дослідження збіжні загальні та окремі ознаки суттєві, в своїй сукупності індивідуальні і достатні для висновку про те, що слід низу підшви взуття на гіпсовому зліпку залишений взуттям на ліву ногу, наданим на дослідження».

У подальшому, на стадії оцінки результатів проведеного дослідження та формулювання висновків, судовим експертом здійснюються комплексна оцінка результатів проведеного експертного дослідження, наукове обґрунтування походження встановлених ознак та формулювання висновків.

Формулювання остаточних висновків виконується по суті поставлених перед експертом питань. Крім того, оцінюються виявлені при порівняльному дослідженні збіги і відмінності ознак, встановлюється, наскільки суттєві співпадаючі ознаки.

При збігу тільки групових ознак формулюється висновок про те, що досліджуваний слід низу підшви взуття, зафіксований гіпсовим зліпком, того ж виду або типу, що взуття, представлено на експертизу. Якщо в порівнюваному сліді встановлені збі-

ги становлять індивідуальний комплекс, достатній для обґрунтування тотожності, то формується категоричний висновок про те, що досліджуваний слід залишений даним конкретним взуттям.

Висновки. Таким чином, в роботі наведені особливості експертного дослідження та розглянуті основні стадії проведення судово-трасологічної експертизи слідів взуття та їх ідентифікації.

На прикладі сліду взуття проаналізовані загальні та окремі ознаки, що відобразилися у сліді, а також ознаки, які характеризують конкретну пару взуття. Проведена оцінка виявлених ознак для кожного з об'єктів дослідження.

Досліджено наданий гіпсовий зліпок низу підшви взуття та проаналізовані ознаки, які відобразилися в ньому, що характеризують стійкість та індивідуальність. Розглянуто процес, пов'язаний з вирішенням завдань ідентифіка-

ційного характеру щодо встановлення конкретної пари взуття. А саме, методом порівняння встановлено співпадаючі ознаки в сліді низу підшви взуття, що був зафіксований гіпсовим зліпком, та взуттям, наданим на дослідження. Проведена комплексна оцінка результатів дослідження, наукове обґрунтування походження встановлених ознак та формулювання висновків.

В розглянутих стадіях наведено приклади опису дослідження: гіпсового зліпку низу підшви взуття; пари взуття; порівняльного дослідження; проміжного висновку; результатів проведеного дослідження та висновку.

Важливість експертних досліджень слідів взуття у трасології свідчить про широке коло розв'язуваних завдань, необхідність розробки, удосконалювання методичних рекомендацій та впровадження їх в експертну практику.

Список літератури:

1. Майлис Н.П. Трасология и трасологическая экспертиза : курс лекций. Москва : РГУП, 2015. 236 с.
2. Зуев Е.И. Трасологическая экспертиза следов обуви. Москва, 1964. 60 с.
3. Кантор И.В. и др. Трасология и трасологическая экспертиза : учебник. Москва : ВА ИМЦ ГУК МВД России, 2002. 376 с.
4. Сухарев А.Г., Калякин А.В., Егоров А.Г., Головченко А.И. Трасология и трасологическая экспертиза : учебник. Саратов : Саратовский юридический институт МВД России, 2010. 420 с.
5. Аверьянова Т.В. Судебная экспертиза: курс общей теории. Москва : Инфра-М, 2014. 480 с.
6. Белкин Р.С. Криминалистическая энциклопедия. 2-е изд. доп. Москва : Мегатрон XXI, 2000. 334 с.
7. Грановский Г.Л. Основы трасологии. Второе издание. Москва : Деловой двор, 2006. 452 с.
8. Корухов Ю.Г. Судебная экспертиза в уголовном процессе: практическое пособие для экспертов и судей. Москва : СУДЭКС, 2009. 95 с.
9. Майлис Н.П. Судебная трасология : Учебник для студентов юридических вузов. Москва : Издательство «Экзамен», 2003. 272 с.
10. Россинская Е.Р., Галяшина Е.И., Зинин А.М. Теория судебной экспертизы : учеб. / под ред. Е.Р. Россинской. Москва : Норма, 2009. 382 с.
11. Большая советская энциклопедия, 2 изд., т. 34. Москва, 1955, с. 503.
12. Інструкція з організації проведення та оформлення експертних прова-жень у підрозділах Експертної служби Міністерства внутрішніх справ України: затв. наказом М-ва внутр. справ України від 17.07.2017 № 591. Офіційний вісник України, 2017, № 73 (19.09.2017), Ст. 2254.

References:

1. Mailis, N.P. (2015). *Trasologija i trasologičeskaja jekspertiza: kurs lekcij* [Trasology and trasological examination]. Moscow: RGUP. (in Russian)
2. Zuev, E.I. (1964). *Trasologičeskaja jekspertiza sledov obuvi* [Traceological examination of footprints]. Moscow. (in Russian)
3. Kantor, I. i dr. (2002). *Trasologija i trasologičeskaja jekspertiza* [Trasology and trasological examination]. Moscow: VA IMC GUK MVD Rossii. (in Russian)
4. Sukharev, A.G. i dr. (2010). *Trasologija i trasologičeskaja jekspertiza* [Trasology and trasological examination]. Saratov: Saratovskii iuridičeskii institutt MVD Rossii. (in Russian)
5. Averyanova, T.V. (2014). *Sudebnaya ekspertiza* [Forensic examination]. Moscow: Infra-M. (in Russian)
6. Belkin, R.S. (2000). *Kriminalističeskaja entsiklopedija. Vtoroe izd. dop.* [Forensic encyclopedia]. Moscow: Megatron XXI. (in Russian)
7. Granovskij, G.L. (2006). *Osnovy trasologii. Vtoroe izdanie* [Fundamentals of trace analysis]. Moscow: Delovoj dvor. (in Russian)
8. Korukhov, Ju.G. (2009). *Sudebnaia ekspertiza v ugovnom protsesse: praktičeskoe posobie dlja ekspertov i sudei* [Forensic expertise in criminal proceedings: a practical guide for experts and judges]. Moscow: SUDEKS. (in Russian)
9. Mailis, N.P. (2003). *Sudebnaia trasologija: Učebnik dlja studentov iuridičeskikh vuzov* [Forensics expertise: a Textbook for law students]. Moscow: Izdatelstvo «Ekzamen». (in Russian)
10. Rossinskaia, E.R. Galiashina, E.I., & Zinin, A.M. (2009). *Teoriia sudebnoi ekspertizy* [Theory of forensics expertise]. Moscow: Norma. (in Russian)
11. (1955) *Bolshaja sovetskaja jenziklopedija* [Great Soviet Encyclopedia]. Moscow.
12. Pro zatverdzhennja Instrukcii' z organizacii' provedennja ta oformlennja ekspertnyh provadzen' u pidrozdilakh Ekspertnoi' sluzhby Ministerstva vnutrishnih sprav Ukraïny [On approval of the Instruction on the organization and execution of expert proceedings in the departments of the Expert Service of the Ministry of Internal Affairs of Ukraine] Nakaz Ministerstva vnutrishnih sprav Ukraïny [Decree of the Ministry of Internal Affairs of Ukraine] vid 17.07.2017 № 591, zarejestrovano v Ministerstvi justyci' Ukraïny 18 serpnja 2017 r. za №1024/30892. URL: <https://zakon.rada.gov.ua/laws/show/z1024-17> (accessed: 11.07.2019). (in Ukrainian)

DOI: <https://doi.org/10.32839/2304-5809/2020-6-82-51>

УДК 342.721(045)

Коляда Т.А.

Національний фармацевтичний університет

ПРАВОВЕ РЕГУЛЮВАННЯ ЗАХИСТУ ПЕРСОНАЛЬНИХ ДАНИХ ПРАЦІВНИКА

Анотація. В статті охарактеризовано стан правового регулювання захисту персональних даних працівника. Зосереджено увагу на як на міжнародних нормативно – правових актах, так і на національних. Виокремлено проблеми, що існують під здійснення захисту персональних даних особи. Наголошено на ототожненні категорій «персональні дані» та «конфіденційна інформація про особу». Проаналізовано існуючі випадки витоку даних що є конфіденційною інформацією. Наголошено на наявності суттєвих прогалин у правовому регулюванні захисту персональних даних працівників. Так у трудовому законодавстві не закріплено дефініції «персональні дані працівника», а також не відображено чіткого переліку відомостей, що входить до категорії персональних даних, та не передбачено механізму захисту персональних даних працівників. Запропоновано на законодавчому рівні закріпити правову категорію «персональні дані працівника» як будь-яку документовану інформацію щодо ділових якостей і професійної кваліфікації конкретного працівника, що збирається, накопичується, зберігається і використовується роботодавцем у сфері трудових відносин. Сформульовано авторські пропозиції стосовно удосконалення нормативно-правового регулювання захисту персональних даних працівника.

Ключові слова: правове регулювання, інформація, персональні дані, згода на використання персональних даних, конфіденційна інформація про особу.

KoliadaTetiana

National University of Pharmacy

LEGAL REGULATION OF EMPLOYEE'S PERSONAL DATA PROTECTION

Summary. The article describes the state of legal regulation of employees' personal data protection. The focus is on both international and national legal acts. The problems that exist in the protection of personal data are highlighted. Emphasis is placed on identifying the categories as "personal data" and "confidential personal information". Existing cases of a leakage of data that is a confidential information are analyzed. The modern labor practice is analyzed and it is found that now there is an urgent need to unite the efforts of the scientific community to improve existing labor legislation in terms of the employee personal data protection, because in a developed information society the employer has the opportunity to collect, store and use information about the employee personal data. Emphasis is placed on the existence of significant gaps in the legal regulation of personal data protection of employees. Thus, the labor legislation does not establish a definition of the "employees' personal data", nor does it reflect a clear list of information that falls into the category of personal data, and does not provide a mechanism for protecting the employee personal data. It is proposed to establish the legal category of the "employee's personal data" at the legislative level as any documented information about the business qualities and professional qualifications of a particular employee, which is collected, accumulated, stored and used by the employer in the field of labor relations. The author's proposals on improving the legal regulation of employees' personal data protection are formulated, namely: development and approval of internal regulations according to the established procedure for employees' personal data protection; normative stipulation of the obligation to inform employees on the purpose of collection, processing, storage and use of personal data by the employer, as well as obtaining written consent from employees for all forms of personal data processing related to their labor activity; assigning the function of control to the trade union committee or to the person elected by the labor collective to be authorized to protect personal data. In general, the author studies the state of legal regulation of personal data protection in Ukraine, identifies existing legal conflicts and organizational problems, as well as articulates proposals for the prospects of amending domestic legislation in the field of employee's personal data protection.

Keywords: legal regulation, information, personal data, permission to the processing of personal data, confidential information about the person.

Постановка проблеми. Одним з безумовних пріоритетів демократичної, правової та соціальної держави визнано захист персональних даних як важливої складової реалізації права на приватність (прайвесі). Питанням захисту персональних даних працівника останнім часом приділяється значна увага вітчизняними та зарубіжними фахівцями у галузі трудового права, що об'єктивно зумовлено прагненням створити належні умови для захисту інформації про працівника та унеможливити порушення його прав і законних інтересів у сфері трудових відносин. Як свідчить аналіз трудової практики, наразі назріла нагальна необхідність об'єднання зусиль наукового співтовари-

ства з метою вдосконалення чинного трудового законодавства у частині захисту персональних даних працівника, оскільки в умовах розвинутого інформаційного суспільства роботодавець має можливість з використанням різних джерел збирати, зберігати і використовувати інформацію про особисті дані працівника. Як наслідок, все частіше в Україні фіксуються випадки нелегітимного використання інформації роботодавцями, внаслідок чого порушуються права і законні інтереси працівників.

Аналіз останніх досліджень і публікацій. Дослідженням захисту персональних даних у вітчизняній юридичній вже приділялась увага. Так, вищезазначеними питаннями за-

ймались А. Баранов, В. Брижко, Ю. Базанов, М. Мікуліна, О. Оніщенко та інші, однак, деякі питання захисту персональних даних потребують додаткового вивчення.

Виділення невирішених раніше частин загальної проблеми. Першочергове значення в сучасних умовах набуває осмислення таких проблем: збільшення кількості фактів щодо витоку інформації з баз даних; безальтернативність згоди на обробку персональних даних; непропорціональність обсягу персональних даних та повноваження на їх обробку; незахищеність окремих персональних даних, що сприяє недобросовісному поширенню та використанню.

Мета статті. Метою статті є дослідження стану правового регулювання захисту персональних даних працівника в Україні, виявлення існуючих правових колізій і організаційних проблем, а також артикуляція пропозицій щодо перспектив новелізації вітчизняного законодавства в сфері захисту персональних даних працівника.

Виклад основного матеріалу дослідження. Станом на теперішній час в Україні у цілому створено розвинену нормативно-правову базу, що регулює захист персональних даних. Зокрема, Закони України «Про інформацію» [1] та «Про захист персональних даних» [2], Верховною Радою України ратифіковано низку міжнародно-правових актів, а саме: Кодекс практики з захисту особистих даних про працівника, розроблений експертами Міжнародної організації праці та схвалений Адміністративною радою у 1996 році; Конвенцію Ради Європи про захист осіб стосовно автоматизованої обробки даних особистого характеру від 28.01.1981 № 108; Директиву 95/46/ЄС про захист фізичних осіб при обробці персональних даних і про вільне переміщення таких даних від 24 жовтня 1995 р.; Регламент (ЄС) про захист фізичних осіб при обробці персональних даних установами та органами Співтовариства та про вільне переміщення таких даних від 17.12.2000 № 45/2001 тощо. Значною мірою ураховано положення ухваленого Міжпарламентською Асамблеєю держав-учасниць СНД модельного закону «Про захист персональних даних».

Також, в Україні розроблено низку підзаконних нормативно-правових актів: Типовий порядок обробки персональних даних; Порядок здійснення Уповноваженим Верховної Ради України з прав людини контролю за додержанням законодавства про захист персональних даних; Порядок повідомлення Уповноваженого Верховної Ради України з прав людини про обробку персональних даних, яка становить особливий ризик для прав і свобод суб'єктів персональних даних, про структурний підрозділ або відповідальну особу, що організовує роботу, пов'язану із захистом персональних даних при їх обробці, а також оприлюднення вказаної інформації [3].

Відповідно до ст. 11 Закону України «Про інформацію», інформацію про фізичну особу (персональні дані) визначено як відомості чи сукупність відомостей про фізичну особу, яка ідентифікована або може бути конкретно ідентифікована [1].

У законодавстві фактично ототожнюються категорії «персональні дані» та «конфіденційна інформація про особу», тому існує необхідність їх розмежування.

Так, до конфіденційної інформації про особу віднесено дані про її національність, освіту, сімейний стан, релігійні переконання, стан здоров'я, а також адреса, дата і місце народження.

І основними персональними даними є: національність, освіта, сімейний стан, релігійність, стан здоров'я, а також адреса, дата і місце народження.

Принагідно зазначимо, що згідно з Рішенням Конституційного Суду України від 30.10.1997 № 5-зп до персональних даних також належить інформація про стан здоров'я особи (історія хвороби, мета запропонованих досліджень і лікувальних заходів, прогноз можливого розвитку захворювання, у тому числі інформація про наявність ризику для життя і здоров'я) [4].

Відповідно ж до рішення Конституційного Суду України, інформація про особисте та сімейне життя особи (персональні дані про неї) – це будь-які відомості чи сукупність відомостей про фізичну особу, яка ідентифікована або може бути конкретно ідентифікована, а саме: національність, освіта, сімейний стан, релігійні переконання, стан здоров'я, матеріальний стан, адреса, дата і місце народження, місце проживання та перебування тощо, дані про особисті майнові та немайнові відносини цієї особи з іншими особами, зокрема членами сім'ї, а також відомості про події та явища, що відбувалися або відбуваються у побутовому, інтимному, товариському, професійному, діловому та інших сферах життя особи, за винятком даних стосовно виконання повноважень особою, яка займає посаду, пов'язану зі здійсненням функцій держави або органів місцевого самоврядування. Така інформація про фізичну особу та членів її сім'ї є конфіденційною і може бути поширена тільки за її згодою, крім випадків, визначених законом, і лише в інтересах національної безпеки, економічного добробуту та прав людини [5].

Важливим нормативно-правовим актом в сфері захисту персональних даних є Закон України «Про захист персональних даних». Так, відповідно до статті 2 персональні дані визначено як відомості чи сукупність відомостей про фізичну особу, яка ідентифікована або може бути конкретно ідентифікована. Натомість п. 4 ст. 6 того ж закону встановлює джерела відомостей про фізичну особу, до яких належать: видані на її ім'я документи; підписані нею документи; відомості, які особа надає про себе. Також закріплено вимоги щодо складу та змісту персональних даних [2].

Наразі дефініцію «захист персональних даних» Законом України «Про захист персональних даних» не передбачено. Однак, серед переліку прав суб'єкта персональних даних закріплено право на захист персональних даних від незаконної обробки та випадкової втрати, знищення, пошкодження у зв'язку з умисним приховуванням, ненаданням чи несвоєчасним їх наданням, а також на захист від надання

відомостей, що є недостовірними чи ганьблять честь, гідність та ділову репутацію фізичної особи [2]. При цьому у володільців баз даних немає обов'язку повідомляти про факти витоку даних. В Україні відомі деякі випадки випадків витоку. Так, у 2018 року у засобах масової інформації було поширене повідомлення щодо витоку баз даних суб'єкта господарювання «Нова пошта», а саме паспортні дані клієнтів. Однак, позапланова перевірка Уповноваженого Верховної Ради з прав людини не змогла підтвердити таку інформацію.

Також, існування вимоги закону про підписання згоди на обробку персональних даних не заважає недобросовісному поширенню персональних даних. У публічному доступі безперешкодно циркулюють «телефонні довідники», в яких можна знайти повне ім'я, адресу, телефон та дату народження фактично будь-якого громадянина України. Залишається актуальною проблемою розсилка небажаних повідомлень (sms-повідомлення, електронні листи, поштові листи).

Водночас наголосимо, що у цій площині існує низка неурегульованих питань. Так, наприклад, відповідно до ст. 24 Кодексу законів про працю України громадянин при укладенні трудового договору зобов'язаний подати паспорт або інший документ, що посвідчує особу, трудову книжку, а у випадках, передбачених законодавством, – також документ про освіту (спеціальність, кваліфікацію), про стан здоров'я та інші документи [6]. У зв'язку з цим персональні дані працівника, які містяться в паспорті або документі, що посвідчує особу, в трудовій книжці, документи про освіту (спеціальність, кваліфікацію), документи про стан здоров'я та інших документах, які він подав при укладенні трудового договору, обробляються володільцем бази персональних даних на підставі статті 24 Кодексу законів про працю України виключно для здійснення повноважень володільця бази персональних даних у сфері трудових правовідносин, які виникли в нього з працівником на підставі трудового договору (контракту). Таким чином, інформація про найманих працівників є базою персональних даних, оскільки, особові справи, трудові книжки, копії паспортів, документів про освіту обробляються зберігаються та використовуються роботодавцем для власних потреб. На нашу думку, подібна практика не корелюється з положеннями ст. 7 Закону України «Про захист персональних даних», де заборонена обробка персональних даних про расове або етнічне походження, політичні, релігійні або світоглядні переконання, членство в політичних партіях та професійних спілках, а також дані, що стосуються здоров'я або статевого життя. Заборона не поширюється на випадки, коли обробка здійснюється за умови надання суб'єктом персональних даних однозначної згоди на обробку таких даних та якщо така обробка необхідна для здійснення прав і виконання обов'язків у сфері трудових правовідносин. Для з'ясування легітимності використання персональних даних роботодавцем суттєвим є положення, закріплене у ч. 4 ст. 10 вищезгаданого Закону, де однозначно встановлено, що відомості про особисте жит-

тя фізичної особи не можуть використовуватися для підтвердження чи спростування її ділових якостей.

Вважаємо, що є вагомі підстави констатувати наявність суттєвих прогалин у правовому регулюванні захисту персональних даних працівників. Так, у чинному Кодексі законів про працю України та проекті Трудового кодексу України не закріплено дефініції «персональні дані працівника», а також не відображено чіткого переліку відомостей, що входять до категорії персональних даних, та не передбачено механізму захисту персональних даних працівників.

Зважаючи на необхідність удосконалення чинного трудового законодавства України у частині захисту персональних даних працівників, пропонуємо на законодавчому рівні закріпити правову категорію «персональні дані працівника» як будь-яку документовану інформацію щодо ділових якостей і професійної кваліфікації конкретного працівника, що збирається, накопичується, зберігається і використовується роботодавцем у сфері трудових відносин. До складу персональних даних працівника доцільно віднести таку інформацію: анкетні і біографічні дані; освіта; фах; відомості про стаж роботи; відомості про склад сім'ї; паспортні дані; відомості щодо військового обліку; відомості про заробітну плату; відомості про наявність пільг; посаду, яку займає працівник; наявність судимості; адреса проживання; номер домашнього та мобільного телефонів; електронну адресу; зміст трудового договору; особові справи та трудові книжки; відомості щодо підвищення кваліфікації, перепідготовки та атестації працівника.

Висновки і перспективи. Підсумовуючи, зазначимо, що в Україні створена розвинена нормативно-правова база з метою забезпечення захисту персональних даних працівників від несанкціонованого доступу, неправомірного використання або втрати відповідних документів на підприємствах, в установах та організаціях пропонуємо розробляти і затверджувати в установленому порядку внутрішні положення про захист персональних даних працівників, де повинні вичерпно визначатися мета збору, обробки, зберігання і використання персональних даних, зміст та обсяг даних, процедура обробки персональних даних. Також вважаємо доцільним нормативно передбачити обов'язковість доведення до відома працівників мети збору, обробки, зберігання і використання персональних даних роботодавцем, а також отримання від працівників письмової згоди на усі форми обробки персональних даних, що стосуються їх трудової діяльності. Оскільки робота з персональними даними має відчутну специфіку і тягне певні юридичні наслідки для роботодавця, то існує необхідність визначення підрозділу або призначення посадової особи, уповноважених на забезпечення захисту персональних даних персоналу. Функцію незалежної контролюючої інституції у цій сфері може виконувати профспілковий комітет або ж навіть обраний трудовим колективом уповноважений (своєрідний омбудсман, який має виконувати ці функції на громадських засадах безоплатно).

Список літератури:

1. Про інформацію : Закон України від 02 жовтня 1992 року № 2657–XII / Верховна Рада України. URL: <https://zakon.rada.gov.ua/laws/show/2657-12> (дата звернення: 08.06.2020).
2. Про захист персональних даних : Закон України від 01 червня 2010 року № 2297–VI / Верховна Рада України. URL: <https://zakon.rada.gov.ua/laws/show/2297-17> (дата звернення: 08.06.2020).
3. Про затвердження документів у сфері захисту персональних даних : Наказ Уповноваженого Верховної Ради України з прав людини від 08 січня 2014 року № 1/02–14 / Уповноважений Верховної Ради України з прав людини. URL: https://zakon.rada.gov.ua/laws/show/v1_02715-14 (дата звернення: 08.06.2020).
4. У справі щодо офіційного тлумачення статей 3, 23, 31, 47, 48 Закону України «Про інформацію» та статті 12 Закону України «Про прокуратуру» (справа К.Г. Устименка) : Рішення Конституційного Суду України від 30 жовтня 1997 року № 5-зп. Справа № 18/203–97. URL: <https://zakon.rada.gov.ua/laws/show/v005p710-97> (дата звернення: 08.06.2020).
5. У справі за конституційним поданням Жашківської районної ради Черкаської області щодо офіційного тлумачення положень частин першої, другої статті 32, частин другої, третьої статті 34 Конституції України : Рішення Конституційного Суду України від 20 січня 2012 року № 2-рп/2012. Справа № 1-9/2012. URL: <https://zakon.rada.gov.ua/laws/show/v002p710-12> (дата звернення: 08.06.2020).
6. Кодекс Законів про працю України : Закон України від 10 грудня 1971 року № 322-VIII / Верховна Рада України. URL: <https://zakon.rada.gov.ua/laws/show/322-08> (дата звернення: 08.06.2020).

References:

1. Pro informaciyu [About information] : Zakon Ukrayini vid 02 zhovtnya 1992 roku № 2657–XII. Available at: <https://zakon.rada.gov.ua/laws/show/2657-12> (accessed 08.06.2020).
2. Pro zahist personalnih danih [On approval of documents in the field of personal data protection] : Zakon Ukrayini vid 01 chervnya 2010 roku № 2297–VI. Available at: <https://zakon.rada.gov.ua/laws/show/2297-17> (accessed 08.06.2020).
3. Pro zatverdzhennya dokumentiv u sferi zahistu personalnih danih [On approval of documents in the field of personal data protection] : Nakaz Upovnovazhenogo Verhovnoyi Radi Ukrayini z prav lyudini vid 08 sichnya 2014 roku № 1/02–14. Available at: https://zakon.rada.gov.ua/laws/show/v1_02715-14 (accessed 08.06.2020).
4. U spravi shodo oficijnogo tлумачення statej 3, 23, 31, 47, 48 Zakonu Ukrayini «Pro informaciyu» ta statiti 12 Zakonu Ukrayini «Pro prokuraturu» (sprava K.G. Ustimenka) [In the case of official interpretation of Articles 3, 23, 31, 47, 48 of the Law of Ukraine "On Information" and Article 12 of the Law of Ukraine "On the Prosecutor's Office"] : Rishennya Konstitucijnogo Sudu Ukrayini vid 30 zhovtnya 1997 roku № 5-zp. Sprava № 18/203–97. Available at: <https://zakon.rada.gov.ua/laws/show/v005p710-97> (accessed 08.06.2020).
5. U spravi za konstitucijnim podanniam Zhashkivskoyi rajonnoyi radi Cherkaskoyi oblasti shodo oficijnogo tлумачення polozhen chastin pershoyi, drugoyi statiti 32, chastin drugoyi, tretroyi statiti 34 Konstituciyi Ukrayini [In the case of the constitutional petition of Zhashkiv District Council of Cherkasy Region regarding the official interpretation of the provisions of parts one, two of Article 32, parts two, three of Article 34 of the Constitution of Ukraine] : Rishennya Konstitucijnogo Sudu Ukrayini vid 20 sichnya 2012 roku № 2-rp/2012. Sprava № 1-9/2012. Available at: <https://zakon.rada.gov.ua/laws/show/v002p710-12> (accessed 08.06.2020).
6. Kodeks Zakoniv pro pracyu Ukrayini [Labor Code of Ukraine] : Zakon Ukrayini vid 10 grudnya 1971 roku № 322-VIII. Available at: <https://zakon.rada.gov.ua/laws/show/322-08> (accessed 08.06.2020).

DOI: <https://doi.org/10.32839/2304-5809/2020-6-82-52>

УДК 342.95

Лисовская Ю.П.

Межрегиональная Академия управления персоналом

МЕТОДОЛОГИЧЕСКИЕ ОСНОВЫ АДМИНИСТРАТИВНО-ПРАВОВОГО ОБЕСПЕЧЕНИЯ ИНФОРМАЦИОННОГО КАПИТАЛА: РЕФОРМИРОВАНИЕ СОВРЕМЕННЫХ МЕЖВЕДОМСТВЕННО-СИЛОВЫХ СТРУКТУР УКРАИНЫ

Аннотация. Рассмотрены методологические подходы относительно нового формата стратегического реформирования сектора межведомственно-силовых структур Украины: сферы безопасности и обороны Украины, состояния и приоритетных направлений реформирования Вооруженных Сил Украины, разведывательных органов и Службы безопасности. Предложены пути реформирования налоговой службы, Национальной гвардии, органов внутренних дел. Определены пути определения их оптимальных моделей и конструкций, приведены взгляды по внедрению эффективной стратегии противодействия агрессору в гибридной войне, особенно в условиях деоккупации захваченных агрессором территорий Украины. Предложен ряд проектов законодательных и других нормативно-правовых актов.

Ключевые слова: информационный капитал, коррупция, налоговый контроль, правоохранительные органы, кибербезопасность.

Lisovska Yuliia

Interregional Academy of Personnel Management

METHODOLOGICAL BASES OF ADMINISTRATIVE LEGAL ENSURANCE OF INFORMATION CAPITAL: REFORMING MODERN INTER-DEPARTMENTAL-STRENGTH STRUCTURES OF UKRAINE

Summary. Methodological approaches to a new format of strategic reform of the sector of Ukrainian interagency-security structures are considered: the security and defense sector of Ukraine, the status and priority areas of reform of the Armed Forces of Ukraine, intelligence agencies and the Security Service. The ways of reforming the tax service, the National Guard, and the internal affairs bodies are suggested. The ways of defining their optimal models and designs are outlined, the views on the implementation of a more effective strategy for counteracting the aggressor in the hybrid war are presented, especially in the conditions of the occupation of the aggressors seized by the territories of Ukraine. Security sector reform has attracted international attention and has become an element of cooperation in international security and development. Choosing democratic values as a goal and means of their political and social development, Ukraine fundamentally decided on geostrategic goals, direction and general content of domestic and foreign policy and the model of its future development. It must be emphasized that today Ukraine is recognized as important and a useful partner in promoting stability and common democratic values. The necessity of studying the practical experience of the activities of influential interstate political and military-political institutions, mechanisms and programs, because of which Ukraine can increase its total potential and realize itself as an independent state, is noted. It was noted that the situation in this area is constantly changing, as institutional transformations are aimed at improving interagency power institutions that ensure the exercise of civil rights, increasing the effectiveness of public administration, developing human capital and civil society, sustainable functioning and developing national security, and overcoming the information gap. In the context of defense reform, the necessity of reforming the judicial system and overcoming corruption has been proved, it is necessary to ensure greater transparency of law enforcement agencies for parliament and civil society. In this regard, the real potential for strengthening Ukraine's defense capabilities are primarily: high-quality human resources, domestic defense industry technologies and the help of partners from world democratic countries. A number of draft legislative and other regulatory acts have been proposed.

Keywords: information capital, corruption, tax control, law enforcement, cybersecurity.

Постановка проблемы. Современное административно-правовое развитие в Украине, координирующее информационный капитал, приобретает актуальное значение в контексте нового государства. При этом, концентрируется внимание на таких приоритетных направлениях координации как: противодействие коррупции в межведомственно-силовых структурах. Ведь взгляд на коррупцию как девиацию, поступок, нарушающий закон, характерный, прежде всего, административному и уголовно-правовому подходу, который является наиболее устойчивым в отечественной и западной традиции. Поэтому именно совокупный информационный капитал становится важной

инструментальной матрицей по противодействию коррупции в Украине.

Анализ последних исследований и публикаций. Отдельные вопросы административно-правового обеспечения информационного капитала исследовались в работах С.А. Подоляки, П.Н. Лисовского, Н.Н. Курко, В.В. Крутова, В.В. Остроухова, К.В. Муравьева, П.Ю. Сауха и др. Однако, несмотря на значительный вклад ученых, существует существенный спектр проблемных вопросов малоисследованного характера обозначенной тематике.

Цель исследования состоит в выявлении тенденций реформирования силовых структур в современной Украине.

Изложение основного материала. Рожденные в 2014 году неспособностью государственных межведомственно-силовых структур Украины эффективно противостоять агрессии на Востоке украинские добровольческие формирования были достаточно разнообразными по своей природе, структуре и ведомственным подчинением. В дальнейшем, добровольческие подразделения были интегрированы в те или иные государственные силовые структуры. При этом, интеграция добровольческих формирований, бесспорно, усилила силовые ведомства Украины, в первую очередь, Вооруженные силы и Национальную гвардию. Однако, этот процесс не привел к импульсно качественному запуску как глубинному реформированию силового блока Украины, учитывая создания «эффективных добровольческих военизированных формирований, которые могли бы стать резервом основных сил обороны в случае вооруженной агрессии и возникновения чрезвычайных ситуаций» [1].

В этом смысле стоит озвучить, что Соглашение об ассоциации Украина – ЕС задекларировало необходимость соответствующих изменений в ст. 7 «Внешняя политика и политика безопасности». В ней указывается, что стороны должны углублять свой диалог и сотрудничество и способствовать постепенной конвергенции в сфере внешней политики и безопасности. В частности, необходимо рассматривать «вопрос недопущения конфликтов и антикризисного управления, региональной стабильности, разоружения, нераспространения, контроля над вооружениями и экспортом оружия, а также улучшение взаимовыгодного диалога в космической сфере» [2, с. 320].

Об правоохранительной деятельности в противодействии коррупции. Сегодня всех нас беспокоит ситуация по противодействию коррупции, которая совокупно видит сугубо правовую структуру как первичную основу противоправной деятельности или бездействия. Ведь социально-экономические, политические, нравственно-психологические факторы коррупции в этом подходе являются вторичными или надстройкой над ее правовой основой. По этому поводу современный исследователь Е. Невмержицкий считает «целесообразным законодательно определить самое общее понятие коррупции как деятельности, связанной со злоупотреблением служебным положением с целью получения незаконных доходов и льгот материального характера» [3, с. 246]. На наш взгляд, раскрывая многоплановый характер коррупции, исследователь связывал ее с организованной преступностью, поскольку коррупция является структурным элементом системы организованной преступности.

В этом отношении правоохранительная деятельность, избавившись статуса «министерства милиции», Министерство внутренних дел Украины стало многопрофильным гражданским ведомством европейского типа, координирует деятельность органов, реализующих государственную политику в сфере внутренних дел. «Тем самым были разграничены задачи политико-правового управления и профессиональной деятельности в сфере внутренних дел Украины. Такой подход является основополагающим для дальнейшего развития системы МВД» [3, с. 247].

При этом, национальная полиция как центральный орган исполнительной власти, деятельность которого направляется через Министерство внутренних дел Украины, выполняет функции противодействия коррумпированной преступности, превенции и охраны общественного порядка. В их ведомственной структуре есть службы участковых инспекторов и патрульной полиции, которые составляют 70% персонала службы. К числу других подразделений относятся дежурные части, служба детективов по раскрытию общеуголовных преступлений, служба информационной логистики. Однако, правоохранительная деятельность, которая включает в себя несистемный характер функциональной перегрузки в других ведомствах, а именно: в государственной пограничной службе, миграционной службе, налоговой службе и т.д., работает несогласованно с другими силовыми ведомствами. Ведь «речь должна идти о создании полиции специального назначения в противодействии коррупции путем внесения изменений в соответствующие законы Украины «О полиции», «Об организационно-правовых основах борьбы с организованной преступностью и коррупцией» [4, с. 346]. Однако, реформой предусмотрено «ликвидацию специальных подразделений по борьбе с организованной преступностью с возложением их функций на соответствующие подразделения криминальной полиции, передача Государственной службе по борьбе с экономической преступностью как единому государственному органу, образованному для борьбы с финансовыми правонарушениями» [5].

Реформирование Национальной гвардии Украины: аналитический метод информационного капитала. По нашему мнению, несколько двойственным в условиях реформирования является статус Национальной гвардии Украины как военного формирования с правоохранительными функциями, которая во время действия военного положения на Востоке Украины подчиняется Министерству обороны Украины для выполнения задач по обороне государства: обеспечение общественной безопасности, физической защиты «объектов критической инфраструктуры, участия в охране и обороне государственной границы Украины в кризисных ситуациях, угрожающих национальной безопасности, и в особый период» [5]. Национальная гвардия Украины, выполняя возложенные на нее задачи, взаимодействует с правоохранительными органами, Вооруженными силами Украины, Управлением государственной охраны Украины, другими образованными в соответствии с законами Украины военными формированиями, органами местного самоуправления, органами прокуратуры, органами государственной власти, общественными объединениями и религиозными организациями, а также совместно с администрацией и режимными органами охраняемых объектов, и населением. Иными словами, в Стратегии подчеркнута, что основной целью развития Национальной гвардии Украины является создание в ее составе новых подразделений, способных во взаимодействии с другими составляющими сектора безопасности и обороны выполнять широкий спектр правоохранительных задач и эффективно реаги-

ровать на кризисные ситуации, угрожающие национальной безопасности.

Дискуссионный метод вокруг реформирования Службы безопасности Украины. Современные вопросы реформирования Службы безопасности Украины включают в себя дискуссионный метод обсуждения. Это особое внимание, как со стороны руководства государства, так и со стороны ее иностранных партнеров, уделяется трансформации Службы безопасности Украины в «эффективную, динамичную и гибкую в управлении специальную службу европейского образца, укомплектованную профессиональными специалистами и обеспеченную современными материальными и техническими средствами» [6, с. 292].

В соответствии с этим Служба безопасности Украины обеспечит государственную безопасность «в сферах борьбы с терроризмом, экономической, информационной, кибернетической безопасностью; защитой государственной тайны; содействию быстрому и эффективному обмену информацией с государствами-членами НАТО, ЕС на основе взаимного доверия; постепенном ограничении правоохранительных функций СБУ (кроме борьбы с преступлениями против основ национальной безопасности)» [6, с. 293].

Кроме того, в последнее время одним из результатов оптимизации антикоррупционного законодательства стало ограничение возможностей отечественной спецслужбы использовать в своей деятельности комплекс антикоррупционных инструментов, обосновывается избранием Украины курса на интеграцию в Европейский Союз и формирование необходимых условий к вступлению в НАТО. Именно это предусматривает реформирование отечественной спецслужбы в соответствии со стандартами ЕС и выполнения рекомендаций Парламентской ассамблеи Совета Европы № 1402 «Контроль над внутренними службами безопасности в государствах-членах Совета Европы» (1999); № 1713 «О демократическом надзоре за положением в области безопасности в государствах-членах Совета Европы» (2005) и других актов, в которых нормированы рекомендации по сфере деятельности и контроля за внутренними службами. Одна из таких рекомендаций касается четкого разграничения компетенции между службами безопасности и правоохранительными органами (полицией).

При этом необходимо обратить внимание на то, что парламентская ассамблея Совета Европы, которая имеет полномочия консультативного органа, является одним из самых представительных парламентских форумов Европы, в состав которого входят делегации 47 национальных парламентов, наблюдатели от Канады, Мексики, Израиля и турецкой общины Кипра. Так, например, в п. 9.2. рекомендаций ПАСЕ № 14022 (1999) отмечается, что единственной задачей внутренних служб безопасности должна быть защита национальной безопасности. В свою очередь, защита национальной безопасности определяется как «борьба с явной и непосредственной опасностью для демократического строя государства и его общества», которую не рекомендуется распространять на экономические цели или борьбу с организованной преступностью, как таковой. Однако, отдельными государствами-членами ЕС

и НАТО указанная рекомендация учтена только в части, не противоречащей их национальным интересам. Например, полномочия Агентства внутренней безопасности республики Польша (ABW), в задачи которого входит обеспечение государственной безопасности, касаются не только сферы контрразведки и борьбы с терроризмом, но и противодействия контрабандного оружия, незаконном обороте наркотиков, организованной преступности, коррупции и экономическим преступлениям, угрожающих внутренней безопасности государства. Такое Агентство имеет право проводить досудебное расследование, оперативно-розыскную деятельность, задержание подозреваемых, проведения контртеррористических операций и тому подобное. Приведенный пример свидетельствует о логически-взвешенном подходе Республики Польша по внедрению указанных рекомендаций, в которых учитываются национальные интересы, положения отечественного законодательства, традиции и ментально-исторический опыт.

В частности, в ч. 1 ст. 19 законопроекта «О национальной безопасности Украины» изъята борьба с коррупцией [7]. Иными словами, односторонний подход к реформированию отечественной спецслужбы в условиях временной оккупации части территории государства, длительного вооруженного конфликта и осложнения оперативной и криминогенной обстановки с малой вероятностью способен обеспечить надлежащую охрану жизненно важных интересов Украины. Указанное может привести к разрушению уже существующих механизмов предотвращения, противодействия и раскрытия коррупционных правонарушений, сложившихся в современных условиях чрезвычайно быстрого изменения оперативной обстановки в государстве.

Кибернетический режим налогового контроля в деятельности органов налоговой службы. В последние годы действующая система налогового контроля в Украине создает дополнительные расходы и бюрократические барьеры для бизнеса, а низкая налоговая культура налогоплательщиков в значительной мере способствует совершению коррупционных правонарушений должностными лицами контролирующих органов.

Реализация контрольных полномочий в налоговой сфере осуществляется путем проведения налоговых проверок фискальными органами. Поэтому, в условиях адаптации отечественного налогового законодательства к правовой базе ЕС, начиная с 2014 года, в арсенале отечественных налоговиков в рамках документальных проверок появилось новое, неизвестное ранее, средство контроля налогоплательщиков – сервис электронной налоговой проверки. Необходимость использования данного типа проверки обусловлена применением Законов Украины «Об электронных документах и электронном документообороте», «Об электронной цифровой подписи» и внесением изменений в Закон Украины «О бухгалтерском учете и финансовой отчетности», что обусловлено постепенным переходом с бумажного документооборота на цифровой обмен документами.

В соответствии с абзацем 6 п.п. 75.1.2, 75.1 ст. 75 Налогового кодекса Украины докумен-

тальной невыездной внеплановой электронной проверкой по заявлению налогоплательщика считается проверка, которая проводится на основании заявления, поданного налогоплательщиком с незначительной степенью риска, определенным в соответствии с п. 77.2 ст. 77 НКУ, в контролирующий орган, в котором он состоит на налоговом учете [8, с. 567]. Ведь электронная проверка проводится на основании заявления налогоплательщика о проведении электронной проверки, подается по форме, приведенной в приложении 1 к настоящему Порядку. Иными словами, современным сервисом можно воспользоваться только по желанию субъекта хозяйствования в виде бесплатного аудита для самоконтроля. Алгоритм (порядок, процедура) такой электронной проверки выглядит в следующей последовательности: по результатам электронной проверки составляется справка (экспертное заключение) в двух экземплярах, подписывается должностными лицами контролирующего органа, которые проводили проверку, и регистрируется в контролирующем органе в течение трех рабочих дней со дня окончания установленного для проведения проверки срока.

При таких обстоятельствах, электронная проверка как один из инструментов информационного капитала может быть методологическим способом снижения коррупционных правонарушений. Однако, для эффективного проведения данного вида проверки стоит законодательно регламентировать условия и порядок направления налогоплательщиками документов и информации, необходимой для осуществления проверки, а также разработать специальную инструкцию о порядке использования должностными лицами контролирующего органа информации, необходимой для осуществления проверки.

Итак, с целью роста качества и эффективности проведения налогового контроля и максимальной минимизации человеческого фактора на проверочный процесс, стоит на законодательном уровне закрепить ответственность по составлению акта по результатам электронной проверки, а также вынесением налогового уведомления-решения в случае установления в ходе проверки нарушений.

Закрепление электронной проверки на законодательном уровне позволяет:

- контролировать плательщика дистанционно, снизив риск общения с работниками контролирующего органа и злоупотребления ими служебным положением;
- оперативно в кибернетическом режиме, что обеспечивает квантовую безопасность, формировать акт проверки и налоговое уведомление-решение в случае установления нарушения;
- сократить время и работу с документами и снизить количество визитов контролирующих субъектов хозяйствования в налоговый орган.

Список литературы:

1. Самусь М. Национальная гвардия Украины: шанс для самообороны. Центр исследований армии, конверсии и разоружения. URL: <http://www.cacds.org.ua/ru/safe/theme/1041>
2. Пасевская Ю. Политика безопасности в соответствии с имплементации соглашения об ассоциации между Украиной и Европейским Союзом. *Состояние и перспективы реформирования сектора безопасности и обороны Украины* : материалы международной научно-практической конференции (24 ноября 2017). Киев, 2017. С. 320.

Все это позволяет оптимизировать контрольно-проверочный процесс, способствует снижению коррупционной составляющей во взаимоотношениях субъектов ведения хозяйства с фискальными органами.

Выводы. Актуальность темы исследования обусловлена изменениями парадигмы национальной безопасности и научных представлений о роли административного права, что отразилось на характере административно- правового обеспечения информационного капитала, вызвало расширение арсенала используемых для его обеспечения административно-правовых средств, форм и методов деятельности межведомственно-силовых структур. Обеспечение кибербезопасности является важнейшим условием построения демократического правового государства, в котором достигаются устойчивое, прогрессивное и сбалансированное развитие личности, общества и государства на принципах законности, уважения и соблюдения прав и свобод человека и гражданина, взаимной ответственности личности, общества и государства по обеспечению безопасности, гуманизма и открытости. Этому должно способствовать четкое функционирование всех элементов системы обеспечения кибербезопасности, и, прежде всего, её административно-правовой составляющей. Новые функции и расширение компетенции органов безопасности определяют исследование их правового положения в контексте развития и совершенствования всей системы административно-правового обеспечения национальной безопасности. Самоостоятельной областью административно-правового обеспечения становятся государственно-служебные отношения в органах национальной безопасности Украины. Решения, принимаемые в области безопасности Украины, реализуются в национальном административном законодательстве и в деятельности уполномоченных субъектов, которая во многом носит административно-правовой характер.

Межгосударственная интеграция в рамках ЕС позволяет выработать новые, отвечающие современным требованиям формы и методы обеспечения национальной безопасности. В документах концептуального характера определяются основы государственной политики как в области обеспечения национальной безопасности в целом, так и её отдельных видов. Совершенствуется законодательство о деятельности органов национальной безопасности в самых различных областях: осуществления контрразведывательной, разведывательной, оперативно-розыскной деятельности, борьбы с терроризмом, преступностью, противодействию коррупции. В этих условиях значительно возрастает роль административно-правового обеспечения информационного капитала как важнейшего инструмента достижения поставленных целей.

3. Невмержицкий Е. Коррупция в Украине: причины, последствия, механизмы противодействия : монография. Киев, 2008. 368 с.
4. Литвиненко В.И., Прыгунов П.Я., Лисовский П.Н. Организованная преступность и коррупция в Украине: стратегия противодействия. Т. 1. Киев, 2020. 467 с.
5. Стратегия национальной безопасности Украины : Указ Президента Украины № 287 от 26 мая 2015. URL: <http://zakon5.rada.gov.ua/lavs/show/287/2015> (дата звернення: 10.06.2020).
6. Мусиенко И. Основные направления развития Службы безопасности Украины в общегосударственных стратегических документах: проблемные моменты. *Состояние и перспективы реформирования сектора безопасности и обороны Украины* : материалы международной научно-практической конференции (24 ноября 2017). Киев, 2017. С. 292–293.
7. О национальной безопасности Украины : Проект Закона Украины рег. № 8068 от 28 февраля 2018 / Верховна Рада України. URL: http://w1.c1.rada.gov.ua/pls/zweb2/webproc4_1?pf3511=63531 (дата звернення: 11.06.2020).
8. Налоговый кодекс Украины от 02 окт. 2010 г. № 2755-VI / Верховна Рада України. 2011. № 13-14, № 15-16, № 17. Ст. 112.

References:

1. Samus', M. Natsional'naya gvardiya Ukrainy: shans dlya samooborony [National Guard of Ukraine: a chance for self-defense]. *Tsentr issledovaniy armii, konversii i razoruzheniya*. URL: <http://www.cacds.org.ua/ru/safe/theme/1041>
2. Pasevskaya, Yu. (2017). Politika bezopasnosti v sootvetstvii s implementatsii soglasheniya ob assotsiatsii mezhdou Ukrainoy i Yevropeyskim Soyuzom [Security policy in accordance with the implementation of the association agreement between Ukraine and the European Union]. *Sostoyaniye i perspektivy reformirovaniya sektora bezopasnosti i oborony Ukrainy: materialy mezhdunarodnoy nauchno-prakticheskoy konferentsii (24 noyabrya 2017)*. Kyiv: Natsional'naya akademiya prokuratury Ukrainy, p. 320. (in Ukrainian)
3. Nevmerzhitskiy, Ye. (2008). Korruptsiya v Ukraine: prichiny, posledstviya, mekhanizmy protivodeystviya: monografiya [Corruption in Ukraine: causes, consequences, countermeasures: a monograph]. Kyiv: KNT, 368 p.
4. Litvinenko, V.I., Prygunov, P.Ya., & Lisovskiy, P.N. (2020). Organizovannaya prestupnost' i korruptsiya v Ukraine: strategiya protivodeystviya [Organized crime and corruption in Ukraine: counter strategy]. Kyiv: Izd-vo «Kondor», 467 p.
5. Strategiya natsional'noy bezopasnosti Ukrainy [National Security Strategy of Ukraine]: Ukaz Prezidenta Ukrainy № 287 ot 26 maya 2015. URL: <http://zakon5.rada.gov.ua/lavs/show/287/2015>
6. Musiyenko, I. (2017). Osnovnyye napravleniya razvitiya Sluzhby bezopasnosti Ukrainy v obshchegosudarstvennykh strategicheskikh dokumentakh: problemnyye momenty [The main directions of development of the Security Service of Ukraine in national strategic documents: problematic issues]. *Sostoyaniye i perspektivy reformirovaniya sektora bezopasnosti i oborony Ukrainy: materialy mezhdunarodnoy nauchno-prakticheskoy konferentsii*. Kyiv: Natsional'naya akademiya prokuratury Ukrainy, pp. 292–293.
7. O natsional'noy bezopasnosti Ukrainy [On the national security of Ukraine]: Proyekt Zakona Ukrainy reg. № 8068 ot 28 fevralya 2018. URL: http://w1.c1.rada.gov.ua/pls/zweb2/webproc4_1?pf3511=63531
8. Nalогоvyy kodeks Ukrainy [The tax code of Ukraine] 02 okt. 2010 g. № 2755-VI. URL: <https://zakon.rada.gov.ua/laws/show/2755-17>

DOI: <https://doi.org/10.32839/2304-5809/2020-6-82-53>

УДК 343.9

Лугіна Н.А., Вартовнік А.М.

Університет державної фіскальної служби України

КРИМІНОГЕННА ДЕТЕРМІНАЦІЯ КІБЕРЗЛОЧИННОСТІ В БАНКІВСЬКІЙ СФЕРІ

Анотація. В статті досліджуються групи, на які поділяються детермінанти кіберзлочинності. При аналізі правових детермінант виокремлено основні законодавчі недоліки, зокрема недостатня врегульованість таких нових технологій, як: інтернет-банкінг, Big data, кредитних електронних платформ, криптовалют, блокчейну та інше. Розкрито недоліки Стратегії кібербезпеки, як основного документа, що регулює кіберпростір. Серед політичних чинників виявлено головну проблему – а саме цілковите направлення державної політики на відбиття агресії з боку Російської Федерації, при чому у зв'язку з цим, обмежуються бюджетні фінансування робіт вітчизняних вчених щодо дослідження кіберпростору всередині країни. Досліджено, що соціальні чинники кіберзлочинності пов'язані із тим, що багато сфер суспільної активності переходить у віртуальний простір, що створило нові можливості для вчинення різноманітних злочинів за допомогою електронно-обчислюваної техніки. Встановлено, що кіберзлочинність виступає побічним продуктом так званої «технореволюції».

Ключові слова: кіберзлочинність, кібербезпека, детермінанти кіберзлочинності, інноваційні технології, глобалізація, технореволюція.

Lygina Natalia, Vartovnik Anastasiia
University of the State Fiscal Service of Ukraine

CRIMINOGENIC DETERMINATION OF CYBERCRIME IN THE BANKING SECTOR

Summary. The article explores the groups into which the determinants of cybercrime are divided. When analyzing legal determinants, the main legislative shortcomings were highlighted, in particular, the lack of regulation of such new technologies as Internet banking, Big data, electronic credit platforms, cryptocurrencies, blockchain technologies and so on. Disclosed are the shortcomings of the Cybersecurity Strategy, as the main document regulating cyberspace. Among the political factors, the main problem was identified – namely, the full direction of state policy to repel aggression from the Russian Federation, and in this regard, budgetary funding for the work of domestic scientists on the study of cyberspace inside the country is limited. It has been proved that the social factors of cybercrime are related to the fact that many areas of social activity are moving into the virtual space, which has created new opportunities for committing various crimes using electronic computer technology. It has been established that cybercrime is a by-product of the so-called technological revolution. Cybercrime is inextricably linked to the development of information infrastructure. This is due to the fact that with the constant growth of society's dependence on the smooth operation of computer systems aimed at their destruction, cause more and more significant damage and cause a serious public response. Among the determinants of cybercrime, special attention is paid to corruption. Experts note that corruption and incompetence in regulating information security and cybersecurity in Ukraine are making the situation critical. After analyzing the opinions of various scholars, we can conclude that corruption is the most dangerous threat to national security. It exists as a norm in the relations of economic entities and in the economy as a whole, leading to the use of public goods in their own interests in the shadow trade. Corruption is becoming a major obstacle to building intellectual capacity in the fight against cybercrime. After all, corruption hinders the education of patriotism and the application of their knowledge for the benefit of their country, it is a determinant of cynicism. Many scientists and practitioners have proven that for our country, among other dangers, corruption risks pose the most serious threat to the stable and safe operation of many critical infrastructure facilities.

Keywords: cybercrime, cybersecurity, determinants of cybercrime, technology innovation, globalization, technological revolution.

Постановка проблеми. Якщо звернутися до загального кримінологічного поділу детермінант в теорії, то їх можна застосувати і до причини розповсюдження такого явища як кіберзлочинність. З урахуванням того, що зараз кіберзлочинці швидко пристосовуються, використовуючи найновітніші технології, кожен з нас може стати жертвою кіберзлочину і навіть не помітити. Хто знає, можливо саме ваш телефон вже є в загальній базі кіберзлочинців як один із ботів для використання в протизаконних діях. Тому все, це не викликає жодних сумнівів щодо актуальності та доцільності даних досліджень. Можна виділити наступні групи: політичні, економічні, соціальні, технологічні, психологічні, а також чинники пов'язані з діяльністю правоохоронних органів та віктимною поведінкою потерпілих.

Аналіз останніх досліджень і публікацій. Даній тематиці присвячено незначну кількість наукових досліджень. Варто відзначити, що дуже важливу роль у дослідженні кіберризиків та детермінантів кіберзлочинності відіграють страхові, консалтингові та інші приватні компанії. Дуже пильну увагу приділять і державні структури деяких країн, як наприклад, США, зокрема Федеральне Бюро розслідувань тощо.

Кіберризики розглядають як 1) систематичні ризики в діяльності фінансових установ; 2) складова ризиків компанії; 3) можливі злочини вчинені за допомогою Інтернет тощо.

Серед вчених, що займалися даним питанням слід виділити М. Елінга, В. Братюка, К. Семенової, К. Тарасової, Ю. Кожедуба.

Виділення невирішених раніше частин загальної проблеми. Не дивлячись на значні здобутки в даній сфері, відображено лише окремі аспекти кіберризиків, але поки є потреба в подальших повних та комплексних наукових дослідженнях. Можна сказати, що в науці, на даний момент, відсутнє повне дослідження кіберризиків з економічних проблем.

Формулювання цілей статті є дослідження детермінантів виникнення кіберризиків та їх негативного впливу на банківський сектор та фінансову систему національної економіки.

Виклад основного матеріалу дослідження. До правових детермінантів, зокрема, можна віднести окремі аспекти вітчизняної нормативної бази, зокрема теоретичне обґрунтування сутності фінансової безпеки та закріплення цього в законодавстві визначається як важлива складова частина економічної безпеки держави, її фінансового стану, що характеризується збалансованістю і якістю системної сукупності фінансових інструментів, технологій і послуг, стійкістю до внутрішніх і зовнішніх негативних чинників (загроз), здатністю цієї сфери забезпечувати захист національних фінансових інтересів, достатні обсяги фінансових ресурсів для всіх суб'єктів господарства та населення і в цілому – ефективне функціонування національної економічної системи і соціальний розвиток [1].

До ключових змін функціонування фінансового сектору під дією цифрової економіки відносять стрімкий розвиток інформаційних технологій, зокрема інтернет-банкінгу, алгоритмічної торгівлі, індустрії Big data, кредитних електронних платформ, блокчейну (Blockchain) та криптовалют з поступовою відмовою від готівкових розрахунків. Такі перетворення полягатимуть у поступовому перенесенні платіжних транзакцій в електронний вигляд, сприяють появі нових засобів платежу, новітніх платіжних інструментів і систем, що в свою чергу призводить до потреби постійного оновлення законодавства [2].

Відповідно до Стратегії кібербезпеки України, затвердженої Указом Президента України від 5 березня 2016 року № 96/2016 передбачається створення умов для безпечного функціонування кіберпростору, його використання в інтересах особи, суспільства і держави. Однак, цей документ хоча і називається стратегією, проте визначені в ньому основні засади кібербезпеки у світовій практиці не зовсім вважаються стратегічними. Варто додати, що головним атрибутом у закордонних стратегіях передбачається перелік конкретних проектів забезпечення кібербезпеки із кінцевим терміном їх реалізації, з виділеним фінансуванням і, що найголовніше, конкретними відповідальними. У нас це нагадує більше концепцію – напрями, куди треба рухатися зі своїми тактиками дій, власним, а не державним, фінансуванням і без будь-якої відповідальності [3].

Політичні чинники – це перш за все концентрація всіх і вся на агресії Російської Федерації. Так, не можна не відзначити зумовлені агресією хакерські атаки на Україну, однак не слід залишати поза увагою значну кількість інцидентів, що відбуваються всередині країни. Також, вони виявляються у недостатньому усвідомленні

урядом можливих соціальних наслідків кіберзлочинності. У зв'язку з цим, обмежуються бюджетні фінансування робіт зі створення правової, організаційної, технічної бази інформаційної безпеки держави та захисту прав і свобод громадян в віртуальному просторі. Фактично не виділяються кошти на фундаментальні та прикладні вітчизняні дослідження у сфері запобігання кіберзлочинності.

Соціальні чинники виступають своєрідними передумовами функціонування та розвитку кіберзлочинності. В першу чергу, це зміни в соціальному житті, породжені сучасним науково-технічним прогресом, пов'язані з всебічною комп'ютеризацією суспільства, а також формуванням інформаційного простору, заснованого на використанні ЕОМ, та зумовленого цим створенням і розвитком нових суспільних відносин у сфері комп'ютерної інформації. У зв'язку з цим, багато сфер суспільної активності переходить у віртуальний простір, що не залишилось без уваги кримінального середовища та створило нові можливості для вчинення різноманітних злочинів за допомогою електронно-обчислюваної техніки.

Отже, кіберзлочинність виступає побічним продуктом так званої «технореволюції».

Економічний чинник. В Україні, як і в усьому світі економічні фактори детермінації пов'язані, перш за все, з процесом глобалізації світової економіки. Модернізація сучасного соціуму шляхом впровадження у життя продуктів комп'ютерної техніки та технологій несе з собою цілу низку новоутворень в соціальному бутті. Доступ все більшої кількості користувачів до глобальних інформаційних мереж, розвиток електронної торгівлі, можливість відкриття банківських рахунків через Інтернет і здійснення онлайн-операцій, що не вимагають безпосереднього контакту з контрагентом, поява електронних грошей обумовлюють зростання кіберзлочинів в сфері торгівлі і операцій з кредитними картками, крадіжок персональних даних, паролів доступу.

Психологічні детермінанти. Особа злочинця почуває необмежену свободу, здатність сховатися і при цьому діяти в нечуваних масштабах. Також, вони зумовлені особливостями кіберпростору. У реальності існують певні перешкоди, а у віртуальності злочинець не бачить та не відчуває своїх жертв. Звичайно, що так легше красти гроші, наприклад, немає ризиків небезпеки, завдання комусь фізичної шкоди чи смерті та всіх інших аспектів. Злочини у мережі – це злочини на відстані. У зв'язку з цим, у винних осіб є певне усвідомлення анонімності та вони не бояться бути виявленим та притягнутим до кримінальної відповідальності.

Технологічні чинники. Кіберзлочинність нерозривно пов'язана із розвитком інформаційної інфраструктури. Це пояснюється тим, що при постійному зростанні залежності суспільства від безперервного функціонування обчислювальних систем дії, спрямованих на їх руйнування, наносять все більш значної шкоди і викликають серйозний громадський резонанс [4].

Глобальна мережа привертає увагу кібертерористів такими своїми характерними особливостями: 1) оперативністю; 2) економічністю; 3) доступ-

ністю; 4) відсутністю контролю з боку держави; 5) наявністю величезної кількості потенційної користувачів; 6) легке і дешево розміщення інформації; 7) конфіденційність та анонімність; 8) використання ботів; 8) складність відстежування та зібрання доказів; 9) просторово-часова віддаленість від об'єкта або суб'єкта кібератаки; 10) завжди існують вразливості в системах, які можна експлуатувати та зламати; 11) низький рівень формування ефективних правоохоронних структур.

Існують внутрішні і зовнішні загрози безпеці як окремого об'єкта так і держави. За характером впливу вони поділяються на: 1) економічні загрози – корупція, недобросовісна конкуренція, шахрайство, використання неефективних, застарілих технологій; 2) фізичні загрози – пошкодження або знищення обладнання, неефективна експлуатація технічних засобів, що призводить до їх швидкого зношування; 3) інтелектуальні загрози – дискредитація суб'єкту, розголошення чи неправомірне використання конфіденційної інформації, зокрема банківської, соціальне напруження та конфлікти навколо фінансових установ [5].

На наш погляд особливої уваги серед детермінантів кіберзлочинності посідає корупція. Експерти відзначають, що корупція та некомпетентність у сфері регулювання галузі інформаційної безпеки та кібербезпеки набувають в Україні роблять ситуацію критичною. На думку З. Варналія, корупція є найнебезпечнішою загрозою національній безпеці. Вона існує як норма в стосунках господарюючих суб'єктів та в економіці в цілому нашої держави на використанні суспільних благ у власних інтересах в тіньовому обороті. Ф. Ціммерман – це людина, яка створила програмне забезпечення фільтрації електронної пошти. Він вважає, що корупція стає головною перешкодою до формування інтелектуального потенціалу у боротьбі з кіберзлочинністю. Адже корупція заважає вихованню патріотизму та застосування своїх знань на благо своєї країни, вона є детермінантом цинізму.

Багатьма науковцями та практиками доведено, що для нашої держави серед інших небезпек корупційні ризики створюють найсерйознішу загрозу стабільній і безпечній діяльності багатьох об'єктів критичної інфраструктури.

Значний вплив на рівень кіберзлочинності поряд з корупцією, на нашу думку, мають економічна і політична ситуації в країні, рівень еволюції суспільства, його розвитку та освіченості, доступність до технологій та мереж [6].

Чинники пов'язані з віктимною поведінкою потерпілих виявляються в відсутності у більшості населення належної культури поведінки в поведженні з комп'ютерною технікою. Це проявляється в економічній потерпілості на системах програмного і технічного захисту інформації (відсутність антивірусних програм, брандмауерів; недооцінка оновлення програм захисту; використання неліцензійного програмного забезпечення), порушенні загальних правил роботи з інформацією в мережі (відсутність резервних копій важливої інформації, порушення своєї анонімності, застосування виробничого комп'ютера для невідповідних цілей), ігнорування вимог,

направлених на збереження конфіденційної інформації (відсутність локальних нормативних актів поведження з комп'ютерною технікою на підприємстві, відсутність нагляду за персоналом, що має доступ до важливої інформації, недосконалість пароліної системи захисту від несанкціонованого доступу до робочої станції та її програмного забезпечення, яка не передбачає достовірної ідентифікації користувача за індивідуальними біометричними параметрами), порушення інших правил (ведення публічного особистого життя), а також неповідомлення потерпілими про вчинення кіберзлочинів [7].

Що стосується причин кіберзлочинів саме в банківській сфері. Початок цифрової економіки несе в собі стрімкий розвиток інформаційних та комунікаційних технологій, нових викликів зі сторони FinTech-компаній, а також глобалізаційних процесів. Під Fintech розуміється програмне або технологічне нововведення у фінансових послугах. Компанії, що працюють в цій сфері, зазвичай намагаються поліпшити існуючу фінансову інфраструктуру або створити нову. Банківський сектор активно впроваджує нові інновації та передові технології, що орієнтовані на комфортність користування послугами їх клієнтами. Серед нових тенденцій можна виокремити використання електронних платежів, перехід на хмарні технології, нові способи аутентифікації, автоматизація процесів для виявлення проблем та мінімізації збитків від шахрайств тощо [8].

Всі банки вимушені бути в курсі всіх актуальних останніх подій та інновацій в цифровому банкінгу для якісного обслуговування клієнтів. Це в свою чергу стимулює покращення кібербезпеки для оптимізації введених технологій. Використання предиктивної аналітики дозволяє проводити кредитний скоринг більш точно й ефективніше управляти ризиками, знижуючи витрати і підвищуючи прибутковість кредитування. Перехід даних, інфраструктури та процесів у гібридну хмару забезпечує безпеку даних із застосуванням firewall – це задовольняє виконання вимог конфіденційності та локального законодавства. Використання гібридної моделі хмарного сервісу (поєднання публічної хмари і приватної хмари з розмежуванням доступу до даних і додатків) надає банкам більше можливостей для оптимізації бюджетів, скорочуючи витрати на обслуговування, дозволяючи проводити швидкі зміни в продуктах і сервісах, дотримуючись при цьому високих стандартів безпеки. Конкретне рішення має ґрунтуватися на існуючих компетенціях банку, баченні акціонерів та менеджменту та глибокому аналізу перспектив ринку та конкурентного середовища [9].

Одна з головних проблем при впровадженні цифрових технологій в банківському секторі – вимагає значних інвестицій. Окрім кадрових проблем існує і зовнішня проблема кібербезпеки банківських систем – фінансова та інформаційна неграмотність населення, недовіра до нововведень через помилки в їх використанні.

Загроза кібербезпеки полягає в тому, що зниження контролю з боку користувачів може спричинити за собою загрозу шахрайства при розширенні цифрового сервісу та індивідуалізації безлічі видів послуг.

Ризики витоку інформації вимагають підвищення рівня захисту електронних систем. За останніми тенденціями такі злочини спрямовані на крадіжку даних з мобільних пристроїв і фінансових додатків. Чим більше буде велика сума грошових транзакції, тим вигіднішою стає крадіжка для зловмисників. Внутрішня стабільність банку включає в себе, серед іншого, достатність капіталу банку, якість активів, професіоналізм керівництва та його моральні якості, прибутковість банку, ліквідність, а також систему управління ризиками, внутрішній контроль та систему стратегічного і тактичного планування. Хоча інформаційна безпека є основою конкурентоспроможності сучасного бізнесу, за підсумками обстеження 248 українських фірм компанією PwC виявилось, що 40 % українських компаній не має стратегії інформаційної безпеки, а в 50 % компаній відсутній план реагування на інциденти інформаційної безпеки, при цьому у 48 % компаній немає програм навчання співробітників [10].

Негативна сторона полягає ще в тому, що при введенні інновацій інтерес організованих злочинних угруповань до нових технологій і відсутність кордонів у кіберпросторі сприяли формуванню транснаціональної організованої кіберзлочинності. Дії зловмисників орієнтовані на отримання довгострокового доходу. Вони вже не обмежуються простим спамом або шахрайством – вони посягають на здоров'я, фінанси та базові права людини як в онлайн, так і за межами цифрового простору [11].

Обсяг даних про людину, що потребують автоматизованої обробки, буде постійно розширюватися, роблячи людину прозорою в інформаційному середовищі. Персональні дані – це новий товар, що пропонується кіберзлочинністю. Вони стали основним предметом торгівлі для шахраїв у всьому світі. Кіберзлочинні угруповання наймають талановитих програмістів для створення програмних продуктів і пропонують платні послуги, отримуючи прибутки. На думку фахівців, соціальні мережі, Інтернет-платежі, Інтернетбанкінг, віддалені сховища даних, онлайн ігри, онлайн нові біржові агенції знаходяться в числі найбільш

уразливих для атак, що робить персональні дані привабливим об'єктом для злочинних посягань з боку організованої кіберзлочинності. У той же час приватні структури (особливо кредитно-фінансові) неохоче надають інформацію про кількість витоку конфіденційної інформації з їх телекомунікаційних систем та наслідки і збитки від їх використання. В результаті спостерігається надвисока латентність правопорушень в інформаційному просторі, що є одним із вагомих детермінантів зростання кіберзлочинності.

Анонімне використання Інтернету та вразливих аспектів серверів унеможливають виявлення злочинця, оскільки він може використовувати точки загального доступу в кафе, або ж зовсім «зламати» чужу мережу Wi-Fi тощо. Можуть бути вчинені множинні злочини, при чому злочинець здійснює їх без особливих фінансових і часових затрат. Ви можете стати однією із тисяч користувачів, у яких викрали незначні для вас кошти та просто цього не помітити, а отже і кримінального переслідування не відбудеться [12].

Висновки з даного дослідження. Отже, серед головних детермінантів можна виділити: 1) стрімкий розвиток глобальної мережі, що вже налічує сотні мільярдів документів, десятки мільйонів серверів і мільярди користувачів; 2) небувалий рівень та кількість злочинного програмного забезпечення; 3) поява нових видів атак, їх вдосконалення (фішинг, смс-шахрайство, лже-антивіруси, кібер-шантаж, фальшиве розсилання інформації від «друзів», електронні листи з «цікавими» вкладеннями, створення бот-мереж); 4) відсутність належної державної фінансової підтримки фундаментальних і прикладних вітчизняних досліджень у сфері запобігання та боротьби з кіберзлочинністю; 5) складність організації захисту; 6) відсутність адекватного захисту даних у більшості випадків; 7) неправильне адміністрування систем; 8) наявність помилок у засобах забезпечення безпеки, а іноді й повне ігнорування необхідності їх упровадження; 9) відсутність моніторингу та аудиту; 10) складність підтримання належного стану в умовах постійних змін стандартів.

Список літератури:

1. Кочетков В.М. Забезпечення фінансової стійкості сучасного комерційного банку: теоретико-методологічні аспекти : монографія. Київ : КНЕУ, 2002. 238 с.
2. Фішук В. Цифрова економіка – це реально. URL: <http://biz.nv.ua/ukr/> (дата звернення: 17.06.2020).
3. Стратегія кібербезпеки України затверджена Указом Президента України від 5 березня 2016 року № 96. URL: <http://zakon2.rada.gov.ua/laws/show/96/2016> (дата звернення: 18.06.2020).
4. Кривцова М.О. Фактори детермінації кіберзлочинності в сучасній кримінологічній теорії. *Юридичний науковий електронний журнал*. 2014. № 5. С. 113–116.
5. Орлов О.В. Попередження кіберзлочинності – складова частина державної політики в Україні. *Теорія та практика державного управління*. 2014. № 1(44). С. 9–16.
6. Варналій З.С. Корупція як інституціональна загроза національній безпеці України. *Реалізація державної антикорупційної політики в міжнародному вимірі*. Матеріали II міжнар. наук.-практ. конф. Київ, 8 груд. 2017 р.
7. Бессонов Владимир Анатольевич. Виктимологические аспекты предупреждения преступлений в сфере компьютерной информации : диссертация кандидата юридических наук : 12.00.08. Нижний Новгород, 2000. С. 249.
8. Золотарьова О.В. Інноваційні банківські продукти та специфіка їх впровадження в Україні. *Науковий вісник Херсонського державного університету*. URL: http://www.ej.kherson.ua/journal/economic_16/1/29.pdf (дата звернення: 17.06.2020).
9. Васильчишин О.Б. Фінансова безпека банківської системи України: філософські детермінанти. Монографія URL: <http://library.tneu.edu.ua/> (дата звернення: 17.06.2020).
10. Лисяк Л.В. Сучасний стан та основні проблеми фінансової безпеки України. *Ефективна економіка*. 2017. № 4. URL: <http://www.economy.nayka.com.ua/> (дата звернення: 17.06.2020).
11. Орлов О.В. Попередження кіберзлочинності – складова частина державної політики в Україні. *Теорія та практика державного управління : зб. наук. пр. ХРІДУ НАДУ*. Харків, 2014. № 1. С. 9–15.

12. Мовчан А.В. Кібернетична безпека України в умовах глобальної нестабільності. *Боротьба з організованою злочинністю і корупцією (теорія і практика)*. 2015. № 1(34). С. 159–163.

References:

1. Kochetkov, V.M. (2002). Zabezpechennya finansovoyi stiykosti suchasnoho komertsyynoho banku: teoretyko-metodolohichni aspekty [Ensuring the financial stability of a modern commercial bank: theoretical and methodological aspects]. Kyiv: KNEU. (in Ukrainian)
2. Fishchuk, V. Tsyfrova ekonomika – tse real'no [The digital economy is real]. URL: <http://biz.nv.ua/ukr/> (accessed 17.06.2020).
3. Stratehiya kiberbezpeky Ukrayiny vid 5 bereznya 2016 roku № 96. URL: <http://zakon2.rada.gov.ua/laws/show/96/2016> (accessed 18.06.2020).
4. Kryvtsova, M.O. (2014). Faktory determinatsiyi kiberzlochynnosti v suchasnyy kryminolohichnyy teoriiy [Factors in determining cybercrime in modern criminological theory]. *Yurydychnyy naukovyy elektronnyy zhurnal* [Legal scientific electronic journal], no. 5, pp. 113–116.
5. Orlov, O.V. (2014). Poperedzhennya kiberzlochynnosti – skladova chastyna derzhavnoyi polityky v Ukrayini [Cybercrime prevention is an integral part of public policy in Ukraine]. *Teoriya ta praktyka derzhavnoho upravlinnya* [Theory and practice of public administration], no. 1(44), pp. 9–16.
6. Varnaliy, Z.S. (2017). Koruptsiya yak instytutsional'na zahroza natsional'niy bezpetsi Ukrayiny [Corruption as an institutional threat to Ukraine's national security]. *Proceedings of the realizatsiya derzhavnoyi antykoruptsiynoyi polityky v mizhnarodnomu vymiri Ukraine*. Kyiv, 8 December 2017 r.
7. Bessonov, V.A. (2000). Vyktymolohycheskye aspekty preduprezhdenyia prestupleny v sfere komp'yuternoy ynformatsyy [Victimological aspects of computer crime prevention] dySSERTatsyya kandydata yurydycheskykh nauk [PhD thesis]. Nyzhnyy Novhorod.
8. Zolotar'ova, O.V. (2016). Innovatsiyi bankivs'ki produkty ta spetsyfika yikh vprovadzhennya v Ukrayini [Innovative banking products and the specifics of their implementation in Ukraine]. *Naukovyy visnyk Kherson's'koho derzhavnoho universytetu* [Scientific Bulletin of Kherson State University]. URL: http://www.ej.kherson.ua/journal/economic_16/1/29.pdf (accessed 17.06.2020).
9. Vasyl'chyshyn, O.B. (2017). Finansova bezpeka bankivs'koyi systemy Ukrayiny: filosof's'ki determinant [Financial security of the banking system of Ukraine: philosophical determinants]. URL: <http://library.tneu.edu.ua/> (accessed 17.06.2020).
10. Lysyak, L.V. (2017). Suchasnyy stan ta osnovni problem finansovoyi bezpeky Ukrayiny [Current state and main problems of financial security of Ukraine]. *Efektyvna ekonomika* [An efficient economy], no. 4. URL: <http://www.economy.nayka.com.ua/> (accessed 17.06.2020).
11. Orlov, O.V. (2014). Poperedzhennya kiberzlochynnosti – skladova chastyna derzhavnoyi polityky v Ukrayini [Cybercrime prevention is an integral part of public policy in Ukraine]. *Proceedings of the Teoriya ta praktyka derzhavnoho upravlinnya*. Kharkiv: KhRIDU NADU, no. 1, pp. 9–15.
12. Movchan, A.V. (2015). Kibernetychna bezpeka Ukrayiny v umovakh hlobal'noyi nestabil'nosti [Cyber security of Ukraine in the conditions of global instability]. *Borot'ba z orhanizovanoyu zlochynnistyu i koruptsiyeyu (teoriya i praktyka)* [Fight against organized crime and corruption (theory and practice)], no. 1(34), pp. 159–163.

DOI: <https://doi.org/10.32839/2304-5809/2020-6-82-54>
УДК 35.078.3:352.0

Пасічник А.В., Лисенко З.А., Мінка Т.П.
Університет митної справи та фінансів

ПРАВОВІ АСПЕКТИ ЗАСТОСУВАННЯ СУДОВОГО КОНТРОЛЮ В ДІЯЛЬНОСТІ ПУБЛІЧНОЇ АДМІНІСТРАЦІЇ

Анотація. Контроль у діяльності публічної адміністрації є одним з видів адміністративно-правової діяльності. Контроль та нагляд здійснюють різноманітні органи державної влади, в тому числі і суди. В науковій статті досліджено теоретичні основи поняття контролю в діяльності публічної адміністрації. Також досліджено поняття та сутність судового контролю за діяльністю публічної адміністрації. Проаналізовано думки і твердження науковців щодо тлумачення судового контролю в діяльності публічної адміністрації. Це зумовлено насамперед тим, що в працях багатьох правознавців терміни «контроль» і «нагляд» досить часто вживаються в якості синонімічних. Також в науковому дослідженні проаналізовано особливості судового контролю у діяльності публічної влади, зокрема розкриваються його сутнісні особливості та специфічні риси.

Ключові слова: контроль, судовий контроль, суд, публічна адміністрація, орган.

Pasichnyk Alisa, Lysenko Zorina, Minka Tetyana
University of Customs and Finance

THE LEGAL ASPECTS OF THE APPLICATION OF JUDICIAL CONTROL IN THE PUBLIC ADMINISTRATION

Summary. The control over the activities of public administration is one of the types of administrative and legal activities. Control and supervision are exercised by various public authorities, including courts. The scientific article investigates the theoretical foundations of the concept of control in the activities of public administration. In modern conditions of state development, a necessary condition for the implementation of political and socio-economic transformations in Ukraine is the gradual bringing of public administration to the level of European standards, ensuring a single coordinated mechanism of all authorities. Since control is one of the main functions of public administration and an integral element of successful development of society, in the process of development of the political system, public and economic administration, legislative and executive power, it must be constantly improved. The study of judicial control over the activities of public administration is especially relevant today, as on December 15, 2017 the Law of Ukraine "On Amendments to the Commercial Procedural Code of Ukraine, Civil Procedure Code of Ukraine, Code of Administrative Procedure of Ukraine and other legislation" came into force procedural legislation of Ukraine. The main purpose of the work is to study the legal aspects of the application of judicial control to improve the efficiency of public administration. The concept and essence of judicial control over the activities of public administration are also studied. The opinions and statements of scholars on the interpretation of judicial control in the activities of public administration are analyzed. This is primarily due to the fact that in the works of many jurists, the terms "control" and "supervision" are often used interchangeably. Control over the activities of public administration is a fairly effective means of improving the efficiency of legislative, executive, territorial bodies, state collegial executive bodies, local state administrations, local governments, courts and prosecutors within the powers provided by law to detect and prevent violations legal requirements. Regulatory support for the application of judicial control over the activities of public administration requires further improvement of the courts to verify the legality of acts and actions of government agencies, their officials to restore violated rights, and if necessary – the application of legal sanctions to these entities.

Keywords: control, judicial control, court, public administration, body.

Постановка проблеми. В сучасних умовах розвитку держави необхідною умовою реалізації політичних та соціально-економічних перетворень в Україні є поступове приведення державного управління до рівня європейських стандартів, забезпечення єдиного злагодженого механізму діяльності всіх органів влади. Оскільки контроль – одна з головних функцій державного управління та невід'ємний елемент успішного розвитку суспільства, то у процесі розвитку політичної системи, органів державного і господарського управління, законодавчої й виконавчої влади він має постійно удосконалюватися.

Особливо актуальним сьогодні є дослідження судового контролю за діяльністю публічної адміністрації, оскільки 15 грудня 2017 року набрав чинності Закон України «Про внесення змін до Господарського процесуального кодексу України,

Цивільного процесуального кодексу України, Кодексу адміністративного судочинства України та інших законодавчих актів», яким було кардинально оновлено процесуальне законодавство України.

Аналіз останніх досліджень і публікацій. Окремі теоретичні та практичні аспекти судового контролю в діяльності публічної адміністрації розглядали С. Бондар, А. Борко, І. Коліушко, Р. Куйбіда, А. Неугодніков, О. Пасенюк, Ю. Педько, А. Руденко, О. Свида, В. Стефанюк, І. Шруб та ін.

Проте, незважаючи на велику увагу дослідників до даної сфери, значна кількість питань залишається ще не достатньо вивченою а після судової реформи потребує нового осмислення.

Мета статті. Головною метою роботи є дослідження правових аспектів застосування судового контролю для підвищення ефективності діяльності публічної адміністрації.

Виклад основного матеріалу. Зі здобуттям незалежності Україна проголосила курс на побудову демократичної правової держави, що обумовило виникнення якісно нових поглядів стосовно судового контролю за діяльністю публічної адміністрації. Проте, сучасний стан публічної адміністрації не відповідає європейським стандартам належного врядування. Слід зазначити, що публічна адміністрація залишається: неефективною, надмірно централізованою, корупційною, відокремленою від суспільства, громіздкою. Отже, актуальним є питання вдосконалення публічної адміністрації з метою забезпечення її ефективного функціонування. Одним із шляхів досягнення зазначеної мети є забезпечення зовнішнього контролю за діяльністю публічної адміністрації, зокрема, судового контролю.

Контроль і нагляд здійснюють різноманітні органи державної влади, в тому числі і суди. Саме тому, необхідно першочергово визначити поняття контролю, для того щоб з'ясувати роль і місце судового контролю серед інших видів судової діяльності.

У працях багатьох правознавців терміни «контроль» і «нагляд» досить часто вживаються в якості синонімічних. Зокрема, А.В. Міцкевич об'єднує поняття контролю та нагляду єдиним терміном «нагляд», наголошуючи, що «нагляд здійснюється прокуратурою, судом, правоохоронними органами тощо» [1, с. 65]. Цієї ж позиції дотримується Д.М. Овсянко, зазначаючи, що «деякі органи виконавчої влади можна назвати контрольно-наглядовими, оскільки в окремих випадках майже неможливо відокремити контрольні функції від наглядових» [2, с. 169].

Варто зазначити, що вищезазначені думки науковців з приводу ототожнення цих понять мають підґрунтя, оскільки на сьогодні одним із недоліків чинного українського законодавства є ототожнення контролю та нагляду, відсутність чіткого понятійного апарату. Визначеність у цих питаннях не лише показник достатньої правової культури юридичної думки в державі, але й можливість вирішення суто практичних проблем: спрощення роботи з нормативною базою, зменшення помилок і зловживань у діяльності органів публічної влади [3, с. 71].

На думку Д.В. Лученко, «контроль у діяльності публічної адміністрації є одним з видів адміністративно-правової діяльності. У широкому розумінні слова він виступає формою адміністративно-правової діяльності уповноважених суб'єктів, яка здійснюється в межах їх компетенції, регламентується нормами адміністративного процесу й виражається у вчиненні юридичних дій щодо спостереження, перевірки відповідності виконання й дотримання підконтрольними суб'єктами правових розпоряджень, припинення правопорушень конкретними організаційно-правовими засобами» [4, с. 99].

За визначенням О.М. Музичука, «контроль у діяльності публічної влади – це функція держави та усіх без винятку суб'єктів управління, що реалізується ними під час перевірки дотримання (виконання) об'єктами контролю встановлених вимог (правил, норм), сукупність заходів із виявлення, запобігання та припинення дій (бездіяльності), що суперечать таким вимогам,

під час яких суб'єкт контролю наділений правом втручання у професійну (господарську, виробничу) діяльність підконтрольного об'єкта шляхом його підміни, заміни або тимчасового відсторонення від виконання службових обов'язків, відміни або припинення дії його рішення, притягнення останнього до відповідальності» [5, с. 47].

Отже, контроль в діяльності публічної адміністрації – це діяльність органів законодавчої, виконавчої влади, їх територіальних органів, державних колегіальних органів, органів виконавчої влади Автономної Республіки Крим, місцевих державних адміністрацій, органів місцевого самоврядування, суду та прокуратури в межах повноважень, передбачених законом, щодо виявлення та запобігання порушенням вимог законодавства.

Судовий контроль – це специфічний вид контролю у діяльності публічної влади. Особливістю цього контролю полягає в тому, що він здійснюється не систематично, не повсякденно, як, наприклад, контроль з боку спеціалізованих контролюючих, а лише при розгляді адміністративних справ.

Судовий контроль полягає у захисті прав та свобод людини, перевірці законності дій органів державної влади. Він реалізується в Україні системою судів загальної та спеціальної юрисдикції. Конституцією України закріплено право кожної людини і громадянина на оскарження в суді рішень, дій чи бездіяльності органів державної влади, органів місцевого самоврядування, посадових і службових осіб.

Слід зазначити, що судовий контроль в демократичній державі має позанаціональні рамки. Кожен має право після використання всіх національних засобів правового захисту звертатися за захистом своїх прав і свобод до відповідних міжнародних судових установ чи до відповідних органів міжнародних організацій, членом або учасником яких є Україна. Концепцією адміністративної реформи в Україні передбачається запровадження адміністративної юстиції як форми судового контролю за виконавчою владою [6, с. 24].

Судовий контроль у діяльності публічної адміністрації визначається як заснована на законі діяльність судів з перевірки правомірності актів та дій органів державного управління, їх посадових осіб, відновлення порушених прав фізичних та юридичних осіб (підтримання режиму законності в державі та суспільстві в цілому), а в необхідних випадках – застосування до порушників правових санкцій [7, с. 18].

Насамперед необхідно погодитись із Б.Д. Гудзом у тому, що судовий контроль за законністю адміністративної діяльності органів виконавчої влади доцільно визначати як вид контрольної діяльності держави, що здійснюють переважно адміністративні суди, а предмет стосується питань дотримання відповідними органами компетенції, визначеної законодавством під час здійснення адміністративної діяльності – зовнішньо- та внутрішньоорганізаційної регулятивного і правоохоронного змісту [8, с. 64].

Судовий контроль – це самостійна форма реалізації судової влади, так само як і правосуддя, що вимагає проведення їх порівняльної характеристики. Варто вказати, що таку спробу здійснила Л.П. Сушко у 2009 р. Втім, висновки дослідни-

ці не втрачають актуальності, зокрема судовий контроль як самостійна форма реалізації судової влади володітиме такими особливостями, що відрізняють його від здійснення правосуддя: під час судового контролю реалізується правоохоронна функція держави; являє собою конституційно встановлений механізм реалізації права громадян на судовий захист; предметом розгляду і судової оцінки є акт відповідного органу або посадових осіб, або їх дії чи бездіяльність; результатом судового контролю є рішення, що або скасовує незаконний акт або дію, або зобов'язує до їх вчинення, але в межах закону [9, с. 90].

Такий контроль здійснюється у двох формах – прямого і непрямого контролю. Пряма форма судового контролю реалізується під час здійснення правосуддя адміністративними судами, а непряма – під час розгляду кримінальних, цивільних і господарських справ побічно шляхом встановлення законності акту (діяння) органу виконавчої влади у випадку, якщо такий акт (діяння) є юридичною основою судового рішення з розглядуваної справи.

На думку О.О. Марченко, «особливості судового контролю у діяльності публічної влади, полягають у наступному:

- він є пасивним, оскільки приводом для його здійснення є скарга або позов зацікавленої особи;
- предметом такого контролю є управлінські правовідносини, що виникають між суб'єктами адміністративного права;
- він здійснюється не систематично, а лише під час розгляду судом підвідомчих йому справ;
- він реалізується у чітко встановленому законом порядку;
- його вторинний характер полягає у тому, що у процесі реалізації судом контрольних повноважень, він не створює нових норм, а перевіряє законність вже існуючих;
- його альтернативний характер тлумачиться як можливість особи обрати судовий або адміністративний порядок захисту порушеного права;
- він є зовнішнім стосовно підконтрольних суб'єктів [10, с. 115].

Отже, враховуючи ці особливості, необхідно констатувати, що цей вид державного контролю не передбачає такого широкого кола контрольних дій, як інші види державного контролю. Під час здійснення цього контролю перевіряється законність як нормативних, так й індивідуальних адміністративних актів, а також інших вчинених нею заходів. Судовий контроль полягає у можливості скасування адміністративного акта, а не заміни акта, що містить вади, новим актом. Інакше кажучи, судові органи при здійсненні контрольної діяльності, не підміняють органів публічної адміністрації.

Саме з судовим контролем за діяльністю публічної адміністрації асоціюється поняття «адміністративна юстиція», тобто, мова йде про встановлення справедливості у публічно-правових спорах громадян з адміністративними органами.

Судовий контроль в публічному адмініструванні можна класифікувати за двома основними напрямками: за видом суду, який здійснює контроль, та за формою втручання в діяльність підконтрольного органу. В останньому випадку виділяють пряму (безпосередню) і непряму (опосередковану) форми втручання. В Україні судо-

вий контроль здійснюють Конституційний Суд України, суди загальної компетенції, адміністративні суди [11, с. 175].

Здійснення судового контролю у діяльності публічної адміністрації неможливо розглядати відокремлено від основного призначення судів – реалізації повноважень щодо правового оцінювання конкретних фактів, зокрема щодо розв'язання спорів і застосування передбачених законодавством санкцій.

Найголовнішою суспільною роллю судової влади в демократичному суспільстві необхідно визнати забезпечення верховенства права в ході розв'язання різноманітних юридичних конфліктів.

Здійснення судової влади покладено на відповідну систему судів. Кожен з них, незалежно від свого місця в судовій системі, від низового до верховного, вирішує конкретні справи самостійно, керуючись виключно законом і правосвідомістю, тобто є самостійним носієм судової влади. Цим судовою владою принципово відрізняється від виконавчої, в системі якої вищі органи керують нижчими і можуть давати вказівки щодо розв'язання питань, які входять до їх компетенції. Судова система не передбачає таких відносин між її складовими елементами. Отже, в межах судової системи створюються оптимальні умови для здійснення неупередженого та ефективного контролю щодо державного управління, а саме контролю за його законністю. Здійснення судового контролю у сфері державного управління неможливо розглядати відокремлено від основного призначення судів – реалізації повноважень щодо правового оцінювання конкретних фактів, зокрема щодо розв'язання спорів і застосування передбачених законодавством санкцій [12].

Враховуючи сказане, доцільно акцентувати на тому, що судовий контроль виконує ще багато інших функцій, на одну з найважливіших також вказує автор, думку якого наведено вище.

З іншого боку, контрольна діяльність суду забезпечує здійснення функції превенції, яка є однією з найважливіших, оскільки дає можливість запобігти порушенням режиму законності в сфері державного управління. Превенція є невід'ємною частиною контрольної діяльності суду, разом з якою можна досягти такої мети, як недопущення порушень режиму законності й прав та свобод громадян у майбутньому (загальна превенція) і притягнення винних у цих порушеннях представників виконавчої влади до юридичної відповідальності (спеціальна превенція).

Цілі превенції досягаються: а) під час здійснення контрольної діяльності суду в ході виявлення порушень і винних осіб; б) у результаті судових актів, прийнятих за результатами контролю, у яких сформульовано рекомендації щодо усунення умов, які сприяють порушенням; в) у ході здійснення судом конкретних профілактичних заходів (наприклад, прийняття окремих ухвал).

Нарешті, судовий контроль у певний спосіб сприяє реалізації освітньо-виховної функції державних службовців. Йдеться про виховний вплив судової влади на державних службовців з метою забезпечення дотримання ними принципів державної служби, які безпосередньо пов'язані із забезпеченням законності й захистом прав та свобод громадян.

Висновки і пропозиції. Таким чином, проведений аналіз особливостей застосування судового контролю за діяльністю публічної адміністрації дозволяє зробити такі узагальнюючі висновки:

1. Контроль діяльності публічної адміністрації є достатньо дієвим засобом підвищення ефективності діяльності органів законодавчої, виконавчої влади, їх територіальних органів, державних колегіальних органів виконавчої влади, місцевих державних адміністрацій, органів місцевого само-

врядування, суду та прокуратури в межах повноважень, передбачених законом, щодо виявлення та запобігання порушенням вимог законодавства.

2. Нормативне забезпечення застосування судового контролю діяльності публічної адміністрації потребує подальшого удосконалення діяльності судів з перевірки правомірності актів і дій органів управління, їх посадових осіб по відновленню порушених прав, а в необхідних випадках – застосуванню до цих суб'єктів правових санкцій.

Список літератури:

1. Мицкевич А.В. Основы теории государства и права : Советское государственное право. Москва, 1990. 640 с.
2. Овсянко Д.М. Административное право. 3-е изд., перераб. и доп. Москва : Юристъ, 2000. 468 с.
3. Маслова Я.І. Співвідношення понять «нагляд» і «контроль» у державному управлінні. *Актуальні проблеми держави і права*. 2011. № 62. С. 70–77.
4. Лученко Д.В. Місце контролю в системі адміністративно-правових форм діяльності. *Проблеми законності*. 2006. Вип. 82. С. 97–103.
5. Муzychuk O.M. Поняття та особливості контролю і державного управління. *Наше право*. 2011. № 2, ч. 1. С. 46–51.
6. Васильева О.І. Діяльність органів державної влади та органів місцевого самоврядування у сфері надання адміністративних послуг як об'єкт контролю. *Науковий вісник Академії муніципального управління. Серія : Управління*. 2014. Вип. 1. С. 19–28.
7. Гриценко О.І. Контроль та оцінювання управлінської діяльності: опор. Конспект лекцій. Київ : НАДУ, 2009. 108 с.
8. Гудз Б.Д. Судовий контроль за законністю адміністративної діяльності органів виконавчої влади : дис. ... канд. юрид. наук : 12.00.07. Київ, 2013. 218 с.
9. Сушко Л.П. Організаційно-правові засади здійснення судового контролю в Україні : дис. ... канд. юрид. наук : 12.00.07. Київ, 2009. 181 с.
10. Марченко О.О. Форми судового контролю в державному управлінні : дис. ... канд. юрид. наук : 12.00.07. Харків, 2011. 168 с.
11. Адміністративне судочинство : Підручник / За ред. Т.О. Коломoeць. Київ : Істина, 2009. 256 с.
12. Кондратьев О.В. Організаційно-правові проблеми судового контролю : дис. ... канд. юрид. наук : 12.00.10. Харків, 2005. 191 с.

References:

1. Mitskevich, A.V. (1990). *Osnovy teorii gosudarstva i prava: Sovetskoe gosudarstvennoe parvo* [Fundamentals of the theory of state and law]. Moscow. (in Russian)
2. Ovsyanko, D.M. (2000). *Administrativnoe pravo. 3-e izd* [Administrative law. 3rd ed]. Moscow: Yurist. (in Russian)
3. Maslova, Ya.I. (2011). Spivvidnoshennia poniat «nahliad» i «kontrol» u derzhavnomu upravlinni [The relationship between the concepts of "supervision" and "control" in public administration]. *Aktualni problemy derzhavy i prava*, no. 62, pp. 70–77.
4. Luchenko, D.V. (2006). Mistse kontroliu v systemi administratyvno-pravovykh form diialnosti [Place of control in the system of administrative and legal forms of activity]. *Problemy zakonnosti*, vol. 82, pp. 97–103.
5. Muzychuk, O.M. (2011). Poniattia ta osoblyvosti kontroliu i derzhavnoho upravlinnia [The concept and features of control and public administration]. *Nashe pravo*, vol. 2, no 1, pp. 46–51.
6. Vasylieva, O.I. (2014). Diialnist orhaniv derzhavnoi vlady ta orhaniv mistsevoho samovriaduvannia u sferi nadannia administratyvnykh posluh yak obiekt kontroliu [Activities of public authorities and local governments in the provision of administrative services as an object of control]. *Naukovyi visnyk Akademii munitsypalnoho upravlinnia. Seria: Upravlinnia*, vol. 1, pp. 19–28.
7. Hrytsenko, O.I. (2009). *Kontrol ta otsiniuvannia upravlinskoj diialnosti: opor. Konspekt lektsii* [Monitoring and evaluation of management activities: support. Lecture notes]. Kyiv: NADU. (in Ukrainian)
8. Hudz, B.D. (2013). *Sudovi kontrol za zakonnistiu administratyvnoi diialnosti orhaniv vykonavchoi vlady* [Judicial control over the legality of administrative activities of executive bodies] (PhD Thesis), Kyiv: Nats. aviats. un-t.
9. Sushko, L.P. (2009). *Orhanizatsiino-pravovi zasady zdiisnennia sudovoho kontroliu v Ukraini* [Organizational and legal bases of judicial control in Ukraine] (PhD Thesis), Kyiv: Nats. aviats. un-t.
10. Marchenko, O.O. (2011). *Formy sudovoho kontroliu v derzhavnomu upravlinni* [Forms of judicial control in public administration] (PhD Thesis), Harkiv: Yaroslav Mudryi National Law University.
11. Kolomoiets, T.O. (ed.) (2009). *Administratyvne sudochynstvo: Pidruchnyk* [Administrative proceedings: Textbook]. Kyiv: Istyna. (in Ukrainian)
12. Kondratiev, O.V. (2005). *Orhanizatsiino-pravovi problemy sudovoho kontroliu* [Organizational and legal problems of judicial control] (PhD Thesis), Harkiv: Yaroslav Mudryi National Law University.

DOI: <https://doi.org/10.32839/2304-5809/2020-6-82-55>
УДК 343.982.356

Семененко Р.Є., Євсєєв П.О.
Харківський науково-дослідний експертно-криміналістичний центр
Міністерства внутрішніх справ України

ОСОБЛИВОСТІ ЕКСПЕРТНОГО ДОСЛІДЖЕННЯ СЛІДІВ ВІД ДІЇ СТОРОННІХ ПРЕДМЕТІВ – ВІДМИЧОК

Анотація. Розглядаються особливості експертного дослідження слідів від дії сторонніх предметів (відмичок). Актуальним є розгляд конкретного експертного дослідження, що поетапно описує та ілюструє механізм слідоутворення слідів від дії сторонніх предметів які залишаються на внутрішніх поверхнях циліндрового механізму замку, який впливає на процес ототожнення слідоутворюючого об'єкту при проведенні судово-трасологічної експертизи. В процесі проведення експертного дослідження розібрані основні стадії проведення судово-трасологічної експертизи слідів від дії сторонніх предметів. На прикладі слідів залишених від контакту з стороннім предметом (відмичкою), проаналізований індивідуальний комплекс ознак (загальні та окремі ознаки), який властивий тільки конкретному сторонньому предмету певного виду (відмички). Встановлено механізм утворення слідів, які залишились на внутрішніх поверхнях циліндрового механізму замку. Досліджений та проаналізований комплекс ознак в експериментальних слідах, що характеризує стійкість та індивідуальність стороннього предмету (відмички). Поетапно розглянутий процес виконання завдань ідентифікаційного характеру, щодо ототожнення конкретного стороннього предмету (відмички). Проведена комплексна оцінка результатів дослідження, наукове обґрунтування, походження встановлених ознак та формулювання висновків. В розглянутих стадіях наведені приклади опису об'єктів дослідження, слідів залишених стороннім предметом, експериментальних слідів та ходу встановлення ідентифікації конкретного стороннього предмету (відмички).

Ключові слова: трасологічна експертиза, відмичка, циліндровий механізм замку, сліди від дії стороннього предмету, механізм слідоутворення, ідентифікація.

Semenenko Roman, Evseev Pavlo
Kharkiv Scientific Research Forensic Center
of the Ministry of Internal Affairs of Ukraine

FEATURES OF EXPERT INVESTIGATION OF TRACE FROM THE ACTION OF FOREIGN OBJECTS – LOCK PICKS

Summary. The features of expert study of the actions of foreign objects (*lock picks*) are considered. Actual consideration of a specific expert study, gradually describing and illustrating the mechanism of trace formation of traces of foreign objects, which remain on the inner surfaces of the cylinder mechanism of the lock, which affects the process of identification of the trace object during forensic examination. In the course of expert research, the main stages of forensic examination of traces of foreign objects are considered. The example of traces left from contact with a foreign object (*lock pick*), analyzes the individual complex of traits (common and private signs), which is inherent only to a specific foreign object of a certain type (*lock pick*). The mechanism of traces left on the inner surfaces of the cylinder mechanism of the lock is installed. The complex of signs in experimental traces, characterizing the stability and individuality of a foreign object (*lock pick*) has been studied and analyzed. The process of performing identification tasks in relation to the identification of a particular foreign object (*lock pick*) is carried out in stages. In the course of expert research of traces left by foreign objects, it is possible to establish: the mechanism of trace formation; sending a contacting surface of a foreign object type of foreign object; a specific foreign object. Information on the mechanism of their formation is of great importance in the study of traces of foreign objects, which depends on the factors that need to be taken into account. A comprehensive evaluation of the results of the study, scientific justification, the origin of the established features and the wording of the conclusions were carried out. The stages reviewed provide examples of descriptions of the objects of the study, traces left by a foreign object, experimental traces and the process of identifying a particular third-party object (*lock pick*). Therefore, it is relevant to consider specific examples illustrating the mechanism of the formation of traces from the action of foreign objects on the inner surfaces of cylinder mechanisms of locks during this type of examination.

Keywords: trasological examination, lock pick, cylinder mechanism of the lock, traces of the action of a foreign object, mechanism of trace formation, identification.

Постановка проблеми. При скоєнні злочинів кримінального відмикання замків, злочинці нерідко застосовують спеціалізовані предмети (відмички) та саморобні, за допомогою яких відкривають замки.

До спеціалізованих предметів відносяться, різноманітні відмички (комплекс відмички з фольгою, скороход, відмички для підбору висот штифтів, бампінг, гребінець), до саморобних відмичок відносяться, предмети спеціально ви-

готовлені для злочинних цілей, які побудовані на такому ж принципі дії, як і у спеціалізованих відмичок. Крім того, використовуються випадкові предмети (металеві стрижні, скріпки, булавки, шпильки для волосся і т.д.), за допомогою яких відкривають замки. Одними з великої кількості об'єктів трасологічної експертизи є сліди, від дії сторонніх предметів.

У процесі експертного дослідження за слідами залишеними сторонніми предметами мож-

ливо встановити: механізм утворення слідів; напрямок дії контактуючої поверхні стороннього предмету; вид стороннього предмету; конкретний сторонній предмет. При дослідженні слідів від дії сторонніх предметів інформація про механізм їх утворення має велике значення, що залежить від різноманітних чинників, які потрібно враховувати [1, с. 153].

На даний час у всьому світі з'явилось багато у тому числі і офіційних виробників предметів для відмикання замків (відмичок), їх властивостей та конструктивних особливостей, які недостатньо вивчені в експертній практиці. Тому поперше необхідний повний перегляд методичного та інформаційного забезпечення, по друге виникає необхідність досліджень нових предметів для відмикання замків (відмичок). Отже доречно вивчити механізм слідоутворення та ознаки, що відображаються у слідах залишених сторонніми предметами.

Розгляд конкретних прикладів, що описують та ілюструють механізм слідоутворення слідів від дії сторонніх предметів на внутрішніх поверхнях циліндрових механізмів замків, беззаперечно необхідний для поповнення інформації в експертній галузі.

Аналіз останніх досліджень і публікацій.

Питання криміналістичного дослідження слідів від дії сторонніх предметів були предметом наукових досліджень Т.В. Авер'янова, Р.С. Белкін, Г.Л. Грановський, І.В. Кантор, Ю.Г. Корухов, С.А. Крутляк, Н.П. Майліс, Е.Р. Россінська, А.Г. Сухарев та ін. [1; 2; 4–11].

В роботах розкриті загальні теоретичні положення трасології й трасологічної експертизи, а також експертне дослідження замків та замикаючих пристроїв. Розглянуті принцип дії замків, класифікація замків, способи відмикання та зламу, розроблена методика трасологічного дослідження замків та замикаючих пристроїв.

Однак у відомих роботах залишається недостатньо досліджений механізм слідоутворення від дії різних видів відмичок на внутрішніх поверхнях циліндрових механізмів замків. Крім того, недостатньо обґрунтованими залишаються відповіді на питання «які саме сліди залишаються від контакту з відмичкою, підібраним або підробленим ключем?».

Метою даної статті є висвітлення особливостей експертного дослідження слідів від дії стороннього предмету (відмички) під час проведення судово-трасологічної ідентифікаційної експертизи.

Виклад основного матеріалу. Завдання, що розв'язуються при проведенні експертизи циліндрового механізму замку, у більшості випадків носять діагностичний характер. Ідентифікаційні завдання вирішуються при наявності на деталях циліндрового механізму замку слідів-відображень, за якими можна встановити тотожність відмичок, підроблених або підібраних ключів, що їх залишили та наявність передбачуваних знарядь кримінального впливу [8, с. 52].

Слідами дії стороннього предмету (відмички, підібраного або підробленого ключа) вважаються сліди, що лежать за межами контактуючих поверхонь комплектного ключа. Крім того, вони відрізняються за характером (напрямом дії, ха-

рактерним блиском, розташуванням та ін.) від слідів, які утворюються від дії комплектного ключа та слідів виробничого характеру. Однак, переважна більшість слідів від сторонніх предметів, особливо підібраного або підробленого ключа, лежать у межах контактних поверхонь комплектного ключа. Ці сліди схожі за формою та розмірними характеристиками зі слідами комплектного ключа, що викликає труднощі їх розрізнення, особливо у разі відсутності конкретного стороннього предмета при проведенні дослідження.

Крім того, в окрему групу можна віднести сліди, які випадково виникли при виготовленні циліндрового механізму та не обумовлені технічним процесом його виготовлення (деформації на протяжці, випадковий контакт ріжучих кромки інструменту з деталями циліндрового механізму, сліди, утворені при складанні), що також можливо помилково вважати слідами дії сторонніх предметів.

Які б питання не були поставлені перед судовим експертом при проведенні судово-трасологічної експертизи, експерт зобов'язаний проводити дослідження за загальною схемою, описаною в нормативних документах [13].

Розглянемо на прикладі результати експертного дослідження слідів від дії сторонніх предметів за основними стадіями проведення судово-трасологічної експертизи. Порядок дослідження слідів від дії сторонніх предметів, як при ідентифікаційній, так і при діагностичній експертизі загалом однаковий, різняться тільки за обсягом дослідження.

На експертизу було надано: «Циліндровий механізм замку та відмичка» (рис. 1, 2).



Рис. 1, 2. Об'єкти, надані на дослідження

На вирішення судової експертизи було поставлено питання: «Чи є сліди на внутрішній поверхні циліндрового механізму від дії предметів наданих на дослідження?».

На стадії роздільного дослідження судовим експертом проводиться: візуальний огляд зовнішнього вигляду циліндрового механізму замку та ключів; встановлення наявності внесених змін (виявляються сліди та дефекти, їх розміри форма розташування, що здійснюється без розбирання; вивчається стан поверхні, зокрема наявність фарби, іржі, частинок металу, наявність маркувальних позначень тощо); огляд і дослідження ключів (тип, розміри в цілому, будова борідки, наявність на них слідів і сторон-

ніх предметів); дослідження внутрішнього стану циліндрового механізму замку, особливостей його конструкції та стану; виявлення дефектів, пошкоджень, відсутності частин механізму; виявлення та аналіз слідів дії на нього сторонніх предметів; оцінка кожної виявленої ознаки з точки зору механізму та умов її утворення.

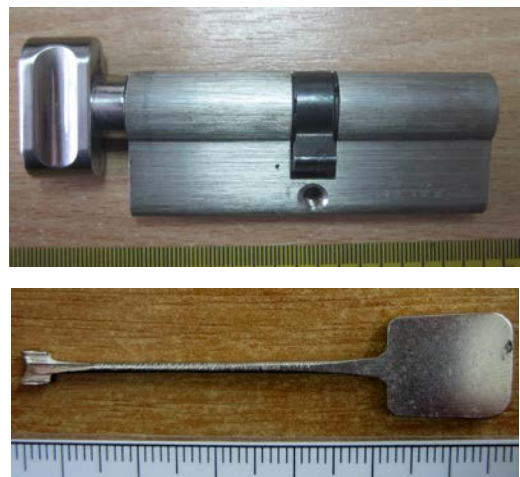
В ході проведення роздільного дослідження, судовий експерт за результатами проведеного дослідження повинен формувати проміжний висновок про придатність слідів для встановлення групової приналежності та ідентифікації слідотворюючого об'єкта.

Приклад опису зовнішніх та внутрішніх поверхонь циліндрового механізму замку, дослідження виявлених слідів від дії стороннього предмету на внутрішніх поверхнях циліндрового механізму замку: «Циліндровий механізм замку, наданий на дослідження, розмірами 104,5×32,7×16,9 мм, складається з корпусу, циліндру, поворотного руків'я та повідка. Корпус, циліндр та поворотне руків'я виготовлені з металу сірого кольору, який не притягується магнітом, поводок виготовлений з металу темно-сірого кольору, який притягується магнітом. Циліндр та поворотне руків'я фіксуються в корпусі за допомогою фіксуючих шайб. На торцевих площинах корпусу циліндрового механізму замку нанесене маркувальне позначення «IMPERIAL». У нижній частині корпусу виготовлено 7 отворів діаметром 3 мм, в які вставлені 7 металевих заглушок сірого кольору. У середній частині корпусу виготовлений наскрізний отвір діаметром 4,6 мм з метричною різьбою для кріплення механізму до корпусу замку гвинтом (рис. 3-5).

Оглядом зовнішніх поверхонь циліндрового механізму замку в різних положеннях до джерел освітлення, з застосуванням криміналістичної лупи збільшення (3X) та мікроскопа «МСП-1» (збільшення 10x-40x, світло штучне, відбите) виявлені потертості, подряпини та вдавнені ділянки, які могли утворитися при виготовленні та експлуатації, будь-яких слідів від дії сторонніх предметів, пов'язаних зі зломом, на поверхнях досліджуваного об'єкту не виявлено.

Для дослідження внутрішніх поверхонь ключової шпарини циліндру, циліндрового механізму замку, його розібрано, вилучено циліндр та розпиляно уздовж. У циліндрі знаходилося шість робочих штифтів циліндричної форми, виготовлених з металу жовтого кольору висотою: 1-й, від входу до ключової шпарини – 6 мм, 2-ий – 7,2 мм, 3-ий – 5,9 мм, 4-ий – 5,9 мм, 5-ий – 5,5 мм, 6-ий – 7,3 мм, шість опорних штифтів висотою 5 мм, кожний та шість пружин. Штифти та пружини знаходились на конструктивно визначених місцях (рис. 6).



Рис. 3-5. Загальний вигляд циліндрового механізму замку, наданого на дослідження



Рис. 6. Циліндровий механізм замку, наданий на дослідження у розібраному вигляді

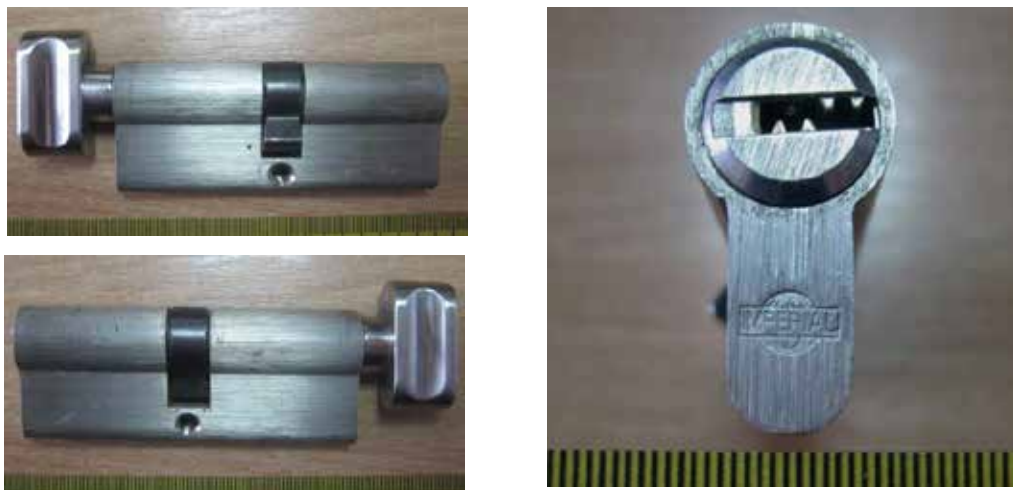

Рис. 7-9. Сліди від дії стороннього предмету на робочих штифтах циліндрового механізму замку наданого на дослідження



Рис. 10-13. Сліди від дії стороннього предмету на робочих штифтах циліндрового механізму замку наданого на дослідження

Оглядом робочих штифтів та внутрішніх поверхонь циліндру циліндрового механізму замку в різних положеннях до джерел освітлення, з застосуванням криміналістичної лупи збільшення (3X) та мікроскопа «МСП-1» (збільшення 10x-40x, світло штучне, відбите), виявлені потертості виробничого та експлуатаційного характеру, а також:

– на четвертому, п'ятому та шостому робочих штифтах, від входу до ключової шпарини, на конусних частинах, вм'ятини розмірами 0,5×1-1×1 мм (рис. 7-9);

– на внутрішніх поверхнях циліндру хаотично розташовані окремі вм'ятини та накладення вм'ятин розмірами 0,5×1-1×6 мм, з окремими трасами (рис. 10-13).

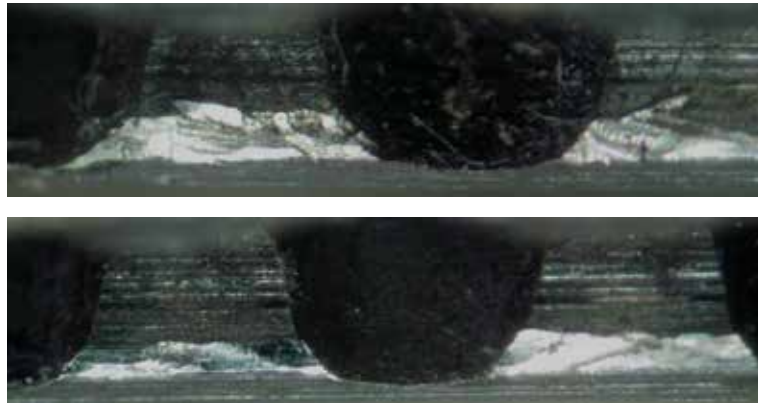
Оглядом виявлених слідів, виходячи з їх форми, розмірів, спрямованості та взаємного розташування, використовуючи методи моделювання та системного аналізу встановлено, що вони могли залишитися від контакту з предметом з витягнутою робочою поверхнею по типу відмички, яким проведений вплив на внутрішні поверхні циліндрового механізму замку, наданого на дослідження. Таким чином сліди від дії стороннього предмету, виявлені на внутрішніх поверхнях циліндрового механізму замку, придатні для встановлення групової приналежності слідоутворюючого об'єкту, питання придатності даних слідів

для ідентифікації слідоутворюючого об'єкту, буде вирішуватись при порівняльному дослідженні з наданими на дослідження об'єктами.

Приклад опису досліджуваної відмички: «Об'єкт дослідження (відмичка), являє собою металевий предмет витягнутої форми, який складається зі стрижню та руків'я, виготовлених з металу сірого кольору, який притягується магнітом довжиною 86 мм. Руків'я розмірами 39×17,4×4 мм, на якому нанесені стилістичні зображення. Стрижень круглий у поперечному перетині діаметром 2 мм, край стрижню (контактуюча поверхня) прямокутної форми розмірами 2,5×4,5 мм (рис. 14, 15)».

На стадії експертного експерименту з'ясується механізм слідоутворення, визначається стійкість відображення ознак у досліджуваних слідах і виконуються експериментальні сліди від об'єкту наданого для порівняння [1, с. 149]. Метою експертного експерименту є одержання зразків для порівняльного дослідження.

Для відтворення в експериментальних слідах аналогічних ознак об'єкту наданого для дослідження необхідно підібрати подібний або той самий матеріал, на якому виявлені досліджувані сліди. Отримані експериментальні сліди докладно описуються та фотографуються.

Приклад опису отриманих експериментальних слідів: «На свинцевій пластині товщиною



Рис. 14, 15. Загальний вигляд відмички наданої на дослідження та її робочої (контактуючої) поверхні



Рис. 16-19. Експериментальні відтиски робочої (контактуючої) поверхні відмички, наданої на дослідження

5 мм, зроблені експериментальні відтиски робочої (контактуючої) поверхні відмички, наданої на дослідження. В усіх експериментальних слідах повно, чітко та стало відобразився мікрорельєф робочої (контактуючої) поверхні відмички. Сукупність загальних та окремих ознак у слідах утворює індивідуально-характерний комплекс та дозволяє стверджувати, що дані експериментальні сліди придатні для проведення порівняльного дослідження (рис. 16-19).

На стадії порівняльного дослідження встановлюються співпадаючі ознаки та ті, що різняться, у порівнюваних слідах. Порівняльне дослідження проводиться шляхом порівняння досліджуваних і експериментальних слідів між собою, а також їх фотознімків. При проведенні ідентифікаційної експертизи використовуються наступні технічні прийоми порівняння: зіставлення, накладення і суміщення [9, с. 153].

У цьому випадку порівняльне дослідження проводилося методом суміщення. При суміщенні порівнювані об'єкти розміщалися в одній площині на порівняльному мікроскопі «ЕС-1».

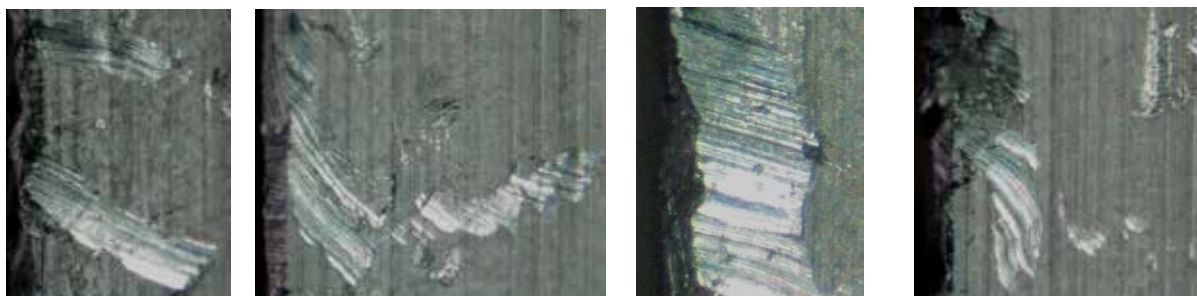
Приклад опису результату порівняльного дослідження: «Порівняльним дослідженням, в різних положеннях до джерел освітлення, із застосуванням криміналістичної лупи збільшення (3X) та порівняльного мікроскопу «ЕС-1», використовуючи методи моделювання та порівняльного аналізу встановлені збіги загальних та окремих ознак: форм та структур отриманих площин, окремих розмірних характеристик, частин мікрорельєфу та співпадіння деяких трас експериментальних слідів відмички, наданої на дослідження та слідів виявлених на внутрішніх поверхнях циліндрового механізму замку (рис. 20).

Дані збіги загальних та окремих ознак суттєві, утворюють комплекс необхідних ознак та до-

статні для висновку про те, що на внутрішніх поверхнях циліндру циліндрового механізму замку, наданого на дослідження, є сліди, які залишились від контакту з робочою (контактуючою) поверхнею відмички, наданої на дослідження.

Результати порівняльного дослідження достатні для висновку про те, що на внутрішніх поверхнях циліндрового механізму замку, є сліди які залишились від контакту з робочою (контактуючою) поверхнею відмички, наданої на дослідження».



Рис. 20. Збільшене зображення сліду на внутрішній поверхні циліндру циліндрового механізму замку, ліворуч та експериментального зразку робочої (контактуючої) поверхні відмички, праворуч

У подальшому, на стадії оцінки результатів проведеного дослідження та формулювання висновків, судовим експертом здійснюються комплексна оцінка результатів проведеного експертного дослідження, наукове обґрунтування походження встановлених ознак та формулювання висновків.

Формулювання остаточних висновків виконується по суті поставлених перед експертом питань. Крім того, оцінюються виявлені при порівняльному дослідженні збіги та розбіжності ознак, встановлюється сталість, суттєвість та повторювальність співпадаючих ознак. Якщо мають місце ознаки відмінності, то необхідно вказати, чим вони викликані, наприклад, змінами робочої (контактуючої) поверхні об'єкту, ідентифікаційним періодом і т.п. [1, с. 157]. Якщо відмінності визнаються несуттєвими і можуть бути пояснені частковими змінами сліду, об'єкту дослідження або різним механізмом слідоутворення, то експерт переходить до оцінки співпадаючих ознак.

Висновки. Таким чином, в роботі наведені особливості експертного дослідження слідів залишених від дії стороннього предмету (відмички). За матеріалами експертного дослідження

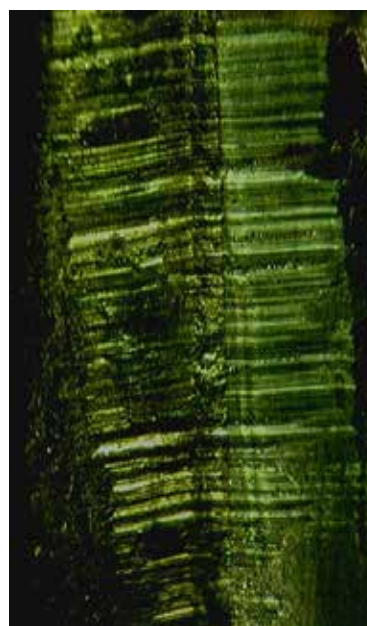
розглянуто основні стадії проведення судово-трасологічної ідентифікаційної експертизи слідів від дії сторонніх предметів.

На прикладі слідів від дії стороннього предмету (відмички), проаналізований комплекс ознак (загальні та окремі ознаки), що відобразилися у слідах, а також ознаки, які характеризують конкретну відмичку. Встановлений механізм утворення слідів.

Розглянуто процес пов'язаний з вирішенням завдань ідентифікаційного характеру, щодо встановлення конкретної відмички. А саме, методом суміщення встановлено співпадаючі ознаки в порівнюваних слідах

Проведена комплексна оцінка результатів дослідження, наукове обґрунтування походження встановлених ознак та формулювання висновків.

В розглянутих стадіях наведено приклади опису дослідження: сліди від дії стороннього предмету на внутрішніх поверхнях циліндрового механізму замку та встановлення механізму слідоутворення; відмички та її робочої (контактуючої) поверхні; отриманих експериментальних слідів; порівняльного дослідження; проміжного висновку; результатів проведеного дослідження та висновку.

Список літератури:

1. Майлис Н.П. Трасология и трасологическая экспертиза : курс лекций. Москва : РГУП, 2015. 236 с.
2. Трасология и трасологическая экспертиза : учебник / И.В. Кантор и др. Москва : ВА ИМЦ ГУК МВД России, 2002. 376 с.
3. Сухарев А.Г., Калякин А.В., Егоров А.Г., Головченко А.И. Трасология и трасологическая экспертиза : учебник. Саратов : Саратовский юридический институт МВД России, 2010. 420 с.
4. Аверьянова Т.В. Судебная экспертиза : курс общей теории. Москва : Инфра-М, 2014. 480 с.
5. Белкин Р.С. Криминалистическая энциклопедия. 2-е изд. доп. Москва : Мегатрон XXI. 2000. 334 с.
6. Грановский Г.Л. Основы трасологии. Второе издание. Москва : Деловой двор, 2006. 452 с.
7. Корухов Ю.Г. Судебная экспертиза в уголовном процессе: практическое пособие для экспертов и судей. Москва : СУДЭК, 2009. 95 с.
8. Кругляк С.А. Теория и практика механоскопической экспертизы в раскрытии и расследовании преступлений : дис. ... канд. юрид. наук : 12.00.12 / Московский университет МВД России имени В.Я. Кикотя. Москва, 2017. 220 с.
9. Майлис Н.П. Судебная трасология: Учебник для студентов юридических вузов. Москва : Издательство «Экзамен», 2003. 272 с.
10. Россинская Е.Р., Галяшина Е.И., Зинин А.М. Теория судебной экспертизы : учеб. / под ред. Е.Р. Россинской. Москва : Норма, 2009. 382 с.
11. Сухарев А.Г. Предмет и объекты трасологической механоскопии. Судебная экспертиза. Саратов : Изд-во Саратовского юрид. ин-та МВД России, 2008, № 4. С. 7–18.
12. Перепелкин В.И. Кинетические характеристики механизма слеодообразования в трасологической экспертизе : автореф. дис. на соискание науч. степени канд. юрид. наук : 12.00.09 / Академия управления МВД России. Москва, 1997. 198 с.
13. Інструкція з організації проведення та оформлення експертних проваджень у підрозділах Експертної служби Міністерства внутрішніх справ України : затв. наказом М-ва внутр. справ України від 17.07.2017 № 591. Офіційний вісник України, 2017, № 73 (19.09.2017), Ст. 2254.

References:

1. Mailis, N.P. (2015). *Trasologija i trasologičeskaja jekspertiza: kurs lekcij* [Trasology and trasological examination]. Moscow: RGUP. (in Russian)
2. Kantor, I. i dr. (2002). *Trasologija i trasologičeskaja jekspertiza* [Trasology and trasological examination]. Moscow: VA IMC GUK MVD Rossii. (in Russian)
3. Sukharev, A.G. i dr. (2010). *Trasologija i trasologičeskaja jekspertiza* [Trasology and trasological examination]. Saratov: Saratovskii iuridicheskii institutt MVD Rossii. (in Russian)
4. Averyanova, T.V. (2014). *Sudebnaya ekspertiza* [Forensic examination]. Moscow: Infra-M. (in Russian)
5. Belkin, R.S. (2000). *Kriminalisticheskaya entsiklopediya. Vtoroe izd. dop.* [Forensic encyclopedia]. Moscow: Megatron XXI. (in Russian)
6. Granovskij, G.L. (2006). *Osnovy trasologii. Vtoroe izdanie* [Fundamentals of trace analysis]. Moscow: Delovoy dvor. (in Russian)
7. Korukhov, Ju.G. (2009). *Sudebnaya ekspertiza v ugovolnom protsesse : praktičeskoe posobie dlja ekspertov i sudei* [Forensic expertise in criminal proceedings : a practical guide for experts and judges]. Moscow: SUDEKS. (in Russian)
8. Krugliak, S.A. (2017). *Teoriia i praktika mekhanoskopicheskoj ekspertizy v raskrytii i rassledovanii prestuplenii* [Theory and practice of mechanoscopic examination in the detection and investigation of crimes] (PhD Thesis), Moscow: Moskovskii universitet MVD Rossii imeni V.Ia. Kikotia.
9. Mailis, N.P. (2003). *Sudebnaya trasologija: Uchebnik dlja studentov iuridicheskikh vuzov* [Forensics expertise: a Textbook for law students]. Moscow: Izdatelstvo «Ekzamen». (in Russian)

10. Rossinskaia, E.R., Galiashina, E.I., & Zinin, A.M. (2009). *Teoriia sudebnoi ekspertizy* [Theory of forensics expertise]. Moscow: Norma. (in Russian)
11. Sukharev, A.G. (2008) Predmet i obekty trasologicheskoi mekhanoskopii [Subject and objects of trasological mechanoscopy]. *Sudebnaia ekspertiza*, no. 4, pp. 7–18.
12. Perepelkin, V.I. (1997). Kineticheskie harakteristiki mehanizma sledoobrazovaniia v trasologicheskoi jekspertize [Kinetic characteristics of the mechanism of trace formation in a trasological examination] (avtoref dis kand jurid nauk), Moscow: Akademija upravlenija MVD Rossii.
13. Pro zatverdzhennja Instrukcii' z organizacii' provedennja ta oformlennja ekspertnyh provadzen' u pidrozdilah Ekspertnoi' sluzhby Ministerstva vnutrishnih sprav Ukrainy [On approval of the Instruction on the organization and execution of expert proceedings in the departments of the Expert Service of the Ministry of Internal Affairs of Ukraine] nakaz Ministerstva vnutrishnih sprav Ukrainy [Decree of the Ministry of Internal Affairs of Ukraine] vid 17.07.2017 № 591, zarejestrovano v Ministerstvi justycii' Ukrainy 18 serpnja 2017 r. za № 1024/30892. URL: <https://zakon.rada.gov.ua/laws/show/z1024-17> (accessed: 11.07.2019). (in Ukrainian)

DOI: <https://doi.org/10.32839/2304-5809/2020-6-82-56>

УДК 347.471:658.14:347.472.6

Фокша Л.В., Амбражей О.А.

Дніпропетровський державний університет внутрішніх справ

ПРАВОВИЙ ЗМІСТ ТА РЕГУЛЮВАННЯ ЕНДАВМЕНТ-ФОНДІВ У ВИЩІЙ ОСВІТІ

Анотація. В статті визначено сутність ендавменту (сталого фонду). Проаналізовано основні положення нормативно-правового регулювання функціонування ендавмент-фондів у галузі вищої освіти в Україні, які визначені у Податковому Кодексі України, Законі України «Про вищу освіту» та Законі України «Про благодійну діяльність та благодійні організації». Проаналізовано види активів, що можуть використовуватися при формуванні та поповненні ендавменту. Визначено схему організації діяльності сталого фонду. Висвітлено особливості розміщення акумульованих коштів ендавмент-фондів вищих навчальних закладів державної та комунальної форми власності. Надано пропозиції щодо нормативного закріплення права державних і комунальних закладів фахової передвищої та вищої освіти розміщувати акумульовані за рахунок ендавменту кошти в цінні папери. Сформовано пропозиції щодо прийняття єдиного нормативного акту, що забезпечить правове регулювання ендавменту в Україні. Визначено фактори що стримують розвиток ендавменту ВНЗ в Україні.

Ключові слова: ендавмент-фонд, фонд сталого розвитку, вища освіта, вищий навчальний заклад, благодійництво, фінансування, фінансові ресурси.

Foksha Liliya, Ambrazhey Oksana

Dnipropetrovsk State University of Internal Affairs

LEGAL CONTENT AND REGULATION OF ENDAVEMENT FUNDS IN HIGHER EDUCATION

Summary. The article defines the essence of endowment funds. The main provisions of regulatory and legal regulation of the functioning of endowment funds in the field of higher education in Ukraine, which are defined in the Tax Code of Ukraine, the Law of Ukraine "On Higher Education" and the Law of Ukraine "On Charitable Activities and Charitable Organizations" are analyzed. In the developed countries, the efficiency of endowment funds is ensured and conditioned by the availability of the necessary legislation and infrastructure, which includes companies in the field of investment management, consulting companies. An endowment is resource capital, a set of financial and other tangible assets that are transferred by philanthropists to non-profit organizations to provide an opportunity to make a profit. The types of assets that can be used in the formation and replenishment of the education fund are analyzed. The scheme of the organization of the activity of the sustainable fund is determined. The peculiarities of placement of accumulated funds of endowment funds of higher educational institutions of state and communal ownership are marked. Proposals have been made to amend the current regulations to expand the capacity of state and municipal institutions of professional higher and higher education to place the funds accumulated through the endowment in securities. It is attractive to invest in securities issued by public authorities, which will not only guarantee guaranteed additional funds of the endowment fund, but also the state and local governments to accumulate temporarily free funds. It is determined that the creation of endowments will provide an opportunity to increase the efficiency of higher education. It is proposed to make changes to the current regulations to expand the capacity of state and municipal institutions of professional higher and higher education to place the accumulated funds in securities. Sustainable development funds are not just financial instruments that depend on economic conditions; they are an important indicator of the social well-being of the population, society, and the state. Ukraine has not yet seen significant development of endowment funds, and this may be primarily due to the lack of clear legal regulation. Amendments to the current legislation on determining the content and regulation of endowment funds is an urgent issue.

Keywords: endowment fund, sustainable development fund, higher education, higher educational institution, charity, financing, financial resources.

Постановка проблеми. Державне фінансування не завжди дозволяє в повній мірі забезпечити високу ефективність процесу розвитку освіти, що обумовлює необхідність пошуку нових джерел фінансування. Альтернативним механізмом залучення додаткових коштів у сферу вищої освіти може слугувати ендавмент. Це ресурсний капітал, що формується за рахунок благодійних внесків з метою надання можливості некомерційним організаціям отримати прибутки. Ендавмент формує довгострокові джерела фінансування, слугує джерелом фінансової самостійності вищого навчального закладу та стабільності освіти.

Аналіз останніх досліджень і публікацій. Питання функціонування ендавмент фондів досліджували фахівці як в галузі права, так і в га-

лузі економіки: Артёмова Т., Вінников О., Воробьова О., Гернего Ю., Згама А., Козарезенко Л., Кушнір М., Ловінська Л., Макух О., Новіков В., Рябков К., Сугак Т., Ткачук О., Яровенко Т. та інші.

Виділення нерозв'язаних раніше частин загальної проблеми. Більшість науковців висвітлювали сутність ендавмента та його значення для сфери освіти, тому існує потреба дослідити питання, що пов'язані з правовою регламентацією створення та функціонування ендавмент-фондів вищих навчальних закладів в Україні.

Метою дослідження є з'ясування особливостей правового регулювання ендавмент-фондів у сфері вищої освіти шляхом: визначення змісту поняття ендавмент та його правової природи; здійснення аналізу основних нормативних актів,

що регламентують створення і діяльність ендавмент-фондів у ВНЗ; визначення основних активів, що можуть використовуватися для формування і поповнення сталого фонду в сфері вищої освіти; дослідження проблем правової регламентації інвестування акумульованих у ендавмент-фондах активів та перспектив їх подальшого унормування; визначення основних факторів, що стримують розвиток ендавменту в Україні.

Виклад основного матеріалу. Система освіти в Україні знаходиться на етапі значного реформування, що обумовлено необхідністю пристосування до нових загальноосвітніх вимог і трансформаційних процесів, що відбуваються в нашій державі. Для того щоб забезпечити повноцінну діяльність системи вищої освіти, що потребує значних капіталовкладень (науково-дослідна діяльність, дослідно-конструкторські роботи, інтеграція в національне і глобальне наукове співтовариство), бюджетного коштів і коштів акумульованих як оплата за навчання стає недостатньо. Державні заклади вищої освіти є господарюючими суб'єктами і мають враховувати в своїй діяльності як принципи глобалізації, так і правила і норми конкуренції на ринку освітніх послуг [1, с. 119]. ВНЗ мають використовувати альтернативні механізми наповнення власних бюджетів. Одним з таких інструментів, що вже зарекомендував себе у світі, є формування та використання коштів ендавмент фондів, що надає можливість накопичення коштів для розвитку і розширення наукової та матеріально-технічної бази ВНЗ, додаткового фінансування діяльності та запровадження інноваційних ідей [2, с. 82].

Ендавмент (англ. endowment) або сталий фонд – цільовий фонд, призначений для використання в некомерційних цілях, що створюється на основі благодійних внесків.

У розвинутих країнах ендавмент-фонди представляють потужний інструмент фінансування інноваційних освітніх програм, наукових досліджень. Найвідомішими є цільові фонди Гарвардського, Йельського, Принстонського та Стенфордського університетів. При цьому ефективність використання даного фінансового механізму забезпечується і обумовлюється наявністю необхідного законодавства та інфраструктури, що включає в себе компанії в галузі управління інвестиціями, консалтингові компанії тощо.

В Україні діяльність ендавмент-фондів регламентується низкою нормативних актів, що фрагментарно регулюють питання створення і функціонування фондів. Поняття «сталий фонд (ендавмент) закладу вищої освіти» закріплено Законом України «Про вищу освіту» [3], і визначено як сума коштів або вартість іншого майна, призначена для інвестування або капіталізації на строк не менше 36 місяців, пасивні доходи від якої використовуються закладом вищої освіти з метою здійснення його статутної діяльності у порядку, визначеному благодійником або уповноваженою ним особою.

Більш конкретно термін «ендавмент» визначено у Податковому кодексі України (далі – ПКУ) [4], як сума коштів або цінних паперів, які вносяться благодійником у банк або небанківську фінансову установу, завдяки чому набувач благодійної допомоги отримує право на викорис-

тання процентів або дивідендів, нарахованих на суму такого ендавменту.

Погоджуючись із науковцем Згамою А., можна визначити наступні, притаманні ендавменту ознаки, що вишлюють із норм ПКУ:

1. формування основного капіталу виключно з коштів і цінних паперів, що благодійник вносить у банк або небанківську фінансову установу;
2. цільове призначення інвестиційного доходу (процентів і дивідендів, нарахованих на основний капітал) – надання цільової благодійної допомоги;
3. можливий строк надання і використання допомоги – понад 12 місяців, що не передбачено для інших видів допомоги;
4. обов'язок отримувача, який не використав кошти до закінчення такого строку, – сплатити податок на невикористану суму допомоги.
5. набувач не має права витратити або відчужувати основну суму такого ендавменту без згоди благодійника [5].

Прив'язка податкового законодавства до понять «благодійник», «набувач благодійної допомоги» при визначенні поняття «ендавмент» означає необхідність застосування норм Закону України «Про благодійництво та благодійницькі організації» [6]. Проте зазначений Закон не містить поняття «благодійна допомога» та «ендавмент».

Відносно активів, що можуть використовуватися для формування та поповнення сталого фонду в Україні, то єдиного переліку нормативно не закріплено. Закон України «Про вищу освіту» закріплює право закладів вищої освіти отримувати майно, кошти і матеріальні цінності, зокрема будинки, споруди, обладнання, транспортні засоби, від державних органів, органів місцевого самоврядування, юридичних і фізичних осіб, у тому числі як благодійну допомогу [3]. Проте ПКУ звужує перелік активів, що можуть надаватися як благодійна допомога для формування ендавменту і визначає, що це можуть бути кошти або цінні папери.

Зарубіжне законодавство надає благодійникам більш широкі можливості: і формувати, і поповнювати ендавмент-фонди, як правило, можна будь-якими видами майна: коштами, нерухомим майном, земельними ділянками, цінними паперами. Крім того, внесок можна здійснити у формі нематеріального активу, тобто результатом інтелектуальної діяльності. Діють, безумовно, обмеження, пов'язані з оцінкою будь-якого вкладу – як матеріального, так і нематеріального.

Тому вбачається за необхідне нормативно закріпити єдиний перелік активів, що можуть використовуватися для формування та поповнення ендавменту, та включити до цього переліку кошти, цінні папери, матеріальні цінності, нерухоме майно, земельні ділянки, результати інтелектуальної, творчої діяльності.

Схема організації діяльності фонду наступна: для формування фонду цільового капіталу благодійники надають кошти, далі фонд передає капітал у довірче управління відповідній структурі (органу, який створюється самим фондом, управлінській компанії тощо) при координації та контролі з боку відповідних органів як фонду, так і організацій, для підтримки яких він був створений. Прибуток від управління цільовим капіталом передається повністю тим організаці-

ям, для підтримки яких він був створений, а сам цільовий капітал залишається недоторканим [7].

Закон України «Про благодійну діяльність та благодійні організації» [6] визначає цільове призначення процентів і дивідендів від управління благодійними ендавментами, а саме: надання благодійної допомоги бенефіціарам, визначеним благодійниками або уповноваженими ними особами; виконання благодійних програм; здійснення спільної благодійної діяльності.

Науковець Макух О. зазначає, що нормативне закріплення права вищих навчальних закладів на створення ендавмент-фондів, фактично надало право створювати позабюджетні фонди, кошти яких мають використовуватися на здійснення ВНЗ статутної діяльності [8, с. 194]. При цьому слід враховувати, що ч. 9 ст. 13 Бюджетного кодексу України містить заборону на створення позабюджетних фондів [9]. З урахуванням названої норми можна констатувати фактично неможливість реалізації приписів Закону України «Про вищу освіту» щодо функціонування сталого фонду державного і комунального вищого навчального закладу.

Проте, ч. 9 ст. 13 Бюджетного кодексу України містить і дозвільну норму щодо створення і функціонування позабюджетних фондів, а саме: право на розміщення на поточних рахунках у банках державного сектору власних надходжень державних і комунальних закладів фахової передвищої та вищої освіти, наукових установ та закладів культури, отриманих як (...) благодійні внески та гранти, у порядку, встановленому Кабінетом Міністрів України.

Тобто, ВНЗ державної та комунальної форми власності можуть розміщувати кошти, отримані у вигляді благодійних внесків лише у банках державного сектору. Щодо навчальних закладів приватної форми власності, то вони можуть розміщувати кошти на власний розсуд. Проте, тут необхідно враховувати положення ПКУ, що закріплює вимогу внесення акумульованих коштів у банк або небанківську фінансову установу.

Щодо зарубіжної практики розміщення активів ендавмент-фондів, то кошти спрямовуються у різні класи активів: приватні інвестиції (позабіржові вкладення – придбання частки в капіталі, паю або акцій компаній, які не котируються на фондовій біржі); хеджеві фонди, фонди абсолютної доходності (у формі хедж-фондів і роздрібних фондів), нейтральні ринкові фонди (хеджеві та взаємні) та деривативи; венчурний капітал; нерухомість поза кампусом; природні ресурси; товари і ф'ючерси на товари і навіть у так звані «токсичні активи» – прострочені кредити банків, видані ними колись на купівлю житла та інші цілі [10, с. 8].

Безумовно, інвестування коштів сталого фонду має здійснюватися з урахуванням факторів не лише доходності, але й безпечності, тобто має гарантуватися повернення інвестованих коштів. Найбільш привабливим, з цієї точки зору, є інвестування у цінні папери, емітовані публічними органами влади, що дозволить не тільки гарантовано отримати додаткові кошти ендавмент-фонду, але і державі та органам місцевого самоврядування акумулювати тимчасово вільні кошти. Тому вважаємо за необхідне запропонувати нормативне закріплення положення щодо

розширення можливостей державних і комунальних закладів фахової передвищої та вищої освіти розміщувати акумульовані кошти шляхом придбання цінних паперів.

В Україні досі не відбулося значного розвитку ендавмент-фондів, і в значній мірі це пов'язано із відсутністю чіткого правового регулювання. Загалом, в Україні нарізла потреба прийняття окремого нормативного акту, що визначить правовий статус ендавмента, конкретизує учасників правовідносин у сфері створення і функціонування ендавмента, закріпить їх права і обов'язки, визначить порядок та умови створення ендавменту, порядок розподілу прибутку тощо.

Створення ендавменту надасть вищим навчальним закладам можливість накопичувати кошти для подальшого фінансування діяльності ВНЗ, інвестувати їх у розвиток матеріально-технічної бази, застосовувати для запровадження інноваційних ідей. На шляху створення та функціонування ендавмент-фондів може виникнути багато проблем. Відсутність достатнього досвіду в управлінні такими фондами може призвести до неспішності проектів, втім, із розумним застосуванням іноземного досвіду, де подібні системи функціонують вже тривалий термін, дозволить започаткувати систему ендавмент-фондів для забезпечення фінансування вищої освіти в Україні, а належне закріплення означених положень у нормативно-правових актах сприятиме легальності та безпечності участі приватних та/або юридичних осіб у наданні благодійної допомоги такої форми [11, с. 155].

Значною проблемою, що стримує розвиток ендавменту ВНЗ є низький рівень інформаційної обізнаності населення щодо створення і функціонування фондів, сумнівні потенційних благодійників щодо ефективного розміщення цільового капіталу, відсутність стимулів для благодійників ендавменту. Тобто, весь розвиток інституту ендавменту багато в чому залежить від факторів розвитку суспільства: рівня добробуту населення, ступеня довіри до ініційованих державними установами програм, орієнтація суспільства на благодійництво тощо. Важливо зрозуміти, що фонди сталого розвитку є не просто фінансовими інструментами, що залежать виключно від економічних умов та правового регулювання, це важливий індикатор соціального самопочуття населення, суспільства, держави.

Висновки і пропозиції. Проведене дослідження теоретичних основ та нормативно-правового регулювання створення та діяльності ендавмент-фондів вищих навчальних закладів в Україні дало змогу констатувати, що чинне українське законодавство фрагментарно регулює функціонування ендавмент-фондів, що значною мірою стримує їх поширення та розвиток. У порівнянні з українським, законодавство розвинутих країн надає більше можливостей меценатам у формуванні та поповненні ендавмент-фондів. Зокрема, передбачена можливість здійснення внесків не лише коштами, а й нерухомим майном, цінними паперами, нематеріальними активами. Також діють більш широкі можливості розміщення активів з метою отримання прибутку. Вважаємо доцільним запозичення такого досвіду для України, та закріплення його у нормативно-правових актах.

Загалом в Україні назріла потреба прийняття окремого спеціалізованого законодавчого акту із визначенням правового статусу ендавмент-фонду, переліком учасників правовідносин у сфері створення і функціонування ендавмента, за-

кріпленням їх прав і обов'язків, визначенням порядку та умов створення й подальшого використання цільового фонду. Це дозволить ВНЗ на законних підставах залучати такі необхідні для їх діяльності додаткові фінансові ресурси.

Список літератури:

1. Ловінська Л.Г., Левицька С.О., Осадча О.О. Ендаумент в діяльності вітчизняних закладів вищої освіти: практика застосування та обліку. *Наукове видання Державного університету "Житомирська політехніка"*. 2019. № 3(89) С. 119–128.
2. Фокша Л.В., Амбражей О.А. Державно-приватне партнерство в сфері вищої освіти: можливості та альтернативи. *Стратегічні напрямки розвитку науки: фактори впливу та взаємодії* : матеріали міжнародної наукової конференції (Суми, 22 травня 2020 р.). Суми, 2020. С. 80–83.
3. Про вищу освіту : Закон України від 01.07.2014 р. № 1556-VII / Верховна Рада України. URL: <http://zakon4.rada.gov.ua/laws/show/1556-183> (дата звернення: 10.05.2020).
4. Податковий кодекс України : Кодекс від 02.12.2010 № 2755-VI / Верховна Рада України. URL: <http://zakon4.rada.gov.ua/laws/show/2755-17> (дата звернення: 15.05.2020).
5. Згама А.А. Ендаумент в Україні : правовий аспект. *Наукові записки міжнародного гуманітарного університету*. 2016. № 1. С. 34–36.
6. Про благодійну діяльність та благодійні організації : Закон України від 05.07.2012 № 5073-VI / Верховна Рада України. URL: <https://zakon.rada.gov.ua/laws/show/5073-17> (дата звернення: 10.05.2020).
7. Дмитришин М.В. Ендаумент вищого навчального закладу. *Актуальні проблеми розвитку економіки регіону*. 2015. № 11(1). С. 64–73. URL: http://nbuv.gov.ua/UJRN/aprer_2015_11%281%29__12 (дата звернення: 01.06.2020).
8. Макух О.В. Динаміка фінансових правовідносин: методологічний аспект : дис. ... докт. юр. наук : 12.00.07. Запоріжжя, 2017. 411 с.
9. Бюджетний кодекс України : Кодекс від 08.07.2010 № 2456-VI / Верховна Рада України. URL: <https://zakon.rada.gov.ua/laws/show/2456-17> (дата звернення: 10.05.2020).
10. Шевченко Л.С. Ендаумент-фонди в інвестиційній стратегії зарубіжних університетів. *Україна: аспекти праці*. 2015. № 1. С. 8–16. URL: http://nbuv.gov.ua/UJRN/Uap_2015_1_4 (дата звернення: 02.06.2020).
11. Амбражей О.А. Формування економічного механізму взаємодії ринків праці й освітніх послуг в Україні : дис. ... канд. екон. наук : 08.00.01. Дніпро, 2016. 199 с.

References:

1. Lovinska, L.G., Levytska, S.O., & Osadcha, O.O. (2019). Endaument v diialnosti vitchyznianskykh zakladiv vyshchoi osvity: praktyka zastosuvannya ta obliku [Endowment in the activities of domestic higher education institutions: the practice of application and accounting]. *Naukove vydannia Derzhavnoho universytetu "Zhytomyrska politekhnika"*, no. 3(89), pp. 119–128.
2. Foksha, L.V., & Ambrazhei, O.A. (2020). Derzhavno-pryvatne partnerstvo v sferi vyshchoi osvity: mozhlyvosti ta alternatyvy [Public-private partnership in higher education: opportunities and alternatives]. *Stratehichni napriamky rozvytku nauky: faktory vplyvu ta vzaiedodii: materialy mizhnarodnoi naukovoї konferentsii* (Sumy, May 22, 2020), pp. 80–83.
3. Pro vyshchu osvitu: Zakon Ukrainy [On higher education: Law of Ukraine] (2014). Available at: <http://zakon4.rada.gov.ua/laws/show/1556-183> (accessed 10.05.2020).
4. Podatkovyy kodeks Ukrainy [Tax Code of Ukraine] (2010). Available at: <http://zakon4.rada.gov.ua/laws/show/2755-17> (accessed 15.05.2020).
5. Zgama, A. (2016). Endavment v Ukraini: pravovij aspekt [Endowment in Ukraine: legal aspect]. *Naukovi zapiski mizhnarodnogo humanitarnogo universitetu*, no. 1, pp. 34–36.
6. Pro blahodiynu diyal'nist' ta blahodiyni orhanizatsiyi: Zakon Ukrainy [On charitable activities and charitable organizations: Law of Ukraine] (2012). Available at: <https://zakon.rada.gov.ua/laws/show/5073-17> (accessed 10.05.2020).
7. Dmitrishin, M.V. (2015). Endavment vishhogo navchalnogo zakladu [Endowment of a higher educational institution]. *Aktualni problemi rozvitku ekonomiki regionu*, no. 11, pp. 64–73. Available at: http://nbuv.gov.ua/UJRN/aprer_2015_11%281%29__12 (accessed 01.06.2020).
8. Makukh, O.V. (2017). *Dynamika finansovykh pravovidnosyn: metodolohichni aspekt* [Dynamics of financial relations: methodological aspect]. (Doctor of sciences thesis, Zaporiz. nats. un-t., Zaporizhzhia).
9. Budget Code of Ukraine (Byudzhetsyuy kodeks Ukrainy) (2010). Retrieved from: <https://zakon.rada.gov.ua/laws/show/2456-17> (accessed 10.05.2020).
10. Shevchenko, L.S. (2015). Endavment-fondy v investytsiinii stratehii zarubizhnykh universytetiv [Endowment funds in the investment strategy of foreign universities]. *Ukraina: aspekty pratsi*, no. 1, pp. 8–16. Retrieved from: http://nbuv.gov.ua/UJRN/Uap_2015_1_4 (accessed 02.06.2020).
11. Ambrazhei, O.A. (2016). *Formuvannia ekonomichnoho mekhanizmu vzaiedodii rynkiv pratsi y osvitykh posluh v Ukraini* [Forming of economic mechanism of labour market and education service interaction in Ukraine] (PhD Thesis), Natsionalnyi hirnychiy universytet, Dnipro.

СОЦІАЛЬНІ КОМУНІКАЦІЇ

DOI: <https://doi.org/10.32839/2304-5809/2020-6-82-57>

УДК 021

Григораш С.М., Мацюк К.В.

Івано-Франківський національний технічний університет нафти і газу

ІННОВАЦІЙНІ ПРОЕКТИ У КОНТЕКСТІ ВЗАЄМОДІЇ БІБЛІОТЕКИ І КОРИСТУВАЧА В ІВАНО-ФРАНКІВСЬКІЙ ОБЛАСНІЙ УНІВЕРСАЛЬНІЙ НАУКОВІЙ БІБЛІОТЕЦІ ІМЕНІ ІВАНА ФРАНКА

Анотація. У дослідженні висвітлено теоретичні основи впровадження інноваційних проектів у бібліотечну діяльність, сформульовано визначення поняття інноваційного проекту, наведено особливості навчання дорослих і важливість впровадження інноваційних освітніх проектів для людей «третього віку». Мета дослідження – теоретично обґрунтувати та розробити пропозиції для покращення реалізації інноваційного проекту «Англійська мова для людей віком 50+» інформаційно-ресурсного центру «Вікно в Америку» Івано-Франківської обласної універсальної наукової бібліотеки імені Івана Франка. На основі сформульованих мети, об'єкта, предмета дослідження поставлено такі завдання як охарактеризувати поняттєво-термінологічний апарат інноваційної проектної діяльності; розглянути інформаційні потреби як основний компонент взаємодії бібліотеки і користувача; проаналізувати інноваційні послуги в бібліотеці для людей «третього віку». Розглянуто відділ літератури іноземними мовами та інформаційно-ресурсний центр «Вікно в Америку». Проведено детальний аналіз реалізації проекту «Англійська мова для людей віком 50+». Наведено рекомендації щодо вдосконалення організації курсів англійської мови для літніх людей. Розроблено інформаційну продукцію для поширення інформації про даний вид бібліотечної послуги. Матеріали статті можуть бути використані для вирішення ряду завдань з організації інноваційних проектів для людей «третього віку» на базі інформаційно-ресурсного центру «Вікно в Америку» Івано-Франківської обласної універсальної наукової бібліотеки ім. І. Франка.

Ключові слова: інноваційні проекти в бібліотечній діяльності, навчання людей «третього віку», освіта дорослих, бібліотечна діяльність, бібліотечні послуги, сучасна бібліотека.

Grygorash Switlana, Matsiuk Karolina

Ivano-Frankivsk National Technical University of Oil and Gas

INNOVATIVE PROJECTS IN THE CONTEXT OF THE LIBRARY-USER INTERACTION (BASED ON THE EXAMPLE OF THE IVANO-FRANKIVSK REGIONAL UNIVERSAL SCIENTIFIC LIBRARY NAMED AFTER IVAN FRANKO

Summary. The study highlights the theoretical foundations of introduction of innovative projects into library activities. Different interpretations of the definitions of innovation and project as components of the concept of innovation project have been considered. The definition of innovative project has been formulated, features of adult studying and the importance of introducing innovative educational projects for people of «third age» have been produced. Specialties of introduction of innovations in library business have been characterized. The importance of taking into account the opinion of users in the provision of services has been noted, especially in the activities of the libraries, which need to adapt to the needs of society and change their traditional concept. The concept of a lifetime learning has been described. It turned out that today the library is no longer just a place to read a book. Nowadays, a library is a place for gaining new knowledge not only by reading books but in a lot of other ways as well. Various innovative projects that can be implemented in libraries have been considered. The organizational structure of the Ivano-Frankivsk Regional Universal Scientific Library named after Ivan Franko has been characterized, in particular, the foreign language literature department and the «Window on America» resource center were reviewed. The detailed analysis of implementation of the project «English for people aged 50+» has been made. The problems that arose during the implementation of this project have been listed, as well as options for their solution have been offered. The results of the project have been presented and the social effect of its implementation has been considered. The recommendations for improving the organization of English language courses for the elderly have been given. Information products to disseminate information about this type of library service have been developed. The research results may be used to solve a number of tasks for the organization of innovative projects for the people of the «third age» based on the information-resource center «Window to America» of Ivano-Frankivsk Regional Universal Scientific Library named after Ivan Franko.

Keywords: innovative projects in library activity, education of "third age" people, adult education, library activity, library services, modern library.

Постановка проблеми. З початку свого існування бібліотеки здійснювали інформаційне обслуговування суспільства. Форми цього обслуговування постійно змінювалися та еволюціонували разом з бібліотеками. Проте,

науково-технічний прогрес знову диктує нові правила, які потрібно враховувати для продовження функціонування й збереження позицій однієї з найважливіших культурно-просвітницьких інституцій.

В останні роки простежуються зміни в демографічних процесах, які науковці називають старінням населення. Прогнозують, що в найближчі 10 років частка населення пенсійного віку складатиме на 3% більше за теперішні показники. Потрібно подбати про те, щоб особи, які офіційно вийшли на пенсію, мали змогу продовжувати працювати над своїми інтелектуальними здібностями, адаптуватися до нового стилю життя, бути залученими до активного соціального життя громади.

Зауважимо, що у літніх людей все більше зростає інтерес до освітніх можливостей. Доведено, що освіта в поважному віці – ефективна адаптація особистості до вимог сучасності, спосіб подальшого розвитку та самореалізації особистості. Для когось це можливість здійснити давню мрію (опанувати якусь навичку), на реалізацію якої досі не було часу.

Крім цього, важливо зазначити, що освіта людей «третього віку» є показником освіченості, рівня культури, морального, наукового, технічного розвитку загалом. Освіту людей поважного віку розглядають як складову освіти впродовж життя, метою якої є забезпечення національного економічного зростання.

Аналіз останніх досліджень. Дослідженням інноваційної проектно-діяльності в бібліотеках займалися такі науковці як: С.В. Диха, О.В. Лубенець, Н. Тарасенко, В.А. Шевчук.

Основні положення загальної теорії освіти дорослих, які відображають різноманіття форм, фундаментальне призначення освіти дорослих у суспільстві загалом і для кожного індивіда окремо висвітлені в працях О.В. Аніщенко, С.Р. Бабушко, П.Г. Буянова, В.П. Кіпень, Л. Лук'янової, О.В. Риковської, Н.І. Чаграк, О. Ткаченко.

Поняття проекту розглядали Л.Є. Довгань, О.В. Слободяник. Дослідження в інноваційній сфері проводили Р.А. Заблоцька, З.М. Остропольська, М.А. Полегенька, Н.В. Равлик, Ю.В. Терешко, А. Шапошник.

Сфера освітньої діяльності для людей «третього віку» на базі бібліотеки в Україні тільки розвивається, тому кількість наукових праць, присвячених проблемам розвитку цієї галузі, невпинно зростає. Важливо, що автори вважають проведення навчальних курсів для літніх людей необхідною умовою розвитку інтелектуальної культури суспільства.

Мета статті – теоретично обґрунтувати та розробити пропозиції для покращення реалізації інноваційного проекту «Англійська мова для людей віком 50+» інформаційно-ресурсного центру «Вікно в Америку» Івано-Франківської обласної універсальної наукової бібліотеки імені Івана Франка.

Виклад основного матеріалу. У кожному дослідженні найважливішою складовою є наукові поняття та терміни, які складають поняттєво-термінологічний апарат. Він відображає специфіку досліджуваного об'єкта, принципи й методи наукового аналізу, свідчить про теоретико-методологічну досконалість науки. У науковій статті найважливішим поняттям є «інноваційний проект», яке включає в себе ще два – «проект» та «інновація».

Як і будь-який інший науковий термін визначення проекту не має єдиного трактування. Навіть один і той же науковець може подавати кілька варіантів тлумачення цього поняття. Наприклад, дослідник Л.Є. Довгань стверджує, що проектом називають діяльність, захід, що передбачає виконання комплексу певних дій для досягнення певних цілей (одержання певних результатів). У той же час він розглядає проект як систему організаційно-правових і розрахунково-фінансових документів, необхідних для виконання певних дій або таких, що описують ці дії. Об'єднавши два вищенаведені тлумачення, Л.Є. Довгань наводить таке визначення: «Проект – це сукупність цілеспрямованих, послідовно орієнтованих у часі, одноразових, комплексних і нерегулярно повторюваних дій (заходів або робіт), орієнтованих на досягнення кінцевого результату в умовах обмеженості ресурсів і заданості термінів їх початку і завершення» [4, с. 9].

О.В. Слободяник відзначає, що проект – певна акція або сукупність заходів, які об'єднані однією програмою. Водночас дослідниця погоджується із твердженням А.І. Лебедева, цитуючи його: «Проект – це сукупність певних дій, документів, попередніх текстів, задум для створення реального об'єкта, предмета, створення різного роду теоретичного продукту. Це завжди творча діяльність» [14, с. 9].

Згідно з українським законодавством інновації – «новостворені (застосовані) і (або) вдосконалені конкурентоздатні технології, продукція або послуги, а також організаційно-технічні рішення виробничого, адміністративного, комерційного або іншого характеру, що істотно поліпшують структуру та якість виробництва і (або) соціальної сфери» [11]. Розглянемо й інші визначення інновації, наведені в таблиці 1.

У соціокультурному контексті інновацію визначають як механізм формування нових моделей поведінки, що визначають передумови для соціокультурних змін. Відтак, інновації являють собою діяльність, яка адаптує суспільство до змін соціокультурної реальності [7, с. 213].

Можемо навести таке узагальнене визначення поняттю інновації – це впроваджена ідея, яка спрямована на оновлення технологічних

Таблиця 1

Визначення поняття «інновація» за різними дослідниками

Науковець	Визначення
Н.В. Равлик [13, с. 218]	результат нового способу мислення та втілення стратегії, що приводить до створення нового продукту, який отримує нову ринкову нішу
Ю.В. Терешко [14, с. 107]	кінцевий результат інноваційної діяльності, що отримав втілення у вигляді виведеного на ринок нового чи удосконаленого продукту, нового чи удосконаленого технологічного процесу, що використовується у практичній діяльності, або нового підходу до соціальних послуг
З.М. Остропольська [7, с. 211]	оновлення ізсередини, тобто змінення усталених способів і форм діяльності, привнесення в неї чогось раніше не існуючого

процесів чи виведення на ринок нового продукту чи послуги.

Розглянувши поняття «проект» та «інновація», перейдемо до визначення «інноваційний проект». Дослідники Ю.В. Терешко та А.Д. Петрашевська у своєму навчальному посібнику «Економічне обґрунтування інноваційних рішень» стверджують, що інноваційний проект – комплекс взаємопов'язаних заходів, розроблених з метою створення, виробництва та просування на ринок нових високотехнологічних продуктів за умов встановлених ресурсних обмежень. Він ґрунтується на нововведеннях, які здатні радикально змінити старі підходи до вирішення актуальних для організації чи суспільства проблем [14, с. 60].

У Законі України «Про інноваційну діяльність» сказано, що інноваційний проект – це комплект документів, що визначає процедуру і комплекс усіх необхідних заходів (у тому числі інвестиційних) щодо створення і реалізації інноваційного продукту і (або) інноваційної продукції [5].

На даному етапі розвитку суспільства бібліотеки особливо гостро відчувають потребу в інноваціях. Сьогодні, коли доступ до інформації можна отримати в будь-який час, не виходячи при цьому з дому, залучити читача до бібліотеки стає дедалі важче. Саме тому, в останні роки ми спостерігаємо значне зростання інтересу бібліотечних спеціалістів до питань інноваційної діяльності.

«Інновація в бібліотечній справі – це створення принципово нових зразків діяльності, що виходять за межі норм, нерегламентованих, виводять професійну діяльність на принципово новий якісний рівень» [6, с. 52]. Бібліотеки змушені як підвищувати якість традиційних послуг, так і впроваджувати нові, постійно освоювати незвичні форми діяльності. Без інновацій бібліотеки перестануть бути соціально значущими інститутами, не зможуть зміцнювати свої позиції в умовах ринку [6, с. 52].

Підсумовуючи, можна сказати, що із залученням творчості та неординарного підходу до вирішення проблем, бібліотеки зможуть відповідати вимогам часу, збільшити простір культури, освіти, інформації, створити сучасний імідж бібліотеки, сформувати свій бренд, а головне – більш повно задовільняти інформаційні потреби користувачів.

Дослідниця Р.А. Заблоцька стверджує, що на сьогодні, багато економічно розвинених країн бачать інновації у сфері послуг як потенційне джерело динамізму для економіки держави. Варто також зазначити, що однією важливою тенденцією є переважання у сфері послуг інновацій, не пов'язаних із технологіями. Останні більше розглядаються як інструменти, а найважливішими вважаються інновації організаційні й пошук принципово нових ніш на ринку [5].

С.В. Диха наголошує, що в основі взаємодії бібліотеки й користувача повинне бути врахування думки користувача щодо своєї діяльності. Саме користувач «диктує» умови, за яких він погодиться надати перевагу відвідуванню бібліотеки, а не пошуку необхідних відомостей у мережі Інтернет. Завданням бібліотеки є аналіз думок відвідувачів, а також реалізація їх ідей стосовно надання інформаційних послуг [3, с. 72–73]. Ми погоджуємося з таким твердженням, і вважаємо, що враховуючи думку користувачів, бібліотека

виявляє свою повагу до них. Відвідувач швидше за все повернеться у місце, де його погляди є важливими.

Одним із сучасних трендів у розвинених країнах є освіта впродовж життя, доцільність розвитку якої не викликає жодних сумнівів, тому що, як відомо знання мають тенденцію до старіння (згідно з дослідженнями американських науковців, у представників багатьох професій уже через 5 років знижується компетентність на 50%, через появу нової інформації). Мета освіти впродовж життя – це сприяння забезпеченню людей будь-якого віку рівним, відкритим доступом до якісного навчання [1, с. 158].

Бібліотека як установа, що має змогу безкоштовно організувати навчальні процеси повинна стати інформаційним пристановищем для людей, які прагнуть продовжувати свою активну діяльність навіть після офіційного виходу на пенсію. Враховуючи демографічну статистику й прогнози на майбутні роки, необхідно якнайшвидше прийняти необхідні заходи із залучення людей третього віку до освітньої діяльності та допомогти їм соціально адаптуватися, щоб згодом уникнути значних економічних проблем.

Бібліотека уже давно стала не просто місцем, де можна почитати книгу, чи підібрати необхідні джерела для наукових досліджень. В Україні ця тенденція лише поволі набирає обертів, проте деякі бібліотеки уже можуть похвалитися реалізацією чималої кількості інноваційних проектів.

Івано-Франківська обласна універсальна наукова бібліотека ім. І. Франка веде активну інноваційну діяльність у вигляді таких проектів. Велика кількість інноваційних проектів бібліотеки реалізуються саме на базі Відділу літератури іноземними мовами.

З 2004 року при Відділі літератури іноземними мовами діє інформаційно-ресурсний центр «Вікно в Америку», метою існування якого є налагодження стосунків між США та Україною. З 2012 року в Центрі «Вікно в Америку» можна безкоштовно отримати онлайн доступ до ресурсів англійських баз даних eLibraryUSA, VoA і Teacher Planet. Центр співпрацює з волонтерами Корпусу Миру в Україні, випускниками програми ім. Фулбрайта в Україні, а також з американськими громадянами, які проживають у нашому місті. Це дає можливість читачам особисто поспілкуватися з носіями мови й культури Сполучених Штатів, завести нові знайомства, розв'язати свої стереотипи, а також приємно провести час [6]. На додаток, у цьому відділі організують наукові та читацькі конференції, прем'єри книг, а також різноманітні курси для дорослих читачів. Серед останніх: курси комп'ютерної грамотності, курси графіки та дизайну, курси англійської мови [38]. Отже, бачимо, що в Івано-Франківській обласній універсальній науковій бібліотеці ім. І. Франка ведуть плідну інноваційну діяльність. Це робить бібліотеку все популярнішою серед жителів міста. Тут можуть знайти щось для себе люди різних вікових категорій.

Минулого року в Івано-Франківській обласній універсальній науковій бібліотеці на прохання літніх відвідувачів та за ініціативи заступника директора з питань автоматизації, інформаційного забезпечення бібліотечних процесів і євро-

Таблиця 2

Загальна інформація про курси

№ групи	Початок курсу	Закінчення курсу	Кількість учасників на початку курсу	Кількість учасників вкінці курсу
1	01.05.2019	30.09.2019	5	5
2	11.12.2019	11.12.2019	8	10
3	11.12.2019	11.12.2019	7	6
4	11.12.2019	11.12.2019	6	4
Разом			26	25

інтеграції Л.І. Жирик та волонтера, розпочали проводити курси англійської мови для людей «третього віку». Даний проєкт мав перед собою такі завдання:

- 1) створити осередок для літніх людей, де вони могли б проводити свій вільний час;
- 2) довести суспільству, що старість це не страшно й, будучи на пенсії, можна продовжувати вести активне соціальне життя;
- 3) підвищити загальний рівень володіння англійською мовою у місті Івано-Франківськ;
- 4) збільшити популярність бібліотеки й повернути до себе увагу нових відвідувачів;
- 5) допомогти майбутнім педагогам попрактикуватися, а тим, хто задумується над даною професією, визначити, чи бажають вони продовжувати цим займатися.

Як видно з таблиці 2, на сьогодні уже випустилося 4 групи людей, які пройшли курс початкового рівня англійської мови. Перший пілотний курс розпочався 1 травня 2019 року і тривав 5 місяців. Заняття проводилися спочатку один раз на тиждень, а через місяць учні разом з викладачем вирішили зустрічатися двічі в тиждень. Загалом, протягом першого курсу, було проведено 30 годин занять.

Також, у таблиці 2 відображено, що за час навчання кількість учнів, які вступають і, які випускаються, відрізняється. Вона може зменшуватися, як у третій і четвертій групах, через сімейні обставини, стан здоров'я або неможливість встигати за іншими учнями. Ця кількість може зростати, як у другій групі, якщо з'являються учні, які бажають приєднатися до уже діючої групи й можуть самостійно наздогнати уже вивчене групою до того часу. Також, ця кількість може залишатися незмінною, як у першій групі, проте це не означає, що ті самі люди, які вступили на курс, завершили його. Протягом п'яти місяців, хтось припинив відвідувати заняття, а хтось приєднався, але, в результаті, кількість залишилася та сама.

На першому занятті ми провели опитування, чому люди вирішили відвідувати заняття з англійської мови. Причин було названо доволі багато. Перш за все, це небажання постійно залишатися «в чотирьох стінах». Нашим учням бракувало спілкування й знайомств. Вони хотіли продовжувати своє активне життя. Також вказали на те, що навчання допомагає мозку залишатися «в тонусі». Хтось забажав згадати молодість, а хтось здійснити давню мрію – опанувати іноземну мову.

Специфіка роботи з людьми третього віку полягає в тому, що їм зазвичай потрібно більше часу для засвоєння матеріалу, тому пояснювати потрібно повільно й максимально просто.

Для визначення доцільності проведення курсу необхідно періодично проводити оцінку знань. Тому, на початку кожного заняття учні разом з викладачем обговорювали вивчену минулого разу тему. Такі розмови створювали дружню робочу атмосферу, що дозволяла відвідувачам сміливо висловлювати свою думку, не боячись помилитися. Крім цього, знання перевірялися шляхом різноманітних ігор, що також не викликало стресового стану в учнів. Хоча, протягом занять ми й намагалися зайвий раз не хвилювати старших людей, декілька тестів таки довелося пройти. Так, ми мали змогу виявити, чи доступно подається матеріал, чи не надто складною є програма, чи учні залишаються вмотивованими й мають бажання вчитися.

По завершенні занять з першою групою, було проведено оцінку ефективності курсу. Учні пройшли тест, який включав питання з вивчених тем. Результат показав, що з двоє з п'яти отримали максимальний бал – 25, один – 23, двоє – 18.

Крім отримання нових знань, курс англійської мови для людей «третього віку» приніс і соціальний ефект. Виявилось, що ще задовго до початку занять вони приходили в бібліотеку поспілкуватися між собою, обговорити останні новини, ознайомитися з актуальними виставками бібліотеки та просто приємно провести час. Хтось з учнів зауважив, що тепер має значно більше тем для спілкування з онуками й може допомагати їм з домашнім завданням з англійської мови. Дехто почав ділитися своїми знаннями з чоловіком. Протягом 5-ти місяців курсу відвідувачі розповідали про своє нове хобі знайомим, які згодом прийшли до бібліотеки з проханням записатися на наступний набір.

Так, бібліотека почала співпрацювати з місцевим педагогічним університетом і набрала одночасно 3 групи учнів. Волонтерами стали студенти, що вивчають англійську філологію, тому, вони проходили виробничу практику в бібліотеці, навчаючи людей «третього віку» англійської мови. У зв'язку з цим, програму було «стиснуто» до одного місяця (три уроки в тиждень), тобто, до 12-ти годин.

Усі заняття проводяться безкоштовно, а викладачі працюють на волонтерських основах.

Основні проблеми, які потребують вирішення для вдосконалення освітньої діяльності людей «третього віку» Івано-Франківської обласної універсальної наукової бібліотеки ім. І. Франка є такі:

- 1) відсутність розподілу учнів на групи за їх рівнем знань;
- 2) відсутність реклами.

Дехто з відвідувачів занять раніше уже вивчав англійську мову. Це могло бути у школі,

університеті, а хтось тривалий час працював за кордоном. І хоча з часом ці люди вже забули вивчене, але все-таки зараз їм навчання дається значно легше, ніж тим, хто до цього вивчав німецьку, чи не вивчав іноземну мову взагалі.

Важливо зазначити, що такі змішані групи створюють труднощі й для викладача, оскільки складно організувати заняття так, щоб воно було цікавим для всіх учнів.

Тому, оскільки, зараз у бібліотеки є можливість набирати кілька груп одразу, ми пропонуємо розподіляти людей між цими групами відповідно до їх попереднього досвіду. Якщо планується набір двох груп, то можна розподіляти учнів за фактом вивчення мови раніше, а якщо набирають людей на три групи, то пропонуємо поділити їх таким чином:

1) ті, що взагалі не вивчали англійську мову раніше;

2) ті, що вивчали англійську мову раніше, проте взагалі її забули;

3) ті, що вивчали англійську мову раніше, пам'ятають ази (алфавіт, звуки, цифри і т. д.).

Для цього потрібно проводити короткі (приблизно на 10 хвилин) інтерв'ю з потенційними відвідувачами курсів. Ми категорично проти вступних тестів, оскільки вони можуть відлякати літніх людей. Тому, приємна дружня бесіда може цілком справитись з поставленим завданням.

Ще однією проблемою, яка вимагає вирішення є фактична відсутність реклами. Три групи

другого туру курсів набралися виключно через поширення інформації «від людини до людини», тобто усно. Навіть на офіційній сторінці у соціальній мережі Facebook публікувалася інформація вже про власне процес навчання, але оголошення про набір учнів на заняття так і не було.

Випускникам курсів пропонуємо дарувати брендові футболки. Спереду футболки розміщена емблема ІФОНБ ім. І. Франка, а на спині – емблема інформаційно-ресурсного центру «Вікно в Америку» і фраза «Future English Speaker», що в перекладі означає «Майбутній носій англійської мови».

Висновки і пропозиції. Отже, впровадження запропонованих рішень може покращити ефективність досягнення поставлених цілей. Деякі задуми можна реалізувати без додаткових витрат, наприклад, інтерв'ювання потенційних відвідувачів, а деякі з них, такі як маркетингові заходи, вимагають певного фінансування. Проте, поширення інформації про курси англійської мови для учнів віком 50+ допоможе залучити ще більше відвідувачів і стати важливою частиною їх життя.

Можна підсумувати, що Івано-Франківська обласна універсальна наукова бібліотека імені Івана Франка працює над тим, щоб іти в ногу з часом і надавати актуальні інноваційні послуги своїм читачам. Бібліотека вже стала невід'ємною складовою як наукової, так і розважальної діяльності багатьох містян та продовжує залучати до своєї діяльності все більше відвідувачів.

Список літератури:

1. Аніщенко О.В. Тренди освіти дорослих: реалії та перспективи. *Науковий вісник Мелітопольського державного педагогічного університету*. 2015. № 2. С. 155–160.
2. Буянов П.Г. Освіта дорослих у контексті соціально-економічних змін сьогодення. *Вісник Глухівського національного пед. ун-ту ім. Олександра Довженка*. 2015. № 27. С. 25–30.
3. Диха С.В. Інноваційні форми роботи з читачами в бібліотеках світу. *Бібліотека в освітньому просторі*. 2016. № 22. С. 70–85.
4. Довгань Л.Є., Мохонько Г.А., Малик І.П. Управління проектами : навч. посіб. Київ : КПІ ім. Ігоря Сікорського, 2017. 420 с.
5. Заблоцька Р.А. Інноваційний розвиток сфери послуг. *Міжнародні відносини. Серія «Економічні науки»*. 2014. № 4. URL: http://journals.iir.kiev.ua/index.php/ec_n/article/view/2551/2260 (дата звернення: 20.01.2020).
6. Лубенець О.В. Традиційні послуги та впровадження інновацій в обслуговуванні користувачів. *Бібліотека: місце традицій, простір інновацій* : матеріали круглого столу Київського національного ун.-ту культури і мистецтв, 30 лист. 2018 р. Київ : КНУКіМ, 2018. С. 52–53.
7. Остропольська З.М. Інновація як складова соціокультурної діяльності. *Вісник Харківської державної академії культури. Серія «Соціальні комунікації»*. 2018. № 52. С. 209–220.
8. Про вищу освіту : Закон України від 01 лип. 2014 р. № 1556-VII. URL: <https://zakon.rada.gov.ua/laws/show/1556-18> (дата звернення: 02.02.2020).
9. Проекти бібліотеки. Івано-Франківська обласна універсальна наукова бібліотека ім. Івана Франка. URL: <https://lib.if.ua/projects.html> (дата звернення: 25.01.2020).
10. Проект «Публічні бібліотеки – мости до електронного урядування» на Івано-Франківщині. Івано-Франківська обласна універсальна наукова бібліотека ім. Івана Франка. URL: <http://lib.if.ua/projects/1386848420.html> (дата звернення: 25.01.2020).
11. Про інноваційну діяльність : Закон України від 05 груд. 2012 р. № 40-IV. URL: <https://zakon.rada.gov.ua/laws/show/40-15> (дата звернення: 08.01.2020).
12. Про освіту : Закон України від 05 вер. 2017 р. № 2145-VIII. URL: <https://zakon.rada.gov.ua/laws/show/2145-19> (дата звернення: 02.02.2020).
13. Равлик Н.В. Поняття інновацій та їх роль у розвитку підприємства. *Актуальні проблеми економіки*. 2015. № 4. С. 215–219.
14. Слободяник О.В. Аналіз поняття «проект», «проектна технологія», «педагогічне проектування» у дослідженнях зарубіжних та вітчизняних науковців. *Наукові записки. Серія «Проблеми методики фізико-математичної і технологічної освіти»*. 2015. № 7. С. 234–243.
15. Window on America Ivano-Frankivsk – Головна. Window on America Ivano-Frankivsk : вебсайт. URL: <https://www.facebook.com/woacenterivanofrankivsk/> (дата звернення: 29.01.2020).

References:

1. Anishchenko, O.V. (2015). Trendy osvity doroslykh: realii ta perspektyvy [Adult education trends: realities and prospects]. *Naukovyi visnyk Melitopolskoho derzhavnogo pedahohichnoho universytetu*, no. 2, pp. 155–160.
2. Buianov, P.H. (2015). Osvita doroslykh u konteksti sotsialno-ekonomichnykh zmin sohodennia [Adult education in the context of contemporary socio-economic changes context]. *Visnyk Hlukhivskoho natsionalnoho ped. un-tu im. Oleksandra Dovzhenka*, no. 27, pp. 25–30.
3. Dykha, S.V. (2016). Innovatsiini formy roboty z chytachamy v bibliotekakh svitu [Innovative forms of interaction with readers in libraries of the world]. *Biblioteka v osvitnomu prostori*, no. 22, pp. 70–85.
4. Dovhan, L.Ye., Mokhonko, H.A., & Malyk, I.P. (2017). *Upravlinnia proektamy* [Project management]: navch. posib. Kyiv: KPI im. Ihoria Sikorskoho, 420 p.
5. Zablotska, R.A. (2014). Innovatsiinyi rozvytok sfery posluh [Innovative development of services]. *Mizhnarodni vidnosyny*. Seriya «Ekonomichni nauky», no. 4. Available at: http://journals.iir.kiev.ua/index.php/ec_n/article/view/2551/2260 (accessed: 20.01.2020).
6. Lubenets, O.V. (2018). Tradytsiini posluhy ta vprovadzhennia innovatsii v obsluhovuvanni korystuvachiv [Traditional services and innovation in customer service]. Proceedings of the *Biblioteka: mistse tradytsii, prostir innovatsii (Kyiv November, 30, 2018)*. Kyiv: KNUKiM, pp. 52–53.
7. Ostropolska, Z.M. (2018). Innovatsiia yak skladova sotsiokulturnoi diialnosti [Innovation as a component of socio-cultural activities]. *Visnyk Kharkivskoi derzhavnoi akademii kultury*. Seriya «Sotsialni komunikatsii», no. 52, pp. 209–220.
8. Pro vyshchu osvitu (2014). Zakon Ukrainy vid 01.07.2014 no. 1556-VII. Available at: <https://zakon.rada.gov.ua/laws/show/1556-18> (accessed: 02.02.2020).
9. Proekty biblioteky. Ivano-Frankivska oblasna universalna naukova biblioteka im. Ivana Franka. Available at: <https://lib.if.ua/projects.html> (accessed: 25.01.2020).
10. Proekt «Publichni biblioteky – mosty do elektronnoho uriaduvannia» na Ivano-Frankivshchyni. Ivano-Frankivska oblasna universalna naukova biblioteka im. Ivana Franka. Available at: <http://lib.if.ua/projects/1386848420.html> (accessed: 25.01.2020).
11. Pro innovatsiinu diialnist (2012). Zakon Ukrainy vid 05.12.2012 no. 40-IV. Available at: <https://zakon.rada.gov.ua/laws/show/40-15> (accessed: 08.01.2020).
12. Pro osvitu (2017). Zakon Ukrainy vid 05.09.2017 no. 2145-VIII. Available at: <https://zakon.rada.gov.ua/laws/show/2145-19> (accessed: 02.02.2020).
13. Ravlyk, N.V. (2015). Poniattia innovatsii ta yikh rol u rozvytku pidpriemstva [The concept of innovation and its role in enterprise development]. *Aktualni problemy ekonomiky*, no. 4, pp. 215–219.
14. Slobodianyuk, O.V. (2015). Analiz poniattia «proekt», «proektna tekhnolohiia», «pedahohichne proektuvannia» u doslidzhenniakh zarubizhnykh ta vitchyznianskykh naukovtsiv [Analysis of the concept of «project», «design technology», «pedagogical design» in the research of foreign and domestic scientists]. *Naukovi zapysky. Seriya «Problemy metodyky fizyko-matematychnoi i tekhnolohichnoi osvity»*, no. 7, pp. 234–243.
15. Window on America Ivano-Frankivsk – Holovna. Window on America Ivano-Frankivsk. Available at: <https://www.facebook.com/woacenterivanofrankivsk/> (accessed: 29.01.2020).

ФІЛОСОФСЬКІ НАУКИ

DOI: <https://doi.org/10.32839/2304-5809/2020-6-82-583>

УДК 271.2(092).477(Юркевич)

Гоян І.М.

Прикарпатський національний університет імені Василя Стефаника

Будз В.П.

Львівський національний університет імені Івана Франка

КОНЦЕПТ «СЕРЦЯ» В ПОГЛЯДАХ П. ЮРКЕВИЧА У КОНТЕКСТІ ХОЛІЗМУ

Анотація. У статті досліджено парадигмальні особливості розвитку кордоцентризму П. Юркевича. Концепт «серця» у творчості філософа розглянуто у його зв'язку з такою філософською парадигмою як холізм. Обґрунтовано, що кордоцентрична парадигма П. Юркевича на основі концепту «серця» створює підґрунтя для системного та холистичного осмислення людини як тілесної та духовної істоти, в якій цілісно поєднані матеріальні та духовні, ірраціональні та іраціональні, емоційні та раціональні чинники на основі феномену серця, яке є основним вихідним елементом людини як холистичної системи. Встановлено світоглядні основи, які дають змогу розглядати концепт «серце» у контексті такої філософської парадигми як холізм. Зокрема, такою світоглядною основою для розгляду концепту «серця» у контексті холізму є релігійна філософія П. Юркевича, яка, у свою чергу, ґрунтується на пантеїстичному холізмі філософа.

Ключові слова: холізм, концепт «серце», кордоцентризм, пантеїстичний холізм, П. Юркевич.

Hoian Ihor

Vasyl Stefanyk Precarpathian National University

Budz Volodymyr

Ivan Franko National University of Lviv

THE CONCEPT OF «HEART» IN THE VIEWS OF P. YURKEVYCH IN THE CONTEXT OF HOLISM

Summary. The article investigates the paradigmatic features of the development of cordocentrism of P. Yurkevych. The concept of «heart» in the philosopher's works is examined in its connection with the philosophical paradigm of holism. The author substantiates that P. Yurkevych's cordocentric paradigm, based on the concept of «heart», creates a foundation for a systematic and holistic understanding of the human as a corporeal and spiritual being. In such being the material and spiritual, irrational and irrational, emotional and rational factors are integrally combined based on the phenomenon of heart, which, in turn, is the basic initial element of the person as an integral system. The article establishes worldview bases that allow considering the concept of «heart» in the context of such a philosophical paradigm as holism. It is shown that an important ideological basis for the development of holism in the work of the philosopher is cordocentrism, which emphasizes the concept of «heart», which he interprets as the unity of physical and mental life. It is also established that the religious philosophy of P. Yurkevych is the worldview basis for considering the concept of «heart» in the context of holism. In the context of the religious-philosophical approach, the philosopher interprets human in systemic integrity based on the concept of heart, which has a connection with the divine being. Religious and philosophical views of the thinker create the basis for the development of pantheistic holism in his works, which involves the interpretation of heart, which in its origins comes from God through the prism of the unity of material and spiritual worlds, rational and irrational, physical and mental. It is shown that holism in the views of P. Yurkevych is closely related to such philosophical paradigms as individualism and personalism, because the heart, ensuring the holistic integrity of human, at the same time creates the basis for its individuality and uniqueness. It is established that the philosopher considers the heart at the level of ontological holism because the heart is primarily an ontological phenomenon, i.e. P. Yurkevych emphasizes the ontological unity of mental and spiritual in humans based on heart. It is also outlined that the heart, ensuring human integrity and creating the foundations for ontological and pantheistic holism, is at the same time the basis for the formation of moral individualism, because everyone's heart is individual and unique, as it feels and perceives the world differently.

Keywords: holism, the concept of «heart», cordocentrism, pantheistic holism, P. Yurkevych.

Постановка проблеми. Концепт «серця» П. Юркевича та його кордоцентризм має важливе значення не тільки для розуміння творчості самого філософа та розуміння специфіки розвитку української філософії, але також пов'язаний із парадигмальними процесами в історії філософії, як української так і світової. Як зазначає М. Дойчик, «...українська філософія ХІХ ст. розвивається в загальноєвропейському світоглядно-парадигмальному контексті, що вповні засвідчує філософська спадщина П. Юркеви-

ча» [7, с. 24]. Тому виявлення філософських парадигм, з якими безпосередньо чи опосередкована пов'язана творчість П. Юркевича є актуальним завданням, яке ми ставимо у межах цієї статті та хочемо звернути увагу на такий парадигмальний аспект творчості філософа. Це дасть змогу по-новому підійти не тільки до інтерпретації творчості П. Юркевича, але також до розуміння специфіки розвитку української філософії, яка не тільки є кордоцентричною, але також розвивається у контексті інших філософських парадигм.

Аналіз останніх досліджень і публікацій.

Творчість П. Юркевича досліджується у широкому спектрі під різними кутами зору переважно українськими науковцями. Вивченням поглядів П. Юркевич присвячені праці таких дослідників як Н. Горбач [3], М. Дойчик [7], С. Екало [8], Т. Закидальський [9], О. Кулешов [10], О. Предко [11], Д. Слободянюк [12], В. Стеценко [13], Х. Хвойницька [14], Д. Чижевський [15], С. Шейко [16], С. Ярмусь [18]. Проте, ці дослідження акцентують увагу на *кордоцентризмі* П. Юркевича, зокрема на філософії серця та її особливостях, на зв'язку концепту «серця» з підходами філософа до проблем пізнання, свободи, а також вивчають екзистенційні, антропологічні, філософсько-педагогічні та філософсько-правові погляди вченого.

Виділення невирішених раніше частин загальної проблеми. У проаналізованих нами дослідженнях не звертається особлива увага на *системне* та *методологічне* значення самого концепту «серця» у контексті його зв'язку з філософськими парадигмами. Тому, на наш погляд, актуальним завданням є виявлення особливостей тлумачення концепту «серця» в контексті філософських парадигм, з якими пов'язана творчість філософа.

Розуміння серця та його властивостей є основою для розгляду філософської системи П. Юркевича та для виявлення в ній потенційних філософських підходів, які самим філософом за життя чітко не озвучені, але які простежуються у ретроспективі крізь призму сучасних філософських парадигм, передтечею яких з великою імовірністю він міг бути. Ми висуваємо *гіпотезу* про те, що *кордоцентрична* парадигма, яку представляє П. Юркевич, та яка наголошує на важливості феномену серця як своєрідного «ідентифікатора людини» та основи її буття створює підґрунтя для розвитку такого філософського підходу у творчості П. Юркевича як *холізм*, який будемо аналізувати в межах цього дослідження.

Мета статті. Метою статті є виявлення зв'язку між такою парадигмою філософування як *холізм* та *кордоцентричними* поглядами П. Юркевича. Досягнення цієї мети передбачає розв'язання завдання, яке полягає у встановленні концептуальних, світоглядних та методологічних основ, які пов'язують інтерпретацію концепту «серця» у творчості П. Юркевича з такою філософською парадигмою як холізм.

Виклад основного матеріалу. Ті чи інші філософські парадигми розвиваються у різних аспектах, в яких домінує той чи інший критерій та той чи інший предмет дослідження. Зокрема, наприклад, *індивідуалізм* більше має політичний та економічний аспект і пов'язаний із лібералізмом. *Персоналізм* має релігійно-антропологічний вимір та акцентує увагу на людській особистості, яка має важливе аксіологічне та онтологічне значення. *Холізм* має природничонауковий та системний вимір та є однією із течій сучасної філософії та науки, яка намагається цілісно осмислити ті чи інші феномени. Але такі різнопланові філософські парадигми як індивідуалізм, персоналізм та холізм тим не менше тісно пов'язані між собою у творчості П. Юркевича на основі концепту серця. В межах даної статті

ми звернемо увагу на таку філософську парадигму як *холізм*.

Загальновідомим фактом є той, що філософські погляди П. Юркевича ґрунтуються на *кордоцентричній* парадигмі та його релігійній філософії. На-приклад, Н. Горбач [3], Т. Закидальський [9], Д. Чижевський [15], С. Ярмусь [18] аргументовано доводять цю специфіку мислення філософа у своїх дослідженнях. Провідна філософська парадигма, яка розвивається у філософії П. Юркевича, як зазначають згадані дослідники – це *кордоцентризм*, який полягає в тому, що *серце* в цілому розглядається філософом як основа фізичного і психічного життя [17], що вказує на *холістичність* його підходу в осмисленні концепту «серця», оскільки філософ намагається знайти універсальні витоки існування людини.

У свою чергу, витоки кордоцентричного підходу філософа до розуміння людини можна простежити в контексті поглядів П. Авсенева, оскільки П. Юркевич був його учнем [4, с. 172], а П. Авсенева «...можна вважати представником “філософії серця”... Він визнає осердям душі саме людське серце» [4, с. 176–177]. В цьому аспекті кордоцентризм поглядів П. Юркевича має певне історико-філософське підґрунтя і засновується, зокрема на поглядах Ф.В. Шеллінга та П. Авсенева, оскільки «нав'язне шелліанством вчення про “душу світу”, цілком можливо, стало одним з ланцюжків, які вели від пізнього Шеллінга через учня Авсенева Памфіла Юркевича до філософії вседності учня останнього Володимира Соловйова» [4, с. 178].

П. Юркевич, розвиваючи кордоцентричну парадигму, у своєму мисленні схильний до *системного* (холістичного) розуміння зв'язку тіла і душі в людині на основі серця, яке є сутнісним змістом людини [17]. Філософ, перебуваючи на релігійно-філософських позиціях, намагається побачити людину в *системній цілісності* на основі концепту серця, тобто обґрунтувати її у контексті природного та божественного буття. Зокрема, П. Юркевич вважає, що серце є основою «...всього тілесного й духовного життя людини... найістотніший орган і щонайближче містище всіх сил, функцій, рухів, бажань, почувань і думок людини з усіма їхніми напрямками й відтінками» [17, с. 73], тобто серце є основою «...душевного й духовного життя людини» [17, с. 74], є «...містище всіх пізнавальних дій душі» [17, с. 74]. Такі міркування безперечно свідчать про його холістичне розуміння концепту «серця», оскільки воно об'єднує тілесні і духовні явища, містить у собі всі можливі існуючі феномени, які пов'язані з тілесним і духовним життям людини.

Схильність до системного мислення проглядається в П. Юркевича через ідею зрівноваження ірраціонального та раціонального в людині. Власне такий аспект єдності раціонального та ірраціонального простежується у більшості представників української філософії [2, с. 5], не виключенням із цього списку є також П. Юркевич. Філософ не протиставляє ірраціональне та раціональне, оскільки відстоює на основі концепту «серця» системний та цілісний зв'язок людини на рівні її тіла і духу [17]. Саме через серце, яке поєднує людину в системну цілісність створюється унікальний вимір *індивідуального* людсько-

го духу, який є неповторним. В такому аспекті цілісність, власне *онтологічний холізм людини як тіла і духу на основі серця* стає підґрунтям для формування *морального індивідуалізму*, бо серце в кожного – індивідуальне і неповторне, а тому воно відчуває по-особливому. Якщо ж кожна людина на основі її «індивідуального серця» є особливою і неповторною, то це свідчить про такі моральні інтенції у творчості П. Юркевича як *індивідуалізм* та *персоналізм*. При цьому саме *індивідуалізм* та *персоналізм* є важливими чинниками взаємодії між людьми, а індивідуалізм може навіть розглядатись як чинник історії [1, с. 86] та суттєва риса української ментальності [5, с. 20], а також як основа для власної самоцінності людини [6, с. 12]. Проте, навіть обґрунтовуючи *індивідуальність* та неповторність кожної людини, філософ також мислить *холістично* і в своїх соціально-філософських ідеях, а тому не тлумачить людину як таку, яка відірвана від спільноти та є соціально відчужена. Тут слід погодитись з думкою М. Дойчика, який вважає, що «обґрунтований П. Юркевичем індивідуалізм не призводить до антагонізму людини з суспільством, а отже, не передбачає самотності. Навпаки, мислитель доводить, що гідність у людини проявляється у суспільстві і завдяки суспільству, в межах якого людина діє відповідно до законів справедливості, які вона обирає не з користі, а завдяки поклику серця» [7, с. 24].

У філософських поглядах П. Юркевича простежується акцент на онтологічній єдності в людині психічного і духовного на основі серця [17]. Така єдність створює деякий «*кордоцентричний холізм*», який проявляється також у формі індивідуалізму та персоналізму, бо «у серці людини існує джерело для таких явищ, які виявляють себе в особливостях, що не випливають із жодного загального поняття або закону» [17, с. 100]. Саме серце є основою для прояву індивідуальності кожної людини, оскільки «в серці людини лежить основа того, що її уявлення, почуття й учинки дістають особливості, в якій виражається її душа, а не інша, або дістають такий *особистий*, окремо визначений напрям, завдяки якому вони є вирази не *загальної* духовної істоти, а *окремої* живої дійсно існуючої людини» [17, с. 88–89].

Концепт «серце» – це основа *холістичного* підходу П. Юркевича до розуміння сутності людини і суспільства, до розуміння принципів моралі і поведінки, бо серце створює пріоритетні моделі для моральної поведінки людини і таким чином домінує над розумом, який може сумніватися, довго приймати рішення, бо людський розум «...є вершина, а не коріння духовного життя людини» [17, с. 95], при цьому «...розум має значення світла, яке освітлює не ним покладене, але Богом створене життя людського духу з його, Богом даними, законами» [17, с. 95]. В такому вимірі холізм у поглядах філософа ґрунтується також на *пантеїзмі*, оскільки Бог закладає основи не тільки для людського духу, але також для серця, а серце, в свою чергу, об'єднує тілесні і психічні явища. Тобто такий своєрідний *пантеїстичний холізм* мислителя проглядається, наприклад, крізь призму таких міркувань, в яких філософ вважає, що «як осереддя всього тілесно-

го й багатоманітного духовного життя людини, серце називається джерелом життя або витокми життя...» [17, с. 77]. Тобто серце взагалі є фундаментальним витоком буття людського тіла і духу. В той же час воно пов'язане з Богом як субстанцією буття, оскільки філософ вважає, що «...ми повинні припустити деяку первинну духовну сутність... Ця первинна духовна сутність має... своїм щонайглибшим органом серце» [17, с. 81]. У логіці таких міркувань дійсно проглядається *пантеїстичний холізм*, оскільки Бог як первинна духовна сутність «проникає» у серце, то відповідно воно є центром тілесного і духовного життя людини, тобто з одного боку є «серце є хранитель і носій усіх тілесних сил людини» [17, с. 73], бо «...серце розглядається як породжувач або осереддя всіх сил людського тіла» [17, с. 87], а з іншого – серце «...поєднує в собі всі сили... тіла, воно ж і є щонайглибшим органом життя душевного» [17, с. 84]. Крім того серце відображає не тільки тілесні і духовні явища, але також психічні, бо П. Юркевич стверджує, що «серце є осереддя багатоманітних душевних почуттів, хвилювань і пристрастей» [17, с. 76].

В такому ракурсі концепт «серця» у поглядах П. Юркевича є системно-методологічним поняттям, яке впливає на *холістичність* міркувань філософа, бо в *онтологічному* сенсі воно є підґрунтям життя, тіла і душі, а в *гносеологічному*, *етичному*, *естетичному* – воно джерело пізнання, моралі та естетичного сприйняття дійсності. Філософ висловлює думку, що «...серце є осереддя моральнісного життя людини. У серці поєднуються всі моральнісні стани людини...» [17, с. 76]. Якщо ж враховувати думку П. Юркевича про те, що «...Богом створене життя людського духу з його, Богом даними, законами» [17, с. 95], то тут зрозуміло, що серце, яке пов'язане з Богом є водночас джерелом пізнавальної активності людини у різних сферах – правовій, моральній, естетичній. Тобто серце створює підґрунтя для холістичного осмислення людини не тільки на рівні її онтології та антропології, але й на рівні її суспільного життя, зокрема морально-етичного. У цьому аспекті філософ тлумачить серце «...як місце народження думок, бажань, слів і діл людини» [17, с. 88], власне серце тут є водночас духовний, раціональний, психічний та практичний центр існування людини.

В такому сенсі *кордоцентрична* парадигма мислителя створює плідне підґрунтя для можливості розвитку *холістичної методології*, яка є актуальною на даний час у філософських підходах щодо розуміння природи, людини та суспільства. Саме концепт «серця» П. Юркевича робить його погляди *холістичними*, оскільки цей концепт не дає можливості протиставляти тіло і дух, емоції і розум в людині, матеріальне і духовне. Крім того такий холістичний підхід створює уявлення про людину як деяку індивідуальну і неповторну кордоцентричну єдність, в якій серце детермінує тілесні і духовні аспекти.

Висновки і пропозиції. Як бачимо із вище наведених міркувань у творчості П. Юркевича на основі концепту «серця» простежується, *по-перше* формування парадигми *холізму*, яка розгортається на основі уявлення про серце як деяке онтологічне підґрунтя людини, яке поєд-

нує в цілісність тіло і дух, емоції і розум, волю і логіку; *по-друге* такий холізм у поглядах філософа має *пантеїстичний* вимір, оскільки серце безпосередньо пов'язане з Богом як духовною сутністю буття; *по-третє* на основі холізму у творчості П. Юркевича розгортаються інтенції *індивідуалізму* та *персоналізму*; *по-четверте* холізм у міркуваннях філософа логічно поєднаний з індивідуалізмом та персоналізмом, які засновуються на ідеї неповторності серця кожної

людини, оскільки серце є особливим, своєрідним, (власне індивідуальним та персональним), а тому без онтологічної цілісності (холістичності) людини, яка забезпечується серцем не було б індивідуальності, персональності, в яких проявляється моральний та соціальний вимір людського буття. У такому аспекті вивчення інтенцій індивідуалізму та персоналізму у творчості П. Юркевича є перспективною темою для подальших наукових досліджень.

Список літератури:

1. Будз В.П. Соціально-філософські погляди М. Грушевського: футурологічний аспект. Івано-Франківськ : Місто НВ, 2003. 160 с.
2. Будз Г.І. Єдність раціонального та ірраціонального у формуванні специфіки української філософії. *Дні науки філософського факультету – 2017* : матеріали доповідей та виступів Міжнародної наукової конференції (Київ, 25-26 квітня 2017 р.). (ред. А.С. Конверський). Київ : Видавничо-поліграфічний центр «Київський університет», 2017. Ч. 2. С. 3–5.
3. Горбач Н.Я. Філософія Памфіла Юркевича. Львів : Каменяр, 2007. 184 с.
4. Гоян І.М. Історико-філософська рефлексія психологізму: на перетині філософії і психології : монографія. Івано-Франківськ : Симфонія форте, 2011. 360 с.
5. Гоян І.М., Будз В.П. Аксиологічний вимір історичної пам'яті українців. *Вісник Київського національного університету імені Тараса Шевченка. Філософія. Політологія*. 2015. Вип. 1(119). С. 19–23.
6. Гоян І.М., Сторожук С.В., Федик О.В. Соціальна програма ренесансного гуманізму. *Гуманітарний часопис*. 2018. № 3. С. 6–20. doi: <https://doi.org/10.32620/gch.2018.3.01>
7. Дойчик М.В. Ідея гідності: від античності до модерну (історико-філософський аналіз) : автореф. дис. ... докт. філос. наук : спец. 09.00.05 «Історія філософії»; Дніпровський національний університет імені Олеся Гончара. Дніпро, 2019. 37 с.
8. Екало С.П. Серце у педагогічно-філософській спадщині Г. Сковороди, П. Юркевича і Тараса Шевченка (зіставний аспект). *Вісник Черкаського університету. Серія : педагогічні науки*. 2006. Вип. 93. С. 56–60.
9. Закидальський Т.Д. Поняття серця в українській філософській думці. *Філософська і соціологічна думка*. 1991. № 8. С. 127–138.
10. Кулешов О.В. Апологія філософії («Ідея» П.Д. Юркевича в контексті сучасного філософського процесу). *Вісник Черкаського університету. Серія : філософія*. 2006. Вип. 82. С. 32–42.
11. Предко О.І. Екзистенційно-антропологічні виміри релігії в київській академічній та російській релігійній філософії XIX – поч. XX століть. *Практична філософія*. 2005. № 2. С. 132–138.
12. Слободянюк Д. Ідеї православної антропології Памфіла Юркевича і актуальні проблеми формування моральної особистості. *Наука. Релігія. Суспільство*. 2009. № 4. С. 168–173.
13. Стеценко В. Християнський кордоцентризм «філософії серця» П. Юркевича. *Вісник Львівського університету. Серія : філософія*. 2010. Вип. 13. С. 29–37.
14. Хвойницька Х. Памфіл Юркевич про природне право як регулятор справедливих суспільних відносин. *Гуманітарні візії. Humanitarian Vision*. 2018. Вип. 4, № 1. С. 69–74. doi: <https://doi.org/10.23939/shv2018.01.069>
15. Чижевський Д. Нариси з історії філософії на Україні. Київ : «Орій», 1992. 230 с.
16. Шейко С.В. Концепція пізнання та свободи волі у «філософії серця» П.Д. Юркевича. *Науковий вісник Полтавського університету споживчої кооперації України. Серія : гуманітарні науки*. 2001. № 2. С. 7–10.
17. Юркевич П.Д. Серце та його значення у духовному житті людини, згідно з ученням слова Божого. В: А.Г. Тихолаз, (ред.) *П. Юркевич. Вибране / пер. з рос. В.П. Недашківського*. Київ : Абрис, 1993. С. 73–114. (Бібліотека часопису «Філософська і соціологічна думка». Серія: «Українські мислителі»).
18. Ярмусь С.О. Памфіл Данилович Юркевич та його філософська спадщина. Вінніпег : Товариство «Волинь», 1979. 76 с. (Інститут дослідів Волині. Ч. 37).

References:

1. Budz, V.P. (2003). *Sotsialno-filosofski pohliady M. Hrushevskoho: futurulohichnyi aspekt* [Socio-philosophical views of M. Hrushevsky: futurological aspect]. Ivano-Frankivsk: Misto NV. (in Ukrainian)
2. Budz, H.I. (2017). Yednist ratsionalnoho ta irratsionalnoho u formuvanni spetsyfyky ukrainiskoi filosofii [The unity of rational and irrational in shaping the specifics of Ukrainian philosophy]. In: A.Ye. Konverskyi, ed., *Days of Science of the Faculty of Philosophy – 2017. (Ukraine, Kyiv 25-26 April 2017)*. Kyiv: Vydavnucho-polihrafichnyi tsentr «Kyivskiy universytet», vol. 2, pp. 3–5.
3. Horbach, N.Ya. (2007). *Filosofia Pamfila Yurkevycha* [Philosophy of Pamfil Yurkevich]. Lviv: Kameniar. (in Ukrainian)
4. Hoian, I.M. (2011). *Istoryko-filsofska refleksia i psykhologizmu: na peretyni filosofii i psykhologii* [Historical and philosophical reflection of psychology: at the intersection of philosophy and psychology]. Ivano-Frankivsk: Symfoniia-forte. (in Ukrainian)
5. Hoian, I.M., & Budz, V.P. (2015). Aksiolohichnyi vymir istorychnoi pamiaty ukraintsv [Axiological Dimension of Historical Memory of Ukrainians]. *Visnyk Kyivskoho natsionalnoho universytetu im. Tarasa Shevchenka. Filosofia. Politolohiia*, vol. 1(119), pp. 19–23.
6. Hoian, I.M., Storozhuk, S.V., & Fedyk, O.V. (2018). Sotsialna prohrama renesansnoho humanizmu [Social Program of Renaissance Humanism]. *Humanitarnyi chasopys*, no. 3, pp. 6–20. doi: <https://doi.org/10.32620/gch.2018.3.01>
7. Doichyk, M.V. (2019). *Ideia hidnosti: vid antychnosti do modernu (istoryko-filosofskiy analiz)* [The idea of dignity: from antiquity to modernism (historical and philosophical analysis)] (PhD Thesis), Dnipro: Oles Honchar Dnipro National University.
8. Ekalo, S.P. (2006). Sertse u pedahhichno-filosfskii spadshchyni H. Skovrody, P. Yurkevucha i T. Scevchenka (zistavnyi aspekt) [Heart in the pedagogical and philosophical heritage of G. Skovoroda, P. Yurkevich and Taras Shevchenko (comparative aspect)]. *Visnyk Cherkaskoho universytetu. Seria: pedahohichni nauky*, vol. 93, pp. 56–60.

9. Zakydalskyi, T.D. (1991). Poniattia sertsia v ukrainskii filosofskii dumtsi [The concept of the heart in Ukrainian philosophical thought]. *Filosofska i sotsiolhichna dumka*, no. 8, pp. 127–138.
10. Kulieshov, O.V. (2006). Aplohiia filosofii («Idea P.D. Yurkevycha v konteksti suchasnoho filosofskoho protsesu») [Apology of Philosophy (P.D. Yurkevich's «Idea» in the Context of the Modern Philosophical Process)]. *Visnyk Cherkaskoho universytetu. Serii: filosofii*, vol. 82, pp. 32–42.
11. Predko, O.I. (2005). Ekzystentsiino-antropolohichni vymiry religii v kyivskii akademichnii ta rosiiskii relihiinii filosofii XIX – poch. XX stolit [Existential-anthropological dimensions of religion in Kyiv academic and Russian religious philosophy XIX – beg. XX centuries]. *Praktychna filosofii*, no. 2, pp. 132–138.
12. Slobodianiuk, D. (2009). Ideia pravoslavnoi antropologii Pamfila Yurkevycha i aktualni problemy formuvannia moralnoi osobystosti [Ideas of Orthodox anthropology of Pamfil Yurkevich and current problems of formation of moral personality]. *Nauka. Relihiia. Suspilstvo*, no. 4, pp. 168–173.
13. Stetsenko, V. (2010). Khrystyianskyi kordotsentryzm «filosofii sertsia» P. Yurkevycha [Christian cordocentrism of P. Yurkevich's «philosophy of the heart»]. *Visnyk Lvivskoho universytetu. Serii: filosofii*, vol. 13, pp. 29–37.
14. Khvoinytska, Kh. (2018). Pamfil Yurkevych pro pryrodne pravo yak rehulator spravedlyvykh suspilnykh vidnosyn [Pamfil Yurkevich on natural law as a regulator of fair social relations]. *Humanitarni vizii. Humanitarian Vision*, vol. 4, no. 1, pp. 69–74. doi: <https://doi.org/10.23939/shv2018.01.069>
15. Chyzhevskiy, D. (1992). *Narysy z istorii filosofii na Ukraini* [Essays on the history of philosophy in Ukraine]. Kyiv: «Orii». (in Ukrainian)
16. Sheiko, S.V. (2001). Kontseptsiiia piznannia ta svobody voli u «filosofii sertsia» P.D. Yurkevycha [The concept of cognition and freedom of will in the «philosophy of the heart» P.D. Yurkevycha]. *Naukovyi visnyk Poltavskoho universytetu spozhychoi kooperatsii Ukrainy. Serii: humanitarni nauky*, no. 2, pp. 7–10.
17. Yurkevych, P.D. (1993). Sertse ta yoho znachennia u duchovnomu zhytti liudyny, zhidno z uchenniam slova Bozhoho [The heart and its significance in the spiritual life of man, according to the teachings of the word of God]. In: A.H. Tykholaz (ed.), *P. Yurkevych. Vybrane* [P. Yurkevich. Selected] (V.P. Nedashkivskiy, Trans.). Kyiv: Abrys, pp. 73–114.
18. Yarmus, S.O. (1979). *Pamfil Danylovych Yurkevych ta yoho filosofska spadshchyna* [Pamfil Danylovich Yurkevich and his philosophical heritage]. Vinnipeg: Tovarystvo «Volyn». (in Ukrainian)

DOI: <https://doi.org/10.32839/2304-5809/2020-6-82-59>

УДК 1(091)

Ярмоліцька Н.В., Туренко В.Е.

Київський національний університет імені Тараса Шевченка

Д.Х. ОСТРЯНИН ЯК ІСТОРИК ФІЛОСОФІЇ: ДОСЛІДЖЕННЯ УКРАЇНСЬКОЇ ФІЛОСОФСЬКОЇ ДУМКИ

Анотація. В статті розглядаються ключові ідеї одного з представників Київської філософської школи Острянина Данила Хомича. Основна увага зосереджена на тих ідеях Д. Острянина, які стали новаторськими в межах радянської історико-філософської думки. Головним предметом дослідження став історико-філософський підхід вченого до аналізу української філософської думки, до дослідження історії вітчизняного природознавства, до вивчення ідейно-історичних джерел матеріалістичної традиції на Україні. Також було показано, що на основі поглибленого історико-філософського аналізу Д. Острянин висвітлював основи філософського світогляду таких видатних українських постатей, як Г. Сковорода, Я. Козельський, О. Новицький, Т. Шевченко, І. Франко, М. Максимович та ін. Ідеї Д. Острянина не втратили актуальності й сьогодні, їх можна застосовувати при вивченні історії філософії, української філософії, історії природознавства, філософських проблем природознавства.

Ключові слова: Д. Острянин, історія філософії, українська філософія, матеріалістична філософія, радянська філософія, філософські проблеми природознавства.

Yarmolitska Nataliia, Turenko Vitalii

Taras Shevchenko National University of Kyiv

D.K. OSTRYANYN AS HISTORIAN OF PHILOSOPHY: RESEARCH OF UKRAINIAN PHILOSOPHICAL THOUGHT

Summary. The article is dedicated to a brief review of the philosophical research of the Ukrainian philosopher Danylo Khomych Ostryanyn, his philosophical conceptions of Ukrainian philosophical thought, which took a special place in soviet philosophy. Today the revision soviet philosophical heritage is relevant because it gives an opportunity to better understand the real values of philosophical heritage and the worldview of scientists, which worked at times domination of soviet ideological political doctrine. Creativity is traced the scientist in 60-70 years XX century and installed what in this period he is activity develops ideas of history-philosophical approach to analyzes of Ukrainian philosophical thought, and also investigate a history domestic natural science, traces the ideological-historical sources of materialistic tradition on Ukrainian. D. Ostryanyn is researched materialistic trends in philosophical and sociological views of G. Scovoroda; traced the development sociology-political, philosophical, sociological and esthetics views of T. Shevchenko; traced the development philosophical, sociological, ethics and socio-political views of J. Kozelsky; considered the work of M. Maksimovich from questions is natural sciences, history and philology; highlighted the views of I. Franko, and take him name of thinker-materialist, fighter against of religion and philosophical idealism. Analyzed the materialist views of Ukrainian philosophers, writers, naturalists and highlighting the history of dialectical ideas, aesthetics, tracing the development of the worldview of socio-political figures and naturalists, D. Ostryanyn to show what role in the history of domestic science and culture played by these figures. Although the scientist had to work within the framework of soviet ideological censorship, his research was characterized by objectivity and independence, and it had a significant impact on further research by scientists. Ideas of D. Ostryanyn have not lost relevance today, they can be used in the study of the history of philosophy, Ukrainian philosophy, the history of natural science, philosophical problems of natural science.

Keywords: D. Ostryanyn, history of philosophy, Ukrainian philosophy, materialistic philosophy, soviet philosophy, philosophical problems of natural science.

Постановка проблеми. Сьогодні системне вивчення еволюції, розвитку та переосмислення вітчизняної наукової спадщини стає предметом досліджень багатьох науковців. Серед різних етапів розвитку української філософської думки все більше привертає увагу період радянської доби, період, коли українська філософія прив'язувалась до марксистсько-ленінського вчення, якому необхідно було слідувати. Втім, існувала когорта науковців, які намагались уникати заідеологізованості в цьому питанні, вони йшли шляхом об'єктивності та історичності наукового аналізу. Серед них були викладачі Київського державного університету імені Т.Г. Шевченка, які в радянській період досліджували філософську спадщину українських мислителів. Їхні дослідження були позначені духом вільнодумства та свободолюбства, вчені намагались

викарбувати власний почерк у здійснюваних філософських дослідженнях [1, с. 4]. Серед таких вчених був видатний український філософ, член-кореспондент АН УРСР – Острянин Данило Хомич (1906-1988), який понад тридцять років пропрацював у Київському державному університеті. Головне завдання даної статті полягає в тому, щоб на основі аналізу творчого доробку Д.Острянина, віднайти цінні ідеї в працях вченого та з'ясувати, яку роль вони відіграли у вітчизняній філософії радянського періоду.

Аналіз публікацій. Дослідження розвитку філософської та суспільно-політичної думки України були представлені в працях вітчизняних вчених – Є. Андрюса, І. Бичка, В. Євдокименка, П. Йолона, С. Йосипенка, М. Кисельова, А. Конверського, П. Кралука, С. Кримського, В. Литвинова, М. Лук, Н. Мозгової, В. Напа-

дистої, М. Поповича, С. Пролеєва, С. Руденка, Я. Стратія, М. Ткачук, М. Тарасенка, Ю. Федіва, Я. Юринця та ін. Безпосередньо, українську філософську думку радянського періоду вивчали такі вітчизняні вчені, як – В. Горський, Г. Заїченко, Т. Корчинська, В. Лісовий, В. Нічик, І. Огородник, М. Русин, В. Табачковський, О. Шеремета, С. Яворський та ін. Сучасна українська філософська література налічує чимало праць присвячених філософській спадщині представників Київської філософської школи, при дослідженні якої багато хто посилався на праці Д. Острянина, однак наукові здобутки вченого щодо досліджень української філософської думки не стали предметом окремої ґрунтовної розвідки, тому потребують подальшого наукового дослідження. Мета цієї статті – переосмислення наукових пошуків Д. Острянина, а саме дослідження вченим філософської думки та природознавства на Україні в контексті вивчення особливостей розвитку вітчизняної філософської думки періоду радянської доби.

Виклад основного матеріалу. Д. Острянин належав до тієї когорти радянських вчених, які вивчали історію вітчизняної науки, досліджували філософську, соціологічну та суспільно-політичну думку України. Він став одним з перших, хто простежив зародження і розвиток матеріалістичної філософії на Україні, вважаючи її однією з складових частин духовної спадщини українського народу. Вчений проаналізував матеріалістичні погляди українських філософів, письменників, природознавців, висвітлював історію діалектичних ідей, естетики, простежив розвиток світогляду багатьох суспільно-політичних діячів та природознавців. Свої дослідження Д. Острянин розпочинає з другої половини XVIII ст., періоду коли філософська думка на Україні вже відійшла від богослів'я і стала розвиватись на основі матеріалістичного вчення, яке спиралось на природничо-наукові знання того часу. На це спрямувало вченого переконання в тому, що дослідження філософської спадщини, теоретичної основи духовної культури, допомагає зрозуміти особливості розвитку теоретичного мислення народу. Д. Острянин, як історик філософії, обґрунтував необхідність вивчення вітчизняної історико-філософської спадщини, довівши, що це сприятиме розвитку наукового світогляду. Також він досліджував розвиток матеріалізму і діалектики, пояснюючи, як застосовувати матеріалістичну діалектику до пізнання світу і його перетворень [2, с. 6]. Зазначимо, що наукові дослідження Д. Острянина стосувались, переважно, матеріалістичної філософії. Він пояснював, що важливою особливістю розвитку філософської думки України і Росії в дорадянський період було те, що тодішня матеріалістична філософія розвивалась неофіційними філософами-професіоналами, здебільшого це були письменники, природознавці та політичні діячі. Тоді як офіційні філософи у своїй більшості були ідеалістами.

Досліджуючи ідейно-історичні джерела матеріалістичної традиції на Україні Д. Острянин підкреслював, що філософська думка кожного народу, в різні історичні епохи, виникала на основі використання теорій, створених в минулому. Загалом, відмічає вчений, філософія певним

чином мала вплив на все суспільне життя, що вкотре доводило її відносну самостійність як однієї з форм суспільної свідомості. У цьому зв'язку розвиток філософських ідей може, як випереджати матеріальне життя суспільства, так і відставати від нього. Історії відомі випадки, коли економічно відсталі країни мали досить розвинуті філософські вчення. Наприклад, Франція XVIII ст. в економічному відношенні значно відставала від Англії, але в філософії досягла вищого ступеня, ніж англійська. Філософська думка Німеччини початку XIX ст., на відміну від Англії та Франції, також досягла свого вищого рівня (переважно на ідеалістичній основі), не дивлячись на те, що ці держави були в економічному і політичному розвитку в цей період більш розвинені. Теж саме стосується і філософської думки на Україні, яка формувалась під дією різних ідейних впливів, як внутрішніх так і зарубіжних, ідеалістичних і матеріалістичних ідей, поглядів, теорій тощо [2, с. 19–20].

Основна увагу історико-філософських пошуків Д. Острянина була зосереджена на дослідженні вітчизняної філософської думки. Однак в радянські часи будь-які звернення до українського філософського спадку необхідно було підлаштовувати до офіційної філософської ідеології, що пояснює чому дослідження Д. Острянина були присвячені вивченню саме матеріалістичної філософії України. Вчений зазначав, що філософія зазнала впливу матеріалістичних теорій особливо західноєвропейських країн, але найпомітніший відбиток залишили в ній ідеї російської філософської і суспільно-політичної думки. Починаючи з періоду феодалізму, коли на Україні та Росії панувала релігійно-схоластична ідеологія, виникають окремі ідеї проти схоластики та богослів'я, які можна зустріти в творах професорів Київської академії І. Кононовича-Горбацького, І. Галятовського, І. Гізеля, Й. Кроковського, Л. Барановича та інших, які робили певні спроби до звільнення філософії від опіки богословів. Найбільш активним у цьому напрямку був Ф. Прокопович, який заперечував схоластику і містику, ставився критично до богословських теорій, а у своїх творах закликав до вивчення природи, популяризації знань, визнавав силу розуму та науки, хоч і не заперечував філософського ідеалізму і релігії. Загалом, XVIII століття характеризується найбільшими досягненнями у філософській і соціологічній думці в Росії, це – М. Ломоносов і О. Радіщев, на Україні – Г. Сковорода і Я. Козельський [2, с. 21].

Д. Острянин, вивчаючи матеріалістичні тенденції на Україні, зосереджує увагу на дослідженні філософських та соціологічних поглядах Г. Сковороди, який прагнув створити таку філософію, яка служила б народів, допомагала йому знайти шлях до кращого життя, до щастя. Центральне місце у філософії Г. Сковороди, зазначає Д. Острянин, посідає людина. Загалом, відмічає вчений, погляди Г. Сковороди є різновидністю пантеїзму на ідеалістичній основі, які з часом еволюціонували в бік матеріалізму та атеїзму, що проявилось у визнанні ним вічності матерії, об'єктивної закономірності розвитку природи тощо. Однією з найхарактерніших рис світогляду Г. Сковороди був його гуманізм, а сам філософ,

як неодноразово зауважував І. Франко, виступив одним з перших його провісників. Г. Сковорода був палким патріотом своєї батьківщини, безмежно любив Україну і її народ, вірив у те, що настане час, коли його батьківщина стане країною щастя і справедливості. Основною складовою частиною соціологічних поглядів Г. Сковороди була його етика, пройнята патріотизмом і гуманізмом. Д. Острянин відмічав, що Г. Сковороді вдалось сформулювати основні вимоги нової етики. Він виходив з того, що етичні норми не вічні, а формуються в процесі суспільного життя, виховання і освіти. Г. Сковорода вважав, що «людина приходить у світ морально чистою, а моральні вади у неї породжуються несправедливим суспільним ладом, умовами життя, неправильним вихованням. Шляхи морального удосконалення людини він шукав не в релігії, а в науці та освіті народу» [2, с. 39–40].

До наукового доробку Д. Острянина належить детальне дослідження філософії Я. Козельського, який у поглядах був послідовником Г. Сковороди, у філософії дотримувався матеріалістичної тенденції, яка з роками переросла в матеріалістичну систему. Я. Козельський був високоодарованою, всебічно освіченою людиною, мав знання з гуманітарних і природничих наук. Як зазначав Д. Острянин, при розв'язанні основних питань філософії Я. Козельський слідував поглядам французьких матеріалістів – Гельвеція, Руссо, Монтеск'є та ін., поділяв філософію на теоретичну (онтологія і гносеологія) та практичну (юриспруденція і політика). Він виходив з того, що існує об'єктивно, незалежно від людської свідомості чи якоїсь надприродної сили, підкреслював, що всі навколишні предмети, тіла є матеріальними. Матерія, в усіх її видах властивий рух, який має кілька різновидів, але всі вони належать до механічної форми руху матерії, до переміщення предметів у просторі. Такі погляди Я. Козельського, зазначає Д. Острянин, як і більшості мислителів XVIII ст., завадили йому піднятися до розуміння руху в усій його різноманітності. У соціології, в етичних і суспільно-політичних поглядах Я. Козельського також простежується наслідування французьким матеріалістам XVIII ст. Розглядаючи людину як продукт навколишнього оточення він рішуче заперечує релігійно-ідеалістичні твердження про природженість її ідей. «Погляди, переконання людей, вважав Я. Козельський, формуються в процесі життя, навчання і виховання, під впливом суспільного оточення. Саме ж суспільне оточення він розумів, як і французькі матеріалісти, ідеалістично, звівши його до державних законів і звичаїв» [2, с. 43–44]. Такі матеріалістичні та антифеодальні ідеї Я. Козельського і підготували теоретичний ґрунт для подальшого розвитку філософської та соціологічної думки. Д. Острянин переконаний, що філософські та соціологічні погляди Г. Сковороди та Я. Козельського стали найціннішим ідейно-теоретичним надбанням на Україні, адже вони висловили чимало цікавих та вагомих думок з питань теорії пізнання, намагались проникнути в глибини діалектичних загадок і прогресивних соціологічних ідей, звертали увагу на розробку соціологічних питань, приділили особливу увагу питанням етики.

В умовах, коли жив і працював Д. Острянин, засуджувалась ідеалістична філософія, а марксистсько-ленінська, вважалась єдино вірною, від вчених вимагалась критика ідеалістичних поглядів. На цій основі Д. Острянин досліджує питання розвитку ідеалістичної філософії на Україні. Він зазначає, що ідеалістична філософія перебувала під впливом німецької класичної філософії Канта, Фіхте і Шеллінга. Головними представниками ідеалістичної філософії на Україні в першій половині XIX ст. були І. Шад, А. Дудрович, М. Курляндцев, І. Гриневич, Й. Михневич та ін. І. Шад був професором Харківського університету, він пропагував філософію Фіхте і Шеллінга, а за поширення соціологічних поглядів Шеллінга його було вислано за межі Російської імперії. Загалом філософським поглядам І. Шада були властиві елементи ідеалістичної діалектики, зокрема визнання внутрішньої суперечливості речей і явищ природи. Наступником І. Шада в Харківському університеті був А. Дудрович, який на початку своєї діяльності поділяв його погляди, але згодом став на бік філософсько-богословської містики. А. Дудрович розглядав світ як вияв божества, а людину – як вінець його творіння. Він пропагував реакційну шеллінгіанську концепцію філософії, за якою все примирюється, в усьому шукається «прісносуца сила» божества. Така філософія А. Дудровича, зазначає Д. Острянин, є неприйнятною для матеріалістів, «які не бачать у Всесвіті нічого іншого, крім *атомів (molecules)* і *сліпого випадку*, який зближує і з'єднує їх, утворюючи всі видимі і невидимі істоти, а отже, і *матеріальну* їх душу» [2, с. 73–74]. Саме такі погляди А. Дудровича, вважає Д. Острянин, використання ним найбільш містичного вчення та найреакційніших елементів філософії Шеллінга і привели його на шлях крайнього містицизму. Подібними поглядами А. Дудровича були переконання професора Одеського ліцею М. Курляндцева, який також слідував філософії Шеллінга, перейнявши найважливіші риси його натурфілософії. Як відмічав Д. Острянин, за філософськими поглядами М. Курляндцев був об'єктивним ідеалістом шеллінгіанського напрямку (представник його реакційного крила), який вважав, що природа і людина створені єдиним, вічним началом – богом і одухотворені божественною думкою. М. Курляндцев виступав проти поширених у природознавстві метафізичних уявлень, обстоював діалектичну єдність і взаємозв'язок усіх явищ природи, піддавав критиці природознавців-емпіриків за те, що вони «роздрібнювали її, в своєму розумі, на зовсім особливі світи» [2, с. 75].

В цьому аспекті, відмічав Д. Острянин, менш прогресивними були твори ідеалістів І. Гриневича та Й. Михневича, які не так критично заперечували матеріалістичні положення про вирішальне значення досвіду в пізнанні, про чуттєве походження людських знань і свідомості. Загалом пропаганда релігії була основним напрямком боротьби ідеалістичного табору на Україна з матеріалізмом і наукою. Й. Михневич взагалі не визнавав філософії, яка не базується на релігії. Такої ж думки дотримувався і професор ліцею К. Зеленецький, визнаючи за істину лише те, що не суперечило біблії. Менш категоричним

у поглядах на матеріалізм та ідеалізм був професор філософії і психології Київського університету О. Новицький. Він намагався еkleктично поєднати елементи матеріалізму з ідеалізмом. Говорячи про «однобічність» матеріалізму і спекулятивність ідеалізму, О. Новицький закликав об'єднати ці два філософські напрями, щоб надалі примирити їх у «вищій філософії», він намагався поєднати умоглядне пізнання з досвідом, надаючи перевагу умоглядові. Д. Острянин відмічав, що заслугою О. Новицького було те, що він відстоював передові ідеї, до яких належала психологія, яку філософ вважав досвідною наукою і вказував на активний характер процесу сприйняття та відображення в ньому властивостей предметів тощо. О. Новицький належав до популяризаторів стародавньої східної філософії й висвітлював історію філософії з позицій ідеалізму [2, с. 76–77].

Значно помітно поживається науково-дослідницька робота Д. Острянина в питаннях діалектико-матеріалістичного осмислення вітчизняної матеріалістичної традиції у філософії. Вчений досліджує погляди видатних українських мислителів Т. Шевченка, І. Франка, М. Максимовича та ін. Наразі, вивчаючи соціально-політичні, філософські, соціологічні та естетичні погляди Т. Шевченка, Д. Острянин визнає творчість геніального українського поета і художника вищим етапом у розвитку філософської думки того часу, суспільно-політична діяльність якого припала на тяжкі роки кріпосництва, поміщицького і самодержавного гноблення, роки повного безправ'я народу. Світогляд Т. Шевченка, відмічає вчений, формувався в умовах зростання антикріпосницького селянського руху, тому поет перейняв кращі традиції української прогресивної суспільно-політичної, соціологічної і філософської думки. Д. Острянин називає Т. Шевченка революційним демократом, який вперше на Україні висунув ідею селянської революції, в якій вбачав єдиний шлях ліквідації кріпосництва і царизму. Ця тема простежується майже в кожному вірші поета, він вірив у те, що визволення українського народу від національного гніту є складовою частиною боротьби за визволення від соціального поневолення [2, с. 82–86]. Також Д. Острянин характеризує Т. Шевченка як матеріаліста, який не сумнівався в здатності людини пізнавати світ. Він заперечував агностицизм і скептицизм, рішуче відкидав теорію «природжених ідей», розглядаючи їх як вигадку ідеалістів, тому що ідеї, запевняв поет, виникають в процесі життя людей. Філософські погляди Т. Шевченка відрізняються від пасивно-споглядального метафізичного матеріалізму того часу. Діалектичні моменти його світогляду показують переконаність поета в тому, що на місце феодально-кріпосницькому ладу повинен прийти новий суспільний лад. Але як і всі матеріалісти домарксистського періоду, зазначає Д. Острянин, він не зміг поширити матеріалістичну філософію на пояснення явищ суспільного життя, тому й залишився, в цілому, на позиціях ідеалістичного розуміння історії [2, с. 90–91].

До табору мислителів-матеріалістів, борців проти релігії та філософського ідеалізму Д. Острянин відносить і видатного українсько-

го письменника І. Франка, який був активним учасником визвольного руху трудящих мас Галичини. Він уважно вивчав соціалістичні вчення, політекономію та філософію, цікавився досягненнями в природознавстві. У філософських поглядах І. Франка простежується вплив матеріалістичного вчення російський та українських революційних демократів середини ХІХ ст. Герцена, Белінського, Чернишевського, Шевченка, Добролюбова та ін. Перебуваючи під впливом робітничого руху та ідей марксизму, І. Франку вдалось продовжити розвивати ці традиції. Втім, зазначає Д. Острянин, він не став марксистом, хоча й сприйняв деякі марксистські ідеї, але не зміг зрозуміти складові частини марксизму – діалектичного та історичного матеріалізму [5, с. 19–20]. Матеріалістичну направленість у поглядах І. Франка можна зрозуміти з відстоювання і пропагування письменником матеріалістичного розуміння природи. Д. Острянин зазначає, що борючись проти ідеалізму всіх видів І. Франко поводить себе як матеріаліст, доводячи об'єктивність природи, показуючи її незалежність від людської свідомості і будь-яких духовних сил. Він стверджував, що матеріальний світ існує вічно, а матерію і природу ніхто ніколи не творив, отже її неможна знищити. І. Франко заперечував ідеалістичний погляд про незалежність людської свідомості, «душі» від тіла, матерії. За визначенням письменника свідомість є результатом діяльності центральної нервової системи, функцією людського мозку, зі смертю людини припиняє діяти центральна нервова система, а отже і зникає її свідомість. Таким чином, пояснює Д. Острянин, І. Франко заперечує твердження представників релігійно-ідеалістичного світогляду про безсмертність душі, про її вічне життя [5, с. 21]. Як мислитель-матеріаліст І. Франко намагався поширити свої погляди на пізнання суспільного життя, однак, зазначає Д. Острянин, йому не вдалось піднятися до рівня діалектичного матеріалізму, тому він не зміг послідовно провести принципи матеріалізму в поясненні суспільних явищ, в отже не зміг стати на позиції історичного матеріалізму. Попри це, Д. Острянин вважав, що матеріалізм І. Франка, це теоретична основа його суспільно-політичних, революційно-демократичних і естетичних поглядів, а його філософські погляди і боротьба проти релігійно-ідеалістичного світогляду характеризують письменника, як прогресивного мислителя і борця за наукове розуміння світу [5, с. 24].

В працях Д. Острянина, присвячених дослідженню історії боротьби за матеріалізм у природознавстві, основна увага автора зосереджується на вивченні поглядів професорів природничих факультетів Харківського та Київського університетів – Т. Осиповського, П. Шумлянського, А. Стойковича, М. Остроградського, В. Лапшина, Х. Козсагена, М. Максимовича та М. Козлова, показана критика вченими ідеалістичної натурфілософії, віталізму та ідеалізму. В тій чи іншій мірі, відмічає Д. Острянин, їм вдалось відстояти матеріалістичні принципи в науці, чим вони збагатили природознавство й зміцнили природничо-науковий фундамент матеріалістичної філософії [2, с. 96]. Також Д. Острянину належать дослідження найбільш відомих пред-

ставників ідеалістичного табору на Україні, серед яких були професори філософії Київської духовної академії, Київського, Харківського, Одеського та Львівського університетів, реакційні письменники та публіцисти. Деякі з них пропагували об'єктивний ідеалізм православно-теїстичного характеру (С. Гогоцький, П. Юркевич, К. Ганкевич), дехто поєднував у своїх системах об'єктивний ідеалізм із суб'єктивним (П. Ліницький, М. Грот), також були й прихильники махізму (В. Лесевич). Серед прогресивних діячів України Д. Острянин виділяє – О. Потебню, М. Драгоманова, М. Зібера, І. Франка, С. Подолинського, П. Грабовського, Лесю Українку, М. Коцюбинського та ін., він відносить їх до революційних демократів, які піддавали критиці ідеалістичну філософію, яка перебувала на ідейному озброєнні російського самодержавства та буржуазії. В основному, відмічає Д. Острянин, представники матеріалістичного напрямку викривали ідеалістичну філософію як теоретичне виправдання релігії, як різновидність релігійного світогляду.

Досліджуючи творчий спадок Д. Острянина слід згадати його ґрунтовну працю «Світогляд М.О. Максимовича» (1960), в якій розглядається творчість М. Максимовича з питань природознавства, історії та філології, визначена його роль в історії вітчизняної науки і культури. Д. Острянин відмічав, що світогляд М. Максимовича, як вченого, сформувався в 20-30-х рр. XIX ст., коли відбувалось загострення кризи кріпосницької системи в Росії та розвиток нового, капіталістичного ладу. Саме розвиток капіталістичних форм господарства супроводжувався попитом на природничі науки, що створювало необхідні матеріальні передумови для їх розвитку. Цей період став сприятливим для наукових пошуків М. Максимовича, він поступово захоплюється натурфілософськими поглядами і пропагує їх. Найбільшого розвитку натурфілософські теорії набули в німецькій ідеалістичній філософії кінця XVIII – початку XIX ст. (Шеллінг і його послідовники). Натурфілософія, особливо в шеллінгіанському вигляді приваблювала людей різних напрямків і спеціальностей, нею захоплювались не тільки філософи, а й літератори, історики, натуралісти, яких цікавило нове філософське вчення. У таких умовах і формувались філософські погляди молодого М. Максимовича. Під час навчання в Московському університеті він слухав лекції М. Павлова з фізики і сільського господарства, який був послідовником німецьких натурфілософів і найбільш активних захисником і пропагандистом їхніх ідеалістичних поглядів на природу. Захопившись натурфілософськими лекціями М. Павлова, М. Максимович стає його послідовником. Його приваблює ідея розвитку, ідея зв'язку і єдності явищ природи і можливість застосування принципів натурфілософії для вивчення органічної природи. Такі погляди М. Максимовича проявляються в перших його працях, де він стверджував, що «головне не речовина, а життєва духовна сила, ідея; матеріальні ж предмети є лише відображенням діяльності цієї духовної сили, ідеї» [3, с. 37–39].

Захоплення М. Максимовича ідеалістичною натурфілософією, зазначає Д. Острянин, посту-

пово зникає, він починає розвивати думку про матеріальність природи, про об'єктивний характер її законів та обґрунтовує необхідність її детального вивчення. М. Максимович виступає за єдність природи неорганічної та органічної, адже на той час вважалося, що явища живої природи відокремлені від явищ неорганічної природи і між ними немає нічого спільного. Загалом, відмічає Д. Острянин, уявлення М. Максимовича про хімічний склад речовини були у нього не зовсім чіткими, але сама по собі ідея походження всіх тіл з єдиної матерії була досить цінною. Він говорить про те, що в природі спостерігається постійний рух, розвиток який набуває то прогресивного («висхідного») характеру, а то переходить в процес руйнування й занепаду. В процесі розвитку природа диференціюється, з простої стає складною, різноманітною і перехідною. З цього стає зрозуміло, що М. Максимович розглядав матеріальний світ як єдність в багатогранності. Як слушно зауважив Д. Острянин, думки М. Максимовича про безкінечність пізнання, природи, про пізнання як історичний процес, про історичний підхід до наукових теорій, досить яскраво характеризують діалектику в його світогляді [3, с. 40–52]. Проте, Д. Острянин зазначає, що у своїх наукових пошуках М. Максимович так і не став послідовним матеріалістом, вплив ідеалістичної натурфілософії назавжди залишив свій слід в його поглядах, а його світогляд, так само, як і його філософські погляди перебували в постійному суперечливому стані. Хоча М. Максимовичу і не вдалось повністю подолати ідеалізм і піднятися до свідомого філософського матеріалізму, «при розв'язанні ряду найважливіших питань філософії і природознавства він став на позиції стихійного матеріалізму і діалектики. Його матеріалістичні і діалектичні ідеї були значним вкладом в історію вітчизняної філософської думки» [3, с. 58–59].

Цінним внеском у розвиток ботаніки та зоології стали погляди М. Максимовича. Він був одним з перших основоположників вітчизняної ботаніки, розробив народну ботанічну термінологію, замінив іноземні назви рослин російськими, чим намагався зріднити науку з мовою народу. Також М. Максимович одним з перших звернув увагу на фізіологічну роль клітини. Як пояснює Д. Острянин, на той час існувала невелика кількість вчених, які визвали клітинну будову живих істот, більшість вважали клітину тільки структурною одиницею, тоді як М. Максимович у своїх працях підкреслював виконання клітинами певних фізіологічних функцій. Така позиція вченого стала визначним досягненням біологічної науки, вплинула на наступний розвиток усіх галузей біології. «Філософське значення цієї теорії полягало в тому, що вона була одним із найважливіших обґрунтувань єдності органічного світу, єдності походження і основних законів існування рослин і тварин» [3, с. 65–66]. Як зазначав Д. Острянин, праці М. Максимовича з питань природознавства характеризують його, як одного із ранніх попередників дарвінізму, а деякі його ідеї навіть були близькі до ідей мічурінської біології, що в певній мірі вплинуло на наукову діяльність багатьох російських вчених.

М. Максимович був досить обдарованою людиною, окрім природознавства він проявляв живий інтерес до питань фольклору, літератури та історії. Такий інтерес, пояснює Д. Острянин, був обумовлений соціальними процесами, формуванням української буржуазної нації, які з розвалом кріпосницької системи і розвитком капіталізму на Україні пробудили національне життя і національний рух проти царизму. Наприкінці XVIII – на початку XIX ст. виникає українська класична музика, зароджується український професійний театр реалістичного напрямку, виникає українська драматургія, все це сприяє піднесенню національної культури. Такі умови сприяли підвищеному інтересу М. Максимовича до української культури, він публікує статті з проблем мови і літератури, розвиває велику творчу діяльність в галузі фольклору і словесності, історії та археології. Д. Острянин високо оцінив діяльність М. Максимовича в галузі філології, мовознавства, історії літератури, відзначив його особливо видатну роль у фольклористиці, віднісши до важливих надбань української культури [3, с. 76–78].

Втім, основною заслугою М. Максимовича у питаннях філології, вважає Д. Острянин, було дослідження розвитку мов і культур народів. Він довів спільність походження всіх індоєвропейських народів, особливо слов'янських, показавши спорідненість їхньої мовної і народно-поетичної спадщини. Головною заслугою М. Максимовича було обґрунтування ним повноправності української мови. Він захищає її від намагання довести, що ніякої української мови немає і ніколи не було, «що «малоросійське наріччя» є результатом перекручення російської мови під впливом польської» [3, с. 90]. Такі погляди М. Максимовича підтримала більшість прогресивних філологів та письменників, які також рішуче виступали проти зневажливого ставлення до української мови. Для того, щоб відстоювати право на існування української мови М. Максимович досить детально вивчає не тільки мову, він вивчає усну народну творчість й приходять до висновку, що всупереч твердженню польських і російських шовіністів, українська мова є повноцінною і самостійною мовою. Спираючись на власні науко-

ві дослідження він довів, що серед слов'янських мов українська мова найбільш споріднена з російською і білоруською та обґрунтовує положення про те, що ці мови споріднені не тільки за своїм походженням, їм характерна спільна фонетична система, граматична будова та словниковий склад. М. Максимович вкотре доводить, що українська мова є самостійною і не являється наріччям іншої мови. Загалом, Д. Острянин високо оцінив наукову діяльність М. Максимовича, яка і в галузі природознавства, і в галузі філології та історії, «була спрямована на возвеличення своєї батьківщини, на розповсюдження науки і освіти в масах. Його девізом було поєднання науки з народом, «щоб освіта стала загальним надбанням» [3, с. 140].

Висновки. Підводячи підсумок хотілося би звернути увагу на цікавий факт з біографії Д. Острянина, на який ми випадково натрапили під час написання даної статті. Гортаючи сторінки історії ми знайшли справу сталінських розстрільних списків «Дело № 9-Л/8-6» Украинской ССР. Список лиц, подлежащих суду военной коллегии Верховного Суда Союза ССР от 3.01.1938 г.». Всього в цій справі налічується 236 прізвищ, які поділені на першу та другу категорії. У першій категорії під 16 номером по Харківській області стоїть прізвище Острянина Данила Хомича [6]. Мабуть за сміливі та відверті погляди, які кардинально відрізнялись від ідеологічних штампів радянської влади, Д. Острянин і потрапив до цих списків. Подальша доля людей зі списків нам достеменно невідома, але хотілося б звернути увагу на той факт, в які важкі часи тоталітарного режиму довелося працювати вченим, які попри всі репресії та утиски спромоглися донести до нас надбання українського народу, його історію, науку та культуру. І хоча філософські пошуки Д. Острянина були сконцентровані на дослідженні тих галузей філософського знання, які знаходились під пильним наглядом радянської ідеологічної цензури, всі вони відзначаються об'єктивністю та самостійністю й стали справжнім надбанням для подальших досліджень в області вітчизняної історії філософії та природознавства.

Список літератури:

1. Конверський А.Є., Бичко І.В., Огородник І.В. Філософська думка у Київському університеті: історія і сучасність. За заг. ред. проф. А.Є. Конверського. Київ : Центр навчальної літератури, 2005. 336 с.
2. Острянин Д.Х. Розвиток матеріалістичної філософії на Україні. Київ : Вища школа, 1971. 322 с.
3. Острянин Д. Світогляд М.О. Максимовича. Київ : Державне видавництво політичної літератури УРСР, 1960. 145 с.
4. Огородник І.В., Огородник В.В. Історія філософської думки в Україні. Київ : Вища школа: Т-во «Знання», 1999. 543 с.
5. Острянин Д.Х. Філософські погляди І.Я. Франка. *Вісник Академії Наук УРСР*. № 8. Київ, 1956. С. 19–30.
6. Дело №9-Л/8-6» Украинской ССР. Список лиц, подлежащих суду военной коллегии Верховного Суда Союза ССР от 3.01.1938 г. URL: <http://xn----cthbhcbahmli2ake3et5aa3l5a.xn--p1ai/lists/list339/> (дата звернення: 23.06.2020).
7. Шеремета О. Радянські дослідження філософської думки України: ідеологічний та адміністративний контекст дослідницьких стратегій. *Філософська думка*. 2013. № 1. С. 90–102.
8. Йосипенко С., Вдовина О., Симчич М. Історія філософії України як галузь наукового дослідження і академічна дисципліна в 1950–2000 роках. *Sententiae*. 2011. № 2 (XXV).
9. Огородник І.В., Русин М.Ю. Українська філософія в іменах. За ред. М.Ф. Тарасенка. Київ : Либідь, 1997. 328 с.

References:

1. Konverskyj, A.Ye., Bychko, I.V., & Ogorodnyk, I.V. (2005). *Filosofska dumka u Kyivskom universyteti: istoriya i suchasnist* [Philosophical Thought at Kyiv University: History and Modernity]. Za zag. red. prof. A.Ye. Konverskogo. Kyiv: Centr navchalnoyi literatury, 336 p. (in Ukrainian)

2. Ostryanyn, D.X. (1971). Rozvytok materialistychnoyi filosofiyi na Ukrayini [Development of materialist philosophy in Ukraine]. Kyiv: Vyshha shkola, 322 p. (in Ukrainian)
3. Ostryanyn, D. (1960). Svitoglyad M.O. Maksymovycha [M.A. Maksimovich's worldview]. Kyiv: Derzhavne vydavnytstvo politychnoyi literatury URSS, 145 p. (in Ukrainian)
4. Ogorodnyk, I.V., & Ogorodnyk, V.V. (1999). Istoriya filosofskoyi dumky v Ukrayini [History of philosophical thought in Ukraine]. Kyiv: Vyshha shkola: T-vo «Znannya», 543 p. (in Ukrainian)
5. Ostryanyn, D.X. (1956). Filosofski poglyady I.Ya. Franko [Philosophical views of I.Ya. Franko]. *Visnyk Akademiyi Nauk URSS*, no. 8. pp. 19–30. (in Ukrainian)
6. Delo № 9-L/8-6» Ukrainskoj SSR. Spisok lic, podlezhashhiih sudu voennoj kollegii Verhovnogo Suda Sojuza SSR ot 3.01.1938 g. [Case No. 9-L/8-6” of the Ukrainian SSR. List of persons subject to trial by the military collegium of the Supreme Court of the USSR from 3.01.1938]. URL: <http://xn----ctbhbcabhml2ake3ct5aa3l5a.xn--p1ai/lists/list339/>
7. Sheremeta, O. (2013). Radyanski doslidzhennya filosofskoyi dumky Ukrayiny: ideologichnyj ta administratyvnyj kontekst doslidnychkyx strategij [Soviet Studies of Philosophical Thought in Ukraine: Ideological and Administrative Context of Research Strategies]. *Filosofska dumka*, no. 1, pp. 90–102. (in Ukrainian)
8. Josypenko, S., Vdovyna, O., & Symchych, M. (2011). Istoriya filosofiyi Ukrayiny yak galuz naukovogo doslid zhennya i akademichna dyscyplina v 1950-2000 rokax [History of philosophy of Ukraine as a branch of scientific research and academic discipline in 1950-2000]. *Sententiae*, no. 2 (XXV). (in Ukrainian)
9. Ogorodnyk, I.V., & Rusyn, M.Yu. (1997). Ukrayinska filosofiya v imenax [Ukrainian philosophy in names]. Za red. M.F. Tarasenka. Kyiv: Lybid, 328 p. (in Ukrainian)

АРХІТЕКТУРА

DOI: <https://doi.org/10.32839/2304-5809/2020-6-82-60>

УДК 697.14

Алешковський О.І., Гриценко О.С.

Київський національний університет будівництва і архітектури

ТЕХНІКО-ЕКОНОМІЧНЕ ПОРІВНЯННЯ ТЕПЛОІЗОЛЯЦІЙНИХ МАТЕРІАЛІВ СТІН В МАЛОПОВЕРХОВОМУ ЖИТЛОВОМУ БУДІВНИЦТВІ

Анотація. В статті показаний результат техніко-економічного порівняння теплоізоляційних матеріалів стін у малоповерховому житловому будівництві, та був зроблений висновок в тому що цегла(повнотіла) є найбільш доцільним ефективним матеріалом для будівництва стін малоповерхових житлових будинків, порівняно з шлакоблоком та цеглою (поризованою). Вибір в сторону цієї цегли сприяє зниженню затрат на опалення у процесі всього терміну експлуатації будівлі, що сприяє енергозбереженню. Поризована цегла є чудовою альтернативою звичайному виробу адже має привабливу ціну. Завдяки формі матеріалу і наявності спеціальних дихаючих отворів його характеристики значно перевершують будь-керамічний виріб. При цьому сфера застосування такої техніки різноманітна і дозволяє використовувати її для створення абсолютно будь-яких об'єктів.

Ключові слова: техніко-економічне порівняння, повнотіла цегла, поризована цегла, енергозбереження, порівняльний аналіз.

Aleshkovscy Alex, Hrytsenko Oleksandr

Kyiv National University of Construction and Architecture

TECHNICAL AND ECONOMICAL COMPARISON OF THERMAL INSULATION MATERIALS OF WALLS IN LOW-RISE HOUSING CONSTRUCTION

Summary. The article shows the result of technical and economic comparison of thermal insulation materials of walls in low-rise housing construction, and concluded that brick (solid) is the most appropriate effective material for the construction of walls of low-rise residential buildings, compared to cinder block and brick (porous). The choice in the direction of this brick helps to reduce heating costs during the entire life of the building, which contributes to energy saving. Porous brick is a great alternative to the usual product. Due to the shape of the material and the presence of special breathable holes, its characteristics are much superior to any ceramic product. The scope of such equipment is diverse and allows you to use it to create absolutely any object. Double brick 510 is one of the best types of ceramics on the market today. Its technical data and dimensions make it possible to significantly speed up the work, while obtaining an excellent structure, characterized by its reliability and durability. The external qualities of such buildings have a special personality and stand out against other buildings with traditional finishes. Due to the porous structure of porous stone, in houses built with its use, a pleasant microclimate is created. The porous base of a brick provides natural humidity in buildings. Houses built of porous brick are similar in comfortable living to houses made of wood or aerated concrete. Houses built of porous bricks retain heat in winter, and in summer retain a pleasant coolness. The fire resistance of this material is compared with the fire resistance of silicate and ordinary bricks. Porous building material can withstand several hours under fire. The cost of warm ceramic bricks is slightly higher than usual. Prices will be determined by the brand of products: the higher the brand, the higher the cost of bricks. The cost of this material is twice the price of other types of bricks. The high price deters owners from buying this material. In addition to energy savings, the use of porous bricks will speed up the construction process, facilitate the installation of the foundation and reduce the cost of construction and delivery of materials.

Keywords: technical and economic comparison, solid brick, porous brick, energy saving, comparative analysis.

Постановка проблеми. Актуальність роботи полягає в тому, що вибір будівельних матеріалів для житлового будівництва заснований не тільки на порівнянні технічних характеристик матеріалів, але і на комплексній оцінці, що включає в себе розрахунок витрат на будівництво та експлуатацію житлового об'єкта.

Сучасні будівельні матеріали повинні задовольняти багатьом вимогам і забезпечувати економічну доцільність будівництва і подальшу експлуатацію будівлі. В даний час широко застосовуються такі матеріали для житлового будівництва: дерево, цегла (керамічна, силікатна), шлакоблок, поризована цегла, Газобетонний блок, полібетонний блок, полістиролбетонний блок та інші. Для розгляду в даній статті були обрані:

шлакоблок, повнотіла і поризована цегла у зв'язку їх найбільшого застосування в будівництві.

Аналіз останніх досліджень і публікацій.

В умовах постійно зростаючих цін на основні види енергоресурсів та значної зовнішньоекономічної залежності нашої країни від постачальників енергоносіїв, питання покращення показників енергоефективності та зменшення споживання енергоресурсів у житлових будинках розглядається все частіше і набувають особливої актуальності у зв'язку із нагальною необхідністю економії коштів на їх утримання. Проблемами теплоізоляції займалися такі вчені: Ю.Л. Бобров, Е.Г. Овчаренко, Б.М. Шойхет, Е.Ю. Петухова, А.П. Врагов, К.Ф. Фокін, В.Н. Богословський, О.Д. Самарін, І.С. Каммерер, Н.І. Умнякова,

Л.П. Зарубіна, К.К. Пушкарьова, Г.М. Бадьїна, С.М. Кочергіна. Проте несистематизованими залишилися питання методів теплоізоляції, мало інформації є про сучасні матеріали.

На цьому тлі актуальність теми дослідження важко переоцінити, оскільки вона може допомогти підвищити енергоефективність житла за умови впровадження результатів роботи у практику.

Мета статті. Метою даної роботи є розрахунок і порівняння економічних витрат при зведенні одноповерхового житлового будинку площею 60 м² для кліматичної зони міста Боярка з повнотілої цегли, шлакоблоку і поризованої цегли.

Виклад основного матеріалу дослідження. В силу своєї цілісності і щільності повнотіла цегла здатна витримувати великі навантаження і високі температури. Щільна повнотіла цегла практично не має повітряних пор та пустот, тому через неї безперешкодно виходить нагріте повітря. Також цей матеріал може піддаватися періодичному заморожуванню і відтаванню в насиченому водою стані, не змінюючи своїх будівельних характеристик. Його головним недоліком є висока теплопровідність, а також маса в порівнянні з іншими будівельними матеріалами.

Невисока вартість шлакоблоку є одним з головних його переваг. Також цей матеріал довговічний, має високі вогнетривкі якості, простий в зведенні і володіє високими звукоізоляційними властивостями. Збереження тепла є головною вимогою будь-якого будівельного матеріалу. Але висока теплопровідність шлакоблоку не сприяє його збереженню. Крім цього, даний матеріал недостатньо вологостійкий і потребує гідроізоляції (його не рекомендується використовувати в місцях, схильних до паводків і повеней).

Він має непрезентабельний зовнішній вигляд, що потребує облицювання. Також щільність шлакоблоку ускладнює прокладку труб і проводів. Незважаючи на свою міцність, матеріал вимагає дбайливого транспортування і навантаження, так як легко руйнується.

Порівняння витрат на будівництво та експлуатацію житлового індивідуального будинку показало, що одним з найперспективніших матеріалів слід визнати поризовану цегла, яку також

ще називають «теплою керамікою». Вона легка (її щільність менше щільності повнотілої цегли), екологічна, володіє низькою теплопровідністю, високою паропроникністю, високими звукоізоляційними властивостями.

Поризована цегла випускається великими блоками, тому потрібна знижена витрата розчину, і з'являється можливість для малоповерхового будівництва застосовувати одношарову конструкцію зовнішніх стін без додаткового утеплення. Також її збільшені розміри прискорюють будівельний процес, і для будівництва будинку потрібно менший обсяг матеріалу [1].

Теплотехнічний розрахунок зовнішніх стін одноповерхового житлового будинку площею 60 м² для повнотілої цегли, шлакоблоку і поризованої цегли виконаний для однакової конструкції віконних і дверних прорізів, і перекриттів згідно з методикою ДБН В.2.6-31:2006 в кліматичних умовах міста Боярка. Економічний розрахунок зведення конструкції виконаний на підставі розрахунку за кошторисною вартістю. Розрахунок плати за опалення виконаний при вартості 1 Гкал 462,51 грн [3].

Розрахунок показав, що для кладки з цегли повнотілої по ДСТУ Б В.2.7-61:2008 на цементно-піщаному розчині з коефіцієнтом теплопровідності 0,7 Вт/(м·°C), для відповідності нормам ДБН [2] потрібно пристрій зовнішньої стіни товщиною 2,4 м. Даний варіант нецікавий в подальшому розгляді через недоцільність його застосування.

Для кліматичної зони міста Боярка використовуються наступні конструкції зовнішніх стін: по-перше, кладка в 0,5 цегли, шар утеплювача товщиною 5 см і облицювання в 0,5 цегли; по-друге, кладка в 1 шлакоблок, з товщиною утеплювача 5 см, і облицювання в 0,5 цегли. Як утеплювач приймаємо мінеральну вату.

Зауважимо, що отримані значення необхідних опорів теплопередачі повнотілої цегли і шлакоблоку не відповідають нормам ДБН [2].

Порівняльний розрахунок за трьома видами будівельних матеріалів зведений в таблицю 1.

Висновки. Звернемо увагу, що витрати на утеплення повністю виключаються при будівництві одноповерхового житлового будинку з пори-

Таблиця 1

Техніко-економічні показники будівельних матеріалів зовнішніх стін

Найменування теплотехнічних і вартісних показників	Повнотіла цегла		Шлакоблок			Поризована цегла
	Повнотіла цегла	Утеплювач	Шлакоблок	Утеплювач	Облицювальна цегла	
Коефіцієнт теплопровідності, Вт/(м·°C)	0,7	0,047	0,5	0,047	0,43	0,135
Коефіцієнт теплопередачі, Вт/(м ² ·°C)	0,639		0,44			0,254
Вартість матеріалів, грн	65700		85000			127500
Витрати на доставку, зведення та утеплення, грн	62000		77000			27000
Плата за опалення у місяць при середній t _н за опалювальний сезон, грн	2900		2000			1200

зованої цегли, а витрати на доставку матеріалу і зведення значно скорочуються.

Сумарна вартість будівництва зовнішніх стін з повнотілої цегли становить 127 тис. грн, при використанні шлакоблоку – 163 тис. грн, у разі застосування поризованої цегли – 154 тис. грн. вибір більш дорогого матеріалу (поризованої цегли) з розрахунку дозволить підвищити економічну ефективність теплоізоляції за рахунок значного зниження витрат на опалення будівлі, зважаючи на його хороших теплотехнічних властивостей, що веде до енергозбереження. Економія складе 11,5 тис.

Отже, проведені розрахунки і аналіз теплозберігаючих властивостей традиційних матеріалів і «теплої кераміки» показали, що повний аналіз економічності будівельного об'єкта повинен включати не тільки калькуляцію одноразових витрат на будівництво, а й аналіз витрат, необхідних при його багаторічній експлуатації, головним чином, на опалення.

Крім енергозбереження, застосування поризованої цегли дозволить прискорити процес будівництва, полегшити пристрій фундаменту і знизити витрати на зведення і доставку матеріалів.

Список літератури:

1. Тугай О.А., Григоровський П.Є., Хижняк В.О., Стеценко С.П., Беленкова О.Ю., Молодід О.С., Чернишев Д.О. Організаційні та технологічні, економічні аспекти контролю якості в будівельній галузі : колективна монографія. Львів-Торунь : Ліга-Прес, 2019. 136 с.
2. Каталог продукції Prohterm «Тепла кераміка», фірма Wienerberger, 2019.
3. ДСТУ Б В.2.7-61:2008 Будівельні матеріали. Цегла та камені керамічні рядові і лицьові.
4. Ізмайлова К.В. Регресивна модель впливу проектних рішень на енергоефективність будівлі. *Шляхи підвищення ефективності будівництва в умовах формування ринкових відносин*. 2020. № 44. 108 с.
5. ДБН В.2.2-15:2019 «Житлові будинки. Основні положення». URL: http://www.minregion.gov.ua/wp-content/uploads/2019/08/IB_8-19.pdf
6. Максимов А.С. та інші. Енергоефективність в муніципальному секторі : Навчальний посібник для посадових осіб місцевого самоврядування. AMU, USAID, 2015. 184 с.
7. Ізмайлова К.В. Урахування класу енергоефективності житлової будівлі у параметричному ціноутворенні. *Шляхи підвищення ефективності будівництва в умовах формування ринкових відносин*. 2019. 19 с.
8. Беленкова О. Ю., Терлецький О.І. Оцінка матеріалів утеплення стін за допомогою програми RetScreen Будівельне виробництво. 2012. 16 с.
9. Карапузов Є.К., Соха В.Г. Утеплення фасадів. Київ : Вища освіта, 2007. 319 с.

References:

1. Tuhai, O.A., Hryhorovskiy, P.Ye., Khyzhniak, V.O., Stetsenko, S.P., Bielenkova, O.Yu., Molodid, O.S., & Chernyshev, D.O. (2019). Organizational and technological, economic aspects of quality control in the construction industry: a collective monograph. Lviv-Torun: Liha-Pres.
2. Product catalog Prohterm «Тепла кераміка»: Wienerberger (2019).
3. DSTU B V.2.7-61:2008 Building materials. Bricks and stones ceramic ordinary and front (2008).
4. Izmailova, K.V. (2020). Regressive model of the influence of design decisions on the energy efficiency of the building. Ways to increase the efficiency of construction in the formation of market relations, vol. 44, 108 p.
5. DBN V.2.2-15:2019 «Residential buildings. Substantive provision» (2019). Access mode: http://www.minregion.gov.ua/wp-content/uploads/2019/08/IB_8-19.pdf
6. Maksymov, A.S. and other. (2015). Energy efficiency in the municipal sector. Training manual for local government officials. AMU, USAID.
7. Izmailova, K.V. (2019). Taking into account the energy efficiency class of a residential building in parametric pricing. Ways to increase the efficiency of construction in the formation of market relations.
8. Bielenkova, O.Yu., & Terletskiy, O.I. (2012). Evaluation of wall insulation materials using the program RetScreen Construction Production.
9. Karapuzov, Ye.K., & Sokha, V.H. (2007). Warming of facades. Kyiv: Vyshcha osvita.

МИСТЕЦТВОЗНАВСТВО

DOI: <https://doi.org/10.32839/2304-5809/2020-6-82-61>

УДК 7.071.1(477.43)(092)

Мендерецька Н.В.

Кам'янець-Подільський національний університет імені Івана Огієнка

ВОЛОДИМИР ГАГЕНМЕЙСТЕР – ПЕРШИЙ ДОСЛІДНИК ХУДОЖНЬОГО СКЛА ПОДІЛЛЯ

Анотація. У статті висвітлюється діяльність видатної постаті культурно-освітнього середовища Кам'янець-Подільського початку ХХ століття педагога-науковця Володимира Гагенмейстера у контексті краєзнавчої діяльності, а саме вивчення подільських старожитностей і зокрема художнього скла регіону. Стаття розкриває суть праці Володимира Гагенмейстера «Гутне скло Поділля» 1931 року як унікального мистецтвознавчого джерела. Репрезентує дослідження як фундаментальне у питаннях вивчення художнього скла на теренах Кам'яниччини. Наголошується на вагомості і актуальності праці для сучасних науковців, мистецтвознавців, викладачів. Приділяється увага порівняльному аналізу скляних виробів описаних у праці «Гутне скло Поділля» та сучасному стану збірки скла з фондів музею. Розкриваються окремі аспекти особливостей розвитку гутної та склоробної справи в її регіональному, історичному та хронологічному контенті.

Ключові слова: Володимир Гагенмейстер, скло, Поділля, матеріал, гута, зразки.

Menderetska Nataliia

Kamianets-Podilskyi Ivan Ohienko National University

VOLODYMYR HAGENMEISTER – THE FIRST GLASS ART RESEARCHER OF PODILIA

Summary. The article reveals the essence of Vladimir Gagenmeister's work «The blown glass of Podilia» as an art history source. The article is devoted to the development of the artistic glass processing on the territory of Ukraine. The existing source base and research prospects of the development of art glass in the territory of the Kamianets-Podilskyi region are examined in this article. The work of V.M. Gagenmeister «Huta glass of Podilia» (1931), as a source for the contemporary art criticism studies of art glass of the Kamianets-Podilskyi region and a modern base for the prospects of its further research, is characterized. The work of V.M. Gagenmeister «Huta glass of Podilia», as an art history source which allows a comparative analysis of the first collection and the description of the Kamianets-Podilskyi region glass with the modern collections available from the foundations, is studied and systematically analysed. The relevance of the research topic. In the work of V.M. Gagenmeister «Huta glass of Podilia», unique in its identity, the first attempt to analyse and systematize the glassware available at foundations of the Kamianets-Podilskyi Museum of Antiquities at that time was performed. It can be argued that at that time this work was the only one of its kind art attempt to appeal to the study of the glass products from the Kamianets-Podilskyi region, and further fundamental for scientists who addressed the topic of study of Ukrainian glass and glass of the Kamianets-Podilskyi region particularly. Relevant and important remains the work of an outstanding teacher and scientist for contemporary art historians, local historians and teachers of disciplines from the cycle of decorative and applied arts. The object of the article is to consider the source base and research prospects of the development of art glass in the territory of the Kamianets-Podilskyi region. The work of V.M. Gagenmeister «Huta glass of Podilia» (1931) remains unique and distinctive, fundamental and informative when it comes to the study of decorative and applied arts in our region. V.M. Gagenmeister made the first attempt to analyse and systematize the glassware available at foundations of the Kamianets-Podilskyi Museum of Antiquities at his time.

Keywords: Gagenmeister, glass, Podilia, material, «huta», samples.

Постановка проблеми. Унікальною за своєю самобутністю є праця В.М. Гагенмейстера «Гутне скло Поділля», у якій він вперше зробив спробу систематизувати і проаналізувати скляні вироби, які на той час зберігалися у фондах Кам'янець-Подільського музею старожитностей. Можна стверджувати, що свого часу ця праця стала єдиною у своєму роді мистецтвознавчою спробою звернення до вивчення кам'янецького скла, а у подальшому фундаментальною для науковців, які зверталися до теми дослідження саме українського скла, і дотично скла Кам'яниччини.

Аналіз останніх досліджень і публікацій. Актуальною і вагомою праця видатного педагога-науковця залишається і для сучасних мистецтвознавців, краєзнавців і викладачів дисциплін з ци-

клу декоративно-прикладного мистецтва. До теми вивчення наукової спадщини В.М. Гагенмейстера зверталось чи мало науковців, з останніх можна відзначити праці Урсу Н.О., Гуцула І.А.

Виділення невирішених раніше частин загальної проблеми. На превеликий жаль, праці присвячені питанням вивчення художнього скла різних історичних епох, його атрибуції та мистецтвознавчим описам публікуються у край зрідка. Тому таким важливим і необхідним є науковий спадок В.Гагенмейстера саме з питань вивчення художнього скла Поділля. Одночасно це і наукове підґрунтя для сучасних досліджень і можливість співставлення минулих колекцій гутного скла із наявними у наш час колекціями у фондах музею.

Мета статті. Метою статті є висвітлення багатогранної постаті видатної людини свого часу науковця-педагога Володимира Гагенмейстера, а також спроб проаналізувати його працю «Гутне шкло Поділля» 1931 року видання як джерела сучасних мистецтвознавчих пошуків у дослідженні художнього скла Кам'яниччини.

Виклад основного матеріалу. В. Гагенмейстер – талановитий художник-педагог, пристрасний збирач пам'яток мистецтва, а також цікава, активна та всебічно обдарована особистість. Завдяки своїм здібностям та невтомній праці відзначився у багатьох сферах діяльності й увійшов в історію Кам'яниччини та Поділля в цілому. Поряд з розмаїтими захопленнями художника та невтомною працею на ниві популяризації традиційного подільського мистецтва, існувала найбільш значна сфера, яка безперечно займала основну нішу в його житті – творча діяльність, створення образотворчих композицій у різних техніках, що мають бути піддані аналізу та опубліковані для широкого загалу людей, яким небайдужа доля не лише самого Гагенмейстера, а й його мистецького доробку.

Культурно-мистецька діяльність В. Гагенмейстера розвивалася в руслі загальних культуротворчих процесів і була нерозривно пов'язана з основними напрямками суспільного життя, які нуртували на території краю у ХХ ст. Провідні митці брали безпосередню участь у виставковій діяльності та були активними учасниками музейної справи, краєзнавчими дослідниками. Їх художня творчість тісно перепліталася з педагогічною роботою, що дає можливість констатувати факт їх безперечної участі в становленні та розвитку професійної художньої освіти на Поділлі [2, с. 35].

Книжку «Поділля: Гутне шкло» (Кам'янець-Подільський, 1931) В. Гагенмейстер випустив уже як видання Краєзнавчого музею, підписавшись як директор Кам'янецького шкляно-порцелянового технікуму. Після втрати митця, у подальші роки, й без того рідкісні кам'янецькі українознавчі видання – праці «викритого ворога народу» – вилучали і знищували. 1976 року Архипові Данилюку було відомо 47 видань КПХППШ, із них 11 належали В. Гагенмейстерові. З етнографічних матеріалів, зібраних у селах Поділля, створювалися посібники, які друкарським способом, переважно у техніці літографії, видавалися невеликими тиражами викладачами та учнями школи. У збиранні матеріалів про митця та його школу величезну роль відіграли старання його дочки Ольги Володимирівни Ерн. Ольга Володимирівна розшукала станом на 2013 рік 127 назв видань профшколи – її батькові належало 86, в тому числі 18 книг і 4 портрети. На жаль, видання мали невеликі тиражі – від 10 до 100 і лише у кількох випадках 200-500 примірників. Тому зберіглося їх мало, і нині це бібліографічні раритети. Упродовж цих років О. Ерн робила все, що могла, для увічнення його пам'яті [2, с. 112].

У передмові до своєї праці «Гутне шкло Поділля» В.М. Гагенмейстер зазначав, що Кам'янецький Краєзнавчий Музей поставив собі одним із завдань представити місцеву промисловість, як у минулому так і сучасному її стані. Між іншими експонатами місцевої промисловості, заслуговують на увагу вироби подільських ко-

лишніх гут, з якими історично пов'язане сучасне гутарство України. Гути – важлива ілюстрація історії розвитку промисловості України з половини XVII до половини XIX ст. Гути задовольняли своєю продукцією потреби, головним чином міщанства та кулацьких прошарків села [1].

Гути, де працювали обезземелені селяни, майже до кінця XIX ст. зберігали на Україні старі форми виробів та примітивну техніку, проводили роботу по старовинним, унаслідкованим від минулого таємницям-рецептам; не дивлячись на давність скляної техніки, вона розвивалась незалежно від успіхів теоретичних знань.

«Гути на Поділлі» – перша невелика спроба подати відомості до мало відомої галузі колишньої промисловості Поділля – гутарства. Можна стверджувати, що саме Володимирі Гагенмейстеру належить думка довести сам факт існування гутництва на Кам'яниччині. Він аргументує це аналізуючи етимологію назв селищ, у складі яких було слово «гута», вивчаючи архівні документи.

Крім архівного, не менш важливий матеріал, до вивчення подільського гутного скла дають зразки самої продукції, які ще й тепер можна надбати в селах та особливо містечках. Кам'янецький Краєзнавчий музей, один з багатьох провінціальних, що збірки їх мають важливе значення своєю локальністю, має порівнюючи зовсім малу колекцію, бо справа збирання скла в ньому щойно розпочата. Збірка ця звичайно не вичерпує все багатство форм виробництва подільського гутного скла, можливо дещо в ній не з подільських гут, проте вона, разом із зразками гутного скла подільського походження в інших музеях – Всеукраїнському Історичному ім. Т. Шевченка у Києві, Українського Мистецтва у Харкові, Кам'янецького Шкляно-Порцелянового Технікуму та інших музеїв і приватних збірок, може дати уявлення про барви, форми, та до деякої міри і про техніку виробництва.

У В. Гагенмейстера зустрічаємо відомості про те, що особливе місце займають вироби аптечного посуду з «мальованням» (олійними фарбами) та написаним відповідних ліків [1, с. 17, 23].

Подібний посуд до часів імперіалістичної війни можна було зустрінути в багатьох аптеках Поділля, разом з порцеляновими, гарно розмальованими слоїками волинського Баранівського заводу. Форми посуду й розмір мають багацько варіантів. В Кам'янецькому музеї є маленький прегарний чотиригранний штофик, аметистового скла, прикрашений на одному з плоских боків білим (пожовклим) медальйоном з бантиком жовтої фарби вверху і чотирирядковим написом чорними літерами.

В переліку ілюстрацій до праці Володимира Гагенмейстера «Гутне шкло Поділля» 1931 року, бачимо три ілюстрації з аптечним посудом. Перша – на сторінці 13 – «Гало, каламарчик і аптечний посуд. (Кам'янецький Краєзнавчий Музей)». Друга – на 22 сторінці – «Аптечний посуд. Вис. 11 см (Кам'янецький Краєзнавчий Музей)». Третя – на 25 сторінці – «Аптечний посуд. Вис. 14 см, шир. 8 см (Кам'янецький Краєзнавчий Музей)».

На жаль, самі ілюстрації, у двох досліджуваних екземплярах книги Володимира Гагенмейстера «Гутне шкло Поділля» 1931 року видання, не збереглися до наших часів, але це дає можливість припущення про наявність до-

силь великого асортименту аптекарського посуду і розмаїття його форм у тогочасній колекції Кам'янець-Подільського Краєзнавчого музею. Перший екземпляр книги знаходиться у бібліотечних фондах НІАЗ «Кам'янець», другий, люб'язно наданий дочкою В. Гагенмейстера О. Ерн з особистого архіву у Львові.

Чималу типологічну групу скляних виробів у фондах Кам'янець-Подільського історичного музею-заповідника складає посуд для зберігання рідин і пиття, який репрезентований різноманітними пляшками, штофами, глеками, фігурними виробами функціонального вжитку.

В. Гагенмейстер у праці «Гутне шкло Поділля» зазначає: «Сулії, гранчасті штофи та півштофи, особливо поширені, бо корчми були майже в кожному селі; вони мимохіть нагадують давні лубки та різні картини, що змальовують корчму з розставленими на полицках рядками штофів, колись офіційного посуду для вина» [1].

Клейма першої чверті ХІХ століття мали такі ознаки: 1) зазвичай наявність букви «Ф», що означала фабрику; 2) зазначення об'єму або початковими буквами («Б» – бутылка, «ПБ» – полубутылка, «Ш» – штоф), або в скороченому варіанті («полуб.», «полубутыл.», «бут.», «бутыл.», «полштоф.», «четвер.ш.»); 3) ініціали власника фабрики; рік заснування виробництва чи отримання ліцензії.

Саме такі клейма маємо можливість спостерігати на пляшках пивного заводу баронеси Евеліни Юній, які складають колекцію тарного посуду у фондах Кам'янець-Подільського історичного музею-заповідника. Різноманітні за формою, кольором і об'ємом пляшки поєднує вишукане, у дусі тогочасної моди, декоративне вирішення з елементами графічного оздоблення у вигляді вензелів, що є характерними для хронологічного маркування скляних виробів доби раннього модерну.

Накопичені з роками знання, уміння та навички видатних діячів культури регіону передавалися від покоління до покоління, збагачувалися новим досвідом, обростали новими технологіями. Це стало, безперечно, міцним підґрунтям для виникнення в Кам'янці-Подільському потужного культурно-мистецького осередку, який упродовж довгих років екзистенції об'єднував видатних представників української еліти, що безперечно впливали на розвиток творчої особистості В. Гагенмейстера [2, с. 35]

Висновки. Діяльність В. Гагенмейстера яскрава сторінка культурного, педагогічного і наукового життя Кам'янця-Подільського 30-х років ХХ сторіччя. Багатий досвід у царині вивчення рідного краю став безцінним спадком для багатьох поколінь науковців. Праця В.М. Гагенмейстера «Гутне шкло Поділля» залишається унікальною і самобутньою, змістовною і інформативною щодо вивчення декоративно-прикладного мистецтва нашого регіону. В.М. Гагенмейстер вперше зробив спробу систематизувати і проаналізувати скляні вироби, які на той час зберігалися у фондах Кам'янець-Подільського музею старожитностей. Можна казати про те, що свого часу саме ця праця стала єдиною у своєму роді мистецтвознавчою спробою звернення до вивчення кам'янецького скла, а у подальшому фундаментальною для науковців, які зверталися до теми дослідження саме українського скла, і дотично скла Кам'яниччини. Актуальною і вагомою праця видатного педагога-науковця залишається і для сучасних мистецтвознавців, краєзнавців і викладачів дисциплін з циклу декоративно-прикладного мистецтва. Вивчаючи «Гутне шкло Поділля» можна простежити історію гутною справи Кам'яниччини, її художні і стильові особливості у контексті розвитку декоративно-прикладного мистецтва України.

Список літератури:

1. Гагенмейстер В. Гутне скло Поділля. Кам'янець-Подільський : Наука, 1931. 34 с.
2. Гуцул І.А., Урсу Н.О. Володимир Гагенмейстер. Життя і творчість : монографія. Кам'янець-Подільський : ФОП Сисин Я.І., 2015. 224 с.; іл.
3. Компан О.С. Міста України в другій половині ХVІІ ст. Київ : АН УРСР, 1963.
4. Осетрова Галина. Аптеки й аптекарі Кам'янця. *Подільянин*. 2013. № 52 (1219). 27 грудня.
5. Сецинский Е. Приходы и церкви Подольской епархии. Біла Церква : Вид. О. Пшонківський, 2008. 996 с.
6. Урсу Н.О. Нариси з історії образотворчого і декоративно-прикладного мистецтва Хмельниччини : навчальний посібник для студентів художніх спеціальностей. Кам'янець-Подільський : Аксиома, 2012. 224 с.
7. Урсу Н.О., Гуцул І.А. Володимир Гагенмейстер – вільний слухач Кам'янець-Подільського державного українського університету. Педагогічна освіта: теорія і практика : Збірник наукових праць / Кам'янець-Подільський національний університет імені Івана Огієнка; Інститут педагогіки НАПН України [гол. ред. Лабунець В.М.] Вип. 24 (1-2018). Ч. 2. Кам'янець-Подільський, 2018. С. 164–169.

References:

1. Hagenmeister, V. (1931). *Hutne sklo Podillia* [Blown glass of the Podilia region]. Kamianets-Podilskyi: Nauka, 34 p. (in Ukrainian)
2. Hutsul, I.A., & Ursu, N.O. (2015). *Volodymyr Hagenmeister. Zhyttia i tvorchist: monohrafiia* [Volodymyr Hagenmeister. Life and Creativity: A Monograph]. Kamianets-Podilskyi: FOP Sysyn Ya.I., 224 p. (in Ukrainian)
3. Kompan, O. (1963). *Mista Ukrainy v druhyi polovyni XVII st.* [Cities of Ukraine in the second half of XVII century]. Kyiv: AN URSSR. (in Ukrainian)
4. Osetrova, H. (2013). *Apteky y aptekari Kamiansia* [Pharmacies and drug stores in Kamianets]. *Podolianyn*, № 52 (1219). (in Ukrainian)
5. Setsynskiy, E. (2008). *Prihody i cerkvi Podol'skoj eparhii* [Parishes and churches of the Podolsk diocese]. Bila Tserkva: Vyd. O. Pshonkivskiy, 996 p. (in Russian)
6. Ursu, N. (2012). *Narysy z istorii obrazotvorchoho i dekoratyvno-prykladnoho mystetstva Khmelnychchyny: navchalnyi posibnyk dlia studentiv khudozhnykh spetsialnostei* [Essays on the history of the fine and decorative arts of Khmelnytskyi region: a textbook for students of artistic specialties]. Kamianets-Podilskyi: Aksioma, 224 p. (in Ukrainian)
7. Ursu, N., & Hutsul, I. (2018). *Volodymyr Hagenmeister – vilnyi slukhach Kamianets-Podil'skoho derzhavnogo ukrainskoho universytetu* [Volodymyr Hagenmeister is a free student at Kamianets-Podilskyi State Ukrainian University]. Kamianets-Podilskyi: KPNU, ed. Labunets, V., iss. 24 (1-2018), pt. 2, 408 p. (in Ukrainian)

DOI: <https://doi.org/10.32839/2304-5809/2020-6-82-62>

УДК 7.03;7.001.12

Филиппова О.Н.

Ассоциация искусствоведов (г. Москва)

КРЕСТЬЯНСКИЙ ЖАНР В ТВОРЧЕСТВЕ Г.Г. МЯСОЕДОВА (1834-1911)

Аннотация. Выдающийся русский художник Григорий Григорьевич Мясоедов (1834-1911) входит в плеяду живописцев, прославивших русское искусство. Крупнейший критик, современник Г.Г. Мясоедова – В.В. Стасов (1824-1906), называл его в первой пятерке лучших мастеров России. Велика роль Г.Г. Мясоедова и в создании Товарищества передвижных художественных выставок. В 1893 году он в числе первых передвижников (среди них – И.Е. Репин, В.И. Суриков, В.Д. Поленов) стал действительным членом реформированной Академии художеств. Г.Г. Мясоедов участвовал во Всемирной выставке в Париже и в международных художественных выставках в Чикаго, Копенгагене, Мюнхене. Российский предприниматель П.М. Третьяков (1832-1898), строго, подходивший к новым поступлениям в свою знаменитую галерею, приобрел у Г.Г. Мясоедова немало картин. В галерее хранятся два портрета Г.Г. Мясоедова: один кисти И.Е. Репина (1884-1886), другой – И.Н. Крамского (1872). В практике П.М. Третьякова это было большой редкостью. Такой чести удостоивались немногие.

Ключевые слова: творчество Г.Г. Мясоедова, портрет отца, портрет соседа, пенсионерство, музеи и выставки Европы, тема материнства, представители московской школы живописи, проект устава, первая выставка, путь жанриста, бытописатель крестьянства, мастер критического реализма.

Filippova Olga

Association of Art Critics (Moscow)

PEASANT GENRE IN THE CREATIVE WORK OF G.G. MYASOEDOV (1834-1911)

Summary. Russian Russian artist Grigory Grigoryevich Myasoedov (1834-1911) is one of the pleiad of painters who glorified Russian art. The largest critic, a contemporary of G.G. Myasoedov – V.V. Stasov (1824-1906), named him in the top five best masters of Russia. The role of G.G. Myasoedov in the creation of the Association of traveling art exhibitions is also great. In 1893, he was among the first Peredvizhniki (among them – I.E. Repin, V.I. Surikov, V.D. Polenov) became a full member of the reformed Academy of arts. G.G. Myasoedov participated in the world exhibition in Paris and in international art exhibitions in Chicago, Copenhagen, and Munich. Russian entrepreneur P.M. Tretyakov (1832-1898), who strictly approached new arrivals in his famous gallery, purchased many paintings from G.G. Myasoedov. The gallery contains two portraits of G.G. Myasoedov: one by I.E. Repin (1884-1886), the other by I.N. Kramsky (1872). In the practice of P.M. Tretyakov, this was a rarity. This honor was awarded to few. "Portrait of G.G. Myasoedov" was performed by I.E. Repin in 1884. Before the exhibition, the 14-th TPHV of 1886, I.E. Repin made corrections to it and re-signed it, replacing the last digit 4 with 6 in the date. The artist intended to exhibit the portrait at the exhibition of the 12-th TPHV 1884-1885, but dissatisfied with its "reddish" color, decided to rewrite the portrait in daylight and exhibited it only two years later. When starting to work on the portrait, Repin stretched the canvas on a stretcher, which already had another canvas with the started picture: "a Female figure against a landscape", discovered during the study of the portrait in 1968. In the chest portrait of G.G. Myasoedov (1872), made by I.N. Kramsky, the person depicted is the only means of characterization. This portrait is of interest to us, first of all, from the point of view of the artist's understanding of the image of an advanced man of his time. The portrayed person has traits of inner content, optimism, and noble simplicity. In general, the portrait images of G.G. Myasoedov performed by the Peredvizhniki (I.E. Repin and I.N. Kramsky) differ in their realistic orientation, psychological depth, and ability to reveal the character of a person, which is why they reflected the epoch with all its contradictions.

Keywords: the creative work of G.G. Myasoedov, portrait of a father, portrait of a neighbor, retirement, museums and exhibitions in Europe, the theme of motherhood, representatives of the Moscow school of painting, draft charter, the first exhibition, the path of the genre painter, the life writer of the peasantry, the master of critical realism.

Постановка проблемы. Среди художников-передвижников старшего поколения выдающееся место принадлежит Григорию Григорьевичу Мясоедову. Один из инициаторов создания Товарищества передвижных художественных выставок, он был ярким представителем этого прогрессивного движения, борцом за идейное реалистическое искусство. За свою долгую жизнь Г.Г. Мясоедов отдал немало сил для создания и расцвета национальной школы русской живописи. Взгляды русских революционных демократов, их материалистическая эстетика стали для художника той идейной основой, которая придавала жизненную трепетность его произведениям, делала их социально заостренными. Г.Г. Мясоедов пробовал силы в различных

жанрах. Но только картины, в которых отразилось его активное отношение к основной проблеме современности – крестьянскому вопросу, его критическое отношение к жизни, получили в свое время признание передового русского зрителя и до сих пор сохранили свою значимость и художественную ценность. Любовь к крестьянским образам художник пронес через всю жизнь, и именно в области крестьянского жанра ему удалось создать произведения наиболее глубокие по содержанию и наиболее сильные по мастерству.

Анализ последних исследований и публикаций. Несмотря на то, что картины художника привлекали большое внимание современников, в дореволюционной искусствоведческой литературе не появилось ни одного исследова-

ния, обобщающего его творческий путь. Лишь в советском искусствознании наметилось объективно-верное, научно, обоснованное освещение художественной и общественной деятельности Г.Г. Мясоедова. В 1948 году вышел в свет первый монографический очерк о Г.Г. Мясоедове, написанный Ф.С. Рогинской [5].

К сожалению, текст его весьма краток. К тому же в эту работу вкрались отдельные неточности. Тем не менее ценно то, что автор сумел показать большую роль, которая принадлежала Г.Г. Мясоедову в искусстве второй половины прошлого века. Творчество художника привлекло внимание и авторов книги «Русская жанровая живопись XIX – начала XX века», изданной в 1964 году под редакцией Т.Н. Гориной [1]. Исследователи раздела, посвященного крестьянской теме в жанровой живописи передвижников, – Т.Н. Горина и В.А. Прытков – наряду с другими крупными произведениями Г.Г. Мясоедова выделили и такое значительное полотно, как «Чтение манифеста 19 февраля 1861 г.», которое подчас недооценивалось [7, с. 6]. Новый шаг в изучении творчества художника был сделан Н.В. Масалиной. Ее перу принадлежит сравнительно небольшое, но содержательное и серьезное монографическое исследование, появившееся в печати в том же 1964 году [3]. Анализируя лучшие картины Г.Г. Мясоедова, автор убедительно раскрывает их художественный смысл. Н.В. Масалина подробно останавливается на ранних годах жизни и творчества Г.Г. Мясоедова и, что особенно важно, рассматривает их во взаимосвязи с историческими и общественно-культурными явлениями эпохи. Наряду с упомянутыми выше исследованиями Ф.С. Рогинской и Н.В. Масалиной, Г.Г. Мясоедову посвящено и несколько более мелких работ – преимущественно статей, авторы, которых, занимают единую позицию в оценке художника, как мастера бытовой картины и видного общественного деятеля [2; 8]. И все же литература о Г.Г. Мясоедове значительно беднее, чем он того сам заслуживает. До сих пор нет даже списка его произведений.

Цель автора данной публикации – продолжить исследование творчества художника, подробнее рассмотреть его лучшие полотна и воссоздать картину его неутомимой общественной деятельности.

В одном из живописнейших мест Новосильского уезда, бывшей Тульской губернии, уже в начале XIX века существовало село Паньково. Там у небогатого помещика Григория Андреевича Мясоедова 7 апреля 1834 года родился второй сын, названный в честь отца Григорием. Это был будущий художник. Детские годы Г.Г. Мясоедов провел в деревенском доме отца вместе с братьями – старшим, Руфином, и младшим, Вадимом, а также сестрой Катенькой. Способности к рисованию у Григория определились довольно рано. В Орловской гимназии, где учился Г.Г. Мясоедов, на него обратил внимание учитель рисования Иван Антонович Волков.

Юный Г.Г. Мясоедов не отличался особым прилежанием к наукам. Страстью его все более и более становилось искусство. И в полудетских мечтах все яснее и отчетливее стало вырисовываться здание Академии художеств на берегах

Невы. Г.Г. Мясоедов рано потерял мать. Отец после кончины супруги, Веры Григорьевны, снова женился. Второму сыну не приходилось рассчитывать даже на скромное наследство. Имение после смерти отца должно было перейти к старшему брату, который по семейной традиции уже определился на военную службу. Григорий окончательно решил стать независимым от отца и на пути служения искусству добиться, если не славы, то, во всяком случае, признания. Не окончив гимназии, поссорившись по этой причине с отцом, он стал собираться в Петербург. В Петербурге молодому провинциалу жилось нелегко. Но, кто в молодые годы обращает внимание на трудности? По словам самого Г.Г. Мясоедова, записанным директором Передвижных художественных выставок Я.Д. Минченковым (1871-1938), жил он, как и большинство студентов Академии художеств, на Васильевском острове, в бедной комнате. Приезжая на каникулы к отцу в имение, Г.Г. Мясоедов не оставлял занятий живописью. Так, в 1857 году, почувствовав возросшие творческие силы, он написал портрет отца – человека, открывшего ему дорогу в большое искусство, а через год, в 1859 году, – портрет соседа, Франца Христиановича Майера. Г.Г. Мясоедов знал его с детства. Ученый с мировым именем, специалист в области степного лесоразведения и селекционер, Франц Христианович Майер жил в селе Моховое, в двенадцати верстах от Панькова.

Его пригласил для работы в имении ученый и землевладелец граф И.Н. Шатилов (1824-1889). В Моховом у Майера находились лаборатория и питомник. А в селе Паньково, где располагалась усадьба Шатиловых и стоял дом Мясоедовых, Майер был частым гостем. Он хорошо знал отца художника – местного помещика, и помогал ему. Портрет Г.Г. Мясоедову удался. Он сдал работу заказчику, видимо, в конце лета 1859 года, проезжая через Москву в Петербург для продолжения учебы в Академии. Около 70 лет изображение Ф.Х. Майера находилось в здании Императорского московского общества сельского хозяйства. В 1930 году правительственная ликвидационная комиссия по делам Московского общества сельского хозяйства (так оно называлось после 1917 года) передала портрет в собрание Государственного Исторического музея, где он и хранится в настоящее время. Академический период жизни Г.Г. Мясоедова хорошо известен, поэтому о нем не стоит много писать. Нужно отметить, что лишь с 1853 по 1862 год он учился у А.Т. Маркова и Т.А. Нефа. Но, несколько приподнято-романтический строй его первых картин был связан, по-видимому, с обаянием гения К.П. Брюллова (1799-1852). В этом убеждают не только полотна молодого Г.Г. Мясоедова, но и ранние работы его сверстников, будущих передвижников. Обучение в Академии художеств заканчивается для Г.Г. Мясоедова созданием картины: «Бегство Григория Отрепьева из корчмы на литовской границе» (1862) [4, с. 4] (илл. 1).

Эта картина занимает уже заметное место в русской исторической живописи того времени. Сюжет ее навеян трагедией А.С. Пушкина «Борис Годунов» (1825) [4, с. 4]. Есть данные, что Г.Г. Мясоедов встречался с композиторами «Могучей кучки» и, в частности с М.П. Мусоргским



Илл. 1. Г.Г. Мясоедов. «Бегство Григория Отрепьева из корчмы на литовской границе». 1862 г. Холст, масло // Всероссийский музей А.С. Пушкина (г. Санкт-Петербург)

(1839-1881), который вскоре тоже стал работать над оперой: «Борис Годунов» [4, с. 4].

Решение картины несет в себе противоречия. Ей присущи черты академически-романтические – повышенная экспрессия движения, резкие контрасты светотени и т.п., но общий замысел ее связан, несомненно, со стремлением к демократизации исторического жанра. Об этом говорит уже самый выбор сюжета – сцены в корчме, а также характеристика персонажей. Художник приближает образы исторической живописи к зрителю, делает их доступней, понятней, намечает ряд народных типов. Так, наиболее прогрессивный критик этого времени – В.В. Стасов – видел в этой картине «глубокое постижение русских народных натур» [4, с. 4]. Он говорил, что в ней «есть уже начало верного пути» к настоящей полной истории [4, с. 4]. Большая золотая медаль, полученная за картину «Бегство Григория Отрепьева», давала Г.Г. Мясоедову право на пенсионерство, т.е. возможность продолжать образование за границей за счет Академии [3, с. 14]. Получив разрешение

от министерства двора на командировку сроком на шесть лет, 18 мая 1863 года он выехал в Берлин. О своих впечатлениях и событиях художественной жизни за рубежом Г.Г. Мясоедов сообщал в отчетах в Академию художеств, а также в письмах к другу тех лет, художественному деятелю А.И. Сомову (1830-1909), симпатии к которому определялись общностью интересов в области русского реалистического искусства. Посещая музеи и выставки Европы, молодой художник много времени уделял, как изучению произведений старых мастеров, так и полотнам современного искусства. Он особо отмечал Дрезденскую галерею. Лишь ее экспозиция, построенная в то время по принципу отдельных коллекций, вызвала с его стороны возражения. Картины современных мастеров, которые он видел на выставках в Берлине, Дрездене, Кельне и Дюссельдорфе, показались ему малоинтересными. «Все пишут медхенов с козочкой, или итальянских бандитов», – сообщал он А.И. Сомову [3, с. 15].

Только на выставке современного западноевропейского искусства в Брюсселе Г.Г. Мясоедов изменил к нему свое отрицательное отношение. Он отметил работы Ж. Мейсонье, О. Верне, Л. Галле, Л. Кнауца, Ж. Бретона, портреты талантливого чешского живописца Я. Чермака, пейзажи А. Ахенбаха и многие другие. Г.Г. Мясоедова заинтересовала и организационная сторона выставок: экспозиционные помещения, порядок приема художественных произведений, выбор жюри, принцип распределения наград участникам, правила посещения выставок, а также издание каталогов. Воспитанный на идеях русских революционных демократов, он, прежде всего, задумывался о связи искусства с жизнью, о показе произведений искусства широкому кругу зрителей. Впечатления от брюссельской выставки оказали некоторое влияние на творчество Г.Г. Мясоедова. Особенно, привлекла его тема материнства. Так, у него возник замысел картины: «Материнское счастье», известной позже под названием «У чужого счастья», или «Две судьбы» (1865) [3, с. 15] (илл. 2).

В письме к А.И. Сомову из Италии этого же периода, прилагая первоначальный набросок, он сообщал, что собирается написать картину о судьбе двух сестер, младшая из которых замужем и счастлива, а другая, будучи одинокой, завидует материнству сестры. Эту вещь он окончил в Париже в 1865 году. Однако, картина получилась сентиментальной, а образы – поверхностными. По-видимому, художник и сам не был удовлетворен своим произведением, т.к. подобные сцены, как и тщательная выписанность деталей, в его дальнейших работах не встречаются. В октябре 1863 года Г.Г. Мясоедов направился в Италию, которая была основной целью поездки. Милан, Турин, Флоренция, Венеция, Рим – таковы главные пункты его пребывания за границей в первый период.

В Италии в 1867 году Г.Г. Мясоедов сблизился с Н.Н. Ге (1831-1894). Их обоих заинтересовали передвижные выставки английских художников,



Илл. 2. Г.Г. Мясоедов. «У чужого счастья». 1865 г. Холст, масло, 72,0 × 88,5 см // Таганрогский художественный музей (г. Таганрог)

чи картины не были приняты на выставку в Париже. Сообща, они обдумывали идейную основу и форму, которая могла бы стать приемлемой для будущего объединения художников в обстановке тогдашней России. В доме Н.Н. Ге бывали представители русской интеллигенции, эмигранты. На глазах у Г.Г. Мясоедова проходило движение Дж. Гарibaldi. Несомненно, что вся эта среда, где много было сказано о независимости Италии, о борьбе в Польше, довершила идеологическое воспитание художника. Попав ненадолго в Россию, он особенно остро ощутил глушь русской провинции. Итогом работы Г.Г. Мясоедова за первый и главный для него период жизни за границей, кроме картины «У чужого счастья» явились также «Знахарка, собирающая травь» («Приворожные травь») (1866-1867) и «Похороны у испанских цыган» («Похоронный обряд испанских цыган»), (1866, местонахождение неизвестно) [3, с. 19] (илл. 3).

Ко времени путешествия по Испании относится и этюд 1867 года «Испанец» (Государственная Третьяковская галерея) [3, с. 19] (илл. 4).

Он говорит о возросшем мастерстве Г.Г. Мясоедова, особенно в области колорита, о непосредственности восприятия живой природы, пробудившемся интересе к солнечному свету. Оставшееся время пенсионерской командировки – часть 1867 и весь 1868 год – Г.Г. Мясоедов провел во Флоренции, где поселился близ церкви Сан-Лоренцо. Здесь под впечатлением памятников раннего Возрождения он начал работать над картиной «Франческа да Римини и Паоло да Паоленто» (1868, местонахождение неизвестно) на сюжет из «Божественной комедии» А. Данте [3, с. 19]. Ее воспроизведение в рисунке И.Н. Крамского (1837-1887) позволяет судить, главным образом, о композиции.

Можно лишь догадываться, что в передаче внутреннего состояния героев художник не смог преодолеть условностей. Окончив работу над «Франческой» и, считая свою дальнейшее пребывание за границей бесцельным, 6 октября 1868 года он направил в Петербург заявление с просьбой разрешить ему вернуться в Россию, до окончания срока [3, с. 19]. 10 марта 1869 года Г.Г. Мясоедову было выдано временное свидетельство «для проезда и проживания во всей России» [3, с. 19]. Зимой 1868/1869 произошло его сближение с представителями московской школы живописи. К ним и обратился молодой живописец с предложением создать общество художников. Он написал проект первого устава Товарищества передвижных художественных выставок, который был подписан В.Г. Перовым, И.М. Прянишниковым, А.К. Саврасовым и другими. Заручившись их согласием, он обратился в петербургскую Артель художников. На первой стадии создания Товарищества Г.Г. Мясоедов особо отмечал роль Н.Н. Ге, который к этому времени возвратился из-за границы. Именно после совместного обсуждения проекта устава с Н.Н. Ге его немногословный текст приобрел свой высокий смысл. В уставе, утвержденном 2 ноября 1870 года, прежде всего, подчеркивалась прогрессивная роль искусства, его воспитательное значение. И лишь в конце первого параграфа говорилось, что одна из целей выставок – это «облегчение для художников сбыта их произве-



Илл. 3. Г.Г. Мясоедов. «Знахарка, собирающая травь». 1866-1867 гг. Холст, масло, 51,0 × 73,0 см // Таганрогский художественный музей (г. Таганрог)

дений» [3, с. 22]. В конце 1871 года открылась первая выставка.

Это было настоящее событие в художественной жизни страны. Выставку с воодушевлением приветствовала все передовая печать. На первую выставку Товарищества Г.Г. Мясоедов представил историческую картину – «Дедушка русского флота», близкую по пониманию задач исторической живописи и по изобразительному языку «Бегству Григория Отрепьева» [4, с. 6]. Но, значение ее меньше. То, что было новым словом в 1861 году стало уже пройденным этапом после цикла картин русского художника В.Г. Шварца (1838-1869) с присущим им обаянием подлинной историчности. В течение 1870-1880-х годов Г.Г. Мясоедов не раз возвращался и к историческим темам, и к народным поверьям («Самосожигатели», «Опахивание» и др.) [4, с. 6] (илл. 5, 6).



Илл. 4. Г.Г. Мясоедов. «Испанец». 1867 г. Холст, масло, 21,3 × 17,7 см (овал) // Государственная Третьяковская галерея (г. Москва)



Илл. 5. Г.Г. Мясоедов. «Самосожигатели». 1884 г. Холст, масло, 139,0 × 283,8 см // Государственная Третьяковская галерея (г. Москва)



Илл. 6. Г.Г. Мясоедов. «Опахивание». 1876 г. Холст, масло, 78,0 × 134,0 см // Государственный Русский музей (г. Санкт-Петербург)



Илл. 7. Г.Г. Мясоедов. «Земство обедает». 1872 г. Холст, масло, 74,0 × 125,0 см // Государственная Третьяковская галерея (г. Москва)

Но, уже с начала 1870-х годов он ищет иной круг образов, – образов, взятых из современности. Художник стремится сделать и свой изобразительный язык, способным более полно воплотить свое творчество «сredo» [4, с. 6]. И на вторую выставку (в 1873 году) Г.Г. Мясоедов дает произведение, которое характерно для всего его дальнейшего творческого пути – пути жанриста, бытописателя крестьянства, мастера критического реализма. Это – написанная в 1872 году картина «Земство обедает» («Уездное земское собрание в обеденное время») [4, с. 6] (илл. 7).

Картина строится на контрастах: на фоне стены теплого светлого тона вырисовываются темные силуэты крестьян, а на переднем плане – холодная тень от здания соседствует с освещенным солнцем участком и свежей зеленью в правой части картины. Справа у двери художник расположил крестьянина. Его фигура разделена на две четкие половины – светлую и темную. Быть может, художник использовал такой прием, чтобы передать сомнения и думы, раздирающие крестьянина? Но, свет здесь все же побеждает тень. Тень отступает. Так и кажется, что он сейчас встанет, расправит плечи, сделает шаг к солнцу, к свету и поведет за собой собратьев. В 1872 году произведение выглядело несколько иначе, чем сейчас. Дело в том, что П.М. Третьяков, приобретя полотно «Земство обедает» для своей галереи, в 1876 году обратился к Г.Г. Мясоедову с просьбой переписать некоторые детали. Г.Г. Мясоедов согласился на предложение П.М. Третьякова, и зимой 1876 года, будучи в Харькове и получив картину, основательно над ней поработал. Он убрал фигуру петуха на переднем плане, оставив только двух кур, переписал практически всех действующих лиц. В первоначальном варианте в фигурах крестьян усматривалась какая-то обреченность. Но, после доработки, это впечатлительное исчезло. В крестьянской группе появилась та спокойная раздумчивость и внутренняя сила,

которая вызывает уважение и привлекает внимание. Таким образом, картина «Земство обедает», хранящаяся в Государственной Третьяковской галерее, – переработанный в 1876 году вариант картины, написанной в 1871-1872 годах [6, с. 80]. Вот, почему в некоторых изданиях под репродукцией этой картины стоит реальная дата завершения работы художником – 1876 год. С 1872 по 1873 год Г.Г. Мясоедов продолжал работать над сюжетами, связанными с крестьянской жизнью. Он создал акварельный эскиз (с использованием туши и пера), в котором определил содержание и наметил общую композицию своей будущей картины «Чтение Положения 19 февраля 1861 года» [6, с. 81] (илл. 8).

Сын мелкопоместного дворянина, с детства, знакомый с земледельческим трудом, выросший среди крестьян и хорошо, знавший их нужды, художник очень тонко уловил настроения селян после правительственной реформы. Новое полотно сразу же было признано явлением в русском изобразительном искусстве. По углам, сараям, ригам, расположившись малыми группами, вслушиваясь в непонятные слова, сельские жители пытались вникнуть в суть царского манифеста. Такую группу, собравшуюся в заброшенной риге, и изобразил Г.Г. Мясоедов. «Уединившись в полутемной риге, подалее от людских глаз, крестьяне напряженно следят за словами мальчика-чтеца. Они словно бы ждут того главного, того заветного слова, которое им так нужно... Тихо так, что воробьи спокойно сидят на обрешетке крыши, в дыре, откуда идет свет», – рассказывал о картине сам художник [6, с. 81]. Работа Г.Г. Мясоедова на Всемирной выставке в Париже в 1878 году произвела на зрителей сильное впечатление. Таким образом, картины Г.Г. Мясоедова «Земство обедает» и «Чтение Положения 19 февраля 1861 года» по праву принадлежат к числу лучших произведений русской художественной школы [6, с. 83]. Создав две столь зна-



Илл. 8. Г.Г. Мясоедов. «Чтение Положения 19 февраля 1861 года». 1873 г. Холст, масло, 138,2 × 209,0 см // Государственная Третьяковская галерея (г. Москва)



Илл. 9. Г.Г. Мясоедов. «Молебен на пашне о даровании дождя (Засуха)». 1878-1880 гг. Холст, масло, 74,0 × 148,0 см // Омский областной музей изобразительных искусств имени М.А. Врубеля (г. Омск)

чительные работы, Г.Г. Мясоедов как бы берет паузу. Он обращается к детской тематике. Изпод его кисти выходит картина «Игра в горелки», которую современники посчитали неудачной [6, с. 83]. Так же решил и сам художник. Поэтому, после экспонирования на IV Передвижной художественной выставке зимой 1875 года Г.Г. Мясоедов ее уничтожил. От творческих неудач никто не застрахован. В следующем году зрители увидели новую работу Г.Г. Мясоедова с загадочным сюжетом и названием «Опахивание» [6, с. 83].

Ее содержание – старинный обряд, который проводился на Тульской земле, – опахивание земли вокруг деревни, чтобы защитить ее от падежа скота. В нем принимали участие обнаженные крестьянки. Обряд проходил ночью, при зажженных свечах и фонарях. Живописное мастерство Г.Г. Мясоедова сделало полотно очень эффективным. Очередная большая картина на сюжет из крестьянской жизни – «Молебен на пашне о даровании дождя (Засуха)» [6, с. 83] (илл. 9).

Она экспонировалась с успехом и вызвала много положительных отзывов. Наиболее горячие отклики о ней наряду со В.В. Стасовым давал П.П. Чистяков (1832-1919), художник, знаменитый педагог, профессор Академии художеств. Этюды к этой картине Г.Г. Мясоедов начал писать еще в 1876 году. В Кисловодском мемориальном музее-усадьбе художника Н.А. Ярошенко хранится этюд старика-крестьянина с мальчиком-поводырем (1876-1877). Г.Г. Мясоедов писал картину в основном на небольшом хуторе под Харьковом, который он приобрел в 1876 году. Он работал здесь летом и в начале осени 1877 года. Как бы в насмешку над художником, пишущим засуху, погода на Украине выдалась невероятно дождливой. Не порадовало и «бабье лето» [6, с. 84]. Вообще, солнце нужно было, чтобы на натуре дописать уже близкую к завершению картину и создать ощущение палящего зноя. Хотя мастерская была удобной, работа шла

нелегко. Не хватало не только солнечных дней, художнику не хватало здоровья. Все лето его мучила лихорадка, которую он подхватил год назад, путешествуя по Балканам. Заметным явлением в истории русской живописи стала картина «Молебен на пашне о даровании дождя (Засуха)» [6, с. 84].

С этой внушительной картиной в конце декабря 1877 года Г.Г. Мясоедов приехал в Петербург, чтобы в мастерской И.Н. Крамского поработать несколько месяцев и завершить полотно к очередной передвижной выставке. Написана картина была по детским воспоминаниям художника. Напомним, что, когда будущему художнику шел шестой год, в Центральной России, и в Орловской, и в Тульской губерниях свирепствовала страшная засуха. И тогда проводились живописные церковные обряды, оставившие след в детской памяти. Молебны на пашне, в открытом поле под палящим солнцем, церковнослужители в красивых, тяжелых, переливающихся яркими красками одеждах, иконы и хоругви, в огромных чашках – святая вода, пение и молитвы, плач и причитания баб – все это серьезно, искренне, от всего сердца. Это ли не увлекло любознательного мальчишку? Через много лет Г.Г. Мясоедов, вспомнив детские впечатления, воплотил их в своей картине, где, прежде всего, передана внешняя, наиболее, запомнившаяся мальчику сторона обряда. Мы не можем утверждать, что только детские воспоминания легли в основу этого полотна. Г.Г. Мясоедов летние месяцы часто проводил в деревне и засуху мог застать и в более позднее время, и в другом месте, но, бесспорно, одно – детские впечатления глубоко и прочно остаются в памяти, и взрослый человек может рассказать о них в мельчайших подробностях. В течение нескольких лет Г.Г. Мясоедов работал над новой для себя темой, связанной с религиозными обрядами раскольников. А, пока в 1881 году на IX Передвижной художественной



Илл. 10. Г.Г. Мясоедов. «Дорога во ржи». 1881 г. Холст, масло, 65,0 × 145,0 см // Государственная Третьяковская галерея (г. Москва)

выставке он показал пейзаж-картину «Дорога во ржи» [6, с. 86] (илл. 10).

Как и предыдущие работы Г.Г. Мясоедова, новое полотно привлекало зрителей какой-то добротой, внутренней тишиной и спокойствием. В пейзаже горизонтального формата изображено ржаное поле при гаснущем свете дня. По меже, ставшей естественной дорогой между селами, медленно идет крестьянин. Пейзаж очень цельный. Теплое золотистое поле и холодное небо составляют основу колорита картины. А, душевную простоту и теплоту изображения не передать никакими словами. От пейзажа веет тишиной и легкой грустью, которая невольно посещает нас на склоне, уходящего дня. Это полотно очень понравилось П.М. Третьякову, и оно уже более ста лет украшает его знаменитую галерею. В следующем

году художник работал над картиной из жизни раскольников. В 1882 году на X Передвижной художественной выставке он показал историческое полотно «Самосожигатели» [6, с. 86]. К 1882 году, к моменту открытия выставки, картина была закончена «вчерне» [6, с. 86]. С выставки ее купил П.М. Третьяков. После этого Г.Г. Мясоедов дорабатывал картину, на что ушло еще два года, поэтому ее датируют 1884 годом. Художник считал работу удачной, и не без оснований. Трагичность сюжета и эффектность живописного решения не оставляли зрителей равнодушными. Сюжет большой картины «Страдная пора (Косцы)» был навеян по-видимому, также детскими воспоминаниями [6, с. 88] (илл. 11).

Перед зрителями будто бы образ Микулы Селяниновича с узнаваемыми чертами самого ху-



Илл. 11. Г.Г. Мясоедов. «Страдная пора (Косцы)». 1887 г. Холст, масло, 179,0 × 275,0 см // Государственный Русский музей (г. Санкт-Петербург)



Илл. 12. Г.Г. Мясоедов. «Сеятель». 1888 г. Холст, масло, 82,5 × 58,5 см // Латвийский национальный художественный музей (г. Рига)

дожника. При взгляде на это полотно невольно вспоминаются строки русского поэта А.В. Кольцова «Раззудись плечо, размахнись рука...» [6, с. 88]. Пожалуй, в русском изобразительном искусстве не было ни до, ни после полотна «Страдная пора (Косцы)» другого произведения живописи, где бы так ярко и с таким вдохновением была бы передана красота крестьянского труда [6, с. 88]. Здесь же – предельная степень реалистической правды о русском крестьянине, его труде.

В живописном плане основу картины составляла мажорная цветовая гамма – золотая

стена созревшего хлеба на фоне ясного летнего неба. Император Александр III, увидев картину Г.Г. Мясоедова в залах выставки, опередив П.М. Третьякова, приобрел ее для своей коллекции. В настоящее время картина хранится в Государственном Русском музее. Продолжая крестьянскую тему, Г.Г. Мясоедов в следующем, 1888 году показал на очередной выставке передвижников картину «Сеятель» [6, с. 88] (илл.12).

Но, она не имела такого успеха, как «Страдная пора (Косцы)» [6, с. 88]. Г.Г. Мясоедов продолжает искать свою новую тему, он много пишет. Создает серию портретов художников, писателей, ученых. Постепенно он приходит к решению объединить образы деятелей творческого труда в одной сюжетной композиции, связав ее с популярным в те годы именем Л.Н. Толстого (1828-1910). Итогом этой работы стала картина «Чтение «Крейцеровой сонаты»» [6, с. 88]. Она ценна тем, что сохранила образы, правдивые и меткие характеристики многих современников Г.Г. Мясоедова: Д.И. Менделеева, В.В. Стасова, Н.Н. Ге, П.П. Забелло, В.Г. Короленко и многих других. Большую художественную и историческую ценность представляют собой портретные этюды к этой картине, написанные художником с натуры. И опять – поиск и раздумья на фоне работы над портретами, пейзажами, эскизами. В 1897 году, в год 60-летия печальной даты – гибели А.С. Пушкина, Г.Г. Мясоедов пишет первый эскиз своей будущей значительной картины «Мицкевич в салоне Зинаиды Волконской», где изображен А.С. Пушкин, слушающий импровизации А. Мицкевича [6, с. 89]. Потом будут еще его эскизы (илл. 13).

Картину он завершит через десять лет, к середине декабря 1907 года (илл. 14).

Изображение салона княгини Зинаиды Александровны Волконской (1789-1862), где регулярно собирались поэты, писатели, художники, музыканты, передано в светлых и чистых тонах, очень живописно. Художник добивается портретного сходства всех персонажей. Впервые, выставленная в 1907 году на XXXVI Передвижной художественной выставке, последняя большая работа мастера произвела на зрителей сильное впечатление. За приобретение новой картины Г.Г. Мясоедова соперничали Академия художеств и любитель старины, коллекционер, тайный советник К.Т. Солдатенков (1818-1901), который в конце концов и стал ее владельцем. Будучи уже тяжелобольным художником, он сумел подготовить для XXXVI Юбилейной Передвижной художественной выставки 13 своих, уже последних, работ. Эту традицию – постоянно участвовать в передвижных выставках – он сохранил, даже уходя из жизни. Скончался Г.Г. Мясоедов 17 декабря 1911 года в Полтаве, а через девять дней в Москве состоялось открытие той самой Юбилейной Передвижной художественной выставки.

Таким образом, в историю русской живописи Г.Г. Мясоедов входит, прежде всего, как бытописатель деревни. Мелкий бытовизм был ему чужд. Острый наблюдатель, почитающий задачей художника



Илл. 13. Г.Г. Мясоедов. «Мицкевич в салоне Зинаиды Волконской». 1905-1906 гг. Эскиз. Холст, масло, 73,4 × 92,1 см // Орловский областной музей изобразительных искусств (г. Орел)



Илл. 14. Г.Г. Мясоедов. «Мицкевич в салоне Зинаиды Волконской». 1907 г. Холст, масло, 175,0 × 264,0 см // Всероссийский музей А.С. Пушкина (г. Санкт-Петербург)

отражение существенных сторон народной жизни, он разглядел в толще крестьянской массы, яркие национальные типы, увидел в них новые черты, рожденные современностью, ее противоречиями, коллизиями и сдвигами в укладе

и строе народной жизни. В лучших своих произведениях Г.Г. Мясоедов обобщил и воплотил свои наблюдения, строго, придерживаясь правды, согревая их подлинной любовью к труженикам земли.

Список литературы:

1. Горина Т.Н., Прытков В.А. Крестьянская тема в жанровой живописи передвижников – В.М. Максимова, И.М. Прянишникова, Г.Г. Мясоедова, К.А. Савицкого. *Русская жанровая живопись XIX – начала XX века: Очерки* / Под общ. ред. Т.Н. Гориной; Акад. художеств СССР. Науч.-исслед. ин-т теории и истории изобразит. искусств. Москва: Искусство, 1964. 382 с.: ил. С. 167–206.
2. Захаренкова Л. Г. Мясоедов. *Юный художник*. 1995. № 8. С. 20–23: 3 ил., 4 цв. ил.
3. Масалина Н.В. Мясоедов. Москва: Искусство, 1964. 66 с.: ил.
4. Мясоедов Г.Г. Альбом репродукций / Сост. и авт. вступ. статьи Ф.С. Рогинская. Москва: Изогиз», 1959. 13 с.: ил. (Мастера русского искусства).
5. Рогинская Ф.С. Григорий Григорьевич Мясоедов. 1835–1911. Москва-Ленинград: Искусство, 1948. 30 с.: ил.
6. Хворостов А.С. Григорий Мясоедов, 1834-1911: [альбом]. Москва: Арт-родник, 2012. 94, [1] с. (Малая серия искусств).
7. Шувалова И.Н. Мясоедов. Ленинград: Искусство. Ленингр. отделение, 1971. 143 с.: ил.
8. Шувалова И.Н. Страдная пора. *Художник*. 1994. № 3. С. 16–18: 1 цв. ил.

References:

1. Gorina, T.N., & Pritkov, V.A. *Krestyanskaya tema v zhanrovoy zhivopisi peredvizhnikov – V.M. Maksimova, I.M. Pryanishnikova, G.G. Myasoedova, K.A. Savitskogo. Russkaya zhanrovaya zhivopis XIX – nachala XX veka: Ocherki* / Pod obsch. red. T.N. Gorinoy; Akad. hudozhestv SSSR. Nauch.-issled. in-t teorii i istorii izobrazit. iskusstv. Moskva: Iskusstvo, 1964. 382 s.: il. S. 167–206.
2. Zaharenkova, L.G. Myasoedov. *Yunyiy hudozhnik*. 1995. № 8. S. 20–23: 3 il., 4 tsv. il.
3. Masalina, N.V. Myasoedov. Moskva: Iskusstvo, 1964. 66 s.: il.
4. Myasoedov, G.G. *Albom reproduktsiy / Sost. i avt. vstup. stati F.S. Roginskaya*. Moskva: Izogiz», 1959. 13 s.: il. (Mastera russkogo iskusstva).
5. Roginskaya, F.S. *Grigoriy Grigorevich Myasoedov. 1835–1911*. Moskva-Leningrad: Iskusstvo, 1948. 30 s.: il.
6. Hvorostov, A.S. *Grigoriy Myasoedov, 1834-1911: [albom]*. Moskva: Art-rodnik, 2012. 94, [1] s. (Malaya seriya iskusstv).
7. Shuvalova, I.N. Myasoedov. Leningrad: Iskusstvo. Leningr. otdelenie, 1971. 143 s.: il.
8. Shuvalova, I.N. *Stradnaya pora*. *Hudozhnik*. 1994. № 3. S. 16–18: 1 tsv. il.

ПЕДАГОГІЧНІ НАУКИ

DOI: <https://doi.org/10.32839/2304-5809/2020-6-82-63>

УДК 340.1

Васільєва Л.М.¹

Дніпровський державний аграрно-економічний університет

ДИСТАНЦІЙНЕ НАВЧАННЯ В ЗАКЛАДАХ ВИЩОЇ ОСВІТИ – СУЧАСНИЙ ВИКЛИК СЬОГОДЕННЯ

Анотація. У статті охарактеризовано сутність поняття «дистанційне навчання». Наведено, що дистанційне навчання – навчання, при якому всі або більша частина навчальних процедур здійснюється з використанням сучасних інформаційно-комунікаційних технологій при територіальній роз'єднаності викладача й студентів. Зазначено, що дистанційному навчанні властиві всі проблеми навчання в цілому, але при цьому йому притаманні специфічні проблеми, пов'язані з формою реалізації навчання. Наведено основні проблеми, які потребують вирішення в плані підвищення ефективності дистанційної форми навчання. Також, було виділено переваги і недоліки дистанційного навчання. Наведені найбільш поширені веб-ресурсу для дистанційного навчання. Щодо вирішення проблеми підвищення ефективності дистанційного навчання запропоновано змішане навчання.

Ключові слова: викладач, дистанційне навчання, змішане навчання, Інтернет, методи, студент, форми.

Vasilieva Lesja

Dnipro State Agrarian and Economic University

DISTANCE LEARNING IN HIGHER EDUCATION INSTITUTIONS – THE MODERN CHALLENGE OF TODAY

Summary. Distance education is an interesting innovation used by almost every foreign university. New educational technology has recently arrived in Ukraine. The article describes the essence of the concept of «distance learning». It is stated that distance learning is learning in which all or most of the educational procedures are carried out using modern information and communication technologies with the territorial separation of teacher and students. It is noted that distance learning has all the problems of learning in general, but it has specific problems associated with the form of learning. The main problems that need to be addressed in terms of improving the effectiveness of distance learning can be expressed in the form of the following links between participants in the learning process: a significant disadvantage of almost any form of learning (except individual) is underdeveloped teacher-student feedback and as a consequence insufficient training efficiency; the desire to increase the effectiveness of training with its simultaneous intensification (shortening the terms of training, increasing the amount of material) forces the teacher to take a new approach to already known teaching methods, as well as to develop new forms and methods of teaching; One of the possible ways to increase the effectiveness of distance learning is to change the format of the course, namely the inclusion in distance learning of methods called «active» – the transition to blended learning. Also, the advantages and disadvantages of distance learning. The most common web resources for distance learning are listed. It is noted that the growing number of distance learning courses, concern for the effectiveness of training students of these courses have led to the fact that in recent years in the field of educational technology more and more attention is paid to the methods of using both distance and blended learning. It is emphasized that the form of blended learning helps to adapt the process of distance learning to the individual characteristics of students, to implement the most effective perception of information by its maximum involvement in the learning process.

Keywords: teacher, distance learning, blended learning, Internet, methods, student, forms.

Постановка проблеми. Дистанційна освіта – цікава новація, яку застосовує чи не кожен закордонний виш. В Україну нова освітня технологія прийшла нещодавно. Дедалі більше закладів освіти впроваджує таку форму навчання у власну систему. Дистанційне навчання передусім організоване для студентів, які з будь-яких причин не можуть відвідувати ЗВО.

Удосконалення інформаційно-комунікаційних технологій та їх активне впровадження в навчальний процес веде до зростання числа дистанційних курсів у всіх формах навчання. Зростання кількості дистанційних курсів, турбота про ефективність навчання слухачів цих курсів призвели до того, що в останні роки в сфері

освітніх технологій все більше уваги приділяється методиці використання дистанційного, а також змішаного навчання.

Аналіз актуальних досліджень. Теоретичні та практичні аспекти дистанційного навчання ґрунтовно були проаналізовані в працях і зарубіжних, і вітчизняних вчених, серед них: Полат Є.С., Бухаркіна М.Ю., Моїсєєва В.М., Петров О.Є., Биқов В.Ю., Кухаренко В.М., Сиротенко Н.Г., Рибалко О.В., Богачков Ю.М., Хуторської А.В., Кузьмінський А.І., Кухаренко В.М., Роберт І.В. та інші.

Виділення невирішених раніше частин загальної проблеми. Дослідженнями відомих авторів підтверджується актуальність досліджу-

¹ ORCID: <https://orcid.org/0000-0001-6728-8895>

ваної проблеми. У цьому контексті актуальним залишається визначення сутності поняття «дистанційне навчання». Незважаючи на низку наукових праць, проблема підвищення ефективності дистанційного навчання на сьогодні залишається актуальною.

Мета статті – визначення сутності поняття «дистанційне навчання», а також надати пропозиції щодо вирішення проблеми підвищення ефективності дистанційного навчання.

Виклад основного матеріалу. Загальновідомо, що початок історії дистанційного навчання більшість науковців знаходить у середині XIX століття. Першим закладом, у якому були використані дистанційні форми навчання, вважається Берлінський інститут вивчення іноземних мов. Навчання у цьому закладі від середини 1850-х рр. відбувалося засобами листування, що пізніше отримало назву кореспондентського навчання («corresponding learning»). Так само з допомогою звичайної пошти як першої стійкої регулярної загальнодоступної системи зв'язку здійснювалося навчання окремих осіб у Лондонському університеті (від 1858 р.), здобувачам якого було дозволено складати іспити на отримання академічного ступеня, не зважаючи на форму набуття знань (очну, листування чи самонавчання).

Новий етап у розвитку дистанційного навчання та початок його науково-теоретичного осмислення пов'язаний із інтенсивним впровадженням комп'ютерних технологій у навчання у 60-ті роки XX ст. На це вказує А. Кузьмінський, який пов'язує становлення дистанційного навчання з технічним прогресом, зокрема з розвитком обчислювальної техніки [5]. На цьому етапі відбулися суттєві зміни у тлумаченні поняття «дистанційне навчання», яке стало невід'ємним від комп'ютерної техніки та технологій. Однак слід відзначити: комп'ютерні системи того часу мали занадто високу вартість, що гальмувало темпи їх впровадження в освіту.

Необхідно відмітити, що в Україні вперше заговорили про дистанційне навчання у 2000 р. прийнявши 20 грудня «Концепцію розвитку дистанційної освіти в Україні», яка окреслює дистанційне навчання як, «систему технологій, що гарантує оперативну доставку здобувачам освіти, достатнього масштабу матеріалу, що вивчається; інтерактивне взаємодіяння викладачів і студентів у навчальному процесі, надання особам резерву самостійної роботи з освоєння запропонованого матеріалу» [4]. На сьогодні нові Закони України «Про освіту», «Про фахову передвищу освіту», «Про повну загальну середню освіту» дозволяють здобувачам освіти вибирати дистанційну форму.

Відмітимо, що 2020 рік став викликом для всієї освітньої системи не тільки України, а й всього світу. Так постановою Кабінету Міністрів України «Про запобігання поширенню на території України коронавірусу COVID-19» від 11.03.2020 усі заклади освіти організують освітній процес із використанням технологій дистанційного навчання. Ті заклади освіти, в яких вже запроваджена дистанційна форма навчання, зараз без проблем виконують цю постанову Кабінету Міністрів України використовуючи власну дистанційну платформу.

Дистанційне навчання не є чимось принципово новим – вже довгий час існує система кореспондентських шкіл, в яких навчальний процес заснований на поштовому листуванні, хоча сам термін «дистанційне навчання» з'явився порівняно недавно. До початку 90-х рр. XX ст. в літературі використовувалася калька з англійської мови – «дистанційне навчання» (англ. Distant learning). Пізніше стала вживатися більш характерна для української мови форма «дистанційне навчання», тобто навчання на відстані. З розвитком комунікаційних служб глобальної мережі Інтернет (в першу чергу електронної пошти) термін «дистанційне навчання» придбав новий зміст. Так стали називати навчальний процес, який реалізується на відстані між викладачем (учителем) та студентом (учнем) за допомогою засобів мережі Інтернет.

Як визначено в наказі Міністерства освіти і науки України від 25.04.2013 № 466 «Про затвердження Положення про дистанційне навчання», «дистанційне навчання – це індивідуалізований процес набуття знань, умінь, навичок і способів пізнавальної діяльності людини, який відбувається в основному за опосередкованої взаємодії віддалених один від одного учасників навчального процесу у спеціалізованому середовищі, яке функціонує на базі сучасних психолого-педагогічних та інформаційно-комунікаційних технологій» [8].

Проаналізуємо визначення деяких вчених щодо терміну «дистанційне навчання»:

Дистанційне навчання – це новий засіб реалізації процесу навчання, в основі якого використання сучасних інформаційних і телекомунікаційних технологій, що дозволяють навчатись на відстані без безпосереднього, особистого контакту між викладачем і учнем [6].

Роберт І.В. розкриває дистанційне навчання (розподілене навчання, дистантне навчання) крізь «призму процесу передачі знань, вироблення вмінь і навичок у контексті інтерактивного взаємодіяння як між студентом і викладачем, так і між ними (суб'єктами) та інтерактивним джерелом інформаційного ресурсу, який віддзеркалює всі характерні навчальному процесу елементи (мета, цілі, організаційні форми, зміст, засоби навчання, методи), реалізоване в умовах використання прийомів інформаційно-комунікаційної технології ІКТ» [9].

Дистанційне навчання – це навчання на відстані від базового закладу, наближене до місця проживання студента, з отриманням комплексу освітніх послуг, що надаються за допомогою сучасних інформаційно-комунікаційних технологій [2].

Полат Є.С., Бухаркіна М.Ю., Моїсєєва В.М., Петров О.Є. відмічають, що «дистанційне навчання – це систематична організація навчання, побудована на взаємодіянні викладача та студента, студентів між собою на віддаленні, що відбиває всі властиві навчальному процесу елементи (організаційні форми, цілі, засоби навчання, зміст) своєрідними прийомами ІКТ та Internet-технологіями» [7].

Биков В.Ю., Кухаренко В.М., Сиротенко Н.Г., Рибалко О.В., Богачков Ю.М. виокремлюють «два типи дистанційного навчання. Перший тип – це традиційне дистанційне на-

вчання, яким є заочне навчання, другий – е-дистанційне навчання (е-ДН), яке характеризується синхронною та асинхронною взаємодією між учасниками і організаторами навчального процесу, переважним і принциповим використанням електронних систем доставки навчання, комп'ютерної мережі Інтернет, мультимедійних навчальних засобів та інформаційно-комунікаційних технологій» [1].

Хуторський А.В. дистанційне навчання тлумачить, як «навчання, в якому суб'єкти перебувають на відстані, реалізуючи освітній процес за сприянням засобів телекомунікацій» [10].

Отже, дистанційне навчання можна визначити як навчання, при якому всі або більша частина навчальних процедур здійснюється з використанням сучасних інформаційно-комунікаційних технологій при територіальній роз'єднаності викладача й студентів.

На думку більшості фахівців, вивчення курсу на відстані, особливо при використанні інтерактивних засобів зв'язку, є ефективним, якщо під ефективністю розуміти завершеність навчального процесу. Наголосимо, що ефективність дистанційного навчання більш тісно пов'язана з плануванням навчального процесу та якістю навчально-методичних розробок, ніж з інформаційною технологією, яка використовується. Таким чином, можна підвищити ефективність навчання, якщо форма організації курсу, методи підтримки студентів й стратегія розробки навчально-методичних засобів відображатимуть розуміння ключових факторів у навчанні студентів, досягненні певних результатів й систематичності в отриманні знань. До цих факторів належать: а) взаємодія викладача й студента (зворотний зв'язок); б) використання педагогічних технологій; в) якість розроблених методичних матеріалів й способів їх доставки.

Дистанційному навчанні властиві всі проблеми навчання в цілому, але при цьому йому притаманні специфічні проблеми, пов'язані з формою реалізації навчання. Основні проблеми, які потребують вирішення в плані підвищення ефективності дистанційної форми навчання, можна виразити у вигляді наступних зв'язків між учасниками процесу навчання:

– істотним недоліком практично будь-якої форми навчання (за винятком індивідуальної) є недостатньо розвинений зворотній зв'язок викладача зі студентом і як наслідок недостатня ефективність навчання;

– прагнення підвищити ефективність навчання з одночасною його інтенсифікацією (стиснення термінів навчання, збільшення обсягу матеріалу) змушує викладача по-новому ставитися до вже відомих методів навчання, а також розробляти нові форми й методики навчання;

– одним з можливих шляхів підвищення ефективності дистанційного навчального курсу є зміна формату курсу, а саме включення в дистанційне навчання методів, які отримали назву «активних» – перехід до змішаного навчання.

Відзначимо переваги дистанційного навчання:

– гнучкість в плануванні часу навчання (свобода вибору часу для освоєння курсу);

– паралельність (навчання може проводитися одночасно з основною професійною діяльністю);

– тимчасова асинхронність навчання (можливість проведення курсу не залежно від часу навчання кожного конкретного студента);

– масовість (некритичність параметра «кількість студентів»);

– інформаційна доступність (вільний доступ до баз даних, бібліотечних каталогів та інших інформаційних ресурсів в рамках дистанційного курсу);

– інтерактивність (можливість швидкого отримання відповіді на виконане практичне заняття, а також можливість проходження тестування в режимі реального часу).

Одночасно з цим виділимо й такі істотні недоліки дистанційного навчання як:

– відсутність безпосереднього контакту студента й викладача, а також взаємодії між студентами;

– основним способом спілкування в дистанційних курсах залишається текст, отже, упускається можливість використовувати методи невербального контакту;

– нерівномірний розподіл навчального навантаження, яке виникає при недостатньо сформованій здатності студентів до самостійного навчання (практика показує, що студент часто залишає значну частину курсу на самий останній момент).

Самими поширеними веб-ресурсами для дистанційного навчання є:

– платформа Moodle (<https://moodle.org/>) – безкоштовна відкрита система управління дистанційним навчанням. обрали вищі освітні заклади. У 2019 році Moodle використовують 229 країн світу, в тому числі Україна (на українській мові), безкоштовно.

– Платформа Google Classroom (<https://classroom.google.com/>) – це сервіс, що пов'язує Google Docs, Google Drive і Gmail, дозволяє організувати онлайн-навчання, використовуючи відео-, текстову та графічну інформацію.

– Zoom (zoom.us/download) – сервіс для проведення відеоконференцій та онлайн-зустрічей.

– ClassDojo (<https://www.classdojo.com/uk-ua/signup/>) – простий інструмент для оцінювання роботи класу в режимі реального часу.

– Classtime (<https://www.classtime.com/uk/>) – платформа для створення інтерактивних навчальних додатків, яка дозволяє вести аналітику навчального процесу і реалізовувати стратегії індивідуального підходу.

– LearningApps.org ([LearningApps.org](https://www.learningapps.org/)) – онлайн-сервіс, який дозволяє створювати інтерактивні вправи.

Щодо вирішення проблеми підвищення ефективності дистанційного навчання можна підійти зі сторони модифікації форми навчання, що, в свою чергу, призводить до зміни змістовного плану. Під зміною форми навчання будемо розуміти вбудовування в дистанційні курси активних методів навчання. Вбудовування активних методів навчання в структуру дистанційних навчальних курсів отримало в сучасній педагогіці назву змішаного навчання (blended learning) (Дж. Тейлор, Р. Морроу, К. Торн), під активними методами навчання розуміються методи, які реалізують установку на велику активність суб'єкта в навчальному процесі, на противагу так званому традиційним методам, де студент відіграє набагато більш пасивну роль.

Термін «змішане навчання» має різні визначення у літературі. Загалом це – поєднання офлайн – (або особисто, «на місці») та онлайн-навчання у різних пропорціях. Сама концепція з'явилася ще в 1990-х як протипага онлайн-навчання, проте вивчати та впроваджувати її почали лише з 2000-х.

Змішане навчання не тотожне електронному (або онлайн-) навчання. Онлайн-навчання не передбачає особистої комунікації між студентами в групі, чи студентом і викладачем. Це водночас його основна перевага і недолік у порівнянні зі змішаним навчанням. Адже студенти, які навчаються онлайн, не мають можливості особисто спілкуватись і розвивати навички роботи в команді. Натомість система змішаного навчання дозволяє вирішити цю проблему. Наприклад, дослідження змішаного навчання показало відгуки від студентів про найкращу результативність саме цієї системи у порівнянні з онлайн-навчанням та традиційною системою [3].

Організація занять з використанням активних методів навчання вимагає високого професіоналізму викладача; професійно реалізовані активні методи навчання дозволяють забезпечити високий рівень засвоєння досліджуваного матеріалу, практичну обробку знань, яке переда-

ється студентам за рахунок максимальної включеності студента в процес навчання, відновити втрачений в дистанційному навчанні зворотний зв'язок, організувати ефективну систему контролю з яскраво вираженою розвиваючою функцією.

Висновки:

1. Дистанційне навчання можна визначити як навчання, при якому всі або більша частина навчальних процедур здійснюється з використанням сучасних інформаційно-комунікаційних технологій при територіальній роз'єднаності викладача й студентів.

2. Включення активних методів навчання в дистанційне навчання активізує пізнавальну активність студентів, підсилює їх інтерес і мотивацію, розвиває здатність до самостійного навчання; забезпечує в максимально можливій мірі зворотний зв'язок між студентами та викладачами; дозволяє побудувати ефективну систему контролю з яскраво вираженою розвиваючою функцією. Форма змішаного навчання допомагає адаптувати процес дистанційного навчання до індивідуальних особливостей студентів, реалізувати найбільш ефективне сприйняття ним інформації за рахунок його максимального залучення в процес навчання.

Список літератури:

1. Биков В.Ю., Кухаренко В.М., Сиротенко Н.Г., Рибалко О.В., Богачков Ю.М. Технології розробки дистанційного курсу : навчальний посібник. Київ : Міленіум, 2008. 324 с.
2. Дистанційне навчання – нові можливості. URL: <https://nubip.edu.ua/node/992> (дата звернення: 17.06.2020).
3. Змішане навчання: сутність та переваги у сучасному світі. URL: <http://blog.ed-era.com/blended-learning-sut-pierievaghi-ta-uspishni-prikladi/> (дата звернення: 16.06.2020).
4. Концепція розвитку дистанційної освіти в Україні, затверджена постановою МОН від 20 грудня 2000 р. URL: <http://www.osvita.org.ua/distance/pravo/00.html> (дата звернення: 17.06.2020).
5. Кузьмінський А.І. Педагогіка вищої школи. Київ : Знання, 2005. 486 с.
6. Кухаренко В.М. Дистанційне навчання : Навч. посібник. Харків : ХДПУ, 1999. 216 с.
7. Полат Е.С., Бухаркіна М.Ю., Моїсеєва В.М., Петров А.Е. Современные педагогические и информационные технологии в системе образования : учеб. пособ. Москва : Издательский центр «Академия», 2009. 272 с.
8. Про затвердження Положення про дистанційне навчання : Наказ Міністерства освіти і науки України від 25.04.2013 № 466. URL: <https://zakon.rada.gov.ua/laws/show/z0703-13> (дата звернення: 17.06.2020).
9. Роберт И.В. Теория и методика информатизации образования (психолого-педагогический и технологический аспекты). 2-е издание, дополнено : монография. Москва : ИИО РАО, 2008. 274 с.
10. Хуторской А. В. Практикум по дидактике и современным методикам обучения. Санкт-Петербург : Питер, 2004. 541 с.

References:

1. Bikov, V.Yu., Kukharensko, V.M., Sirotenko, N.G., Ribalko, O.V., & Bogachkov, Yu.M. (2008). *Tekhnolohiyi rozrobky dystantsiynoho kursu* [Distance course development technologies]. Kyiv: Milenium. (in Ukrainian)
2. Dystantsiynе navchannya – novi mozhlyvosti [Distance learning – new opportunities]. Available at: <https://nubip.edu.ua/node/992> (accessed 16 June 2020).
3. Zmishane navchannya: sutnist' ta perevahy u suchasnomu sviti [Blended learning: the essence and benefits of the modern world]. Available at: <http://blog.ed-era.com/blended-learning-sut-pierievaghi-ta-uspishni-prikladi/> (accessed 17 June 2020).
4. Kontseptsiya rozvytku dystantsiynoyi osvity v Ukrayini (2000). [The concept of distance education in Ukraine]. Available at: <http://www.osvita.org.ua/distance/pravo/00.html> (accessed 17 June 2020).
5. Kuzminsky, A.I. (2005). *Pedahohika vyshchoyi shkoly* [Pedagogy of higher education]. Kyiv: Znannya. (in Ukrainian)
6. Kukharensko, V.M. (1999). *Dystantsiynе navchannya* [Distance Learning]. Kharkiv: HNPU. (in Ukrainian)
7. Polat, E.S., Bukharkina, M.Yu., Moiseeva, V.M., & Petrov, A.E. (2009). *Sovremennyye pedagogicheskiye i informatsionnyye tekhnologii v sistemeobrazovaniya* [Modern pedagogical and information technology in the educational system]. Moscow: Academy Publishing Center. (in Russian)
8. Pro zatverdzhennya Polozhennya pro dystantsiynе navchannya (2013). [On approval of the Regulations on distance learning e]. Available at: <https://zakon.rada.gov.ua/laws/show/z0703-13> (accessed 17 June 2020).
9. Robert, I.V. (2008). *Teoriya i metodika informatizatsii obrazovaniya (psikhologo-pedagogicheskiy i tekhnologicheskyyaspekty)* [Theory and methods of informatization of education (psychological, pedagogical and technological aspects)]. Moscow: IIO RAO. (in Russian)
10. Khutorskoy, A.V. (2004). *Praktikum po didaktike i sovremennym metodikam obucheniya* [Workshop on didactics and modern teaching methods]. Sankt-Peterburg: Peter. (in Russian)

DOI: <https://doi.org/10.32839/2304-5809/2020-6-82-64>

УДК 378.016:62

Вересоцька Н.І.

ДВНЗ «Переяслав-Хмельницький державний педагогічний університет імені Григорія Сковороди»

ТЕОРЕТИЧНІ АСПЕКТИ ОРГАНІЗАЦІЇ САМОСТІЙНОЇ НАВЧАЛЬНОЇ ДІЯЛЬНОСТІ СТУДЕНТІВ НА ЗАНЯТТЯХ ІЗ ЗАГАЛЬНОТЕХНІЧНИХ ДИСЦИПЛІН

Анотація. У статті розглядаються теоретичні аспекти організації самостійної навчальної діяльності студентів на заняттях із загальнотехнічних дисциплін. Аналізуються різні аспекти тлумачень змісту категорії «самостійність», «самостійна робота», «самостійна навчальна діяльність», висвітлюється сучасний стан організації самостійної навчальної діяльності майбутніх учителів технологій у контексті інформаційно-комунікаційної технологій. Розкрито позитивні та негативні аспекти використання самостійної навчальної діяльності у формуванні студентів технологічної освіти.

Ключові слова: самостійність, самостійна робота, самостійна навчальна діяльність, технологічна освіта, загальнотехнічні дисципліни.

Veresotskaya Natalia

Pereyaslav-Khmelnytsky State Pedagogical University named after Hryhoriy Skovoroda

THEORETICAL ASPECTS OF ORGANIZATION OF INDEPENDENT STUDY ACTIVITY OF STUDENTS IN CLASSES IN GENERAL TECHNICAL DISCIPLINES

Summary. The article considers the theoretical aspects of the organization of independent educational activities of students in classes of general technical disciplines. Various aspects of interpretations of the content of the category "independence", "independent work", "independent educational activity" are analyzed, the essential state of organization of independent educational activity of future teachers of technologies in the context of information and communication technologies is covered. Positive and negative aspects of the use of independent educational activities in the formation of students of technological education are revealed. It was found that the independent educational activity of students in its content is an individual, group, collective activity of students, which is carried out within the educational process, provided direct intervention of the teacher, meets the requirements of curricula and programs aimed at mastering certain social experiences. goals of professional training and is characterized by a certain degree of their cognitive independence. Independent educational activity is a multidimensional system object, and it is not identical to independent work, self-education, self-study and is a logical continuation of educational work and embodies the educational and cognitive minimum that guarantees students mastery of a certain level of professional competence. During the study of aspect components of independent educational activity, features of ICT application, a group of specific principles was revealed: information support of all stages and types of independent educational activity of students; optimality and pedagogical expediency in the choice of forms, types, methods, didactic technologies; interactivity; complex differentiation; controllability; procedural. The main features of independent educational activity of students in classes of general technical disciplines are analyzed. The didactic conditions of application of information and communication technologies in the organization of independent educational activity of students are revealed and substantiated.

Keywords: independence, independent work, independent educational activity, technological education, general technical disciplines.

Постановка проблеми. Сучасному суспільству необхідні ініціативні та самостійні фахівці, які в складних обставинах зможуть реалізувати свої здібності, не розгубитися, взяти на себе відповідальність самостійно прийняти нестандартне рішення. Рівня освіченості, необхідного для сучасного суспільства, можна досягти шляхом самоосвітньої діяльності. База готовності до самоосвіти закладається в школі через формування вмінь самостійної роботи.

Особливої значущості проблема ефективного проектування й організації самостійної навчальної діяльності набуває в умовах реформування системи вищої освіти в Україні, викликане потребою приведення її у відповідність до кращих світових зразків. Вагомим підґрунтям для концептуальних змін стали документи Болонського процесу, міжнародні дослідницькі проекти, зокрема «Технологія та суспільство: оцінка компетенцій» (2007), ТЦМКО – «Налаштування освіт-

ніх структур в Європейському просторі вищої освіти», «Освіта і професійна підготовка 2010» та ін., а прийняття «Національної рамки кваліфікацій» (2011), Законів України «Про вищу освіту» (2014) та «Про Освіту» (2017) у новій редакції зумовило перегляд традиційно складених основ навчальної діяльності студентів у бік підвищення її особистісної й компетентісної спрямованості, активності й самостійності у виборі цілей і пріоритетів, орієнтації на побудову індивідуальних освітніх траєкторій [9; 18].

Проблема організації самостійної навчальної діяльності та провідних форм її організації – самостійної й науково-дослідницької роботи та різновиду консультацій, має давню історію та розглядається в численній кількості наукових публікацій провідних учених минулого та сьогодення.

Аналіз останніх досліджень і публікацій. Дослідники цієї проблеми (Н. Бойко, А. Бугра, В. Козаков, О. Королюк, С. Кустовський та ін.

[4; 5; 12; 13; 14]) одностайні в тому, що самостійна навчальна діяльність студентів є складним педагогічним феноменом.

Учені й педагоги-практики (А. Алексюк, В. Бондар, В. Буряк, Г. Васьківська, Н. Волкова, В. Євдокимов, В. Козаков, А. Кузьминський, О. Малихін, О. Молібог, П. Підкасистий, М. Солдатенко, М. Чайка, С. Шаров, О. Янкович та ін. [1; 4; 5; 6; 12; 13; 14; 19]) одностайні в тому, що самостійна навчальна діяльність є винятково важливою в професійному та особистісному саморозвитку студентів, оскільки тільки за її допомогою стає можливим формування творчої самостійності, ініціативності, креативності, професійної культури студентів загалом та культури розумової праці зокрема, саме в такий спосіб закладаються основи для їх саморозвитку та самовдосконалення.

Формулювання цілей статті (постановка завдання). Виходячи з даної ситуації стану наукових досліджень, завданнями є аналіз взаємопов'язаного застосування самостійної навчальної діяльності студентів на заняттях із загальнотехнічних дисциплін при використанні інформаційно-комунікаційних технологій у вищих навчальних закладах.

Виклад основного матеріалу дослідження. Самостійна робота є засобом оволодіння студентами ґрунтовними знаннями, уміннями самостійно і критично мислити, застосовувати здобуті знання на практиці, постійно працювати над власним розвитком. Тому педагоги покликані прищепити своїм вихованцям уміння самостійно здобувати й використовувати набуті знання. Від цього значною мірою залежить результативність навчально-виховного процесу, головна мета якого полягає у формуванні творчої особистості, здатної до саморозвитку, самоосвіти, інноваційної діяльності [16].

З філософської точки зору самостійна робота розглядається як прояв та засіб самоосвіти – процесу пізнання, що підпорядковується загальним гносеологічним закономірностям. Результатом цього процесу виступають нові знання (пізнання сутності, законів і відносин об'єктивного світу), які живлять творчу діяльність (матеріальну і духовну) [13].

Із одного боку вона перебуває у взаємозв'язку з різновидами діяльності студента – навчальною, пізнавальною, самостійною, а також діяльністю учіння, а з іншого – обумовлюється важливими для студента рисами й здатностями – до самоосвіти, саморефлексії, самоконтролю, самоорганізації та самоактуалізації й самовдосконалення загалом, до самостійного навчання й пізнання. Отже, не випадково, що в науковій літературі та освітянській періодиці й дотепер трапляється фактичне ототожнення понять «самостійна навчальна діяльність» із «самостійною роботою», «самоосвітою» й «самонавчанням». Урешті-решт, це негативно позначається на визначенні та реалізації генеральних цілей освітнього процесу. Тож, уточнимо характерні ознаки та відокремимо зміст самостійної навчальної діяльності від інших дотичних до нього понять і лексем [17].

У педагогічній літературі поняття «самостійна робота» і «самостійна діяльність» трактується тотожно. Основний наголос у цих поняттях зроблений на слові «самостійна», що позначає або особливість дії, яка виконується без сторон-

ньої допомоги (форма організації діяльності), або вказує на характеристику результату виконаної дії (якість особистості, вміння працювати самостійно). Розуміючи самостійність дії у першому значенні, самостійна робота трактується як виконання учнем завдання без будь-якої допомоги, але під наглядом педагога, як метод, успіх якого можливий і без зовнішнього керівництва, як форма організації пізнавальної діяльності без сторонньої допомоги [10; 19].

У самостійній роботі можна виокремити дві складові: зовнішню (змістовну) і внутрішню (процесуальну). При розкритті сутності самостійної роботи виділяються наступні ознаки:

- виконання роботи без сторонньої допомоги;
- опора на власні знання, вміння, переконання, досвід, світогляд;
- вираз особистого ставлення, власна аргументація;
- прояв ініціативи, творчості.

У процесуальному аспекті самостійна робота трактується як діяльність пізнавальна, свідомо. Таким чином, поняття «робота» і «діяльність» розглядаються як взаємозамінні.

Зрозуміло, що ефективність самостійної роботи в процесі навчання багато в чому залежить від умов її організації, змісту і характеру завдань, логіки їх побудови, джерела знань, взаємозв'язку наявних і передбачуваних знань у змісті завдань, якості досягнутих результатів в ході виконання цієї роботи і т. д.

Теоретичний аналіз педагогічної літератури показує, що багато дослідників (Н. Дайрі, Б. Єсіпов, В. Козаков, Г. Ковалева, Г. Щукіна та ін.) виділяють в якості основи, яка певною мірою зумовлює і об'єднує всі перераховані вище умови, необхідні для залучення учня в самостійну роботу таку рису особистості, як самостійність [22].

Між самостійною роботою і самостійністю існує тісний зв'язок. Самостійна робота є з одного боку, вираженням уже досягнутої самостійності, з іншого – засобом подальшого розвитку даної якості.

Самостійна навчальна робота розглядається як «такий вид навчальної діяльності, при виконанні якої передбачається певний рівень самостійності учня у всіх її структурних компонентах – від постановки проблеми (мети) до здійснення контролю, самоконтролю і корекції, з переходом від виконання найпростіших видів роботи до складніших, що носять пошуковий характер» [19].

Систематична самостійна робота є основою самоосвіти. Самоосвіта на відміну від самостійної роботи – це не тільки форма засвоєння, поглиблення та отримання нових знань, а й засіб який служить розв'язанню завдань інтелектуального розвитку особистості, сприяє поглибленому вивченню тієї або іншої галузі знань, усебічному розвитку людини, її соціальному становленню, вибору професії, формуванню життєвих пріоритетів.

Поняття «самостійна робота» та «самоосвіта» мають різне значення. Їх ототожнення приводить до плутанини у виборі засобів, форм і методів їх практичного здійснення. На наш погляд самостійну роботу потрібно розуміти лише як складову частину самоосвіти [11].

Самоосвіта теж здійснюється студентом самостійно, але значна відмінність цих видів робіт полягає й в тому, що самостійну роботу студент вико-

нує за завданням викладача, а самоосвітою керує сам, конструюючи її відповідно до своїх завдань.

Самостійна робота виступає передумовою самоосвіти, так за визначенням С. Гончаренка «самоосвіта – це освіта, яку отримують у процесі самостійної роботи без проходження систематичного курсу навчання в стаціонарному навчальному закладі. Крім того самоосвіта, є невідомою частиною систематичного навчання в стаціонарних закладах, сприяє поглибленню, розширенню та більш міцному засвоєнню знань» [7].

Самоосвіта – по-справжньому вільний і в той же час найбільш складний вид навчальної діяльності, оскільки пов'язаний із процедурами саморефлексії, самооцінки, самоідентифікації й виробленням умінь і навичок самостійно знаходити актуальні завдання й трансформувати їх у практичну діяльність [19].

За визначенням В. Лозового, «самоосвіта – це продовження освіти, тільки за індивідуальною програмою відповідно до запитів, інтересів, пізнавальних потреб особистості, що їх диктують умови і протиріччя її життєдіяльності» [22].

Під самоосвітою слід розуміти специфічний вид діяльності, який особистість здійснює на добровільних засадах з метою задоволення пізнавальних потреб або поліпшення своїх особистісних властивостей і здібностей. Цілі самоосвіти ставляться самою особистістю або сприймаються нею як власні. Найважливіша відмінність самоосвіти від самостійної роботи полягає в тому, що самостійну роботу учень виконує за завданням педагога, а самоосвітою керує сам, будуючи її відповідно до власних потреб [10; 14].

Самостійна діяльність, якщо її розглядати як процес, характеризується наявністю в ній таких компонентів, як: виділення школярем пізнавальної задачі, загальної та окремих (вміння в структурі навчальної ситуації виокремити мету, побачити задачу); підбір, визначення і застосування адекватних способів дій, що ведуть до розв'язання задачі (вміння вибрати шляхи і засоби для її вирішення); виконання операцій контролю (спостереження) за тим, чи вирішується поставлена задача знайденими і застосованими способами (вміння застосувати засвоєні знання і навички на практиці) [10; 19].

Ефективність самостійної роботи залежить від багатьох зовнішніх і внутрішніх факторів: змісту і складності її задач, керівництва з боку старших, рівня знань і загального розвитку учнів, їх інтелектуальних навичок і вмінь, мотивів і установок, способів і прийомів навчальної діяльності [13].

Такий підхід до аналізу сутності самостійної роботи дозволяє виділити в її змісті дві сторони [4; 10; 19]:

1) внутрішню – розумову, зміст якої – вироблення загальної і окремих цілей діяльності співвіднесення предмета і засобів діяльності і на цій основі відбір, а також конструювання способів виконання дій в ході вирішення пізнавальної задачі. Тут особливо чітко проявляються такі суб'єктивні якості особистості школяра, як здатність подумки уявити собі зону пошуку, передбачити його результати; усвідомити обсяг і характер дій, які доведеться вжити відповідно до умов завдання, та ін.;

2) зовнішню – технічну, зміст якої складають практичні дії з предметом самостійної діяльності, що здійснюються в певній послідовності і забезпечують його перетворення і отримання відповідних продуктів пізнавальної діяльності (знань і вмінь) [4].

Виходимо з того, що самостійна навчальна діяльність є підструктурою навчальної діяльності, оскільки здійснюється відповідно до навчальних планів і програм та передбачає отримання на решті нових навчально-пізнавальних продуктів, проте її відзнакою є самостійність і автономність у виконанні студентами навчальних дій, що потребує визначеного рівня сформованості їх пізнавальної та емоційно-вольової сфер [5].

Ознаками самостійної навчальної діяльності є:

а) підпорядкованість змісту й вимогам навчальних планів і освітньо-професійних програм підготовки фахівців вищої кваліфікації, зокрема технолого-педагогічних спеціальностей;

б) відповідність змісту, обсягу, структурі та логіці навчального процесу на технолого-педагогічних факультетах;

в) прояв високого рівня самостійності у виконанні студентами навчально-пізнавальних дій в аудиторний та позааудиторний час за безпосереднього чи опосередкованого керівництва викладача;

г) спрямованість на особистісне й професійне самовдосконалення в педагогічній і технологічній сферах;

д) самодетермінованість, самопрограмованість, усвідомленість навчальних дій;

е) зумовленість рівнем розвитку когнітивних процесів та емоційно-вольової сфери студентів;

є) умотивованість, активність, рефлексивність, самостійність студентів під час постановки мети й завдань, відбору методів і засобів, організації, здійснення оцінки контролю та корекції навчальної діяльності (А. Алексюк, А. Бутра, В. Буряк, С. Заскалета, В. Козаков, А. Лозова, О. Малихін, І. Харламов [1; 5; 6; 10; 12; 15; 16]).

Ґрунтуючись на сутнісних ознаках дотичних до досліджуваної діяльності понять, доходимо висновку про те, що *самостійна навчальна діяльність* за своїм змістом є індивідуальною, груповою, колективною діяльністю студентів, яка здійснюється в межах навчального процесу, за умови безпосереднього невтручання викладача, відповідає вимогам, змісту навчальних планів і програм, є спрямованою на формування професійної компетентності студентів технолого-педагогічних спеціальностей відповідно до цілей професійного навчання та характеризується визначеним ступенем пізнавальної самостійності студентів у процесі своєї організації та здійснення [17].

Отже, освітній процес загалом і самостійна навчальна діяльність студентів технолого-педагогічних спеціальностей зокрема має на меті оволодіння студентами професійними компетентностями, з-поміж яких спеціально-професійними, у відповідних видах професійної діяльності, як-от:

– *інженерно-педагогічна діяльність* – складне інтегральне утворення, що включає різноманітні види діяльності: власне педагогічну (організація навчання й виховання учнів засобами трудового навчання, технологій і креслення) і виробничо-технологічну (розробка виробничо-технічної

й технологічної документації, забезпечення виробничого процесу в навчальних майстернях, обслуговування матеріально-технічної бази лабораторій і кабінетів, освоєння нових технологічних процесів і техніки тощо) (Е. Зеєр, Н. Глухан [11]);

– *інженерно-технічна діяльність* – діяльність із розробки та втілення технічної ідеї, що завершується створенням ефективно діючого технічного об'єкта для забезпечення трудового й профільного навчання (Н. Некрасова, С. Некрасов [17]);

– *професійно-графічна діяльність* – діяльність із розробки й виконання комплексу графічного навчально-інформаційного забезпечення процесу трудового й профільного навчання (комплекти навчальних плакатів, моделей, роздаткового матеріалу, конструкторсько-технологічної документації, навчальних завдань) (Я. Матвісів [22, с. 133]);

– *проектно-конструкторська діяльність* – комплексна пізнавально-перетворювальна діяльність, що передбачає цілеспрямований творчий пошук вирішення технічних завдань із проектування форми деталей, матеріалів для їхнього виготовлення, технології виготовлення, а також способів з'єднання деталей і їхнього положення в просторі з метою створення виробу із заданими властивостями (О. Сидоров, І. Кондратович [11, с. 89]);

– *практико-перетворювальна діяльність* – цілеспрямована діяльність з оволодіння спеціальними знаннями, уміннями, навичками, технологіями виготовлення об'єктів праці й обробки матеріалів;

– *декоративно-прикладна діяльність* – вид художньо-трудої діяльності з виготовлення й художнього оздоблення ручним чи частково машинним способом побутових речей, що мають не лише утилітарне, а й, передусім, естетичне призначення, слугують і для практичних цілей і для прикрашання життя людей (Л. Оршанський [8]);

– *науково-дослідницька діяльність* – вивчення й опрацювання шляхів і засобів вирішення творчого, дослідницького завдання із заздалегідь невідомим рішенням [7].

Відтак, професійне освіта студентів із загальнотехнічних дисциплін передбачає засвоєння значної кількості інформації, пов'язаної з виробничими, інженерно-технічними, технологічними, проектними процесами, сучасними інформаційними технологіями, графічною, конструкторською й проектною документацією, зумовлює формування в студентів практичних умінь і навичок, зокрема в галузі технічної й обслуговуючої праці, декоративно-прикладного мистецтва, розмаїття технологій із перетворення матеріалів (речовин), енергії, інформації, біологічних і культурних об'єктів тощо [6; 10].

Необхідно зазначити, що самостійна робота формує самостійність студента не тільки як сукупність умінь і навичок, але й як рису характеру, що відіграє істотну роль у структурі особистості студентів технологічно-педагогічних спеціальностей. Водночас, самостійна робота сприяє формуванню професійної компетентності майбутніх фахівців, забезпечує процес розвитку їх методичної зрілості, навичок самоорганізації й самоконтролю освітньої діяльності [14]. Ця особливість самостійної роботи є винятково важливою, бо сприяє становленню майбутнього вчителя трудового навчання й технологій як суб'єкта

професійної діяльності, здатного до саморозвитку, планування та втілення своїх дій [12].

З позицій викладача самостійна робота студента – це спосіб, форма організації його навчання, особлива, створена ним система дидактичних умов, що передбачає постановку перед студентами системи завдань відповідно до змісту навчальної дисципліни та методики її навчання [9]. Із позиції студента – це різновид навчальної діяльності, якою він опановує шляхом розв'язання визначеної системи завдань за опосередкованого керівництва викладача як в аудиторії, так і поза нею. При цьому самостійна робота студента виконує в освітньому процесі ЗВО навчальну, пізнавальну, коригувальну, стимулювальну, виховну, розвивальну та ряд інших функцій [16]. Тобто, з одного боку, самостійна робота є педагогічним засобом організації й управління самостійною навчальною діяльністю студента, а з іншого, – є специфічною формою навчального й наукового пізнання.

Самостійна робота виконується в спеціально відведений час; для неї характерна різноманітність організаційних форм (фронтальна, індивідуальна, парна, групова, колективна робота студентів), форм організації (аудиторна й позааудиторна), наявність конкретних результатів, виражених у певному (усному, письмовому, електронному або комбінованому) вигляді, визначений рівень продуктивності (репродуктивна за зразком, реконструктивно-варіативна, частково-пошукова, творчо-дослідницька) [10; 19].

Самостійна робота може бути також охарактеризована за дидактичною метою, типом пізнавальної діяльності студентів, місцем проведення, плановістю, способом виконання поставлених завдань (змістовні, репродуктивні, колективні, орієнтувально-пошукові способи), за ступенем застосування сучасних ІКТ (електронне, комбіноване, змішане учіння) тощо [19].

Аудиторна самостійна робота студентів, з одного боку, є найбільш зрозумілою в плані її організації, водночас, як показує практика, є найбільш недооціненою формою навчального й наукового пізнання студентів. Зазвичай, питома вага самостійності студента під час аудиторних занять є досить низькою, уся самостійна робота в аудиторії зводиться до контролюючих заходів, у крайньому випадку диференційованого характеру, що звисно збіднює навчальний процес.

Позааудиторна самостійна робота студентів є логічним продовженням аудиторних занять. За А. Алексюком, відповідно до ритму роботи вищої школи і традицій у планування її роботи, у позааудиторній самостійній роботі студентів можуть бути розглянуті дві взаємопов'язані підсистеми – систематична (розподілена за днями невеликими обсягами) і акордна самостійна робота (комплексна і тривала за часом) [1].

З метою вирішення проблеми ефективної організації самостійної навчальної діяльності студентів із загальнотехнічних дисциплін можна запропонувати запровадження інформаційно-комунікаційних технологій до досліджуваного навчального процесу.

Організація самостійної навчальної діяльності студентів із застосуванням ІКТ зумовлює розробку принципово нових комп'ютерно зорієнтова-

них дидактичних матеріалів та ТЗН. Усе це має забезпечити можливість студентів реалізувати на практиці дійсну самостійність у виборі темпу, ритму, форм, методів, конкретних завдань, засобів контролю, способів взаємодії з викладачем, освітніх траєкторій загалом і в такий спосіб усвідомити себе суб'єктом власної освітньої діяльності [5]. При цьому, у викладача існує два основні підходи до застосування ІКТ у цьому процесі – створення авторського методичного забезпечення самостійної навчальної діяльності студентів або адаптація й надання доступу студентам до певних електронних освітніх ресурсів за допомогою ІКТ-інструментарію [10; 19].

Спираючись на праці С. Архангельського, А. Бугри, Т. Гордієнко, С. Заскалетої, В. Кондратюка [5; 6; 13; 17; 22] та ін., розглянемо такі етапи організації самостійної навчальної діяльності студентів із застосуванням ІКТ, як підготовчий (програмно-цільовий), основний (діяльнісно-продуктивний) і завершальний (оцінювально-рефлексивний) етапи.

На першому, *програмно-цільовому етапі*, проектується система самостійної навчальної діяльності студентів – її мотиваційно-потребнісний, змістово-процесуальний і контрольний компоненти. Передусім, керуючись освітньо-професійною програмою підготовки студентів технологічно-педагогічних спеціальностей, слід визначити провідні компетентності, обсяг професійних знань, практичних умінь і навичок, які мають бути сформовані в студентів під час аудиторних занять та в самостійній роботі, виявити зміст і логіку засвоєння дисциплін, проміжні та кінцеві вимоги до їх вивчення, з'ясувати можливість суб'єкта самостійної навчальної діяльності, його мотиви, інтереси й потреби, які мають бути задоволені в процесі самостійної навчальної діяльності [10; 19].

Наступним важливим завданням є структурування обсягу навчальної інформації за контекстно-модульним принципом, виходячи зі змісту навчальної дисципліни і її місця в системі професійного навчання; далі планування обсягу й змісту самостійної навчальної діяльності студентів; його розподіл за формами організації – самостійною роботою, консультаціями, науково-дослідницькою роботою студента, а також інформальним навчанням.

Нарешті, для побудови змісту самостійної навчальної діяльності студентів доцільно відібрати дидактичні засоби її організації із застосуванням ІКТ.

Результатом цього етапу має стати технологічний проект самостійної навчальної діяльності студентів, що організовується й здійснюється із застосуванням ІКТ [22].

Діяльнісно-продуктивний етап передбачає власне організацію й виконання самостійної навчальної діяльності студентів і управління цим процесом із застосуванням ІКТ, а саме: умотивування студентів, розподіл завдань, налагодження засобів зворотного зв'язку, контроль за діяльністю студента з подальшою корекцією результатів задля досягнення поставлених цілей. Результатом цього етапу повинно бути виконання студентами у визначений термін певної системи навчально-пізнавальних завдань.

Оцінювально-рефлексивний етап націлюється на аналіз процесу самостійної навчальної діяльності з боку викладача, а також самоконтроль, самоаналіз, самооцінку, коригування пізнавальних дій та отриманих результатів і застосованих засобів з боку студента. Як результат, цей етап має на увазі оцінювання й коригування отриманих студентом результатів автономного учіння та прогнозування подальших напрямів удосконалення самостійної навчальної діяльності та її засобів на новому відрізку навчального матеріалу.

Найважливішим аспектом оптимальної організації самостійної навчальної діяльності студентів є комплексне планування її *цілей і завдань*. При визначенні дидактичних цілей орієнтуємося на кінцеві результати навчальної діяльності студентів на тому чи тому відрізку навчального матеріалу. Завданнями організації самостійної навчальної діяльності студентів із застосуванням ІКТ є такі:

- забезпечити в студентів технологічно-педагогічних спеціальностей належний рівень мотиваційної готовності, визначену суб'єктну позицію до організації самостійної навчальної діяльності із застосуванням ІКТ;

- сформулювати організаційно-психологічну структуру самостійної навчальної діяльності студентів із огляду на специфіку підготовки на технологічно-педагогічних спеціальностях;

- реалізувати дидактичні можливості ІКТ в організації самостійної навчальної діяльності студентів;

- забезпечити належний рівень організації самостійної навчальної діяльності студентів із застосуванням ІКТ як загалом, так і за окремими напрямками.

В основу організації самостійної навчальної діяльності студентів із застосуванням ІКТ покладено певні методологічні підходи [22]:

- *Компетентнісний підхід* – пріоритетна орієнтація на цілі й вектори освіти студентів технологічно-педагогічних спеціальностей, на формування в студентів як загальних, так і спеціально-професійних – предметно-теоретичної, інженерно-педагогічної, технічної, технологічної, проектно-технічної, графічної, художньо-графічної, предметно-практичної, конструктивно-проектувальної, організаційнодіяльнісної, професійно-комунікативної, креативно-конструктивної й адаптивної компетентностей [25].

- *Системний підхід* – дослідження й реалізація самостійної навчальної діяльності й ІКТ як системних об'єктів.

- *Особистісно-діяльнісний підхід* ґрунтується на необхідності формування в студентів у системі самостійної навчальної діяльності специфічних професійних видів діяльності – інженерно-педагогічної, інженерно-технічної, професійно-графічної, проектно-конструкторської, практико-перетворювальної, декоративно-прикладної, із урахуванням їх індивідуальних здібностей, мотивів і потреб та шляхом створення умов для їх самоактуалізації, самореалізації, саморозвитку, самовдосконалення [53].

- *Інформаційний підхід* – розглядає особливості циркуляції навчальної інформації в єдиному інформаційному просторі закладу вищої

освіти, оцінює ступінь його інформаційної насиченості, характеризує та описує механізми отримання, передачі, розпізнання, перетворення й зберігання навчальної інформації, важливої для функціонування системи самостійної навчальної діяльності студентів.

– *Технологічний підхід* – конструювання змісту самостійної навчальної діяльності студентів як технологічного проекту, виходячи з освітніх орієнтирів, цілей навчання на технолого-педагогічних спеціальностях, із чітким плануванням фаз, стадій, етапів, послідовних технологічних ланцюгів у взаємодії викладача й студентів, засобів корекції й контролю за встановленими фіксованими результатами із застосуванням ІКТ.

– *Модульний підхід* – квантування змісту і процесу організації самостійної навчальної діяльності на автономні, функціонально зорієнтовані етапи його розвитку, де кожен з етапів має власне програмноцільове й методичне забезпечення [16].

– *Рефлексивний підхід* передбачає системну рефлексію суб'єктів організації самостійної навчальної діяльності з метою своєчасного виявлення й корекції недоліків і недоречностей в організації цієї діяльності, об'єктивної оцінки процесу та результату автономного учіння й застосованих засобів ІКТ [7].

Водночас, під час дослідження аспектичних складових самостійної навчальної діяльності, особливостей застосування ІКТ під час її організації виявлено групу *специфічних принципів*, зокрема [10; 19]:

– *інформаційного забезпечення* всіх етапів і різновидів самостійної навчальної діяльності студентів;

– *оптимальності та педагогічної доцільності* у виборі форм, видів, методів, дидактичних технологій, а також обсягу й регламенту самостійної навчальної діяльності студентів, у якій широко застосовуються ІКТ;

– *інтерактивності* – забезпечення автономного засвоєння студентами знань і способів діяльності на основі діалогової взаємодії викладача, студента та інформаційно-комунікаційних засобів;

– *комплексної диференціації* – диференціація дидактичного матеріалу, організації самостійної навчальної діяльності студентів, методів поточного та підсумкового контролю, засобів взаємозв'язку в системі «викладач-студент», ІКТ-інструментів відповідно до ознак динамічних типологічних груп студентів [10];

– *керованості* – координованість, підконтрольність, урегульованість створеної системи самостійної навчальної діяльності, здатність функціонувати в поточному режимі та поетапно вирішувати завдання організації із застосуванням ІКТ;

– *результативності й економічності* в організації й застосуванні ІКТ, що має забезпечити

досягнення запланованих результатів самостійної навчальної діяльності із найменшими витратами матеріальних, інформаційних та людських ресурсів;

– *процесуальності* – організація самостійної навчальної діяльності студентів як послідовності етапів, що органічно впливають один з одного та врепшіт приводять до запланованого результату;

– *діагностичності* – закладеної можливості моніторингу за процесом і результатом організації самостійної навчальної діяльності студентів за допомогою природних засобів освітнього процесу;

– *гейміфікації* – використання ігрових елементів і методів проектування гри задля досягнення цілей організації самостійної навчальної діяльності студентів, підвищення мотивації її суб'єктів (рольові, ділові, управлінські ігри, рейтинг, квест тощо) [8];

– *адаптивності* – використання розроблених дидактичних процедур застосування ІКТ в організації самостійної навчальної діяльності під час вивчення студентами всіх дисциплін навчального плану підготовки;

– *ергономічності* – доцільного розподілу функцій між людьми та ІКТ у системі самостійної навчальної діяльності студентів відповідно до психофізіологічної структури діяльності людини, відповідності застосованих ІКТ-інструментів можливостям і особливостям сприйняття, пам'яті й мислення людини; зменшення напруженості людей в організації самостійної навчальної діяльності при застосуванні ІКТ, при збереженні рівня її ефективності [19].

Висновки з даного дослідження і перспективи подальшого розвитку в цьому напрямку. Отже самостійна навчальна діяльність студентів за своїм змістом є індивідуальною, груповою, колективною діяльністю, яка здійснюється в межах навчального процесу, за умови безпосереднього невтручання викладача, відповідає вимогам, змісту навчальних планів і програм, спрямована на засвоєння певного суспільного досвіду відповідно до цілей професійного навчання.

Роль самостійної навчальної діяльності студентів зростає: вона стає найважливішою вимогою до організації навчально-виховного процесу у вищих навчальних закладах і засобом його інтенсифікації. Саме вміння самостійної роботи є запорукою оволодіння студентами системними і міцними знаннями, засобом розвитку їх пізнавальних здібностей та формування таких якостей особистості як активність та самостійність. Успішність самостійної навчальної діяльності студентів визначається її продуманою організацією та раціональним використанням сучасних дидактичних засобів, серед яких провідне місце займає використання інформаційно-комунікаційних технологій.

Список літератури:

1. Алексюк А.М. Організація самостійної роботи студентів в умовах інтенсифікації навчання. Київ : ІСДО, 1993. 335 с.
2. Андреев А.А. Введение в Интернет-образование : учебное пособие. Москва : Логос, 2003. 74 с.
3. Архангельский С.И. Лекции по научной организации учебного процесса в высшей школе. Москва : Высш. шк., 1976. 200 с.
4. Бойко Н.І. Організація самостійної роботи студентів вищих навчальних закладів в умовах застосування інформаційно-комунікаційних технологій : автореф. дис. ... канд. пед. наук : 13.00.04 / Нац. пед. ун-т ім. М.П. Драгоманова. Київ, 2008. 27 с.

5. Бугра А.В. Дидактичні засади індивідуалізації самостійної навчальної діяльності з математичних дисциплін студентів вищих технічних навчальних закладів : автореф. дис. на здобуття наук. ступеня канд. пед. наук : спец. 13.00.09. Тернопіль, 2016. 20 с.
6. Буряк В.К. Самостоятельная работа учащихся : книга для учителя. Москва : Просвещение, 1984. 64 с.
7. Гончаренко С.У. Український педагогічний словник. Київ : Либідь, 1997. 376 с.
8. Гордієнко Т.П. Самостійна навчальна діяльність студентів університетів з курсу загальної фізики. Київ : НПУ імені М.П. Драгоманова, 2007. 209 с.
9. Закон України про вищу освіту. URL: <http://zakon4.rada.gov.ua/laws/show/1556-18>
10. Заскалета С.Г. Організація самостійної пізнавальної діяльності студентів сільськогосподарського інституту (за матеріалами вивчення іноземних мов) : дис. ... канд. пед. наук : 13.00.04. Київ, 2000. 187 с.
11. Зеер З.Ф. Структура и особенности инженерно-педагогической деятельности. *Социально-психологические особенности личности инженера-педагога : сборник научных трудов*. Свердловск, 1988. С. 98–110.
12. Козаков В.А. Самостоятельная работа студентов и ее информационно-методическое обеспечение. Київ : Вища школа, 1990. 248 с.
13. Королюк О.М. Організація самостійної роботи студентів технічного коледжу : метод. посіб. Житомир : Вид-во ЖДУ ім. І. Франка, 2006. 94 с.
14. Кустовський С.М. Дидактичні умови організації самостійної навчально-пізнавальної діяльності майбутніх економістів у вищих навчальних закладах : автореф. дис. ... канд. пед. наук : 13.00.04. Вінниця, 2005. 21 с.
15. Лозова В.І. Теоретичні основи виховання і навчання : навчальний посібник. Харків : ОВС, 2002. 400 с.
16. Малихін О.В. Організація самостійної навчальної діяльності студентів вищих педагогічних навчальних закладів: теоретико-методологічний аспект : монографія. Кривий Ріг : Видавничий дім, 2009. 307 с.
17. Малихін О.В. Теоретико-методологічні засади організації самостійної навчальної діяльності студентів вищих педагогічних навчальних закладів : дис. ... д-ра пед. наук : 13.00.09. Кривий Ріг, 2009. 504 с.
18. Про вищу освіту : Закон України від 01.07.2014 р. № 1556-VII. ЦКБ (дата звернення: 12.02.2016).
19. Солдатенко М.М. Теоретико-методологічні основи розвитку самостійної пізнавальної діяльності майбутнього вчителя : автореф. дис. ... докт. пед. наук : 13.00.04. Київ, 2007. 47 с.
20. Торубара О.М. Формування готовності у майбутніх учителів трудового навчання до використання інформаційних технологій 13.00.04 – теорія і методика професійної освіти : автореф. дис. ... д-ра педагогічних наук. Київ, 2009. 25 с.
21. Харламов І.Ф. Педагогика в вопросах и ответах : учеб. пособие. Москва : Гардарики, 2001. 253 с.
22. Цись О.О. Організація самостійної навчальної діяльності студентів технолого-педагогічних спеціальностей засобами ІКТ : навчально-методичний посібник. Кривий Ріг : Видавничий дім, 2017. 150 с.
23. Чопова Н.В. Экспериментальная модель преподавания инженерной графики в системе формирования профессиональных качеств личности будущих специалистов при обучении в техническом вузе. *Вестник ТГПУ*. Томск, 2011. Вып. 2(104). С. 105–110.

References:

1. Aleksyuk, A.M. (1993). Orhanizatsiia samostiinoi roboty studentiv v umovakh intensyfikatsii navchannia [Organization of independent work of students in the conditions of intensification of training]. Extended abstract of candidate's thesis. Kharkiv. (in Ukrainian)
2. Andreev, A.A. (2003). Vvedenie v Internet-obrazovanie [Introduction to online education *uchebnoe posobie*]. Kharkiv: Pravo. Introduction to online education. (in Ukrainian)
3. Arkhanhelskyi, S.Y. (1976). Lektsyy po nauchnoi orhanyzatsiiy uchebnoho protsessa v visshoi shkole [Lectures on the scientific organization of the educational process in high school]. Kharkiv: Pravo. Introduction to online education. (in Ukrainian)
4. Boiko, N.I. (2008). Orhanizatsiia samostiinoi roboty studentiv vyshchyykh navchalnykh zakladiv v umovakh zastosuvannia informatsiino-komunikatsiinykh tekhnolohii [Organization of independent work of students of higher educational institutions in the conditions of application of information and communication technologies]. Doctor's thesis. Kharkiv. (in Ukrainian)
5. Buhra, A.V. (2016). Dydaktychni zasady indyvidualizatsii samostiinoi navchalnoi diialnosti z matematychnykh dystsyplin studentiv vyshchyykh tekhnichnykh navchalnykh zakladiv [Didactic bases of individualization of independent educational activity on mathematical disciplines of students of higher technical educational institutions]. Extended abstract of candidate's thesis. Kharkiv. (in Ukrainian)
6. Buriak, V.K. (1984). Samostiitelnaia rabota uchashchyykh [Independent work of students] knyha dlia uchytelia. Kharkiv: Pravo. (in Ukrainian)
7. Honcharenko, S.U. (1997). Ukrainskyyi pedahohichnyi slovnyk [Ukrainian pedagogical dictionary]. Kharkiv: Pravo. (in Ukrainian)
8. Hordiienko, T.P. (2007). Samostiina navchalna diialnist studentiv universytetiv z kursu zahalnoi fizyky [Independent educational activity of university students in the course of general physics]. Kharkiv: Pravo. (in Ukrainian)
9. Zakon Ukrainy pro osvitu [Law of Ukraine on Higher Education]. Retrieved from: <http://zakon4.rada.gov.ua/laws/show/1060-12>
10. Zaskalieta, S.H. (2000). Orhanizatsiia samostiinoi piznavalnoi diialnosti studentiv silskohospodarskoho instytutu [Independent educational activity of university students in the course of general physics] (za materialamy vyvchennia inozemnykh mov). Extended abstract of candidate's thesis. Kharkiv. (in Ukrainian)
11. Zeer, Z.F. (1988). Struktura y osobennosti ynzhenerno-pedahohicheskoi deiatelnosti. [Structure and features of engineering and pedagogical activity]. *Sotsyalno-psykholohicheskye osobennosti lychnosti ynzhenera-pedahoha*. Kharkiv: Pravo. (in Ukrainian)
12. Kozakov, V.A. (1990). Samostiitelnaia rabota studentov y ee ynformatsyonno-metodycheskoe obespechenye [Independent work of students and its information and methodological support]. Kharkiv: Pravo. (in Ukrainian)
13. Koroliuk, O.M. (2006). Orhanizatsiia samostiinoi roboty studentiv tekhnichnoho koledzhu: metod. posib. [Organization of independent work of students of technical college]. Kharkiv: Pravo. (in Ukrainian)
14. Kustovskyi, S.M. (2005). Dydaktychni umovy orhanizatsii samostiinoi navchalno-piznavalnoi diialnosti maibutnykh ekonomistiv u vyshchyykh navchalnykh zakladakh [Didactic conditions of the organization of independent educational and cognitive activity of future economists in higher educational institutions]. Extended abstract of candidate's thesis. Kharkiv. (in Ukrainian)

15. Lozova, V.I. (2002). Teoretychni osnovy vykhovannia i navchannia: navchalnyi posibnyk [Theoretical foundations of education and training]. Kharkiv: Pravo. (in Ukrainian)
16. Malykhin, O.V. (2009). Orhanizatsiia samostiinoi navchalnoi diialnosti studentiv vyshchych pedahohichnykh navchalnykh zakladiv: teoretyko-metodolohichni aspekt. (monohrafiia) [Organization of independent educational activity of students of higher pedagogical educational institutions]. Kharkiv: Pravo. (in Ukrainian)
17. Malykhin, O.V. (2009). Teoretyko-metodolohichni zasady orhanizatsii samostiinoi navchalnoi diialnosti studentiv vyshchych pedahohichnykh navchalnykh zakladiv [Theoretical and methodological principles of organization of independent educational activity of students of higher pedagogical educational institutions]. Doctor's thesis. Kharkiv. (in Ukrainian)
18. Pro vyshchu osvitu: Zakon Ukrainy vid [Law of Ukraine] 01.07.2014 r. № 1556-VII. TsK.
19. Soldatenko, M.M. (2007). Teoretyko-metodolohichni osnovy rozvytku samostiinoi piznavalnoi diialnosti maibutnoho vchytelia [Theoretical and methodological bases of development of independent cognitive activity of the future teacher]. Extended abstract of candidate's thesis. Kharkiv. (in Ukrainian)
20. Torubara, O.M. (2009). Formuvannia hotovnosti u maibutnikh uchyteliv trudovoho navchannia do vykorystannia informatsiinykh tekhnolohii [Formation of readiness of future teachers of labor training to use information technologies]. Extended abstract of Doctor's thesis. Kharkiv. (in Ukrainian)
21. Kharlamov, Y.F. (2001). Pedahohyka v voprosakh y otvetakh: ucheb. posobye [Pedagogy in questions and answers]. Kharkiv: Pravo. (in Ukrainian)
22. Tsys, O.O. (2017). Orhanizatsiia samostiinoi navchalnoi diialnosti studentiv tekhnoloho-pedahohichnykh spetsialnostei zasobamy IKT: navchalno-metodychnyi posibnyk [Organization of independent educational activity of students of technological and pedagogical specialties by means of ICT]. Kharkiv: Pravo. (in Ukrainian)
23. Chopova, N.V. (2011). Zksperymentalnaia model prepodavanyia ynzhenernoi hrafyky v systeme formyrovanyia professyonalnykh kachestv lychnosty budushchych spetsyalystov pry obuchenyy v tekhnicheskomy vuzi [Experimental model of teaching engineering graphics in the system of formation of professional personality traits of future specialists in training at a technical university]. *Vestnyk THPU*. Kharkiv: Pravo. (in Ukrainian)

ДОСЛІДЖЕННЯ МОТИВІВ У НАВЧАЛЬНІЙ РОБОТІ ЗІ СТУДЕНТАМИ-ПСИХОЛОГАМИ

Анотація. У статті висвітлені особливості та хід застосування дослідницького підходу до вивчення мотивів у навчальній роботі зі студентами-психологами. Здійснений огляд наукових публікацій за обраною темою; з'ясовано тематику та підходи до дослідження мотивів. Розглянуті особливості вивчення мотивів з позицій різних підходів. Висвітлена специфіка залучення студентів-психологів до дослідження мотивів. Зроблені висновки з проведеної роботи і намічені перспективи подальших досліджень у даному напрямку.

Ключові слова: навчальний процес, підготовка майбутніх фахових психологів, дослідницький підхід у навчальній діяльності, дослідження мотивів, формування фахової компетентності.

Vyntyuk Yuriy

National University "Lviv Polytechnic"

RESEARCH OF MOTIVATIONS IN EDUCATIONAL WORK WITH STUDENTS-PSYCHOLOGISTS

Summary. The article highlights the features and course of application of the research approach to the study of motives in educational work with students-psychologists. A review of scientific publications on the selected topic; the topics and approaches to the study of motives are clarified. Features of studying motives from positions of different approaches are considered. The expediency of developing an appropriate approach, which would not only allow students to master the necessary theoretical knowledge, but also to master the practical skills of the study of motives and indicate the possibilities of applying this knowledge. The study was an attempt to develop and implement an optimal approach to familiarizing students with the problem of studying motives, which would combine existing knowledge on this topic on a constructive basis, present them in an accessible and clear logical sequence, based on their needs for such knowledge, the existing level of knowledge and training requirements. The study provides both analytical and practical components; it is organized and conducted by the teacher, but with the maximum possible involvement of students. When studying this topic during classroom classes, they not only got acquainted with the available knowledge, but were involved in considering different approaches, discussing their features, finding strengths and possible shortcomings, and so on. However, even after getting acquainted with the available knowledge from the lecture course, students encounter considerable difficulties, to overcome which the practical part of the study is provided. During the practical part, students are maximally involved in the process of studying motives: perform the proposed tests, interpret the data obtained, analyze life situations, give examples to follow, etc. Due attention is paid to finding out what exactly the problems of clients can be solved by a practical psychologist related to the motivational sphere of personality. A study of the possibilities of forming motives was carried out: participants were offered motivational training of professional identity. The specifics of involving students in the study of motives are highlighted. The conclusions from the carried-out work are made and prospects of the further researches in this direction are outlined.

Keywords: educational process, training of future professional psychologists, research approach in educational activity, research of motives, formation of professional competence.

Постановка проблеми. Підготовка кваліфікованих фахівців у системі вищої освіти у даний час вимагає впровадження низки необхідних змін, що зумовлено вимогами сьогодення та необхідністю інтеграції України у світове співтовариство. З огляду на це майбутні фахівці в ході професійної підготовки повинні опанувати не тільки відомі теоретичні знання, у певній науковій сфері, але й практичні способи їхнього застосування, на належному рівні. Вказане повною мірою стосується і підготовки майбутніх фахових психологів, оскільки лише володіння необхідними теоретичними знаннями разом із найновішими практичними способами і методами їхнього застосування може забезпечити їм потрібний рівень професійної компетентності. Звідси впливає потреба надати їм належну підготовку до діяльності в ринкових умовах, при забезпеченні необхідної професійної компетентності та високої конкурентоспроможності. До актуальних вимог сьогодення належить і вміння працювати з мотива-

ційною сферою особистості; вказана обставина зумовлює актуальність і доцільність даного дослідження.

Мета роботи: висвітлити особливості та хід застосування дослідницького підходу до вивчення мотивів у навчальній роботі зі студентами-психологами.

Завдання дослідження:

- здійснити огляд наукових публікацій за обраною темою; з'ясувати тематику та підходи до дослідження мотивів;
- розглянути особливості вивчення мотивів із позицій різних підходів;
- висвітлити специфіку залучення студентів-психологів до дослідження мотивів;
- зробити висновки з проведеної роботи і намітити перспективи подальших досліджень у даному напрямку.

Дана робота є продовженням попередніх досліджень, із формування професійної компетентності майбутніх фахових психологів, які були опубліковані раніше.

Аналіз останніх досліджень і публікацій.

Серед праць за темою дослідження варто відзначити, передусім, наступні публікації вітчизняних і зарубіжних науковців: І.Б. Адової [1], Д.А. Аширова [2], І.А. Васильєва [3], В.К. Вілюнаса [4], О.С. Гребенюка [9], С.А. Єрохіна [10], З.Б. Живко [11], С.С. Занюка [12], Е.П. Ільїна [13], І.В. Імедадзе [14], А.М. Колота [15], О.М. Леонтєва [16], О. Макаревича [17], А. Маслоу [18], Х. Хекхаузена [19–20], В.І. Чиркова [21], С.А. Шапіро [22–23], С.А. Шапіро і О.В. Шатаєвої [24], П.М. Якобсона [25]; можна також додати власні публікації [5–8] та деякі ін.

У цих працях детально розглянуті питання сутності мотивів, розглянуті їхні функції та психологічні характеристики; надано відомості про різні теорії мотивації; висвітлено основні проблеми, що постають при вивченні мотивів та створенні теорій мотивації; подано інформацію про методологію та методи дослідження мотивів; висвітлено прикладний аспект застосування знань про мотиви, а також розглянуті шляхи подолання труднощів, що виникають при вивченні мотивів, як і стан сучасних досліджень у даному напрямку. Одержана в результаті здійснення огляду публікацій інформація використана при організації і проведенні власного дослідження.

Виділення не вирішених раніше частин загальної проблеми. Незважаючи на те, що основні підходи до дослідження мотивів у наявній науковій літературі з даної тематики висвітлені достатньо повно, інформації про те, як саме доцільно, оптимальним чином, ознайомлювати з цими знаннями студентів-психологів, ані викладу досвіду подібної роботи, не виявлено. Оскільки наявні відомості не дають цілісної картини явища, що вивчається, видається доцільною розробка відповідного підходу, який не лише дозволив студентам опанувати необхідні теоретичні знання, але й освоїти практичні навички дослідження мотивів, а також вказав можливості застосування цих знань. Дана обставина змушує до проведення самостійного дослідження.

Виклад основного матеріалу дослідження. Проведене дослідження полягало у здійсненні спроби виробити та реалізувати оптимальний підхід до ознайомлення студентів із проблемою вивчення мотивів, який би дозволив поєднати наявні знання з даної теми на певній конструктивній основі, подати їх доступно й у чіткій логічній послідовності, виходячи з їхніх потреб у таких знаннях, наявного рівня знань і вимог професійної підготовки. У роботі максимально використано наявний досвід викладання, при реалізації запропонованого підходу ставилося завдання наблизити наукові теорії до повсякденного життя, щоб зробити їх зрозумілими для студентів. У проведеному дослідженні передбачено як аналітичну, так і практичну складову; воно організовується та проводиться викладачем, але з максимально можливим залученням студентів. Запропонований підхід апробовано при викладанні курсу «Загальна психологія» студентам, які навчаються за спеціальністю «Психологія», на 1-му курсі в Національному університеті «Львівська політехніка». Причому студенти мають можливість попередньо ознайомитися з матеріалом кожного заняття; оскільки

ки всі необхідні навчальні матеріали з даного курсу розміщені у «Віртуальному навчальному середовищі» закладу у вигляді Електронного навчально-методичного комплексу. При вивченні даної теми під час аудиторних занять вони не лише ознайомлювалися з наявними знаннями, а залучалися до розгляду різних підходів, обговорення їх особливостей, пошуку сильних сторін і можливих недоліків тощо. Однак повністю реалізувати дослідницький підхід виявилось дуже важко, в основному через брак знань і досвіду дослідницької роботи у студентів (тобто, в даному випадку, йдеться скоріше не про реалізацію дослідницького підходу, а про спробу розпочати його поетапне впровадження). Вироблена доцільна послідовність проведення дослідження, як подача й опрацювання теоретичного матеріалу, так і його практична складова, в скороченому вигляді, наведена далі.

Аналітична частина дослідження. Розпочати розгляд теми доцільно з розповіді про те, які у людини наявні спонукання до активності та чим вони відрізняються. Слід відзначити, що крім інстинктів і потреб у тварин немає інших чинників поведінки; кожен акт поведінки у них – це запрограмована певним чином відповідь на вимоги середовища: внутрішнього або зовнішнього. Проте зовсім інакше все це відбувається у людини, яка наділена свідомістю і, відповідно, здатністю планувати, спрямовувати та контролювати свої дії. Крім потреб, і відповідних їм спонукань, у неї наявні також інші чинники поведінки, які називаються мотивами. Необхідно дати визначення поняття «мотив» і пояснити, що спільного у нього з потребами і чим мотиви відрізняються від них. Доречно також відзначити, що існують також зовнішні спонукання до активності, які називаються «стимули», і їх не можна плутати з мотивами. Далі, щоб підтвердити важливу роль мотивів – як у регуляції поведінки, так і в житті людини загалом – потрібно перевести виклад на розповідь про функції мотивів, і надати інформацію про основні з них, дати пояснення і навести приклади.

Особливо ретельно варто розглянути питання при вирішенні проблеми створення класифікації мотивів. Оскільки дана проблема ще не вирішена, існує низка підходів до її вирішення, як і кілька різних спроб створити таку класифікацію. Окресливши важливість проблеми, потрібно навести приклади спроб її вирішення, варто також зупинитися детальніше на сучасних підходах до вирішення вказаної проблеми (див., напр.: [5]). Доцільно поцікавитися думкою студентів з приводу перспективності запропонованого підходу, запросити до дискусії щодо інших можливостей вирішення проблеми.

Далі потрібно розповісти про систему мотивів, та інших спонук до активності, які в сукупності становлять мотиваційну сферу особистості: навести визначення, дати необхідні пояснення та ін. Тут же варто висвітлити сутність наступних термінів: «мотивація», «полімотивація», «мотивування», «мотиваційна сфера особистості»; пояснити взаємозв'язок цих понять та явищ, які вони позначають.

Вкрай важливо висвітлити прикладний аспект теми, і детально розповісти про формування мотивів, зокрема, про механізм дії цього

процесу, його стадії, їх особливості тощо [6 – 8]. Особливо слід наголосити, що людина нічого не робить без відповідного на те мотиву. Тому, вміючи мотивувати, тобто формувати мотиви, можна керувати людьми, що широко використовується на практиці: в педагогіці, освіті, на виробництві, а ще при побудові стосунків тощо. Необхідно влаштувати дискусію з цього приводу і поцікавитися думкою студентів щодо висловлених положень. Виникає питання: як можна формувати необхідні мотиви? Відтак, слід перенести виклад матеріалу на висвітлення теорії мотивації.

При розгляді цього питання передусім потрібно відзначити, що теорія повинна пояснювати сутність даного явища, його динаміку тощо (як було, наприклад, із теоріями потреб); натомість прикладні теорії мотивації створювали з іншою метою: вивчити, як мотивувати працівників до високоефективної праці. Практично кожен фахівець, що займався питаннями налагодження виробництва, змушений був займатися проблемою мотивації. Навівши відомості про розробку існуючих теорій: змістовних і процесуальних, виклад слід перенести на розповідь про прикладні теорії мотивації, передусім ті, які до сьогодні не втратили свого значення і застосовуються на практиці. До них відносять: теорію очікувань В. Врума, теорію справедливості С. Адамса і комплексну теорію Л. Портера і Е. Лоулера. Опитування студентів щодо їхньої думки з приводу кожної з них неминуче переходить у дискусію.

Далі можна перейти до викладу проміжних висновків, що слідує із аналітичної частини дослідження, відзначити, що врахування теорій мотивування в процесі управління людьми сприяє вибору дієвих та обґрунтованих стимулів, всебічному моніторингу потреб працівників, покращенню умов праці, оптимальному поєднанню зацікавленості персоналу та продуктивності його праці, досягнення організаційних цілей на всіх рівнях тощо.

Практична частина дослідження. Необхідність її розробки і впровадження зумовлена тим, що навіть після ознайомлення з наявними знаннями з лекційного курсу слухачі зустрічаються з чималими труднощами, наприклад, при спробі виконати контрольну роботу на дану тему. Для подолання виявлених труднощів майбутнім психологам запропоновано низку завдань, поданих у міру зростання їхньої складності. Як і під час вивчення теоретичного матеріалу, студенти самі задіяні у процесі освоєння необхідних знань; короткий зміст практичних завдань наведено далі.

1. На занятті передбачено виконати запропоновані тести на виявлення домінуючих мотивів: вибору професії та навчальної діяльності. Студентам потрібно провести обрахунок одержаних результатів, одержані дані інтерпретувати і зробити висновки з проведеної роботи; результати оголошуються й обговорюються.

2. Слухачам запропоновано назвати основні події власного життя, і навести міркування з приводу: якими мотивами була зумовлена кожна з них. Охарактеризувати кожен із названих мотивів із позицій їх основних особливостей; розповісти, як вказані мотиви були сформовані, а також в яких умовах вони актуалізувалися. Назвати, які завдання вирішувалися при реалізації

кожного з мотивів, на вирішення якої проблеми чи досягнення якої мети спрямовані.

3. Навести приклади найважливіших людей, яким доводилося протягом життя перебувати в числі прикладу для наслідування. Чому саме вдалося у них навчитися? Навести думки з приводу: Чому і як саме вони вплинули на формування мотиваційної сфери? Як сформувалися ті чи інші її компоненти?

4. Студентам запропоновано поміркувати над тим, що сприяло формуванню мотивів вибору професії. Необхідно навести думки з приводу: коли вони почали задумуватися над вибором своєї майбутньої професії? Які варіанти розглядалися? Які саме чинники зумовили вибір? Хто вплинув на вибір професії і яким чином? Які пропонувалися альтернативні варіанти? Як батьки сприйняли зроблений вибір?

5. Студентам запропоновано навести міркування про те, які перспективні досягнення та відповідні їм види діяльності є актуальними для них на даний момент або стануть такими у найближчому майбутньому. Чи наявні відповідні мотиви, необхідні для досягнення бажаного? Яким чином вони можуть бути сформовані, що необхідно зробити для цього?

6. Слухачам потрібно долучитися до дискусії про те, які проблеми клієнтів може вирішувати професійний психолог застосовуючи знання про мотиви. Які прийоми та способи можна використати при роботі з мотиваційною сферою особистості? Як скласти програму розвитку необхідних мотивів, які пункти вона повинна містити? Які умови є необхідними для її успішного виконання і як їх можна забезпечити?

7. Дослідження можливостей формування мотивів: учасникам запропоновано мотиваційний тренінг професійної ідентичності. Передбачено з'ясувати провідні мотиви до опанування обраною професією; а також методику формування професійно значущих мотивів. Після проведення тренінгу доцільно влаштувати обговорення, як процес його перебігу, так і одержані результати; варто також намітити шляхи подальшого формування необхідних мотивів.

8. На занятті влаштовано показ фільму «Принцеса льоду»; за результатами спостереження необхідно скласти психологічну характеристику мотиваційної сфери головного персонажу. Про яку мотивацію йдеться? Як це проявляється? Які має наслідки? Запропоновано навести свої міркування з приводу того, як формуються такі мотиви і мотивація та як вони впливають на прояви життєдіяльності особистості, зокрема, визначають її подальше життя.

Стосовно результату вивчення даної теми, із застосуванням запропонованого підходу, варто відзначити наступне. Майбутнім психологам наочно продемонстровано зв'язок знань, наявних із даної теми, на різних етапах розвитку знань про мотиви, із реальним життям. Студенти мали змогу долучитися до процесу дослідження, при цьому показати свої знання та бажання їх накопичувати, проявити наявну мотивацію, а відтак значно краще засвоїли поданий матеріал, і побачили реальні можливості застосування одержаних знань. Деякі з них виявили бажання виконати додаткові, творчі завдання з даної теми, які також були

запропоновані, інші побажали взяти участь у науково-дослідній роботі та продовжити дослідження мотивів та процесу їхнього формування.

Проведене дослідження дає підстави зробити наступні висновки:

1. Огляд наукових публікацій за темою дослідження дозволив встановити, що в працях науковців наявні необхідні напрацювання, які дозволяють обґрунтувати і реалізувати дослідницький підхід до вивчення мотивів у навчальній роботі зі студентами.

2. Застосування запропонованого підходу в процесі викладання студентам-психологам даної теми дозволило поглибити наявні знання, а

також виявити і задіяти наявну у них мотивацію до навчання, що дозволило подолати низку труднощів, які виникають у навчальному процесі.

3. Впровадження запропонованого підходу дозволяє підняти інтерес до вивчення даної теми у студентів, допомагає поглибити наявні знання та має позитивний вплив на залучення їх до досліджень у даному напрямку, а також на процес формування їхньої професійної компетентності загалом.

У майбутньому передбачено здійснити вдосконалення запропонованого підходу, враховуючи результати його апробації, та рекомендувати до впровадження в процес підготовки майбутніх фахових психологів.

Список літератури:

1. Адова И.Б. Инструментарий успешного менеджера: диагностика мотивации трудовой деятельности и вознаграждения персонала : учеб.-метод. пособие для слушателей программ доп. проф. образования. Новосибирск : Изд-во НГТУ, 2016. 152 с.
2. Аширов Д.А. Трудовая мотивация : учеб. пособие. Москва : ТК Велби, Изд-во Проспект, 2005. 448 с.
3. Васильев И.А., Магомед-Эминов М.Ш. Мотивация и контроль за действием. Москва : Изд-во МГУ, 1991. 144 с.
4. Вилюнас В.К. Психологические механизмы мотивации человека. Москва : Изд-во МГУ, 2000. 288 с.
5. Вintiюк Ю.В. Обґрунтована класифікація мотивів: труднощі створення і шляхи їхнього подолання. *Вісник Львівського університету. Серія філософські науки*. 2008. № 11. С. 278–287.
6. Вintiюк Ю.В. Формування мотивації до здорового способу життя у студентів. *Здоровий спосіб життя*. 2008. № 25. С. 12–16.
7. Вintiюк Ю.В. Формування мотивації відмови від тютюнопаління у нікотинозалежних осіб в студентському середовищі. *Здоровий спосіб життя*. 2009. № 35. С. 12–17.
8. Вintiюк Ю.В. Формування мотивів. *Вісник Львівського університету. Серія філософські науки*. 2009. № 12. С. 235–244.
9. Гребенюк О.С. Проблемы формирования мотивации учения и труда. Москва : Феникс, 1992. 298 с.
10. Єрохін С.А., Нікітін Ю.В., Нікітіна І.В. Концепція професійної мотивації студентів як фактора конкурентності на ринку праці. *Науковий юридичний журнал*. № 1(1). Частина II. Хмельницький : Видавництво Національної академії Державної прикордонної служби України імені Б. Хмельницького, 2011. С. 20–27.
11. Живко З.Б. Проблематика матеріальної мотивації праці в сучасному менеджменті підприємства. *Вісник Національного університету "Львівська політехніка". Серія проблеми економіки і управління*. 2009. № 640. С. 271–278.
12. Занюк С.С. Психологія мотивації : Навч. посібник. Київ : Либідь, 2002. 304 с.
13. Ильин Е.П. Мотивация и мотивы. Санкт-Петербург : Питер, 2008. 512 с.
14. Имедадзе И.В. Проблемы полимотивации поведения. *Вопросы психологии*. 1984. № 6. С. 87–94.
15. Колод А.М. Мотивация персонала : підручник. Київ : КНЕУ, 2002. 337 с.
16. Леонтьев А.Н. Потребности, мотивы, эмоции. Москва : ЧеРо, 2002. 346 с.
17. Макаревич О. Мотивация як підґрунтя дій особистості. *Соціальна психологія*. 2006. № 2(16). С. 134–141.
18. Маслоу А. Мотивация и личность : пер. с англ. 3-е изд. Санкт-Петербург : Питер, 2003. 352 с.
19. Хекхаузен Х. Психология мотивации достижений. Санкт-Петербург : Речь, 2001. 240 с.
20. Хекхаузен Х. Мотивация и деятельность: В 2-х т. Москва : Смысл, 2003. 860 с.
21. Чирков В.И. Самодетерминация и внутренняя мотивация поведения человека. *Вопросы психологии*. 1996. № 3. С. 116–131.
22. Шапиро С.А. Мотивация и стимулирование персонала. Москва : Гросс Медиа, 2005. 224 с.
23. Шапиро С.А. Основы трудовой мотивации. Москва : Кронус, 2012. 256 с.
24. Шапиро С.А., Шатаева О.В. Практикум по дисциплине «Мотивация трудовой деятельности» : учеб. пособие. Москва; Берлин : Директ-Медиа, 2015. 87 с.
25. Якобсон П.М. Психологические проблемы мотивации поведения человека. Москва : Просвещение, 2003. 317 с.

References:

1. Adova, Y.B. (2016). *Ynstrumentaryi uspeshnoho menedzhera: dyahnostyka motyvatsyy trudovoi deiatelnosti y vohnahrashdeniya personala* [Toolkit of a successful manager: diagnostics of work motivation and staff remuneration]: ucheb.-metod. posobyе dlia slushatelei prohramm dop. prof. obrazovanyia. Novosybyrsk: Yzd-vo NHTU, 152 p. (in Russian)
2. Ashyrov, D.A. (2005). *Trudovaia motyvatsyia* [Labor motivation]: ucheb. posobyе. Moskow: TK Velby, Yzd-vo Prospekt, 448 p. (in Russian)
3. Vasylev, Y.A., & Mahomed-Emynov, M.Sh. (1991). *Motyvatsyia y kontrol za deistvyem* [Motivation and action control]. Moskow: Yzd-vo MHU, 144 p. (in Russian)
4. Vyliunas, V.K. (2000). *Psykhologhycheskye mekhanyzmy motyvatsyy cheloveka* [Psychological mechanisms of human motivation]. Moskow: Yzd-vo MHU, 288 p. (in Russian)
5. Vintiuk, Yu.V. (2008). *Obgruntovana klasyfikatsiia motyviv: trudnoshchi stvorennia i shliakhy yikhnoho podolannia* [The classification of motives is substantiated: difficulties of creation and ways of their overcoming]. *Visnyk Lvivskoho universytetu. Seriiа filosofski nauky*, no. 11, p. 278–287. (in Ukrainian)
6. Vintiuk, Yu.V. (2008). *Formuvannia motyvatsii do zdorovoho sposobu zhyttia u studentiv* [Formation of motivation for a healthy lifestyle in students]. *Zdorovyi sposib zhyttia*, no. 25, p. 12–16. (in Ukrainian)
7. Vintiuk, Yu.V. (2009). *Formuvannia motyvatsii vidmovy vid tiutiunopalinnia u nikotynozalezhenykh osib v studentskomu seredovyshchi* [Formation of motivation to quit smoking in nicotine addicts in the student environment]. *Zdorovyi sposib zhyttia*, no. 35, p. 12–17. (in Ukrainian)

8. Vintiuk, Yu.V. (2009). *Formuvannia motyviv* [Formation of motives]. *Visnyk Lvivskoho universytetu. Serii filosofski nauky*, no. 12, p. 235–244. (in Ukrainian)
9. Hrebeniuk, O.S. (1992). *Problemy formirovaniia motyvatsyy uchenyia y truda* [Problems of the formation of motivation for learning and labor]. Moscow: Fenyks, 298 p. (in Russian)
10. Ierokhin, S.A., Nikitin, Yu.V., & Nikitina, I.V. (2011). *Kontsepsiia profesiinoi motyvatsii studentiv yak faktora konkurentnosti na rynku pratsi* [The concept of professional motivation of students as a factor of competitiveness in the labor market]. *Naukovyi yurydychnyi zhurnal*, no. 1(1), chastyna II. Khmelnytskyi: Vydavnytstvo Natsionalnoi akademii Derzhavnoi prykordonnoi sluzhby Ukrainy imeni B. Khmelnytskoho, p. 20–27. (in Ukrainian)
11. Zhyvko, Z.B. (2009). Problematyka materialnoi motyvatsii pratsi v suchasnomu menedzhmenti pidpriemstva [Problems of material motivation of work in modern enterprise management]. *Visnyk Natsionalnoho universytetu "Lvivska politekhnika". Seriiia problemy ekonomiky i upravlinnia*, no. 640, p. 271–278. (in Ukrainian)
12. Zaniuk, S.S. (2002). *Psykhologia motyvatsii* [Psychology of motivation]: Navch. posibnyk. Kyiv: Lybid, 304 p.
13. Ylyn, E.P. (2008). *Motyvatsyia y motyvy* [Motivation and motives]. Sankt-Peterburg: Pyter, 512 p. (in Russian)
14. Ymedadze, Y.V. (1984). *Problemy polymotyvatsyy povedenya* [Problems of polymotivation behavior]. *Voprosy psykholohyy*, no. 6, p. 87–94. (in Russian)
15. Kolot, A.M. (2002). *Motyvatsiia personalu* [Motivation staff]: pidruchnyk. Kyiv: KNEU, 337 p.
16. Leontev, A.N. (2002). *Potrebnosti, motyvy, emotsyy* [Needs, motives, emotions]. Moscow: CheRo, 346 p. (in Russian)
17. Makarevych, O. (2006). *Motyvatsiia yak pidgruntia dii osobystosti* [Motivation as the basis of personality actions]. *Sotsialna psykholohiia*, no. 2(16), p. 134–141.
18. Maslou, A. (2003). *Motyvatsyia y lychnost* [Motivation and personality]: per. s anhl. 3-e yzd. Sankt-Peterburg: Pyter, 352 p. (in Russian)
19. Khekkhauzen, Kh. (2001). *Psykhohyia motyvatsyy dostyzhenyi* [Psychology of achievement motivation]. Sankt-Peterburg: Rech, 240 p. (in Russian)
20. Khekkhauzen, Kh. (2003). *Motyvatsyia y deiatelnost* [Motivation and activity]: V 2-kh t. Moscow: Smysl, 860 p. (in Russian)
21. Chyrkov, V.Y. (1996). *Samodeterminatsyia y vnutrenniaia motyvatsyia povedenya cheloveka* [Self-determination and intrinsic motivation of human behavior]. *Voprosy psykholohyy*, no. 3, p. 116–131.
22. Shapyro, S.A. (2005). *Motyvatsyia y stymulirovanye personala* [Motivation and incentives for staff]. Moscow: Hross Medya, 224 p. (in Russian)
23. Shapyro, S.A. (2012). *Osnovy trudovoi motyvatsyy* [Basics of Labor Motivation]. Moscow: Kronus, 256 p. (in Russian)
24. Shapyro, S.A., & Shataeva, O.V. (2015). *Praktykum po dystsyplyne «Motyvatsyia trudovoi deiatelnosti»* [Workshop on the discipline "Motivation of work"]: ucheb. posobyie. Moskva; Berlyn: Dyrekt-Medya, 87 p. (in Russian)
25. Iakobson, P.M. (2003). *Psykhohyicheskyye problemy motyvatsyy povedenya cheloveka* [Psychological problems of motivation of human behavior]. Moscow: Prosveshchenye, 317 p. (in Russian)

DOI: <https://doi.org/10.32839/2304-5809/2020-6-82-66>
УДК 37.014.542

Костюк Л.Б., Муляр Н.М.
Дрогобицький державний педагогічний університет
імені Івана Франка

ФОРМУВАННЯ ГРОМАДЯНСЬКОЇ ІДЕНТИЧНОСТІ ШКОЛЯРІВ ЗАСОБАМИ ПРАВОВОЇ КУЛЬТУРИ

Анотація. У статті теоретично обґрунтовано особливості формування основ громадянської ідентичності як актуальну проблему освітньої системи в нових соціально-політичних реаліях української державності. Висвітлено громадянську ідентичність як феномен свідомого та активного громадянства, усвідомлення себе членом громадянського суспільства. Зазначено, що важливою основою формування громадянської ідентичності є правове виховання як процес цілеспрямованого і систематичного впливу на свідомість і культуру поведінки, здійснюваний для досягнення необхідного рівня правових знань, вироблення глибокої поваги до закону і звички точного виконання його вимог на основі особистого переконання. Наголошено на тому, що на сьогодні є достатній арсенал педагогічних технологій для формування підвалин громадянської ідентичності. Подальшого вивчення потребують питання визначення результативності різних форм, методів і способів формування основ громадянської ідентичності школярів у навчально-виховному процесі початкової школи.

Ключові слова: ідентичність, громадянська ідентичність, освітній простір, громадянська компетентність.

Kostyuk Larysa, Mulyar Nataliya
Drohobych State Pedagogical University named after Ivan Franko

FORMATION OF CIVIL IDENTITY OF SCHOOLCHILDREN BY THE MEANS OF LEGAL CULTURE

Summary. The peculiarities of the formation of the foundations of civil identity as an urgent problem of the educational system in the new socio-political realities of Ukrainian statehood are theoretically substantiated in the article. Civil identity is explained as a phenomenon of conscious and active citizenship, as the process of identification oneself with the community of citizens of the national and state formation, as awareness of oneself as a member of civil society. The article reveals the awareness of educational space as one of the educational resources, based on a single pedagogical social and organizational concept. The author pays attention to the effectiveness of the formation of civil identity in the modern educational space depends on many factors. It is possible only under such conditions: the realization of human rights and freedoms at school, the attitude to the child as the highest value defining his/her right to freedom, happiness, development and manifestation of abilities, teachers' and parents' love and attention to children, respect for their dignity. The article points out that an important basis for the formation of civil identity of primary schoolchildren is legal education as a process of purposeful and systematic influence on the consciousness and culture of behavior. This influence is carried out to achieve the required level of legal knowledge, to develop deep respect for the law and the habit of strict compliance with its requirements on the basis of personal conviction. It is emphasized that nowadays there is a sufficient arsenal of technologies to form the foundations of civil identity. Teachers, considering the characteristics of primary schoolchildren, should proceed from the following principles: connection of education and practice; taking into account life experience; combination of collective and individual works; integrity of civil and moral education; the possibility of the use of game methods in order to increase interest in learning the rules of living in society. The determination of the effectiveness of various forms, methods and ways of formation of the foundations of pupils' civil identity in the educational process of primary school needs further study.

Keywords: identity, civil identity, educational space, civil competence.

Постановка проблеми. Загальноосвітня школа першого ступеня виконує роль фундаменту, на якому будується система громадянського виховання. Посилення виховної функції освіти, формування громадянськості, працелюбності, моральності, поваги до прав і свобод людини, любові до Батьківщини, сім'ї, довкілля розглядається одним із стратегічних напрямів державної політики в галузі освіти. У такому ракурсі розуміємо громадянську ідентичність як соціальну орієнтацію людини, що передбачає зрілість правової свідомості, відчуття патріотизму, усвідомлення себе як повноправного члена соціальної спільноти, громадянина, повагу до прав та обов'язків, до держави та закону.

На сучасному етапі трансформації системи освіти в Україні важливим є усвідомлення освітнього простору як одного з освітніх ресурсів, який

має в основі єдину педагогічну, соціально-організаційну концепцію. Визначаємо освітнє середовище як цілісну освітню систему, в якій педагогічна діяльність є, з однієї сторони – взаємодією між учасниками освітнього процесу, змістом освіти та матеріальними ресурсами, а з іншої – лише включеність до цілісного робить ці ресурси дійсно освітнім простором.

Загальноосвітня школа першого ступеня виконує роль фундаменту, на якому будується система громадянського виховання. Все, що закладається учням у цей період, визначає в подальшому успіх процесу формування їх громадянської ідентичності. Результативність процесу формування основ громадянської ідентичності школярів досягається завдяки реалізації педагогічних технологій з урахуванням наступних педагогічних умов: особистісно-орієнтований підхід до виховання;

врахування психологічних особливостей розвитку дітей молодшого шкільного віку; забезпечення можливостей прояву усвідомлених знань і набутих якостей у поведінці; підвищення професійної компетентності вчителів початкових класів.

Аналіз останніх досліджень і публікацій.

Проблема громадянського виховання завжди привертала до себе увагу філософів, педагогів і психологів. Ще стародавні мислителі (Аристотель, Платон, Плутарх, Сократ) з'ясували суть громадянського виховання, обґрунтували шляхи і методи його реалізації. Такі видатні українські діячі як В. Антонович, М. Драгоманов, С. Русова, І. Огієнко, Г. Ващенко, Б. Грінченко, М. Грушевський, А. Макаренко, В. Сухомлинський та інші звертали увагу у своїх працях на особливе значення формування громадянської свідомості підростаючої особистості.

У контексті сучасної української наукової думки варто відзначити монографію М.Т. Степико «Українська ідентичність: феномен і засади формування» де розглядається українська ідентичність як комплексне утворення таких складових як національна, етнічна та громадянська [8]. Українські дослідники вивчили проблему формування ідентичності у контексті національної самосвідомості та патріотичного виховання. Зокрема, це І. Бех, В. Кузь, Ю. Руденко, О. Сухомлинська та ін.

Виділення не вирішених раніше частин проблеми. Аналіз сучасної традиційної практики свідчить, що у початковій школі педагоги впроваджують окремі компоненти громадянського виховання – це правове, полікультурне виховання, поняття про толерантність і етно-толерантність, прищеплення почуття відповідальності. Однак доводиться констатувати, що недостатньо уваги до проблеми формування громадянської ідентичності, хоча, поза сумнівом, роль початкової школи в процесі соціалізації особистості й вироблення моральної поведінки надзвичайно велика. З огляду на це виникає потреба у розробці ефективних шляхів формування у школярів основ громадянської ідентичності з урахуванням сучасних підходів до освіти.

Метою статті є обґрунтувати ефективність запропонованих шляхів формування особистості, якій притаманні демократична громадянська культура, усвідомлення взаємозв'язку між індивідуальною свободою та громадянською активністю, відповідальністю, готовністю до компетентної участі у житті суспільства.

Виклад основного матеріалу. У процесі навчання, професійної зайнятості, громадянської активності, у стосунках зі сім'єю, родиною, друзями, колегами відбувається формування нашої особистості, розвивається власне «Я», при цьому усвідомлюється належність нас до різноманітних суспільних груп. Результатом такого складного процесу становлення виступає ідентичність – співвіднесеність когось (що має буття) з самим собою у зв'язку із власною змінністю, мінливістю. Вона визначається як спосіб збереження форми того або іншого суб'єкта в часі та просторі [10, с. 383]. Зазначимо, що ідентичність «постає не як постійно і довільно змінювана категорія, а як набір інтеріоризова-

них уявлень, ідей, рис, норм і форм поведінки, котрі змінюються під тиском середовища, етнічних лідерів і творчих особистостей у лоні задаваної культури» [7, с. 29].

Громадянська ідентичність – поняття яке у загальних рисах можна описати як індивідуальне почуття приналежності до спільності громадян конкретної держави, що дозволяє громадянській спільності діяти як колективний суб'єкт. Слушною є думка про те, що «громадянська ідентичність – це ототожнення себе зі спільнотою громадян національно-державного утворення або феномен свідомого та активного громадянства, усвідомлення себе членом громадянського суспільства» [2, с. 239]. Громадянська ідентичність є багаторівневим особистісним утворенням і складається із таких компонентів:

когнітивний (пізнавальний) – це достатні знання про владу, символіку держави, правові організації суспільства, суспільно-політичні події, вибори, лідерів політики, партій та їх програми;

емоційно-оцінний – готовність та бажання взяти участь в житті країни, наявність власного ставлення, рефлексивність знань і уявлень;

ціннісно-орієнтовний – толерантність, повага прав людей та самоповага, повага та прийняття правових основ суспільства та держави;

діяльнісний (поведінковий) – брати відповідальність за прийняття рішень, брати участь у громадському житті закладів освіти та житті країни, мати самостійність у виборі рішень, здатність протистояти асоціальним діям та вчинкам [1, с. 392]. Процес формування громадянської ідентичності передбачає усвідомлення особистістю її належності до держави, громадянином якої вона є за своїм статусом, та належності до спільноти співгромадян. Важливою є також цінність та значущість всіх атрибутів державності, її символіка, визначні історичні дати, видатні особи, спільна з іншими співгромадянами територія спільного буття. Таким чином громадянська ідентичність передбачає спосіб організації і реалізації громадянської спрямованості особистості в діяльності.

Визначимо педагогічні умови та особливості формування громадянської ідентичності в освітньому просторі молодших школярів. Освітній простір школи ми розглядаємо як педагогічну реальність, де результат взаємодії індивіда з освітнім середовищем складається з таких компонентів: сукупності освітніх технологій, позанавчальної роботи, управління навчально-виховним процесом, взаємодії із зовнішніми освітніми і соціальними інститутами, сукупності матеріальних, політичних, ідеологічних і соціально-психологічних факторів, які безпосередньо взаємодіють з особистістю у процесі її життя і практичної діяльності.

У Законі України «Про освіту» зазначено, що метою повної загальної середньої освіти є різнобічний розвиток, виховання і соціалізація особистості, яка усвідомлює себе громадянином України, здатна до життя в суспільстві, готова до свідомого життєвого вибору та самореалізації, трудової діяльності та громадянської активності. Згідно з концепцією Нової української школи педагоги мають розвивати в молодших

школярів одну із наскрізних компетентностей – «громадянську компетентність», розвиток якої готує до «ефективної та конструктивної участі у громадському житті» та у демократичних процесах, «в сім'ї, на роботі», до успішної взаємодії з іншими, солідарності та рівності на основі поваги до прав людини, мирного співіснування [6]. Питання формування громадянської компетентності молодших школярів є важливим аспектом становлення громадянської ідентичності яка визначає здатність активно, відповідально й ефективно реалізовувати громадянські права та обов'язки з метою розвитку демократичного громадянського суспільства. Для її повноцінного формування педагоги мають використати весь освітній потенціал, власні педагогічні й життєві надбання. Набуває великого значення педагогіка партнерства між усіма учасниками освітнього процесу, яка ґрунтується на принципах гуманізму і творчого підходу до розвитку особистості. Її метою є створення нового гуманного суспільства, вільного від тоталітаризму й офіціозу. Це завдання реалізовується у спільній діяльності учителя і учнів, учителя і батьків, що передбачає взаєморозуміння, спільність інтересів і прагнень із метою особистісного розвитку школярів.

Аналіз громадянської та історичної освітньої галузі у Типовій навчальній програмі початкової школи дозволяє стверджувати про її спрямованість на формування таких громадянських умінь та здатностей як: усвідомлення власної гідності, цінності свободи і прав людини; орієнтування в історичному часі та соціальному просторі, вміння знаходити та опрацювати доступну для себе суспільну інформацію, пояснювати її зміст та передавати породжені нею враження і думки; обстоювання власної думки та прийняття думки інших, людей; вирішення виявів нерівності, несправедливості та дискримінації; застосовувати процедури й технології захисту власних інтересів, прав і свобод своїх та інших громадян; виконувати громадянський обов'язок у межах місцевої громади та держави загалом; використовувати способи діяльності й моделі поведінки, що відповідають чинному законодавству України, задовольняють власні інтереси особи та захищають права людини й громадянина; робити свідомий вибір, застосовувати демократичні технології прийняття індивідуальних та колективних рішень, враховуючи інтереси й потреби громадян, представників певної спільноти, суспільства та держави. Отже, громадянську компетентність визначають як здатність бути громадянином, який володіє демократичною громадянською культурою, усвідомлює цінності свободи, прав людини, відповідальності, готовності до компетентної участі в громадянському житті [9].

Педагогам слід звернути увагу на чинники, впливають на формування громадянської ідентичності та громадянської компетентності молодших школярів: спільне історичне минуле відображене в легендах, символах та міфах; безпосередньо сама назва спільноти; одна мова, як засіб комунікації; спільна культура; переживання суспільством спільних емоційних станів, пов'язаних з реальною ситуацією в країні.

Одним із важливих аспектів формування громадянської ідентичності є правове виховання. Правова культура відображає певне ставлення кожної людини до своїх прав та прав інших людей, поваги до них. Криза сучасної правосвідомості українського суспільства багато в чому визначається саме низьким рівнем правової культури. З метою вирішення даної проблеми було запропоновано починати формування правової культури починаючи із молодшого шкільного віку на пропедевтичному рівні.

Високий рівень сформованості правової культури визначає важливі аспекти формування громадянської ідентичності. Змістом правового виховання є залучення людей до знань про державу і право, законність, права і свободи особистості, вироблення у громадян стійкої орієнтації на законослухняну поведінку. Правове виховання покликане донести до розуму і почуттів кожної людини усвідомлення правових цінностей. На нашу думку слід підкреслити узгодженість і взаємозалежність двох понять «мораль» і «право», а також двох важливих процесів – морального і правового виховання, які здійснюються як цілісний педагогічний процес організації життя дітей. Моральне виховання передбачає формування широкої і адекватної соціальним нормам основи поведінки, правове – формує у дітей більш точні уявлення про норми поведінки, про права і обов'язки, про відповідальність за їх порушення. Згідно з концепцією Національного виховання, метою правового виховання є формування правової культури – прищеплення поваги до прав і свобод людини і громадянина, Конституції, державних символів; знання й дотримання Законів України; активна протидія особам та установам, що порушують закони, завдають збитків державі, зазіхають на територіальну цілісність і незалежність України. Психологи стверджують, що в період молодшого шкільного віку дитина стає «типово слухняною», вона з цікавістю та захопленням сприймає різноманітні правила, закони. Така ситуація розвитку дитини створює передумови для прийняття громадянських цінностей та виховання громадянської позиції. В цьому віці формуються такі якості, як почуття обов'язку, відповідальності, прагнення допомогти, відчуття гідності та інші, що є безумовно важливим у правовому вихованні школярів та формуванні їх громадянської ідентичності.

З метою ефективного формування правової культури молодших школярів педагогу необхідно виконати такі завдання:

- дати учням певну суму необхідних правових знань, які б відповідали їхнім віковим особливостям і рівневі соціалізації;
- сформувати правові уявлення, поняття, погляди і переконання, які втілюються у власній правовій свідомості дитини;
- виховати віру у справедливість юридичних законів, їх необхідність і раціональність, віру в незворотність покарань за протиправні вчинки;
- сформувати звичку діяти відповідно до вимог права і моралі;
- виховувати нетерпимість до різноманітних порушень норм моралі і права;

– формувати соціально-правову активність, готовність і бажання брати участь в боротьбі за укріплення законності і правопорядку [7, с. 127].

Правове виховання є однією з важливих складових формування особистості громадянина України, його громадянської ідентичності упродовж усього життя. В умовах розбудови Української держави робота з правового виховання молодого покоління зміцнює життєву позицію, підвищує громадянську активність, загоє струє почуття непримиренності до негативних явищ. Українська держава не може повноцінно існувати без відповідного рівня правової культури усіх її громадян, без подолання правового нігілізму та правової неграмотності.

У зв'язку із вище сказаним провідне місце у формуванні громадянської ідентичності має займати використання активних та інтерактивних методів, які передбачають розвиток самостійності, критичного мислення, творчості, ініціативи. У процесі правового виховання учнів не потрібно обмежуватися формуванням у них системи правових знань і уявлень. Важливим компонентом правослужняної особистості є її правомірна поведінка, для утвердження якої необхідно інформаційні методи поєднувати із залученням до відповідної правової діяльності, до громадського осуду негативних проявів.

Щоб упровадити цю ідею в життя, вчитель сам повинен стати для учнів взірцем громадянина і патріота своєї держави, адже дуже дієвими, особливо у вихованні маленьких дітей, є соціально-психологічні методи (наслідування, приклад, переконання). Такому вчителю мають бути притаманні: чітка громадянська позиція; демократичний стиль педагогічної роботи; знання і використання на практиці сучасних інтерактивних технологій, що передбачає залучення учнів до творчої участі в освітньому процесі.

Зазначимо, що роботу з дітьми слід організовувати через активне навчання, що передбачає навчання в дії. Це означає навчання через досвід вирішення ситуацій та проблем самими учасниками навчального процесу. Активне навчання відноситься до так званого навчання через досвід та завдання яке є важливим з різних причин: воно подає структуру різних навчальних установок; воно збільшує час навчання за рахунок того, що учні працюють над завданнями навіть тоді, коли вони знаходяться не на уроці; воно надає можливість вирішувати проблеми реального життя завдяки аналізу автентичного матеріалу; воно робить процес навчання більш осмисленим і тому більш стимулюючим; воно дає учням відчуття власних досягнень [5, с. 12]. Цікавими у практиці роботи вчителя є такі методи правового виховання: переконання, прикладу, заохочення. Одним із активних групових видів роботи є тренінг, який має специфічні риси: дотримання певних принципів групової роботи; спрямованість на психологічну допомогу учасникам групи в саморозвитку, що ініціюється не лише вєдучим, а й власне учасниками; певна просторова організація; акцент на взаємовідносинах між учасниками групи, що розвиваються й аналізуються в ситуації «тут

і зараз»; застосування активних методів групової роботи; вербалізована рефлексія з приводу власних почуттів та того, що відбувається у групі; атмосфера розкृतості й свободи спілкування між учасниками, клімат психологічної безпеки [4, с. 25]. Прикладом може бути правовий тренінг «Я – дитина України, які маю я права?» під час ознайомлення з проблемою «Громадяни України. Права та обов'язки громадян».

Ефективність формування громадянської ідентичності в сучасному освітньому просторі залежить від багатьох чинників. Такий процес можливий лише за реалізації прав і свобод людини в школі, де рушійною силою повинні бути такі основні принципи: гідність, повага і відповідальність. Стиль спілкування, зокрема між адміністрацією та вчителями, має бути прикладом для наслідування, взаємоповаги, толерантності, відкритості, демократизму. Для становлення громадянської ідентичності дитини важливу роль відіграє сім'я. Тому важливим завданням постає співпраця педагога з батьками, яка полягає у тому, щоб спрямувати виховний процес на формування правового світогляду, підвищення інтересу до захисту прав та гідності дітей.

Результативність формування основ громадянської ідентичності молодших школярів досягається завдяки реалізації виховної технології з урахуванням наступних педагогічних умов: особистісно-орієнтований підхід до виховання; врахування психологічних особливостей розвитку дітей молодшого шкільного віку; забезпечення можливостей прояву усвідомлених знань і набутих якостей у поведінці.

Висновки і пропозиції. Формування основ громадянської ідентичності молодших школярів є актуальною проблемою освітньої системи в нових соціально-політичних реаліях української державності. Важливою складовою є правове виховання як процес цілеспрямованого і систематичного впливу на свідомість і культуру поведінки, здійснюваний для досягнення необхідного рівня правових знань, вироблення глибокої поваги до закону і звички точного виконання його вимог на основі особистого переконання.

Ефективність формування громадянської ідентичності в сучасному освітньому просторі залежить від багатьох чинників. Такий процес можливий лише за реалізації прав і свобод людини в школі, де рушійною силою повинні бути такі основні принципи гідності, поваги і відповідальності. Педагогам, враховуючи особливості дітей молодшого шкільного віку, слід виходити з таких принципів формування громадянської ідентичності: зв'язок виховання з практикою; врахування життєвого досвіду; поєднання колективних та індивідуальних робіт; цілісність громадянського і морального виховання; можливість застосування ігрових методів з метою активізації інтересу до засвоєння норм проживання в суспільстві.

Подальшого вивчення потребують питання взаємодії початкової школи та сім'ї, а також визначення результативності різних форм, методів і способів формування основ громадянської ідентичності молодших школярів у навчально-виховному процесі.

Список літератури:

1. Арбеніна В.Л., Сокурянська Л.Г. Українське студентство у пошуках ідентичності : монографія / За ред. В.Л. Арбеніної, Л.Г. Сокурянської. Харків : ХНУ імені В.Н. Каразіна, 2012. 520 с.
2. Гнатенко П.І. Ідентичність: філософський та психологічний аналіз. Київ : Арт-Пресс, 1999. 466 с.
3. Державний стандарт початкової освіти : затв. постановою Кабінету Міністрів України від 21.02.2018 № 87. URL: <https://www.kmu.gov.ua/ua/npas/pro-zatverdzhennyaderzhavnogo-standartu-pochatkovoyi-osviti>
4. Журавська Л.М. Соціально-психологічний тренінг: розвиток якостей особистості : навч. посіб. вищ. навч. закладів. Київ : Слово, 2006. 312 с.
5. Зростаємо у демократії : Плани уроків для початкового рівня з питань демократичного громадянства та прав людини / Р. Голлоб, В. Вайдінгер; ред. Р. Голлоб, П. Крапф, В. Вайдінгер. Пер. з англ. та адапт. О.В. Овчарук; заг. ред. укр. версії: Н.Г. Протасова. 3-тє вид. Київ : Основа, 2016. Т. 2. 164 с.
6. Концепція Нової української школи. URL: <http://mon.gov.ua/activity/education/zagalna-serednya/ua-sch-2016/konczepczija.html>
7. Нагорна Л. Національна ідентичність в Україні. Київ : НАНУ; Ін-т політ. і етнонац. дослідж. Київ : [б. в.], 2002. 272 с.
8. Степико М.Т. Українська ідентичність: феномен і засади формування : монографія. Київ : НІДС, 2011. 366 с.
9. Типові освітні програми для закл. загальної середньої освіти: 1-2 класи. Київ : ТД «ОСВІТА-ЦЕНТР+», 2018. 240 с.
10. Філософський енциклопедичний словник : енциклопедія / НАН України, Ін-т філософії ім. Г.С. Сковороди ; голов. ред. В.І. Шинкарук. Київ : Абрис, 2002. 742 с.

References:

1. Arbenina, V.L., & Sokurianska, L.H. (2012). *Ukrainske studentstvo u poshukakh identychnosti*: monohrafiia [Ukrainian Students in Search of Identity: Monograph]. Kharkiv: KhNU named after V. Karazin, 520 p. (in Ukrainian)
2. Hnatenko, P.I. (1999). *Identychnist: filozofskyi ta psykhologichnyi analiz* [Identity: philosophical and psychological analysis]. Kyiv: Apt-Press, 466 p. (in Ukrainian)
3. State Standard of Primary Education: approved by the resolution of the Cabinet of Ministers of Ukraine dated February 21, 2018, № 87. Available at: <https://www.kmu.gov.ua/ua/npas/pro-zatverdzhennyaderzhavnogo-standartu-pochatkovoyi-osviti>
4. Zhuravska, L.M. (2006). *Sotsialno-psykhologichnyi treninh: rozvytok yakosti osobystosti*: navch. posib. vshch. navch. zakladiv [Socio-psychological Training: Development of Personality Qualities: training textbook for HEE]. Kyiv: Slovo, 312 p. (in Ukrainian)
5. Hollob, R., & Vaidinher, V. (2016). *Zrostaemo u demokratii: Plany urokiv dlia pochatkovoho rivnia z pytan demokratychnoho hromadianstva ta prav liudyny* [Growing up in democracy: Lesson Plans for Primary Level on the Problems of Democratic Citizenship and Human Rights]. Kyiv: Osнова, vol. 2, 164 p. (in Ukrainian)
6. The Concept of New Ukrainian School. Available at: <http://mon.gov.ua/activity/education/zagalna-serednya/ua-sch-2016/konczepczija.html>
7. Nahorna, L. (2002). *Natsionalna identychnist v Ukraini* [National Identity in Ukraine]. Kyiv: NANU; In-t polit. i etnonats. doslidzh., 272 p. (in Ukrainian)
8. Stepyko, M.T. (2011). *Ukrainska identychnist: fenomen i zasady formuvannia*: monohrafiia [Ukrainian Identity: Phenomenon and Principles of Formation: Monograph]. Kyiv: NIDS, 366 p. (in Ukrainian)
9. *Typovi osvithni prohramy dlia zakl. zahalnoi serednoi osvity: 1-2 klasy* (2018). [Typical Educational Programs for the Establishments of Secondary Education: 1-2 Forms]. Kyiv: TD «OSVITA-TsENTR+», 240 p. (in Ukrainian)
10. Shynkaruk, V.I. (2002). *Filozofskyi entsyklopedychnyi slovnyk: entsyklopediia* [Philosophical Encyclopedic Dictionary: Encyclopedia]. Kyiv: Abrys, 742 p. (in Ukrainian)

DOI: <https://doi.org/10.32839/2304-5809/2020-6-82-67>

УДК 378.018.43:004]:[050:004.4]

Кузьменко Г.В.¹Інститут обдарованої дитини
Національної академії педагогічних наук УкраїниБратусь І.В.²

Київський університет імені Бориса Грінченка

ОСОБЛИВОСТІ ФОРМУВАННЯ НАУКОВОГО АПАРАТУ В ІНТЕЛЕКТУАЛЬНО ОБДАРОВАНІЙ УЧНІВСЬКІЙ МОЛОДІ ЗА ДОПОМОГОЮ OJS ПЛАТФОРМИ НА ПРИНЦИПАХ ТЕОРІЇ ЛЮДСЬКИХ РЕСУРСІВ

Анотація. У статті розглядаються засоби підвищення внутрішньої мотивації інтелектуально обдарованої учнівської молоді до свідомого опанування та грамотного використання наукового апарату шляхом долучення до платформи OJS. Зазначається, що платформа OJS втілює в собі «концепцію людських ресурсів» з елементами краудсорсингу, свідоме розуміння якої дозволяє повною мірою використати потенціал електронного журналу. Також наведені положення теорії А. Маслоу і двох концептуальних підходів до менеджменту персоналу, розроблених Д. Мак-Грегором, перший з яких ґрунтується на «теорії Х», другий – на «теорії Y». Автори доводять, що створення електронного журналу на платформі OJS сьогодні є однією зі стрімко набираючих оберти тенденцій сучасної наукової спільноти. Відтак залучення інтелектуально обдарованої учнівської молоді до видавничого процесу та роботи над електронним журналом на платформі OJS є одним із засобів підвищення їхньої внутрішньої мотивації до свідомого опанування елементами наукової грамотності, розвитку культури наукового мислення, самоорганізації, а в майбутньому – побудови кар'єри у науковій сфері.

Ключові слова: платформа OJS, концепція людських ресурсів, інтелектуально обдарована учнівська молодь, deep tech.

Kuzmenko Halyna

Institute of the Gifted Child of
National Academy of Pedagogical Sciences of Ukraine

Bratus Ivan

Borys Grinchenko Kyiv University

PECULIARITIES OF FORMATION OF THE SCIENTIFIC APPARATUS IN INTELLECTUALLY GIFTED STUDENT YOUTH WITH THE HELP OF OJS PLATFORM ON THE PRINCIPLES OF THEORY OF HUMAN THEORY

Summary. The article considers the ways to increase the internal motivation of intellectually gifted students to consciously master and competent use of the scientific apparatus by joining the OJS platform. The importance of working together to create an e-journal on the OJS platform in order to gain valuable personal experience is proved. According to the authors, this will have a positive impact not only for understanding the significance and conscious observance of the established norms of the scientific apparatus by all participants in the "publishing process", but also for realizing personal potential, discovering and representing one's abilities, self-realization and future career. Such an initiative, in the conditions of rapid accumulation of information and development of technologies, will allow rethinking the practical pedagogical experience of the domestic educational community in the direction of out-of-school specialized education of scientific direction through the prism of global trends? It is noted that the OJS platform embodies the "concept of human resources" with elements of crowdsourcing, a conscious understanding of which allows you to fully use the potential of the e-journal. Based on the provisions of A. Maslow's theory, in which, according to the classification of human needs proposed by scientists, within their five-level hierarchy, the needs for self-expression and self-realization are singled out. It is these "high" needs that are decisive in creating an effective model of the scientific process, the basis of which is "moving forward". The article also presents the provisions of two conceptual approaches to personnel management, developed by D. McGregor, the first of which is based on "Theory X", the second – on "Theory Y". The authors argue that the creation of an electronic journal on the OJS platform today is one of the rapidly gaining trends of the modern scientific community. Therefore, the involvement of intellectually gifted students in the publishing process and work on the e-journal on the OJS platform is one of the ways to increase their internal motivation to consciously master the elements of scientific literacy, develop a culture of scientific thinking, self-organization, and in the future – build a career in science.

Keywords: OJS platform, human resources concept, intellectually gifted student youth, deep tech.

Постановка проблеми. Більшість педагогічних працівників стикалися з проблемою недбалого ставлення студуючої молоді до вимог оформлення списку використаних джерел, структуруванню статті, відповідальності до зміс-

ту анотації тощо. Як правило, науковий апарат асоціюється в учнів/студентів з жорсткими «непотрібними» вимогами, з оголтілим формалізмом та (у самих старанних) з невід'ємною частиною оформлення наукової роботи (анотації, доповіді,

¹ ORCID: <https://orcid.org/0000-0002-0613-3934>² ORCID: <https://orcid.org/0000-0002-8747-2611>

статті тощо). Ця недовіра часто підігривається розумінням разючого факту про те, що за якісним оформленням наукового доробку часто-густо може бути захована повна порожнеча ідей. Молоді легше використовувати аргумент про перевагу змісту над формою, але (у переважній більшості) це лише «відмовки» (бо за недбалим змістом частіше не «чутно» жодного «фонтану ідей»).

Деякі педагогічні та навіть науково-педагогічні працівники й самі подекуди ставляться до наукового апарату дещо поверхово. Це відбувається з різних причин: одні несуть в собі «психологічну травму» ще з часів власного навчання, інші ставляться до цього зневажливо внаслідок особливостей характеру, а хтось просто втопився весь час «підлаштовуватись» під постійні (часто невмотивовані) зміни до оформлення наукових праць. Але є категорія представників освіти, яка використовує науковий апарат у якості «каральної системи». В них зі шкільних років глибоко вкорінено та екстраполюється на науковий апарат висловлення мовознавця Л. Щерби: «писать безграмотно – значит посягать на время людей, к которым мы адресуемся, а потому совершенно недопустимо в правильно организованном обществе» [6, с. 26]. Тобто суспільство, особливо наукове, має бути «правильно налаштоване».

Безумовно, що грамотність та досконалий науковий апарат не лише бажані, а й навіть необхідні для активної та якісної наукової комунікації. Хоча існує й «альтернативний погляд». Його висловив американський фізик, один з творців квантової електродинаміки, лауреат Нобелівської премії з фізики (1965) Річард Філіпс Фейнман: «I was terrible in English. I couldn't stand the subject. It seemed to me ridiculous to worry about whether you spelled something wrong or not, because English spelling is just a human convention-it has nothing to do with anything real, anything from nature. Any word can be spelled just as well a different way» [10, с. V]. Штучність вимог часто призводить до їх природного ігнорування й виховує в дослідниках почасти не креативні, а вольові якості.

Уніфікація подачі наукових досліджень, прозорість процедури їх оформлення, чітка каталогізація та спільність базових понять, дійсно, допомагає заощадити зусилля на пошук й поширення інформації, а також свідчить про відданість дослідників принципам академічної доброчесності (чіткі посилення на джерела використаної інформації).

В цій статті ми здійснимо спробу визначити засоби підвищення внутрішньої мотивації студуючої молоді у царині використання наукового апарату шляхом її долучення до платформи Open Journal Systems (далі – OJS). Ми спробуємо відстежити та обґрунтувати важливість роботи над електронним журналом у якості набуття цінного особистого досвіду, що матиме позитивний вплив на дотримання усталених норм наукового апарату учасниками «видавничого процесу» (в рамках нашої статті – це інтелектуально обдарована учнівська молодь).

Аналіз останніх досліджень і публікацій. В останні 10-15 років, з метою підвищення прозорості наукових досліджень, забезпечення швидкості й доступності процесу науково-ін-

формаційного обміну, а також скорочення часу й енергії для вирішення управлінських завдань, пов'язаних з ефективністю редакційних процесів перевага надається електронному формату видань з відкритим доступом.

Одне з найповніших досліджень в цій галузі, належить І. Держко, яка розкриває історичний аспект та розвиток електронних періодичних видань, особливості їх основних типів, зазначає чинники, що спричинили появу електронних часописів та їх переваги (міжнародна досяжність, швидкість, додаткові можливості й низька вартість) [3].

Але в останні роки вийшла значна низка досліджень, в центрі уваги яких – безпосередньо платформа OJS, що розглядається у різних аспектах. Так, Л. Лупаренко розкриває процедуру переведення редакційно-видавничого процесу в он-лайн формат за допомогою електронних відкритих журнальних систем, що вважає важливим кроком у покращенні процесу представлення результатів наукових досліджень [4]. В іншій публікації дослідниця розглядає ключові функціональні аспекти, які слід враховувати при виборі програмної платформи для переміщення процесу редагування та публікації в онлайн-середовище, проводить порівняльний аналіз найбільш поширених EOJS [4].

Групою українських вчених (Спірін О., Лупаренко Л., Новицький О.) досліджено зміст діяльності на кожному з етапів процедури впровадження електронного наукового видання «Інформаційні технології і засоби навчання», редакційно-видавничий процес якого був повністю налагоджений за допомогою ЕВЖС Open Journal Systems [8].

Більшість досліджень мають прикладний характер, зокрема розглядається питання яким чином платформа OJS застосовується в окремих виданнях.

Розгляду питань використання платформи Open Journal Systems як засобу ознайомлення студентів ЗВО з принципами роботи з електронними науковим виданням присвячені наукові розвідки О. Галицького [1]. Так, О. Галицький вказує на переваги та наводить приклад використання веб-орієнтованої видавничої системи Open Journal System для створення електронного студентського видання з інформаційно-комунікаційних технологій в освіті.

Про переваги проектів з розробки курсових журналів на основі платформи OJS, як прикладу «відкритої педагогіки», з метою знаходження нових способів взаємодії викладачів зі студентами в онлайн-середовищі зазначають К. Мейер-Клайн і К. Шаттлворт [10]. Зокрема, К. Шаттлворт зазначає, що ці журнали можна використовувати в якості відкритих освітніх практик, в яких учні є творцями, а не просто споживачами знань.

Частина наукових розвідок присвячена дослідженню інших опосередкованих аспектів функціонування OJS. Так дослідниці Г. Тимофеева та Т. Опришко проаналізували деякі аспекти вітчизняної публікаційної активності й дійшли висновку: «У результаті аналізу динаміки публікаційної активності українських університетів та їх участі в міжнародних та національних рейтингах, можна констатувати, що представленість

українських ЗВО в переліку популярних університетів світу (що й відзначається рейтингами) розширюється по мірі зміни уявлень вітчизняних науковців про роль університету в науці. Успішнішими та більш затребуваними стають ті з них, які, долаючи кордони в науковій та соціальній комунікації, збільшують участь у міжнародних проєктах та ширше представляють свій науковий доробок у впливових журналах» [9, с. 187].

Виділення невирішених раніше частин загальної проблеми. У статті комбіновано розглядаються різноманітні аспекти функціонування електронних журналів у мотиваційному полі. Основна увага зосереджена при цьому на науковому апараті.

Мета статті. Головною метою статті є розкриття внутрішнього потенціалу використання електронних журналів у навчальних процесах.

Виклад основного матеріалу. Створення електронного журналу на платформі OJS сьогодні є однією із стрімко набираючих оберти тенденцій сучасної наукової спільноти. Перехід в цифрову царину не завжди супроводжується «суцільними фанфарами». Багато питань залишаються невирішеними ще з «доцифрової» доби, а комп'ютерне середовище додає нові складнощі.

Доволі специфічним є й саме цифрове середовище – воно становить собою систему, що працює за власними законами і має швидкозмінні складові. Ці компоненти динамічно видозмінюються в залежності від безлічі факторів розвитку технологічного суспільства. І саме опанування цими технологіями у галузі освіти робить людей ліквідними у безмежному «цифровому океані». Адаптація усталених норм в нових умовах становить собою нагальну потребу сучасної педагогічної науки, що шукає можливість гнучко адаптуватися до нових викликів часу.

Платформа OJS допомагає людям, що цікавляться наукою, зробити цифровий часопис, реалізувати себе в якості «автора», редактора, коректора, верстальника чи інших працівників журналу. Свого часу (скажімо у XIX столітті) періодичні видання (особливо суспільно-політичні та літературні) багато в чому визначали інтелектуальний рівень держави, їх працівники тримали руку «на пульсі» соціуму й активно відгукувалися на потреби людей. А деколи саме вони й ставили перед мислячими людьми ті чи інші завдання, вирішення яких формувало «нову реальність».

Участь у роботі над журналом допомагає інтелектуально обдарованим учням реалізувати особистий потенціал, розкрити та репрезентувати свої здібності. Така діяльність має бути скерована досвідченими фахівцями, що надають студіюючій молоді можливість «віднайти себе».

Фактично ми маємо різні моделі педагогічного осмислення діяльності журналу у якості платформи задля самореалізації. Це базується на принципово відмінних теоріях управління діяльністю студіюючої молоді. Саме платформа OJS втілює в собі «концепцію людських ресурсів» з елементами краудсорсингу. Тільки свідоме розуміння цієї теорії дозволяє повною мірою розкрити потенціал електронного журналу, а також використати його для досягнення й інших побіжних цілей.

Річ у тому, на платформі OJS, що журнал побудований на високому рівні мотивації та легко масштабується у відповідності до внутрішнього стану учасників процесу його створення, пріоритетно відтворює мотивацію та самоорганізацію кожного (фактично «незалежного») учня чи то студента. Роль вчителя/викладача при цьому зводиться до створення відповідних творчих умов, що буває зовсім не просто в умовах українського «ментального поля». Основною проблемою є якраз саме концепція людських ресурсів, що базується на розробках численних дослідників, зокрема відтворює положення теорії Абрахама Маслоу. В цій теорії важливим є те, що «будь-які людські потреби класифікувалися в рамках п'ятирівневої ієрархії: фізіологічні потреби, потреби в безпеці, потреби в любові і соціальному спілкуванні, потреби в самовираженні і потреби в самореалізації, або «самоактуалізації» [7, с. 211]. Саме «рух вперед» і є визначальним у створенні дієвої моделі наукового процесу: «психологічні потреби людини, спочатку домінуючі, у міру насичення продовжують існувати лише потенційно з акцентом на рух вперед до більш високим потребам» [7, с. 212].

Ще більшу складність впровадження системи OJS в українських реаліях можна відстежити в «теорії Y» Дугласа Мак-Грегора. Дослідник вивів два концептуальні підходи до менеджменту персоналу, які ґрунтуються на умовних теоріях мотивації «X» та «Y». «Теорія X», за твердженням Д. Мак-Грегора, має такі ознаки:

– «Середньостатистична людина має вроджену нелюбов до роботи і при першій нагоді прагне ухилитися від її виконання.

– Тому до більшості людей, щоб змусити їх докласти необхідних зусиль, слід застосовувати засоби примусу і контролю, накази і погрози покарання.

– У силу тих же причин середньостатистична людина воліє отримувати розпорядження, прагне уникати відповідальності, має порівняно невисокі амбіції і, перш за все, хоче надійності» [7, с. 212] (див. рис. 1).

Відповідно до постулатів «теорії X» висуваються альтернативні тези «теорії Y», що містять наступні твердження:

– «витрати фізичних і розумових зусиль у процесі праці для людини так само природні, як при грі чи відпочинку;

– заходи вищого контролю і покарання не є єдиними засобами мотивації.



Рис. 1. «Теорія X»

Людина, яка прагне до цілей та їх розділяє, здійснює саморегуляцію і самоконтроль;

– в певних умовах середньостатистична людина не лише бере на себе відповідальність, а й готова виконати додаткові зобов'язання;

– середньостатистична людина вчиться в належних умовах не тільки для того, щоб прийняти на себе відповідальність, а й для того, щоб знайти її;

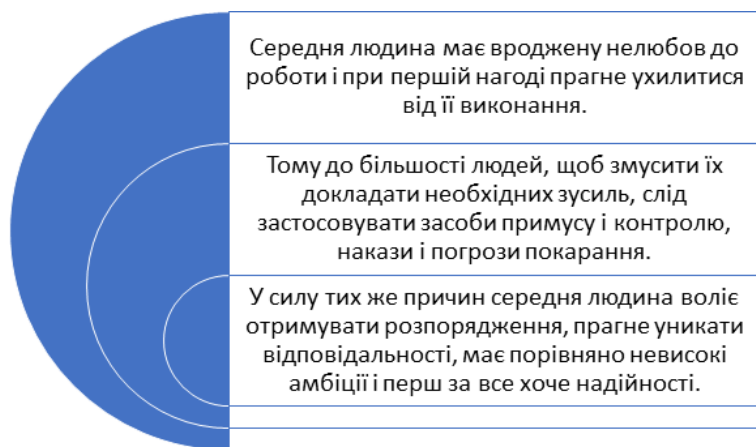
– більшості людей властива висока ступінь уваги, винахідливості та креативності при вирішенні організаційних проблем;

– в умовах сучасного індустріального суспільства інтелектуальний потенціал середньостатистичної людини використовується лише частково;

– живі системи є здатними до самоорганізації» [7, с. 212–213].

Саме ця самоорганізація на принципах людських відносин і ресурсів є найбільш ефективною в процесі формування позитивних якостей та необхідних ключових компетентностей в інтелектуально обдарованій учнівській молоді, а також для свідомого вибору професії та побудови кар'єри у науковій сфері.

Одним із засобів підвищення внутрішньої мотивації студуючої молоді до самоорганізації є формування наукового апарату. Ми вважаємо, що вміле й цілеспрямоване залучення інтелектуально обдарованих учнів до посильної участі у видавничому процесі та роботи над електронним журналом на платформі OJS є одним із засобів підвищення їхньої внутрішньої мотивації до свідомого опанування ними елементами наукової грамотності, розвитку культури наукового мислення, самоорганізації, а відтак – досягнення високої якості й побудови кар'єри у науковій сфері. спрямування учасників видавничого процесу на платформі OJS має призвести до якісного опанування ними елементами наукової грамотності.

Вважається, що платформа OJS вирізняється чіткістю та прозорістю прописаних критеріїв відбору, сортування та публікації відповідних матеріалів. Безумовно, що саме принципи правиль-

ного оформлення наукових публікацій можуть бути застосовані на всіх етапах створення електронного журналу. При цьому ініціатори проекту повинні мати відповідні компетенції – не варто переоцінювати здатність учнівської молоді у самостійному доборі та формулюванні відповідних вимог, оскільки ці якості, як правило, формуються протягом багатьох років відповідної практики, а існуючий в Інтернеті «різномірний» вимог аж ніяк не сприяє пошуку «оптимальних» рішень.

Ми вважаємо, що для початківців може бути корисним досвід звернення до аналогічних за тематикою журналів – саме компетентні фахівці на громадських засадах можуть підказати основні актуальні вимоги. Навіть поза безпосереднім контактом у вільному доступі наявні сотні журналів на платформі OJS. Деякі з них можуть слугувати взірцем для наслідування.

Особливої уваги слід надати пункту «Керівництво для автора», оскільки саме в ньому вкладено вимоги до оформлення та структурних елементів наукової статті, а також прикладаються відповідні зразки. Позитивним буде здатність студуючої, здібної до наукової діяльності молоді самостійно контролювати відповідність матеріалів зазначеним вимогам.

Окремо слід зазначити, що платформа OJS дозволяє масштабувати доступ учнів (членів редакційної колегії) відповідно до тої чи іншої обраної ними діяльності на сайті журналу (рис. 2).

Природно, що учні, які обрали для себе ролі, пов'язані з відповідальністю за належне оформлення на сайті журналу присланих авторами наукових матеріалів (коректор, редактор та ін.), повинні мати глибокі знання в цій галузі.

Згідно теорії людських ресурсів подібна диференціація дозволяє долучити до створення журналу інтелектуально обдарованих учнів різного рівня обізнаності – вони можуть виконувати «інші» завдання, що не пов'язані з науковим апаратом. З часом ці учні також можуть опанувати відповідні компетенції, але на першому,

Current Roles		Q Search				Create New Role
Role Name	Abbreviation	Submission	Review	Copyediting	Production	
▶ Journal manager	JM	<input checked="" type="checkbox"/>	<input checked="" type="checkbox"/>	<input checked="" type="checkbox"/>	<input checked="" type="checkbox"/>	
▶ Journal editor	JE	<input checked="" type="checkbox"/>	<input checked="" type="checkbox"/>	<input checked="" type="checkbox"/>	<input checked="" type="checkbox"/>	
▶ Production editor	ProdE	<input type="checkbox"/>	<input type="checkbox"/>	<input checked="" type="checkbox"/>	<input checked="" type="checkbox"/>	
▶ Section editor	SecE	<input checked="" type="checkbox"/>	<input checked="" type="checkbox"/>	<input checked="" type="checkbox"/>	<input checked="" type="checkbox"/>	
▶ Guest editor	GE	<input checked="" type="checkbox"/>	<input checked="" type="checkbox"/>	<input checked="" type="checkbox"/>	<input checked="" type="checkbox"/>	
▶ Copyeditor	CE	<input type="checkbox"/>	<input type="checkbox"/>	<input checked="" type="checkbox"/>	<input type="checkbox"/>	
▶ Designer	Design	<input type="checkbox"/>	<input type="checkbox"/>	<input type="checkbox"/>	<input checked="" type="checkbox"/>	
▶ Funding	FC	<input checked="" type="checkbox"/>	<input checked="" type="checkbox"/>	<input type="checkbox"/>	<input type="checkbox"/>	

Рис. 2. Ролі та доступ (OJS)

мотиваційному етапі, головним є зацікавлення й долучення їх до спільного проекту, що інтегруватиме науковий і творчий потенціал – у процес створення електронного видання на платформі OJS, що надасть їм можливість самовиразитися й самореалізуватися у тій галузі, до якої вони відчувають внутрішнє покликання, мають здібності й бажання розвиватися.

В ідеалі всі повинні вміти все – але це час-то недосяжний рівень «всебічно розвинутої особистості», що може бути більш шкідливим, ніж корисним. Ще не так давно серед освітянської спільноти був розповсюджений заклик до формування «всебічно та гармонійно розвинутої особистості», що позиціонувалося як певний ідеал людини майбутнього. На нашу думку принцип «усі повинні вміти все» в реаліях сьогодення має дещо аморфний характер і може бути більш шкідливим, ніж корисним. Платформа OJS дозволяє гнучко долучати різних людей до наукової творчості і повною мірою реалізовувати їх внутрішній потенціал, оскільки вони можуть висвітлювати й вирішувати саме ті проблеми, що для них виявляються цікавими, працювати у зручних для них режимі й часі, а також стільки, скільки потрібно. Головним мотивом є якісний кінцевий продукт (результат), а не процесуальні нормативи. Відповідно науковий апарат не сприймається ними вороже – він стає їх «спільником» й «путівником» на шляху досягнення вищої мети – входження в наукометричні бази, залучення цікавих матеріалів до свого електронного журналу та набуття відповідного статусу.

В українських реаліях існування наукової освіти та впровадження інформаційно-комунікативних технологій завдяки значній інерції усі ці процеси виявляються дещо заплутаними. Молодому поколінню науковців потрібно буде докласти чимало зусиль для впровадження принципів відкритості наукових досліджень, відпрацювання гнучкості підходів до розробки інноваційних рішень та реалізації нових стратегій з розвитку наукової освіти. Всі ці процеси й досі виявляються трохи заплутаними – занадто велика інерція в українських реаліях, нам ще доведеться деся-

тиліттями впроваджувати принципи відкритості та гнучкості. Але ми можемо впевнено опиратися на наявні нароби сучасної світової наукової думки в формуванні майбутнього покоління науковців. Новітні засоби формування та передачі наукової інформації покликані слугувати дискусійною платформою інтеграції попереднього науково-педагогічного досвіду, який аж ніяк не має «загинути».

При цьому самі комп'ютерні програми вже не повинні бути екзотикою. Вони мають органічно бути задіяні в усіх ланках навчального процесу: «Використання різноманітних інтернет-сервісів сьогодні стає нормою для вчених, педагогів, громадських діячів й усіх активних членів суспільства. Кожному, хто прагне бути обізнаним у сучасних інноваційних технологіях, необхідно вибудувати гнучку систему сприйняття новацій, здійснити формалізацію та стандартизацію процесів пошуку, передавання й зберігання інформації» [1, с. 78].

Саме електронний журнал є частковим втіленням концепції deep tech. Процеси, що пов'язані з його втіленням, згодом призведуть до позитивних результатів у різних у всіх сферах наукового життя. Прикро, що здебільшого ці процеси мають хаотичну природу, неможливо їх виокремити з загального потоку та ефективно спрямувати.

Висновки і пропозиції. Можна констатувати, що тема нашого дослідження ще має низку невирішених питань. Життєві реалії постійно змінюються й вносять корективи у освітянські концепції. Особливо загострилося питання в зв'язку з вимушеною необхідністю працювати дистанційно у 2020 році (в умовах карантинних заходів).

Саме електронні журнали на сучасних платформах здатні слугувати надійною базою формування нової матриці наукового поступу, зокрема сегменту долучення обдарованого юнацтва та молоді. Тільки правильне розуміння специфіки цих процесів здатне викоринити внутрішню логіку побудови сучасного освітнього середовища, що забезпечить конкурентоспроможне існування вітчизняної прогресивної спільноти.

Список літератури:

1. Братусь І., Свєрдлик З. Власний канал на YouTube: аспекти моніторингу. *Український журнал з бібліотекознавства та інформаційних наук*. 2018. № 2. С. 78–88.
2. Галицький О.В. Створення електронного видання з використанням видавничої системи Open Journal System. *Наукові записки. Серія : Педагогічні науки*. 2019. № 1(177). С. 108–112.
3. Держко І. Електронні журнали в наукових бібліотеках. *Збірник праць Науково-дослідного центру періодики*. 2009. № 1. С. 445–475.
4. Лупаренко Л.А. Методичні рекомендації з використання дослідного зразка електронного наукового видання на платформі Open Journal Systems. 2016.
5. Лупаренко Л.А. Добір електронних відкритих журнальних систем для наукових видань з освітніх досліджень. *Інформаційні технології і засоби навчання*. 2017. № 4(60). С. 324–343.
6. Накорякова К.М. Литературное редактирование материалов массовой информации. Москва, 1994.
7. Пивоваров Симон Эльевич. Сравнительный менеджмент. Москва, 2008.
8. Спірін О.М. Процедура впровадження електронного наукового журналу з використанням програмної платформи Open Journal Systems. *Інформаційні технології в освіті*. 2017. № 3. С. 40–60.
9. Тимофеева Г., Опришко Т. Українські університети в рейтингах публікаційної активності 2019 року. *Відкрите освітнє е-середовище сучасного університету*. 2020. № 8. С. 174–190. doi: 10.28925/2414-0325.2020.8.16
10. OJS in the Online Classroom: Engaging Students with Course Journals. URL: <https://pkp.sfu.ca/2020/06/15/ojs-in-the-online-classroom-engaging-students-with-course-journals/> (дата звернення: 19.06.2020).
11. Radhakrishnamurty C. *Autobiography of a simple Indian scientist*, 1993.

References:

1. Bratus, I., & Sverdlyk, Z. (2018). Vlasnyy kanal na YouTube: aspekty monitorynhu [Own YouTube channel: aspects of monitoring]. *Ukrayins'kyy zhurnal z bibliotekoznavstva ta informatsiynykh nauk*, no. 2, pp. 78–88. (in Ukrainian)
2. Halytskyi, O.V. (2019). Stvorenniya elektronnoho vydannya z vykorystanniam vydavnychoyi systemy Open Journal System [Creating electronic education with using the Open Journal System publishing system]. *Naukovi zapysky. Seriya: Pedahohichni nauky*, no. 1(177), pp. 108–112. (in Ukrainian)
3. Derzhko, I. (2009). Elektronni zhurnaly v naukovykh bibliotekakh [Electronic journals in scientific libraries]. *Zbirnyk prats' Naukovo-doslidnoho tsentru periodyky*, no. 1, pp. 445–475. (in Ukrainian)
4. Luparenko, L.A. (2016). Metodichni rekomendatsiyi z vykorystannya doslidnoho zrazka elektronnoho naukovoho vydannya na platformi Open Journal Systems [Methodical recommendations for the use of a prototype of an electronic scientific publication on the Open Journal Systems platform]. (in Ukrainian)
5. Luparenko, L.A. (2017). Dobir elektronnykh vidkrytykh zhurnal'nykh system dlya naukovykh vydan' z osvithnikh doslidzhen [Selection of electronic open journal systems for scientific publications on educational research. Information Technology and Teaching Aids]. *Informatsiyi tekhnolohiyi i zasoby navchannya*, no. 4(60), pp. 324–343. (in Ukrainian)
6. Nakoryakova, K.M. (1994). Lyteraturnoe redaktyrovanye materyalov massovoy ynformatsyy [Literary editing of mass materials]. Moskva. (in Russian)
7. Pyvovarov, S. (2008). Sravnytel'nyy menedzhment [Comparative management]. Moskva. (in Russian)
8. Spirin, O.M., Luparenko, L.A., & Novyts'kyi, O.V. (2017). Protsedura vprovadzhennya elektronnoho naukovoho zhurnalu z vykorystanniam prohramnoyi platformy Open Journal Systems [Procedure of implementation of electronic scientific journal using the software platform Open Journal Systems]. *Informatsiyi tekhnolohiyi v osviti*, no. 3, pp. 40–60. (in Ukrainian)
9. Tymofyeyeva, H., & Opryshko, T. (2020). Ukrayins'ki universytety v reytnyakh publikatsiynoyi aktyvnosti 2019 roku. [Ukrainian universities in the ratings of publishing activity in 2019]. *Vidkryte osvithnye e-seredovyshche suchasnoho universytetu*, no. 8, pp. 174–190. doi: 10.28925/2414-0325.2020.8.16 (in Ukrainian)
10. OJS in the Online Classroom: Engaging Students with Course Journals. URL: <https://pkp.sfu.ca/2020/06/15/ojs-in-the-online-classroom-engaging-students-with-course-journals/> (accessed: 19.06.2020).
11. Radhakrishnamurty C. *Autobiography of a simple Indian scientist*, 1993.

ОСОБЛИВОСТІ ТА ЕФЕКТИВНІСТЬ ВИКОРИСТАННЯ ВІДЕОРЕСУРСІВ У ВИВЧЕННІ ІНОЗЕМНОЇ МОВИ

Анотація. Досліджено особливості та ефективність використання відеоматеріалів у вивченні іноземної мови. В епоху інтенсивного розвитку інформаційних технологій особливій актуальності набуває застосування інноваційних засобів навчання, які все частіше звертаються до медійних джерел, а також відбувається поступовий відхід від традиційної моделі викладання. Авторка аналізує використання відеоресурсів на заняттях з іноземної мови у контексті розвитку комунікативних компетенцій студентів. Також детально вивчається структура та зміст занять, що базуються на відеоматеріалах. У статті досліджуються когнітивні аспекти, які найбільш ефективно розвиваються завдяки використанню відеоресурсів, а також переваги зазначеного способу навчання у порівнянні з класичними програмними підручниками.

Ключові слова: відеоматеріали, іноземна мова, комунікативні навички, інформаційні технології, відеозаняття.

PECULIARITIES AND EFFECTIVENESS OF VIDEO-RESOURCES USING IN THE FOREIGN LANGUAGES LEARNING

Summary. The article is dedicated to the problem of using video resources in the foreign language lesson. The relevance of using video in the lesson to the communicative approach realization has been also touched upon. The author emphasizes that the issue has become especially current in terms of digitalizing of most modern life spheres. This have significantly influenced the educational sphere as well. Consequently, teachers have faced the necessity to change their teaching model to keep their methods up to date. In most cases existing foreign language textbooks have been unable to keep up with the fast-paced changes and communicative student's needs. That is why, according to the author, various video resources have turned out the powerful source for creation relevant lessons. The structure and the content of video lessons have been analyzed in details, as well as the stages of learning materials preparation and the types of suitable exercises. The author supports the idea that a video lesson should consist of three stages as follows: 1) introductory tasks before watching a video; 2) watching a film; 3) tasks aimed at revision of the learned material after the second video demonstration. Exercises used in different stages can vary depending on the developed competence. The article has also revealed the degree of using video resources relevance to the development of various linguistic aspects. There have been pointed out such essential issues for language learners, as an improvement of audio-visual skills, ability to comprehend an authentic native speaker's speech relying on the observation on their mimics, gestures, intonations and emotional state. Moreover, the learners' vocabulary has been boosted by actual spoken language as well as the ability to understand and use it in the right context has been enhanced. In addition, the author shows that using of video materials has significantly encouraged students to apply their theoretical knowledge in practice. Eventually, the author emphasizes the importance of using video in the language learning lessons in terms of achieving the individual approach to teaching students in accordance with their level and needs.

Keywords: video resources, foreign language, communicative skills, information technology, video lessons.

Постановка проблеми. Динамічний розвиток інформаційних технологій та інтернет-комунікацій, перехід в режим роботи онлайн, віртуалізація багатьох сфер життєдіяльності сучасного суспільства призводить до трансформації засобів навчання та викладання іноземної мови. Роль викладача та сама навчальна дисципліна стають більш гнучкими та варіабельними, щоби адекватно відповідати вимогам часу. Так, традиційна функція викладача як ментора та контролера діяльності студентів перетворюється на функцію провідника та фасилітатора у процесі оволодіння знаннями. Іноземна мова поступово змінює свій статус із суто академічної дисципліни на прикладну навичку, володіння якою є вкрай необхідним не тільки для успішного професіонала у будь-якій області, а й сучасної людини в цілому, що є частиною міжнародної спільноти. В результаті цього одні форми навчання відступають на другий план або потребують суттєвого перегляду, інші

ж тільки формуються й вимагають теоретизації та концептуального осмислення. Наприклад, змінюється формат навчання від реального класу та безпосередньої роботи з учнями в реальному часі у напрямку віртуальних занять, стає все більш актуальним прикладний характер вивчення іноземної мови в умовах глобалізації світу, а також постійної комунікації з міжнародною спільнотою (нагальність оволодіння елементами мови, необхідними в першу чергу для успішної комунікації від побутової до професійної сфери – практичність мови, що вивчається).

Викладання іноземної мови є багатонаправленим процесом, що має на меті задовольнити досить різноманітні потреби – від підготовки до складання міжнародних екзаменів з метою отримання робочого місця або права навчатися у закордонному університеті (IELTS, TOEFL), отримання спеціалізованих сертифікатів для підтвердження професійного статусу (Business English, Law English, English for Computers) до

навичок побутового спілкування. Щоби задовольнити такий широкий спектр потреб, викладач повинен володіти великим арсеналом не тільки методів викладання, а й навчальних матеріалів, не обмежуючись традиційними академічними підручниками. Більш того, успішність та висока результативність роботи викладача залежатимуть від того, наскільки творчо він або вона підходять до планування заняття. Цей процес, в свою чергу, включатиме коректний підбір матеріалів у відповідності з індивідуальними особливостями та потребами учнів, відкритість до експериментування з різними навчальними техніками, постійна рефлексія та аналіз успішних та менш вдалих моментів на заняттях, пошук нових ефективних форм навчання.

Епоха інформаційного буму надає багато можливостей у сфері викладання іноземної мови, в тому числі для реалізації основної задачі цієї дисципліни – оволодіння навичками спілкування. Велика кількість відеоматеріалів, аудіоподкастів, флешкарток, інтерактивних програм (Quizlet, Kahoot тощо) є потужним джерелом для творчих задумів та ідей викладача іноземної мови на шляху розвитку комунікативних компетенцій студентів. Залучення відеосюжетів на уроках має великий потенціал, оскільки надає можливість студентам опинитися в мовному середовищі як такому, побачити та почути як теоретичний навчальний матеріал втілюється на практиці, а також самостійно відтворити комунікативну поведінку носіїв мови.

Аналіз останніх досліджень та публікацій. Питання ефективності та доречності використання відеоматеріалів підіймалося багатьма закордонними методистами, серед яких McKinnon M. [3], Pesce C. [4], Sitti Hadijah [5] тощо, а також вітчизняними педагогами, такими як Носуль О.Ю. [2], Ломакіна Л.В., Березуцька Л.М. [1]. До зазначеної теми в останнє десятиліття звертається все більше викладачів в умовах інтенсивного розвитку інформаційних технологій.

Виділення невирішених раніше частин загальної проблеми. Однак проблема не є вичерпаною, оскільки безперервний процес розвитку віртуального та цифрового простору призводить до поступової зміни освітньої парадигми та актуалізації нових потреб як викладачів, так і студентів.

Мета статті. Саме тому це питання потребує періодичного перегляду та переосмислення, що й є метою даного дослідження. Для реалізації цієї цілі висувуються два завдання: 1) детально проаналізувати специфіку заняття, що базується на відеосюжеті (його структуру та основні цілі); 2) виявити релевантність відеозаняття комунікативному аспекту вивчення іноземної мови.

Викладення основного матеріалу. Залучення відеоматеріалів на заняттях з іноземної мови означає, з одного боку, постійний творчий пошук викладача та відкритість до експериментування, з іншого ж боку, вимагає розуміння структури такого заняття та його кінцевих результатів. Для досягнення максимальної ефективності обраного для уроку відеосюжету викладач має чітко усвідомлювати, що він або вона мають на меті (чи то буде опрацювання певної

тематичної лексики або граматичного аспекту, чи практика аудіювання). Поставлена мета, в свою чергу, корелюватиме з головною місією, яка стоїть перед сучасним викладачем іноземної мови – навчити спілкуванню, розвивати в першу чергу комунікативні навички студента. Однак, як стверджує Носуль Ю.О., оволодіти іноземною мовою, не знаходячись в автентичному мовному середовищі, представляється досить проблематичним. Тому використання різноманітних відеоматеріалів може забезпечити у певній мірі перебування у такому мовному середовищі, відтворити реальні мовні транзакції. Більш того, з контенту кожного окремого відеосюжету можна вилучати і демонструвати різні мовні аспекти під різними кутами – на предмет використання певних лексичних одиниць, щоби показати вживання граматичного контексту або з метою ознайомлення та обговорення певної тематики.

Також важливо розуміти, що перегляд фільму або кліпу не повинен бути засобом заповнити час заняття. Тобто відеозаняття має включати активну участь студентів у перегляді, обговоренні теми сюжету, її актуальності або новизни. Викладач, в свою чергу, також не є пасивним учасником процесу, – він або вона супроводжують та спрямовують учнів, а також роблять важливі акценти під час перегляду відеосюжету. Таким чином, для найбільш ефективної реалізації навчальної мети, відеосюжет має супроводжуватися відповідними вправами.

Тривалість відеоматеріалу також значно впливає на досягнення навчальної мети: тобто, якщо перегляд фільму або кліпу заповнюють собою весь час заняття (година або півтори), а для опрацювання переглянутого матеріалу не відводиться час, то ефективність такого заняття незначна, оскільки студент перебуває лише в пасивній ролі глядача. Тому оптимальна тривалість відеосюжету не повинна перевищувати п'яти-десяти хвилин – цього часу вистачить, щоби студент зміг втримати концентрацію на відео і звернути увагу на тематичний матеріал, що опрацюється.

Однак перегляд навіть цікавого, захоплюючого матеріалу може виявитися досить складним та напруженим для учнів, якщо не є адекватним їх рівню знання мови або тематичних уподобань. Тому відеоматеріал має бути ретельно відібраний, щоби з одного боку зацікавити людину, а з іншого, реалізувати певну навчальну мету, демонструвати певний тематичний аспект. За таких умов перегляд різноманітних відеосюжетів може виявитися потужним мотиватором для подальшого вивчення іноземної мови. Як стверджують у своєму дослідженні Л.А. Петренко та М.Н. Філіппов, автентичне відео візуально та аудіально стимулює когнітивний інтерес та бажання вивчати іноземну мову, оскільки у той момент, коли студент починає сприймати та розуміти іншомовне середовище, він або вона усвідомлюють, що вивчення мови не було марним і може бути реалізованим на практиці.

Як зазначалося вище, заняття з використанням відео буде набагато продуктивнішим, якщо включає в себе не тільки ретельно підібраний відеоматеріал, а й різноманітні вправи,

спрямовані на розвиток мовних компетенцій. Щоби реалізувати цю задачу, більшість методичних сайтів, шкіл, сертифікаційних програм для викладачів, таких як teachingenglish.org.uk, TESOL, рекомендують при плануванні заняття за участю відеоматеріалів розбивати його на декілька етапів: 1) ввідні вправи перед переглядом кліпу; 2) безпосередньо перегляд кліпу; 3) вправи на закріплення вивченого матеріалу після повторної демонстрації відеосюжету. Вправи, що використовуються на різних етапах, можуть варіювати, залежно від того, розвиток якої компетенції (або їх комбінації) є метою заняття. Так, якщо ціллю є опрацювання нового лексичного матеріалу, перед переглядом відео доречними є створити список найбільш вживаних слів за темою та розробити завдання на їх відповідність певному значенню, а потім продемонструвати їх вживання у контексті шляхом заповнення пропусків у відповідних реченнях.

З метою розвитку компетенції аудіювання на етапі передперегляду можна запровадити брейнстормінгову активність у вигляді невеликої дискусії або обговорення, щоби виявити наскільки студенти обізнані у тематиці, яка буде торкатися у відеокліпі. Також активністю, що викликає зацікавленість студентів темою та розкриває їх обізнаність, є коротка демонстрація вступної частини відеоролика з завданням придумати його продовження (або декілька альтернатив).

Відповідно, для презентації граматичного матеріалу слід запропонувати вправи, що сфокусують увагу на граматичних аспектах, які будуть акцентуватися у відеокліпі, наприклад, заповнення пропусків у реченнях з відповідними граматичними елементами або застосування граматичних ігор.

На етапі перегляду відео діяльність студента буде сконцентрована водночас на перегляді та виконанні другого блоку вправ. Залежно від рівня підготовки учня відео може транслюватися декілька раз або з паузами у найбільш складних фрагментах. На цій стадії чи то нова лексика, або тематика, запропонована для аудіювання, чи то граматичні елементи, заявлені у підготовчій частині заняття, наочно демонструються у контексті їх вживання носіями мови. Однак, якщо для опрацювання нової лексики акценти у вправах робитимуться на певних лексичних одиницях (сталих виразах, словосполученнях, фразових дієсловах тощо) та розумінні їх значення відповідно до контексту, що при роботі з аудіюванням увага приділятиметься вмінню сприймати той чи інший інформаційний компонент, сутність предмету обговорення.

Завершальний етап представляє собою огляд та систематизацію матеріалу, що презентується у вступній частині заняття, а також перевірку того, наскільки заявлена тема була засвоєна студентом. З цією метою студенти у груповій роботі або у парах виконують ряд комунікативних вправ, де у процесі спілкування намагаються відтворити вивчені граматичні або лексичні одиниці. При роботі з аспектом аудіювання, щоби виявити ступінь розуміння побаченого сюжету, можна запропонувати учням відтворити його в парах або зробити презентації в групах.

Закріплюючи граматичний матеріал, доречно розробити певні ситуації у вигляді колективної дискусії, в процесі якої студенти мають вживати вивчену граматичну категорію або конструкцію.

Щодо відеоресурсів, то єдиною проблемою, з якою може зіткнутися викладач, особливо початківець, це пошук релевантного матеріалу з великої кількості джерел як в онлайн, так і офлайн доступі. З метою систематизації різноманітних навчальних відеоматеріалів створені спеціалізовані сайти для викладачів іноземної мови, де можна знайти корисні рекомендації щодо активностей на відеозаняттях, а також повністю розроблені та підготовлені плани уроків з відповідними вправами. Серед таких джерел можна виділити сайти britishcouncil.org, BBClearningenglish.com, fluentize.com, busyteacher.org та інші. Якщо ж підійти до підготовки до заняття більш творчо, то викладач має можливість самостійно вибрати необхідний відеосюжет, скориставшись YouTube, сайтами новин, епізодами телевізійних шоу або вирізавши фрагменти з фільмів чи телесеріалів. Таким чином, відеозаняття можна постійно оновлювати та удосконалювати, а також бути у тренді тих змін, що відбуваються з мовою, тим самим підтримуючи актуальність мовного матеріалу, що вивчається.

Релевантність застосування відеоматеріалів на заняттях з іноземної мови розвитку комунікативних навичок студентів обумовлена тими багатьма психолінгвістичними аспектами, що охоплюються в процесі роботи з відеоматеріалами. Однак, насамперед, як зазначають Петренко Л.А. та Філіппов М.Н., автентична мова, яка звучить та демонструється вживу у відеосюжетах, є потужним когнітивним стимулом для студентів, оскільки занурює їх в культурне середовище і показує безпосередньо як працюють ти чи інші мовні одиниці.

Регулярний перегляд відеосюжетів сприяє розвитку аудіовізуальних навичок студента: спостерігаючи за мімікою, жестами, інтонаціями та емоційним станом носіїв мови, людина навчається сприймати та засвоювати іноземну мову безпосередньо у живому мовленнєвому потоку, відтворювати аутентичну вимову та робити характерні акценти у мовленні. Більш того, із досвідом постійного перегляду фільмів іноземною мовою поступово формується так зване відчуття мови або мовна інтуїція, яка підказує доречність того чи іншого лінгвістичного патерну у мовленні, сполучуваності певних слів або використання того чи іншого часу, способу дії. Таким чином, студент розвиває навичку розуміти мовну одиницю в контексті її вживання, не звертаючись без зайвої необхідності до словників, а найголовніше, безпосередньо навчається застосовувати дану одиницю у власній практиці спілкування.

Ще один важливий аспект, що ефективно впливає на освоєння комунікативного компоненту завдяки відеозаняттям – це збагачення вокабуляру живою розмовною мовою, засвоєння рекурентних словосполучень та сталих лексичних одиниць (чанків). Повторюваність певної лексики, притаманної різним відеоперсонажам, допомагає виявити контекст, в якому може вживатися певна лексична одиниця і таким чином

не вдаватися до перекладу окремого слова, який не завжди може бути адекватним його справжньому значенню. Особливо показово цей аспект можна простежити у діалогах героїв з характерним ідеологічним у телевізійних шоу або серіалах. Також характерна повторювана лексика за темою (наука, історія, інформаційні технології, політика, охорона навколишнього середовища, соціальні явища тощо) детально представлена у численних документальних серіях, випусках новин, ток шоу, реаліті шоу, мультфільмах.

Окремо слід відзначити опрацювання граматичного аспекту на відеозанятті. На відміну від традиційного заняття за програмою підручника, засвоєння граматики тут має принципово інший характер. Так, вивчаючи іноземну мову на матеріалі навіть якісно структурованих підручників, в яких враховано розвиток чотирьох мовних компетенцій (reading, writing, listening, speaking), таких, наприклад, як “Speak Out”, “English File”, “Total English” тощо, студент часто сприймає граматичний компонент лише теоретично. Внаслідок виникає певна прогалина між теоретичним знанням граматики та її практичним застосуванням. І тому підбірка відповідних відеосюжетів може наочно продемонструвати студенту як те чи інше граматичне правило працює в реальності, в конкретних ситуаціях.

Оскільки мова – це динамічний продукт людської життєдіяльності, що постійно змінюється і трансформується, то класичні академічні підручники з іноземної мови часто стають морально застарілими та відірваними від сучасної мовної ситуації. В першу чергу це стосується розмовної мови та лексичного наповнення цих підручників. Особливо актуальною ця проблема є для тематичних матеріалів підручників, що стосуються сучасних технологій, соціальних або політичних явищ, оскільки зміни в цих сферах відбуваються досить динамічно і певні аспекти швидко відживають. Наприклад, комп’ютерна термінологія, представлена в багатьох підручниках, призначених для спеціалістів в сфері інформаційних технологій (“English for Information Technology”, “Infotech”, “Oxford English for Information Technology”), виданих навіть п’ять років тому, значно відстає від нагальних потреб представників цієї професії, оскільки швидко виходять із вживання та втрачають свою актуальність терміни, що описують комп’ютерні технології, програмне забезпечення, електронні гаджети та устрій комп’ютерів, а також деякі професії. З цієї причини використання відповідних відеосюжетів і вправ, розроблених на їх базі, для навчання айти-спеціалістів представляється більш доцільним, ніж звертатися для ряду зазначених вище класичних підручників.

І, нарешті, велике різноманіття відеоматеріалів, доступних як онлайн, так і офлайн, слугує реалізації індивідуального підходу у викладанні: залежно від потреб та рівня мовної компетенції студента можна підібрати необхідний навчальний матеріал з будь-якої тематики та сфери життя – від побутових комунікацій до наукових питань. Так, для учнів середнього рівня та вище регулярне занурення до автентичного лінгвістичного середовища виступає ін-

дикатором їх поточної мовної компетенції, підкріплює їх впевненість у своєму рівні, розвиває мовну інтуїцію та мотивує удосконалювати свою компетенцію. Крім того, студенти зазначених рівнів, постійно перебуваючи в автентичному мовному оточенні (принаймні протягом занять), отримують свого роду фідбек й можуть безпосередньо оцінити свій поточний рівень знань та ступень розуміння побаченого або почутого у відеофільмі. Щодо початківців, то для них перегляд відеоматеріалів може служити відмінною практикою першого знайомства з іноземною мовою, її вимовою, граматичними структурами, базовою лексикою, і, найголовніше, слугувати стимулом подолати мовний бар’єр та страх розмовляти новою мовою (однак за умов, що відеосюжет буде максимально простий та зрозумілий, оскільки складний для розуміння матеріал може стати демомотиватором у подальшому вивченні іноземної мови).

Висновки та пропозиції. Підсумовуючи сказане вище, можна зробити наступні висновки: по-перше, в епоху зміни освітньої парадигми в цілому, ролей викладача та студента, поступової діджиталізації та віртуалізації сфери освіти все більшої актуальності набуває застосування медіа-засобів (в першу чергу різноманітних інформаційних каналів з відеоматеріалами) для ефективного розвитку комунікативних компетенцій осіб, що вивчають іноземну мову. Це, в свою чергу, зумовлено тим, що регулярний перегляд різноманітних відеосюжетів дає змогу студентами опинитися в іншомовному середовищі у реальному часі, наочно побачити як автентична мова реалізується на практиці і таким чином активізувати власний комунікативний процес. Щоби досягти максимальної ефективності відеозаняття має бути ретельно спланованим та чітко структурованим, включаючи декілька стадій – етап попереднього перегляду, безпосереднього перегляду відеоматеріалу та завершальний етап. З цієї метою важливо враховувати такі аспекти, як тривалість відеоролика, його тематичне наповнення, вправи, які його супроводжують, та навчальні завдання, що мають бути розв’язані.

По-друге, релевантність застосування відеоматеріалів розвитку комунікативних навичок студентів підтверджується багатьма психолінгвістичними факторами. Серед них відзначені розвиток аудіовізуальних навичок, тобто вміння сприймати та розуміти живу мову в потоці, спостерігаючи за мімікою, жестами, інтонаціями та емоційним відношенням носіїв мови. Також значно поповнюється вокабуляр розмовною, актуальною мовою й розвивається вміння розуміти її та вживати в контексті. Крім того, застосування відеоматеріалів допомагає наочно продемонструвати реалізацію теоретичної інформації з граматики або лексики у практичному руслі. Особливо важливою є така властивість відеозанять, як актуальність матеріалів, що презентуються сучасній мовній ситуації, на відміну від деяких підручників. І, нарешті, ефективність відеофільмів на уроках зумовлена можливістю для викладача втілити індивідуальний підхід у навчанні відповідно до рівня та потреб окремого студента.

Список літератури:

1. Березуцька Л.М. Використання відеоматеріалів на уроках англійської мови. URL: https://ru.osvita.ua/school/lessons_summary/edu_technology/59932/ (дата звернення: 25.06.2020).
2. Носуль Ю.О. Використання відеоматеріалів на уроках англійської мови. URL: <https://vseosvita.ua/library/vikoristanna-video-materialiv-na-urokah-anglijskoi-movi-209396.html> (дата звернення: 23.06.2020).
3. McKinnon M. Teaching technologies teaching English using video. URL: <http://www.onestopenglish.com/methodology/methodology/teaching-technologies/teaching-technologies-teaching-english-using-video/146527.article> (дата звернення: 15.06.2020).
4. Pesce C. English video lessons: Winning strategies for the ESL class. URL: <https://busyteacher.org/3734-english-video-lessons.html> (дата звернення: 15.06.20).
5. Sitti Hadijah Teaching by Using Video: ways to make it more meaningful in EFL classrooms. URL: <https://www.researchgate.net/publication/> (дата звернення: 13.06.2020).
6. Using video. URL: <http://www.teachingenglish.org.uk/article/using-video-2> (дата звернення: 15.06.2020).

References:

1. Berezutska, L.M. Vycorystannya videomaterialiv na urokah angyiskoyi movy. URL: http://www.ru.osvita.ua/school/lessons_summary/edu_technology/59932/ (accessed: 25.06.2020).
2. Nosul, Yu.O. Vycorystannya videomaterialiv na urokah angyiskoyi movy. URL: <http://www.vseosvita.ua/library/vikoristanna-video-materialiv-na-urokah-anglijskoi-movi-209396.html> (accessed: 23.06.2020).
3. McKinnon, M. Teaching technologies teaching English using video. URL: <http://www.onestopenglish.com/methodology/methodology/teaching-technologies/teaching-technologies-teaching-english-using-video/146527.article> (accessed: 15.06.2020).
4. Pesce, C. English video lessons: Winning strategies for the ESL class. URL: <https://busyteacher.org/3734-english-video-lessons.html> (accessed: 15.06.2020).
5. Sitti Hadijah Teaching by Using Video: ways to make it more meaningful in EFL classrooms. URL: <https://www.researchgate.net/publication/> (accessed: 13.06.2020).
6. Using video. URL: <http://www.teachingenglish.org.uk/article/using-video-2> (accessed: 15.06.2020).

DOI: <https://doi.org/10.32839/2304-5809/2020-6-82-69>

УДК 373.5.016:62

Пильтай О.М.

ДВНЗ «Переяслав-Хмельницький державний педагогічний університет імені Григорія Сковороди»

ПСИХОЛОГО-ПЕДАГОГІЧНІ АСПЕКТИ БЕЗПЕКИ ЖИТТЄДІЯЛЬНОСТІ ТА ОХОРОНИ ЗДОРОВ'Я УЧНІВ НА УРОКАХ ТРУДОВОГО НАВЧАННЯ

Анотація. У статті автор висвітлює питання безпеки життєдіяльності та охорони здоров'я учнів на уроках трудового навчання та розкриває умови для створення безпечного та комфортного навчального процесу, що є одним із головних завдань сучасних навчальних закладів. Вчені дослідженнями встановили, що фізичний розвиток школярів залежить від правильної організації занять з трудового навчання. Виділено основні фактори, що спрямовані на покращення умов роботи при технологічній підготовці, яка повинна сприяти всебічному розвитку організму дітей та зміцненню їх здоров'я, це оптимальні гігієнічні умови для роботи учнів, які визначають: стан повітряно-газового середовища майстерень, освітлення робочої зони і всього приміщення, рівень виробничого шуму, режим роботи під час занять, ергономічні фактори для організації роботи в майстернях, облік психофізіологічного впливу кольору на органи зору учнів.

Ключові слова: трудове навчання, здоров'я учнів, організація робочого місця, безпечні умови праці, санітарно-гігієнічні умови.

Piltai Oksana

State Higher Educational Establishment
“Pereyaslav-Khmelnytsky Hryhoriy Skovoroda State Pedagogical University”

PSYCHOLOGICAL AND PEDAGOGICAL ASPECTS OF LIFE SAFETY AND HEALTH CARE OF STUDENTS IN THE LESSONS OF LABOR TRAINING

Summary. In the article, the author highlights the issues of life safety and health of students in the lessons of labor training and reveals the conditions for creating a safe and comfortable learning process, which is one of the main tasks of modern educational institutions. The main factors aimed at improving working conditions in technological training, which should contribute to the full development of children and strengthen their health, are the optimal hygienic conditions for students, which determine: the state of the air and gas environment of workshops, work area lighting and the whole room, the level of industrial noise, the mode of operation during classes, ergonomic factors for the organization of work in the workshops, accounting for the psychophysiological effects of color on the visual organs of students. Researchers have found that the physical development of schoolchildren depends on the proper organization of employment training. The mode of work of students in training and production workshops should take into account the alternation of continuous work with periods of rest and is determined by the study schedule. It is established that with the correct organization of the workplace and the correct mode of work and rest, the student's ability to work and health is maintained. Working capacity increases with the right pace and rhythm of work. Particular attention in the office of labor training should be paid to the air-heat and lighting regimes, which must be fully complied with. In labor training lessons, students should be taught not only to follow safety rules, but also to form in them rational hygienic thinking aimed at the ability to understand the presence of harmful factors in the production environment, as well as the existence of means and rules of protection against these factors; the habit of using personal protective equipment during a labor training lesson. Therefore, in order to create a safe and comfortable learning process in the lessons of labor training, it is necessary to follow the relevant principles and rules of safety. All these activities in the learning process will allow you to successfully learn and save the lives and health of students in educational institutions.

Keywords: labor training, student health, workplace organization, safe working conditions, sanitary and hygienic conditions.

Постановка проблеми. На сучасному етапі особливо гостро постає проблема здоров'я дитини, а особливо у загальноосвітніх навчальних закладах. Адже стан здоров'я особистості є показником духовного та соціально-економічного добробуту населення, а також є одним із показників рівня розвитку країни. На особливу увагу заслуговують уроки трудового навчання, де вчитель повинен забезпечити безпечні умови праці та навчання для учнів.

Аналіз сучасних досліджень і публікацій. Багато науковців приділяли увагу питанням щодо умов праці людей та створення безпечного робочого середовища у процесі трудової підготовки та діяльності. Вчені висвітлювали проблему формування здорового способу життя

учнівської і студентської молоді. Зокрема, питання вдосконалення організації трудового навчання досліджували Д. Тхоржевський, В. Сидоренко, Н. Конишева, Г.В. Терещук, О.М. Коберник, Г.Є. Левченко, С.І. Ткачук, В. Бобрицька, Л. Животковська, О. Дубогай, Л. Гуцан та інші. Але ця проблема залишається актуальною і на сьогодні, оскільки дотримання вимог безпеки життєдіяльності та охорони здоров'я учнів є обов'язковим для всіх навчальних предметів, а особливо на уроках трудового навчання.

Метою написання статті є висвітлення аспектів безпеки життєдіяльності та охорони здоров'я учнів на уроках трудового навчання та розкрити умови для створення безпечного та комфортного навчального процесу.

Виклад основного матеріалу дослідження. Питання здоров'я учнівської молоді на уроці трудового навчання потребує особливої уваги. Адже учні не лише вивчають теоретичний матеріал, а й виконують, здебільшого, практичні роботи, користуються різними інструментами та матеріалами, неправильне поводження з якими може стати причиною травмування та зашкодити їхньому здоров'ю.

Грона С. у своїй статті [1, с. 109] зазначає, що однією із причин погіршення стану здоров'я школярів стала система шкільної освіти, орієнтована на інтелектуалізацію й інтенсифікацію навчального процесу. Інформаційна перевантаженість навчального процесу, його нераціональна з гігієнічної точки зору організація, недостатнє врахування вчителями індивідуальних можливостей учнів спричиняють погіршення стану здоров'я школярів. Автор зауважує, що існуючий стан організації режиму навчально-виховного процесу в сучасній школі, інтенсифікація навчання, зростаючий обсяг інформації вимагають від школярів усе більшого напруження фізіологічних систем організму, що зумовлює високе навантаження на адаптаційні механізми, посилює нервово-емоційну напруженість. У зв'язку з цим у сучасних школярів широкого поширення набувають хронічні неінфекційні захворювання дихальної, нервової, серцево-судинної, ендокринної та інших систем організму.

Також досить актуальною є проблема відповідності навчально-матеріальної бази для технологічної підготовки оптимальним санітарно-гігієнічним умовам. Зокрема в Законі України «Про повну загальну середню освіту» від 16.01.2020 р. вказано, що заклад освіти створює безпечне освітнє середовище з метою забезпечення належних і безпечних умов навчання, виховання, розвитку учнів, а також формує у них гігієнічні навички та засади здорового способу життя [2].

Одним із головних завдань сучасних навчальних закладів є створення безпечних та комфортних умов праці для різних вікових груп дітей, зокрема й на уроках трудового навчання [3, с. 325].

Вчені численними дослідженнями встановили пряму залежність фізичного розвитку школярів від правильної організації занять з трудового навчання. Воно впливає на всі сторони формування підростаючого організму: зміцнюється кісткова система, розвиваються м'язи, удосконалюється координація рухів, поліпшується обмін речовин унаслідок більшої ефективності роботи дихальної і серцево-судинної систем [4, с. 261].

Вивчення питань охорони життя, здоров'я й безпеки праці передбачені навчальними планами й програмами. Для учнів інструктажі з безпеки життєдіяльності на уроках трудового навчання слід проводити періодично, систематично і дозовано, з неодноразовим повторенням, нагадуванням. Такі уроки проводяться в спеціальних майстернях або класних кімнатах, спеціально обладнаних відповідно до санітарно-гігієнічних вимог. Трудове навчання в майстернях навчальних закладів проводиться відповідно до чинних навчальних програм, затверджених Міністерством освіти й науки України. Крім уроків трудового навчання, у таких майстернях можна проводити позакласну роботу: заняття гуртків, позакласну роботу з трудового на-

вчання, готувати декорації, костюми, маски для свят, урочистих подій тощо [3, с. 325].

На уроках трудового навчання перш за все створюються умови для здорового розвитку учня:

1. Дотримуються фізіологічні основи навчально-виховного режиму: час працездатності, стомлюваності учнів; навчальне навантаження; фізкультхвилинки.

2. Відбувається гігієнічна оцінка умов і технологій навчання: повітряно-тепловий режим; світловий режим; режим та організація навчально-виховного процесу.

3. Формується здоровий спосіб життя.

У кабінеті трудового навчання повітряно-тепловий та освітлювальний режими повинні дотримуватися повністю. Кабінет необхідно регулярно провітрювати. Для кращого освітлення кабінету і зняття навантаження з очей, потрібно додаткове освітлення для кожного робочого місця [1, с. 109–110].

Оптимальні гігієнічні умови для роботи учнів визначають [4, с. 261]:

- стан повітряно-газового середовища майстерень;
- освітлення робочої зони і всього приміщення;
- рівень виробничого шуму;
- режим роботи під час занять;
- ергономічні фактори для організації роботи в майстернях;
- облік психофізіологічного впливу кольору на органи зору учнів і ін.

Усі перелічені фактори спрямовані на покращення умов роботи при технологічній підготовці, яка повинна сприяти всебічному розвитку організму дітей, зміцненню їх здоров'я, а не приводити до перевтоми та інших негативних фізіологічних наслідків.

У майстернях, де проходить навчання, потрібно забезпечувати оптимальні умови мікроклімату, достатнє природне і штучне освітлення. Робочі місця (спеціальні робочі столи, верстати) відводяться кожному школяреві з урахуванням їхнього зросту. Керівництво школи щорічно має здійснювати перевірку технічного стану устаткування, інструментів, ізоляції електропроводки, надійності заземлення. Дозвіл для проведення занять у шкільних майстернях видається до початку кожного навчального року спеціальною комісією, до складу якої обов'язково має входити лікар [1, с. 110].

Учитель трудового навчання має усвідомлювати, що у цьому самому віці індивідуальний розвиток учнів може значно різнитися, особливо внаслідок перенесених раніше захворювань, травм тощо. Усі ці показники знаходяться в медичних картах учнів з якими вчитель повинен ознайомитися. До того ж, потрібно зауважити, що з усіх зазначених вище питань є чітко встановлені нормативи – санітарні правила Сп-11-86-а-74 – дотримання яких є обов'язковим.

Щодо повітряно-газового середовища майстерень встановлено, що у навчально-виробничих і допоміжних приміщеннях – повинні бути обладнані вентиляція й опалення, для того щоб забезпечити повітрообмін, температуру і стан повітряного середовища, передбачені санітарними нормами. Зокрема температура в приміщеннях навчальних майстерень з обробки металу і деревини, повинна бути 16-18 С°, вологість 40-60%, а повітрооб-

мін забезпечувати 20 м³/год. на кожного учня при швидкості руху повітря 0,3 м/с. Для місцевих відсмоктувачів повітрообмін повинен складати 250, а місцева витяжка від клеєварки повинна забезпечувати повітрообмін 350 м³/ч. Особливо потрібно стежити за запиленням повітря [4, с. 261].

Серед факторів зовнішнього середовища, що впливають на організм людини в процесі праці, світло займає одне з перших місць. Адже відомо, що майже 90% всієї інформації про довкілля людина отримує через органи зору. У ході будь-якої трудової діяльності втомлюваність очей зазвичай залежить від напруженості процесів, що супроводжують зорове сприйняття. До таких процесів відносять адаптацію, акомодацию та конвергенцію [5].

Адаптація – пристосування ока до зміни умов освітлення (рівня освітленості).

Акомодация – пристосування ока до сприятливого споглядання предметів, що знаходяться від нього на неоднаковій відстані, за рахунок зміни кривизни кришталика.

Конвергенція – здатність ока при розгляданні близьких предметів займати положення, при якому зорові осі обох очей перетинаються на предметі.

Світло впливає не лише на функцію органів зору, а й на діяльність організму в цілому. При поганому освітленні людина швидко втомлюється, її діяльність стає менш продуктивною, зростає потенційна небезпека помилкових дій і нещасних випадків. Згідно зі статистичними даними, 20% травм трапляються через недостатнє або нерациональне освітлення. Зрештою, погане освітлення може призвести і до таких професійних захворювань, як робоча міопія (короткозорість) або спазм акомодации. Для створення оптимальних умов зорової діяльності слід урахувати не лише кількість та якість освітлення, а й кольорове оточення. Так, у пофарбованому у світлий колір приміщенні рівень освітленості підвищується на 20-40% (при тій же потужності джерел світла), а різкість тіней зменшується [5].

Освітлення робочої зони і всього приміщення для шкільних майстерень оцінюється за використанням коефіцієнтів, що для природного освітлення прирівнюються до виробничих приміщень для точних робіт (III розряд робіт), а для робочих місць по навчанню крою і шиттю – по II розряду робіт. При цьому найменша освітленість горизонтальних поверхонь на рівні 0,8 м від особи повинна бути в межах 150-300 лк. Світільники місцевого освітлення повинні бути під'єднані до струму при напрузі не вище 36 В [4, с. 262].

Направленість основного світлового потоку в навчальних приміщеннях повинна бути з лівого боку від учня, а на робочих місцях у навчально-виробничих приміщеннях – відповідно до технологічних вимог. Вікна та інші світлові отвори захищаються захарашувати виробами, інструментом, матеріалами та іншими предметами, які не повинні погіршувати природну освітленість майстерні. Шибки у вікнах треба очищати від пилу бруду не менше як два рази на рік [6].

Нелюб А. [7] досліджуючи організацію робочого місця учителя та учнів як складової оптимізації умов праці в шкільних майстернях вказує, що у похмурій кімнаті, пофарбованій в темні або бруднуваті тони, з темними панелями учні і вчи-

тель почувають себе пригнічено, а у приміщенні, пофарбованому в яскраві кольори, – швидко втомлюються. Тому в завдання естетизації школи входить, насамперед забезпечення оптимальної гармонії кольорів.

Далі автор наголошує, що спеціальними дослідженнями встановлено, що тільки за рахунок зміло підібраних кольорів стін продуктивність навчальної праці і успішність учнів значно зростають. Стіни навчальної майстерні мають фарбуватися в м'які стійкі світлі тони. Стеля фарбується в яскраво-білий колір, такою ж може бути і стіна позаду. Підлогу а також батареї центрального опалення фарбують під колір стін (дещо темніше). Підлога може бути і коричнево-жовтою. Останнім часом не рекомендується фарбувати підлогу в темно-коричневий або коричнево-червоний кольори, бо це негативно позначається на загальній працездатності учнів.

Поверхні парт і столів мають бути ясно-матового кольору: світлозеленого, світло-голубого або ж натурального кольору дерева. Колір класної дошки – темно-матовий (темно-зелений, коричневий). Шафи фарбуються в однаковий тон з кришками парт, столів або ж лакуються під колір дерева. Важливо також не загроможувати навчальних приміщень різними предметами, дотримуватись в них чистоти та порядку [7].

Для стану нервової системи школярів вкрай важливим є рівень виробничого шуму, який не повинен перевищувати 70 Дц. Особливо шкідливими є високочастотні шуми, що часто не тільки перевищують припустимі рівні звукового тиску, але і негативно впливають на психіку. В умовах обмеження у засобах, учителі можуть самостійно виготовити захисні кожухи, що виконуються з пінопласту. Такі кожухи значно знизять шумові пороги у працюючих дискових пилок, відрізних фрез тощо. Установлено, що при проведенні занять у комфортних умовах працездатність учнів зростає в середньому на 30% [4, с. 262].

Вібрація – загальнобіологічний шкідливий чинник, що призводить до виробозахворювань. Вплив шуму на організм умовно поділяють на специфічний, що викликає зміни органів слуху, і неспецифічний, завдяки якому відбуваються зміни в інших органах і системах. Тривалі вібрації завдають великої шкоди здоров'ю, викликаючи не лише зниження слуху нейросенсорного характеру та приглухуватості – розповсюдженого виду патології, значну втому та зміни багатьох функцій організму, а й струс мозку, розрив тканин, порушення діяльності нервової і серцево-судинної систем, чутливості шкіри, кровообігу, деформацію м'язів і кісток тощо.

Боротьба із шумом на виробництві, а також у навчальних майстернях є однією із найважливіших проблем, оскільки джерела шуму різноманітні й потребують комплексу заходів технічного, організаційного і медичного характеру на всіх стадіях експлуатації машин та устаткування. Виокремлюють три основні напрямки боротьби із шумом [5]:

1. Зменшення рівня шуму в джерелі їх виникнення (застосування раціональних конструкцій, нових матеріалів і технологічних процесів).

2. Звукоізоляція устаткування за допомогою глушників, резонаторів, кожухів, захисних кон-

струкцій, оздоблення стін, стелі, підлоги звукоізоляційними матеріалами тощо.

3. Використання засобів індивідуального захисту.

На думку Хоронжевського О. [5] на уроках трудового навчання школярів потрібно навчати не лише виконувати правила техніки безпеки, а й формувати у них раціональне гігієнічне мислення, спрямоване на здатність усвідомити наявність шкідливих факторів у виробничому середовищі, а також існування засобів і правил захисту від цих факторів; звичку користуватися під час уроку трудового навчання засобами індивідуального захисту.

Аналіз досліджень Хоронжевського О., присвячених формуванню основ гігієнічної культури в учнів основної школи в процесі трудового навчання, засвідчує, що окремі питання цього процесу знайшли позитивне вирішення в педагогічній практиці. Проте рівень підготовки учнів основної школи не відповідає вимогам сьогодення.

Хоронжевським О. на уроках трудового навчання (при вивченні теми «Основи технології токарної обробки металу») було проведено лабораторні роботи для учнів 8-го класу із ознайомлення з негативними факторами зовнішнього середовища при роботі токарно-гвинторізного верстата. Зокрема було зазначено, що при роботі на цьому устаткуванні на учня діють негативні фактори – шум та вібрація. Для вимірювання шумових характеристик застосовують спеціальні прилади шумоміри, що дають змогу вимірювати рівні інтенсивності звуку в широкій межі у децибелах (дБ).

У ході лабораторних робіт за допомогою шумоміра ВШВ 003-М2 автором було проведено вимірювання інфразвуку та шумового навантаження токарних, фрезерних та свердлильних верстатів. Результати були наступними. Якщо рівень шуму при роботі нового свердлильного верстата в одній зі шкіл склав 74 дБа, то старого – 78 дБа. В іншому навчальному закладі рівень шуму при роботі нового свердлильного верстата склав 76 дБа, а фрезерного верстаті – 91 дБа. Крім того, в одній зі шкіл, за результатами вимірювань, еквівалентний рівень шуму перевищив гранично допустимі норми на 22 дБа, а в іншій – на 12 дБа. При проведенні підготовчих робіт фоновий рівень складав відповідно 72,3 та 62,3 дБа.

У ході виконання лабораторних робіт Хоронжевським О. було доведено, що при роботі токарно-гвинторізного верстата на учнів і вчителів діє такий негативний фактор, як шум, що перевищує допустимі норми. У зв'язку з цим учителю і учням рекомендовано постійно використовувати індивідуальні засоби захисту слуху (беруші), а технологічне устаткування обладнати звукоізолюючими екранами [5].

Режим роботи учнів у навчально-виробничих майстернях повинен враховувати чергування безперервної роботи з періодами відпочинку і визначається навчальним розкладом. Тривалість трудових операцій і перерв на відпочинок пов'язана з такими критеріями, як фізичне навантаження на учнів (рубання металу або стругання деревини вимагають більш зусиль, ніж розмітка) або одноманітність роботи. Найбільший ефект досягається тоді, коли вчителем передбачені поєднання або чергування двох-трьох

операцій при виконанні одного виробу. Разом з тим учитель трудового навчання стосовно визначення режиму роботи повинен підходити до учнів індивідуально [4, с. 262].

Обов'язково слід зважати, чи відповідають шкільні меблі (парти, столи, стільці, класні дошки) зросту учнів, а також чи правильно розсаджено учнів за партами і столами з врахуванням стану зору і слуху. Особливо на це треба звернути увагу в тих школах, які перейшли на кабінетну систему занять, бо з нею пов'язана, як показали гігієнічні дослідження небезпека виникнення в досить значній частині школярів короткозорості, порушень осанки через невідповідність розмірів парт зростові учнів. Учитель трудового навчання та класні керівники повинні постійно стежити за правильністю пози учнів на уроках, під час різних видів суспільно корисної праці, за дотриманням ними правил особистої гігієни [7].

Крім того, одним з основних елементів організації робочого місця учня є його планування, при якому враховують вимоги наукової організації праці до розміщення цього робочого місця відносно інших робочих місць у майстерні, обладнання, місцеположення учня та оснастки, інструментів, пристроїв (порядок на робочому місці).

Робочим місцем називається певна ділянка виробничої площі шкільної майстерні, закріплена за даним учнем, призначена для виконання певної роботи і впорядкована відповідно до характеру цієї роботи обладнанням, пристроями, інструментами та матеріалами. Правильний вибір і розміщення обладнання, інструментів та матеріалів на робочому місці створюють найсприятливіші умови для роботи. Під раціонального організації робочого місця розуміють те, коли при найменших витратах сил і засобів забезпечуються безпечні умови роботи, найвища продуктивність і висока якість продукції. З метою економії рухів і уникнення непотрібних пошуків предмети на робочому місці поділяють на постійного і тимчасового користування, за якими закріплені місця зберігання та розміщення [7].

Відстань від тари з заготовками і готовою продукцією і від обладнання до школяра має бути такою, щоб він міг використовувати переважно рухи рук. При цьому враховують, що трудові прийоми, пов'язані з невеликими опорами зусилля, особливо коли треба досягти великої точності при виготовленні деталей, виконують лише кистями рук чи навіть одними пальцями. При виконанні прийому, пов'язаного з незначним зусиллям і властивою для нього невеликою амплітудою, рухи здійснюють за рахунок м'язів плеча і передпліччя, і, нарешті, при виконанні прийомів, пов'язаних із значними зусиллями, у рухові бере участь вся рука і навіть корпус працюючого.

Між організацією робочого місця і рівнем організованості праці учнів існує прямий зв'язок. Від планування, тобто характеру розміщення на робочому місці основного і допоміжного обладнання, заготовок, виготовлених деталей, інструментів і пристроїв, залежить створення умов для високопродуктивної праці.

Плануючи робочі місця, слід враховувати зони досяжності рук у горизонтальній і вертикальній площинах, кількість зчленувань тіла, що беруть участь у руках. Дотримання зон до-

саяжності звільняє робочого від зайвих рухів. Найзручніша оптимальна зона визначається півдугою радіусом приблизно 300 мм для кожної руки. Максимальна зона досяжності – 430 мм без нахилу корпусу і 650 мм з нахилом корпусу не більше ніж на 30° для учнів середнього зросту.

Розміщення предметів далі зазначених меж викликає додаткові, а відповідно, зайві рухи, тобто викликає непотрібну витрату робочого часу, прискорює втомлюваність працюючого і знижує продуктивність праці. З фізіологічної точки зору трудові рухи можна поділити на п'ять груп: 1) рухи пальців; 2) пальців та зап'ястка; 3) пальців, зап'ястка і передпліччя; 4) пальців, зап'ястка, передпліччя і плеча; 5) пальців, зап'ястка, передпліччя, плеча і корпусу.

Робоче місце планують і обладнання розставляють так, щоб працюючий використовував найпростіші рухи, тобто рухи перших трьох груп. Рух п'ятої групи, тобто всього корпусу, по змозі, не слід робити. Для цього всі предмети, в першу чергу заготовки, розміщують на такій висоті, коли учень бере їх руками, не нагинаючись [7].

Основні вимоги щодо дотримання певного порядку на робочих місцях є наступні [8]:

- усе необхідне повинне знаходитися під рукою, щоб можна одразу знайти потрібний інструмент або матеріали; учитель трудового навчання та класні керівники повинні постійно стежити за правильністю пози учнів на уроках, під час різних видів суспільно-корисної праці;

- інструменти та матеріали, якими під час роботи користуються частіше, розміщують ближче до себе, а ті, що застосовуються рідше – далі; всі предмети, які використовуються, розміщують приблизно на висоті поясу;

- інструменти та пристрої розміщують так, щоб їх було зручно брати відповідною рукою – кладуть праворуч, що беруть лівою – ліворуч; ті, що використовують частіше, – ближче, ті що рідше, – далі;

- не можна класти один предмет на інший або на оброблену поверхню деталі;

- документацію (креслення, технологічні чи інструкційні карти тощо) тримають у зручному для користування та гарантованому від забруднення місці;

- заготовки й готові деталі зберігають так, щоб вони не загромождали проходи; легкі предмети кладуть вище важких;

- ручний інструмент мусить відповідати особливостям анатомічної форми руки учнів; в іншому разі під час роботи травмуватимуться міжпальцеві горбики, що мають тонкі нервові кінцівки і долоні – найменш м'язова частина;

- при розміщенні на робочому місці інструментів, пристроїв враховують кут миттєвого зору, кут ефективного видимості та кут огляду на робочому місці. Поворот голови розширює зону оглядовості на відповідний йому кут. Розмір допустимого повороту становить 45° у горизонтальній площині і 30° – у вертикальній.

При правильній організації робочого місця та правильному режимі роботи та відпочинку забезпечується підтримання працездатності та здоров'я учня. Працездатність підвищується при правильно вибраних темпі та ритмі роботи. Як при занижених, так і при завищених темпах

роботи послаблюється увага, знижуються якість роботи і точність рухів. Установлюючи ритм роботи, враховують, що операції, де потрібна концентрація уваги, не слід чергувати з операціями, при яких застосовують швидкі рухи. Залежно від умов праці стомлення може наступати і швидше і повільніше. Якщо в процесі робочого часу доводиться часто нагинатися чи високо піднімати руки, а також працювати у незручній позі, стомленість настає швидше і продуктивність праці значно знижується. Працездатність учня зазнає значних змін протягом дня, тижня. Вона може зберігатися на високому рівні чи, навпаки, швидко знижуватися [7].

Протягом робочого дня працездатність характеризується трьома періодами [7]:

- 1) учень «входить» у роботу, поступово підвищується продуктивність його навчальної діяльності;

- 2) період стійкої працездатності;

- 3) період появи і зростання стомлення.

Крива продуктивності праці протягом перших двох годин піднімається вгору. Високий рівень працездатності тримається близько півтори години, потім поступово знижується у зв'язку, зі стомлюванням. Отже, належні умови праці – це такі умови, які є оптимальними при проектуванні структури навчально-трудового процесу на підставі раціоналізації трудових рухів і витрат робочого часу [7].

Перед початком уроків трудової діяльності як у початкових, так і в старших класах у класній кімнаті чи майстерні завідувач кабінету чи класний керівник проводить первинний інструктаж з безпеки життєдіяльності. Особливу увагу слід звернути на безпечне поводження з електроприладами та дотримання правил пожежної безпеки, оскільки необережне поводження з електричним приладдям може призвести до ураження електричним струмом або виникнення загоряння, пожежі.

Такі правила також слід розмістити на стенді (у куточку трудового навчання) на видному місці.

Під час первинного інструктажу слід звернути увагу учнів на плакати й таблиці з охорони праці та безпеки життєдіяльності, що нагадуватимуть їм про необхідність виконувати вимоги, які дадуть змогу зберегти здоров'я і життя.

Для учнів початкових класів інструкції розробляють з урахуванням вікових особливостей дітей і специфіки їхньої навчально-пізнавальної та активної трудової діяльності. В інструкціях мають бути вміщені ті організаційні та технічні вимоги, які обов'язкові для виконання всіма учнями класу початкової школи на практичних заняттях з трудового навчання [9, с. 56].

Уроки трудового навчання дають можливість переключати увагу учнів з розумової діяльності на фізичну, більш емоційну. Навчальний процес на уроках трудового навчання базується на здоров'язберігаючих принципах, сформульованих професором Н.К. Смирновим [1, с. 110]:

- «Не нашкодь!» – методи, прийоми, засоби, які застосовуються в навчанні повинні бути обґрунтованими, перевіреними на практиці, не завдавати шкоди здоров'ю учня і вчителя.

- Пріоритет турботи про здоров'я вчителя й учня – усе, що використовується, має бути оцінено з позиції впливу на психофізіологічний стан учасників освітнього процесу.

– Безперервність і наступність – робота ведеться не від випадку до випадку, а кожен день і на кожному уроці.

– Суб'єкт-суб'єктні взаємини – учень є безпосереднім учасником здоров'язберігаючих заходів і в змістовому, і в процесуальному аспектах.

– Відповідність змісту та організації навчання віковим особливостям учнів – обсяг навчального навантаження, складність матеріалу повинні відповідати віку учнів.

– Успіх породжує успіх – акцент робиться лише на позитив; у будь-якому вчинку, дії спочатку виділяють позитивне, а тільки потім відзначають недоліки.

– Активність – активне включення в навчальний процес, що знижує ризик перевтоми.

– Відповідальність за своє здоров'я – у кожній дитини треба намагатися сформулювати відповідальність за своє здоров'я, тільки тоді він реалізує свої знання, уміння й навички щодо збереження здоров'я.

– Комплексний, міждисциплінарний підхід – єдність у діях педагогів, психологів та лікарів.

Як зазначає С. Грона [1, с. 110], з метою реалізації цих принципів учитель для уроків трудового навчання розробляє комплекси короткотривалих рухливих ігор та ігрових фізкультхвилинок. А також використовує технології для формування здоров'я учнів. Для розв'язання головного завдання інноваційної педагогічної технології – оздоровлення учнів в умовах навчання – потрібно створити відповідні умови, що дозволяють поєднати навчально-виховний процес з оздоровчим.

Висновки. Отже, для створення безпечного та комфортного навчального процесу на уроках трудового навчання необхідно дотримуватися певних умов, а саме: вимог щодо дотримання певного порядку на робочих місцях, гігієнічних умов для роботи учнів, що визначають стан повітряно-газового середовища майстерень, освітлення, рівень виробничого шуму, режим роботи, ергономічні фактори, облік психофізіологічного впливу кольору на органи зору учнів, здоров'язберігаючих принципів та правил техніки безпеки. Всі ці заходи в процесі навчання дадуть змогу успішно навчатися та зберегти життя й здоров'я учнів навчально-виховних закладів.

Список літератури:

1. Грона С. Реалізація оздоровчої функції освіти на уроках трудового навчання. *Гуманітарний вісник*. 2013. № 28(1). С. 108–112.
2. Закон України «Про повну загальну середню освіту» від 16.01.2020 р. URL: <https://zakon.rada.gov.ua/laws/show/463-20#Text> (дата звернення: 15.06.2020).
3. Куратнік Т.В., Куратнік С.Л. Створення комфортного та безпечного навчального середовища на уроках трудового навчання та технологій в реаліях нової української школи / *Формування сучасного безпечного та здорового освітнього середовища: реалії та перспективи* : збірник наук. праць Регіон. наук.-практ. конф., присвяченої Всесвітньому Дню цивільної оборони та Всесвітньому Дню охорони праці. (Полтава, 3-4 травня 2018 р.). Полтава : ПНПУ, 2018. С. 324–328.
4. Андрощук І.П., Андрощук І.В., Бербець В.В., Бялик О.В. та ін. Теорія і методика навчання технологій : навчальний посібник / за заг. ред. О.М. Коберника. Умань : ФОП Жовтий О.О., 2015. 474 с.
5. Хоронжевський О. Навчально-методичне забезпечення формування основ гігієнічної культури в процесі трудового навчання в основній школі. *Нова педагогічна думка*. 2013. № 3. С. 141–144. URL: http://nbuv.gov.ua/UJRN/Npd_2013_3_43 (дата звернення: 28.06.2020).
6. Правила з техніки безпеки і виробничої санітарії для шкільних навчальних і навчально-виробничих майстерень, а також для навчальних комбінатів, цехів (прольотів, дільниць) і підприємств, у яких проводиться трудова підготовка учнів. URL: http://pokr-school1.ucoz.ua/load/dokumenty/pravila_z_tb_i_virobnichoji_sanitariji_dlja_majsteren/2-1-0-55 (дата звернення: 17.06.2020).
7. Нелюб А. Організація робочого місця учителя та учнів як складова оптимізації умов праці в шкільних майстернях URL: https://library.udpu.edu.ua/library_files/zbirnik_nayk_praz/2010/2010_3_13.pdf (дата звернення: 17.06.2020).
8. Сучасні вимоги до майстерні з трудового навчання. Основні санітарно-гігієнічні норми (методичні рекомендації). URL http://www.soiippo.edu.ua/images/87_4.11.15.pdf (дата звернення: 15.06.2020).
9. Бокшиц О. Безпечні умови праці учнів на уроках трудового навчання. *Гуманітарний вісник*. 2013. № 30. С. 55–58. URL <http://ephshair.phdpu.edu.ua/bitstream/handle/8989898989/372/55.pdf?sequence=1&isAllowed=y> (дата звернення: 17.06.2020).

References:

1. Hrona, S. (2013). Realizatsiia ozdorovchoi funktsii osvity na urokakh trudovoho navchannia [Implementation of the health function of education in the lessons of labor training]. *Humanitarnyi visnyk*, vol. 28(1), pp. 108–112.
2. Zakon Ukrainy «Pro povnu zahalnu seredniu osvitu» vid 16.01.2020 r. Available at: <https://zakon.rada.gov.ua/laws/show/463-20#Text> (accessed 15 June 2020).
3. Kuratnik, T.V., & Kuratnik, S.L. (2018). Stvorennia komfortnoho ta bezpechnoho navchalnoho seredovishcha na urokakh trudovoho navchannia ta tekhnolohii v realiiakh novoi ukrainskoi shkoly [Creating a comfortable and safe learning environment in the lessons of labor training and technology in the realities of the new Ukrainian school]. *Formuvannia suchasnoho bezpechnoho ta zdorovoho osvitnoho seredovishcha: realii ta perspektyvy: zbirnyk nauk. prats Rehion. nauk.-prakt. konf., prysviachenoi Dniu tsyvilnoi oborony ta Vsesvitnomu Dniu okhorony pratsi*. (Poltava, 3-4 May 2018). Poltava: PNPU, pp. 324–328.
4. Androshchuk, I.P., Androshchuk, I.V., Berbets, V.V., & Bialyk, O.V. (2015). *Teoriia i metodyka navchannia tekhnolohii* [Theory and methods of technology training]. Uman: FOP Zhovtyi O.O. (in Ukrainian)
5. Khoronzhewskiy, O. (2013). Navchalno-metodychne zabezpechennia formuvannia osnov hihienichnoi kultury v protsesi trudovoho navchannia v osnovnii shkoli [Educational and methodological support for the formation of the foundations of hygienic culture in the process of labor training in primary school]. *Nova pedahohichna dumka* [New pedagogical thought] (electronic journal), no. 3, pp. 141–144. Available at: http://nbuv.gov.ua/UJRN/Npd_2013_3_43 (accessed 28 June 2020).
6. Pravyla z tekhniky bezpeky i vyrobnychoi sanitarii dlia shkilnykh navchalnykh i navchalno-vyrobnychkh maisteren, a takozh dlia navchalnykh kombinativ, tsekhiv (prolotiv, dilnyts) i pidpriemstv, u yakykh provodytsia

- trudova pidhotovka uchniv [Rules on safety and industrial sanitation for school training and training and production workshops, as well as for training centers, shops (spans, sections) and enterprises where labor training of students]. Available at: http://pokr-school1.ucoz.ua/load/dokumenty/pravila_z_tb_i_virobnichoji_sanitariji_dlja_majsteren/2-1-0-55 (accessed 17 June 2020).
7. Neliub, A. (2010). Orhanizatsiia robochoho mistsia uchytelia ta uchniv yak skladova optymizatsii umov pratsi v shkilnykh maisterniakh [Organization of the workplace of teachers and students as a component of optimizing working conditions in school workshops]. Available at: https://library.udpu.edu.ua/library_files/zbirnik_nayk_praz/2010/2010_3_13.pdf (accessed 17 June 2020).
 8. Suchasni vymohy do maisterni z trudovoho navchannia. Osnovni sanitarno-hihienichni normy (metodychni rekomendatsii) [Modern requirements for a labor training workshop. Basic sanitary and hygienic norms (methodical recommendations)]. Available at: http://www.soippo.edu.ua/images/87_4.11.15.pdf (accessed 15 June 2020).
 9. Bokshyts O. (2013). Bezpechni umovy pratsi uchniv na urokakh trudovoho navchannia [Safe working conditions for students in labor training lessons]. *Humanitarnyi visnyk*, vol. 30, pp. 55–58. Available at: <http://ephseir.phdpu.edu.ua/bitstream/handle/8989898989/372/55.pdf?sequence=1&isAllowed=y> (accessed 17 June 2020).

DOI: <https://doi.org/10.32839/2304-5809/2020-6-82-70>

УДК 796.011.3

Ревть А.Б., Гриник І.М.

Дрогобицький державний педагогічний університет імені Івана Франка

ФІЗИЧНА КУЛЬТУРА ТА СПОРТ ЯК ФОРМИ СОЦІАЛЬНОЇ РОБОТИ З «ДІТЬМИ ВУЛИЦЬ»

Анотація. У статті авторами розкрито проблему використання фізичної культури та спорту у роботі з «дітьми вулиць». Охарактеризовано особливості соціально-педагогічної профілактики щодо запобігання негативного явища, в тому ж числі і бездомності та бродяжництва. Визначено основні компоненти соціально-педагогічної роботи з дітьми вулиці. Окреслено вплив спорту на формування інтересів дітей, наголошено на проблемах соціальної роботи з даною категорією дітей. Проаналізовано основні методи, форми, напрями та моделі соціально-педагогічної діяльності соціального педагога та практичного психолога щодо запобігання проблеми втечі дитини з дому. Обґрунтовано технології роботи, що спрямовані на підвищення соціального здоров'я дитини. Профілактика безпритульності та бродяжництва є однією з найбільш пріоритетних соціальних проблем; на її вирішення мають бути спрямовані зусилля державних органів громадських та благодійних організацій, медичних установ, соціальних служб.

Ключові слова: «діти вулиць», фізична культура, спорт, соціальна робота, соціально-педагогічні технології.

Revtt Alla, Hrynyk Ihor

Drohobych Ivan Franko State Pedagogical University

PHYSICAL CULTURE AND SPORTS AS A FORM OF SOCIAL WORK WITH "STREET CHILDREN"

Summary. The article deals with the problem of using physical culture and sports in working with "street children". It has been found that the content of social and pedagogical work with "street children" combines: providing assistance to a child or a group of children who find themselves in a difficult life situation through support, counselling, rehabilitation, patronage and other social services. The purpose of the article is to analyze the peculiarities of the use of physical education and sport in the prevention of the phenomenon "street children" and to identify technologies of social and pedagogical activity with children of this category. It is determined that physical culture as a science that deals with the issues of motor activity of a person has considerable experience in solving many problems, such as the formation of physical culture of the individual and healthy lifestyle, preservation and promotion of health, socialization of the person through physical culture and sports. An important form of realizing the values of physical culture is general physical education. Formation of special knowledge, skills and development of the basic physical, moral and personal qualities of children left without parental care, a social worker can carry out the means of general physical education as a pedagogical process. Prevention of homelessness and vagrancy is one of the highest priority social problems; the efforts of state bodies, public and charitable organizations, medical institutions and social services should be directed to its solution. Physical activity as a purposeful and meaningful motor activity of a person, which results in health promotion, development of physical potential and achievement of physical perfection, is used to solve social problems of "clients" or "groups of clients", being an important aspect of the professional activity of a social work professional. Knowledge of the features of physical activity at different stages of the individual's life and conditions of its formation allows in the process of professional work of a social work specialist to form a "client" a stable need for physical culture, which is an objective vital need for him, a way of solving social problems.

Keywords: "street children", physical culture, sports, social work, social-pedagogical technologies.

Постановка проблеми. Проблема бездоглядності та безпритульності в Україні є актуальною і потребує комплексного вирішення. В сучасних умовах українського суспільства це явище набуває нових масштабів свого поширення. Спостерігається катастрофічне збільшення кількості безпритульних осіб, що зумовлює специфіку соціально-педагогічної роботи стосовно даної проблеми і спрямування її на профілактику та подолання явища дитячої бездоглядності та безпритульності.

Аналіз останніх досліджень і публікацій. Проблеми «дітей вулиць», зокрема їх навчання та виховання присвячені праці українських дослідників: Артамонової А., Бега І.Д., Волинця Л.С., Довженка В.І., Єременка Г., Заїки В., Каріної Н., Максименка С.Д., Московкої М.М., Науменка Г.Г., Палія О., Панок В.Г., Святненка Г.В., Січкара О.О., Якубової Ю.М. Зазначені науковці у своїх дослідженнях висвітлюють осно-

вні проблеми «дітей вулиць», окреслюють складність процесу їх ресоціалізації.

Мета статті – проаналізувати особливість використання фізичного виховання та спорту у профілактиці явища «діти вулиць» та визначити технології соціально-педагогічної діяльності з дітьми даної категорії.

Виклад основного матеріалу. Здійснення соціальної роботи з «дітьми вулиць» потребує високого рівня професіоналізму з боку соціального працівника, оскільки цей вид діяльності відноситься до професій типу «людина – людина», і досить часто від рішення, прийнятих фахівцем, та їх реалізації залежить доля не однієї дитини. Поза увагою залишились працівники фізкультурно-оздоровчої сфери, співпраця яких з соціальними працівниками могла б принести більш серйозні результати в справі профілактики дитячої бездоглядності та безпритульності.

Зміст соціально-педагогічної роботи з «дітьми вулиці» поєднує в собі: надання допомоги дитині чи групі дітей, які опинилися в складній життєвій ситуації шляхом підтримки, консультування, реабілітації, патронажу та інших соціальних послуг; актуалізація потенціалу дітей, які опинилися в скрутній ситуації; цілеспрямований вплив на формування та здійснення соціальної політики на всіх рівнях – від загальнодержавних до місцевих – з метою забезпечення соціально здорового середовища, побуту та життєдіяльності дитини, створення системи підтримки дітей, які опинилися на вулиці. Перші два рівні представляють мікрорівень, третій – макрорівень соціально-педагогічної допомоги [2, с. 16].

Фізична культура як наука, що розглядає питання рухової активності людини, має значний досвід у вирішенні багатьох проблем, таких як формування фізичної культури особистості і здорового способу життя, збереження та укріплення здоров'я, соціалізації людини засобами фізичної культури та спорту. На жаль, більшість ідей фізичної культури, спрямованих на формування фізичної культури особистості, фізичної активності та здорового способу життя «клієнтів», не використовується в практичній діяльності спеціаліста з соціальної роботи. На наш погляд, корінь вирішення цієї проблеми криється в процесі професійної підготовки спеціалістів з соціальної роботи у вищих навчальних закладах [5, с. 50].

У нашому дослідженні одним із завдань ми поставили розглянути можливість використання засобів фізичної культури у вирішенні проблем «дітей вулиці», що дозволить підвищити ефективність роботи спеціаліста з соціальної роботи.

Виділяють основні суспільні цінності фізичної культури: *спеціальні знання, спортивну техніку, технології спортивної підготовки, методики оздоровлення*, тобто все, що створено людиною для досягнення фізичної досконалості, оздоровлення та організації здорового способу життя; *особистісні цінності*, які визначаються знаннями людини в галузі фізичного вдосконалення, руховими вміннями та навичками, здатністю людини в галузі організації здорового способу життя, соціально-психологічними установками, орієнтацією на заняття фізкультурно-спортивною діяльністю; *мобілізаційні цінності*, які дозволяють людині почувати себе впевнено в різних екстремальних ситуаціях (травми, хвороби, екологічні кризи та ін.); *валеологічні цінності* – використання фізичних вправ для гармонійного розвитку людини, загартування, підвищення психоемоційної стійкості [3, с. 27].

Ми впевнені, що вирішення проблем «дітей вулиці» у процесі професійної діяльності спеціаліста можна розглядати і через реалізацію функцій фізичної культури. У цьому аспекті слід виділити такі функції фізичної культури: *специфічну* – поліпшення стану здоров'я та динаміки фізичного розвитку особистості; *соціальну* – соціалізація та інтеграція особистості в суспільство; *професійно-прикладну* – покращення професійних якостей; *естетичну* – задоволення потреби здоров'я, гармонійного розвитку та фізичної досконалості людини [4, с. 13].

Важливою формою реалізації цінностей фізичної культури є загальна фізкультурна освіта.

Формування спеціальних знань, умінь та навичок та розвиток основних фізичних, моральних, особистісних якостей дітей, що залишилися без опіки батьків, спеціаліст з соціальної роботи може проводити засобами загальної фізкультурної освіти як педагогічного процесу. У процесі вирішення соціальних проблем «дітей вулиці» соціальний працівник повинен використовувати феномен спорту.

Спорт – ефективний засіб збереження та укріплення здоров'я, фізичного розвитку, покращення фізичної підготовленості; досягнення фізичної досконалості; формування потреби вести здоровий спосіб життя; підтримання життєвих та творчих сил людини. Спорт – засіб соціалізації та інтеграції «дітей вулиці» у суспільство, який сприяє виявленню функціональних та фізичних можливостей людини. Створення оптимальних умов життєдіяльності (відновлення втраченого контакту з оточенням, ефективна корекція поведінки, психолого-педагогічна реабілітація, соціальна адаптація) та інтеграція «дітей вулиці» в суспільство – одне з основних державних завдань. Фізична активність як цілеспрямована й осмислена рухова діяльність людини, результатом якої стає зміцнення здоров'я, розвиток фізичного потенціалу й досягнення фізичної досконалості, використовується для вирішення соціальних проблем «клієнтів» або «груп клієнтів», будучи важливим аспектом професійної діяльності фахівця з соціальної роботи. Знання особливостей фізичної активності на різних етапах життєдіяльності індивіда й умов її формування дозволяє в процесі професійної діяльності фахівця з соціальної роботи сформувати в «клієнта» стійку необхідність у фізичній культурі, яка є для нього об'єктивною життєвою потребою, способом вирішення соціальних проблем [3, с. 112].

Умовами підвищення ролі фізичної культури і спорту в професійній діяльності фахівця з соціальної роботи виступають:

1. Посилення ролі дисципліни «фізична культура» в професійній підготовці майбутнього фахівця з соціальної роботи. Формування в студентів спеціальних знань, методичних умінь і навичок, направлених на вирішення соціальних проблем майбутніх «клієнтів» засобами фізичної культури і спорту.

2. Формування в студентів потреби у фізичній активності як чинника досягнення належного рівня професійної готовності на етапі навчання у ЗВО.

3. Міждисциплінарний підхід до побудови змісту соціальної роботи. У цьому ракурсі професійна підготовка на етапі навчання в студентів у ЗВО повинна носити міждисциплінарний характер, а дисципліна «Фізична культура» – бути взаємозв'язаною з дисциплінами професійного і спеціального циклів та циклу дисциплін спеціалізації.

4. Залучення до соціальної роботи фахівців суміжних професій – педагогів, психологів, медиків, фахівців і педагогів з фізичної культури й адаптивної фізичної культури, здатних у співпраці з соціальним працівником вирішити проблеми «клієнтів» або «групи клієнтів».

5. Підготовка спеціальної навчально-методичної літератури з фізичної культури, спорту, здорового способу життя, спрямованого на вдо-

сконалення роботи самого фахівця з соціальної роботи та його «клієнтів».

6. Необхідність матеріально-технічного оснащення соціальних установ (центрів соціальної допомоги, спеціалізованих інтернатів, соціальних притулків для дітей і підлітків та ін.) фізкультурно-спортивним інвентарем і оздоровчим інвентарем.

7. Використання засобів масової інформації (радіо, телебачення, газет, журналів, Інтернету та ін.) з метою формування в людей потреби у фізичній активності і здоровому способі життя.

8. Самоосвіта фахівця з соціальної роботи в процесі професійної діяльності, яка полягає в самостійному пошуку додаткових джерел,

спрямованих на формування знань і вмінь, необхідних у професійній діяльності [4, с. 14].

Висновок. Дитяча бездоглядність і безпритульність є однією з найгостріших проблем сучасного суспільства. На превеликий жаль проблема профілактики дитячої бездоглядності та безпритульності у значній мірі лягає на плечі соціальних працівників, які не в змозі вирішити її самостійно. Подолати цю проблему можливо лише з умови об'єднання зусиль соціальних працівників, педагогів і фахівців з фізичної культури, що дозволить покращити фізичне здоров'я «дітей вулиці», розв'язати проблеми організації їх дозвілля, спрямувати енергію у русло самореалізації та самовизначення.

Список літератури:

1. Гуйван Н. Правові аспекти дитячої безпритульності. *Юридичний вісник України*. 2015. № 25.
2. Організація і технології соціальної роботи з дітьми вулиці / За ред. проф. А.Й. Капської. Київ : Інтернаціональний Союз. Ліга соціальних працівників України, 2003. 264 с.
3. Робота з вуличними дітьми у м. Києві. Проект дослідження та розвитку, підтриманий Міністерством з міжнародного розвитку Великої Британії через програму «Партнерство у галузі охорони здоров'я та соціальної допомоги». Київ : «АВЕГА», 2013. 205 с.
4. Рябоконт Л. Як забрати дітей з вулиці?: (Київський притулок для неповнолітніх). *День*. 2012. 23 жовтня. С. 12–15.
5. Шумакова Л. Я поганий герой: (Науково-методичні коментарі до робіт з «дітьми вулиці», що перебувають у притулку). *Практична психологія та соціальна робота*. 2001. № 3. С. 50–53.

References:

1. Huyvan, N. (2015). *Pravovi aspekty dytiachoyi bezprytulnosti* [Legal aspects of child homelessness]. Legal Bulletin of Ukraine. (in Ukrainian)
2. Kapska, A.Y. (Ed.) (2003). *Orhanizatsiya i tekhnolohiyi sotsial'noyi roboty z dit'my vulytsi* [Organization and technology of social work with street children]. Kyiv: Internatsional'nyy Soyuz. Liha sotsial'nykh pratsivnykiv Ukrainy, 264 p. (in Ukrainian)
3. *Robota z vulychnymy dit'my u m. Kyievi. Proekt doslidzhennya ta rozvytku, pidtrymany Ministerstvom z mizhnarodnoho rozvytku Velykoyi Brytaniyi cherez prohramu «Partnerstvo u haluzi okhorony zdorov'ya ta sotsial'noyi dopomohy»* [Working with street children in Kyiv. R&D project supported by the UK Ministry of International Development through the Health and Social Assistance Partnership program]. Kyiv: AVEHA, 205 p. (in Ukrainian)
4. Riabokon, L. (2012). *Yak zabraty ditey z vulytsi?: (Kyivivs'kyi prytulok dlya nepovnolitnikh)* [How to pick up children from the street?: (Kiev Minor Refuge)]. *Den', October 23*, pp. 12–15. (in Ukrainian)
5. Shumakova, L. (2001). *Ya pohanyi heroi: (Naukovo-metodychni komentari do robit z «dit'my vulytsi», shcho перебувають у притулку)* [I'm a bad hero: (Scientific and methodological comments on work with "street children" who are in a shelter)]. *Practical Psychology and Social Work*, no. 3, pp. 50–53. (in Ukrainian)

DOI: <https://doi.org/10.32839/2304-5809/2020-6-82-72>

УДК 373.3.016:004

Стрілецька Н.М., Смаглюк О.С.

Національний університет
«Чернігівський колегіум» імені Т.Г. Шевченка

ВИКОРИСТАННЯ ПРИЙОМІВ (ТЕХНІК) ФОРМУВАЛЬНОГО ОЦІНЮВАННЯ НА УРОКАХ ІНФОРМАТИКИ У ПОЧАТКОВІЙ ШКОЛІ

Анотація. У статті розкриті різні підходи до формулювання визначення поняття “формувальне оцінювання”, здійснений аналіз етапів реалізації даного виду оцінювання з конкретизацією їх застосування на уроках інформатики. Авторами укомплектована система технік (прийомів) формувального оцінювання, на основі зв'язків між видом оцінювання (попередній, поточний та підсумковий), технікою, інструментами, зокрема, інструментами ІКТ. Запропоновані й розроблені приклади використання прийомів формувального оцінювання на основі он-лайн сервісів : інтелект карт miro.com, електронної дошки Padlet, Google таблиць, сервісу для створення тестів Kahoot. У статті описаний методичний підхід використання системи технік (“Асоціативний куц”, “Фішбоун”, “Вікторина”) у процесі вивчення теми «Збереження даних та інформації на носіях. Приклади носіїв інформації» (змістової лінії «Я у світі інформації. Дані. Інформація. Моделі», 2 клас).

Ключові слова: нова українська школа, формувальне оцінювання, освітній процес, інформатична освітня галузь.

Streletska Nataliia, Smahliuk Olha

T.G. Shevchenko National University "Chernihiv Collegium"

THE USE OF METHODS (TECHNIQUES) OF FORMATIVE APPRECIATING IN COMPUTER SCIENCE LESSONS IN PRIMARY SCHOOL

Summary. The article analyzes different approaches to the formulation of the definition "formative evaluation", in particular, reveals the interpretations of this term by scientists F. Perenu, B. Cowie and B. Bell, P. Black, M. Skriven and others. The analysis of stages of realization of this type of appreciating is carried out: formulation of Smart-goals; acquainting of pupils with criteria of appreciating; ensuring of effective pupils' participation in the process of appreciating; providing pupils with the opportunity and ability to analyze their own activities; adjusting approaches to learning together with pupils. Their application in computer science lessons has been specified. Thus, the formulation of specific, measurable, achievable, relevant (time-bounded) goals of the month etma "Methods of cognition" (2nd class) and the theme of the lesson "How I perceive information"; proposed criteria for pupils' self-appreciating to the tasks "Study of perception by different senses" (2nd class). The authors are equipped with a system of methods (techniques) of formative appreciating based on the links between the type of appreciating (preliminary, current and final), techniques, tools, in particular, ICT tools. Examples of use of methods of formative appreciating on the basis of on-line services are offered and developed: miro.com intelligence cards (for creation of a memory card "Technical means of performance of actions with information"), Padlet electronic board (for construction of a time scale – algorithm of search of information on the Internet), Google spreadsheets (creating an interactive sheet – reflection), a service for creating Kahoot texts and more. The article describes a methodical approach to the use of a system of techniques ("Associative bush", "Fishbone", "Guiz") in the process of studying the topic "Preservation of data and information on media. Examples of media" (content line "I am in the world of information. Data. Information. Models ", 2nd class). Techniques (techniques) of formative assessment, in particular in computer science lessons, should be selected so that they cover all stages of the lesson, ensure the achievement of the goals of input, current and output assessment, combine both traditional tools and ICT tools.

Keywords: New Ukrainian school, formative appreciating, educational process, informative educational department.

Постановка проблеми. Модернізація змісту початкової освіти характеризується, зокрема, впровадженням нових підходів до оцінювання навчальних досягнень молодших школярів. Оцінювальна діяльність у новій українській школі здійснюється “на засадах компетентнісного, суб’єкту-суб’єктивного підходу та передбачає партнерську взаємодію вчителя, учнів та їх батьків” [7, с. 4], а основними її видами є формувальне та підсумкове оцінювання. На цьому наголошено у Концепції “Нова українська школа” (2016), Типових освітніх програмах для 1-2 та 3-4 класів (2018), Методичних рекомендаціях щодо оцінювання навчальних досягнень учнів 2 класів (2019) [8].

Формувальне оцінювання, як відомо, використовується вчителем впродовж усього процесу вивчення

теми та базується на таких стратегіях як: виявлення потреб учнів; розвиток самостійності і взаємодії; спостереження за освітнім процесом, перевірка розуміння та метапізнання, доведення розуміння [1].

Таким чином формувальне оцінювання створює можливість учителю відслідковувати індивідуальну траєкторію зростання кожного учня за його власним темпом, підтримує впевненість та інтерес дитини до навчання, робить освітній процес гнучким щодо внесення коректив з метою подальшого його удосконалення. Отже, важливим для сучасного вчителя постає питання творчої розробки методичних підходів щодо впровадження прийомів (технік) формувального оцінювання на уроках, а також розробка самих прийомів формувального оцінювання.

Аналіз останніх досліджень і публікацій. Проблема оцінювання навчальних досягнень розкрита у працях багатьох науковців. Так, у роботах О. Локшиної та І. Булах проведене дослідження європейського досвіду оцінювання навчальних досягнень, у навчально-методичному посібнику О. Щербак, Н. Софій, Б. Бович розглянуті сучасні теоретичні підходи до практики оцінювання, зокрема, надаються рекомендації щодо розробки видів, методів та планування оцінювання. Теоретичні основи формативного (формуального оцінювання), особливості використання різних технік у роботі тренера та вчителя описані у працях дослідників: Є. Кохаєвої, М. Пінської, І. Фішман, Р. Шакірова, О. Онопрієнко та ін. [2].

У наукових публікаціях Н. Морзе, В. Вембер, О. Барна розкрито суть формуального оцінювання, технологія його впровадження на прикладі навчально-методичних комплексів з інформатики. Стратегії оцінювання, основні цілі й питання впровадження формуального оцінювання в освітній процес з використанням цифрових засобів досліджували О. Барна, Н. Морзе, П. Блек, Г. Браун, Л. Ерл, Л. Рождественська та ін. [6].

У роботах С. Кларка, Л. Шепарда, У. Харлен, П. Блека, А. Гарісона та інших обґрунтовано вплив формуального оцінювання на шляхи способи покращення освітніх досягнень кожного учня.

Деякі аспекти щодо використання технік формуального оцінювання на різних етапах навчання описані у дослідженнях Л. Кабан, Л. Роміціної та ін.

У навчально-методичному посібнику О. Фідкевич та Н. Бакуліної розкриті принципи, істотні ознаки та особливості реалізації формуального оцінювання у І циклі початкової школи (1-2 класи).

Попри велику кількість науково-методичних праць, недостатньо дослідженим, на нашу думку, залишаються питання системного використання технік (приймів) формуального оцінювання, у процесі формування ІКТ компетентностей молодших школярів на уроках інформатики.

Метою статті є аналіз етапів впровадження формуального оцінювання, описання методичних підходів до використання системи технік (приймів) формуального оцінювання у процесі навчання інформатичної освітньої галузі (початкова школа).

Виклад основного матеріалу. На сьогоднішній день відомі різні тлумачення терміну “формуальне оцінювання”. Зокрема, швейцарський учений Ф. Перрену трактує його як «будь-яке оцінювання, яке допомагає учневі навчатися та розвиватися», наголошуючи на активній ролі останнього. Новозеландські вчені Б. Коуві та Б. Белл – як «двосторонній процес між учителем та учнем з метою оптимізації процесу навчання», в основі якого лежить співробітництво. Британський учений П. Блек – як «діяльність вчителя та учнів, яка надає відомості, що можуть бути використані як зворотній зв'язок для кореляції навчального процесу». Американський вчений М. Скрівен вважав, що “формативне оцінювання передбачає використання аналітичних інструментів і прийомів для вимірювання прогресу учнів у процесі пізнання світу” [3; 6; 10].

У вітчизняній педагогічній науці під формуальним оцінюванням розуміють інтерактивне оцінювання прогресу учнів, що дає змогу вчителю визначати потреби учнів та відповідним чином адаптовувати процес навчання [5, с. 11].

На переконання британських науковців Пола Блека і Ділана Уільяма, формуальне оцінювання стане дієвим інструментом у процесі індивідуалізації та поліпшення процесу навчання, якщо вчителем використовуються наступна оцінювальна діяльність: активна участь учнів у процесі власного навчання; інформування учнів про цілі навчання і критерії оцінювання (можлива спільна розробка цілей і критеріїв); використання самооцінювання і взаємного оцінювання згідно розробленими критеріями; забезпечення зворотного зв'язку, що дозволяє учням самим контролювати свої успіхи і визначати подальші навчальні завдання і способи їх здійснення [3, с. 24]. Подібні рекомендації із детальним їх обґрунтуванням пропонує і МОН України у документі [3; 4], зокрема, вказані етапи реалізації формуального оцінювання. Проаналізуємо їх з наведенням прикладів впровадження до уроків інформатики (у тому числі у курсі “Я досліджую світ”).

1 етап. Формулювання навчальних цілей. Процес формуального оцінювання починається з того, що педагог для кожного заняття визначає цілі навчання та обговорює їх з учнями. Вимоги до цілей навчання – їх формулювання на основі моделі Smart: конкретність (specific), вимірюваність (measurable), досяжність (achievable), значимість (relevant), визначеність у часі. (time-bounded) [7; 9].

Один із підходів реалізації конкретності цілей може досягатись, зокрема, за допомогою використання таксономії Блума, що визначає шість рівнів пізнання: знання, розуміння, застосування, аналіз, синтез, оцінювання або її модифікація – таксономії Андерсона-Кратвола, у якій виключений рівень синтезу, а найвищим рівнем пізнання є “створення”. Цілі уроку є також проєкцією очікуваних результатів навчання, окреслених у Типовій освітній програмі кожної змістової лінії Інформатичної освітньої галузі на тему уроку, з врахуванням місця уроку в системі уроків теми та рівня сформованості компетенцій учнів.

Для досягнення *вимірюваності* цілей, необхідно розробити критерії за якими буде проводитися процес. Всі учні повинні розуміти суть завдання і за якими критеріями буде оцінюватися їхня робота. Це дозволить оцінити, наскільки близько учень знаходиться від бажаного. Кожен критерій містить дескриптори, за якими можна буде визначити, що учень може, а де він припускається помилки.

Наприклад, до завдань “Дослідження сприйняття різними органами чуття” (2 клас), можна запропонувати наступні критерії (див. таблицю 1).

Досяжність цілей полягає у відкиданні завідомо недосяжних (захмарних) результатів. Для того, щоб цілі були досяжними, система ресурсів для виконання завдань уроку повинна бути достатньою. Вона включає в себе час, навчальний матеріал, попередній досвід учня, сформованість необхідних компетенцій, засоби та методи навчання тощо.

Значимість цілі означає її орієнтація на результат, тобто учні мають розуміти чого вони досягнуть, а не чим будуть займатись.

Таблиця 1

Критерії самооцінювання завдань "Дослідження сприйняття різними органами чуття"

Критерії / Як я справився з роботою				
Активність	<input type="checkbox"/> Я активно долучався (долучалась) до роботи у класі, виконав (виконала) усі запропоновані завдання	<input type="checkbox"/> Я долучався (долучалась) до роботи у класі, виконав (виконала) більшість завдань	<input type="checkbox"/> Я переважно долучався (долучалась) до роботи у класі, окрім деяких випадків, та виконав (виконала) половину завдань	<input type="checkbox"/> Я іноді долучався (долучалась) до роботи у класі та виконав (виконала) деякі завдання
Розрізнення інформації, що сприймається органами чуття	<input type="checkbox"/> Я розрізняю інформацію, що сприймається за допомогою зору, дотику, слуху, нюху, смаку.	<input type="checkbox"/> Я переважно, окрім одноразових випадків розрізняю інформацію, що сприймається за допомогою зору, дотику, слуху, нюху, смаку.	<input type="checkbox"/> Я у половині усіх випадків, або за невеликої допомоги розрізняю інформацію, що сприймається за допомогою зору, дотику, нюху, слуху, смаку.	<input type="checkbox"/> Я з допомогою розрізняю інформацію, що сприймається за допомогою зору, дотику, нюху, слуху, смаку.
Описання інформації	<input type="checkbox"/> Описую (характеризую) інформацію, яку сприймаю різними органами чуття	<input type="checkbox"/> У переважній більшості випадків, окрім деяких одноразових, можу описати інформацію, яку сприймаю різними органами чуття	<input type="checkbox"/> Можу самостійно описати інформацію, за допомогою 3 органів чуття.	<input type="checkbox"/> Можу самостійно описати інформацію, яку сприймаю, за допомогою 1-2 органів чуття.
Наведення прикладів	<input type="checkbox"/> Можу навести приклади сприймання якостей об'єктів п'ятьма різними органами чуття.	<input type="checkbox"/> Можу навести приклади сприймання якостей об'єктів чотирма різними органами чуття.	<input type="checkbox"/> Можу навести приклади сприймання якостей об'єктів трьома різними органами чуття.	<input type="checkbox"/> Можу навести приклади сприймання якостей об'єктів 1-2 різними органами чуття.

Визначеність за часом передбачає окреслення часових рамок, у межах яких досягається ціль.

Передбачається, що до закінчення уроку учні будуть... (називати, розпізнавати, перетворювати, наводити приклади і ін.) – Планується, що до закінчення уроку учні будуть знати... Вміти вирішувати... – Планується, що до закінчення уроку учні зможуть виконати... І наводиться зміст тесту. – Планується, що до закінчення уроку учні будуть володіти наступними вміннями [9, с. 10].

Наприклад, у відповідності до теми місяця "Способи пізнання" (2 клас) та теми уроку "Як я сприймаю інформацію" (очікувані результати: 2 ІФО 1-1.1-2; 2 ІФО 1-1.2-1; 2 ІФО 1-1.2-2; 2 ІФО 1-1.1-1), мету можна сформулювати наступним чином. Передбачається, що до закінчення уроку учні будуть: мати уявлення про поняття "інформація"; уміти досліджувати сприйняття різними органами чуття; уміти відображати відповіді (передавати інформацію) за допомогою спеціальних знаків і символів; створювати власні символи і знаки для передачі інформації; наводити приклади видів повідомлень за типами даних, що в них містяться (зображення, тексти, відео, звук тощо); уміти робити висновок щодо виду інформації та способу її сприйняття (за допомогою слуху, зору, дотику, нюху, смаку).

2 етап. Ознайомлення учнів з критеріями оцінювання. Критерії оцінювання вчитель має продумувати заздалегідь, відповідно до загальної дидактичної мети чи індивідуальних освітніх завдань. Корисним є у деяких випадках укладання критеріїв спільно з учнями. Цьому передуватиме аналіз сильної та слабкої роботи зразків виконаного завдання та спільне обговорення з виокремленими характеристиками роботи (Що визначає якість виконання завдання? Як можна уникнути деяких помилок?). Критерії можна записати на

дошці або прикріпити на інфостенді, оформити на картках і роздати учням, надрукувати у робочих аркушах тощо [3].

3 етап – забезпечення ефективної участі учнів у процесі оцінювання. Відбувається як на основі ефективного зворотнього зв'язку з учнями, так і їх участі у процесі пізнання: застосування знань та способів дій, відшукання нових умов й межі їх застосування, перетворення, розширення, доповнення знань, знаходження нових зв'язків і співвідношень тощо. Це забезпечується різноманіттям прийомів, форм і методів роботи з навчальним матеріалом.



Ми систематизували основні техніки (прийоми) формувального оцінювання на основі зв'язків між ними та інструментами (в тому числі ІКТ), видом формувального оцінювання та прикладом процедури техніки, з наведенням власного прикладу використання інструменту ІКТ.

4 етап. Можливість і вміння учнів аналізувати власну діяльність (рефлексія). Вчитель має формувати навички самооцінювання та взаємооцінювання в учнів, адже це сприятиме усвідомленню дитиною поставлених цілей навчання, визначенню власних цілей і потреб та орієнтуванню у напрямі успішного їх досягнення, а також сприятиме встановленню більш об'єктивного бачення здобутого результату. Самооцінювання і взаємооцінювання учнів повинно передувати оцінюванню вчителя, проте, навички взаємного оцінювання формуються складніше, тому опанування ним відбувається поступово [5].

Завершальний етап алгоритму – це корегування спільно з учнями підходів до навчання з урахуванням результатів оцінювання.

Виявлення прогалин у навчанні (як різниця між поточним рівнем навчальних досягнень і тим рівнем навчальних досягнень, який відпо-

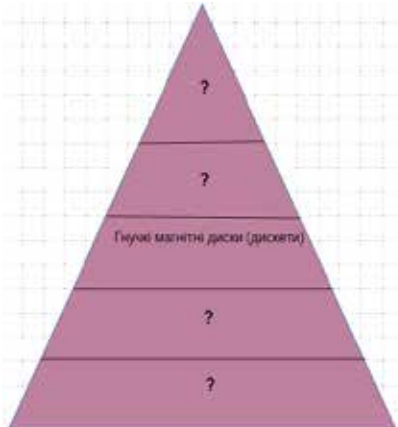
Система технік формувального оцінювання для уроку інформатики

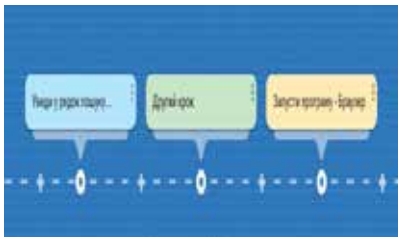
Техніка	Інструменти / ІКТ	Приклад процедури використання техніки
Вхідне, попереднє оцінювання		
Цілі: визначення навчальних потреб учнів, спонукання учнів до самоспрямування у навчанні та співпраці		
<p>Опитування / Анкетування; Мозкова атака; Дошка запитань, Перегляд презентації вчителя та її обговорення; Використання «Асоціативного куща» Робота з таблицями «ЗХД» та ін. Робота з організаційними діаграмами</p>	<p>Опитувальник / Тест «Асоціативний куш» таблицями «ЗХД», таблиця «Зв'язок-спостереження-здивування», <u>Сервіси для створення вікторин, опитувальників, онлайн тестувань:</u> kahoot.com, socrative.com, mentimeter.com, onlinetestpad.com, quizlet.com, quizalize.com, MicrosoftForms, Gogle Forms, Plickers та ін. <u>Сервіси для створення інфографіки та візуалізації</u> piktochart.com, canva.com, visual.ly, prezi.com, thinglink.com, PowToon, wordart.com, tagxedo.com <u>Сервіси для створення ментальних карт, шкал часу, колективної взаємодії</u> mindmeister.com, mindmapninja.com, coogle.it, bubble.us, mindomo.com, lino.it, Padlet, Sutori Google Jamboard, miro.com та ін. <u>Сервіси для створення інтерактивних робочих аркушів</u> Wizer.me, Google Таблиці, Google Малюнки</p>	<p>Наприклад, технологія «Організаційна діаграма». Дайте відповідь на запитання: <i>Які носії інформації ви знаєте?</i> Розташуйте їх на піраміді за періодом відкриття – від найпершого до найновішого. Ви можете додавати або вилучати рівні піраміді (див. рис. 1).</p>  <p style="text-align: center;">Рис. 1. Техніка "Організаційна діаграма" (сервіс Google Рисунки)</p> <p>Техніка «Карта пам'яті» (сервіс miro.com). Біля кожного пристрою допишіть, дії з інформацією, які цей пристрій здійснює (див. рис. 2).</p>  <p style="text-align: center;">Рис. 2. Техніка "Карта пам'яті" (сервіс miro.com)</p>
		<p>Техніка «Шкала часу» (сервіс Padlet). Завдання. Використовуючи інструмент шкала часу, відтвори алгоритм пошуку інформації в Інтернеті. Ти можеш: – додати запис з відповідним кроком (кнопка +) – перетягнути запис в інше місце шкали (див. рис. 3).</p>  <p style="text-align: center;">Рис. 3. Техніка "Шкала часу" (Сервіс Padlet)</p>

(Продовження таблиці 2)

Поточне		
Цілі: відслідковування прогресу у навчанні, перевірка розуміння учнями власного мислення та спонукання їх до самопізнання.		
<p>Анкетування, Консультації, Самостійна робота з Формами оцінювання (само та взаємооцінювання) Розв'язування завдань, Робота з інструментами зворотнього зв'язку (формами, он-лайн сервісами)</p>	<p>Анкета, Форма оцінювання для роботи в групах та самооцінки, Форма для оцінювання завдання Письмові огляди, звіти, Журнали спостережень учнів Інструменти для надання зворотного зв'язку <u>Сервіси для створення вікторин, опитувальників, он- лайн тестувань.</u> kahoot.com, socrative. com, mentimeter.com, onlinetestpad.com, quizlet.com, quizalize. com, MicrosoftForms, Gogle Forms, Plickers, ClassFlow та ін. <u>Сервіси для створення інфографіки та візуалізації</u> piktochart.com, canva. com, visual.ly, prezi.com, thinglink.com, PowToon, wordart.com, tagxedo.com <u>Сервіси для створення ментальних карт, шкал часу, колективної взаємодії</u> mindmeister.com, mindmapninja.com, coogle.it, bubble.us, mindomo.com, lino.it, Padlet, Sutori Google Jamboard, miro.com та ін. <u>Сервіси для створення інтерактивних робочих аркушів</u> Wizer.me , Google Таблиці, Google Малюнки. <u>Мультисервіси для створення інтерактивних завдань</u> LearningApps.org , studystack.com, ClassFlow, Classtools.net, Wordwall.net, Poll Everywhere.com</p>	<p>Наприклад, техніка “Індекс-картки для узагальнення або запитань” Учитель періодично роздає учням картки із завданнями, зображеними з обох боків (почергово перевертаючи певним боком): 1. Назвіть основні ідеї вивченого матеріалу, узагальніть їх. 2. Визначте, що з вивченого ви недостатньо зрозуміли. Сформулюйте свої запитання.</p> <p>Наприклад, техніка “Сигнали рукою”. Учитель просить учнів показувати сигнали, що позначають розуміння або нерозуміння матеріалу (у ході пояснення понять, принципів, процесу тощо). Попередньо потрібно домовитися з учнями про використання таких сигналів: – Я розумію _____ і можу пояснити (великий палець руки спрямовано вгору). – Я все ще не розумію _____ (великий палець руки спрямовано в сторону). – Я не зовсім упевнений у _____ (помахати рукою). Після ознайомлення із сигналами учитель опитує учнів кожної групи: Що саме Ви не зрозуміли? У чому відчуваєте невпевненість? Що ви зрозуміли й можете пояснити? За результатами отриманих відповідей учитель приймає рішення про повторне вивчення, закріплення теми або продовження вивчення тем за програмою</p> <p>Наприклад, техніка “Світлофор”. У кожного учня є картки трьох кольорів світлофора. Учитель просить учнів показувати карткою відповідного кольору розуміння (зелений), неповне розуміння (жовтий), нерозуміння (червоний) матеріалу. Після сигналу учитель з'ясує: що зрозуміли? Що не зрозуміли?</p> <p>Наприклад, техніка “Хибні завдання” Застосовується під час актуалізації або первинного закріплення матеріалу. Учитель навмисно дає учням завдання з типовими помилками, робить передбачувані помилкові судження тощо. Учні мають відшукати помилки й неточності в судженнях, яких припустився вчитель. Це допомагає вчителю скорегувати стиль, техніки, методики навчання тощо.</p>
Підсумкове (вихідне) оцінювання		
Цілі: Визначення рівня здобутих учнями знань та отриманих навичок		
<p>Демонстрація (захист проекту, завдання), презентація, рольова гра, Опитування , Робота з таблицями «ЗХД», Робота з таблицями “Зв'язок- спостереження-здивування”</p>	<p>Підсумкове есе, Форма оцінювання, Таблиця «ЗХД», Таблиця “Зв'язок- спостереження- здивування” <u>Сервіси для створення ментальних карт, шкал часу, колективної взаємодії</u> <u>Сервіси для створення вікторин, опитувальників, он-лайн тестувань.</u> <u>Сервіси для створення інтерактивних робочих аркушів</u></p>	<p>Наприклад, техніка “Трихвилинна пауза”. Учитель надає учням трихвилинну паузу, яка дає можливість учням обдумувати поняття, ідеї уроку, пов'язати з попереднім матеріалом, знаннями, досвідом, а також визначитися із незрозумілими моментами. Я змінив/змінила своє ставлення до... Я дізнався/дізналася більше про... Я здивувався/здивувалася тому, що... Я відчув/відчула... Я ставився/ставилася до...</p>

(Закінчення таблиці 2)

		Наприклад, техніка “Дві зірки й побажання (взаємооцінювання)” “Застосовується для оцінювання творчих робіт учнів. Учителю пропонує перевірити роботу однокласника. Коли учні коментують роботи один одного, вони не виставляють оцінки, а вказують на два позитивні моменти – «дві зірки» – і на один момент, який потребує доопрацювання – «побажання»
		<p>Наприклад, техніка “Рефлексія”, розроблена на основі Google Таблиць (див. рис. 4) з використанням умовного форматування. Клітинки таблиці, що містять зображення смайлика, мають посилання на клітинки, що містять відповіді учнів і, за створеним правилом у конструкторі умовного форматування, змінюють колір (зникає посмішка, тощо).</p> 

Рис. 4. Техніка «Рефлексія» (сервіс Google Табл.)

відає цілям учня) враховується при формулюванні наступних цілей навчання, в тому числі при цілепокладанні самого учня (його потреб) на подальших уроках і є запуском нового процесу формувального оцінювання (вибору прийомів, методів, форм роботи тощо) [4].

Розглянемо методичний підхід використання технік та інструментів формувального оцінювання у процесі вивчення **Теми** «Збереження даних та інформації на носіях. Приклади носіїв інформації» (змістової лінії «Я у світі інформації. Дані. Інформація. Моделі», 2 клас).

Ми поєднали техніки, які відповідають трьом видам формувального оцінювання: вхідного («Асоціативний куш»), поточного («Фішбоун») та вихідного («Опитування») із використанням інструментів ІКТ: он-лайн сервісу, що має функції створення карт пам'яті та електронної дошки – *migo.com*, та сервісу для створення опитування *Kahoot!*

Цілі навчання: до закінчення уроку учні знатимуть про походження інформації, розрізнятимуть носії інформації за їх призначенням, володітимуть знаннями про способи збереження інформації; до закінчення уроку в учнів формуватиметься вміння планувати свою діяльність, аналізувати, робити висновки.

1. Техніка «Асоціативний куш»

Мета: «входження» в тему уроку; спонукати до самоспрямування у пізнанні та співпраці.

Завдання технології. Спонукати учнів думати вільно та відкрито стосовно певного предмету, образу, поняття, включаючи почуття, емоції, ставлення.

Алгоритм роботи над створення асоціативного куша «Інформація»

Крок 1. Учителю запитують у дітей, що спадає їм на думку, коли вони чуять слово «інформація»

Крок 2. Учителю разом з учнями визначають кількість складів у слові, кількість голосних та приголосних звуків.

Крок 3. Учителю пропонує учням назвати слова-асоціації до поняття «інформація» і записати їх, не обговорюючи.

Крок 4. Коли всі думки записані, вчитель пропонує учням встановити зв'язки між поняттями (див. рис. 5).

Після цього вчитель повідомляє тему уроку.

2. Технологія «Фішбоун».

Мета: використання для відслідковування прогресу у навчанні, перевірка розуміння учнями власного мислення, самоспрямування до самопізнання.

Завдання оцінювання: сприяти взаємодії та співпраці учнів в парах або в групах, розвиток мислительних операцій: аналізу, синтезу, порівняння, узагальнення, умовиводу; встановлення причинно-наслідкових зв'язків, здійснення обґрунтованого вибору, формування умінь вирішувати проблеми.

Алгоритм створення схеми:

Крок 1. Голова – Постановка вчителем питання для учнів «Яким найлегшим та найзручнішим способом можна передати та зберегти інформацію?».

Крок 2. Верхні кісточки – Група учнів досліджує спосіб збереження та передачі інфор-



Рис. 5. Асоціативний куш «Інформація» (сервіс Google Рисунки)

мації за допомогою паперу (схема : інструменти фіксування повідомлень на носії, канал зв'язку, швидкість передачі : секунди, хвилини години, дні, можливі обсяги інформації).

Крок 3. Нижні кісточки – Група учнів досліджує спосіб збереження та передачі інформації за допомогою цифрових пристроїв (схема: інструменти фіксування повідомлень на носії, канал зв'язку, швидкість передачі: секунди, хвилини години, дні, можливі обсяги інформації).

Крок 4. Хвіст – Учитель з учнями проаналізувавши роботу груп, дійшли висновку, що ефективнішим способом збереження інформації є використання цифрових пристроїв (див. рис. 6).

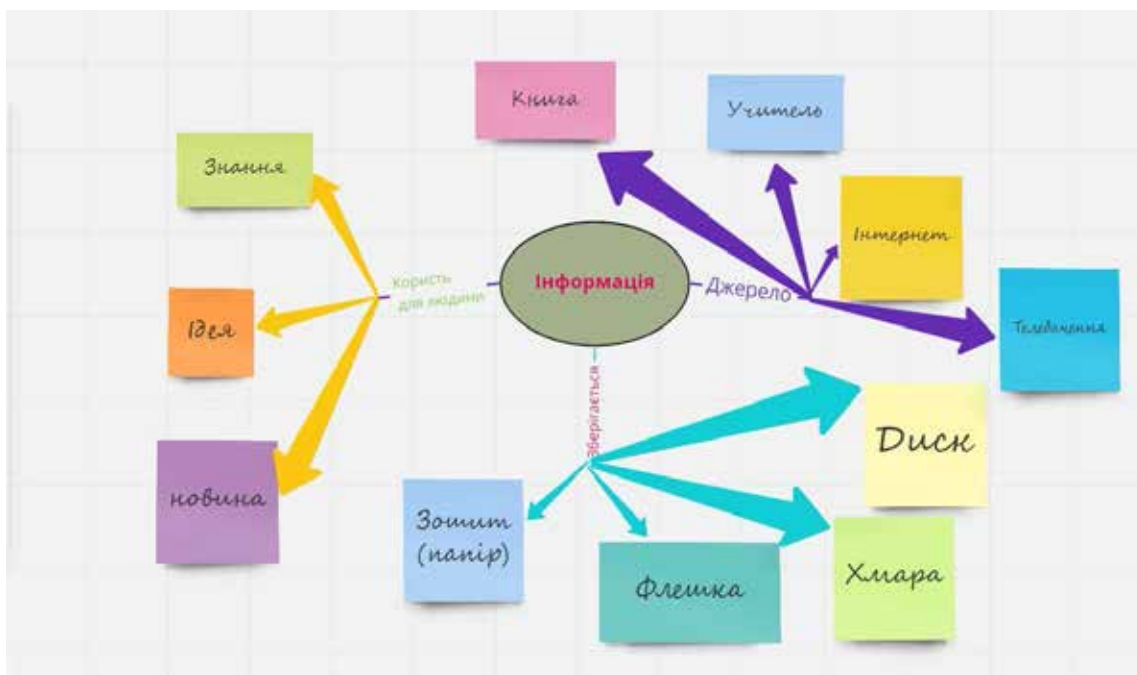
3. Технологія зворотнього зв'язку на основі он – лайн сервісу Kahoot!

Мета: визначення рівня здобутих учнями знань та отриманих навичок.

Завдання технології: отримання зворотнього зв'язку, діагностика ступеня розуміння кожним



Рис. 6. Використання цифрових пристроїв

учнем походження інформації, сформованості знань про види носіїв та способи збереження та передачі інформації.

Алгоритм використання

1. Передбачає наявність у дітей смартфонів, ПК або інших гаджетів, виходу в Інтернет. Попередньо вчитель розробляє завдання на платформі kahoot.com (можливі види запитань: вікторина, дискусія, головоломка (послідовність), правда чи брехня, запитання з відкритою відповіддю, слайд).

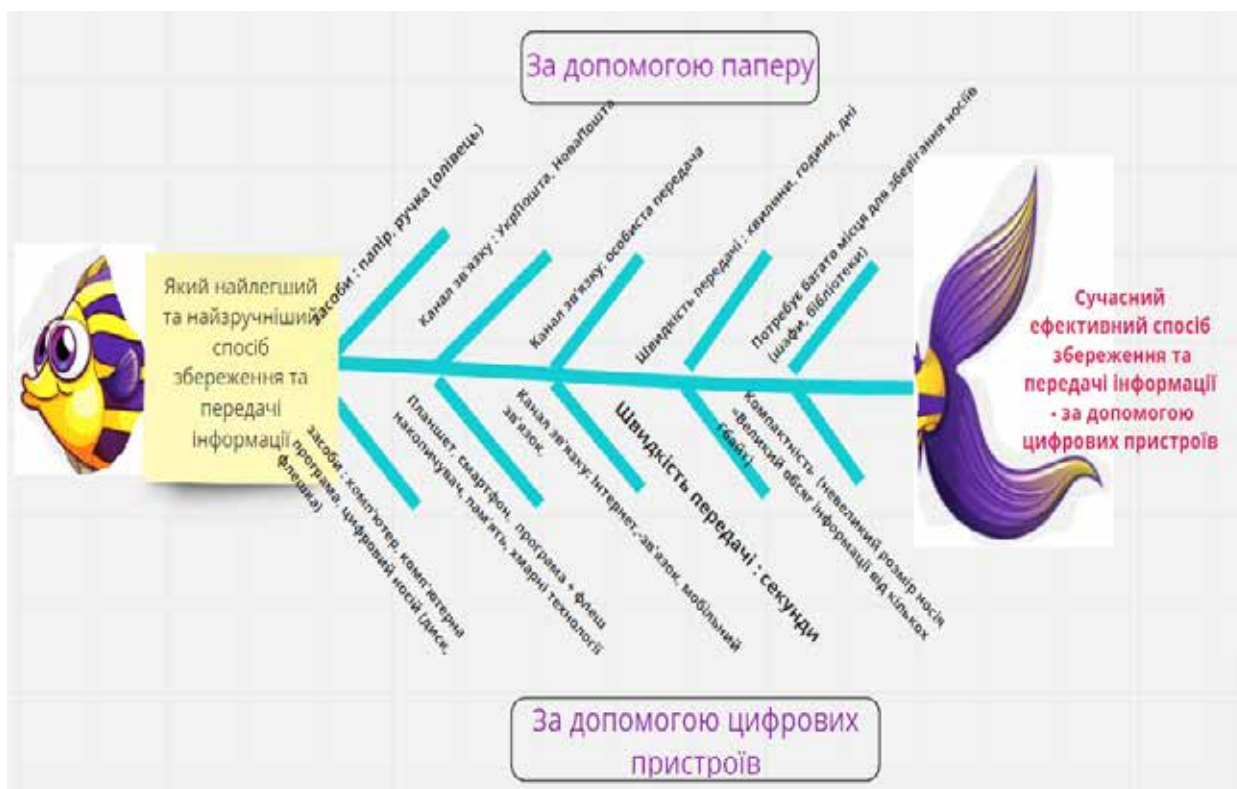
Наприклад, це може бути вікторина «Носії інформації», що містить наступні питання. 1) У родині захворіла бабуся. Який спосіб збереження (носій) та передачі інформації використовується для повідомлення лікарю? 2) Який носій інформації ви використаєте, щоб зробити запрошення друзів на День народження? 3) У який спосіб відбувається збереження та передача інформації про батьківські збори? 4) У який спосіб художник передає інформацію людям? 5) Який носій інформації використовується для фіксування вчителем присутності учнів на уроці?

2. Діти, кожен зі свого смартфона заходять на платформу Kahoot та, за вказаним кодом, приєднуються як учасники гри. Існує два способи пройти тест. 1 спосіб – «У реальному часі» (класичний або командний режими). Усі запитання виводяться для широкого огляду на екран разом із варіантами відповідей. Діти читають питання та обирають на смартфоні кнопку з відповідним кольором – що відповідає варіанту відповіді на екрані (див. рис.7).

Другий спосіб – «За власним темпом навчання». У цьому випадку у налаштуваннях вказується час початку та час закінчення гри. На смартфоні кожен учень бачить запитання разом із варіантами відповіді.

3. Після отримання всіх відповідей на екран або інтерактивну дошку, виводиться загальний результат опитування.

Результат обговорюють з усім класом. Вчитель може переглянути і результати виконання

завдань по кожному учаснику гри окремо, та, додатково, зберегти звіт на Google диску, завантажити на комп'ютер чи роздрукувати.

Отже, техніки (прийоми) формувального оцінювання, зокрема на уроках інформатики, необхідно підбирати таким чином, щоб вони охоплювали усі етапи уроку, забезпечували досягнення цілей вхідного, поточного та вихідного оцінювання, поєднували у собі як традиційні інструменти, так і інструменти ІКТ. Останні не лише роблять процес навчання цікавим та різноманітним, але й створюють додаткові можливості для співпраці, диференціації, індивідуалізації навчання, оптимізують підготовку вчителем самих завдань, відповідають потребам сучасного покоління.

Висновки. Формувальне оцінювання – інноваційний інтерактивний інструмент у діяльності педагога нової української школи, що нерозривно пов'язаний із усім процесом навчання, спрямований на співпрацю вчителя і учнів та адаптацію умов навчання під потреби та здібності кожного учня. Оцінювання передбачає п'ять етапів реалізації: формулювання Smart-цілей; знайомлення учнів з критеріями оцінювання (або ж розробка критеріїв разом з учнями); забезпечення ефективної участі учнів у процесі оцінювання; забезпечення можливості й уміння учнів аналізувати власну діяльність (самооцінювання та взаємооцінювання); корегування спільно з учнями підходів до навчання (врахування результатів зворотнього зв'язку на формулювання цілей наступного уроку).

Зручним для вчителя, на нашу думку, є представлення прийомів (технік) формувального оцінювання у вигляді системи, у якій враховані зв'язки між видом оцінювання (попередній, поточний та підсумковий), технікою, інструментами, інструментами ІКТ та наведені приклади використання технік до тем інформатичної освітньої галузі. Таке представлення допоможе у швидкому орієнтуванні у різноманітті прийомів та інструментів, а також підбору системи прийомів до певного уроку інформатики. Авторами запропоно-



Рис. 7. Технологія «Kahoot!» (сервіс kahoot.com)

ваний методичний підхід до використання технік формувального оцінювання на прикладі вивчення теми «Збереження даних та інформації на носіях. Приклади носіїв інформації» (2 клас).

До напрямів подальших досліджень можна віднести реалізацію формувального оцінювання на основі технології «Портфоліо» учня у процесі навчання інформатичної освітньої галузі.

Список літератури:

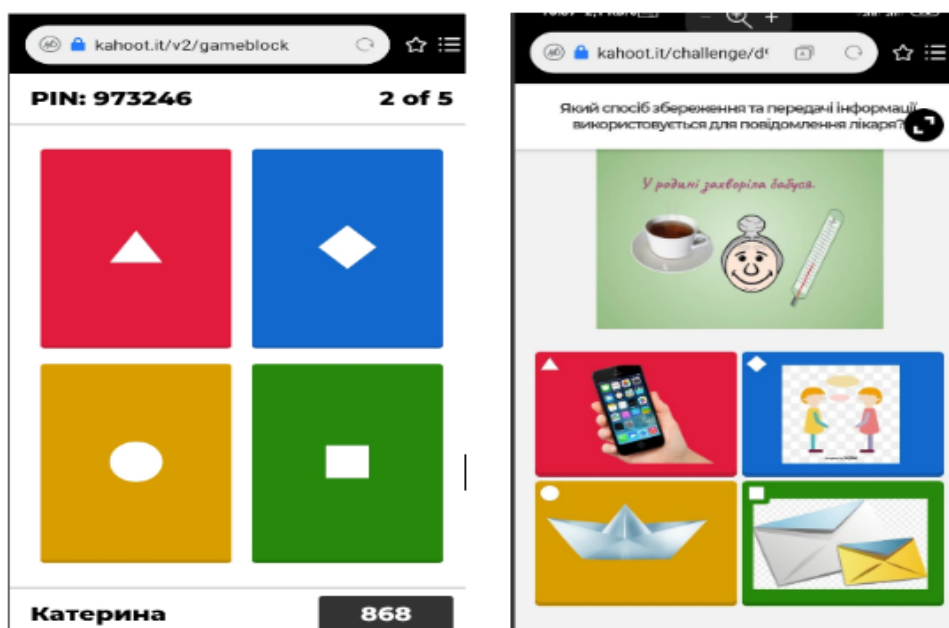
1. Кабан Л.В. Формувальне оцінювання навчальних досягнень учнів у новій українській школі. Народна освіта. Електронне наукове фахове видання. URL: https://www.narodnaosvita.kiev.ua/?page_id=4471 (дата звернення: 20.05.2020).
2. Кохаева Е.Н. Формативное (формирующее) оценивание : методическое пособие. Астана : АОО «Назарбаев Интеллектуальные школы» Центр педагогического мастерства, 2014. 66 с.
3. Методичні рекомендації щодо оцінювання навчальних досягнень учнів другого класу. URL: <https://mon.gov.ua/storage/app/media/zagalna%20serednya/novaukrschool/08/29/2-klas-nush.pdf> (дата звернення: 21.05.2020).
4. Методичні рекомендації щодо оцінювання навчальних досягнень учнів першого класу. URL: <https://mon.gov.ua/storage/app/media/zagalna%20serednya/924.pdf> (дата звернення: 21.05.2020).
5. Морзе Н.В., Вембер В.П., Гладун М.А. Використання цифрових технологій для формувального оцінювання. Open educational e-environment of modern University, special edition (2019). URL: <https://www.researchgate.net/publication/336204520> (дата звернення: 25.05.2020).
6. Морзе Н.В., Барна О.В., Вембер В.П. Формувальне оцінювання: від теорії до практики. *Інформатика та інформаційні технології в навчальних закладах*. 2013. № 6. С. 45–57.
7. Пинская М.А. Формирующее оценивание: оценивание в классе : Учеб. пос. Москва : Логос, 2010. 264 с.
8. Типова освітня програма для ЗЗСО розроблена під керівництвом О.Я. Савченко (2018). URL: <https://nus.org.ua/news/opublikuvaly-typovi-osvitni-programy-dlya-1-2-klasiv-nush-dokumenty/> (дата звернення: 25.05.2020).
9. Фідкевич О., Бакуліна Н. Навчально-методичний посібник «Нова українська школа: теорія і практика формувального оцінювання у 1-2 класах закладів загальної середньої освіти». Київ : Генеза, 2019. 64 с.
10. Шакиров Р.Х., Кыдыралиева М.Ф., Сахарова Г.Н., Буркитова А.А. Формативное оценивание на уроках математики. Практическое пособие для учителя. Бишкек : Билим, 2012. 76 с.

References:

1. Kaban, L.V. Formative assessment of students' academic achievements in the new Ukrainian school. Public education. Electronic scientific professional publication. URL: https://www.narodnaosvita.kiev.ua/?page_id=4471
2. Kokhaeva, E.N. (2014). Formative (forming) assessment: methodical manual. Astana: JSC "Nazarbayev Intellectual Schools" Center for Pedagogical Skills, 66 p.
3. Methodical recommendations for assessing the academic achievements of second grade students. URL: <https://mon.gov.ua/storage/app/media/zagalna%20serednya/novaukrschool/08/29/2-klas-nush.pdf>
4. Methodical recommendations for assessing the academic achievements of first grade students. URL: <https://mon.gov.ua/storage/app/media/zagalna%20serednya/924.pdf>
5. Morse, N.V., Wember, V.P., & Gladun, M.A. (2019). Use of digital technologies for formative evaluation. Open educational e-environment of modern University, special edition. URL: <https://www.researchgate.net/publication/336204520>
6. Morse, N.V., Barna, O.V., & Wember, V.P. (2013). Forming assessment: from theory to practice. *Informatics and information technologies in educational institutions*, no. 6, pp. 45–57.
7. Pinskaya, M.A. (2010). Formative assessment: assessment in the classroom. Moscow: Logos, 264 p.
8. A typical educational program for ZSSO was developed under the guidance of O.Ya. Savchenko (2018). URL: <https://nus.org.ua/news/opublikuvaly-typovi-osvitni-programy-dlya-1-2-klasiv-nush-dokumenty/>
9. Fidkevych, O., & Bakulina, N. (2019). Textbook "New Ukrainian school: theory and practice of formative assessment in 1-2 grades of general secondary education". Kyiv: Genesis, 64 p.
10. Shakirov, R.H., Kydyralieva, M.F., Sakharov, G.N., & Burkitova, A.A. (2012). Formative assessment in mathematics lessons. Practical guide for teachers. Bishkek: Bilim, 76 p.

ФІЛОЛОГІЧНІ НАУКИ

DOI: <https://doi.org/10.32839/2304-5809/2020-6-82-73>

УДК 37.378

Величко І.Г., Кострикін А.А.

Національний університет біоресурсів і природокористування України

ДОСЛІДЖЕННЯ КОРИСТІ ВИКОРИСТАННЯ СУЧАСНИХ ІНТЕРНЕТ-РЕСУРСІВ ЯК ЗАСОБІВ ФОРМУВАННЯ ІНШОМОВНОЇ КОМПЕТЕНТНОСТІ МАЙБУТНІХ ПРАЦІВНИКІВ СФЕРИ СІЛЬСЬКОГО ГОСПОДАРСТВА УКРАЇНИ

Анотація. У статті обґрунтовані поняття «іншомовної компетентності» та «інтернет-ресурсів». Досліджується теоретичне питання формування іншомовної компетентності майбутнього спеціаліста та розглядається питання доцільності розширення і поглиблення лінгвістичної підготовки кадрів сфери сільського господарства. При цьому висловлюються аргументи на користь реалізації професійно-орієнтованого мовного навчання, що відповідає прагматичним прагненням студентів. Зроблено певний огляд добірки інтернет-ресурсів з розвитку різних видів мовленнєвої діяльності та можливості їх інтеграції до процесу іншомовної підготовки майбутніх фахівців сфери сільського господарства України. Автори висловлюють певну цілісну позицію з даного питання, демонструючи приклади використання сучасних інтернет-ресурсів та показуючи певні позитивні та (негативні) моменти впливу ресурсів інформаційних технологій на процес навчання.

Ключові слова: інтернет-ресурси, інформаційні технології, компетентність, іншомовна компетентність, професійно-орієнтоване навчання.

Velichko Irina, Kostykin Andriy

National University of Life and Environmental Sciences of Ukraine

RESEARCH OF THE BENEFITS OF USING MODERN INTERNET RESOURCES AS MEANS OF FORMATION OF FOREIGN LANGUAGE COMPETENCE OF FUTURE EMPLOYEES IN THE FIELD OF AGRICULTURE OF UKRAINE

Summary. The concept of "foreign language competence" and "Internet resources" is substantiated in the article. The theoretical question of formation of foreign language competence of a future specialist is investigated and the question of expediency of expansion and deepening of linguistic preparation of personnel in the sphere of agriculture is considered. At the same time, arguments are made in favor of implementation of professionally-oriented language learning, which meets the pragmatic aspirations of students. Internet resources have been found to be a collection of integrated technical and software tools, as well as information intended for publication on the World Wide Web. The Internet resources can contain information in the text, graphic or multimedia form. The use of modern Internet resources as means of forming of foreign language competence of future workers in the field of agriculture of Ukraine is shown quite holistically in the article. Accordingly, the use of modern Internet resources is indispensable in modern foreign languages learning. However, we should remember that technical means are, after all, only auxiliary technical means of learning. To get real positive results and skills demonstrated by students you should reasonably use these resources in the teaching process. A review concerning selection of Internet resources for the development of various types of speech activities and the possibility of their integration into the process of foreign language training of future specialists in the field of agriculture in Ukraine is done. For today social and Internet services have proved their worth changing the educational process radically, making it more personal and practice-oriented. Researchers identify the following important characteristics of Internet services for educational purposes: personalization, user collaboration, networking, information accumulation and content modification. The authors express a certain holistic position on this issue, demonstrating examples of the use of modern Internet resources and showing certain positive and (negative) aspects of the impact of information technology resources on the learning process.

Keywords: Internet resources, information technologies, competence, foreign language competence, vocational training.

Постановка проблеми. В умовах розвитку інформаційного суспільства та модернізації системи вищої освіти активно спостерігається тенденція стрімкого зростання зацікавленості науковців до проблем впровадження інформаційних технологій у навчальний процес. Сучасні пріоритети іноземної освіти мотивують педагогів до пошуку нових результативних ресурсів викладання, які дозволили б досягти більш високих результатів у процесі навчання. Головним завданням та проблематикою перед сучасною іншомовною освітою є формування у студентів

зацікавленості до самоосвіти, самовираження, творчого підходу до процесу навчання, тому що саме ці аспекти вважаються найпотужнішими інструментами у навчальному процесі, саме вони спонукають слухача до активного навчання та розвитку. Одним із засобів вирішення цієї проблеми є використання сучасних інтернет-ресурсів, що сприяє створенню умов для формування іншомовної компетентності майбутніх працівників сфери сільського господарства України та допомагають створити атмосферу так званої «ситуацію успіху», коли слухач може сам контр-

оловати свій процес отримання знань, а також безпосередньо розраховувати на допомогу та поради викладача. Цілком очевидним і зрозумілим є той факт, що впровадження різних технічних засобів у практику викладання іноземних мов у вищих навчальних закладах України не є чимось новим. Нині дуже активно в педагогічній практиці спостерігаються певні етапи комп'ютеризації навчально-виховного процесу, які активно впроваджуються та мають певний розвиток у вищих навчальних закладах країни.

Аналіз останніх досліджень і публікацій.

Проблема формування іншомовної компетентності із застосуванням Інтернет-ресурсів активно вивчалась протягом певного часу як вітчизняними, так і зарубіжними дослідниками, які пропонували до розгляду різні шляхи впровадження вищезазначених технологій у навчання іноземним мовам. Методи реалізації викоисання засобів Інтернет-ресурсів для формування іншомовної компетентності слухачів висвітлені в працях Ю. Британ, І. Корейби, Я. Крапчатової, О. Нестеренко, Є. Полат, С. Радецької, Ю. Романюк та інших; що стосується розмовної та письмової мови – О. Биконі, Я. Дьячкової, Є. Ленської, О. Огурцової, О. Середи, В. Свиридюк, І. Федорової та інших. Як зазначають автори у своїх наробках, використання Інтернет-ресурсів у викладанні та вивченні іноземних мов має певний на якість навчального процесу, забезпечує досягнення певної мети завдяки активному і креативному ставленню до процесу навчання, створює умови для автономії, співтворчості, міжкультурного і критичного мислення. Проте традиційна система іншомовної професійної підготовки майбутніх фахівців у вищих навчальних закладах, де іноземна мова вивчається як необхідний складник майбутньої професійної діяльності, при всіх її здобутках не повною мірою відповідає тим вимогам, які висуваються суспільством до вимог іншомовної компетентності майбутніх працівників сфери сільського господарства України

Виділення невирішених раніше частин загальної проблеми. Маємо зазначити, що аналіз вітчизняного і зарубіжного досвіду щодо використання різноманітних технологій, які сприяють формуванню іншомовної компетентності слухача, переконують нас в необхідності забезпечення та вивчення природи інтерактивності у процесі здійснення навчально-пізнавальної діяльності для комунікаційної взаємодії учасників навчального процесу, самоконтролю та самокорекції, яка є недостатньо доліжджена та вивчена. Як показує практика, достатньо сприятливим середовищем для забезпечення ефективності реалізації мети освіти стають Інтернет та комп'ютерні технології.

Мета статті. Головною метою цієї роботи є аналіз сучасних інтернет-ресурсів, як засобів формування іншомовної компетентності майбутніх працівників сфери сільського господарства України.

Виклад основного матеріалу. На жаль, серед науковців немає єдиної точки зору щодо визначення поняття «іншомовної компетентності». Так, О. Тарнопольський трактує іншомовну компетентність як гнучку систему лінгвістичної компетенції, яка включає в себе знання про

звукову систему сучасної іноземної мови, релевантні перцептивні та артикуляційні навички, вміння адекватно оперувати ними відповідно до мовної ситуації, а також комплекс внутрішніх переконань і цінностей, які забезпечують високу якість професійної міжкультурної комунікативної діяльності [5, с. 42]. Проте, у наведеному визначенні відсутній рефлексивний компонент (звернення уваги суб'єкта на самого себе, свою свідомість, свою діяльність, який є невід'ємною частиною іншомовної компетентності).

О. Бігич, наприклад, під іншомовною компетентністю розуміє здатність індивіда на основі фонетичних знань, вимовних та інтонаційних навичок адекватно розпізнавати на слух автентичне мовлення та коректно оформлювати власне висловлювання, враховуючи норми вимови іноземної мови, ситуації спілкування, стилі та інші соціолінгвістичні особливості мовлення, а також забезпечувати підтримку функціонування зазначених навичок на необхідному рівні та здійснювати постійний контроль процесу фонетичного оформлення мовлення [1, с. 112].

Іншомовна компетентність включає: фонетичну систему іноземної та рідної мов; особливості артикуляційної бази рідної та іноземної мов; вимовної норми та особливостей варіювання у її межах; сучасних тенденцій у вимові сегментних одиниць та особливостей просодичного оформлення різних комунікативних типів висловлювання; особливостей фонетичного оформлення різних стилів мовлення; відмінностей у рівнях формальності реєстрів (офіційний, формальний, нейтральний, неформальний, фамільярний, інтимний). До фонетичних знань відносно також метамовні знання, які базуються на мовній рефлексії і забезпечують формування усвідомленості процесу засвоєння іноземної мови, зокрема її фонетичного аспекту. Для докладнішого висвітлення суті та ролі мовної усвідомленості в процесі навчання та вивчення іноземної мови звернемося до визначення видів знань [1].

Отже, володіння іншомовною компетентністю є необхідною умовою для здійснення іншомовної міжкультурної комунікації. Правильне фонетичне оформлення мовлення дає змогу передавати зміст, виражати власне ставлення до співрозмовника та предмета розмови, впливати на комунікантів і досягати мети висловлювання.

Відповідно до предмету нашого дослідження розглянемо користь використання сучасних інтернет-ресурсів, як засобів формування іншомовної компетентності майбутніх працівників сфери сільського господарства України.

У наші дні напрями використання інтернет-ресурсів у навчанні активно розвиваються і оновлюються. Наприклад, широке поширення останнім часом набула така теорія навчання як **педагогіка мережевих спільнот**. Дана теорія ґрунтується на таких постулатах педагогіки, як: якість середовища, в якому здійснюється засвоєння нових знань; якість наочних матеріалів для слухачів, якісна підготовка студентів у сфері сільського господарства, активна взаємодія студентів під час навчання [6].

Розвиток педагогіки мережевих спільнот щільно пов'язаний з роботою мережі Інтернет, а саме з розвитком концепції мережі (Веб 2.0).

Веб 2.0 дозволяє користувачеві взаємодіяти разом з іншими сервісами, обмінюватися з ними інформацією, а також користуватися і працювати з масовими публікаціями з різних джерел. Соціальні сервіси Веб 2.0 – це інноваційні засоби, які здатні підтримувати групові взаємодії у ході навчального процесу.

Мережа Інтернет (WorldWideNet) – дослівно «всесвітня мережа», яка об'єднує користувачів як державних, так і приватних установ, приватних користувачів, надаючи їм можливість безпосередньо взаємодіяти один з одним в найкоротші терміни [4]. Як інформаційна система, Інтернет дійсно пропонує своїм користувачам дуже велику кількість інформації і ресурсів. Спочатку метою даних програм було забезпечення комунікації між людьми на відстані, але потім вони стали вживатися у навчальних цілях, зокрема, під час навчання іноземної мови.

У науковій літературі є великий обсяг досліджень, присвячених застосуванню різних форм інтернет-ресурсів, серед яких:

– довідкові збірники і довідники на сайтах Infoseek, ultrasmart, looksmart, galaxy;

– пошукові системи Google, hotbob, opentext, webcrawler, excite;

– комунікація в мережі (Chat, Skype, Messenger). За допомогою комунікації в мережі також удосконалюються навички орфографії і граматики, а також говоріння. Але, на відміну від електронної пошти, реакція і відповідь співрозмовника приходить негайно. Skype-чат потім можна скачати, роздрукувати і прикріпити до портфоліо робіт. Така форма роботи може бути інноваційною для майбутніх працівників сфери сільського господарства України; вона дозволяє активізувати відразу навички роботи з різними додатками і програмами, а також виконувати швидкий і чіткий контроль за роботою студентів;

– блоги (інтернет-щоденники) також є найпотужнішим апаратом для організації комунікації, отримання консультацій, спілкування з великою кількістю людей, для організації дистанційного навчання, для ведення онлайн щоденників;

– колекція закладок в браузері. Цей додаток дозволяє класифікувати і систематизувати всі посилання, що накопичилися у викладача або майбутніх працівників сфери сільського господарства України за час роботи і навчання в мережі. Якщо на занятті іноземної мови організовується пошук інформації або дослідження запропонованих викладачем посилань, то доцільно навчити майбутніх працівників сфери сільського господарства України складати ановані каталоги в тому чи іншому вигляді (у вигляді текстової сторінки, таблиці Excel, переліку «Вибране» в браузері, або ж рейтингової системи посилань) [7].

Ці ресурси можуть бути застосовані не тільки на аудиторному, а й на позааудиторному занятті іноземної мови. Працюючи в мережі Інтернет, потрібно пам'ятати, що Інтернет ні в якому випадку не може замінити викладача. Зрозуміло, викладач при підготовці до заняття може скопіювати і роздрукувати певний роздатковий матеріал, проте йому важливо продемонструвати, як поводитися з цим роздатковим матеріалом, на які суттєві моменти звернути увагу і як слід ознайомлюватися та вивчати певний допоміж-

ний матеріал в Інтернеті. Така робота надзвичайно важлива на заняттях іноземної мови.

За формами подання інформації та способом доступу до неї, джерела інформації інтернет-ресурсів можуть виступати як: веб-сторінки, файлові сервери, фрагменти дискусій і конференцій, документи з різних баз даних, вирізки з газет і журналів – засобів масової інформації. Найчастіше, студенти отримують інформацію, використовуючи веб-сторінки. Така організація діяльності майбутніх працівників сфери сільського господарства України і викладачів дозволяє, з одного боку, організувати самостійну пізнавальну діяльність студентів з різними цільовими установками, а з іншого, економить час, а з ним і матеріальні засоби як студентів, так і викладачів, що свідчить про ефективність пізнавальної діяльності [8].

Інтернет-ресурси містять, як відомо, текстовий, аудіо-та візуальний матеріал з різних тем і різних мов. Однак, для того, щоб студенти орієнтувалися у обсягах інформації різного характеру та оперативно вживали її для задоволення освітніх і професійних інтересів і потреб, методистами розроблялися спеціальні навчальні Інтернет-ресурси, спрямовані на навчання майбутніх працівників сфери сільського господарства у якості засобів формування іншомовної компетентності. Розглянемо детальніше структуру даних навчальних Інтернет-ресурсів.

Hotlist (від англ. «Hotlist» – «перелік з теми» (німецький варіант «linksliste»)) – це список віртуальних сторінок з текстовим компонентом з теми, що вивчається.

Multimedia scrapbook (від англ. «Мультимедійна чернетка») являє собою особливу колекцію мультимедійних ресурсів. На відміну від хотліста, в скрепбуці накопичуються і зберігаються посилання як на текстові сайти, так і на фото, аудіо файли (наприклад, podcasts) і відео кліпи, а також графічну інформацію і популярні нині анімаційні віртуальні тури. Всі файли «скрепбука» можуть бути завантажені студентами і застосовані в якості інформаційного та ілюстративного матеріалу при дослідженні певної теми.

Treasure hunt (від англ. «Полювання за скарбами») є суміжною програмою з «hotlist» і «scrapbook». Вона аналогічна іншим ресурсам, також охоплює і зберігає посилання на різні сайти з досліджуваних тем. Відрізняється вона тільки тим, що будь-яка з посилань в даному ресурсі охоплює питання за змістом інтернет-сайту. За допомогою даних питань викладач може зорієнтувати пошуково-пізнавальну діяльність та активність майбутніх працівників сфери сільського господарства України.

Програма Subject sampler складніша за попередні програми. «Subject sampler» орієнтований на дискусії з тематики соціально-загострених і популярних поширених тем. Працюючи з програмою, студентам потрібно не тільки ознайомитися і засвоїти матеріал, а ще проявити себе та й довести свою думку і світогляд щодо виченого дискусійного питання.

Web quest (від англ. «Webquest» – «інтернет-проект») – найважчий тип навчальних Інтернет-ресурсів. «Web quest» – це, свого роду, сценарій організації проектної діяльності студентів за запропонованою викладачем темою, яка може

бути абсолютно будь-якою. Квест проводиться обов'язково з використанням ресурсів мережі Інтернет. Він може включати в себе всі складові компоненти зазначених вище інформаційних ресурсів. Один зі сценаріїв організації проектної діяльності студентів сфери сільського господарства з впровадженням Інтернет-ресурсів може мати наступну структуру: група (студент) знайомиться з загальними поняттями і положеннями з теми, що вивчається, занурюючись тим самим у проблему майбутнього проекту, а після вивчення тематики проекту, студенти діляться по групам і отримують певні завдання для неї [7].

Викладач обирає для кожної теми проекту спеціальні віртуальні ресурси, в яких студенти знаходять певні відповідники тематиці конкретної теми проекту. По завершенню роботи з інтернет-ресурсами, студенти вчать висловлювати свою думку, демонструючи своє ставлення до теми, роблять висновки та прогнозують майбутній імовірний перебіг дій (якщо це необхідно). У ході проходження теми, використовуючи новий навчальний матеріал і організовуючи обговорення, студенти мають змогу відповідати на загальні актуальні для групи питання.

Можна помітити, що будь-який з видів навчальних Інтернет-ресурсів пов'язаний з попереднім виходячи з рівня складності, рівномірно ускладнюється і, тим самим, дозволяє вирішувати найбільш важкі навчальні завдання. «Hotlist» і «multimedia scrapbook» орієнтовані на пошук, підбір та класифікацію інформації. «Treasure hunt», «subject sampler» і «web quest» вже містять складові проблемного навчання і орієнтовані на активізацію пошуково-пізнавальної діяльності студентів, в тому числі і майбутніх представників сфери сільського господарства України [4].

Як показує практика, інтернет є достатньо дієвим ресурсом щодо формування іншомовної компетентності, вдосконалення навичок володіння граматиною і лексикою іноземної мови. Також, інтернет-ресурси активно використовуються для контролю вже набутих навичок у якості тестування знань. Тренувальні завдання, наявні в мережі Інтернет, тренують навички читання, загального пізнання, а також допомагають відпрацювати лексичний, фонетичний та граматичний зріз знань. Студенти мають можливість також самостійно відпрацювати тестові завдання, визначаючи та підвищуючи свій рівень знань.

Великим плюсом застосування ресурсів мережі Інтернет у вищій школі є формування іншомовної міжкультурної компетентності в, що означає знайомство з різними культурами, визначення шляхів їх взаємодії і взаємопроникнення один в одного, формування культурних універсалій, потрібних для поліпшення взаєморозуміння та налагодження плідного співробітництва при безпосередньому спілкуванні з іноземцями.

World wide web з величезною чисельністю сайтів і домашніх сторінок, які надають інформацію на всі смаки, є безмежним полем діяльності в плані застосування на занятті іноземної мови знань, що мають відношення до отримання навичок міжкультурної комунікації та компетенції [6]. Віртуальна програма під назвою «віртуальна реальність» являє собою колекцію як лінгвістичних, так і нелінгвістичних оригінальних матері-

алів і джерел, що зберігаються на web-сервері. Сенса цієї програми полягає в тому, що вона зберігає і передає студентам елементи культури і народу країни, що вивчається. Крім того, заняття з використанням «віртуальної реальності» не прив'язані до конкретних локацій (країна, місто, село і т.п.), в яких міг би побувати студент. Робота даної програми ґрунтується на матеріалах з різних куточків світу, а, значить, і від різних людей з різними світоглядами та інтересами. Студентам надається можливість вивчати і користуватися саме запропонованими матеріалами, а не їх інтерпретацією чи аналізом [8].

Сайт Citynet уможливило здійснити подорож до різних країн світу, відвідати парки, пам'ятки культури та всілякі значущі і цікаві місця. Тут можна знайти все цікаве і рідкісне про обрану країну – від фото пам'ятників до звіту про природні ресурси й мистецтво мови, що вивчається. Citynet – відмінний навігатор. Потрапивши в бажану країну, за допомогою підтримки гіпертексту або лінків (посилань), студенти мають можливість ознайомитися з країною та її околицями.

Можна рекомендувати студентам також відвідати країни в якості туристів або гідів. Особливо це може стати у пригоді студентам, які вивчають туризм у вищій школі та й просто будь-якому студенту задля загального розвитку. Вони зможуть самі підготувати свій багаж і порадити взяти потрібні речі в дорогу, зателефонувати за контактним телефоном авіакомпанії та до готелю, щоб отримати інформацію про наявність квитків і вакантних місць, оформити бланки на отримання візи та закордонних паспортів. У якості звіту про виконану роботу викладач можуть рекомендувати студентам створити і оформити свій власний фотоальбом або щоденник подорожей.

Metro link (Metro <http://www.Subwaynavigator.com>) – це інтернет-сайт, за допомогою якого кожна людина може виявитися в будь-якому великому місті і подорожувати по ньому на метро. Дана програма може стати відмінним помічником для студентів, адже з її допомогою можна дізнатися маршрут метро в будь-якому місті, а також вивчити його і використовувати для подорожей, скласти карту пам'яток міста і дізнатися, як пересуватися з однієї точки міста в інші, подорожуючи по різних куточках міста. Найменування зупинок вже занесені в маршрутну карту, а програма сама обробляє дані і прораховує приблизний час руху від зупинки до зупинки, а також зберігає в пам'яті програми станції і маршрути, якими користувався турист. Таким чином, на заняттях, пов'язаних із країнознавством, студенти можуть розробити проект або написати доповідь, позначивши маршрути всіх переміщень, які в свою чергу будуть відображати пам'ятки, які зустрілися в місті, час, витрачений на дорогу. Наприклад, подорожуючи Німеччиною, а саме Берліном, можна виїхати зі станції метро «Шарлоттенхоф» і через декілька хвилин досягти станції «Площа Розентхальтер». Програма, в свою чергу, опише, що на поїздку витрачено 50 хвилин і які пам'ятки були у вас на шляху по ходу маршруту [2].

Сайт Engvid.com є додатковим дидактичним ресурсом, так як він в свою чергу містить безліч відео із записами носіїв мови, що дозволяє насолодитися її оригінальною фонетикою, а також познайомитися з діалектами. Цей ресурс може бути важливим

для викладачів, так як надає певний інструмент оволодіння мовою. Заняття розподілені тематично, за рівнем складності. Вибравши одного викладача, переглянувши серію його занять, студент засвоїть не тільки нові слова, але також звикне до акценту і швидкості мови викладача. Дана програма також запропонує, як вчителю, так і студентам, актуальні фразеологізми, сленг і діалектичні вираження, які допоможуть познайомитися з реаліями досліджуваної країни. Тут також є рубрика «Скажи, чому?» (Can you tell me why?), яка допоможе перевірити і закріпити свої знання.

На сьогоднішній день зарекомендували свою доцільність і соціальні сервіси та служби в Інтернеті, які докорінним чином змінюють освітній процес, роблячи його більш особистісним і практикоорієнтованим. Дослідники виділяють такі важливі характеристики сервісів Інтернет для освітніх цілей: персоналізація, співробітництво користувачів, мережева взаємодія, накопичення інформації і модифікація контенту. Такими сервісами, які з успіхом можна використовувати у вивченні іноземної мови, є: Blog, Social networking, Wiki, Bookmarks, Web-quest, Podcast, Twitter, Skype, Google Docs, Google Maps, Second Life, You Tube, Conversational arenas [7].

Висновки і пропозиції. Таким чином, з'ясовано, що іншомовною компетентністю є здатність індивіда на основі фонетичних знань, слуховимовних та інтонаційних навичок адекватно розпізнавати на слух автентичне мовлення та коректно оформлювати власне висловлювання, враховуючи вимовну норму іноземної мови, ситуації спілкування, стилі та інші соціолінгвістичні особливості мовлення. Охарактеризовано використання сучасних інтернет-ресурсів, як засобів формування іншомовної компетентності майбутніх працівників сфери сільського господарства України. Відповідно, використання сучасних інтернет-ресурсів є незамінним для сучасного вивчення іноземної мови студентами: програми з віртуальним середовищем в мережі Інтернет дозволяють студентам вийти за тимчасові і просторові рамки, дає їм можливість автентично спілкуватися зі справжніми реальними співрозмовниками на актуальні проблеми. Однак не можна забувати про те, що технічні засоби, все-таки, є допоміжним технічним засобом навчання. Безумовно, для отримання певних позитивних результатів і навичок потрібно обережно і дуже грамотно забезпечити їх впровадження в процес навчання.

Список літератури:

1. Бігич О.Б., Волошинова М.М., Мацнева О.А. та ін. Електронні засоби навчання іноземних мов студентів: Досвід розробки й апробації : колективна монографія. Заг. і наук. ред. О.Б. Бігич. Київ : вид. центр КНЛУ, 2012. 160 с.
2. Коваль Т.І., Асоянц П.Г., Каменева Т.М. та ін. Інформаційно-комунікаційні технології у навчанні іноземних мов для професійного спілкування : колективна монографія, заг. ред. Т.І. Коваль. Київ : вид. центр КНЛУ, 2012. 280 с.
3. Коваль Т.І. Підготовка викладачів вищої школи: інформаційні технології у педагогічній діяльності : навч.-метод. посібник. Київ : вид. центр КНЛУ, 2009. 380 с.
4. Ніколаєва С.Ю., Борецька Г.Е., Майер Н.В., Устименко О.М., Черниш В.В. та інші. Сучасні технології навчання іноземних мов і культур у загальноосвітніх і вищих навчальних закладах : Колективна монографія [за ред. С.Ю. Ніколаєвої; техн. ред. І.Ф. Соболева]. Київ : Ленвіт, 2015. 444 с.
5. Тарнопольський О.Б. Методика навчання іншомовної мовленнєвої діяльності у вищому мовному навчальному закладі освіти : навч. посіб. Дніпропетровськ : Дніпропет. ун-т екон. та права, 2005. 246 с.
6. Токменко О.О. Інформаційні технології у викладанні іноземних мов: сьогодні і скрізь. *Іноземні мови*. 2006. № 2. С. 98–100.
7. Юдіна О.В. Педагогічні умови формування у студентів іншомовної комунікативної компетентності засобами інтернет-ресурсів. *Педагогічні науки : зб. наук. пр.* Вип. 1. Бердянськ : ФО-П Ткачук О.В., 2016. С. 328–334.
8. Lawrence T. ICTs for Modern Educational and Instructional Advancement : New Approaches to Teaching / Lawrence T. NY : Hershey, 2010. 402 p.

References:

1. Bigich, O.B., Voloshinova, M.M., Macneva, O.A. ta in. / Zag. i nauk. red. O.B. Bigich (2012). Elektronni zasobi navchannya inozemnih mov studentiv: Dosvid rozrobki i aprobacii : kolektivna monografiya [Electronic means of teaching foreign languages to students: Experience of development and testing: a collective monograph]. Kyiv: Vid. Centr KNLU, 160 p.
2. Koval', T.I., Asoyanc, P.G., Kameneva, T.M. ta in. / zag. red. T.I. Koval' (2012). Informaciino-komunikaciini tehnologii u navchanni inozemnih mov dlya profesiinogo spilkuvannya : kolektivna monografiya [Information and communication technologies in teaching foreign languages for professional communication: a collective monograph]. Kyiv: Vid. centr KNLU, 280 p.
3. Koval', T.I. (2009). Pidgotovka vkladachiv vischoi shkoli : informaciini tehnologii u pedagogichnii diyal'nosti : navch.-metod. posibnik [Training of higher school teachers: information technologies in pedagogical activity]. Kyiv: Vid. centr KNLU, 380 p.
4. Nikolaeva, S.Yu., Borec'ka, G.E., Maier, N.V., Ustimenko, O.M., Chernish, V.V. ta inshi (2015). Suchasni tehnologii navchannya inozemnih mov i kul'tur u zagal'noosvitnih i vischih navchal'nih zakladah : Kolektivna monografiya [Modern technologies of teaching foreign languages and cultures in secondary and higher educational institutions: Collective monograph], [za red. S.Yu. Nikolaevoi; tehn. red. I.F. Soboleva]. Kyiv: Lenvit, 444 p.
5. Tarnopol's'kii, O.B. (2005). Metodika navchannya inshomovnoi movlennevoi diyal'nosti u vischomu movnomu navchal'nomu zakladi osviti: navch. posib. [Methods of teaching foreign language speech activity in a higher language educational institution]. Dnipropetrovs'k: Dnipropet. un-t ekon. ta prava, 246 p.
6. Tokmenko, O.O. (2006). Informaciini tehnologii u vikladanni inozemnih mov: s'ogodni i skriz' [Information technologies in foreign language teaching: today and everywhere]. *Inozemni movi*, no. 2, pp. 98–100.
7. Yudina, O.V. (2016). Pedagogichni umovi formuvannya u studentiv inshomovnoi komunikativnoi kompetentnosti zasobami internet-resursiv [Pedagogical conditions of formation of students' foreign language communicative competence by means of Internet resources]. *Pedagogichni nauki: zb. nauk. pr.* Vol. 1. Berdyans'k: FO-P Tkachuk O.V., pp. 328–334.
8. Lawrence, T. (2010). ICTs for Modern Educational and Instructional Advancement: New Approaches to Teaching / Lawrence T. NY: Hershey, 402 p.

DOI: <https://doi.org/10.32839/2304-5809/2020-6-82-74>
УДК 811.112.2'272

Грабійчук М.В., Лазебна О.А.

Національний технічний університет України
«Київський політехнічний інститут імені Ігоря Сікорського»

ПОНЯТТЯ «ГЕНДЕР» У СУЧАСНІЙ НАУКОВІЙ ПАРАДИГМІ

Анотація. У статті розглянуто питання гендеру в мовній комунікації, подано тлумачення лінгвістів стосовно поняття «гендер» і особливості функціонування суміжних термінологічних одиниць; зроблено аналіз наукових робіт щодо даної проблеми; визначені напрямки дослідження гендерної лінгвістики та найбільш перспективні напрямки вивчення чоловічої та жіночої мови. Об'єднуючи два напрями, лінгвістичної гендерології та когнітивної лінгвістики, дослідження орієнтовано на аналіз проблеми мовної реалізації знань і уявлень, що визначають загальну картину світу представників німецькомовної спільноти, тобто перебуває в площині антропоцентричної спрямованості сучасного мовознавства. Проведене дослідження вказує на необхідність продовження подальших розробок у визначеному напрямі на матеріалі німецьких прислів'їв та приказок.

Ключові слова: гендерна лінгвістика, мовна комунікація, гендерні стереотипи, мовна поведінка, комунікативна асиметрія.

Hrabiichuk Mariana, Lazebna Olena

National Technical University of Ukraine
«Igor Sikorsky Kyiv Polytechnic Institute»

THE CONCEPT OF «GENDER» IN THE MODERN SCIENTIFIC PARADIGM

Summary. The paper deals with the study of the concept of gender in modern linguistics. Gender issues in language communication are considered, linguists are interpreted in relation to the concept of gender and the peculiarities of the functioning of related terminological units; the analysis of scientific works on this problem is made; areas of study for gender linguistics and the most promising areas for learning male and female are identified. The article describes the current state of the theory of linguo-genderology; clarified the essence, basic principles and concepts of gender studies; analyzed the concept of «gender». It is substantiated why the concept of «gender» is interpreted as a sociocultural category that reflects the totality of social and cultural norms, expectations and ideas, which are associated with males or females in a particular society. Gender studies have focused on the differences, similarities and peculiarities of the representation of males and females in language. Simultaneously with the increase in the number of works on the causes of gender differences in language, studies have begun to appear, the purpose of which is to analyze the multiple linguistic means of identifying gender in different cultures. The essence of the socio-cultural nature of gender as a social sex is that it is an ideological construct that accumulates the idea of what it means to be a man or a woman in a culture. Linguistic gender studies correlates language with personality on the basis of social sex. According to L. Stavyt'ska, modern linguistics is experiencing a kind of «gender boom», and therefore we can and should talk about the accumulated ideas, directions of research and experiments, bearing in mind the formation of Ukrainian linguistic genderology, because gender is like no other sociolinguistic concept, life, realities, norms and traditions of the certain culture. In different communicative situations, the same person may behave differently and, as a result, show different speech behavior. When studying gender language features, special attention should also be paid to the ethnicity, social affiliation of the speaker, the level of intellectual development, education, etc.

Keywords: gender linguistics, language communication, gender stereotypes, language behavior, communicative asymmetry.

Постановка проблеми. Поняття «гендер» з'явилося у лінгвістиці нещодавно, все ж наразі так і не встановлений науковий статус даного терміну. На сучасному етапі розвитку науки згадане поняття являє собою міждисциплінарний термін, проте першочергово використовувалося лише у мовознавстві стосовно граматичної категорії роду.

Дослідниця А.В. Кириліна [6, с. 54] зазначає, що даний термін потрапив до лінгвістики доволі своєрідним шляхом: англійський термін «gender», що означає граматичну категорію роду, був вилучений із граматичного контексту та перенесений до сфери дослідження інших наук – соціальної філософії, соціології, історії, а також мовознавства.

Сам запозичений термін «гендер» («gender») бере свій початок з англословної філософії та со-

ціологічної літератури кінця 60-х років ХХ століття. Сенс його запозичення соціологами та філософами полягав в акцентуванні того, що різниця між родами стосовно розподілу сфер трудової діяльності, ролей у родині, сегрегація соціального простору за ознаками роду, культурні гендерні розбіжності умовні, наскільки умовним є рід іменників [1, с. 180].

Аналіз останніх досліджень і публікацій. Значний доробок у питання дослідження гендеру здійснили учені: П. Екерт, Дж. Корбетт, Б. Мондорф, Д. Спендер, О.І. Горошко, О.А. Горченко, Т.О. Дегтярьова, Ю.П. Маслова, Н.О. Мимченко, А.В. Кириліна, І.В. Кузнецова, А.В. Скрипник, Л.О. Ставицька, О.О. Тараненко та інші.

Актуальність дослідження поняття «гендер» з точки зору різних підходів полягає в інтегрованому підході до вивчення лінгвістичної екс-

плікації гендерних стереотипів, відображених у різних німецьких прислів'ях та приказках. Об'єднуючи два напрями, лінгвістичної гендерології та когнітивної лінгвістики, дослідження присвячується аналізу проблеми мовної реалізації знань і уявлень, що визначають загальну картину світу представників німецькомовної лінгвокультури.

Метою даної статті є схарактеризувати сучасний стан теорії лінгвогендерології; з'ясувати суть гендерних досліджень; проаналізувати поняття «гендер»; обґрунтувати, чому поняття «гендер» потрапляють як соціокультурну категорію, що відображає сукупність соціальних і культурних норм, очікувань та уявлень, які асоціюються з особами чоловічої або жіночої статі в німецькому суспільстві.

Виклад основного матеріалу й обґрунтування отриманих результатів дослідження. Одними з основних соціолінгвістичних змінних прийнято вважати гендерні відмінності у мові. Зокрема, з 80-х років минулого століття спостерігається зростання інтересу до поняття «гендеру» у лінгвістиці. Стійкий інтерес до лінгвістично зорієнтованої гендерної проблематики спостерігається в Україні, маються на увазі праці Ф.С. Бацевича, М.В. Холода, О.І. Горошко, автора психолінгвістичних праць з проблем гендерно маркованої мовної свідомості російськомовного населення України [2].

З часів Я. Грімма, В. Гумбольдта гендерні дослідження отримали іншу форму. На початку ХХ століття тема відображення статі в мові привернула увагу лінгвістів зі світовим ім'ям О. Есперсена, Е. Сепіра, Ф. Маутнера, які сформулювали низку напрямків у мовознавстві в ХХ столітті. Дослідники почали розглядати мову в контексті її взаємозв'язку із суспільством, стали розвиватися нові галузі в лінгвістиці: соціолінгвістика, психолінгвістика, нейролінгвістика. Також необхідно зауважити, що в цей період стали вивчатися відмінності між чоловічими і жіночими варіантами європейських мов: німецької, англійської, французької [10, с. 122].

Етапи вивчення взаємозв'язку мови і статі його носіїв, як правило, поділяють на два періоди, рубежем яких є 60-і роки ХХ століття: біологічний детермінізм і власне гендерні дослідження. Біологічний детермінізм є нерегулярними розрізненими, які пов'язані із суміжними науками, дослідженнями. Власне гендерні дослідження можна охарактеризувати як масштабні дослідження, викликані зростанням інтересу до прагматичного аспекту мовознавства, а також пов'язані з розвитком соціолінгвістики і зміною в розподілі традиційних чоловічих і жіночих ролей у суспільстві [7, с. 138].

Мовознавиця А. В. Кириліна виділяє також і третій перехідний етап між першим і другим, який тривав з початку до середини ХХ століття і слугував підготовчою базою для сучасних гендерних досліджень [6, с. 336].

Як вважає І.В. Полева, ситуація ускладнюється тим, що дослідження не проводяться на матеріалі однієї мови: написані наукові праці переносяться на інші мови. Внаслідок того, що поняття в різних мовах часто не збігаються, відбувається плутанина в термінах. Наприклад,

в рамках російської мови неможливо адекватно перевести відмінність англійських понять «sex» – «gender» парою «стать» – «гендер», оскільки в англійському слово «sex» має також значення «секс», і російське слово «стать» є менш семантично навантаженим [9, с. 16–17].

На сьогоднішній день в науці не існує єдиного погляду на природу гендеру.

Аналізуючи методологію дослідження гендеру в мовознавстві, А.В. Кириліна відносить до загальнонаукових принципів низку таких положень:

По-перше, гендер є загальнонауковою категорією і принципи гендерного підходу застосовуються до будь-якої науки, проте вони повинні реалізовуватися з урахуванням особливостей і при посередництві методів наукового напрямку.

По-друге, гендер є продуктом розвитку культури і соціуму. Він інституціалізований та ритуалізований, а тому, як наслідок, релятивний та конвенціональний.

По-третє, будучи конструкцією, гендер мінливий і динамічний у часі (і в мовному просторі). Лінгвістичні ж принципи аналізу гендеру А.В. Кириліна зводить до наступних положень: гендер маніфестується в мові і є параметром змінної інтенсивності, тобто «...плаваючим параметром, тобто фактором, що виявляється з однаковою інтенсивністю аж до повного зникнення в ряді комунікативних ситуацій» [4, с. 117].

Проводячи системний аналіз проблем лінгвістичної гендерології, А.В. Кириліна виокремлює 6 основних напрямків, які можуть бути диференційовані як концептуально, так і з точки зору методології та характеру матеріалу, що вивчається:

1. Соціолінгвістичні гендерні дослідження.
2. Феміністична лінгвістика.
3. Власне гендерні дослідження, які вивчають мовну поведінку обох статей.
4. Дослідження маскуліності (наймолодший напрямок, який виник в кінці ХХ ст.).
5. Психолінгвістичні дослідження.
6. Кроскультурні, лінгвокультурологічні дослідження, які включають гіпотезу гендерних субкультур [5].

Варто, безсумнівно, погодитися з О.І. Горошко, що вважає, «у своїх інтерпретаціях ми часто керуємося своїми упередженнями. У гендерних дослідженнях відбувається постійно парадоксальна річ, а саме: постійне накладання власне гендерних стереотипів зі стереотипами науковими, що явно утруднює весь розвиток цього напрямку...» [3, с. 6–8].

За визначенням А.В. Кириліної, «гендерні стосунки фіксуються в мові у вигляді культурно зумовлених стереотипів, відбиваючись на поведінці, зокрема і на мовній, особистості і на процесі її мовної соціалізації». Актуальність дослідження трансформації стереотипів «чоловік» – «жінка» в мові зумовлена підвищеною увагою сучасної лінгвістики до гендерних складників мовної картини світу [5, с. 33].

У німецькій мові збереглися сотні образних висловів, в яких відображено багатовікові надбання та колорит народу, його досвід, філософські погляди на життя. Прислів'я та приказки передають світогляд та міркування людей певної комунікативної спільноти, критичне мислення, думки тощо.

На основі аналізу обраного для дослідження джерела [8] було виявлено, що стереотипне ставлення до представників різної статі, відображене у німецьких прислів'ях та приказках, формує образ типового чоловіка (сильного, стриманого, хазяйновитого, рішучого, емоційного стриманого) та типової жінки (турботливої матері та дружини, хорошої господині, берегині роду).

Аналіз німецького фольклору засвідчив, що існує багато позитивних характеристик жінки як люблячої, щирої, красивої, ніжної, турботливої дружини для свого чоловіка. Неодноразово визначено головну роль жінки в родині.

Бути господаркою, дружиною і матір'ю – природне призначення жінки, тому прислів'я та приказки часто виражають або передають нейтральну оцінку. Для чоловіка ж бути гарним сім'янином – окрема чеснота:

Der Mann taub, die Frau stumm geben die besten Ehen (Глухий чоловік і німа жінка – найкраще подружжя) [8, с. 59].

Die Frau tut es dem Manne gleich (Куди голка – туди й нитка, куди чоловік – туди й жінка) [8, с. 69].

Критиці підлягають такі стереотипно жіночі якості, як звичка пліткарства, нераціональність, високий рівень емоційності, зла вдача. Вона – брехлива, хитра та вертка:

Die Frau hält Ausverkauf (Розпродаж тримається на жінках) [8, с. 69].

У німецькій ідіоматиці зафіксовано і доволі зневажливе трактування стосовно інтелектуальних здібностей жінок:

Es flog ein Gänschen über'n Rein, und kam als Gickgack wieder heim (Ворона за море літала, та розуму не дістала) [8, с. 29].

Вищезгадане прислів'я є псевдообразом нераціонального мислення жінки. Крім того, народна творчість засвідчує надзвичайне бажання дівчат вийти заміж:

Spröde Magd macht kühne Freier (Манірна дівчина робить женихів сміливими) [8, с. 178].

Велика кількість німецьких прислів'їв та приказок відображають ієрархічність стосунків осіб. Чоловік у німецьких прислів'ях та приказках представлений як виконавець маскуліної ролі годувальника, а жінка – як представниця феміної ролі берегині домашнього вогнища, що стає причиною обрання ними моделей поведінки, що відповідають цим соціальним ролям:

Ein Mann, ein Wort (Сказано – зроблено) [8, с. 90].

Негативної характеристики набуває діяльність жінки за межами домашнього середовища, особи чоловічої статі підлягають критиці за небажання працювати або втрату працездатності:

Not am Mann, Mann voran (Доки грім не гримне, чоловік не перехреститься) [8, с. 53].

Надзвичайно велика кількість прислів'їв та приказок належить до тематичної групи «зовнішній вигляд», мають характерні ознаки опису жінки, оціню марковані стереотипи, порівнюють жінку із твариною чи з іграшкою, часто жінка виступає в ролі сексуального об'єкту:

Dem einen gefällt die Mutter, dem anderen die Tochter und manchen alle beide (Кому мати, кому донька, а кому обидві) [8, с. 45].

Eine schöne Frau will jeder küssen (Вродливу жінку кожен хоче цілувати) [8, с. 95].

Гідним уваги є вивчення того, що жінки імпліцитно або експліцитно порівнюються з неживими предметами або тваринами. Прислів'я та приказки таких тематичних груп як «характер» та «інтелектуальні здібності» репрезентують типову в поданні німецького мовного товариства жіночу поведінку. Тут яскраво виражаються такі негативні якості: здатність до сварок, конфліктів, балакучість, примхливість, метушливість. У великій кількості прислів'їв та приказок жінка – власність, що приносить своєму хазяїнові лише неприємності. Здебільшого стереотипи, що дискримінують жінку та явно виражають її неавтономність, свідчать про численні пороки осіб жіночої статі: марнотратство, підступництво, пліткарство. Наведемо приклади:

Zehn alte Weiber, elf Krankheiten (Десять старих баб – одинадцять болячок) [8, с. 252].

Lange Haare, kurzer Verstand (Хоч на голові густо, та в голові пусто) [8, с. 6].

Zu große Neugier treibt den Vogel in die Schlinge (Допитливий Варварі ніс відірвали) [8, с. 20].

Переважають в кількісному відношенні позитивно марковані ідіоми, що акцентують насамперед такі якості чоловічого характеру, як: сміливість, сила волі, надійність, чесність. До чоловіка народна думка звернена як до представника роду людського. Багато прислів'їв та приказок навіть застерігають чоловіків від усіяких життєвих негараздів, що пов'язані з жінкою:

Der junger Frau und altem Wein ist gut fröhlich sein (Весело тому, хто молоду жінку і старе вино має) [8, с. 26].

Junge Frau und alter Mann sind ein Trauriges Gespann (Молода жінка і старий чоловік – сумна упряжка) [8, с. 137].

Wenn ein Alter ein junges Weib nimmt, so lacht der Tod (Ненадовго старий жениться) [8, с. 210].

Наведені прислів'я та приказки принижують і ображають жінку як особистість. Досить відкрити словник прислів'їв та приказок, і стане очевидним факт, що майже всі прислів'я та приказки, що стосуються жінки, подекуди містять заперечення її ролі в суспільстві.

Висновки. Отже, дослідження мови у гендерному аспекті може здійснюватися з позицій різних підходів. Проте найчастіше лише їх інтеграція забезпечує та уможливорює ґрунтовний аналіз мовних явищ. У різних комунікативних ситуаціях одна й та сама людина може поводитись по-різному і, як наслідок, виказувати неоднакову мовленнєву поведінку. Відмінності існують і в мовленні людей однієї статі, проте різних соціальних статусів. Стильові особливості мовлення чоловіків і жінок найбільше проявляються у певних ситуаціях мовленнєвого спілкування, коли чоловік чи жінка використовують певні прийоми мовленнєвої поведінки. Вибір таких прийомів та їх застосування зумовлений не тільки статтю, а й психічним складом, професією, видом діяльності, соціальною роллю в суспільстві, життєвою позицією того чи іншого мовця тощо. Тож під час вивчення гендерних мовних особливостей варто особливу увагу звертати також на етнічну, соціальну приналежність мовця, рівень інтелектуального розвитку, освіту тощо.

Список літератури:

1. Байбури́н А.К. Ритуал в традиционной культуре. Санкт-Петербург : Наука, 1993. 253 с.
2. Бацевич Ф.С. Основи комунікативної лінгвістики. Київ, 2004. 344 с.
3. Горошко О.І. Становлення інформаційного суспільства як фактор трансформації гендерного дискурсу. *Вісник Міжнародного Слов'янського університету : український науково-теоретичний журнал*. Ювілейний випуск. Харків, 2008. С. 23–24.
4. Кирилина А.В. Исследование гендера в лингвистических научных дисциплинах. *Гендерные образование в системе высшей и средней школы: состояние и перспективы* : Материалы междунар. научн. конф. Иваново, 2003. 238 с.
5. Кирилина А.В. Гендер: Лингвистические аспекты / Ин-т социологии РАН. Москва, 1999. 189 с.
6. Кирилина А.В. Освещение связи языка и пола в истории лингвистики // Теория и методология гендерных исследований : курс лекций / под общ. ред. О.А. Ворониной. Москва : Московский центр гендерных исследований, 2001. 381 с.
7. Кирова А. Г. Развитие гендерных исследований в лингвистике. *Вестник Томского государственного педагогического университета*. 2009. № 8(86). С. 138–140.
8. Кудіна О.Ф., Пророченко О.П. Перлини народної мудрості = Die Perlen der Volksweisheit : німецькі прислів'я та приказки. Вінниця, 2005. 320 с.
9. Полевая И.В. Речевые гендерные стереотипы и их реализация в российском аналитическом телевизионном дискурсе (на материале ток-шоу "Диалог" и "В фокусе" телеканала РБК-ТВ) : дисс. к. филол. н. Москва, 2014. 204 с.
10. Скачкова И.И. Гендерная проблематика в зарубежном теоретическом языкознании: к истории вопроса. *Вестник Тихоокеанского государственного экономического университета. Теория и методология гендерных исследований*. 2009. № 4. С. 119–132.

References:

1. Bayburin, A.K. (1993). *Ritual v traditsionnoy kul'ture* [Ritual in traditional culture]. Sankt Petersburg: Nauka. (in Russian)
2. Batsevych, F.S. (2004). *Osnovy komunikatyvnoi linhvistyky* [Fundamentals of communicative linguistics]. Kyiv: Vydavnychiy tsentr Akademiia. (in Ukrainian)
3. Horoshko, O.I. (2003). Stanovlennia informatsiinoho suspilstva yak faktor transformatsii hendernoho dyskursu [Formation of the information society as a factor in the transformation of gender discourse]. *Ukrainian scientific-theoretical journal*, vol. 1, pp. 23–24.
4. Kirilina, A.V. (2003). Issledovaniye gendera v lingvisticheskikh nauchnykh distsiplinakh. Gendernyye obrazovaniye v sisteme vysshey i sredney shkoly [The study of gender in linguistic scientific disciplines. Gender education in the system of higher and secondary schools: status and prospects]. Materialy mezhdunar. nauchn. konf. Ivanovo, pp. 24–25.
5. Kirilina, A.V. (1999). Gender: *Lingvisticheskiye aspekty* [Gender: Linguistic Aspects]. Moscow: Institute of Sociology, Russian Academy of Sciences. (in Russian)
6. Kirilina, A.V. (2001). *Osveshcheniye svyazi yazyka i pola v istorii lingvistiki. Teoriya i metodologiya gendernykh issledovaniy* [Coverage of language and gender in the history of linguistics. Theory and Methodology of Gender Studies]. Moscow: Moscow Center for Gender Studies. (in Russian)
7. Kirova, A.G. (2009). Razvitiye gendernykh issledovaniy v lingvistike [The development of gender studies in linguistics]. *Bulletin of Tomsk State Pedagogical University*, vol. 8, pp. 138–140.
8. Kudina, O.F., & Prorochenko, O.P. (2005). *Perlyny narodnoi mudrosti = Die Perlen der Volksweisheit: nimetski pryslivia ta prykazky* [Pearls of folk wisdom]. Vinnytsia: Nova Knyha. (in Ukrainian)
9. Polevaya, I.V. (2014). *Rechevye gendernyye stereotipy i ikh realizatsiya v rossiyskom analiticheskom televizionnom diskurse* [Speech gender stereotypes and their implementation in the Russian analytical television discourse] (na materiale tok-shou telekanala RBK-TV).
10. Skachkova, I.I. (2009). Gendernaya problematika v zarubezhnom teoreticheskom yazykoznanii: k istorii voprosa [Gender in foreign theoretical linguistics: on the history of the issue]. *Bulletin of the Pacific State Economic University*, vol. 4, pp. 119–132.

DOI: <https://doi.org/10.32839/2304-5809/2020-6-82-75>
 УДК 811.111'42:004.773.6

Дячук О.В.

Університет державної фіскальної служби України

ВЗАЄМОДІЯ СТРАТЕГІЙ І ТАКТИК У ПЛОЩИНІ ДИСКУРСУ СОЦІАЛЬНОЇ РЕКЛАМИ США

Анотація. Стаття присвячена дослідженню поєднання та взаємодії комунікативних стратегій, представлених різноманітними тактиками. Взаємодія стратегій або тактик має певні закономірності: одна стратегія чи тактика готує появу іншої залежно від комунікативної інтенції автора, внаслідок чого і відбувається їхня поступова реалізація. У роботі детально аналізується дискурс соціальної реклами США із застосуванням різних стратегій та тактик. Подібне поєднання та взаємодія тактик безпосереднього звернення до адресата, наведення кількісних даних та попередження про негативні наслідки дозволяє авторів рекламного повідомлення: 1) повідомити масового адресата про проблему, що існує в американському суспільстві; 2) вказати на її масовий характер; 3) попередити про наслідки та визначити її симптоми для можливої самодіагностики; 4) закликати американців звернутися до організації, що надає допомогу та консультації щодо визначеної проблеми.

Ключові слова: стратегії, тактики, комунікативна інтенція, дискурс соціальної реклами США.

Diachuk Olena

National University of the State Fiscal Service of Ukraine

INTERACTION OF STRATEGIES AND TACTICS IN THE FIELD OF U.S. PUBLIC SERVICE ADVERTISING DISCOURSE

Summary. The article is devoted to the study of the combination and interaction of communicative strategies represented by different tactics. The interaction of strategies or tactics has certain patterns: one strategy or tactic prepares the appearance of another depending on the communicative intention of the author. The paper analyzes in detail the U.S. public service advertising discourse using various strategies and tactics. Such combination and interaction of tactics as direct address to the addressee, providing quantitative data and warning of negative consequences allows the author of the advertising message: 1) to inform the mass addressee about the problem that exists in the American society; 2) indicate its mass character; 3) warn about the consequences and identify its symptoms for possible self-diagnosis; 4) encourage Americans to contact an organization that provides assistance and advice on a particular issue. Thus, in the U.S. public service advertising discourse, strategies of exposing social vices and declaring social norms and values, strategies of intimidation and declaring social norms and values are combined and interact. In certain configurations, the strategy of exposing social vices is conveyed through tactics of identifying a social problem, providing quantitative data, warning of negative consequences, and the strategy of declaring social norms and values – through tactics of implementing norms of social behavior. Communication strategies of intimidation and declaration of social norms and values, actualized in a certain type of discourse by tactics of providing quantitative data, references to the victim's experience and tactics of implementing norms of social behavior are also subject to combination and interaction. These strategies and tactics are mostly used in contact. The strategic organization of environment advertising discourse in the United States is also marked by a combination and interaction of strategies to demonstrate environmentally hazardous consequences and the formation of environmentally friendly guidelines. The means of transmitting these strategies are the tactics of ascertaining the fact of negative anthropogenic impact, indicating the consequences of the environmental problem, providing quantitative data, tactics of appeal. The usage of these tactics can be contact and distant.

Keywords: strategies, tactics, communicative intention, U.S. public service advertising discourse.

Постановка проблеми. Дискурс соціальної реклами США є складним комунікативно-прагматичним явищем, у якому поєднуються та взаємодіють кілька комунікативних стратегій, представлених різноманітними тактиками. Комбінація таких стратегій або тактик має певні синтагматичні закономірності: одна стратегія чи тактика готує появу іншої залежно від комунікативної інтенції автора, внаслідок чого і відбувається їхня поступова реалізація.

Аналіз останніх досліджень і публікацій. Дискурс соціальної реклами США привертав увагу дослідників в аспекті соціально-комунікативної значущості (W. Leiss) [7], соціальної проблематики (M. Kraidy) [6]. Він досліджувався як категорія медіа-дискурсу (S. Allen) [5], як соціально-орієнтований

дискурс з лінгвопрагматичною специфікою (Т.Н. Лівшиць, Є.В. Лухіна) [4].

Виділення невирішених раніше частин загальної проблеми. Водночас такий дискурс розглядався переважно як частина парадигми рекламного дискурсу і ще не отримав достатньої інтерпретації у взаємодії стратегій та тактик.

Формування цілей статті. Проаналізувати та проілюструвати конфігурацію тактик і стратегій дискурсу соціальної реклами США та дискурсу екологічної реклами.

Виклад основного матеріалу дослідження. Як свідчить фактичний матеріал, поєднання та взаємодії підлягають передусім комунікативні тактики, що є засобами передавання стратегій викриття соціальних пороків. Ці тактики можуть застосовуватися в рекламних повідомленнях контактено та дистантно, зокрема:

(1) *WORDS CAN REALLY PACK A PUNCH*

4 in 10 teens have experienced online harassment. Victims of cyber bullying can experience low self esteem, depression, and even thoughts of suicide. Cyber bullying can put it's victims lives in jeopardy [9].

У зазначеному прикладі спостерігаємо використання тактик попередження про негативні наслідки та наведення кількісних даних. Перша із зазначених тактик спрямована на викриття наслідків залякування, цькування підлітків стосовно один до одного під час їхнього спілкування в Інтернеті. Реалізована в реченнях на позначення таких наслідків: *WORDS CAN REALLY PACK A PUNCH... Victims of cyber bullying can experience low self esteem, depression, and even thoughts of suicide. Cyber bullying can put it's victims lives in jeopardy*. Тут вона використовується дистантно. Застосування тактики наведення кількісних даних, що передається реченням *4 in 10 teens have experienced online harassment*, дає можливість продемонструвати та привернути увагу масового адресата до того факту, що випадки подібної поведінки підлітків в Інтернеті є досить частотними. Вони й можуть спричинити визначені негативні наслідки. Отже, поєднання та взаємодія вказаних тактик надає можливість автору рекламного повідомлення визначити одну з проблем, що існує в американському суспільстві, підкреслити її гостроту й актуальність.

Як свідчить фактичний матеріал, стратегія викриття соціальних пороків використовується також у поєднанні зі стратегією декларування соціальних норм і цінностей:

(2) *CYBER BULLYING*

53% kids admit having said mean or hurtful things to another person online.

DON'T CYBERBULLY! THINK BEFORE YOU POST! [9].

Досягненню стратегічного задуму викриття соціальних пороків сприяє послідовне використання: 1) тактики ідентифікації соціальної проблеми, актуалізованої номінативним реченням: *CYBER BULLYING*; 2) тактики наведення кількісних даних, що передається реченням, в якому вказується на масовий характер визначеної соціальної проблеми: *53% kids admit having said mean or hurtful things to another person online*. Подальше застосування стратегії декларування соціальних норм і цінностей, актуалізоване в тактиці запровадження норм соціальної поведінки (*DON'T CYBERBULLY! THINK BEFORE YOU POST!*), дає можливість авторів рекламного повідомлення звернутися до американських дітлахів із проханням припинити подібну поведінку, бути розумними та чемними під час спілкування в Інтернеті.

Аналіз фактичного матеріалу вказує на те, що стратегія викриття соціальних пороків передувє стратегії декларування соціальних норм і цінностей. Остання із зазначених стратегій передається з допомогою тактики запровадження норм соціальної поведінки, використання якої наприкінці того чи іншого рекламного повідомлення сприяє формуванню нових поведінкових моделей та активізації дій американців щодо вирішення певної проблеми, наприклад:

(3) *TIME DOESN'T HEAL ALL WOUNDS. STOP CHILD ABUSE AT HOME. SAVE THE CHILDREN* [10].

Стратегія викриття соціальних пороків передається у вказаному рекламному повідомленні з допомогою тактики попередження про негативні наслідки (*TIME DOESN'T HEAL ALL WOUNDS*). Розумінню того, кого саме можуть очікувати такі наслідки, сприяє не тільки використання слова *child* у подальшому тексті, але й передусім малюнок дорослого чоловіка з головою дитини, зображений біля тексту. Саме малюнок, поданий у рекламі, дозволяє зрозуміти ідею її автора про те, що дитячі образи можуть залишитися з людиною назавжди, впливати на її поведінку та ставлення до інших у подальшому (дорослому) житті. Застосування тактики запровадження норм соціальної поведінки, актуалізоване в реченні *STOP CHILD ABUSE AT HOME. SAVE THE CHILDREN*, дозволяє авторів повідомлення звернутися до батьків та всіх дорослих людей з вимогою припинити жорстоке поводження з дітьми вдома та всіляко запобігати такій поведінці [1].

Використання стратегії декларування соціальних норм і цінностей поряд із стратегією залякування сприяє пом'якшенню негативного впливу від інформації, переданої за допомогою останньої з визначених стратегій, наприклад:

(4) *40, 000 Death Per Year. More than 50% younger than 25. 110 People Every Day. Drive Safe. Don't Be a Statistics* [11].

Засобом передавання стратегії залякування виступає тактика наведення кількісних даних, актуалізована в низці номінативних речень, в яких визначається кількість людей, які гинуть у країні внаслідок дорожніх аварій (*40, 000 Death Per Year... 110 People Every Day*). Кількісна тактика передається з допомогою речення, в якому вказується вік і відсоток молоді, що вмирають у таких аваріях: *More than 50% younger than 25*. Текст рекламного повідомлення супроводжується відеороликом із зображенням аварій і зіткнень на дорогах та загибелі внаслідок цього людей. Пом'якшенню впливу від зображених кадрів і наведених кількісних даних сприяє використання тактики запровадження норм соціальної поведінки, актуалізованої в реченнях, за допомогою яких автор реклами радить американцям їздити обережно (*Drive Safe*) та не потрапляти в такі аварії (*Don't Be a Statistics*).

Поєднання комунікативних стратегій притаманне й дискурсу екологічної соціальної реклами США [2]. Його стратегічна організація визначається використанням та взаємодією стратегій демонстрування екологічно небезпечних наслідків і формування екологічно корисних настанов, наприклад:

(5) *BURNING RUBBISH. OVER 50% OF DIOXIN EMISSIONS ARISE FROM BACKYARD BURNING. Don't damage your health, or the environment! Don't burn rubbish in your backyard!* [8].

Стратегія демонстрування екологічно небезпечних наслідків передається тактиками констатування факту негативного антропогенного впливу (*BURNING RUBBISH*) та наведення кількісних даних (*OVER 50% OF DIOXIN EMISSIONS ARISE FROM BACKYARD BURNING*), які застосовуються в зазначеному рекламному повідомленні послідовно. Стратегія формування екологічно корисних настанов передається так-

тикою заклик, реалізованою послідовним використанням окличних речень *Don't damage your health, or the environment! Don't burn rubbish in your backyard!*, за допомогою яких автор рекламного повідомлення звертається до американців з вимогою не палити сміття у дворах та не завадати тим самим шкоди собі й навколишньому середовищу.

Як свідчить фактичний матеріал, послідовність використання стратегій дискурсу екореклами США є різною. Стратегія формування екологічно корисних настанов може передувати стратегії демонстрування екологічно небезпечних наслідків [3], наприклад:

(6) *GET INVOLVED NOW. POLLUTION HURTS ALL OF US* [8].

У вказаному прикладі тактика заклик (*GET INVOLVED NOW*) є засобом реалізації стратегії формування екологічно корисних настанов, а тактика зазначення наслідків екологічної проблеми (*POLLUTION HURTS ALL OF US*) актуалізує стратегію демонстрування екологічно небезпечних наслідків. Подібне поєднання комунікативних тактик сприяє підвищенню рівня екологічної свідомості представників американської нації, активізації їхніх дій у боротьбі із забрудненням навколишнього середовища. Стратегічна організація дискурсу екологічної реклами США свідчить про те, що комунікативні стратегії та відповідно тактики їхньої реалізації можуть використовуватися в ньому дистантно, наприклад:

(7) *BE A HERO. SAVE WATER. Only 1% of the world's water is drinkable. Take the stand and protect a necessity for survival. JOIN THE FIGHT AND PROTECT TOMORROW* [12].

Стратегію формування екологічно корисних настанов реалізовано в тактиці заклик, актуалізований у вказаному прикладі не тільки в реченні *BE A HERO. SAVE WATER.*, але й у реченнях на зразок *Take the stand and protect a necessity for survival. JOIN THE FIGHT AND PROTECT TOMORROW.* що використовуються після тактики наведення кількісних даних, представлені в тексті рекламного повідомлення таким ре-

ченням: *Only 1% of the world's water is drinkable.* Уважаємо, що подібне використання комунікативних тактик (повторення заклик щодо необхідності збереження води, здійснене дистантно та за допомогою речень із різним семантичним значенням, унаочнення наслідків екологічно небезпечної діяльності за допомогою тактики наведення кількісних даних) сприяє підсиленню комунікативної сили та впливовості рекламного повідомлення.

Висновки з даного дослідження і перспективи. Отже, у дискурсі соціальної реклами США поєднуються та взаємодіють стратегії викриття соціальних пороків і декларування соціальних норм і цінностей, стратегій залякування та декларування соціальних норм і цінностей. У визначених конфігураціях стратегія викриття соціальних пороків передається з допомогою тактик ідентифікації соціальної проблеми, наведення кількісних даних, попередження про негативні наслідки, а стратегія декларування соціальних норм і цінностей – з допомогою тактик запровадження норм соціальної поведінки. Поєднання та взаємодія підлягають також комунікативні стратегії залякування та декларування соціальних норм і цінностей, актуалізовані у визначеному типі дискурсу тактиками наведення кількісних даних, посилення на досвід жертви та тактикою впровадження норм соціальної поведінки. Зазначені стратегії та тактики використовуються здебільшого контактено. Стратегічна організація дискурсу екологічної реклами США також відзначається поєднанням та взаємодією стратегій демонстрування екологічно небезпечних наслідків і формування екологічно корисних настанов. Засобами передавання вказаних стратегій є тактики констатування факту негативного антропогенного впливу, зазначення наслідків екологічної проблеми, наведення кількісних даних, тактики заклик. Використання вказаних тактик може бути контактним і дистантним. Перспективи дослідження дискурсу соціальної реклами вбачаються у виявленні лінгвокультурних особливостей соціальних норм інших англomовних країн.

Список літератури:

1. Арутюнова Н.Д. Фактор адресата / Известия Академии наук СССР. Серия : Литературы и языки. Москва : Наука, 1981. Т. 40. № 4. С. 356–357.
2. Вострова С.В. Комунікативні стратегії та тактики англomовного медичного дискурсу. *Проблеми семантики слова, речення та тексту* : [зб. наук. пр. / відп. ред. Н.М. Корбозерова]. Київ : Вид. центр КНЛУ, 2003. Вип. 9. С. 48–57.
3. Дячук О.В. Стратегічна організація дискурсу екологічної реклами США. *Наукові записки [Кіровоград. держ. пед. ун-т імені Володимира Винниченка]. Серія : Філологічні науки (мовознавство)*. Кіровоград : Видав. Лисенко В.Ф., 2015. Вип. 138. С. 179–183.
4. Лившиц Т.Н. Реклама в прагмалінгвістическом аспекте. Таганрог : Изд-во Таганрог. гос. пед. ин-та, 1999. 212 с.
5. Allen S. "The Media and Democracy: Using Democratic Theory in Journalistic Ethics" / S. Allen, B. Hindman // *The Ethics of Journalism: Individual, Institutional and Cultural Influences* / [ed. W.N. Wyatt]. London : IB Tauris, 2014. P. 185–203.
6. Kraidy M. Globalization of Culture Through the Media / *MEncyclopedia of Communication and Information* / [ed. J.R. Schement]. New York : Macmillan, 2002. Vol. 2. P. 359–363.
7. Leiss W. Social Communication in Advertising: Consumption in the Mediated Marketplace / L. William, J. Boterill. New York : Routledge, 2005. 637 p.
8. United States Environmental Protection Agency. URL: <http://www3.epa.gov>
9. Anti Cyber Bullying PSA. URL: <https://www.youtube.com/watch?v=0wdvtfdkVqw>
10. Child Sex Abuse. URL: <http://digitalsynopsis.com/inspiration/60-public-service-announcements-social-issue-ads/4>
11. Safe Driving. URL: <https://www.psacentral.org/assets/search/thumbnail/print/sortby/assetTitle/desc> 61
12. Water Saving: Watering the Garden. URL: <https://www.youtube.com/watch?v=-SKEHtP4qUw>

References:

1. Arutiunova, N.D. (1981). Faktor adresata [Addressee factor]. *Yzvestyia Akademyy nauk SSSR*, vol. 40, no. 4, pp. 336–357.
2. Vostrova, S.V. (2003). Komunikatyvni stratehii ta taktyky anhlovnoho medychnoho dyskursu [Communicative strategies and tactics of the English-language medical discourse]. Kyiv: Vyd. tsentr KNLU, vol. 9, pp. 48–57.
3. Diachuk, O.V. (2015). Stratehichna orhanizatsiia dyskursu ekolohichnoi reklamy SShA [Strategic organization of the environmental advertising discourse in the United States]. *Naukovi zapysky Kirovohrad. derzh. ped. un-t imeni Volodymyra Vynnychenka*, vol. 138, pp. 179–183.
4. Lyvshyts, T.N. (1999). Reklama v prahmalynhvystycheskom aspekte [Advertising in the pragmalinguistic aspect]. *Yzd-vo Tahanroh. hos. ped. yn-ta*, 212 p.
5. Allen, S. (2014). The Media and Democracy: Using Democratic Theory Journalistic Ethics. *The Ethics of Journalism: Individual, Institutional and Cultural Influences*. London: IB Tauris, pp. 185–203.
6. Kraidy, M. (2002). Globalization of Culture Through the Media. *Encyclopedia of Communication and Information*, New York: Macmillan, vol. 2, pp. 359–363.
7. Leiss, W. (2005). Social Communication in Advertising: Consumption in the Mediated Marketplace. New York: Routledge, 637 p.
8. United States Environmental Protection Agency. Access mode: <http://www3.epa.gov>
9. Anti Cyber Bullying PSA. Access mode: <https://www.youtube.com/watch?v=0wdvtfdkVqw>
10. Child Sex Abuse. Access mode: <http://digitalsynopsis.com/inspiration/60-public-service-announcements-social-issue-ads/4>
11. Safe Driving. Access mode: <https://www.psacentral.org/assets/search/thumbnail/print/sortby/assetTitle/desc/61>
12. Water Saving: Watering the Garden. Access mode: <https://www.youtube.com/watch?v=-SKEHtP4qUw>

DOI: <https://doi.org/10.32839/2304-5809/2020-6-82-76>

УДК 82-94

Зубченко С.В.

Львівський національний університет імені Івана Франка

ДО ПИТАННЯ ВИЗНАЧЕННЯ ЖАНРУ «ІСТОРІЇ» ГЕРОДОТА

Анотація. У статті наведено аргументи стосовно необхідності виокремлення твору «Історія» давньогрецького письменника Геродота в окремий літературний жанр. Така потреба постала через відмінності в його трактуванні серед філологів та літературознавців. Уперше здійснено спробу консолідації попередніх визначень жанру цього твору, а також висунення власного розуміння його жанру з урахуванням сучасних напрацювань генеології, які, щоправда, вдалося застосувати не в повному обсязі, з огляду на специфіку твору. На основі наявних біографічних відомостей про Геродота, а також аналізу цитат у його творі, лексичного пласту та синтактико-стилістичних засобів визнано належність цього твору до літературного роду епосу, а також запропоновано вважати жанр «Історії» художньою історіографією.

Ключові слова: генеологія, жанр, історія, історіографія, логографи, епос, стиль.

Zubchenko Svyatoslav

Ivan Franko National University of Lviv

ON DEFINING GENRE OF HERODOTUS'S 'HISTORY'

Summary. The article argues for classifying 'History', the work of the ancient Greek writer Herodotus, as a separate literary genre. This need arose due to the differences in genre interpretation among philologists and literary critics. For example, the work by Herodotus is perceived as a historical narrative, a historical poem in prose, the predecessor of the novel and history itself, in the modern sense of this word. The latter was the subject of criticism for its author and he was even accused of using unreliable and imaginary facts. All these discussions have been caused by the genre misinterpretation of 'History'. That is why the article is the first attempt to consolidate the previous genre interpretations and definitions of the Herodotus's work. We have also elaborated our own understanding of its genre, taking into account the modern approach in Genealogy, which, however, could not be applied in full, given the specifics of the work i.e. impossibility to establish the original source text in order to filter out the edits made by the latter publishers. Furthermore, the in-depth analysis of the available biographical information about Herodotus (ancient authors compared him with Homer), quotations in his work (besides oracles, Herodotus also quotes Homer's "Iliad" and "Odyssey"), as well as lexical layer (the use of vocabulary characteristic for epic works) and syntactic and stylistic constructions (abundant use of syntactic and stylistic figures is untypical for a scientific work) allowed to recognize the link of this work to the epic literary genre. Based on its combination of scientific artistic style, prose form of presentation, short stories and anecdotes, and a fusion of scientific analysis of historical events and fictional stories, the emotional background of the story, we propose to define the genre of 'History' as historiographic fiction. The analysis of the use of the word "history" by Herodotus only confirms this conclusion. Defining 'History' as artistic historiography will enhance the value of the historical facts that are mentioned in the work. It will also help philologists and literary scholars to find a more objective approach towards the text research.

Keywords: genealogy, genre, history, historiography, logographers, epos, style.

Постановка проблеми. Характерною тенденцією сучасного етапу розвитку літературознавства, його певним аксіоматичним постулатом, наголошує О.В. Гальчук, є теза про рухливість дефінітивних рамок того чи того жанру, що спонукає до пошуку нових терміносполук або ревізії й подальшої трансформації вже відомих [3, с. 43].

Цю тезу по праву можна віднести і до античної літературної спадщини, дослідження якої з об'єктивних причин є найдавнішим і найтривалішим, яке однак не можна вважати остаточним. Адже з одного боку археологи періодично виявляють нові тексти, а з іншого, плин часу та кожна нова епоха змушує дивитися на античну класику по новому.

В той час, коли більшість творів античних авторів чітко класифіковані та віднесені до того чи іншого жанру, як от поеми Гомера, оди Горація чи апофегми Катона, жанр твору Геродота «Історія», попри численні студії, досі залишається невизначеним. Можливо це й зумовило негативну критику, яка не вступала стосовно цього твору аж до XIX століття, адже «Історію» трактували по-

сучасному, ототожнюючи з працями сучасних істориків, намагаючись відшукати раціональне зерно навіть у небилицях, які часто описує Геродот.

Аналіз останніх досліджень і публікацій. Вивченням життя та творчості цього давньогрецького історика займалося не одне покоління зарубіжних та вітчизняних науковців [9; 6; 4; 17]. Проте генеологічного дослідження «Історії» не існує й досі. Можливо це зумовлено специфікою античного твору, адже, наприклад, чітко окреслений жанровий аналіз, запропонований Т. Яхонтовою [16] можна застосувати лише частково, зокрема третій етап аналізу «Аналіз формального структурування текстів жанру та їх реторико-текстової локалізації» стосовно «Історії» не може бути використаний з огляду на те, що досі точно невідомо, яким був оригінал твору, наскільки значними були правки та зміни, внесені александрійськими вченими та пізнішими видавцями твору давньогрецького історика.

З огляду на вищезазначене в статті поставлено мету – спробувати визначити жанр твору давньогрецького автора Геродота «Історія» й запропонувати його для подальшого використання.

Об'єкт дослідження – історичні відомості про життя і творчість Геродота, текст і зміст його твору, предмет – епічні риси тексту «Історії» Геродота, специфіка значення слова «історія» в давньогрецькій та українській мовах, особливості вживання автором «Історії» окремої лексики, фраз, цитат і словосполучень, стильове забарвлення «Історії» та її жанрологічні ознаки.

Основним джерелом найдавніших іонійських істориків, зауважує С.Я. Лур'є, був епос [9, с. 103], а через їхнє посередництво він впливав і на Геродота. «Геродот [переклад зі старогрецької – наш], наслідуючи Гомера, в кожній поточній частині, хотів створити твір, прикрашений найбільшою розмаїтістю. Бо коли беремо в руки його книги – вивчаємо до останнього складу і постійно прагнемо чогось більшого» [26, 12у] – такими словами Діонісій Галікарнаський (~60 рр. до н.е. – після 7 р. н.е.) оцінює твір Геродота. Для філологів інтерес у наведеній цитаті становить характеристика Геродота як послідовника Гомера, що був епічним поетом, та пластики його «Історії». Інший античний письменник Лонгін Кассій (Псевдо-Лонгін) навіть наділяє Геродота епітетом «Ομηρικώτατος» ≈ найбільш близький до Гомера [27, 13.23]. Цікаву думку висловлює Дж. Марінкола, стверджуючи, що під впливом гомерівської «Іліади» Геродот взяв за основу свого твору греко-перську війну, а під впливом «Одісеї» – описав власні подорожі [22, с. 1]. Та і сам Геродот у зачині свого твору так визначає мету написання «Історії»: *ὡς μήτε τὰ γενόμενα ἐξ ἀνθρώπων τῷ χρόνῳ ἐξίτηλα γένηται, μήτε ἔργα μεγάλα τε καὶ θωμαστά, τὰ μὲν Ἕλλησι τὰ δὲ βαρβάροισι ἀποδεχθέντα, ἀκλεῖα γένηται, τὰ τε ἄλλα καὶ δι' ἣν αἰτίην ἐπολέμησαν ἄλληλοισι (I,1) – Щоб зроблене людьми з плином часу не стало забути, і щоб великі діяння і дивовижні, чи то греків, чи то варварів не залишилися нерозкритими, і серед іншого, з якої причини воювали одні з одними.* Ця цитата перегукується з цитатою з восьмої книги гомерівської «Одісеї»:

*αὐτὰρ ἐπεὶ πόσιος καὶ ἐδητύος ἐξ ἔρον ἔντο,
μοῦο ἄρ' αἰδὼν ἀνῆκεν ἀειδέμεναι κλέα ἀνδρῶν*
[Hom. Od. VIII, 72–73].

*Муза співця надихнула мужів освітати славетних
Співом, що слава його до широкого неба сягала*
[Переклад Б. Тена].

Впливу епосу історик міг зазнати і від іншого епічного поета, якого ставили в один ряд з Гомером – свого двоюрідного брата Паніасида. Більше того – його твір рясніє лексикою, що була застарілою для сучасної йому мови і характерною саме для давньогрецького епосу, зокрема дієслово *ἔρω* [IV, 60] зустрічаємо лише в епосі (Іліада I, 315; Іліада II, 306); один з епітетів Одісея (Od, VIII, 310; II, IX, 505) – *ἀριπύρος* [IV, 161]; іменник *κυματοῦν* [IV, 196], властивий лише сучасникові Геродота Демокриту. Деякі власні назви та відомості у Геродота збігають з назвами, наведеними Гомером, як от ім'я Тоніс, згадане в Одісеї (IV, 228) та в Геродота [II, 113]. Подає автор «Історії» окрім цитат з Гомера (наприклад у 29 розділі IV книги Геродот цитує «Одісею» Гомера: *καὶ Λιβύην, ὅθι τ' ἄρνες ἄφαρ κέραοι τέλεθουσι...* (Od, IV, 85)) й інші віршовані цитати (переважна більшість написані характерним для епосу віршовим розміром – гекзаметром), насамперед оракули [I: 47, 55, 62, 65, 66, 67, 85, 174; III: 57, IV:88, 155, 157, 159; V: 56, 60, 77, 92; VI: 19,

77, 86, 98; VII: 140, 141, 148, 220, 228; VIII: 20, 77, 96; IX: 43]. І, хоча С. Я. Лур'є пояснює це явище вивченням Гомера у школах Стародавньої Греції, а також прагненням Геродота зробити свій твір не для місцевих читачів чи когось одного іонійського міста, а для цілої Еллади [9, с. 140], це може служити ще одним аргументом на користь думки, що Геродот – це перш за все епічний історик.

Сучасні дослідження визначають такі характерні властивості епосу: 1) епос охоплює буття в пластичній об'ємності, просторово-часовій тривалості, насиченості подіями та динаміці; 2) пізнавальний напрямок епосу зосереджений на зображенні зовнішнього предметного світу; 3) епічний твір не обмежений просторовими або часовими рамками, він може охоплювати велику кількість подій та персонажів; 4) в епосі значну роль відіграє безпристрасний оповідач [14, с. 260]. Перелічені ознаки в основному властиві і твору Геродота: в «Історії», на фоні людських характерів описані побут та звичаї, події чергуються одна за одною динамічно та невимушено, охоплюючи величезний часовий період у кілька поколінь, і описуючи майже весь відомий на той час світ. Окрім того, всю «Історію» розповідає оповідач, але при цьому він часто займає конкретну позицію при висвітленні подій та висловлює своє ставлення до них. На це вказують і ремарки самого автора, які той уживає чи не в кожному реченні: *ἐμοὶ μὲν οὐ πιστὰ λέγοντες – з мого погляду, говорячи невірно; γελῶ δὲ ὄρεων – я сміюся, коли бачу як...; ἐμοὶ δοκέειν – мені здається; ὡς ἐγὼ δοκέω – як я вважаю; κατὰ γνώμην τὴν ἡμετέραν – на нашу думку.* Таким чином беззаперечний епічний характер «Історії» все ж має певні відхилення від епічних канонів.

Відкритою залишається проблема визначення її жанру. Так, В.Г. Борухович називає твір Геродота історичною розповіддю [4, с. 206], такої ж думки дотримується і С.І. Радциг [10, с. 311], розповідною історією називає її Й.М. Тронський [13, с. 168]; автори підручника «Античная литература» під редакцією А.А. Тахо-Годи відносять цей твір до епічної поеми в прозі [1, с. 162], а у книзі «Античный роман» «Історію» неодноразово називають попередницею роману [2, с. 14, 38, 166]. Австрійський вчений Ф. Штьосль, характеризує окремі епізоди «Історії» як новели чи анекдоти, а подекуди говорить, що вони могли б за змістом бути романом у сучасному розумінні, якщо не їхня коротка форма [24, с. XVIII–XIX]. Водночас він вважає Геродота першим оповідачем історій та істориком (у розумінні «записувача історій») у світовій літературі [Stoessl, с. XVII].

Сам Геродот у зачині свого твору називає його історією: *Ἡρόδοτος Ἀλκαρνησοῦος ἱστορίης ἀπόδεξις ἦδε – це виклад історії Геродота Галікарнаського* [I]. Однак не слід ототожнювати давньогрецький термін «*історія*» та сучасний український «*історія*». Давньогрецьке слово *історія* формально походить від лексеми *істор* (знавець, свідок), але функціонально наближається до *історέω* (бути свідком, розповідати, досліджувати, дізнаватися) і має такі значення: *знання, розповідь, історичний виклад, історія, розслідування, дослідження.* Лексеми *історія* та *історέω* поширилися разом з іонійською наукою та розвідкою про грецький та еллінстичний світ [21, с. 842;

19, с. 740]. Таке тлумачення вказує на те, що предметом історії були події, свідком яких автор був сам або про які дізнався від очевидців чи з інших джерел, які автор вивчав. Підтвердженням цього служать і ремарки Геродота, де він, прагнучи переконати своїх слухачів\читачів, вказує на власний досвід та на власну перевірку інформації: *ὡς δὲ ἐγὼ ἀναπυθανόμενος εὗρισκω* – як я, досліджуючи, виявив; *εἶδον δὲ καὶ αὐτὸς* – я і сам бачив; *τὰ λεγόμενα ὑπ' ἐκάστων ἀκοῆ ὑράφω* – я записую на слух те, що мовиться будь-ким тощо. В той час, як давньогрецьке *ἱστορία* означає дослідження-розповідь, сучасне «історія» окреслене такими значеннями: 1) *закономірний, послідовний розвиток дійсності*; 2) *процес розвитку, зміна чого-небудь*; 3) *сукупність фактів і подій, які належать до минулого*; 4) *наука про загальний розвиток того чи іншого народу, країни або всього суспільства*; 5) *наука, що вивчає хід розвитку, послідовні зміни якої-небудь галузі природи, культури, знання*; 6) *оповідання, розповідь про кого-небудь, що-небудь*; 7) *подія, пригода, випадок* [11, с. 51–52]. Тобто збіг у сучасному та давньогрецькому розумінні слова «історія» відбувається лише щодо значення: оповідання, розповідь про кого-небудь, що-небудь.

А.А. Тахо-Годі, досліджуючи іонійське та аттичне розуміння терміну «історія» і споріднених з ним, зазначає, що для вираження поняття історії греки використовували не тільки термін «історія», але й такі терміни як *συυράματα* «твір», *ὑπόμνημα* «записане для пам'яті», *ὑπομνήματα* «мемуари, літопис», *πραγματεία* «праця, твір», *σύνταξις* «зв'язок, стрій», *ἀνάκρισις* «розслідування», *διήγησις* «виклад, розповідь». Цей термін відносився у Стародавній Греції не лише до історичних досліджень, але й до міфів, поетичних сюжетів і взагалі до найрізноманітніших актів людського мислення та пізнання [12, с. 443–444]. Таким чином історія в розумінні греків, безумовно, ще не була наукою, з датами і конкретними фактами, а швидше оповіддю, зі значною кількістю байок, казок, небилиць, неточностей, де персонажами виступали не лише люди, але й герої, божества, боги, що наближало її до стародавнього епосу. Водночас, перші спроби раціонального переосмислення міфічно-епічного матеріалу, тяжіння до прото-наукового стилю, її неповторність у порівнянні з іншими жанрами того часу, дало історії право бути виділеною в окремий жанр.

Текст таких творів не відзначається сухою суворістю та сталістю форм викладу, але рясніє значною кількістю риторичних фігур та тропів. В інших наших дослідженнях [7; 8; 25] ми проаналізували текст «Історії» Геродота на предмет засобів аргументації оповіді, серед яких були й засоби художнього вираження тексту (733), зокрема антитеза (269), варіативний повтор (133), еліпсис (72), риторичне запитання (60) тощо. Для лексики «Історії» характерна величезна кількість синонімів, виражених як окремими лексемами, так і перифрастичними виразами, а подекуди і авторськими новотворами. Саме художнє оформлення тексту, набір певних засобів та прийомів вказує на особливі жанрові ознаки «Історії» Геродота.

Слід брати до уваги також те, що лексемі *ἱστορία*, що в іонійському діалекті мала форму

ἱστορίη, Геродот вживає зі значенням *розслідування, дослідження та результат дослідження* [23, с. 174]. Поряд з нею неодноразово фігурує також іменник із значенням *прозаїк, логограф, байкар, літкар, вигадник* [5, с. 766] – *ὁ Λογοποιός* [V, 36] або словосполучення *ἀνὴρ λογοποιός* [V, 86]). Так він називає Гекатея (~VI ст. до н.е.) – автора написаних іонійським діалектом «Генеалогій» та «Опису землі», в яких той робить спробу раціоналізувати міфи, легенди, казки. Поєднання у нього географії, етнографії та історії, вочевидь, вплинуло й на Геродота [20, с. 225–226]. Семантика цього іменника в контексті поняття історії опосередковано вказує на історію як на окремий жанр. Таким чином, назвавши свій твір у його зачині історією, визначивши цим самим її жанр, Геродот налаштував грецького слухача/читача на правильне сприйняття його твору. Як зазначає Л.В. Чернец, даючи своєму твору жанрове визначення, письменник – хоче він цього чи ні – співвідносить свій твір з певними літературними нормами, визнає в ньому деякі надіндивідуальні, жанрові ознаки. Така парадоксальна критична позиція підкреслює явище, котре називають жанровим очікуванням; критик, як і читач, схильний до оцінки нового твору «за законами» жанру, що виводяться із аналізу попередніх його представників [15, с. 3].

Хоча Геродота вже в Античності називали «батьком історії», він не був першим, хто писав у цьому жанрі, а мав багатьох попередників, праці котрих майже не збереглися: згаданий вище Гекатей Мілетський, Акусілай, Ферекид, Гелланік та ін. Всі вони прагнули переосмислити світ по-новому, відкинувши нереальні, надприродні факти, раціоналізувавши пояснення причин тих чи інших подій. Однак у жанрі історії греки бачили не тільки твори практичного характеру чи наукового дослідження, але й захоплюючу художню літературу [10, с. 309]. Таким чином особливістю жанру давньогрецької історії було поєднання в ній з одного боку зачатків наукового аналізу, максимально точного висвітлення подій, але з іншого – у творчості історіографів було багато художніх зворотів, вигаданих історій, іронії. Все це було спрямоване на те, щоб не лише просвітити читача/слухача, але й щоб його «захопити». Звідси впливає, що Геродот словом *ἱστορίη* у зачині твору налаштує читача/слухача не лише на ознайомлення з історичними фактами як результатом наукового дослідження автора, але й на захоплюючий художній твір. На користь цього свідчить і велика кількість вкраплень у формі новел та казок, наведення лише тих фактів, що на думку автора, могли би бути особливо цікавими його аудиторії. Недивно, що Цицерон одним реченням характеризував Геродота «батьком історії, в якого як і в Теопомпа є безліч казок» (*apud Herodotum patrem historiae et apud Theopompum sunt innumerabiles fabulae*) [18, I, 1, 5]. Окрім того збереглися дані про те, що Геродот читав свій твір вголос для публіки [17, с. 165], що змусило його прикрашати опис історичних подій широким спектром художніх засобів.

Висновки і пропозиції. Отже, вважаємо за потрібне виділити «Історію» Геродота в окремий літературний жанр – художню історіографія,

оскільки автор значною мірою художньо осмислює і презентує події, які описує. Виділення окремим жанром зумовлене ще й рядом інших конкретних причин: 1) розуміння самими греками історії як чогось окремого та неподібного на інші літературні твори; 2) переплетіння історичних фактів та міфів; 3) прозова форма викладу; 4) особиста позиція автора; 5) специфічний стиль

творів – науковий та художній водночас. Розвиток художньої історіографії від літературного жанру до науки пояснює, чому стародавні греки, сучасники Геродота не виказували так багато претензій до змісту та оформлення його твору, і чому в пізніші століття автора «Історії» обвинувачували у недостовірності наукових даних і художніх домислах.

Список літератури:

1. Античная литература / под. ред. А.А. Тахо-Годи. Москва : Просвещение, 1986. 464 с.
2. Античный роман / под. ред. М.Е. Грабарь-Пассек. Москва : Наука, 1969. 405 с.
3. Гальчук О.В. Пантелеймон Куліш як образ, тема і концепт у транспозитивній ліриці ХХ століття. *Наукові записки Бердянського державного педагогічного університету*. 2017. № 14. С. 43–52.
4. Геродот. История в девяти книгах / Пер. и. примеч. Г.А. Стратановского. Ленинград : Наука, 1972. 600 с.
5. Дворецкий И.Н. Древнегреческо-русский словарь. Москва : Госиздат. иностр. и нац. словарей, 1958. 1905 с.
6. Доватур А. Повествовательный и научный стиль Геродота. Ленинград : Издательство Ленинградского университета, 1957. 201 с.
7. Зубченко С.В. Синтактико-стилістичні структури як засіб досягнення ефективності аргументації в полілозі Ксеркса з перською знаттю (на матеріалі «Історії» Геродота). *Молодий вчений*. 2014. № 10(13). С. 40–46.
8. Зубченко С.В. Характеристика монологічної аргументації в тексті «Історії» Геродота та засобів її підсилення. *Молодий вчений*. 2018. № 1(53). С. 711–718.
9. Лурье С.Я. Геродот. Москва: АН СССР, 1947. 236 с.
10. Радциг С.И. История древнегреческой литературы : Учебник. Москва : Высшая школа, 1982. 487 с.
11. Словник української мови / під. ред. Білодід І.К. та ін. Т. 4. Київ : Наукова думка, 1973. 840 с.
12. Тахо-Годи А.А., Лосев А.Ф. Греческая культура в мифах, символах, терминах. Санкт-Петербург : Алетейя, 1999. 717 с.
13. Тронский И.М. История античной литературы. Москва : Высшая школа, 1983. 464 с.
14. Фесенко Е.Я. Теория литературы. Москва : Академический Проект, Фонд «Мир», 2008. 780 с.
15. Чернец Л.В., Хализев В.Е., Эсалнек А.Я. Введение в литературоведение. Москва : Высшая школа, 2004. 680 с.
16. Яхонтова Т. Жанровий аналіз. *Наукові записки. Серія : філологічні науки*. 2015. № 138. С. 477–480.
17. Brodersen K. Grosse Gestalten der griechischen Antike. München : C.H. Beck Verlag, 1999. 507 s.
18. Cicero M.T. De Legibus. De Re Publica. JiaHu Books, 2014. 126 p.
19. Frisk. H. Griechisches etymologisches Wörterbuch. B. 1. Heidelberg : Universitätsverlag, 1960. 938 s.
20. Irmischer J., Johne R. Lexikon der Antike. Leipzig : Bibliographisches Institut Leipzig, 1984. 639 s.
21. Liddel G., Scott R. A Greek-English Lexicon. Oxford : Clarendon Press, 1996. 320 p.
22. Marincola J. Historians and Homer *The Homer Encyclopedia, edited by M. Finkelberg*. New Jersey : Wiley-Blackwell, 2011. URL: <https://onlinelibrary.wiley.com/doi/pdf/10.1002/9781444350302.wbhe0520>
23. Powell E.J. A lexicon to Herodotus. Cambridge : The University Press, 1938. 392 p.
24. Stoessl F. Antike Erzähler. Von Herodot bis Longos. Zürich : Manesse Verlag, 1947. 584 s.
25. Zubchenko S.V. Antithesis and background syntactic and stylistic argumentation devices in the discussion of happiness between Croesus and Solon in the History by Herodotus. *Новий університет*. 2014. № 8–9. С. 21–27.
26. Διονύσιος Ἀλικαρνασσεύς Πρὸς ΓΝ. ΠΟΜΠΗΙΟΝ Ἐπιστολή.
27. Διονυσίου ἢ Λογγίνου Περί ὕψους. Ἐκδοῦς μετὰ εἰσαγωγῆς, κριτικῶν υποσημειώσεων, λεξικοῦ πίνακος, κ.λ. ἀπὸ Π. Σ. Φωτιάδου. Ἀθήναις, 1927. 139 σ.

References:

1. Takho-Godi, A.A. (ed.) (1986). Antichnaya literatura [Ancient literature]. Moskva: Prosveshchenie. (in Russian)
2. Grabar'-Passek, M.E. (ed.) (1969). Antichnyy roman [Ancient novel]. Moskva: Nauka. (in Russian)
3. Halchuk, O.V. (2017). Panteleimon Kulish yak obraz, tema i kontsept u transpozitivnii lirytsi XX stolittia [Panteleimon Kulish as an image, theme and concept in transpositive poetry of 20th century]. *Naukovi zapysky Berdianskoho derzhavnogo pedahohichnoho universytetu*, no. 14, pp. 43–52.
4. Herodotus. Histories (translated by Stratanovskiy G.A) (1972). Leningrad: Nauka. (in Russian)
5. Dvoretzkiy, I.N. (1958). Drevnegrechesko-russkiy slovar' [Ancient Greek-Russian Dictionary] Moskva: Gosizdat. inostr. i nats. slovarye.
6. Dovatur, A. (1957). Povestvovatel'nyy i nauchnyy stil' Gerodota [The narrative and scientific style of Herodotus]. Leningrad: Izdatel'stvo Leningradskogo universiteta. (in Russian)
7. Zubchenko, S.V. (2014). Syntaktyko-stylistychni struktury yak zasib dosiahnennia efektyvnosti arhumentatsii v polilozii Kserksa z perskoiu znattiu (na materialii «Istorii» Herodota) [Syntactic and Stylistic Structures as Means of Reaching Effective Argumentation in the Polylogue of Xerxes with Noble Persians (as based on the materials of Herodotus' The Histories)]. *Molodyi vchenyi*, no. 10(13), pp. 40–46.
8. Zubchenko, S.V. (2018). Kharakterystyka monolohichnoi arhumentatsii v teksti «Istorii» Herodota ta zasobiv yii pidsyleniia [Characteristics of the monological argumentation in the text of “The Histories” by Herodotus and the means of its intensification]. *Molodyi vchenyi*, no. 1(53), pp. 711–718.
9. Lur'e, S.Ya. (1947). Gerodot [Herodotus]. Moskva: AN SSSR. (in Russian)
10. Radtsig, S.I. (1982). Istoriya drevnegrecheskoy literatury [History of Ancient Greek literature]. Moskva: Vysshaya shkola. (in Russian)
11. Bilodid, I.K. (ed.) (1973). Slovnyk ukrainskoi movy [Ukrainian language dictionary] Kyiv: Naukova dumka. (in Ukrainian)
12. Takho-Godi, A.A., & Losev, A.F. (1999). Grecheskaya kul'tura v mifakh, simbolakh, terminakh [Greek culture in myths, symbols, definitions]. Sankt-Peterburg: Aleteyya. (in Russian)
13. Tronskiy, I.M. (1983). Istoriya antichnoy literatury [History of ancient literature]. Moskva: Vysshaya shkola. (in Russian)

14. Fesenko, E.Ya. (2008). *Teoriya literary [Theory of literature]*. Moskva: Akademicheskiy Proekt. (in Russian)
15. Chernets, L.V., Khalizev, V.E., & Esalnek, A.Ya. (2004). *Vvedenie v literaturovedenie [Introduction to literary criticism]*. Moskva: Vysshaya shkola. (in Russian)
16. Yakhontova, T. (2015). *Zhanrovyy analiz [Genre analysis]*. *Naukovi zapysky. Seriya: filolohichni nauky*, no. 138, pp. 477–480.
17. Brodersen, K. *Grosse Gestalten der griechischen Antike*. München: C.H. Beck Verlag, 1999. 507 s.
18. Cicero, M.T. *De Legibus. De Re Publica*. JiaHu Books, 2014. 126 p.
19. Frisk, H. *Griechisches etymologisches Wörterbuch*. B. 1. Heidelberg: Universitätsverlag, 1960. 938 s.
20. Irmscher J., Johne R. *Lexikon der Antike*. Leipzig: Bibliographisches Institut Leipzig, 1984. 639 s.
21. Liddel, G., & Scott, R. *A Greek-English Lexicon*. Oxford: Clarendon Press, 1996. 320 p.
22. Marincola, J. *Historians and Homer The Homer Encyclopedia, edited by M. Finkelberg*. New Jersey: Wiley-Blackwell, 2011. URL: <https://onlinelibrary.wiley.com/doi/pdf/10.1002/9781444350302.wbhe0520>
23. Powell, E.J. *A lexicon to Herodotus*. Cambridge: The University Press, 1938. 392 p.
24. Stoessl, F. *Antike Erzähler. Von Herodot bis Longos*. Zürich: Manesse Verlag, 1947. 584 s.
25. Zubchenko, S.V. (2014). Antithesis and background syntactic and stylistic argumentation devices in the discussion of happiness between Croesus and Solon in the History by Herodotus. *Novyy universitet*, no. 8–9, pp. 21–27.
26. Διονύσιος Αλικαρνασσεύς Προς ΓΝ. ΠΟΜΠΗΙΟΝ Ἐπιστολή.
27. Διονυσίου ἢ Λογγίνου Περὶ ὕψους. Ἐκδοσις μετὰ εἰσαγωγῆς, κριτικῶν υποσημειώσεων, λεξικοῦ πίνακος, κ.λ. ὑπὸ Π. Σ. Φωτιάδου. Ἀθήναις, 1927. 139 σ.

DOI: <https://doi.org/10.32839/2304-5809/2020-6-82-77>

УДК 821.133.1-312.1.09

Ледняк Ю.В., Ледняк Г.В.

Донбаський державний педагогічний університет

ПРОБЛЕМАТИКА П'ЄСИ Ж.-П. САРТРА «АЛЬТОНСЬКІ ПРОКЛЯТІ»

Анотація. Статтю присвячено аналізу проблематики драми «Альтонські прокляті» видатного французького філософа й письменника-екзистенціаліста Ж.-П. Сартра. Досліджується своєрідність постановки та вирішення проблем свободи людини, вибору й відповідальності за нього в контексті боротьби з фашизмом. При цьому враховується складність будови твору, онтологічний, історичний та соціологічний шари. Показано вплив на формування світогляду членів родини Герлахів усієї світобудови. Увагу зосереджено на образах членів цієї родини, зокрема на образі Франца – «гітлерівської білявої бестії», який став злочинцем і який, з одного боку, сповідується перед судом історії, з іншого – намагається перекласти відповідальність за свої злочини на інших. Автори доходять висновку, що, на думку Сартра, несвобода людини, її вибір можуть залежати не тільки від неї, не тільки від зовнішніх заборон; людина може діяти під впливом закладених в неї з дитинства стереотипів, а тому відповідальність лежить не тільки на конкретній людині, а на всьому суспільстві, яке цю людину створило.

Ключові слова: екзистенціалізм, драматургія Ж.-П. Сартра, п'єса «Альтонські прокляті», проблематика твору, специфіка проблематики п'єси «Альтонські прокляті».

Lednyak Yuliya, Lednyak Hanna

Donbass State Pedagogical University

PROBLEMS OF THE PLAY «THE CONDEMNED OF ALTONA» BY J.-P. SARTRE

Summary. The issue of a human being and his existence was and remains one of the most important problems of philosophy and literature. It becomes especially significant in critical periods in the development of history, when the question about the meaning and purpose of existence not only of the individual but also of society as a whole is especially acute. This question is one of the key ones also for the outstanding French philosopher and existentialist writer Jean-Paul Sartre. At the same time, it is important for Sartre to show the interaction of human and the world. The article is devoted to the analysis of the problems of the drama «The Condemned of Altona» by the prominent French philosopher and existentialist writer J.-P. Sartre. The originality of the formulation and solution of the problems of human freedom, choice and responsibility for it in the context of the struggle against fascism is studied. This takes into account the complexity of the structure of the work, ontological, historical and sociological layers. The influence of the whole universe on the formation of the Gerlachs' outlooks (Gerlach's sons' Werner and Franz, his daughter's Leny and Werner's wife's Johanna) is revealed. Attention is focused on the characters of members of this family, in particular on the character of Franz – «Hitler's blond beast», who became a criminal and who, on the one hand, confesses before the tribunal of history, on the other – tries to shift responsibility for his crimes to other shoulders. But it must be admitted that it is not only Franz von Gerlach who is to blame, but also old Hindenburg (whom his son reproaches for simply making him an appendage to his shipyards and warships), and his business, and the whole system of life established by von Gerlach, capable of leading to personal and historical disasters. The authors has concluded that, according to Sartre, a person's lack of freedom, his choice may depend not only on him, not only on external prohibitions; a person can act under the influence of stereotypes instilled in him from childhood, and therefore the responsibility lies not only on a particular person, but on the whole society that has created this person.

Keywords: existentialism, drama of J.-P. Sartre, the play «The Condemned of Altona», problems of the work, specifics of the problems of the play «The Condemned of Altona».

Постановка проблеми. Проблема людини та її буття була й залишається однією з найважливіших проблем філософії та літератури. Особливо значущою стає вона в переломні періоди розвитку історії, коли найбільш гостро постає питання про сенс і мету існування не тільки окремого індивіда, але й усього суспільства.

Це питання – одне із ключових і для видатного французького філософа й письменника-екзистенціаліста Жана-Поля Сартра. При цьому для Сартра важливим є показ взаємодії людини та світу, представлення «певної єдності, складовою частиною якої є політичний і соціальний контекст» [Цит. за: 9, 1027.html]. (Тут і далі *переклад з російської наші.* – Ю. Л.) Для п'єси «Альтонські прокляті», що розглядає цілу низку типових для Сартра проблем – волі й необхідності, вибору й відповідальності за нього та ін. – таким контекстом виступає боротьба з фашизмом.

Аналіз останніх досліджень і публікацій.

До розгляду даної драми зверталися такі літературознавці, як Т. Бачеліс [1] і С. Великовський [2], які розглядали цю п'єсу в контексті творчості Сартра та в контексті політичної ситуації часу її створення, вивчали особливості побудови драми, розглядали її образну систему. Аналізу особливостей часопросторової організації та образної системи «Альтонських проклятих» ми присвятили статтю, написану у співавторстві з Є. Ханіною [4]. Окремі зауваження щодо п'єси можна знайти в деяких сучасних підручниках і навчальних посібниках [див., наприклад, 6].

Виділення не вирішених раніше частин загальної проблеми. Незважаючи на проведені дослідження, на нашу думку, специфіку проблематики п'єси Сартра «Альтонські прокляті» вивчено недостатньо.

Мета нашої статті – аналіз проблематики драми «Альтонські прокляті».

Виклад основного матеріалу дослідження. Починається твір із того, що родина Герлахів збирається на сімейну нараду. Дочка Лені та син Вернер зі своєю дружиною Йоганною чекають на батька. Стосунки в родині досить складні, й старого Гінденбурга не стільки шанують, скільки бояться й готові виконувати його волю.

Герлахи не вірять ні в бога, ні в чорта, але ходять у церкву та присягають на Біблію. Лені говорить, що їхня «родина втратила сенс життя, але зберегла свої добрі традиції» [5, с. 168].

Виявляється, батько смертельно хворий; єдине, що він може зробити, щоб не підкоритися природі, – покінчити життя самогубством, але спочатку він повинен привести до ладу свої справи, віддати останні розпорядження. «Невже ти думаєш, – говорить він, звертаючись до дочки. – що я примирюся із примхами якихось клітинок, я, людина, що змушує плавати сталь по морях? ... Півроку – це більш, ніж потрібно, щоб упорядкувати всі мої справи» [5, с. 169].

Вернер зобов'язаний стати хазяїном будинку, в якому живе родина, й очолити величезне суднобудівне підприємство. Син, здається, незадоволений: він говорить, що не вмє віддавати накази, що батько навчив його лише підкорятися, а подобою батька був Франц, якого ніби немає в живих. Ще один пункт заповіту Гінденбурга зобов'язує членів родини до кінця їхніх днів жити в будинку, що став родинним гніздом фон Герлахів. Причина такого бажання полягає в тому, що насправді Франц живий і ховається в одній з кімнат будинку. Про нього піклується Лені, більше ж ніхто, навіть батько, не бачив його протягом тринадцяти років. Відлюдництво Франца пов'язане з таємницею, яку буде розкрито й висвітлено в різних ракурсах пізніше, але саме цьому присвячена більша частина драми.

«Альтонські прокляті» – складний за своєю будовою твір, у якому, як справедливо вказує С. Великовський, можна виділити кілька стилевих і смислових шарів [див. 2, с. 224].

Перш за все – шар онтологічний, що походить від трагічної метафізики Сартра. Фон Герлахи знають жахливу правду: жити дуже страшно, адже на землі вона випадково й «виправдань» їй немає.

І людина, як справедливо зазначає С. Великовський [2, с. 225], намагаючись створити собі хоч якийсь виправдання, через гордість починає штурмувати «все» – будь-яку досконалість: прагне краси, влади, незалежності від усіляких заборон. Гінденбург фон Герлах буде корабельню за корабельню, Франц, один із його синів, стає «гітлерівською білявою бестією», Йоганна «підробляє собі обличчя», щоб з кіноекрану зачаровувати публіку. Але всі вони рано чи пізно відчують у душі порожнечу, спустошеність: «все», яке вони мають, тотожне «ніщо». Перемога кожного разу обертається поразкою, й залишається спробувати зробити так, щоб співрозмовник побачив тебе таким, яким ти хотів би бути, й відповісти йому тим самим.

Старий Герлах розуміє, що саме Йоганна є такою самою, як він і Франц, тому й умовляє жінку піти до кімнати Франца. Йоганна ж знаходить там й іде на угоду з Францем: «Розділіть мое безумство – я розділю ваше» [5, с. 235]. Причому Франц заявляє, що вона давно це робить, адже

коли він тільки відкрив двері, жінка побачила не його, а те, що відбивалося в глибині його очей: «Йоганна. Тому що вони порожні.

Франц. Саме так.

Йоганна. Я вже не пам'ятаю точно, що я побачила, – здається, фотографію померлої кінозірки. (...)» [5, с. 235]

Щоб утекти від порожнечі, що в них оселилася, обидва готові на «марення вдвох» – жалюгідне «щастя в пеклі».

Але до кімнати має доступ третя особа – Лені, яка не бажає підтримувати сумісні галюцинації брата й невістки.

В «Альтонських проклятих» наглядачами й водночас в'язнями стають члени однієї родини. При цьому, як зазначає С. Великовський, «на метафізику буття взагалі накладається шар екзистенціалістського психоаналізу» [2, с. 225]. Між батьком та дітьми (як ми вже зазначали), між кожним із дітей окремо складається дуже заплутана система притягань та відштовхувань, ворожнеча всередині родини, поєднаної безмежною владою батька над розумом і серцями своїх дітей. Вернер, Франц і Лені бояться й ненавидять батька, про що іноді йому говорять у вічі, але бунт неможливий – адже це був би бунт проти себе. Навіть Франц, найнепокірливіший із дітей, – лише тінь старого фон Герлаха, його створіння, «його інобуття, яке в смерті нарешті зіллється зі своєю першоосною та розчиниться в ній» [2, с. 225]. Наприкінці п'єси Франц, який разом із батьком іде на самогубство, скаже Гінденбургові: «Ви були першопричиною й залишитеся моєю долею до кінця». Старий погодиться: «Я створив тебе й сам знищу. Моя смерть прикриє твою, й виїде так, що помер я один» [5, с. 297].

Хоча Франц тринадцять років не бачив батька, він здогадується (або ж відчуває), що відбувається зі «старим Гінденбургом». «Я занадто добре його знаю, як якщо сам створив його. Якщо говорити на чистоту, я не можу усвідомити до кінця, хто з нас двох кого створив. Коли я намагаюся вгадати, який трюк він затіває, я звільняю голову від усяких думок і довіряюся порожнечі. Перші думки, що зароджуються, – обов'язково його думки. Знаєте чому? Тому що він створив мене за своїм образом і подобою», – говорить він Йоганні [5, с. 224]. Це вражає жінку, але цей голос крові найслабший і в її чоловікові, і в її зовищі-суперниці.

Вернер перетворює їхні подружні стосунки на катування, тому що хоче витіснити Франца з життя своєї дружини, і ревнощі замикають його в зачарованому колі тієї ж сімейності. Лені ж настільки заражена зарозумілістю фон Герлахів, що йде на інцест. Вона заявляє Францеві: «... мені необхідно, щоб ти існував, спадкоємець нашого імені, єдиний, чий пестоці мене хвилюють не принижуючи. ... я вроджена фон Герлах, це означає, що я надзвичайно гордовита й можу кохати лише фон Герлаха. Кровозмішення – мій закон і моя доля» [5, с. 230].

Уся родина являє собою клубок змії, що жалють одна одну й разом із тим не здатні «розлучитися, скинути з себе незбагненно-містичні чари удава, що породив їх і вбиває, – Батька» [2, с. 225–226].

На нашу думку, в даному випадку ми маємо справу із сакральним, що, за зауваженням С. Зенкіна, «виступає в психоаналізі Сартра як

головна перешкода для здійснення людської волі. Суб'єкт повинен зробити вибір, але виявляється, що цей вибір уже зроблено за нього, він може лише «вільно» прийняти вибір, що його здійснено іншими» [2].

Кімната Франца в родовому будинку фон Герлахів являє собою сакральне місце, а сам Франц, як зазначає дослідник, виконує «функцію пустельника, що замолює гріхи всіх своїх родичів і сучасників», а коли він стає спокутувальною жертвою, його місце посідає Лені, бо обов'язково в кімнаті на другому поверсі повинен бути відлюдник [2].

Крім родинного прокляття, над фон Герлахами тяжіє й прокляття їхнього класу, приреченого історією. У драмі це дає соціологічний шар.

Фон Герлахи – капіталісти кризової доби, ґрунт вислизає з-під їхніх ніг. Вони поки що володарі й водночас не володарі своїх підприємств, тому що їм уже не потрібно особисто втручатися в процес організації й керування виробництвом. Вони лише підписують папери, а насправді керують наймані управителі, що знаються на відповідних справах. Тому не важливо, хто саме очолить корабельні фон Герлахів – слабкий Вернер або сильний Франц, бо це вже нічого не змінить. Саме про це йдеться в діалозі Гінденбурга та Вернера. На думку Вернера, треба багато мужності, щоб «відповідати самому за сто тисяч осіб». Проте батько говорить, що вже давно нічого не вирішує, а вже протягом десяти років просто підписує папери, що буде робити й Вернер.

«Вернер. Все так недосконало, стільки гвинтиків, а якщо один з них загальмує?

Батько. На такий випадок існує Гельберт. Ти його знаєш. Чудова людина. Він працює в нас уже двадцять п'ять років» [5, с. 171].

Отже, ті, хто колись очолив справу і був господарем, тепер лише непотрібний баласт у суспільстві. «Звідси, – зазначає С. Великовський, – весь їхній родинний лад: утративши право на життя, ставши зайвими в соціальному механізмі, вони в побуті шанують традиційні, але зовсім вихолощені звички, не живуть, а виконують ритуал.

Клятва атеїстів на Біблії – деталь, що втілює всю безглуздість цього виморочного, спустошеного животіння» [2, с. 226].

Але в «Альтонських проклятих» на поверхню виступає велика історія, що створює в самому тексті потужний історичний шар. «Відлюдники» відмежувалися від свого часу стінами дідівського будинку-фортеці, але зі своїм часом у них спільний злочин – фашизм. Це вони підштовхнули до влади та озброїли Гітлера – не через свої суспільно-політичні переконання, а тому, що це було їм вигідно («Із самого початку війни держава нам давало більші замовлення. Флот побудували ми», – визнає Гінденбург [5, с. 187]). Свої родові землі вони віддали під табори знищення, бо не хотіли сваритися із замовниками («Навесні сорок першого року уряд повідомив мене про своє бажання придбати землі, які нам не були потрібні, пустище за пагорбом», – розповідає батько. «Уряд – це був Гімлер. Він шукав землю для концтаборів», – коментує Лені. І на питання Йоганни, чи знав про це Гінденбург фон Герлах, той відповідає: «Так». Старий не відчуває докорів сумління й згадує, як свого часу намагався пояснити свою позицію юному Францеві. На питання

сина, чи міг він відмовитися від продажу землі, щоб на землях фон Герлахів не працювали в'язні, батько відповідає, що міг би, але Гімлер купив би землі в іншому місці, «на сході або на заході, але ті ж в'язні страждали б від тих самих вартових, від тих самих побоїв», а в нього, фон Герлаха, «з'явився б ворог в уряді», тобто це було б просто не вигідно. Він позбувся свого сумління, бо працював, прагнучи влади. «Нацисти – це плебей на троні. Але вони воюють, щоб завоювати для мене ринки, і я не стану сваритися з ними через якийсь незначний шматок землі», – так вважає Гінденбург [5, с. 187–189]). Вони надали есесівцям відбірних катів, тому що виховали своїх синів у дусі презирства до всіх, хто був іншого роду, іншого племені, іншої думки. Їхні діти виростили «принцями» промислових династій, яким усе дозволено. «Ми ненавиділи Гітлера, інші любили його: у чому різниця? Ти поставляв йому військові кораблі, я – трупи. Скажи, що ми могли б зробити більше, якби ми його обожнювали?» – звертається Франц до батька [5, с. 186], причому його питання риторичне, бо відповідь відома обом: «Ні, не могли».

Вони, як і їхні колишні та майбутні союзники, що потрапили в переможці та судді, не перестали бути співучасниками всіх злочинів. І коли Франц, відводячи суд тих, хто скинув атомну бомбу на Хіросіму («Гарні переможці! Знаємо ми їх: у вісімнадцятому році вони теж судили нас, тими ж лицемірними чеснотами. Що вони зробили з нами з тих пір? У що вони самі перетворилися? ... справа переможців брати в руки хід історії. Вони його взяли й дали нам Гітлера. Це вони – судді? Хіба вони ніколи не вбивали, не грабували, не насилували? А хто кинув бомбу на Хіросіму? Невже Геринг? Якби вони судитимуть нас, то хто ж буде судити їх? Вони кричать про наші злочини, щоб виправдати той злочин, що готують поволі: систематичне винищення німецького народу» [5, с. 186]), у напівмаренні говорить таємничим Крабам на стелі про сморід, що йде від ХХ століття, читає / глядач прекрасно розуміє, яка значна доля провини лежить на системі, що зживає себе й заради спасіння кличе на допомогу фюрерів усіх мастей та мундирів.

Але Сартра найбільше цікавить питання про те, що являє собою фашизм як один із представників людського роду; письменник намагається з'ясувати, що ця істота відчуває, чому вона перетворилася на злочинця та якою є міра її особистої відповідальності.

Такою істотою в п'єсі є Франц фон Герлах. Він не громила, не надлюдина. С. Великовський називає його «скоріше стандартним зразком фашиста, ніж виродком» [2, с. 228]. Він відмовляється від поради Лені відхилити будь-який суд, оголосивши свавілля найвищим моральним освяченням усіх вчинків. Щоправда, він відхиляє й людське правосуддя, тому що його здійснюють ті, на чий совісті Хіросіма, але йому потрібно виправдатися перед кимось, і для Франца такими абсолютно безсторонніми суддями стають народжені його хворобливою уявою холодні душою скрипличі Краби, перед яким нібито в ХХ столітті предстане людство ХХ століття.

Франц намагається перекласти провину на долю, на століття, на підступність історії, що

надає вчинкам людини значення, не закладене в них від початку; він наполягає, щоб його судили за намірами, в яких нібито не було нічого поганого: він служив своїй країні, «великій Німеччині». Навряд чи він захоплювався Гітлером та його поплічниками, але «він прийняв їх і пішов за ними, тому що вони клялися тими ж богами, тією же правдою, що й переважна більшість країни, що нарекла їх своїми вождами, а їхню політику – здійсненням своїх заповітних сподівань і життєвих потреб» [2, с. 228–229].

Франц настільки повірив у це, що сприймає Нюрнберзький процес як розправу над усією Німеччиною, над німецьким народом в особі його керівників, особисто над ним – патріотом і солдатом. Франца не влаштовує позиція батька: «Вісімдесят мільйонів злочинців: яка нісенітниця! У найкращому разі їх було півсотні. Так нехай їх повісять, а нас виправдають: це був би кінець кошмару!» [5, с. 185].

Він шукає більш серйозних і гідних доводів, і пам'ять (а скоріше, уява) підказує йому зустріч із німкою-калікою серед руїн, і ця жінка звинувачує його, як і свого брата, в тому, що він не зробив усього, щоб перемогти або померти: «Мало! Мало крові! Мало таборів! Ти нас зрадив, ти щадив те, що тобі не належить; щораз, коли ти щадив життя ворога, будь він навіть у колисці, ти забирив наше життя; ти хотів боротися без ненависті, але ти отруїв ненавистю мене, і вона терзає моє серце. Де твоя доблесть, поганій солдате? Будь ти проклятий, солдате поразки! Де твоя честь? Винний – це ти! Бог буде судити тебе не по твоїх учинках, а по тому, чого ти не насмілився зробити: за тими злочинами, які треба було зробити, і ти їх не зробив!» [5, с. 270].

І якщо це голос народу, то цінні всі або ніхто. Але ж вісімдесят мільйонів злочинців – абсурд, і Франц береться свідчити перед судом ракоподібних про свою невинність.

А подібний захист вимагає добровільного ув'язнення тому, що всі виправдання Франца базуються на припущенні, що Німеччина спустошена, скрізь руїни та горе. Чоловік наказав замурувати вікно, яке виходило в парк, щоб не бачити того, що відбувається навколо (а насправді – в його хворій уяві): «Зруйновані міста, розбиті машини, знищена промисловість, безробіття, що зростає. Туберкульоз. Страшне падіння народжуваності – все це я знаю. (...) Найнечуваніше вбивство в історії. (...) Через двадцять років і не пізніше як через п'ятдесят умре останній німець. Не думайте, що я нарікаю: ми переможені, нас убивають, це справедливо. Але, можливо, ви зрозумієте – у мене немає бажання бути свідком цієї бойні. Я не турист і не бажаю оглядати зруйновані собори, спалені фабрики. Не бажаю наносити візити сім'ям, загнаним у підвали. Не бажаю шлятися серед калік, рабів, зрадників і шльондр. Я думаю, що ви звикли до цього видовища, але скажу відверто – я б його не виніс», – говорить, звертаючись до Йоганни, Франц [5, с. 228–229].

Якщо все це дійсно так, то у війні справді йшлося про життя та смерть народу. і всі злочини, вся жорстокість німецьких солдатів були виконанням обов'язку перед батьківщиною. Якщо ж країна процвітає, виходить, що її ніхто не збирався знищувати, тоді все, що називало-

ся патріотичним обов'язком, було просто брехнею, шовіністичним дурманом, а страшні злочини не виправдані нічим, крім розбійницьких планів промислових магнатів на манер фон Герлаха. «Руїни були для мене правосуддя; я прив'язався до наших розгромлених будинків, до наших покалечених дітей. Я лицемірів, коли говорив, що заживо поховаю себе, щоб не бачити агонію Німеччини. Неправда! Я мріяв про загибель моєї країни й замурував себе, щоб не стати свідком її відродження», – зізнається Франц у розмові з батьком [5, с. 289]. Гінденбург розповідає синові про німецьке «економічне диво», стверджуючи, що Німеччина завдяки поразці у війні «стала наймогутнішою в усій Європі». «Ми яблуко розбрату, головний козир, – говорить він Францеві. – Нас розтлівають; всі світові ринки відкриті нам; наші заводи пущені в хід; ми – світова кузня. Поразку Німеччини послано провидінням, Франц; у нас масло, гармати, солдати, сину мій! А завтра – бомба! І тоді ми струсьмо гривною, і наші опікуни відскочать, як блохи, побачиш» [5, с. 293]. Франц не може зрозуміти: Німеччина панує над Європою, програвши війну, а що було б, якби німці перемогли? Його ж батько стверджує, що перемоги бути не могло.

«Франц. Виходить, війну треба було вести, щоб програти?»

Батько. Треба було зіграти в піддавки: як завжди. Франц. І ви це зробили?

Батько. Так, із самого початку воєнних дій.

Франц. А ті, хто щиро любив свою країну, – пожертвував своєю честю в ім'я перемоги...

Батько (холоднокровно й жорстко). Вони тільки ризикували зтягти всю цю різанину й затримали б реконструкцію. (Пауза.) Фактично, вони були придатні тільки на окремі вбивства» [5, с. 293–294].

Франц не може цього прийняти й заявляє: «Німеччина повинна здохнути, не те я – звичайний карний злочинець» [5, с. 294].

Коли ж у його кімнаті з'являється Йоганна, Франц змушений поглянути в обличчя правді, від якої він тікав усі ці тринадцять років. І навіть ця жінка, яка певною мірою є товаришкою Франца по нещастю, близькою душею, готовою багато на що закрити очі, жахається, дізнавшись про «подвиги» Франца («смоленського ката») в Росії.

На магнітофонній плівці, подаровані ним Йоганні перед самогубством, відбито голу правду, що досить довго залишалася його таємницею. Від імені свого «самотнього, знівченого, засудженого століття» Франц звертається до століть майбутніх із поясненням «цієї складної метаморфози»: «<...> Моє століття не було б настільки невинно поганим, якби людина не розтліла його: найжорстокіший, споконвічний ворог – дика, зла, всеїдна тварина – людина, що заприсягла погубити людину... Один плюс один дорівнює одному – ось таємниця нашого століття. Причайшись, звір жив усередині нас, ми відчували його погляд раптово в зіницях наших близьких, і тоді ми завдавали удару: законні остороги захисту. Я був охоплений цим звіром, я завдав удару, людина впала, і тоді в її погасаючому погляді я побачив живого звіра – себе. <...>» [5, с. 299–300].

Отже, поклик вітчизни взагалі ні до чого, він сам зруйнував у своїй душі людину й дозволив хижому звірові, що дрімав десь у її глибині, про-

кинутися. Франц посилається на століття, бажає представити себе мучеником, що поклав на свої плечі тягар усіх гріхів людства. Але ж ця промова подається в світлі розкритої історії з польським рабином (Франц намагався його сховати, але батько віддав нещасного гестапівцям; кілька фашистів тримали юнака, інші ж на його очах душили рабина. І в цей момент Франц, як сам він зізнався, відчув не співчуття до жертви, а бажання влади: «Гітлер зробив мене Надлюдиною, неблаганною й священною, як він сам. І я відчув себе Гітлером, вище за всіх» [5, с. 289]) і смоленськими партизанами («Партизани не давали нам спокою ні вдень, ні вночі. У селі їм допомагали. Я хотів змусити селян заговорити» [5, с. 287]), у світлі зізнання Франца, що він катував людей.

В. Яценко, розглядаючи магнітофонну сповідь Франца, наголошує на її двозначності: з одного боку, це каяття, з іншого – спроба перекласти відповідальність на інших. Вона стверджує, що «на соціально-історичне мотивування накладається екзистенціалізм з усе зрівнюючим абсурдом і відповідальністю всіх, без бачення головних винуватців» [6, с. 17–18]. Але ж слід визнати, що винним є не тільки Франц фон Герлах, а й старий Гінденбург (якому син дорікає за те, що той

просто зробив його додатком до своїх верфей і бойових кораблів), і його справа, й весь заведений фон Герлахами життєвий устрій, здатний призводити до особистих та історичних катастроф.

Висновки й перспективи подальших досліджень. Отже, розглянувши специфіку постановки й вирішення проблем свободи людини, вибору й відповідальності за нього в драмі Ж.-П. Сартра «Альтонські прокляті», можемо стверджувати, що, на думку автора твору, свобода чи несвобода людини, вибір, який вона робить, часто залежать не тільки від неї самої або від зовнішніх заборон, а й від закладених у неї змалку стереотипів, які в певний момент включаються без усвідомлення цього людиною, через що вона чинить так, як бажано суспільству / державі.

Звідси випливає, що справедливий суд над катом може відбутися лише тоді, «коли разом із ним на лаві підсудних опиняється світобудова, що виліпила його за своїм образом і подобою» [2, с. 232].

Перспективи подальших досліджень ми вбачаємо в зіставному дослідженні рішення зазначених проблем Сартром та українськими представниками екзистенціалізму – І. Багряним, В. Баркою, Т. Осьмачкою та ін.

Список літератури:

1. Бачелис Т. Интеллектуальные драмы Сартра. *Современная зарубежная драма* / Отв. ред. Л.З. Копелев. Москва : Изд-во Ан СССР, 1962. С. 132–218.
2. Великовский С. Путь Сартра-драматурга. *Великовский С. Умозрение и словесность. Очерки французской культуры*. Москва – Санкт-Петербург : Университетская книга, 1998. С. 173–234.
3. Zenkin S.N. Sartre и сакральное. *НЛО*. 2005. № 76(6). URL: <http://magazines.russ.ru/nlo/2005/76/ze8.html>
4. Ледняк Ю.В., Ледняк Г.В., Ханіна Є.О. Особливості часо-просторової організації та образної системи драми Ж.-П. Сартра «Альтонські прокляті». *Теоретические и прикладные проблемы русской филологии : научнометодический сборник*. Вып. XXII / отв. ред. В.А. Глущенко. Славянск : СГПУ, 2012. С. 168–177.
5. Сартр Ж.-П. Затворники Альтоны. *Слова. Затворники Альтоны* / Пер. с франц. Москва : АСП, Фолио, 2002. С. 163–300.
6. Яценко В.М. История зарубежной литературы второй половины XX века : учебник. 4-е изд., стер. Москва : Фланта, 2015. 304 с.

References:

1. Bachelis, T. (1962). Intellektual'nye dramy Sartra [Sartre's intellectual dramas]. Kopelev L.Z. (ed.) *Sovremennaja zarubezhnaja drama* [Modern foreign drama]. Moscow: An SSSR Publishing, pp. 132–218.
2. Velikovskij, S. (1998). Put' Sartra-dramaturga [Sartre's development as a playwright]. *Velikovskij S. Umozrenie i slovesnost'. Ocherki francuzskoj kul'tury* [Speculation and literature. Sketches of the french culture]. Moscow – Saint-Petersburg: Universitetskaya kniga, pp. 173–234.
3. Zenkin, S.N. (2005). Sartre i sakral'noe [Sartre and the sacred]. *NLO* [NLO], (electronic journal), no. 76(6). Available at: <http://magazines.russ.ru/nlo/2005/76/ze8.html>
4. Lednyak, Y.V., Lednyak, Y.V., & Khanina, I.O. (2012). Osoblivosti chaso-prostorovoi organizacii ta obraznoi sistemi dramy Zh.-P. Sartra «Al'tons'ki prokljati» [Particularities of the spatiotemporal organization and the system of characters in the Sartre's drama «The Condemned of Altona»]. *Teoreticheskie i prikladnye problemy russkoj filologii: nauchno-metodicheskij sbornik*, vol. XXII. Slaviansk: SGPU, pp. 168–177.
5. Sartr Zh.-P. (2002). *Zatvorniki Al'tony* [The Condemned of Altona]. *Sartr Zh.-P. Slova. Zatvorniki Al'tony / Per. s franc.* [Words. The Condemned of Altona / Trans. from French]. Moscow: ASP, Folio, pp. 163–300.
6. Jacenko, V.M. (2015). *Istorija zarubezhnoj literatury vtoroj poloviny XX veka: uchebnik* [The history of foreign literature of the second half of the twentieth century: textbook]. Moscow: Flinta. (in Russian)

ПСИХОЛОГІЧНІ НАУКИ

DOI: <https://doi.org/10.32839/2304-5809/2020-6-82-71>

УДК 159.98

Свинаренко Ю.В., Півень М.А.

Національний аерокосмічний університет імені М.Є. Жуковського
«Харківський авіаційний інститут»

ОСОБЛИВОСТІ ЕМОЦІЙНОГО ІНТЕЛЕКТУ ЮНАКІВ З РІЗНИМ ТИПОМ ПРИХИЛЬНОСТІ ДО МАТЕРІ У ДИТИНСТВІ

Анотація. Стаття присвячена дослідженню особливостей організації емоційного інтелекту у юнаків з різними типами прихильності до матері у дитинстві. Теоретичним підґрунтям роботи були теорія прихильності Дж. Боулбі та модель емоційного інтелекту Дж. Мейера, П. Саловея, Д. Карузо. У дослідженні взяли участь 56 юнаків, студентів технічних спеціальностей міста Харкова. Відповідно до типів прихильності було сформовано 2 групи досліджуваних – з нормальним та порушеним типом прихильності. Виявлено, що порушення прихильності до матері у дитинстві негативно впливає на складові емоційного інтелекту, а саме: здатність ідентифікувати емоції, використовувати емоції та свідомо керувати емоціями.

Ключові слова: емоційний інтелект, прихильність, типи прихильності, порушення прихильності.

Svynarenko Yulia, Piven Marharyta
National Aerospace University H.E. Zhukovsky
"Kharkiv Aviation Institute"

FEATURES OF EMOTIONAL INTELLECT OF BOYS WITH DIFFERENT TYPES OF ATTACHMENT TO THE MOTHER IN CHILDHOOD

Summary. The article is devoted to the study of the peculiarities of the organization of emotional intelligence in young men with different types of attachment to the mother in childhood. The theoretical basis of the work were the theory of attachment of J. Bowlby and the model of emotional intelligence of J. Meyer, P. Salovey, D. Caruso. Emotional intellect is the presence of the subject's social skills and abilities that allow him to control his emotions and distinguish the emotions of others. The formed attachment is the result of early emotional experience and is defined as a working model, which is a cognitive-affective construct that arises in the communication between mother and child. As a result of this communication, the child has an idea of how close relationships work. There are four types of attachment: reliable type, anxiety type, avoidant type, anxiety-avoiding or disoriented type. The study involved 56 young men, students of technical specialties of the city of Kharkiv. According to the types of attachment, 2 groups of subjects were formed – with normal and disturbed type of attachment. There were differences in the characteristics of emotional intelligence depending on the type of attachment to the mother in childhood. It was found that the violation of attachment to the mother in childhood negatively affects the components of emotional intelligence, namely: the ability to identify emotions, use emotions and consciously manage emotions. The overall rate of emotional intelligence in groups with a normal type of attachment is significantly higher. For young people with a normal type of attachment is inherent in the ability to remain open to feelings, both pleasant and unpleasant, the ability to withstand stress while experiencing intense emotions. The only scale on which we did not find significant differences in the expressiveness of indicators is a conscious understanding and analysis of their own emotions. Emotional experiences and emotional reactions learned in contact with the mother in early childhood are a prototype of the specifics of emotional intelligence in adulthood. In particular, the experience of safe attachment in early childhood is the key to an effective emotional sphere in adulthood.

Keywords: emotional intellect, attachment, types of attachment, attachment disorder.

Постановка проблеми. Емоційний інтелект є затребуваною темою досліджень сьогоденні у вітчизняній та зарубіжній психології. Емоційний інтелект є тим фактором, що дозволяє досягнути високого рівня соціалізації, особистісного та професійного росту. Емоція, як особливий вид знань, може дати особистості можливість успішно адаптуватися до зовнішніх умов та оточуючих. Переживання та вираження емоцій співвідноситься з інтелектом. Ці два психічні явища об'єднуються у реалізації будь-якої діяльності людини. ЕІ представляє собою наявність у суб'єкта соціальних вмінь та здатностей, які дозволяють контролювати свої емоції й розрізняти емоції оточуючих. ЕІ стає більш важливим за IQ у певних сферах життя людини [1]. Таких сферах, де емоційна регуляція

та емпатія відіграють більшу роль, ніж суто пізнавальні здібності. А саме: здоров'я (психосоматичні розлади), романтичні та особисті стосунки, лідерство у колективі [2; 4; 5].

Аналіз останніх досліджень і публікацій. Дослідженням цього явища займалися і продовжують П. Майер, Дж. Саловея, Р. Бар-Вон, Д. Гоулман, Д. Карузо, К. Саарні, Робертс Р.Д., Метт'юс Дж., Зайднер М., Люсин Д.В., М. Манойлова, Андреева І.Н. Серед українських науковців цю тему Н. Шевчук, О. Саннікова, О. Кузнецова, О. Орищенко, Е. Носенко, І. Аршава та інші науковці. Найбільш розробленими у цьому напрямку є питання, що стосуються онтогенезу розвитку емоційного інтелекту, емоційного інтелекту як ресурсу опанувальної поведінки, адаптивного

потенціалу емоційного інтелекту, емоційного інтелекту у системі професійного становлення та управлінській діяльності, у сфері спілкування, емоційний інтелект у зв'язку з креативністю та творчістю.

Виділення не вирішених раніше частин загальної проблеми. Недостатньо вивченими залишаються питання передумов особливостей розвитку емоційного інтелекту, зокрема вплив особливостей сімейної соціалізації. Теорія прихильності Дж. Боулбі визначає специфіку раннього емоційного досвіду, здобутого у стосунках матері та дитини, як вирішальну для емоційної сфери. Прихильність як мотиваційно-поведінкова система формується до кінця першого року й стає тем базисом, на якому відбувається подальший розвиток особистості дитини. До цього віку в дитини складається найважливіше психологічне утворення, яке Боулбі назвав «внутрішня робоча модель». «Робоча модель прихильності» визначається як когнітивно-афективний конструкт, який виникає при спілкуванні матері і дитини. У результаті цього спілкування у дитини виникає уявлення про те, як функціонують близькі стосунки [3].

Мета статті – провести порівняльний аналіз особливостей емоційного інтелекту юнаків відповідно до типу їх прихильності до матері.

Методи дослідження:

– Опитувальник щодо прихильності до мами в дитинстві модифікація Н.В. Матушевської;

– Тест Дж. Мейера, П. Саловея, Д. Карузо «Емоційний інтелект» (MSCEIT v. 2.0) в адаптації Є.А. Сергієнко та І.І. Ветрової;

– методика «Самооцінка емоційних станів» Г. Айзенка;

– методика Виміру рівня тривожності MAS Дж. Тейлор (в адаптації В.Г. Норакидзе).

Результати тестування оброблялися за допомогою методів математичної статистики: U-критерій Манна-Уїтні, критерій кореляції Пірсона.

Виклад основного матеріалу. Першим етапом дослідження було виокремлення груп випробуваних в залежності від типу прихильності. У дослідженні взяли участь 56 юнаків, студентів технічних спеціальностей міста Харкова. Відповідно до типів прихильності було виявлено наступні результати: надійний тип прихильності – 30 опитуваних; тривожний тип прихильності – 7 опитуваних; унікаючий тип прихильності – 4 опитуваних; тривожно-унікаючий – 15 опитуваних.

Групи трьох порушених стилів прихильності були об'єднані в одну, оскільки загальна кількість опитуваних була обмежена і кількість осіб з кожним типом порушеної прихильності була недостатньою для математико-статистичних розрахунків. Таким чином, було сформовано дві групи опитуваних – 30 осіб з нормальним типом прихильності до матері у дитинстві та 26 осіб з порушеним типом прихильності.

Результати дослідження. Розглянемо особливості емоційного інтелекту юнаків з нормальним типом прихильності до матері. Були виявлені статистично значимі кореляційні зв'язки складових прихильності та складових емоційного інтелекту за допомогою критерію кореляції Пірсона.

Виявлено, що тривога, як складова прихильності до матері має прямий зв'язок ($r=0,420$; $p \leq 0,05$) з агресивністю за методикою самооцінки психічних станів Г. Айзенка. Тобто, чим вищий був рівень тривоги у емоційних стосунках з матір'ю у дитинстві, тим більш агресивним сприймає себе юнак у цьому віці. У контексті формування типу прихильності у дитинстві можемо розглядати агресію, як захисну функцію, яка спрацьовує у дитини у стані тривоги. Оскільки була використана методика самооцінки власних станів, то можна казати про те, що у юнаків з нормальним типом прихильності добре розвинена здатність ідентифікувати агресію в собі. Уникнення, як складова прихильності до матері, має зворотній зв'язок ($r=-0,364$; $p \leq 0,05$) з умінням використовувати емоції. Чим більше був рівень уникнення у емоційних стосунках з матір'ю у дитинстві, тим важче юнакові використовувати власні емоції для підвищення ефективності мислення та діяльності. Це може проявлятися в тому, що чим інтенсивніші емоції відчуває юнак, тим менша його здатність скеровувати їх у потрібному йому напрямі і отримувати від емоцій ресурс для власного розвитку.

Був виявлений прямий зв'язок між тривожністю та ригідністю ($r=0,746$; $p \leq 0,01$) і фрустрацією ($r=0,681$; $p \leq 0,01$). Ми це пояснюємо тим, що у юнаків з нормальним типом прихильності до матері у дитинстві підвищується тривожність на фоні підвищеного невдоволення, або розчарування зовнішніми обставинами (фрустрація), а також, коли юнак відчуває неможливість пристосуватися, адаптуватися до певних обставин (ригідність).

Були виявлені негативні кореляційні зв'язки між шкалою агресивності та усіма складовими емоційного інтелекту, як то: ідентифікація емоцій ($r=-0,502$; $p \leq 0,01$), розуміння та аналіз емоцій ($r=-0,409$; $p \leq 0,05$), свідоме управління емоціями ($r=-0,252$; $p \leq 0,05$), вміння використовувати емоції ($r=-0,390$; $p \leq 0,05$), а також з загальним рівнем емоційного інтелекту ($r=-0,546$; $p \leq 0,05$). Це може свідчити про те, що чим більш агресивним відчуває себе юнак, тим сильніше зменшується його здатність розрізняти, усвідомлювати та скеровувати емоції у необхідному йому напрямі.

Виходячи з цих даних можемо припустити, що вміння керувати своїми емоціональними проявами дозволяє юнакам з нормальним типом прихильності до матері у дитинстві проявляти менше агресії до оточуючих. Чим вище буде рівень усвідомлення своїх емоцій тим менше юнак буде проявляти агресію до зовнішніх подразників.

Розглянемо особливості емоційного інтелекту з порушеним типом прихильності до матері. Виявлено пряму кореляцію між шкалою тривожності та фрустрацією ($r=0,713$; $p \leq 0,01$). Тобто у юнаків з порушеним типом прихильності до матері у дитинстві тривожність зростає одночасно з тим, коли їм доводиться пристосовуватися до нових обставин, щось змінювати у своєму житті чи у звичній для них поведінці. У юнаків з порушеним типом прихильності до матері у дитинстві на здатність ідентифікувати емоції більш за все впливає рівень тривоги ($r=-0,426$; $p \leq 0,05$), який вони відчували у дитячому віці, і чим вищий рівень тривоги що до прихильності, який вони переживали у дитячому віці, тим нижча

їх здатність ідентифікувати емоції у юнацькому віці. Такий же зв'язок є і з емоційним інтелектом ($r=-0,530$; $p \leq 0,05$).

Проаналізуємо відмінності особливостей емоційного інтелекту юнаків з нормальними і порушеними типами прихильності. Виявлено, що для юнаків з порушеним типом прихильності до матері в значно більшій мірі властиво оцінювати себе, як тривожних у порівнянні з юнаками з групи з нормальним типом прихильності ($U=240,5^{**}$). Переживання в дитячому віці досвіду того, що оточуючий світ не є безпечним у юнацькому віці може відбиватися підвищеним станом тривожності. Юнаки з підвищеним відчуттям тривожності можуть бути менш рішучими, менш впевненими у собі та у своїх діях, схильні до сумнівів та коливань при прийнятті рішень, частіше відчують безпомічність. На противагу юнаки, які мали у дитинстві нормальний тип прихильності до мами. Будуть відчувати себе більш впевнено, більш спокійно і, як наслідок, будуть мати більш адаптивні можливості.

Юнаки з порушеним типом прихильності до мами у дитинстві оцінюють себе, як ригідних у більшій мірі, ніж юнаки з нормальним типом прихильності ($U=273^*$). Виходячи з цих даних можна казати про те, що дитина, яка має досвід травмуючих відносин у дитинстві, у юнацькому віці стає менш адаптивною. Такому юнаку буде набагато важче пристосовуватися до змін у оточуючому соціальному середовищі. Крім того такі юнаки частіше можуть ставати ініціаторами конфліктів.

У юнаків з порушеним типом здатність ідентифікувати та здатність використовувати свої емоції розвинена значно менше ніж у юнаків з нормальним типом прихильності. Тобто можна казати про те, що юнаки, які у яких з раннього дитинства виникає досвід відчужених, дистанційованих відносин з мамою, у юнацькому віці гірше ідентифікують власні емоції, ніж юнаки які у ранньому дитинстві набули досвіду безпечних взаємовідносин з мамою. Для порушеного типу властива нижча здатність ідентифікувати емоцію у фізичних станах, відчуттях і думках. Менша здатність до ідентифікації емоції інших людей, у картинах, художніх роботах і так далі через мову, звук, прояви й поведінку. Здатність точно виражати емоції й виражати потреби, пов'язані із цими відчуттями також буде нижча у юнаків з порушеним типом прихильності, і вища у юнаків з нормальним типом прихильності до мами у дитинстві ($U=248^*$). Також до цього компоненту емоційного інтелекту відноситься здатність розрізняти точні й неточні, або справжні проти несправжніх виражень почуттів і у юнаків з групи з порушеною прихильністю вона буде нижче.

Щодо використання своїх емоцій, то до цього компоненту емоційного інтелекту відноситься вміння використовувати емоції для спрямування уваги на пріоритетні для мислення речі, направляючи увагу до важливої інформації. У юнаків з порушеним типом прихильності це вміння буде розвинене менше ($U=284^*$), ніж у юнаків з нормальним типом прихильності. Крім цього юнаки з нормальним типом прихильності можуть використовувати емоції як допоміжні засоби мислення і пам'яті. Їх емоційне

коливання настрою змінюючи перспективу індивідуумів від оптимістичної до песимістичної, сприяє розгляду множинних точок зору. Їм частіше і в більшій мірі властиве вміння викликати емоції, які сприяють вирішенню певних завдань (наприклад, в хорошому настрої краще вирішуються творчі завдання).

Найбільшу відмінність між групами у виразності показників видно в компоненті здатності свідомо керувати своїми емоціями ($U=284^*$). Тобто у юнаків з нормальним типом прихильності здатність залишатися відкритим для почуттів, так само як для приємних, так і неприємних буде значно вищою ніж у юнаків з порушеним типом. Це повністю підтверджує ідею з теорії прихильності про те, що дорослі з порушеною прихильністю є більш закритими як для переживання, так і для вираження почуттів. Також до цього компонента емоційного інтелекту відноситься здатність свідомо залучати або відволікати від емоцій в залежності від оцінки їх інформативності та користі та здатність до свідомого контролю своїх і чужих емоцій (наприклад розпізнавання наскільки ясними, типовими, впливовими, або розумними вони є) та здатність управляти своїми і чужими емоціями, знижуючи негативні емоції. Усі ці здатності у більшій мірі притаманні юнакам з нормальним типом прихильності і, як свідчать, результати нашого дослідження, в значно меншій юнакам з порушеним типом прихильності до матері у дитинстві.

Єдина шкала за якою нами не виявлено суттєвих відмінностей у виразності показників, це свідоме розуміння та аналіз власних емоцій. Показники за шкалою загального емоційного інтелекту підтверджують відмінності показників за складовими емоційного інтелекту – в групі юнаків з нормальним типом прихильності до матері у дитинстві показники емоційного інтелекту значно вище, ніж показники в групі юнаків з порушеним типом прихильності до матері.

Висновки і пропозиції. В ході нашого дослідження були виявлені суттєві відмінності у особливостях емоційного інтелекту юнаків з нормальними і порушеними типами прихильності до мами у дитинстві. Виявлено, що порушення прихильності до матері у дитинстві негативно впливає на складові емоційного інтелекту, а саме: здатність ідентифікувати емоції, використовувати емоції та свідомо керувати емоціями.

У юнаків з нормальним типом прихильності емоції більш доступні і яскраві і їм легше використовувати їх як допоміжні засоби мислення і пам'яті. Для юнаків з нормальним типом прихильності є властивою здатність залишатися відкритим до почуттів, як приємних, так і неприємних, здатність витримувати напруження при переживанні інтенсивних емоцій.

Загальний показник емоційного інтелекту у групи з нормальним типом прихильності теж є вищим. Таким чином, прихильність до матері у дитинстві є важливим фактором, що впливає на особливості емоційного інтелекту у дорослості. Емоційний досвід та емоційні реакції засвоєні у контакті з матір'ю у ранньому дитинстві є прототипом специфіки емоційного інтелекту у дорослості. Зокрема, досвід безпечної прихильності у ранньому дитинстві є запорукою ефективної емоційної сфери у дорослості.

Список літератури:

1. Гоулман Д. Эмоциональное лидерство: Искусство управления людьми на основе эмоционального интеллекта / Даниел Гоулман, Ричард Бояцич, Энни Макки; Пер. сангл. 5 изд. Москва : Альпина Паблшерз, 2011. 301 с.
2. Дерев'янка С.П. Феноменологія емоційного інтелекту : Навчально-методичний посібник. Чернігів : видавець «Лозовий В.М.», 2016. 312 с.
3. Bowlby J. *Attachment and Loss*. Volume I. 2nd ed. New York : Basic Books, 1982. 436 p.
4. Mayer J.D., Salovey P. The intelligence of emotional intelligence. *Intelligence*. N.Y., 1993. P. 433–442.
5. Salovey P., Mayer J.D. Some final thoughts about personality and intelligence. *Personality and intelligence*. Cambridge : U.K. Cambridge University Press, 1994, pp. 303–318.

References:

1. Goulman, D., Boyaczich, R., & Makki, E. (2011). *Emocjonalnoe liderstvo: Iskusstvo upravleniya lyudmi na osnove emoczionalnogo intellekta* (5 izd.). Moscow: Alpina Pablisherz, 301 p.
2. Derevyanko, S.P. (2016). *Fenomenologiya emoczijnogo intelektu: Navchalno-metodichnij posibnik*. Chernigiv: vidavecuz «Lozovij V.M.», 312 p.
3. Bowlby, J. (1982). *Attachment and Loss* (Volume I. 2nd ed.). New York: Basic Books, 436 p.
4. Mayer, J.D. (1993). *The intelligence of emotional intelligence*. New York: Intelligence, pp. 433–442.
5. Salovey, P., & Mayer, J.D. (1994). *Some final thoughts about personality and intelligence* [Personality and intelligence]. Cambridge: U.K. Cambridge University Press, pp. 303–318.

НАШІ АВТОРИ

1. **Szymon Świontek** – Doctoral Student, Faculty of Materials Science and Ceramics, AGH University of Science and Technology
2. **Алешковський Олексій Ігорович** – студент Київського національного університету будівництва і архітектури
3. **Амбражей Оксана Анатоліївна** – кандидат економічних наук, викладач кафедри цивільно-правових дисциплін Дніпропетровського державного університету внутрішніх справ
4. **Барабаш Алла Григорівна** – кандидат юридичних наук, доцент, доцент кафедри цивільного, господарського права та процесу Національного університету «Чернігівська політехніка»
5. **Бондаревська Ксенія Валентинівна** – кандидат економічних наук, доцент, доцент кафедри економіки та управління національним господарством Дніпровського національного університету імені Олеся Гончара
6. **Братусь Іван Вікторович** – кандидат філологічних наук, доцент, доцент кафедри образотворчого мистецтва Київського університету імені Бориса Грінченка
7. **Будз Володимир Павлович** – кандидат філософських наук, доцент, докторант кафедри філософії Львівського національного університету імені Івана Франка
8. **Вартовнік Анастасія Миколаївна** – здобувач другого (магістерського) рівня вищої освіти Університету державної фіскальної служби України
9. **Васільева Леся Миколаївна** – доктор наук з державного управління, професор, професор кафедри обліку, оподаткування та управління фінансово-економічною безпекою Дніпровського державного аграрно-економічного університету
10. **Величко Ірина Георгіївна** – старший викладач кафедри англійської філології Національного університету біоресурсів і природокористування України
11. **Вересоцька Наталія Іванівна** – кандидат педагогічних наук, старший викладач кафедри теорії і методики технологічної освіти та комп'ютерної графіки ДВНЗ «Переяслав-Хмельницький державний педагогічний університет імені Григорія Сковороди»
12. **Вінтюк Юрій Володимирович** – доцент, доцент кафедри теоретичної та практичної психології Національного університету «Львівська політехніка»
13. **Гайдук Іван Степанович** – молодший науковий співробітник ДНУ «Інститут освітньої аналітики»
14. **Горанська Наталія Вікторівна** – студентка Львівського національного університету імені Івана Франка
15. **Гоян Ігор Миколайович** – доктор філософських наук, професор, декан філософського факультету Прикарпатського національного університету імені Василя Стефаника
16. **Грабійчук Мар'яна Вікторівна** – магістрантка Національного технічного університету України «Київський політехнічний інститут імені Ігоря Сікорського»
17. **Грабовський Григорій Васильович** – судовий експерт сектору трасологічних досліджень відділу криміналістичних видів досліджень Харківського науково-дослідного експертно-криміналістичного центру Міністерства внутрішніх справ України
18. **Григораш Світлана Михайлівна** – кандидат філологічних наук, доцент кафедри документознавства та інформаційної діяльності Івано-Франківського національного технічного університету нафти і газу
19. **Гриник Ігор Миронович** – кандидат педагогічних наук, доцент, доцент кафедри соціальної педагогіки та корекційної освіти Дрогобицького державного педагогічного університету імені Івана Франка
20. **Гриценко Олександр Сергійович** – кандидат технічних наук, доцент, заступник декана будівельного факультету Київського національного університету будівництва і архітектури
21. **Дубно М.В.** – Національна академія сухопутних військ
22. **Дячук Олена Валентинівна** – кандидат філологічних наук, доцент кафедри сучасних європейських мов Університету державної фіскальної служби України
23. **Євсєєв Павло Олексійович** – головний судовий експерт сектору трасологічних досліджень відділу криміналістичних видів досліджень Харківського науково-дослідного експертно-криміналістичного центру Міністерства внутрішніх справ України
24. **Задорожний В.П.** – Національна академія сухопутних військ
25. **Зубченко Святослав Віталійович** – асистент кафедри класичної філології Львівського національного університету імені Івана Франка
26. **Карпенко Олена Романівна** – бакалаврант Харківського національного університету імені В.Н. Каразіна
27. **Коляда Тетяна Анатоліївна** – кандидат юридичних наук, доцент, доцент кафедри менеджменту і адміністрування Національного фармацевтичного університету

28. **Конєва Анна Василівна** – студентка Запорізького національного університету
29. **Корбутяк Аліна Георгіївна** – доцент кафедри публічних, корпоративних фінансів та фінансового посередництва ФФПО Чернівецького національного університету імені Юрія Федьковича
30. **Корсакевич Святослав Сергійович** – здобувач Інституту соціальної і політичної психології Національної академії педагогічних наук України
31. **Кострикін Андрій Артемович** – студент факультету журналістики Національного університету біоресурсів і природокористування України
32. **Костюк Лариса Богданівна** – кандидат філософських наук, доцент, доцент кафедри культурології та мистецької освіти Дрогобицького державного педагогічного університету імені Івана Франка
33. **Крайнюков Олексій Миколайович** – доктор географічних наук, професор, професор кафедри екологічної безпеки та екологічної освіти Харківського національного університету імені В.Н. Каразіна
34. **Кривицька Іветта Анатоліївна** – доцент кафедри екологічної безпеки та екологічної освіти Харківського національного університету імені В.Н. Каразіна
35. **Крючко Леся Станіславівна** – кандидат економічних наук, доцент, доцент кафедри маркетингу Дніпровського державного аграрно-економічного університету
36. **Кубрак Олег Вікторович** – старший викладач кафедри філософії та соціально-гуманітарних дисциплін Сумського національного аграрного університету
37. **Кузьменко Галина Василівна** – кандидат педагогічних наук, старший науковий співробітник Інституту обдарованої дитини Національної академії педагогічних наук України
38. **Лазєбна Олена Анатоліївна** – кандидат філологічних наук, доцент, доцент кафедри теорії, практики та перекладу німецької мови Національного технічного університету України «Київський політехнічний інститут імені Ігоря Сікорського»
39. **Ледняк Ганна Владленівна** – старший викладач кафедри іноземних мов Донбаського державного педагогічного університету
40. **Ледняк Юлія Владленівна** – кандидат педагогічних наук, доцент, доцент кафедри російської мови та літератури Донбаського державного педагогічного університету
41. **Лисенко Зорина Акмедівна** – магістр ННІ права та міжнародно-правових відносин Університету митної справи та фінансів
42. **Лісовська Юлія Петрівна** – кандидат юридичних наук, доцент кафедри адміністративного, фінансового та банківського права Міжрегіональної Академії управління персоналом
43. **Ломак М.М.** – Національна академія сухопутних військ
44. **Лугіна Наталія Анатоліївна** – кандидат юридичних наук, доцент, доцент кафедри кримінального права та кримінології Університету державної фіскальної служби України
45. **Макогін Наталія Олегівна** – студентка Національного університету «Чернігівська політехніка»
46. **Мацюк Кароліна Володимирівна** – студентка Івано-Франківського національного технічного університету нафти і газу
47. **Мендерецька Наталія Вікторівна** – асистент кафедри образотворчого і декоративно-прикладного мистецтва та реставрації творів мистецтва Кам'янець-Подільського національного університету імені Івана Огієнка
48. **Мінка Тетяна Павлівна** – доктор юридичних наук, доцент, професор кафедри адміністративного та митного права ННІ права та міжнародно-правових відносин Університету митної справи та фінансів
49. **Муляр Наталія Михайлівна** – кандидат педагогічних наук, доцент, доцент кафедри культурології та мистецької освіти Дрогобицького державного педагогічного університету імені Івана Франка
50. **Опарій Андрій Олександрович** – старший судовий експерт сектору трасологічних досліджень відділу криміналістичних видів досліджень Харківського науково-дослідного експертно-криміналістичного центру Міністерства внутрішніх справ України
51. **Павліщева Яна Олександрівна** – кандидат філологічних наук, асистент кафедри іноземних мов № 3 Національного юридичного університету імені Ярослава Мудрого
52. **Пасічник Аліса Володимирівна** – магістр ННІ права та міжнародно-правових відносин Університету митної справи та фінансів
53. **Пильтяй Оксана Миколаївна** – кандидат історичних наук, старший викладач ДВНЗ «Переяслав-Хмельницький державний педагогічний університет імені Григорія Сковороди»
54. **Півень Маргарита Анатоліївна** – кандидат психологічних наук, доцент кафедри психології Національного аерокосмічного університету імені М.Є. Жуковського «Харківський авіаційний інститут»

55. **Польцев І.В.** – Національна академія сухопутних військ
56. **Ревть Алла Борисівна** – кандидат педагогічних наук, доцент, доцент кафедри соціальної педагогіки та корекційної освіти Дрогобицького державного педагогічного університету імені Івана Франка
57. **Саранчук Надія Дмитрівна** – студентка Львівського національного університету імені Івана Франка
58. **Свинаренко Юлія Валеріївна** – кандидат психологічних наук, доцент кафедри психології Національного аерокосмічного університету імені М.Є. Жуковського «Харківський авіаційний інститут»
59. **Семененко Роман Євгенович** – судовий експерт сектору трасологічних досліджень відділу криміналістичних видів досліджень Харківського науково-дослідного експертно-криміналістичного центру Міністерства внутрішніх справ України
60. **Смаглюк Ольга Сергіївна** – магістрантка Національного університету «Чернігівський колегіум» імені Т.Г. Шевченка
61. **Стрілецька Наталія Михайлівна** – кандидат педагогічних наук, доцент кафедри дошкільної та початкової освіти Національного університету «Чернігівський колегіум» імені Т.Г. Шевченка
62. **Татарин Наталія Богданівна** – кандидат економічних наук, доцент кафедри фінансового менеджменту Львівського національного університету імені Івана Франка
63. **Токовило Тетяна Сергіївна** – асистент кафедри природничо-наукової підготовки Херсонської державної морської академії
64. **Топорков Олексій Романович** – студент Інституту міжнародних відносин Київського національного університету імені Тараса Шевченка
65. **Тунь Світлана Іванівна** – студентка Чернівецького національного університету імені Юрія Федьковича
66. **Туренко Віталій Едуардович** – кандидат філософських наук, молодший науковий співробітник філософського факультету Київського національного університету імені Тараса Шевченка
67. **Урусова Зінаїда Петрівна** – кандидат економічних наук, доцент кафедри обліку та оподаткування Запорізького національного університету
68. **Филиппова Ольга Николаевна** – член Ассоциации искусствоведов (г. Москва)
69. **Фокша Лілія Володимирівна** – кандидат юридичних наук, доцент, доцент кафедри цивільно-правових дисциплін Дніпропетровського державного університету внутрішніх справ
70. **Халатур Світлана Миколаївна** – доктор економічних наук, професор, професор кафедри фінансів, банківської справи та страхування Дніпровського державного аграрно-економічного університету
71. **Ярмоліцька Наталія Вікторівна** – кандидат філософських наук, науковий співробітник філософського факультету Київського національного університету імені Тараса Шевченка
72. **Яцентюк Назар Ростиславович** – студент Дніпровського національного університету імені Олеса Гончара

ВИМОГИ ДО ПУБЛІКАЦІЇ СТАТЕЙ

Редакція наукового журналу

пропонує всім бажаючим студентам, аспірантам, докторантам, здобувачам, молодим фахівцям, викладачам, науковцям та іншим зацікавленим особам опублікувати свої статті за різними науковими напрямками

ДЛЯ ПУБЛІКАЦІЇ СТАТТІ НЕОБХІДНО:

1. Заповнити електронну форму реєстрації, обов'язкову для публікації.

2. Надсилати на електронну пошту редакції info@molodyvcheny.in.ua статтю та квитанцію про сплату вартості публікації наукової статті (сплачується лише після повідомлення про прийняття матеріалів). Обов'язково в темі листа вкажіть науковий розділ журналу, в якому ви бажаєте опублікувати статтю.

3. Редакція рецензує вашу статтю протягом 2–3 днів. Статті студентів публікуються за

наявності рецензії або співавтора з науковим ступенем.

4. Якщо стаття успішно пройшла рецензування, ми відправляємо вам лист з інформацією: «Стаття пройшла рецензування, прийнята до публікації».

5. Як тільки електронна версія журналу розміщується на сайті, ми повідомляємо вам про це. Потім, після виходу журналу з друку, ми відправляємо вам друкований примірник в потрібній кількості.

ВИМОГИ ДО ЗМІСТУ НАУКОВОЇ СТАТТІ:

Наукові статті повинні містити такі необхідні елементи (з виділенням по тексту статті):

– постановка проблеми у загальному вигляді та її зв'язок із важливими науковими чи практичними завданнями;

– аналіз останніх досліджень і публікацій, в яких започатковано розв'язання даної проблеми, на які посилається автор;

– виділення невирішених раніше частин загальної проблеми, яким присвячується стаття;

– формулювання цілей статті (постановка завдання);

– виклад основного матеріалу дослідження з повним обґрунтуванням отриманих наукових результатів;

– висновки з даного дослідження і перспективи подальшого розвитку в цьому напрямку.

Автори, які подали матеріали для публікації, погоджуються з наступними положеннями:

– відповідальність за достовірність поданої інформації в своїй роботі несе автор.

– автори зберігають за собою всі авторські права і одночасно надають журналу право першої публікації, що дозволяє поширювати даний матеріал із зазначенням авторства та первинної публікації в даному журналі.

СТРУКТУРНІ ЕЛЕМЕНТИ НАУКОВОЇ СТАТТІ:

– індекс УДК (у верхньому лівому кутку сторінки);

– назва статті, прізвище, ім'я, по батькові автора (-ів), місце роботи (навчання), вчений ступінь, вчене звання, посада мовою оригіналу статті;

– анотація (мінімум 700 знаків) та ключові слова (мінімум 5 слів) мовою оригіналу статті;

– назва статті, прізвище та ім'я автора (-ів), місце роботи (навчання) англійською мовою;

– анотація (мінімум 1800 знаків) та ключові слова (мінімум 5 слів) англійською мовою;

– текст статті може бути українською, російською або англійською мовою;

– список літератури подається наприкінці статті у двох формах: «Список літератури» і «References».

Формат статті	A4, орієнтація – книжкова, матеріали збережені та підготовлені у форматі Microsoft Word (*.doc або *.docx)
Поля	всі сторони – 2 см
Основний шрифт	Times New Roman (Arial і Courier New для текстових фрагментів)
Розмір шрифту основного тексту	14 пунктів
Міжрядковий інтервал	полуторний
Вирівнювання тексту	по ширині
Автоматична розстановка переносів	включена
Абзацний відступ (новий рядок)	1,25 см
Нумерація сторінок	не ведеться
Малюнки та таблиці	необхідно подавати в статті безпосередньо після тексту, де вони згадуються вперше, або на наступній сторінці. Розмір шрифту табличного тексту зазвичай на 2 пункти менше основного шрифту. Кількість таблиць, формул та ілюстрацій має бути мінімальною та доречною. Рисунки і таблиці на альбомних сторінках не приймаються.
Формули	повинні бути набрані за допомогою редактора формул (внутрішній редактор формул в Microsoft Word for Windows).
Посилання на літературу	у квадратних дужках по тексту [1, с. 2], бібліографічний список в кінці тексту. Посторінкові виноска та посилання не допускаються
Обсяг	від 10 до 20 сторінок включно

Науковий журнал
«Молодий вчений»

№ 6 (82) червень 2020 р.

Щомісячне видання

Коректор: В. Бабич
Дизайн: А. Юдашкіна
Комп'ютерна верстка: В. Удовиченко

Контактна інформація редакції журналу.
Поштова адреса: 73021 Україна, м. Херсон,
а/с 20, Редакція журналу «Молодий вчений»
Телефон: +38 (0552) 399 530
E-mail: info@molodyvcheny.in.ua
Сайт: www.molodyvcheny.in.ua

Підписано до друку 30.06.2020 р.
Формат 60x84/8.
Папір офсетний. Цифровий друк.
Ум.-друк. арк. 26,62. Тираж 100 прим.
Зам. 0620-90.

Надруковано: Видавничий дім «Гельветика»
Україна, м. Херсон, вул. Паровозна, буд. 46-а
E-mail: mailbox@helvetica.com.ua
Свідоцтво суб'єкта видавничої справи
ДК № 6424 від 04.10.2018 р.