

МІЖНАРОДНИЙ НАУКОВИЙ ЖУРНАЛ «ІНТЕРНАУКА»

ISSN 2520-2057 (print)
ISSN 2520-2065 (online)

INTERNATIONAL
SCIENTIFIC JOURNAL
«INTERNAUKA»



№ 7(141) / 2023



**МІЖНАРОДНИЙ НАУКОВИЙ ЖУРНАЛ
«ІНТЕРНАУКА»**
**INTERNATIONAL SCIENTIFIC JOURNAL
«INTERNAUKA»**

*Свідоцтво
про державну реєстрацію
друкованого засобу масової інформації
КВ № 22444-12344ПР*

Збірник наукових праць

№ 7 (141)

Київ 2023



Повний бібліографічний опис всіх статей Міжнародного наукового журналу «Інтернаука» представлено в: **Index Copernicus International (ICI); Polish Scholarly Bibliography; ResearchBib; Turkish Education Index; Наукова періодика України.**

Журнал зареєстровано в міжнародних каталогах наукових видань та наукометричних базах даних: **Index Copernicus International (ICI); Ulrichsweb Global Serials Directory; Google Scholar; Open Academic Journals Index; Research-Bib; Turkish Education Index; Polish Scholarly Bibliography; Electronic Journals Library; Staats- und Universitätsbibliothek Hamburg Carl von Ossietzky; InfoBase Index; Open J-Gate; Academic keys; Наукова періодика України; Bielefeld Academic Search Engine (BASE); CrossRef.**

В журналі опубліковані наукові статті з актуальних проблем сучасної науки.

Матеріали публікуються мовою оригіналу в авторській редакції.

Редакція не завжди поділяє думки і погляди автора. Відповідальність за достовірність фактів, імен, географічних назв, цитат, цифр та інших відомостей несуть автори публікацій.

У відповідності із Законом України «Про авторське право і суміжні права», при використанні наукових ідей і матеріалів цієї збірки, посилання на авторів та видання є обов'язковими.

Редакційна колегія:

Голова редакційної колегії: **Камінська Тетяна Григорівна** — доктор економічних наук, професор (Київ, Україна)

Заступник голови редакційної колегії: **Курило Володимир Іванович** — доктор юридичних наук, професор, заслужений юрист України (Київ, Україна)

Заступник голови редакційної колегії: **Тарасенко Ірина Олексіївна** — доктор економічних наук, професор (Київ, Україна)

Розділ «Економічні науки»:

Член редакційної колегії: **Алієв Шафа Тифліс огли** — доктор економічних наук, професор, член Ради — науковий секретар Експертної ради з економічних наук Вищої Атестаційної Комісії при Президентові Азербайджанської Республіки (Сумгаїт, Азербайджанська Республіка)

Член редакційної колегії: **Баланюк Іван Федорович** — доктор економічних наук, професор (Івано-Франківськ, Україна)

Член редакційної колегії: **Бардаш Сергій Володимирович** — доктор економічних наук, професор (Київ, Україна)

Член редакційної колегії: **Бондар Микола Іванович** — доктор економічних наук, професор (Київ, Україна)

Член редакційної колегії: **Белялов Талят Енверович** — доктор економічних наук, доцент (Київ, Україна)

Член редакційної колегії: **Вдовенко Наталія Михайлівна** — доктор економічних наук, професор (Київ, Україна)

Член редакційної колегії: **Гоблик Володимир Васильович** — доктор економічних наук, кандидат філософських наук, професор, Заслужений економіст України (Мукачеве, Україна)

Член редакційної колегії: **Гринько Алла Павлівна** — доктор економічних наук, професор (Харків, Україна)

Член редакційної колегії: **Гуцаленко Любов Василівна** — доктор економічних наук, професор (Вінниця, Україна)

Член редакційної колегії: **Дерій Василь Антонович** — доктор економічних наук, професор (Тернопіль, Україна)

Член редакційної колегії: **Денисенко Микола Павлович** — доктор економічних наук, професор, член-кореспондент Міжнародної академії інвестицій і економіки будівництва, академік Академії будівництва України та Української технологічної академії (Київ, Україна)

Член редакційної колегії: **Дмитренко Ірина Миколаївна** — доктор економічних наук, професор (Київ, Україна)

Член редакційної колегії: **Драган Олена Іванівна** — доктор економічних наук, професор (Київ, Україна)

Член редакційної колегії: **Еміне Лейла Кият** — доктор економічних наук, доцент (Туреччина)

Член редакційної колегії: **Єфіменко Надія Анатоліївна** — доктор економічних наук, професор (Черкаси, Україна)

Член редакційної колегії: **Заруцька Олена Павлівна** — доктор економічних наук, професор (Дніпро, Україна)

Член редакційної колегії: **Захарін Сергій Володимирович** — доктор економічних наук, старший науковий співробітник, професор (Київ, Україна)

Член редакційної колегії: **Зеліско Інна Михайлівна** — доктор економічних наук, професор, академік Академії економічних наук України (Київ, Україна)

Член редакційної колегії: **Зось-Кіор Микола Валерійович** — доктор економічних наук, професор (Полтава, Україна)

Член редакційної колегії: **Ільчук Павло Григорович** — доктор економічних наук, доцент (Львів, Україна)

Член редакційної колегії: **Карімкулов Жасур Іманбоевич** — доктор економічних наук, доцент (Ташкент, Республіка Узбекистан)

Член редакційної колегії: **Клочан В'ячеслав Васильович** — доктор економічних наук, професор (Миколаїв, Україна)

Член редакційної колегії: **Копилук Оксана Іванівна** — доктор економічних наук, професор (Львів, Україна)

Член редакційної колегії: **Кравченко Ольга Олексіївна** — доктор економічних наук, професор (Київ, Україна)

Член редакційної колегії: **Курило Людмила Ізидорівна** — доктор економічних наук, професор (Київ, Україна)

Член редакційної колегії: **Кухленко Олег Васильович** — доктор економічних наук, професор (Київ, Україна)

Член редакційної колегії: **Лойко Валерія Вікторівна** — доктор економічних наук, професор (Київ, Україна)

Член редакційної колегії: **Лоханова Наталя Олексіївна** — доктор економічних наук, професор (Львів, Україна)

Член редакційної колегії: **Малік Микола Йосипович** — доктор економічних наук, професор (Київ, Україна)

Член редакційної колегії: **Мігус Ірина Петрівна** — доктор економічних наук, професор (Черкаси, Україна)

Член редакційної колегії: **Ніценко Віталій Сергійович** — доктор економічних наук, доцент (Одеса, Україна)

Член редакційної колегії: **Олійник Олександр Васильович** — доктор економічних наук, професор (Харків, Україна)

Член редакційної колегії: **Осмятченко Володимир Олександрович** — доктор економічних наук, професор (Київ, Україна)

Член редакційної колегії: **Охріменко Ігор Віталійович** — доктор економічних наук, професор (Київ, Україна)

Член редакційної колегії: **Паска Ігор Миколайович** — доктор економічних наук, професор (Біла Церква, Україна)

Член редакційної колегії: **Разумова Катерина Миколаївна** — доктор економічних наук, професор (Київ, Україна)

Член редакційної колегії: **Рамський Андрій Юрійович** — доктор економічних наук, професор (Київ, Україна)

Член редакційної колегії: **Селіверстова Людмила Сергіївна** — доктор економічних наук, професор (Київ, Україна)

Член редакційної колегії: **Скрипник Маргарита Іванівна** — доктор економічних наук, професор (Київ, Україна)

Член редакційної колегії: **Смолін Ігор Валентинович** — доктор економічних наук, професор (Київ, Україна)

Член редакційної колегії: **Сунцова Олеся Олександрівна** — доктор економічних наук, професор, академік Академії економічних наук України (Київ, Україна)

Член редакційної колегії: **Танклевська Наталія Станіславівна** — доктор економічних наук, професор (Херсон, Україна)

Член редакційної колегії: **Токар Володимир Володимирович** — доктор економічних наук, професор (Київ, Україна)

Член редакційної колегії: **Тулчинська Світлана Олександрівна** — доктор економічних наук, професор (Київ, Україна)

Член редакційної колегії: **Чижевська Людмила Віталіївна** — доктор економічних наук, професор (Житомир, Україна)

Член редакційної колегії: **Шевчук Ярослав Васильович** — доктор економічних наук, старший науковий співробітник, доцент (Нововолинськ, Волинська обл., Україна)

Член редакційної колегії: **Шинкарук Лідія Василівна** — доктор економічних наук, професор, член-кореспондент НАН України (Київ, Україна)

Член редакційної колегії: **Шпак Валентин Аркадійович** — доктор економічних наук, професор (Київ, Україна)

Член редакційної колегії: **Скриньковський Руслан Миколайович** — кандидат економічних наук, професор (Львів, Україна)

Член редакційної колегії: **Султонов Шерали Нураліевич** — доктор філософії з економічних наук (PhD) (Ташкент, Республіка Узбекистан)

Член редакційної колегії: **Peter Bielik** — Dr. hab. (Словацька Республіка)

Член редакційної колегії: **Eva Fichtnerová** — University of South Bohemia in České Budějovice (Чеська Республіка)

Член редакційної колегії: **József Káposzta** — Dr. hab. (Угорщина)

Член редакційної колегії: **Henrietta Nagy — Dr. hab.** (Угорщина)

Член редакційної колегії: **Anna Törő-Dunay — Dr. hab.** (Угорщина)

Член редакційної колегії: **Mirosław Wasilewski — Dr. hab., Associate professor** WULS-SGGW (Польща)

Член редакційної колегії: **Natalia Wasilewska — Doctor of Economic Sciences, professor** UJK (Польща)

Розділ «Технічні науки»:

Член редакційної колегії: **Бєліков Анатолій Серафимович** — доктор технічних наук, професор (Дніпро, Україна)

Член редакційної колегії: **Кузьмін Олег Володимирович** — доктор технічних наук, доцент (Київ, Україна)

Член редакційної колегії: **Луценко Ігор Анатолійович** — доктор технічних наук, професор (Кременчук, Україна)

Член редакційної колегії: **Мельник Вікторія Миколаївна** — доктор технічних наук, професор (Київ, Україна)

Член редакційної колегії: **Румянцев Анатолій Олександрович** — доктор технічних наук, професор (Краматорськ, Україна)

Член редакційної колегії: **Сергейчук Олег Васильович** — доктор технічних наук, професор (Київ, Україна)

Член редакційної колегії: **Степанов Олексій Вікторович** — доктор технічних наук, професор (Харків, Україна)

Член редакційної колегії: **Чабан Віталій Васильович** — доктор технічних наук, професор (Київ, Україна)

Член редакційної колегії: **Аль-Абабнех Хасан Алі Касем** — кандидат технічних наук (Амман, Йорданія)

Член редакційної колегії: **Артюхов Артем Євгенович** — кандидат технічних наук, доцент (Суми, Україна)

Член редакційної колегії: **Баширбейлі Адалат Ісмаїл** — кандидат технічних наук, головний науковий спеціаліст (Баку, Азербайджанська Республіка)

Член редакційної колегії: **Кабулов Нозімжон Абдукаримович** — кандидат технічних наук, доцент (Республіка Узбекистан)

Член редакційної колегії: **Коньков Георгій Ігорович** — кандидат технічних наук, професор (Київ, Україна)

Член редакційної колегії: **Почужевский Олег Дмитрович** — кандидат технічних наук, доцент (Кривий Ріг, Україна)

Член редакційної колегії: **Саньков Петро Миколайович** — кандидат технічних наук, доцент (Дніпро, Україна)

Розділ «Педагогічні науки»:

Член редакційної колегії: **Кузава Ірина Борисівна** — доктор педагогічних наук, доцент (Луцьк, Україна)

Член редакційної колегії: **Лігоцький Анатолій Олексійович** — доктор педагогічних наук, професор (Київ, Україна)

Член редакційної колегії: **Мулик Катерина Віталіївна** — доктор педагогічних наук, доцент (Харків, Україна)

Член редакційної колегії: **Рибалко Ліна Миколаївна** — доктор педагогічних наук, професор (Полтава, Україна)

Член редакційної колегії: **Остапівська Ірина Ігорівна** — кандидат педагогічних наук, доцент (Луцьк, Україна)

Розділ «Державне управління»:

Член редакційної колегії: **Дегтяр Андрій Олегович** — доктор наук з державного управління, професор, Заслужений діяч науки і техніки України (Харків, Україна)

Член редакційної колегії: **Дегтяр Олег Андрійович** — доктор наук з державного управління, доцент (Харків, Україна)

Член редакційної колегії: **Колтун Вікторія Семенівна** — доктор наук з державного управління, доцент (Київ, Україна)

Член редакційної колегії: **Степанов Віктор Юрійович** — доктор наук з державного управління, професор (Харків, Україна)

Розділ «Психологічні науки»:

Член редакційної колегії: **Щербан Тетяна Дмитрівна** — доктор психологічних наук, професор, Заслужений працівник освіти України, ректор Мукачівського державного університету (Мукачеве, Україна)

Член редакційної колегії: **Фільова-Русєва Красимира Георгієва** — кандидат психологічних наук, доцент (Пловдив, Республіка Болгарія)

Розділ «Історичні науки»:

Член редакційної колегії: **Білан Сергій Олексійович** — доктор історичних наук, доцент (Київ, Україна)

Член редакційної колегії: **Добржанський Олександр Володимирович** — доктор історичних наук, професор (Чернівці, Україна)

Член редакційної колегії: **Уразімова Тамара Володимирівна** — PhD in History of Art, доцент (Нукус, Узбекистан)

Розділ «Філософські науки»:

Член редакційної колегії: **Ільїна Антоніна Анатоліївна** — доктор філософських наук, доцент (Київ, Україна)

Член редакційної колегії: **Фархїтдінова Ольга Михайлівна** — кандидат філософських наук

ЗМІСТ
CONTENTS

ДЕРЖАВНЕ УПРАВЛІННЯ

Кравченко Олена Олексіївна, Загребельна Аліна Володимирівна
РОЛЬ ЕЛЕКТРОННИХ ПОСЛУГ В ЕФЕКТИВНОМУ ДЕРЖАВНОМУ УПРАВЛІННІ..... 9

Кравченко Олена Олексіївна, Шпурик Надія Юріївна
ВПРОВАДЖЕННЯ РЕФОРМ ДЛЯ РОЗВИТКУ КРАЇНИ: РОЛЬ ТА ЗНАЧЕННЯ..... 13

ЕКОНОМІЧНІ НАУКИ

Кудирко Людмила Петрівна, Кравець Олександр Олександрович
ПРІОРИТЕТИ МАРКЕТИНГОВИХ СТРАТЕГІЙ ГЛОБАЛЬНИХ КОМПАНІЙ-ПИВОВАРІВ
В УМОВАХ COVID-19 16

ІСТОРИЧНІ НАУКИ

Городинська Лілія Станіславівна
ПОСТМАЙДАННИЙ РУХ ТА СОЦІАЛЬНІ ТРАНСФОРМАЦІЇ 21

ПЕДАГОГІЧНІ НАУКИ

**Мельник Богдан Миколайович, Канюра Олександр Андрійович,
Костюк Тетяна Михайлівна**
ВИРОБНИЧА ЛІКАРСЬКА ПРАКТИКА ЯК МЕТОД ВДОСКОНАЛЕННЯ НАВЧАЛЬНОГО
ПРОЦЕСУ СТУДЕНТІВ-СТОМАТОЛОГІВ В РАМКАХ ЗМІШАНОЇ ФОРМИ НАВЧАННЯ 24

Романюк Вікторія Леонідівна, Лещенко Анжеліка Вячеславівна
СИНХРОННЕ ТА АСИНХРОННЕ НАВЧАННЯ У ПРОЦЕСІ ФОРМУВАННЯ ІНШОМОВНОЇ
КОМУНІКАТИВНОЇ КОМПЕТЕНТНОСТІ МАЙБУТНІХ ОФІЦЕРІВ НАЦІОНАЛЬНОЇ
ГВАРДІЇ УКРАЇНИ..... 30

ПСИХОЛОГІЧНІ НАУКИ

Parfonova Oksana, Mitriaiev Sergiy
THE POSSIBILITY OF MISUSE OF THE NCRMD RULE AND ABSOLUTE DISCHARGE
IN THE CANADIAN CRIMINAL JUSTICE SYSTEM..... 38

СОЦІАЛЬНІ КОМУНІКАЦІЇ

Руденко Наталія Володимирівна
ЛІНГВОПРАГМАТИЧНІ АСПЕКТИ АНГЛОМОВНИХ РЕКЛАМНИХ ТЕКСТІВ 41

ТЕХНІЧНІ НАУКИ

**Fialko Natalia, Navrodska Raisa, Gnedash Georgii,
Shevchuk Svitlana, Novakivskii Maksym**
EFFECTIVENESS OF THE AIR METHOD PROTECTION OF GAS EXHAUST CHANNELS
OF BOILER PLANTS WITH COMPLEX RECOVERY OF THE WASTE GASES HEAT 46

Kameniev Roman, Golian Nataliia
A COMPREHENSIVE COMPARISON OF DEVELOPMENT METHODOLOGIES ON
A SYSTEM EXAMPLE WITH A FIXED COST AND UNAPPROVED REQUIREMENTS..... 50

**Фіалко Наталія Михайлівна, Навродська Раїса Олександрівна,
Гнедаш Георгій Олександрович, Шевчук Світлана Іванівна,
Новаківський Максим Олександрович**
ТЕПЛОВА ТА ЕКОЛОГІЧНА ЕФЕКТИВНІСТЬ РЕАЛІЗАЦІЇ КОНДЕНСАЦІЙНОГО РЕЖИМУ
В ТЕПЛОУТИЛІЗАЦІЙНОМУ ОБЛАДНАННІ ГАЗСПОЖИВАЛЬНИХ КОТЕЛЕНЬ 53

ФІЛОСОФСЬКІ НАУКИ

П'янзін Сергій Дмитрович, Василенко Марина Петрівна
ПОНЯТТЯ КОНФЛІКТУ: ВІД СЕМАНТИКИ ДО ЙОГО ОСМИСЛЕННЯ..... 57

УДК 351:004.738

ДЕРЖАВНЕ УПРАВЛІННЯ

Кравченко Олена Олексіївна

кандидат економічних наук,

доцент кафедри менеджменту та державної служби

Черкаський національний університет імені Богдана Хмельницького

Kravchenko Olena

PhD in Economics, Associate Professor

Bohdan Khmelnytsky National University of Cherkasy

ORCID: 0000-0002-8776-4462

Загребельна Аліна Володимирівна

здобувач освітнього ступеня «бакалавр»

Черкаського національного університету імені Богдана Хмельницького

Zahrebelna Alina

Bachelor's degree holder of the

Bohdan Khmelnytsky National University of Cherkasy

РОЛЬ ЕЛЕКТРОННИХ ПОСЛУГ В ЕФЕКТИВНОМУ ДЕРЖАВНОМУ УПРАВЛІННІ THE ROLE OF ELECTRONIC SERVICES IN EFFECTIVE PUBLIC ADMINISTRATION

Анотація. Стаття присвячена аналізу та дослідженню важливості електронних державних послуг у сучасному суспільстві та їх ролі у підвищенні якості життя населення. Встановлено, що в останні роки в сучасному державному управлінні відбувся значний зсув у бік впровадження електронних послуг. У процесі дослідження було розглянуто та проаналізовано те, як посилення впливу технологій у суспільстві проклало шлях до значних змін у державному управлінні. Констатовано, що на сучасному етапі впровадження технологій в управління було кардинально змінено спосіб роботи державних установ з надання громадянам різноманітних державних послуг, які стали зручними, швидкими та доступними. Також звертається увага, що електронні послуги сприяють зменшенню бюрократії та поліпшенню ефективності державних органів. Електронні послуги дозволили державним установам надавати послуги без кордонів, дозволяючи громадянам отримувати доступ до важливої інформації та здійснювати операції з дому чи робочого місця.

Стаття також розглядає питання кібербезпеки та захисту персональних даних при використанні електронних послуг, а також висвітлює найбільш популярні різновиди електронних послуг, такі як електронний уряд, електронна охорона здоров'я, електронна освіта.

Крім того, у статті визначено основні напрямки дій та приклади вирішення проблем, що виникають під час реалізації послуг для того, щоб отримувати значні переваги від цього в майбутньому. Також, автори закликають до більш широкого використання електронних послуг, оскільки вони можуть сприяти створенню більш ефективного та зручного суспільства.

У процесі аналізу досліджуваної проблеми зроблено висновок, що загалом впровадження електронних послуг у сучасному державному управлінні призвело до позитивних змін, які революціонізували традиційні методи надання послуг. Зроблено висновок, що успішне впровадження електронних послуг вимагає скоординованих зусиль усіх зацікавлених сторін, включаючи уряди, організації приватного сектору, громадянське суспільство та самих громадян.

Ключові слова: електронні послуги, державне управління, інформатизація, електронне урядування.

Summary. The article is devoted to finding out and researching the importance of electronic public services in modern society and their role in improving people's quality of life. It has been established that in recent years there has been a significant shift towards the introduction of electronic services in modern state administration. The research examined and analyzed how the increasing influence of technology in society paved the way for significant changes in public administration. It was established that at the current stage of the introduction of technologies in management, the way of work of state institutions to provide citizens with various state services, which have become convenient, fast and accessible, has been radically changed. It is also noted that electronic services contribute to reducing bureaucracy and improving the efficiency of state bodies. Electronic

services have enabled government agencies to provide services without borders, allowing citizens to access important information and conduct transactions from home or work.

The article also considers the issue of cyber security and protection of personal data when using electronic services, and also highlights the most popular types of electronic services, such as electronic government, electronic health care, and electronic education.

In addition, the article defines the main directions of action and examples of solving problems that arise during the implementation of services in order to receive significant benefits from this in the future. Finally, the author calls for a wider use of electronic services, as they can contribute to a more efficient and convenient society.

In the process of analyzing the investigated problem, it was concluded that, in general, the introduction of electronic services in modern public administration led to positive changes that revolutionized the traditional methods of providing services. It is concluded that the successful implementation of e-services requires the coordinated efforts of all stakeholders, including governments, private sector organizations, civil society and citizens themselves.

Key words: electronic services, public administration, informatization, electronic governance.

Постановка проблеми. У міру розвитку цифровізації, уряди розвинутих країн використовують електронні послуги (е-послуги) як засіб ефективнішого надання державних послуг. Цей перехід до електронних послуг надає можливість не лише покращувати життя громадян, але й заощаджувати час і ресурси державного управління. Водночас, впровадження е-послуг у державному управлінні має і низку проблем, таких як забезпечення конфіденційності та безпеки даних, створення належної цифрової інфраструктури для підтримки безперебійного підключення та надання доступу до цифрових послуг усім громадянам незалежно від їх статусу або географічного положення. Незважаючи на ці виклики, впровадження електронних послуг у державному управлінні є необхідним кроком до модернізації та покращення їх надання.

Аналіз останніх досліджень і публікацій. Надання електронних державних послуг є досить новою темою, яка вивчає та аналізує їх вплив на задоволення потреб споживачів. Електронні послуги можуть потребувати використання різних методів та інструментів, зокрема, інформаційно-комунікаційні технології, які вимагають оцінки результатів попередньої діяльності, щоб реалізувати нові успішні напрямки. Саме тому цю тему розпочали досліджувати низка науковців, зокрема Р. Марусенко, О. Берназюк, Є. Щербина, О. Кожушко, М. Бабик, А. Краковська та інші.

Формулювання цілей статті. Метою статті є дослідження ролі електронних послуг у державному управлінні в сучасних умовах, аналіз питання забезпечення доступності використання електронних державних послуг для громадян.

Виклад основного матеріалу. Вибір Україною вектору розвитку за європейськими стандартами означає, зокрема, більш активне впровадження електронних сервісів у діяльність державного управління, без яких не можуть нормально розвиватися бізнес, наукова та громадська діяльність, інші форми діяльності громадянського суспільства, міжнародні відносини.

Надання органами виконавчої влади адміністративних (управлінських) послуг населенню є пріоритетним напрямом їх діяльності, який потребує переосмислення ролі та значення держави в суспільстві, а також кардинальної зміни у відносинах між владою та громадянами, тобто від суто розпорядчих відносин до обслуговуючих, в яких «громадянин є не прохачем, а споживачем адміністративних послуг» [1].

Швидкість оцифрування залежить не лише від прогресу, але й від необхідності швидко отримувати соціально значущі результати. Однак, розробка та впровадження послуг у цифровому форматі має здійснюватися збалансовано, тестуючи якомога більшу кількість варіантів, щоб запобігти втручанням в конфіденційність та забезпечити стійкість системи (наприклад, програмного забезпечення та технологій та можливість отримання таких послуг у нецифровій формі за рівної та ефективної допомоги) [2].

Електронні державні послуги, також відомі як електронні послуги, стосуються державних послуг, які надаються онлайн через цифрові платформи, такі як веб-сайти та мобільні програми. Складові електронних послуг можуть відрізнятися в залежності від держави та організації, яка надає послуги. Сферами надання електронних послуг є: послуги електронного уряду; послуги електронної охорони здоров'я; послуги електронної освіти; послуги електронного правосуддя; електронні транспортні послуги; фінансові послуги: онлайн-банкінг, платежі та переказ; інформаційні послуги: статистика, регуляторна інформація [3].

Основною метою цифровізації адміністративних послуг є спрощення взаємодії з державними органами влади та місцевого самоврядування. Однак, у процесі реалізації виникла проблема «цифрової нерівності». Використання інтернет-технологій вимагає від людини відповідних знань та навичок, але через низький рівень цифрової грамотності цей новий спосіб доступу до адміністративних послуг доступний не всім громадянам [4].

Передумови для успішного впровадження електронних послуг:

- надійна технологічна інфраструктура, яка включає високошвидкісний Інтернет, сервери, бази даних та інші апаратні та програмні компоненти;
- нормативно-правова база повинна включати закони та нормативні акти щодо захисту даних, конфіденційності, кібербезпеки;
- користувачі повинні бути готові прийняти електронні послуги та бути обізнані про їхні переваги;
- інтероперабельність, яка передбачає, що електронні послуги повинні бути сумісні з існуючими системами та платформами та вимагає розробки єдиних стандартів і протоколів обміну даними;
- електронні послуги мають бути доступними для всіх громадян, незалежно від рівня їхньої цифрової грамотності чи доступу до технологій;
- вклад значних інвестицій в інфраструктуру, розробку програмного забезпечення та людські ресурси [5].

Впровадження електронних послуг у сучасному державному управлінні має вирішальне значення для діяльності уряду. Нижче наведено причини, чому електронні послуги важливі для державного управління:

- підвищують ефективність державного управління, дозволяючи громадянам отримувати доступ до державних послуг онлайн;
- можуть покращити доступність державних послуг для громадян, які мають труднощі з фізичним доступом до державних установ;
- дозволяють урядам надавати більш прозорі та підзвітні послуги громадянам і підприємствам, що може сприяти зниженню рівня корупції;
- можуть зменшити операційні витрати, пов'язані з ручними процесами, такими як друк, подання та зберігання документів для уряду, а для громадян. заощадити на витратах на дорогу та час, підвищивши точність і зменшивши кількість помилок;
- електронні послуги можуть покращити обслуговування клієнтів більш ефективно та вчасно;
- електронні послуги можуть сприяти посиленому залученню громадян до співпраці з урядом;
- дозволяють урядам ефективніше керувати даними та аналізувати їх [6].

Основними цілями Міністерства цифрової трансформації України на сьогодні є: «100% публічних послуг доступні громадянам та бізнесу онлайн; 95% населення, соціальних об'єктів і головних автошляхів мають покриття швидкісним інтернетом; 6 млн українців залучені до програми розвитку цифрових навичок; 10% доля ІТ у ВВП країни» [7].

На сьогоднішній день основними проектами Міністерства цифрової трансформації України є:

- запровадження порталу Дія — електронні державні послуги;
- запровадження порталу електронних закупівель ProZorro;
- розвиток програм «Є-малятко» та «e-Health»;
- проєкт «e-Пенсія» з веб-кабінетом Пенсійного фонду України;
- проєкт «e-Резиденство»;
- перетворення ЦНАП на сучасні Центри Дія;
- запуск програми Дія.Цифрова освіта;
- Дія.City — простір для розвитку ІТ-бізнесу [7].

За даними Міністерства цифрової трансформації найзабезпеченішими електронними державними послугами в Україні є: реєстрація місця проживання, оформлення ID паспорту, оформлення виплат ВПО, реєстрація транспортних засобів, оформлення свідоцтва про народження дитини.

Загальна кількість е-послуг на кінець 2022 року склала 146 штук. Всього кількість адміністративних послуг, інформація про які є на Гіді з державних послуг склала 2258 штук [7].

Зауважимо, що рівень надання послуг залежить від таких факторів:

- повнота й достовірність вхідної інформації, яка потрібна для прийняття рішення про надання послуги;
- зайнятість або навантаження суб'єкта надання послуг, встановленого законодавством допустимого граничного терміну надання послуги (не більше 30 календарних днів) [8].

Загалом, успішне впровадження електронних послуг вимагає скоординованих зусиль усіх зацікавлених сторін, включаючи уряди, організації приватного сектору, громадянське суспільство та самих громадян. Важливо, щоб державні адміністрації ретельно планували та реалізовували свої стратегії електронних послуг, враховуючи потреби та очікування громадян, а також забезпечуючи приватність, безпеку та конфіденційність даних громадян. Крім того, навчання та підтримка як громадян, так і працівників органів державного управління є важливими для забезпечення успішного впровадження електронних послуг.

Висновки з даного дослідження і перспективи подальших досліджень. Отже, впровадження електронних послуг має вирішальне значення для модернізації державного управління та може принести значні переваги як уряду, так і громадянам. Електронні державні послуги характеризуються оперативністю, якістю, зручністю, доступністю та ефективністю. Вони допомагають скоротити витрати та час обробки, підвищуючи прозорість і підзвітність, дозволяючи громадянам зручніше взаємодіяти з державними службами, що може збільшити задоволеність громадян і підвищити довіри до уряду, та поліпшити управління у цілому.

Література

1. Щербина Є. М. Характеристика процедури надання електронних послуг в системі публічних послуг в Україні. Дніпровський науковий часопис публічного управління, психології, права. 2022. С 185–189.
2. Марусенко Р. І. Державні електронні послуги: ризики та недоліки. Правові засади організації та здійснення публічної влади: збірник тез V Міжнародної науково-практичної конференції, м. Хмельницький, 17 червня 2022 року. С. 252.
3. Державні послуги онлайн. URL: <https://plan2.diia.gov.ua/> (дата звернення: 24.04.2023).
4. Краковська А. Є., Бабик М. К. Цифровізація адміністративних послуг в Україні: проблеми та перспективи розвитку. Науковий вісник Ужгородського Національного Університету. Серія Право. 2022. № 70. С. 329–334.
5. Кожушко О. О. Переваги та проблеми впровадження і застосування електронних адміністративних послуг в Україні. Правові засади організації та здійснення публічної влади: збірник тез V Міжнародної науково-практичної конференції, м. Хмельницький, 17 червня 2022 року. С. 173.
6. Решетова Г. І. Електронне урядування як складова інформаційно- комунікаційної системи забезпечення сталого розвитку. Public Administration and Regional Development. 2022. № 18. С. 1141–1162.
7. Міністерство цифрової трансформації України. URL: <https://thedigital.gov.ua/ministry> (дата звернення: 24.04.2023).
8. Берназюк О. О. Адміністративні електронні послуги: поняття та умови впровадження в Україні. Підприємство, господарство і право. Інформаційне право. 2019. № 5 (279). С. 196–199.

References

1. Shcherbyna Ye. M. Kharakterystyka protsedury nadannia elektronnykh posluh v systemi publichnykh posluh v Ukraini. Dniprovskiyi naukovyi chasopys publichnoho upravlinnia, psykholohii, prava. 2022. S 185–189.
2. Marusenko R. I. Derzhavni elektronni posluhy: ryzyky ta nedoliky. Pravovi zasady orhanizatsii ta zdiisnennia publichnoi vlady: zbirnyk tez V Mizhnarodnoi naukovo-praktychnoi konferentsii, m. Khmelnytskyi. 17 chervnia 2022 roku. S. 252.
3. Derzhavni posluhy onlain. URL: <https://plan2.diia.gov.ua/> (date of access: 24.04.2023).
4. Krakovska A. Ye., Babyk M. K. Tsyfrovizatsiia administratyvnykh posluh v Ukraini: problemy ta perspektyvy rozvytku. Naukovyi visnyk Uzhhorodskoho Natsionalnoho Universytetu. Seriiia Pravo. 2022. № 70. S. 329–334.
5. Kozhushko O. O. Perevahy ta problemy vprovadzhennia i zastosuvannia elektronnykh administratyvnykh posluh v Ukraini. Pravovi zasady orhanizatsii ta zdiisnennia publichnoi vlady: zbirnyk tez V Mizhnarodnoi naukovo-praktychnoi konferentsii, m. Khmelnytskyi, 17 chervnia 2022 roku. S. 173.
6. Reshetova H. I. Elektronne uriaduvannia yak skladova informatsiino- komunikatsiinoi systemy zabezpechennia staloho rozvytku. Public Administration and Regional Development. 2022. № 18. S. 1141–1162.
7. Ministerstvo tsyfrovoy transformatsii Ukrainy. URL: <https://thedigital.gov.ua/ministry> (date of access: 24.04.2023).
8. Bernaziuk O. O. Administratyvni elektronni posluhy: poniattia ta umovy vprovadzhennia v Ukraini. Pidpriumstvo, hospodarstvo i pravo. Informatsiine pravo. 2019. № 5 (279). S. 196–199.

Кравченко Олена Олексіївна
кандидат економічних наук,
доцент кафедри менеджменту та державної служби
Черкаський національний університет імені Богдана Хмельницького
Kravchenko Olena
PhD in Economics, Associate Professor
Bohdan Khmelnytsky National University of Cherkasy
ORCID: 0000-0002-8776-4462

Шпурик Надія Юріївна
студентка
Черкаського національного університету імені Богдана Хмельницького
Shpuryk Nadiia
Student of the
Bohdan Khmelnytsky National University of Cherkasy

ВПРОВАДЖЕННЯ РЕФОРМ ДЛЯ РОЗВИТКУ КРАЇНИ: РОЛЬ ТА ЗНАЧЕННЯ

IMPLEMENTATION OF REFORMS FOR THE DEVELOPMENT OF THE COUNTRY: ROLE AND SIGNIFICANCE

Анотація. Роль і значення реформ у розвитку країни не можна недооцінювати, адже вони мають вирішальне значення для покращення функціонування держави, підвищення ефективності державних інституцій, покращення якості життя громадян та забезпечення стабільного економічного зростання. Прикладами реформ державного рівня є: поліпшення системи правосуддя, реформи освіти та охорони здоров'я, зміни в бюджетній системі та економічній сфері. Успіх реформ залежить від ефективного впровадження та контролю з боку державного управління. В цілому, реформи відіграють важливу роль у формуванні майбутнього країни, позиціонуванні її для стійкого розвитку та зростання і покращення життя громадян.

Ключові слова: реформи, зміни, покращення, уряд, влада, державний контроль.

Summary. The role and importance of reforms in the development of the country cannot be underestimated, because they are of crucial importance for improving the functioning of the state, increasing the efficiency of state institutions, improving the quality of life of citizens and ensuring stable economic growth. Examples of state-level reforms are: improvement of the justice system, reforms in education and health care, changes in the budget system and the economic sphere. The success of reforms depends on effective implementation and control by the state administration. In general, reforms play a significant role in shaping the future of the country, positioning it for sustainable development and growth, and improving the lives of citizens.

Key words: reforms, changes, improvements, government, authority, state control.

Постановка проблеми. Кожна країна навчається підлаштовуватися під сучасні темпи розвитку та життя. Тому питання реформування для різноманітних сфер, чи то освіти, чи державного управління, економіки чи медицини, завжди залишається актуальним.

Аналіз останніх досліджень і публікацій. Важливість проведення реформ та їх роль для розвитку держави постійно досліджується та обговорюється провідними науковцями, економістами та фахівцями, зокрема в статтях М. Мних, Б. Слуцького та В. Бойченко [1]. Значення реформи децентралізації

та місцевого самоврядування розкривають у своїх роботах О. В. Князева, К. І. Маківничук, К. Х. Герасимюк [2], Колтун В. та Мелашенко Є. [3]. У працях Н. Г. Пігуль і О. В. Лютої [4], В. П. Гордієнко, М. Л. Онищенко, І. С. Мальонкіна [5] також було досліджено зарубіжний досвід впровадження реформ.

Формулювання цілей статті. Метою статті є розкриття необхідності проведення реформ та їх вплив на розвиток країни.

Виклад основного матеріалу. Проведення реформ є вкрай важливим для розвитку будь-якої

країни. Вони є вагомим інструментом, адже можуть забезпечити покращення:

- економіки: за допомогою збільшення конкурентоспроможності країни на світовому ринку та підтримки розвитку підприємництва;
- політичної стабільності: реформи можуть сприяти зменшенню корупції та покращенню демократії в країні;
- соціального добробуту: через підвищення якості життя громадян країни, провівши зміни для вдосконалення освіти, охорони здоров'я та соціальної захищеності, що допоможе зниженню бідності та нерівності в країні;
- міжнародного співробітництва: реформи можуть покращити інтегрування країни в світову економіку та міжнародну спільноту, що сприятиме залученню іноземних інвестицій і підтримці розвитку країни з боку інших країн та міжнародних організацій.

Однією з ключових переваг проведення реформ є те, що це може підвищити дієздатність уряду та зробити його більш ефективним і результативним. Для розвитку та процвітання країни «важливим завданням є побудова механізму взаємодії держави, експертного середовища та бізнесу в контексті ефективного проведення реформ» [6].

Реформи, які впроваджує та контролює держава зазвичай передбачають зміни адміністративних структур, процесів і процедур уряду. Ці типи реформ часто спрямовані на підвищення ефективності та результативності уряду, посилення прозорості і підзвітності та зменшення корупції.

Проаналізувавши дослідження Офісу реформ, який є дорадчим органом Кабінету Міністрів України, координується Прем'єр-міністром, та допомагає Уряду України у розробці та втіленні пріоритетних для країни реформ ми з'ясували, що пріоритетними реформами в Україні є земельна

реформа, поліпшення бізнес-клімату, створення ефективних державних підприємств, реформа державного управління, медична реформа, та реформа децентралізації [8].

Варто наголосити, що зміни саме у державному управлінні дозволять громадянам більш відкрито контактувати з державою, отримувати швидкі та якісні державні послуги; бізнесу надавати більше підтримки та допоможе збільшити інвестиції; для влади зменшить бюрократію та відкриє шлях для реальних змін на краще [8]. Також, сприятиме створенню вдосконаленої системи державного управління, де буде більша довіра суспільства до держави, вищий рівень надання адміністративних послуг та прозорість роботи державних органів. Реформи у системі державного управління, надають ряд гарантій, зображених на рисунку 1.

Суттєвий поштовх в реформах відбувся після повномасштабного вторгнення Росії в Україну, внаслідок якого велику увагу приділили реформуванню військово-промислового комплексу, будівництва та енергетики, а також фінансово-економічному сектору. Влада України рішуче налаштована на проведення комплексних реформ і приведення законодавства країни у відповідність до стандартів Європейського Союзу. Постійні зусилля та відданість уряду реалізації реформ розглядатимуться як значний фактор, який сприятиме розвитку більш сталої та конкурентоспроможної економіки та піднесення демократії на вищий щабель.

Висновки. Україна відносно швидко розробляє реформи та реалізує їх. Розпочинаючи від боротьби з корупцією до цифрової трансформації та розвитку і підтримки бізнесу. Реформи під керівництвом уряду або держави можуть бути ефективними у вирішенні складних соціальних, економічних і політичних проблем, оскільки вони передбачають



Рис. 1. Гарантії реформованої системи державного управління
Джерело: розроблено автором на основі [9]

використання державних ресурсів і досвіду для їх впровадження та моніторингу. Однак вони також можуть залежати від певних політичних міркувань, через що можуть зіткнутися з труднощами в реалізації та ефективності, якщо буде опір з боку зацікавлених сторін чи обмежена доступність до потрібних ресурсів.

Загалом, значення реформ для розвитку країни виявляється в декількох аспектах. По-перше, вони сприяють створенню стабільного та прозорого бізнес-середовища, що залучає інвестиції та

стимулює економічний ріст. По-друге, реформи сприяють розвитку інноваційного потенціалу, впровадженню нових технологій та підвищенню конкурентоспроможності країни на міжнародному ринку. По-третє, реформи впливають на якість життя громадян, забезпечуючи доступ до якісної освіти, охорони здоров'я, соціального захисту та інфраструктури.

Отже, реформи є важливими і ними не потрібно нехтувати, адже ефективні реформи дозволяють зробити державу та життя громадян в ній кращим.

Література

1. Бойченко В. С. Сутність процесу реформування управління розвитком регіону. Вісник Ужгородського національного університету. Міжнародні економічні відносини та світове господарство. Ужгород, 2015. № 3. С. 29–33.
2. Князева О. В., Маківничук К. І., Герасимюк К. Х. Реформування публічного управління та адміністрування: теорія, практика, міжнародний досвід. Матеріали Всеукраїнської наук.-практ. конф. за міжнар. участю. 26 жовт. 2018 р. Одеса: ОРІДУ НАДУ, 2018. 520 с.
3. Комаха Л. Г., Андреева О. М. Реформа децентралізації в Україні: здобутки та перспективи. Матеріали міжнар. круглого столу до Дня місцевого самоврядування в Україні (Київ, 9 груд. 2021 р.). Київ: ННІ ПУДС КНУ, 2021. 259 с.
4. Пігуль Н. Г., Люта О. В. Зарубіжний досвід проведення децентралізаційних реформ. Глобальні та національні проблеми економіки. 2016. № 9. С. 684–688.
5. Гордієнко В. П., Оніщенко М. Л., Мальонкіна І. С. Зарубіжний досвід децентралізації публічної влади та можливості його трансформації в Україні. Вісник СумД У. Серія «Економіка». 2019. № 3. С. 83–89.
6. Реформа державного управління: Урядовий портал. URL: <https://www.kmu.gov.ua/diyalnist/reformi/efektivne-vryaduvannya/reforma-derzhavnogo-upravlinnya> (дата звернення: 20.04.2023).
7. Шмигаль Д. Країна трансформується і втілює реформи. Урядовий кур'єр. 8 жовтня 2021. URL: <https://ukurier.gov.ua/uk/articles/krayina-transformuyetsya-i-vtilyuye-reformi/> (дата звернення: 23.04.2023).
8. Реформи. Офіс реформ. URL: <https://rdo.in.ua/reforms> (дата звернення: 24.04.2023).
9. Реформа державного управління: <https://par.in.ua/> (дата звернення: 24.04.2023).

Кудирко Людмила Петрівна
*кандидат економічних наук, професор,
професор кафедри світової економіки
Державний торговельно-економічний університет*

Kudyrko Liudmyla
*Candidate of Economic Sciences, Professor,
Professor of the Department of World Economy
State University of Trade and Economics
ORCID: 0000-0002-9089-7223*

Кравець Олександр Олександрович
*здобувач вищої освіти освітнього ступеню «магістр»
за програмою «Глобальний маркетинг»
Державного торговельно-економічного університету*

Kravets Oleksandr
*Master's degree Student of the educational degree «Master»
in the program «Global Marketing»
State University of Trade and Economics*

DOI: 10.25313/2520-2057-2023-7-8810

ПРІОРИТЕТИ МАРКЕТИНГОВИХ СТРАТЕГІЙ ГЛОБАЛЬНИХ КОМПАНІЙ-ПИВОВАРІВ В УМОВАХ COVID-19

PRIORITIES OF MARKETING STRATEGIES OF GLOBAL BREWING COMPANIES IN THE CONTEXT OF COVID-19

Анотація. Розкрито стан та тенденції розвитку глобального ринку пива. Ідентифіковано його геопросторову структуру та основних глобальних гравців. Окреслено деструктивну роль COVID-19 у розвитку як світового, так і регіональних ринків пива. Визначено, що компанії активно застосовують антикризові заходи, спираючись на інструменти маркетингу. Розглянуто кейс успішної маркетингової діяльності операторів ринку пива Великобританії, який демонструє позитивні наслідки від запровадження маркетингових інновацій в умовах карантинних обмежень.

Ключові слова: глобальні компанії, маркетинг, COVID-19, світовий ринок пива, інновації, маркетинговий інструментарій, маркетингова стратегія.

Summary. The status and development trends of the global beer market are revealed. Its geospatial structure and major global players are identified. The destructive role of COVID-19 in the development of both global and regional beer markets is outlined. It is determined that companies are actively applying anti-crisis measures based on marketing tools. The case of successful marketing activities of the UK beer market operators is considered, which demonstrates the positive effects of introducing marketing innovations under quarantine restrictions

Key words: global companies, marketing, COVID-19, global beer market, innovations, marketing tools, marketing strategy.

Постановка проблеми. Новітній стан розвитку глобальної економіки характеризується загостренням процесів турбулентності та корпоративного суперництва. Особливу роль у дестабілізації економічного та соціального життя громадян біль-

шості країн світу мала пандемія COVID-19, яка стала викликом як для світу у цілому, так і окремих держав та компаній. Це зумовило, принаймні для корпоративного сектору, необхідність пошуку можливостей для мінімізації негативних наслід-

ків глобальної епідемії. Не виключенням стали компанії з виробництва та збуту пива. В якості інструментарію протидії стали стратегії маркетингу.

Україна є також активним учасником світового ринку пива: і в якості експортера, і як імпортер. Відтак питання формування ефективних стратегій маркетингу, що відображають успішні управлінські практики глобальних компаній в галузі виробництва пива та інших слабоалкогольних напоїв, є актуальними і для українських компаній. З огляду на зазначене, тема в якій досліджуються пріоритети маркетингових дій компаній в умовах глобальних викликів COVID-19, має не лише теоретичне, але й практичне значення.

Аналіз останніх досліджень і публікацій. Питаннями розробки адаптаційних стратегій у сфері маркетингу знайшли своє відображення в роботах низки вітчизняних [1–3] та зарубіжних науковців [4–6]. Особливості маркетингових стратегій в умовах COVID-19 розкрито дослідниками в таких працях [7,8]. Ураховуючи той факт, що Україна виступає активним учасником міжнародної торгівлі пивом, розуміння основних тенденцій розвитку та ознайомлення із успішними управлінськими практиками у сфері маркетингу на окресленому ринку має не лише теоретичне, але й практичне значення.

Формулювання цілей статті (постановка завдання). Метою даної статті є оцінка стану та тенденцій розвитку глобального ринку пива та ідентифікація антикризових маркетингових заходів компаній-лідерів в умовах COVID-19 та постковідний період.

Виклад основного матеріалу. Пандемія COVID-19 створила серйозні проблеми для виробників пива через невизначені умови, спричинені вірусом, зміни в структурі споживання та урядові заходи як держав-експортерів, так і країн-імпортерів. Практика формує запит на впровадження інноваційних та гнучких бізнес-моделей для створення додаткової цінності для клієнтів та інших зацікавлених сторін як стратегію виживання і зростання. Разом з тим для таких заходів потрібні бізнес-екосистеми, що заохочують спільну творчу взаємодію [7]. Апелювання до успішних кейсів компаній в окремих країнах показало, що найбільш ефективним є фокусування на інноваційності задля утримання власних позицій.

Модернізація маркетингової стратегії компаній в умовах кризи потребує охоплення всіх сторін діяльності, у тому числі оптимізацію виробничих витрат, внутрішню корпоративну політику, стратегічний аналіз тощо. Вона повинна забезпечувати відповідність можливостей та поточних результатів умовам, що склалися на турбулентному ринку, враховуючи фінансові можливості підприємства та характер внутрішніх та зовнішніх факторів. У цілому процес розробки стратегії

в ситуаціях, на кшталт нинішньої, зумовленої фактором COVID-19, включає роботу над переосмисленням поняття оптимальної структури капіталу підприємства, забезпеченням фінансової стабільності, оптимізацією джерел формування прибутку, забезпеченням прозорості та юридичної чистоти економічної діяльності компанії, підвищенням привабливості бізнесу для потенційних інвесторів, раціональним використанням існуючих ринкових механізмів для залучення коштів.

Тому цілком логічно окреслити низку критеріїв, яким має відповідати релевантна стратегія розвитку організації в умовах кризи. Вона має бути сфокусованою на те, щоб: вибрати оптимальні стратегічні цілі розвитку бізнесу як на поточний період, так і перспективу; забезпечити досягнення цілей з урахуванням ситуації, що склалася; вибрати механізми управління системою підприємства; визначити, чи існує потреба у зміні структури організації; вибрати критерії контролю за досягненням цілей.

Отже, розглянемо стан та тренди розвитку ринку пива в умовах COVID-19 та подальший період. Світовий обсяг пива експерти ринку оцінюють у 768,55 млрд доларів США станом на 2022 рік і, як очікується, він досягне 996,49 млрд доларів США у 2030 році за середньорічного темпу зростання 3,30% [9]. Провідними «гравцями» на ринку є міжнародні компанії, чия сфера інтересів поширюється практично на всі континенти та їх регіональні ринки. Мова йде про: Anheuser-Busch InBev, Beijing Enterprises Holdings Limited, Carlsberg Group, Diageo PLC, Dogfish Head Craft Brewery Inc, Heineken Holding NV, Squatters Pubs and Craft Beers, Sierra Nevada Brewing Co, The Boston Beer Company Inc. Юнайтед Брьюріз Лімітед.

Anheuser-Busch InBev є наразі найбільшою пивоварною компанією у світі, обсяг продажів якої у 2022 році становив близько 54,338 млрд доларів США. Холдинг Heineken був другою за величиною компанією з обсягом продажів 26 млрд доларів США [10]. Зазначені компанії посідали відповідно 1 та 6 позицію в світовій «десятці» виробників напоїв (Рис. 1).

Одним із важливих наслідків в умовах COVID-19 є те, що світова пивна індустрія зазнала прискореного процесу консолідації. Ще десять років тому конкурентна структура пивна індустрія була істотно фрагментованою. Відтоді щороку відбувався динамічний процес консолідації через злиття та поглинання (M&A), які були спрямовані на досягнення скорочення витрат або придбання привабливих активів на ринках, що розвиваються. В цьому сенсі можна згадати, злиття компанії Anheuser-Busch та InBev на суму 60 млрд дол США у 2008 році, придбання компанією Heineken компанії Asia Pacific Breweries за 24 млрд доларів США у 2012 році [10].



Рис. 1. ТОП-10 компаній — глобальних лідерів з виробництва напоїв за обсягом продаж, млн дол. США

Джерело: розроблено авторами за [10]

У 2019 році напередодні COVID-19 глобальна компанія Anheuser-Busch InBev контролювала майже 30 відсотків світового ринку пива. Ця американська пивоварна компанія відповідає за виробництво, імпортування та розповсюдження багатьох світових брендів; зокрема Budweiser, Stella Artois, Beck's, Corona, Leffe і Hoegaarden. Компанія також виробляє вітчизняні бренди, як-от Bud Light, Busch, Michelob і Shock Top та багато інших.

Якщо оцінювати маркетингові стратегії найпотужніших компаній, то вони ураховують специфіку мінливого середовища. Так, за останні два десятиліття пиво як продукт набуло виразних ознак товару глобальної природи у тому ж сенсі, що відомі брендові продукти, які виробляють в одній країні, згодом через формат експорту або формат іноземного інвестування чи міжнародні контрактні угоди виробляють (виробництво за контрактом, франчайзинг) і споживають у всьому світі. Темпи глобалізації пива значно прискорилися за цей період у зв'язку зі зростаючою активністю багатонаціональних пивних «гігантів», які купують наявні пивоварні та будують нові підприємства на ринках, що розвиваються, а також ліцензують виробництво своїх брендів за межами своїх держав.

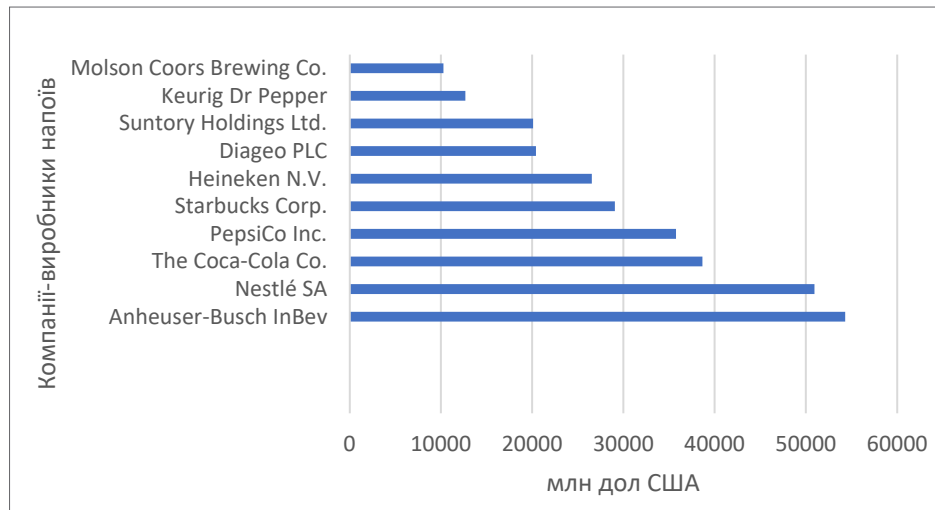
Попри серйозні наслідки COVID-19 щодо згорання обсягів продаж, експерти прогнозують, що ринок все таки відновиться вже найближчим часом і зростатиме із середньорічним темпом зростання 3,30% у період з 2023 по 2030 рік. До рушійних чинників ренесансу глобального споживання пива експерти відносять зростання наявного доходу споживачів по різних групах країн та регіональних ринків та неухильну зміну споживчих уподобань[9].

Якщо аналізувати геопросторову структуру світового ринку, то варто виділити регіони, що дають найбільший дохід світовій пивній індустрії

та ринки, які забезпечують динамізм. Європа була і лишається в середньостроковому періоді провідним регіональним сегментом світового ринку пива у 2022 році, зокрема і за критерієм виробництва. Ба більше, пиво відіграє важливу роль у структурі споживання всіх європейських країн, а також є невід'ємною частиною культури, харчування та спадщини, які сприяють зростанню ринку пива. Європейська промисловість — це різноманітна галузь, що складається з малих і середніх компаній, що включають мікропивоварні та броварні, які працюють на загальному, місцевому та регіональному рівнях, з великими європейськими пивоварними заводами, які є лідерами в усьому світі, що сприяє зростанню ринку пива в найближчі роки.

Азіатсько-Тихоокеанський регіон оцінюється як регіон, що найшвидше зростає. За прогнозами експертів, очікується, що саме Азіатсько-Тихоокеанський регіон стане драйвером зростання всього глобального ринку. Перш за все з огляду його величезного потенціалу для виробників пива. У цьому регіоні потужний рівень привабливості демонструють низка країн, зокрема Китай, Австралія та Індія. Саме з їх ринками очікується зростання ринку пива в прогнозований період. Алкогольна привабливість преміум-класу та освіжаючі смакові характеристики — ось кілька чинників, що зумовлюють популярність пива та стимулює зростання ринку протягом прогнозованого періоду.

Коли ж вести мову про інновації у сфері маркетингу, які дозволили виробникам пива утримати свої позиції в умовах COVID-19, то зазначимо, що не лише глобальні гравці-виробники оптимізували свої дії. Не менш ініціативними були локальні оператори. В цьому сенсі варто звернути увагу на успішний кейс операторів ринку пива Великобританії, зокрема в площині адаптаційних стратегій пабів та невеликих пивоварень, який викладено

в колективному дослідженні британських вчених [7]. Згідно їх аналізу, швидке, інноваційне реагування через адаптаційну маркетингову стратегію в кризовий період залежить у першу чергу від колективних зусиль, що призводить до підвищення цінностей по всьому ланцюжку контактів для всіх залучених учасників. В конкретному випадку по ринку Великої Британії вдалося досягти кумулятивного ефекту: цінність створювалася і споживалася спільно кількома зацікавленими сторонами, зокрема пабами та пивоварнями, клієнтами та контрагентами у вигляді допоміжних підприємств.

Цінність для бізнесу на рівні пабів і броварень. Броварні та паби досягли результативності від запровадження стратегій виживання та зростання, заснованих на бізнес-інноваціях, спільному використанні ресурсів і взаємодії з клієнтами та спільнотою. Мова йде про утримання в кризових умовах, а в деяких випадках і нарощування фінансової цінності, створеної на мікрорівні. Безперервна робота пабів Великої Британії та їхня фінансова стійкість сприяли збереженню зайнятості місцевого населення, стимулюючи місцеву економіку за рахунок заохочення та підтримки місцевих постачальників.

Бізнес-переваги для клієнтів і суміжників (експериментальна цінність) Оскільки труднощі, з якими зіткнулися британські паби і пивоварні під час кризи COVID-19, зачепили весь ланцюжок постачань, інновації, ініційовані пабами та броварнями, також сприяли зростанню допоміжних підприємств, як-от служби мобільних додатків і компанії з пакування, створюючи позитивний зворотний зв'язок. взаємної підтримки. Ці симбіотичні відносини між пабами, броварнями та підприємствами підтримки створили особливі умови, при яких екосистема є механізмом взаємної підтримки. Таким чином, бізнес-інновації однієї організації приносили користь іншим, а співпраця між двома організаціями сприяла інноваціям у цілому.

Вигоди для інших зацікавлених сторін. Вигоди, одержувані завдяки організаційним інноваціям, виходять далеко за межі сфери промислових підприємств — виробників пива і сфер реалізації та

споживання. Паби залишаються центром суспільного життя Великої Британії, пропонуючи роботу, спілкування і динамічні взаємини між членами спільноти. Таким чином, спільнота є значним одержувачем цінності, створюваної інноваціями в пабах і пивоварнях. Так само виживання і стійкість пабів і броварень мало і матиме у подальшому значний вплив на макроекономіку Великої Британії.

Висновки і перспективи подальших досліджень. В результаті проведеного дослідження можна зробити такі узагальнення. Світовий ринок пива, як і інші сегменти глобальної економіки, отримали деструктивний вплив COVID-19 як з огляду обмежень транскордонної взаємодії на рівні сегменту B2B, так і скорочення споживання (на рівні B2C) внаслідок регламентації діяльності закладів торгівлі та харчування. Аналіз регіональної структури світового ринку пива підтвердив, що Європа була і лишається провідним регіональним сегментом пива як за критерієм обсягів виробництва, так і масштабів споживання. Перспективи поновлення активності повзують із азійськими ринками, у першу чергу з огляду їх ємності та динамізму доходів населення. Одним із важливих наслідків COVID-19 є те, що світова пивна індустрія зазнала стійкого процесу консолідації через злиття та поглинання (M&A), часто спрямований на скорочення витрат або придбання привабливих активів на ринках, що розвиваються. Невід'ємним елементом корпоративної стратегії пивоварних компаній є використання маркетингового інструментарію як для збереження, так і посилення позиції на ринку. Через неоднозначну соціальну значущість виробленої продукції та посилення заходів інституційного характеру під час COVID-19, компанії змушені використовувати нестандартні підходи до залучення та утримання покупців.

Перспективами подальших досліджень може стати компаративний аналіз успішних маркетингових практик в умовах кризи в розрізі більш широкого переліку національних та регіональних ринків та оцінка можливостей їх імплементації вітчизняними пивоварами.

Література

1. Войтович Н., Терещук О. Особливості маркетингової стратегії в умовах цифрової трансформації. Соціальна економіка. 2021. № 62 С. 122–129. doi: <https://doi.org/10.26565/2524-2547-2021-62-11>
2. Лошенко О., Галан Л., Посохов І. Сучасні стратегії в міжнародному маркетингу. Вчені записки Університету «КРОК». 2022. № 2(66). С. 123–131. doi: <https://doi.org/10.31732/2663-2209-2022-66-123-131>
3. Шталь Т. В., Козуб В. О., Нахметов А. Н. Формування міжнародної маркетингової стратегії виходу компанії на зовнішній ринок. БІЗНЕСІНФОРМ. 2018. № 1. С. 345–351.
4. Ibrahim E. B., Harrison T. The impact of internal, external, and competitor factors on marketing strategy performance. Journal of Strategic Marketing. 2019. № 28(7). P. 639–658. doi: <https://doi.org/10.1080/0965254X.2019.1609571>.

5. Morgan N. A., Whitley K. A., Feng, H. Research in marketing strategy. *Journal of the Academy of Marketing Science*. 2019. № 47(1). P. 4–29. doi: <https://doi.org/10.1007/s11747-018-0598-1>.
6. Weinstein A. Houdini's magical marketing strategies. *Journal of Strategic Marketing*. URL: <https://www.tandfonline.com/doi/full/10.1080/0965254X.2020.1825985>. (дата звернення 25 квітня 2023 року)
7. Singh P., Brown D.M., Chelekis J., Apostolidis C., Dey B.L. Sustainability in the beer and pub industry during the COVID-19 period: An emerging new normal. doi: 10.1016/j.jbusres.2021.11.066
8. Ong A.K.S., Pequena A.R., Prasetyo Y.T., Chuenyindee T., Buaphiban T., Persada S.F., Nadlifatin R. The Evaluation of the Local Beer Industry during the COVID-19 Pandemic and Its Relationship with Open Innovation. *Journal of Open Innovation: Technology, Market, and Complexity*. 2022. № 8(3). P. 127. URL: <https://www.ncbi.nlm.nih.gov/pmc/articles/PMC9906699/> (дата звернення: 25.04.2023)
9. Beer Market — Global Industry Assessment & Forecast (2023–2030). URL: <https://www.vantage-market-research.com/included/beer-market-1554> (дата звернення: 25.04.2023)
10. Sales of the leading beer companies worldwide in 2022. URL: <https://www.statista.com/statistics/257670/sales-of-the-leading-beer-companies-worldwide/> (дата звернення: 25.04.2023)
11. Covid-19 Coping Strategies for Beverage Companies in China. URL: <https://research.rabobank.com/far/en/sectors/beverages/covid-19-coping-strategies-for-beverage-companies-in-china.html> (дата звернення: 25.04.2023)

References

1. Voitovych, N., Tereshchuk, O. «Features of marketing strategy in the context of digital transformation». *Social economy*, 2021. (62), pp. 122–129. doi: <https://doi.org/10.26565/2524-2547-2021-62-11> [in Ukrainian].
2. Losheniuk, O., Galan, L., & Posokhov, I. «Modern strategies in international marketing». *Scientific notes of the University «KROK»*. 2022. 2(66), pp. 123–131. doi: <https://doi.org/10.31732/2663-2209-2022-66-123-131> [in Ukrainian].
3. Shtal, T. V., Kozub, V. O., Nakhmetov, A. N. «Formation of the international marketing strategy of the company's entry into the foreign market». *BUSINESSINFORM*. 2018. № 1. pp. 345–351. [in Ukrainian].
4. Ibrahim, E. B., & Harrison, T. «The impact of internal, external, and competitor factors on marketing strategy performance». *Journal of Strategic Marketing* 2019. 28(7), pp. 639–658. doi: <https://doi.org/10.1080/0965254X.2019.1609571>.
5. Morgan, N. A., Whitley, K. A., & Feng, H. Research in marketing strategy. *Journal of the Academy of Marketing Science*. 2019.47(1), pp. 4–29. doi: <https://doi.org/10.1007/s11747-018-0598-1>.
6. Weinstein, A. «Houdini's magical marketing strategies». *Journal of Strategic Marketing*. 2020. URL: <https://www.tandfonline.com/doi/full/10.1080/0965254X.2020.1825985> (Accessed 25 April 2023)
7. Singh, P., Brown, D.M., Chelekis, J., Apostolidis, C., Dey, B.L. «Sustainability in the beer and pub industry during the COVID-19 period: An emerging new normal». doi: 10.1016/j.jbusres.2021.11.066
8. Ong, A.K.S., Pequena, A.R., Prasetyo, Y.T., Chuenyindee, T., Buaphiban, T., Persada, S.F., Nadlifatin, R. «The Evaluation of the Local Beer Industry during the COVID-19 Pandemic and Its Relationship with Open Innovation». *Journal of Open Innovation: Technology, Market, and Complexity*. 2022. 8(3). P. 127. URL: <https://www.ncbi.nlm.nih.gov/pmc/articles/PMC9906699/> (Accessed 25 April 2023)
9. Beer Market — Global Industry Assessment & Forecast (2023–2030). URL: <https://www.vantage-market-research.com/included/beer-market-1554> (Accessed 25 April 2023)
10. Sales of the leading beer companies worldwide in 2022. URL: <https://www.statista.com/statistics/257670/sales-of-the-leading-beer-companies-worldwide/> (Accessed 25 April 2023)
11. Covid-19 Coping Strategies for Beverage Companies in China. URL: <https://research.rabobank.com/far/en/sectors/beverages/covid-19-coping-strategies-for-beverage-companies-in-china.html> (Accessed 25 April 2023)

УДК 93/94

ІСТОРИЧНІ НАУКИ

Городинська Лілія Станіславівна

викладач кафедри правознавства і гуманітарних дисциплін

Вінницький навчально-науковий інститут

Західноукраїнського національного університету

Horodynska Liliia

Teacher of the Department of Law and Humanities

Vinnitsia Educational and Scientific Institute of

Western Ukrainian National University

DOI: 10.25313/2520-2057-2023-7-8830

ПОСТМАЙДАННИЙ РУХ ТА СОЦІАЛЬНІ ТРАНСФОРМАЦІЇ POST-MAYDAN MOVEMENT AND SOCIAL TRANSFORMATIONS

Анотація. У даній статті було досліджено постмайданний рух та соціальні трансформації. Встановлено, що після подій на Майдані Незалежності в 2014 році в Україні відбулися значні зміни. Зокрема, реформування системи влади, зміна політичної культури, активізація громадянського суспільства. Однією з основних змін, яка була наслідком постмайданного руху, стала реформа системи влади. Було змінено конституцію, що дозволило зменшити роль президента та збільшити роль парламенту та уряду. Автором встановлено, що найважливішим здобутком революційної зими є самоідентичність та єдність української нації, що свідчить про глибокі та докорінні зміни в українському суспільстві.

Ключові слова: Революція Гідності, Майдан Незалежності, постмайданний рух, соціальна трансформація, політична культура, молодіжна організація, громадське об'єднання, громадянське суспільство.

Summary. The post-Maidan movement and social transformations were investigated in this article. It was established that after the events on Independence Square in 2014, significant changes took place in Ukraine. In particular, reforming the power system, changing the political culture, activating civil society. One of the main changes that resulted from the post-Maidan movement was the reform of the government system. The constitution was changed, which made it possible to reduce the role of the president and increase the role of the parliament and the government. The author found that the most important achievement of the revolutionary winter is the self-identity and unity of the Ukrainian nation, which indicates deep and radical changes in Ukrainian society.

Key words: Revolution of Dignity, Maidan of Independence, post-Maidan movement, social transformation, political culture, youth organization, public association, civil society.

Актуальність дослідження. Український постмайданний рух став одним із найбільших соціальних рухів у Європі в останні десятиліття. Він був не просто протестом проти авторитаризму та корупції в Україні, а став символом боротьби за демократію та свободу. Це дало змогу відкрити нові можливості для розвитку громадянського суспільства та змінити політичну культуру. Крім того, постмайданний рух мав великий вплив на політичні процеси в Україні та на міжнародну політику. Він став проривом у розвитку демократії в країні та вплинув на хід подій у багатьох країнах світу. Тому дослідження та аналіз постмайданного руху та його наслідків є дуже важливими для

розуміння політичних та соціальних процесів не тільки в Україні, але й в світі в цілому. Також, дослідження постмайданного руху може бути корисним для інших країн, які стикаються з подібними проблемами та шукають шляхи розвитку демократії та громадянського суспільства.

Мета статті полягає у висвітленні головних питань, що стосуються постмайданного руху та його впливу на соціальні трансформації в Україні. Результати дослідження можуть бути корисними для вивчення політичних та соціальних процесів в Україні та їх впливу на розвиток інших країн.

Виклад основного матеріалу. Після подій на Майдані Незалежності в 2014 році в Україні

відбулися значні зміни в соціальній сфері. Ці зміни стали наслідком «постмайданного руху» — широкого руху громадян, який протестував проти корупції та авторитаризму у державі. Цей рух сприяв реформуванню системи влади, зміні політичної культури, а також зміні в економічній сфері та в громадянському суспільстві. Однією з основних змін, яка була наслідком постмайданного руху, стала реформа системи влади. В Україні було створено нову систему влади, яка мала бути більш демократичною та прозорою. Було змінено конституцію, що дозволило зменшити роль президента та збільшити роль парламенту та уряду [1]. Крім того, відбулися вибори президента та парламенту, які були визнані міжнародними спостерігачами як демократичні та чесні.

Постмайданний рух також сприяв зміні політичної культури в Україні. Громадяни стали активніше висувати свої вимоги та претензії до влади, більше уваги стало приділятися відкритості та прозорості у владі. Одним з перших проявів нової політичної культури було створення громадських рухів та організацій, які зосереджувалися на боротьбі з корупцією та на підтримці демократії. Наприклад, існує ряд громадських ініціатив, таких як «Чесно», «Опора», «Громадська рада реформ» та інші, які прагнуть створити прозорі та демократичні структури в українському суспільстві [2, с. 164]. Громадськість стала більш активною та вимогливою, політики стали більш відкритими та прозорими, а громадські організації та активісти зайняли більш впливову позицію у політичному процесі. Ці зміни відображають поступове розвиток України як демократичної країни та становлення громадянського суспільства.

Одним з наслідків Майдану стало збільшення ролі молоді в українському суспільстві. Декларативний характер державної молодіжної політики, відсутність реформ у сфері освіти і перспектив для розвитку молоді, створювали підґрунтя для зростання інституалізованих молодіжних та студентських рухів. Свавілья правоохоронних органів та влади лише поглиблювали протестні настрої суспільства, у тому числі і молоді, а сходження з євроінтеграційного шляху стало передумовою соціального вибуху. Інтеграція молоді, здатність до самоорганізації підкреслила її активізацію напередодні на під час Революції Гідності [3, с. 250]. Відтак, відбувалася політизація молодіжних рухів та поступове входження їх до громадського

суспільства. Це визначає молодь не лише як активний елемент, але й відповідальний, що створює всі умови для зміни поколінь в середині владних інститутів.

Поряд з позитивними наслідками перетворень в Україні сталися й негативні, які сильно вплинули на усе українське суспільство. Україна опинилася у стані війни з Росією, простежується спроба від'єднати частину території України (Луганську і Донецьку області). Ще одним негативним наслідком Майдану стала анексія Криму Російською Федерацією. Основними причинами цих подій було прагнення України до незалежності у виборі геополітичного орієнтиру. Також не можна не згадати про загибель людей, які доклали всіх зусиль для української незалежності та самостійності, — «Небесної сотні» [4, с. 40]. Дослідивши події Революції Гідності та її наслідки, можна впевнено твердити, що це була революція нового типу, яка прагнула змінити політичну еліту, прийти до нових стандартів демократичного життя та побудувати країну європейського зразка.

Найяскравішою ілюстрацією того, чого уникнула Україна завдяки Революції Гідності, є доля Білорусі, яка впродовж багатьох років є залежною від Росії, що призвело до маргіналізації національної культури та втрати прав і свобод. Революція Гідності не тільки сприяла об'єднанню української нації, але й розкрила старі проблеми, такі як політична корупція, хабарництво та небажання здійснювати реформи [5]. Однак найважливішим здобутком революційної зими є самоідентичність та єдність української нації, що свідчить про глибокi та докорінні зміни в українському суспільстві. Незважаючи на те, що не всі сподівання та прагнення були реалізовані, Революція Гідності мала велике значення для визначення майбутнього України.

Висновок. Після «революції Гідності» відбулося перезавантаження влади, було відновлено курс на євроінтеграцію, визначено реформи, які мають бути здійснені, але говорити про їх втілення в життя, наслідки для країни, а тому і про завершеність революції ще зарано. Майдан продемонстрував здатність українців до самоорганізації, взаємодопомоги та самопожертви, виявив, що для наших співгромадян, незалежно від регіону проживання, етнічної приналежності та мови, важливими цінностями є свобода, людська гідність, право обирати свою долю.

Література

1. Верховна Рада України ухвалила Закон «Про відновлення дії окремих положень Конституції». Інформаційне управління Апарату Верховної Ради України. 2014. URL: <https://www.rada.gov.ua/news/Povidomlennya/87891.html> (дата звернення: 12.04.2023).
2. Гиря Г. Нові форми революцій в сучасному глобалізованому світі: суть та особливості вияву // Вісник Львівського університету. Серія: філософсько-політологічні студії. 2014. Вип. 5. С. 164–170.
3. Шкабко С. Активізація молодіжних рухів та організацій напередодні й під час Революції Гідності.. Society. Document. Communication. Соціум. Документ. Комунікація. 2021. 9/2. С. 250–269.
4. Сасин Г. Кольорові революції: сутність, основні риси, причини виникнення та політичні наслідки // Science and Education a New Dimension. Humanities and Social Sciences. 2015. III (7), Issue 42. P. 40–42.
5. Наслідки та значення Революції Гідності. 2022. URL: <https://khm.gov.ua/uk/content/naslidky-ta-znachennya-revoluciyi-gidnosti> (дата звернення: 12.04.2023).

Мельник Богдан Миколайович

*асистент кафедри ортодонції та пропедевтики ортопедичної стоматології
Національний медичний університет імені О.О. Богомольця*

Melnyk Bohdan

Assistant of the Department of Orthodontics

Bogomolets National Medical University

ORCID: 0000-0003-2232-8181

Канюра Олександр Андрійович

доктор медичних наук, професор,

професор кафедри ортодонції та пропедевтики ортопедичної стоматології

Національний медичний університет імені О.О. Богомольця

Kaniura Oleksandr

Professor of the Department of Orthodontics

Bogomolets National Medical University

ORCID: 0000-0002-6926-6283

Костюк Тетяна Михайлівна

доктор медичних наук, професор,

професор кафедри ортодонції та пропедевтики ортопедичної стоматології

Національний медичний університет імені О.О. Богомольця

Kostiuk Tetiana

Professor of the Department of Orthodontics

Bogomolets National Medical University

ORCID: 0000-0001-6351-5181

DOI: 10.25313/2520-2057-2023-7-8798

ВИРОБНИЧА ЛІКАРСЬКА ПРАКТИКА ЯК МЕТОД ВДОСКОНАЛЕННЯ НАВЧАЛЬНОГО ПРОЦЕСУ СТУДЕНТІВ-СТОМАТОЛОГІВ В РАМКАХ ЗМІШАНОЇ ФОРМИ НАВЧАННЯ

ПРОИЗВОДСТВЕННАЯ ЛЕЧЕБНАЯ ПРАКТИКА КАК МЕТОД УСОВЕРШЕНСТВОВАНИЯ ОБРАЗОВАТЕЛЬНОГО ПРОЦЕССА СТУДЕНТОВ-СТОМАТОЛОГОВ В ПРЕДЕЛАХ СМЕШАННОЙ ФОРМЫ ОБУЧЕНИЯ

PRODUCTIVE MEDICAL PRACTICE AS A METHOD OF IMPROVING THE EDUCATIONAL PROCESS OF DENTISTRY STUDENTS WITHIN THE BLENDED FORM OF LEARNING

Анотація. У статті представлено адаптовану навчальну програму з дисципліни «Виробнича лікарська практика», змістовий модуль «Ортодонція» за напрямом підготовки 1201» Медицина», спеціальністю 7.12010005 –»Стоматологія» структуровану відповідно до принципів кредитно-модульної форми навчання. Висвітлено основні положення та особливості сучасної системи професійної освіти, описано критерії оцінювання знань і вмінь здобувачів освіти. Узагальнено

роль виробничої лікарської практики як складової частини складної системи стоматологічної освіти. Проаналізовано та експериментально підтверджено ефективність виробничої лікарської практики у процесі формування взаємозв'язку між теоретичною та практичною складовими медичної освіти. Виокремлено роль керівника виробничої лікарської практики, який зобов'язаний щоденно проводити оцінювання студентів шляхом аналізу їх роботи у відділенні.

Обробка статистичних даних за останні навчальні роки показала, що рівень сформованості практичних навичок у здобувачів освіти медичного фаху, напрям підготовки – стоматологія, суттєво зростає саме під час проходження ними виробничої практики, яка вимагає активного спілкування з пацієнтами та цілковитого занурення у професійну діяльність під час перебування у стоматологічному кабінеті або стоматологічній лабораторії.

Ключові слова: ортодонція, змішана форма навчання, виробнича лікарська практика, робоча програма, кредитно-модульна система, Болонський процес.

Аннотація. В данній статті представлено адаптовану освітню програму по дисципліні «Производственная лечебная практика», учебный модуль «Ортодонтия», направление подготовки 1201 «Медицина», специальность 7.12010005 – «Стоматология» Программа структурирована в соответствии с действующей кредитно-модульной формой обучения. Рассмотрены основные положения и особенности современной системы профессионального образования, описаны критерии оценивания знаний и умений студентов. Обобщено роль производственной лечебной практики, как составляющего компонента сложного стоматологического образования. Проанализировано и экспериментально доказано эффективность производственной лечебной практики в процессе формирования взаимосвязи между теоретическими и практическими знаниями в базе медицинского образования. Определена роль руководителя производственной медицинской практики, который обязан ежедневно оценивать работу студентов, и все виды активности, которые он проявляет во время прохождения практики.

Обработка статистических данных за последние учебные года показала, что уровень сформированности практических навыков у студентов медицинского факультета, направление – стоматология, существенно возрастает, именно за счёт прохождения ними производственной практики. Прохождение практики требует не только теоретических знаний, но и навыков активного общения с пациентами, куратором именно во время пребывания в стоматологическом кабинете или стоматологической лаборатории.

Ключевые слова: ортодонтия, смешанная форма обучения, производственная врачебная практика, рабочая программа, кредитно-модульная система, Болонский процесс.

Summary. The article presents an adapted educational program from the discipline «Industrial medical practice», the content module «Orthodontics» according to the direction of training 1201 «Medicine», specialty 7.12010005 – «Dentistry» structured according to the principles of the credit-module form of education. The main provisions and features of the modern system of professional education are highlighted, the criteria for evaluating the knowledge and skills of education seekers are described. The role of industrial medical practice as a component of a complex system of dental education is summarized.

The effectiveness of industrial medical practice in the process of forming a chain between theoretical and practical components of medical education was analyzed and experimentally confirmed. The role of the head of industrial medical practice, who is obliged to evaluate students daily by analyzing their work in the department, is singled out.

Key words: orthodontics, mixed form of education, industrial medical practice, work program, credit-module system, Bologna process.

Актуальність дослідження. Головною метою сучасної вищої професійної освіти є підготовка компетентного фахівця, який зможе успішно реалізуватись та розвиватись у своїй професії, прагнучи до постійного самовдосконалення та саморозвитку. В реаліях сьогодення, найбільш ефективною формою навчання при підготовці фахівців є змішана форма навчання. Змішане навчання, це форма навчання, яка передбачає об'єднання очного та заочного режимів взаємодії між викладачем та здобувачем освіти, що передбачає активне спілкування в онлайн та офлайн режимі із використанням сучасних технічних засобів та освітніх платформ [1, с. 11].

Змішана форма навчання передбачає швидкий доступ до освітньої діяльності, гнучкий підхід до реалізації освітнього процесу, відкриття нових можливостей для здобувачів освіти, їх мотивації

та зростання пізнавального інтересу до навчальної діяльності. Так, сполучне змішування зосереджене на доступності та гнучкості; зміцнююче змішування дає змогу поступово змінювати педагогічні прийоми без радикальних змін у способі навчання, доповнювати традиційні педагогічні методи, залучаючи додаткові навчальні ресурси, матеріали та засоби до традиційного навчального середовища [2]. Виробнича лікарська практика являється незмінною компонентом змішаної форми навчання, який підкріплює практичну орієнтованість стоматології, акцентуючи увагу на значимості роботи біля стоматологічного крісла.

Одним з варіантів комбінації змішаної форми навчання є поєднання структурного і неструктурного навчання. Структуроване навчання в академічному середовищі цілковито визначене

і затверджене, здобувачу освіти надається доступ до заздальгідь розроблених навчальних матеріалів, затверджених освітніх програм із визначеним алгоритмом дій для реалізації успішного навчання. Таке навчання ще називають формальним. Неструктуроване (інформальне) навчання — це навчання, в якому інтенсивність навчальної діяльності, її терміни, визначаються здобувачем освіти самостійно залежно від його індивідуальних потреб [4; 5].

Впровадження в освітню систему України прийомів та технологій Болонського процесу зумовила ряд фундаментальних змін в освітній діяльності як здобувачів освіти так і викладачів. Всі ці реформи та нововведення були спрямовані на гармонізацію та структурування загальноєвропейської вищої фахової освіти, що дозволяє вивести освітній процес в країнах Європи на якісно новий рівень. Застосування цих прийомів на території України дозволяє вивести нашу фахову підготовку здобувачів освіти на загальноєвропейський ринок вищої фахової освіти із досить високими показниками конкурентоспроможності [3].

У рамках Європейської кредитно-трансферної системи підготовлено відповідний пакет інноваційних нормативних документів, розроблені рекомендації та здійснюються організаційні заходи спрямовані на впровадження в освітніх закладах України додатка до диплому європейського зразка (Diploma Supplement) [4; 5; 6]. Впровадження в вищих навчальних закладах України кредитно-модульної системи, відбувається на основі затвердженої Болонською декларацією системи академічних кредитів, яка аналогічна до системи ECTS (Європейській кредитно-трансферній системі), що є засобом підвищення мобільності здобувачів освіти при переході з однієї навчальної програми на іншу, враховуючи і включаючи програми післядипломної фахової освіти. Кредит ECTS (Credit ECTS) — це показник, що дозволяє виміряти обсяг навчального навантаження здобувача освіти. Даний показник використовується в Європейській кредитній трансферно-накопичувальній системі (ECTS), яка є актуальною для визначення очікуваних та досягнутих результатів навчальної діяльності [3; 7]. Кредитно-модульна система передбачає врахування всіх навчальних досягнень здобувача освіти, враховуючи його навчально-дослідну діяльність, активність при долученні до конференцій, симпозіумів, фахових інтелектуальних змагань тощо [8, с. 3].

Здобувачі освіти Національного медичного університету імені О.О. Богомольця, не залежно від напрямку фахової підготовки, навчаються за кредитно-модульною системою. Наказом № 441 МОЗ України від 15.06.2015 «Про затвердження робочих навчальних планів підготовки фахівців за спеціальностями «Лікувальна справа», «Педіатрія», «Медико-профілактична справа»,

«Стоматологія», «Медична психологія», «Фармація» денної (очної) форми навчання на 2015/2016 н.р.» було трансформовано дисципліну «Виробнича лікарська практика». На кафедрі ортодонції та пропедевтики ортопедичної стоматології було прийнято рішення детально проаналізувати та трансформувати програму з навчальної дисципліни «Виробнича лікарська практика», змістовий модуль «Ортодонція».

Мета дослідження: визначити методи вдосконалення методики викладання дисципліни «Ортодонція» за рахунок впровадження виробничої практики з дотриманням логічної послідовності та принципів наступності у формуванні системи знань, умінь та навичок, які відіграють провідну роль у практичній діяльності сучасного стоматолога. Проаналізувати досвід зарубіжних медичних університетів у організації лікарської практики.

Виклад основного матеріалу. На сучасному етапі розвитку суспільства вітчизняна система охорони здоров'я активно шукає шляхи виходу з кризової ситуації, яка історично сформувалась, та буде новою моделлю охорони здоров'я, наближену до європейських стандартів. Процес трансформації галузі охорони здоров'я вимагає і змін в організації освітньої діяльності здобувачів освіти медичного фаху. Відповідно до стратегічної мети розвитку вищої медичної освіти в країнах світу, якість освіти повинна відповідати визначеним показникам, які, в свою чергу, свідчать про високий рівень якісної підготовки майбутнього фахівця на всіх рівнях його освітньої діяльності, як до моменту отримання диплому, так і в подальшій професійній діяльності, яка передбачає постійне професійне вдосконалення. Нарешті, в умовах глобалізації існує конкуренція між постачальниками освітніх послуг країн світу у сфері кадрів, у тому числі й у медичній сфері. Вже доведено, що лише практико-орієнтоване навчання здатне забезпечити якісну підготовку майбутніх фахівців медиків [3; 5; 7; 9].

Практично-орієнтоване навчання в різних закладах світу має свою специфіку, саме тому нами було проведено дослідження особливостей організації та реалізації виробничої практики у освітніх медичних закладах різних країн. Наприклад, в освітніх медичних закладах США здобувачам медичної освіти пропонуються різні види практики, зокрема:

1. Hands on Clinical Experience — головною особливістю даного виду практики являється пряма робота з пацієнтами. Студент отримує справжній клінічний досвід, що охоплює загальні навички, такі як взаємодія з пацієнтом (розпитування пацієнта/ фізичне обстеження), введення даних пацієнта в електронну систему, тощо.

2. Non-hands on Clinical Experience — головною відмінністю від hands on є мінімальний контакт з пацієнтом.

На нашу думку, практика у форматі Hands on Clinical Experience є найбільш ефективною моделлю підготовки спеціалістів стоматологічної галузі, адже вона спрямована на формування практичної навички, поглиблення клінічного мислення та формування здібностей приймати складні рішення у реальних ситуаціях.

Практика, яка передбачає пряму взаємодію із пацієнтами, у США, поділяється на кілька окремих підрозділів:

Clinical Elective — практика останнього року навчання за межами університетської лікарні. У даному випадку для здобувача освіти немає обмежень у виборі лікарні, відділення чи країни — це може бути як США, так і будь-яка інша країна світу.

Clerkship — це клінічна ротація, є аналогом української літньої виробничої практики, що є обов'язковою складовою навчання. Даний вид практики проходить в університетській лікарні на третьому році навчання.

Sub-internship — один з найбільш ефективних видів практики, який допомагає здобувачу освіти зануритись у реальну роботу в клініці, де він стає частиною команди лікарів. До того ж, даний вид практики дає можливість проводити клінічний прийом як в денні так і в нічні зміни.

На нашу думку, є доцільним переймати досвід зарубіжних країн у підготовці медичних кадрів, саме тому на стоматологічному факультеті НМУ імені О. О. Богомольця була створена «Виробнича лікарська практика» з ортодонтії. Дана практика, з урахуванням викликів сучасності, ґрунтується на багаторічному досвіді вітчизняних та зарубіжних медичних ЗВО. Вона відповідає високим стандартам підготовки спеціалістів медичного фаху та здатна в повній мірі забезпечити знаннями та вміннями майбутніх медичних фахівців, необхідними для майбутньої стоматологічної практики.

Змістовий модуль «Ортодонтія» для студентів 5 курсу складається з 90 годин, з яких 5 годин — самостійна практична діяльність під керівництвом та наглядом викладача, 25 годин — самостійне опрацювання спеціалізованої стоматологічної літератури, індивідуальна дослідницька діяльність. Розділ «Виробнича лікарська практика» є складовою частиною змістового модулю «Ортодонтія», який передбачає освоєння навчального матеріалу з наступних тем:

- організація ортодонтичної допомоги населенню;
- етіологія та патогенез зубощелепних аномалій;
- виявлення факторів ризику розвитку зубощелепних аномалій;
- особливості профілактики зубощелепних аномалій в антенатальному періоді;
- основні засоби та особливості профілактики зубощелепних аномалій та деформацій в постнатальному періоді;

- профілактика шкідливих звичок;
- періоди розвитку дитини;
- стан зубощелепно-лицевої системи і різні періоди формування прикусу;
- сучасні методи діагностики зубощелепних аномалій;
- методи лікування в ортодонтії;
- особливості конструювання ортодонтичних апаратів;
- особливості лікування ЗЩА в тимчасовому, змінному та постійному прикусі;
- лікування ЗЩА знімними конструкціями;
- етапи виготовлення знімних ортодонтичних конструкцій;
- особливості лікування ЗЩА в тимчасовому, змінному та постійному прикусі;
- лікування ЗЩА незнімними конструкціями;
- етапи виготовлення незнімних ортодонтичних конструкцій.

Порядок оцінювання навчальної діяльності здобувачів освіти регламентовано «Інструкцією щодо оцінювання навчальної діяльності студентів в умовах Упровадження Європейської кредитно-трансферної системи організації навчального процесу» (затвердженої МОЗ України від 15.04.2014 р.). Формою контролю дисципліни «Виробнича лікарська практика» для студентів 5-го курсу обрано диференційований залік. Оцінка за диференційований залік визначається як сума оцінок поточної навчальної діяльності (у балах) під час проходження виробничої практики. Максимальна кількість балів за засвоєння змістового модуля «Ортодонтія» дисципліни «Виробнича лікарська практика студентів 5-го курсу» — 200 балів.

Керівник виробничої практики зобов'язаний щоденно проводити оцінювання студентів шляхом аналізу їх роботи у відділенні, якості ведення медичної документації, якості оволодіння практичними навичками та уміння застосовувати їх у практичній діяльності. Всі проведенні клінічні маніпуляції щоденно фіксуються студентом у щоденнику виробничої практики. Щоденник є основним документом, що засвідчує проходження виробничої практики. Підвищити оцінку з дисципліни кожен студент може завдяки написанню ІДРС (індивідуальна дослідницька робота студента): підготовка доповідей, написання рефератів, створення презентацій.

Заключним етапом у підготовці звітної документації для здобувача освіти є оформлення щоденника, написання звіту з пройденої практики, де описуються всі набуті, під час виробничої практики, вміння та навички. Керівник практики має надати здобувачу освіти його характеристику, на основі його діяльності під час проходження виробничої медичної практики.

Для поточного оцінювання змістового модулю «Ортодонтія» дисципліни «Виробнича практика»

Таблиця 1

Система конвертації балів при оцінюванні дисципліни

Номер модуля, кількість навчальних годин / кредитів ECTS	Кількість змістових модулів, їх номери	Кількість днів практики	Конвертація у бали традиційних оцінок				
			Традиційні оцінки				Бали за виконання індивідуального завдання як виду СРС
			«5»	«4»	«3»	«2»	
«Ортодонтія» 90/3	2	4	7	6	5	0	20

для студентів 5-го курсу стоматологічного факультету» застосовується система конвертації традиційної системи оцінки у бали (табл. 1). У програмі змістового модулю «Ортодонтія» дисципліни «Виробнича лікарська практика для студентів 5-го курсу стоматологічного факультету» передбачено 20 додаткових балів для оцінювання різних видів індивідуальної самостійної роботи здобувача освіти.

Бали за індивідуальні завдання додаються до суми балів, набраних студентом за поточну навчальну діяльність. Згідно з розробленою робочою програмою кафедри ортодонції та пропедевтики ортопедичної стоматології НМУ імені О.О. Богомольця, диференційований залік отримує студент, який не мав пропусків навчальних днів виробничої практики, оволодів практичними навичками відповідно до переліку, надав оформлений у відповідності з вимогами «Щоденник виробничої практики» зі звітом та характеристикою, підписаною керівником практики, та набрав загальну кількість балів за поточну навчальну діяльність не менше 111 балів. Методика оцінювання поточної навчальної діяльності студента під час засвоєння змістового модуля «Ортодонтія» дисципліни «Виробнича лікарська практика» для студентів 5-го курсу стоматологічного факультету проводиться відповідно до сучасних

професійних алгоритмів, дозволяє кожному студенту повноцінно проявити свої знання та вміння.

В даному дослідженні ми провели комплексний аналіз успішності здобувачів освіти під час вивчення дисципліни «Виробнича лікарська практика» змістовий модуль «Ортодонтія» за останні 3 роки. Визначено 714 студентів п'ятого року навчання факультету стоматології які пройшли навчання за адаптованою програмою. За результатами аналізу успішності даної групи здобувачів освіти наприкінці циклів були одержані такі дані: середній бал за диференційований залік склав 4,6; середній бал поточної успішності становив 178,5 бали. Було проведено порівняльний аналіз результатів оцінювання виробничої лікарської практики з ортодонції в 2016–2018 навчальних роках з 2019–2021 навчальними роками. Результати порівняння свідчать про зростання середнього балу на 5,2%. Серед здобувачів освіти було проведено анонімне анкетування щодо зручності запропонованої їм робочої програми, під час проходження виробничої лікарської практики. Результати опитування були наступними (Рисунок 1).

Задоволеність освітньою програмою виробничої практики виразили 92% опитаних, незадоволеність — 1,7% проявили байдужість у даному питанні.



Рис. 1. Результати анкетування здобувачів освіти 5-го курсу НМУ імені О.О. Богомольця, напрям підготовки — стоматологія

Висновки. Результати дослідження підтверджують, що існуюча навчальна програма з дисципліни «Виробнича лікарська практика» змістовий модуль «Ортодонтія» є ефективною, спрямованою на формування практичних навичок у здобувачів освіти здобувачів освіти 5-го курсу НМУ імені О.О. Богомольця, напрям підготовки — стоматологія. Процес удосконалення системи освіти потребує комплексного підходу починаючи з поглибленого цілісного аналізу досягнень вітчизняної та європейської науки закінчуючи пошуком нових, актуальних вимогам часу, напрямків практичної підготовки майбутніх фахівців медичної галузі.

Дисципліна «Ортодонтія» є невід’ємною частиною складної системи підготовки здобувачів освіти стоматологічного фаху. Знання, уміння та навички, набуті в процесі її опанування є базовою складовою професійної компетентності сучасного лікаря-стоматолога. Набути в процесі навчання теоретична база знань повинна мати практичне спрямування, та спонукати майбутнього фахівця до активного використання теоретичних знань при формуванні практичних навичок під час проходження виробничої медичної практики. Саме виробнича практика у клінічних кабінетах спонукає здобувача освіти не лише активізувати свою теоретичну базу знань, а й поглиблювати її, під час набуття практичних навичок як в стоматологічних кабінетах, так і в зуботехнічних лабораторіях.

Виходячи з цих міркувань, трансформована програма з дисципліни «Виробнича лікарська

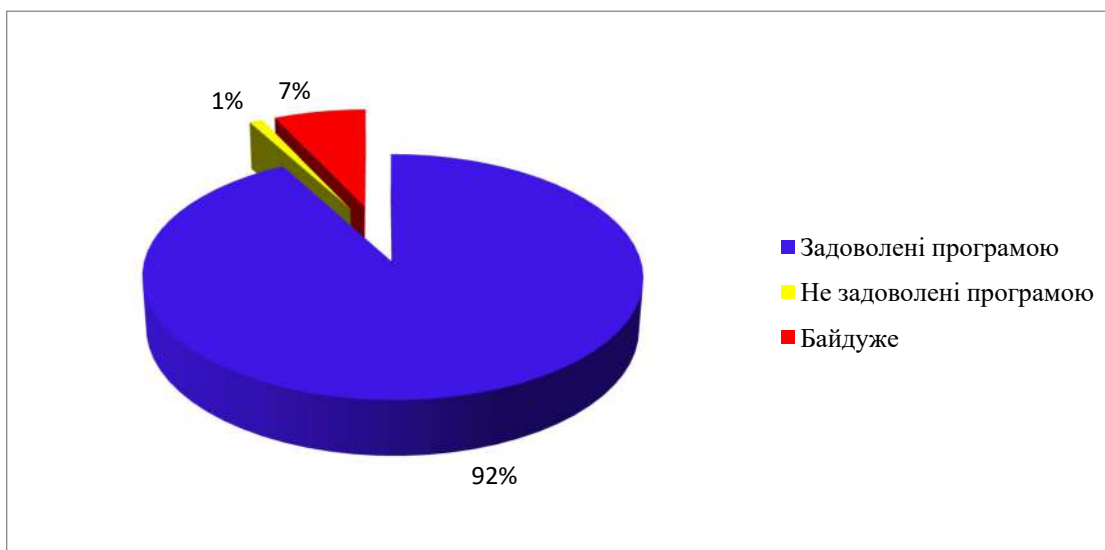
практика» змістовий модуль «Ортодонтія» на кафедрі ортодонтії та пропедевтики ортопедичної стоматології НМУ імені О.О. Богомольця, включає в себе: найбільш сучасні алгоритми формування практичних навичок з дисципліни, інноваційні напрямки ортодонтії, нову тематику індивідуально-дослідницьких завдань. Застосування самостійної роботи студента як основного виду діяльності, відповідно до робочої програми з дисципліни «Виробнича лікарська практика»; змістовий модуль «Ортодонтія» дозволить підвищити відповідальність та самоорганізацію здобувачів освіти медичного фаху.

На основі проведеного дослідження доведено:

- 1) важливість використання сучасних алгоритмів формування практичних навичок з дисципліни, інноваційних напрямків стоматології, нових тем індивідуально-дослідницьких завдань;
- 2) безальтернативність застосування самостійної роботи студента як основного виду діяльності відповідно до робочої програми з дисципліни «Виробнича лікарська практика»;
- 3) зростання рівня самоорганізації та саморозвитку здобувачів фахової медичної освіти;
- 4) виробнича лікарська практика може бути повноцінною складовою змішаної форми навчання.

Стрімкий розвиток стоматологічної галузі, яка зазнає значних технологічних змін, потребує неперервної наукової та навчальної підтримки, що в свою чергу спонукає нас до вдосконалення системи змішаної форми навчання в закладах вищої медичної освіти.

Література

1. A Better Blend. A Vision for Boosting Student Outcomes with Digital Learning / [J. Ableidinger, J.G. Han, B.C. Hassel, eds]. Chapel Hill, NC: Public Impact, 2013. 22 p. URL: http://opportunityculture.org/wpcontent/uploads/2013/04/A_Better_Blend_A_Vision_for_Boosting_Student_Outcomes_with_Digital_LearningPublic_Impact.pdf
2. Majumdar A. Blended Learning: Different combinations that work. URL: <http://goo.gl/ksNYi1>
3. Вавренюк С.А. Державне регулювання реформування вищої освіти України на сучасному етапі // East journal of security studies: наук. журнал. Х.: Вид-во НУЦЗУ — Гданськ (Польща), 2018. Вип. 2 (12). С. 15–24.
4. Європейський простір вищої освіти та Болонський процес: Навчально-методичний посібник / Т.М. Димань, О.А. Боньковський, А.Г. Вовкогон. БНАУ, 2017. Одеса: НУ «ОМА», 2017. С. 10–18.
5. Загородній А. Європейська система забезпечення якості вищої освіти // Вища школа. 2006. № 4. С. 15–22.
6. Карпенко О. Європейський вимір модернізації вищої педагогічної освіти України // Людинознавчі студії. Серія «Педагогіка». 2017. Випуск 5/37. С. 40–46.
7. Литвинов А.С. Педагогічний провайдинг інновацій в освіті: навч. посіб. / за заг. ред. В.В. Борисова. Суми, 2019. С. 134.
8. Мороз В.М., Гумінській Ю.Й., Полеся Т.Л., Фоміна Л.В. Національний досвід впровадження європейських стандартів вищої медичної освіти у Вінницькому національному медичному університеті ім. М.І. Пирогова // Актуальні проблеми сучасної вищої медичної освіти: національний досвід та світовий вимір Тези доповідей навчально-методичної конференції м. Вінниця, 7 лютого 2019 року. Вінниця, 2019. С. 3–5.
9. Рашкевич Ю.М. Болонський процес: історія, стан та перспективи // «Освітня аналітика України». 2018. № 3 (4). С. 5–15.

УДК 378.147:378.091.33]81'243:351.743](477)

Романюк Вікторія Леонідівна

*старший викладач кафедри мовної підготовки
Київський інститут Національної гвардії України*

Romaniuk Viktoriia

*Senior Lecturer of the Department of Language Training
Kyiv Institute of the National Guard of Ukraine*

Лещенко Анжеліка Вячеславівна

*викладач кафедри мовної підготовки
Київський інститут Національної гвардії України*

Leshchenko Anzhelika

*Lecturer of the Department of Language Training
Kyiv Institute of the National Guard of Ukraine*

DOI: 10.25313/2520-2057-2023-7-8795

СИНХРОННЕ ТА АСИНХРОННЕ НАВЧАННЯ У ПРОЦЕСІ ФОРМУВАННЯ ІНШОМОВНОЇ КОМУНІКАТИВНОЇ КОМПЕТЕНТНОСТІ МАЙБУТНІХ ОФІЦЕРІВ НАЦІОНАЛЬНОЇ ГВАРДІЇ УКРАЇНИ

SYNCHRONOUS AND ASYNCHRONOUS STUDIES IN THE PROCESS OF FORMING FOREIGN LANGUAGE COMMUNICATIVE COMPETENCE OF FUTURE OFFICERS OF THE NATIONAL GUARD OF UKRAINE

Анотація. У статті розглянуто процес формування іншомовної комунікативної компетентності за допомогою синхронного та асинхронного навчання. Виявлено переваги (можливість навчатись у зручному темпі та у зручний час) та недоліки (відсутність контролю з боку викладача, жорсткий самоконтроль у навчанні) дистанційного навчання. Названо проблеми, притаманні вищим військовим навчальним закладам. Наведено приклади онлайн-ресурсів, які можна використовувати при синхронному та асинхронному навчанні, та платформи, які варто використовувати для проведення онлайн-занять.

Ключові слова: Національна гвардія України, синхронне та асинхронне навчання, дистанційна освіта, іншомовна компетентність, онлайн-ресурси, інтерактивні методи навчання, іноземна мова, майбутні офіцери.

Summary. The article deals with the process of foreign communicative competence forming by means of synchronous and asynchronous studies. The advantages (possibility to study in a comfortable rate and at the most convenient time) and disadvantages (lack of teacher's control, hard self-control in the process in the process of learning) of distance education have been show. The article refers to the problems higher military educational institutions may have. The paper presents different online platform that can be used for synchronous and asynchronous studies.

Key words: National Guard of Ukraine, synchronous and asynchronous studies, distance education, foreign communicative competence, online resources, interactive learning methods, foreign language, future officers.

Постановка проблеми. Реалії сьогодення внесли свої корективи в життя українського народу, зокрема й у сферу освіти, яка була змушена перевести свою діяльність у дистанційний режим: оновлюються окремі методи навчання, змінюються деякі підходи до викладання, організації навчаль-

ного процесу тощо. Для забезпечення безперервності навчання та належного рівня професійної підготовки майбутніх фахівців викладачами навчальних закладів використовуються дистанційні технології та всі доступні комунікації в електронному інформаційно-освітньому середовищі.

Зважаючи на той факт, що наша країна перебуває у стані війни з російською федерацією, для збереження цілісності кордонів України та її незалежності наша держава потребує зовнішньої підтримки та конкретної допомоги з боку іноземних партнерів.

Оскільки іноземна мова є однією з важливих дисциплін у процесі навчання майбутніх фахівців офіцерського складу, у вищих військових навчальних закладах вивченню іноземної мови приділяють особливу увагу. Саме в процесі вивчення іноземної мови формуються мовленнєві, когнітивні і навчальні уміння, які є складовими іншомовної професійної компетентності.

Розвиток вищої освіти вимагає нових підходів до якісного навчання майбутніх фахівців, використання таких методів і прийомів, які б сприяли вдосконаленню знань, умінь і навичок з іноземної мови, зокрема у майбутніх фахівців офіцерського складу. У період розквіту інформаційних технологій все більшої популярності набувають електронні носії, що оживляють навчальний процес та сприяють формуванню іншомовної комунікативної компетентності, підвищують рівень володіння іноземною мовою.

Аналіз останніх досліджень та публікацій. Питання дистанційного навчання розглядали як вітчизняні (Н. Думанський [1], Н. Морзе [2], О. Самойленко [3]), так і зарубіжні вчені (Б. Холмберг [4], Дж. Саммер [5]).

Проблемам технологій дистанційного навчання у процесі вивчення іноземних мов присвячені роботи А. Буранова [6], Т. Коваль [7], Н. Микитенко [8] та ін.

Особливості формування і розвитку іншомовної комунікативної компетентності вивчали Л. Лисак [9], Н. Катрич [10], О. Тарнопольський [11] та ін.

Незважаючи на наявні наукові праці, де аналізуються окремі питання дистанційного навчання, проблема формування іншомовної комунікативної компетентності з використанням певних технологій у навчальному процесі при підготовці військових фахівців залишається недостатньо вивченою та наразі досить актуальною. Наша стаття присвячена поєднанню синхронного та асинхронного навчання для забезпечення якісної підготовки з іноземної мови курсантів вищих військових закладів.

Мета статті — якісний аналіз змісту та структури синхронного та асинхронного навчання у процесі формування іншомовної комунікативної компетентності майбутніх фахівців Національної гвардії України (далі НГУ).

Виклад основного матеріалу матеріалу дослідження. Проаналізувавши наукову літературу з питань фахової підготовки, професійної діяльності та компетентності, можемо стверджувати, що зміст професійної компетентності визначається особливостями професійної діяльності, що виконує той чи інший фахівець, та її приналежністю до

певних типів професіоналізації [12, с. 37]. Формування «професійної компетентності» розпочинається після отримання людиною професійної освіти та розвивається під час професійної діяльності, після набуття певного професійного досвіду.

Отже, професійна компетентність — це теоретичні та практичні знання, що здобуває людина під час навчання та реалізує під час виконання професійних обов'язків.

Серед структурних компонентів професійної компетентності виокремлюють таку складову, як професійна іншомовна комунікативна компетентність.

За Л. Маслак, «професійна компетентність майбутнього офіцера — це якісна характеристика особистості фахівця, що включає систему науково-теоретичних знань», а також спеціальні знання у сфері професійної діяльності, практичні навички та вміння, необхідні для професійної діяльності, досвід, постійне самовдосконалення та підвищення кваліфікації. Одночасно з цим майбутні офіцери мають володіти навичками іншомовного спілкування для впровадження набутих знань у професійну діяльність [13].

Т. Брик розглядає «професійне іншомовне спілкування майбутніх офіцерів як взаємодію педагога і курсантського колективу, змістом якої є обмін значущою для фахівців інформацією», а також вміння курсантів одержувати необхідну інформацію іноземною мовою з метою її подальшого використання для професійного самовдосконалення та компетентного виконання своїх службових обов'язків [14].

Підсумовуючи сказане, слід відзначити, що майбутній офіцер НГУ має володіти навичками аудіювання, читання, говоріння, письма та перекладу для здійснення своєї професійної службової діяльності на належному рівні.

В процесі професійного іншомовного комунікативного навчання викладач прагне вирішити такі завдання:

1. Викладати іноземну мову для професійного використання фахівцям, хоча сам він не є фахівцем у галузі знань 25 «Воєнні науки, національна безпека, безпека державного кордону», здобувачів якої навчає.

2. При підготовці матеріалу виявляти лінгвістичні, методологічні, дидактичні складнощі, пов'язані з професійною тематикою та термінологією.

3. Викладати іноземну мову професійного спрямування за відсутності необхідного навчального матеріалу [15].

Поряд із цим для вищих військових навчальних закладів актуальними є такі проблеми:

1. Неоднорідність навчальних груп: за віком; рівнем іншомовної підготовки курсантів; життєвим досвідом — у групі як випускники загальноосвітніх шкіл, так і військовослужбовці за контрактом;

2. Особливість навчальних груп військових навчальних закладів: підпорядкованість курсантів вимогам єдиного навчально-виховного процесу; дотримання військової дисципліни та правопорядку; високий ступінь самоуправління; чітка регламентація стосунків і функціональна залежність членів групи, яку визначає система субординації; інтенсивність спілкування членів групи; єдиноначальність у координованій діяльності.

Враховуючи зазначене, вважаємо за доцільне зробити акцент на непростій ролі викладача. Адже він повинен, передусім, створити позитивну психологічну атмосферу, вибрати необхідний педагогічний стиль, що допоможе зняти психологічні бар'єри курсантів та «нейтралізувати» атмосферу субординації, отже, позитивно вплине на ефективне використання комунікативного підходу під час професійно-орієнтованого іншомовного навчання.

Відповідно до освітньо-професійної програми підготовки фахівців першого (бакалаврського) рівня за спеціальністю 251 «Державна безпека» розроблено робочу програму навчальної дисципліни «Іноземна мова (загальний, загальновійськовий та спеціальний курс)», що забезпечує поступове та ефективне формування професійної іншомовної комунікативної компетентності майбутніх офіцерів НГУ. Програма охоплює три змістові блоки, які ми розглянемо детальніше.

1. Перший блок — загальний курс. Це початковий етап, на якому курсанти повторюють, закріплюють та поглиблюють свої знання, а також розвивають фонетичну, лексичну та граматичну компетентності, сформовані під час здобуття середньої освіти.

2. Другий блок — загальновійськовий курс. Це етап, на якому курсанти ознайомлюються із загальновійськовою термінологією, мовленнєвими зразками, кліше, скороченнями, розвивають письмову та усну комунікацію обраного напрямку підготовки.

3. Третій блок — спеціальний курс. Як і на попередньому етапі, курсанти продовжують вивчати спеціальну термінологію, оволодіваючи специфічними іншомовними навичками. Проте акцент у добір інформації зміщується в бік правоохоронної діяльності. Курсанти вивчають правоохоронну лексику, особливості стилю написання офіційних документів, розвивають комунікативні навички, які допоможуть у майбутньому виконувати свої службові обов'язки, захищаючи кордони України.

Концепцію розвитку дистанційної освіти в Україні було затверджено Міністерством освіти України у 2000 році. Відповідно до неї дистанційною формою освіти вважають таку форму навчання, яка повинна бути рівноцінною з очною, вечірньою, заочною формами навчання й екстернатом і реалізовуватися переважно з допомогою дистанційних технологій навчання [16].

Отже, дистанційна освіта забезпечує навчання й отримання необхідних знань за допомогою освітніх технологій і різних комунікативних засобів, віддалено від навчальної аудиторії.

За визначенням О. Рибалко, дистанційна освіта важлива тому, що вона є специфічною організацією навчального та педагогічного процесу, за основу якого беруться застосування дистанційних, інформаційних та телекомунікаційних технологій [17]. В англійському словнику педагогічних термінів пояснення цього терміну трактується таким чином: «Distance learning — taking classes in locations other than the classroom or places where teachers present the lessons. Distance learning uses various forms of technology, especially television and computers, to provide educational materials and experiences to students» [18]. Ми погоджуємось з думкою В. Кухаренка, що «дистанційне навчання — це форма здобуття освіти, поряд з очною та заочною, при якій використовуються кращі традиційні та інноваційні засоби, а також форми навчання, що ґрунтуються на комп'ютерних та телекомунікаційних технологіях» [17]. В. Биков виділяє певні різновиди дистанційного навчання: традиційно-дистанційне навчання — процес, який здійснюється переважно асинхронно в часі та відбувається за допомогою постачання навчальних матеріалів через пошту або телефон, а також електронно-дистанційне навчання (е-ДН) — процес, який відбувається як синхронно, так і асинхронно. Суб'єкти процесу здійснюють зв'язок та обмін навчальними матеріалами виключно через засоби інформаційно-комунікативних технологій [19].

За В. Калюжним, синхронне дистанційне навчання — це модель е-навчання, при якій істотним і необхідним елементом навчального процесу є заняття, які здійснюються на основі синхронної двосторонньої комунікації на відстані між студентами і викладачем [20, с. 322].

Синхронний режим передбачає взаємодію між суб'єктами дистанційного навчання, під час якої учасники одночасно перебувають в електронному освітньому середовищі або спілкуються за допомогою засобів аудіо-, відеоконференцій. Іншими словами, це проведення заняття в режимі реального часу в обраному цифровому середовищі (Google Meet, Zoom, Skype, Google Classroom) та з використанням різноманітних цифрових інструментів (Kahoot, MentiMeter, Classtime). На занятті присутні викладач та курсанти, які спілкуються так, як на звичайному занятті.

На думку В. Калюжного, асинхронне дистанційне навчання також називають індивідуальним, автономним (адже студенти значну частину часу навчаються самостійно, індивідуально), заочним (як синонім асинхронного). Від заочного асинхронне е-навчання відрізняється спеціальною розробкою комплексу призначених для самостійного

вивчення навчально-методичних матеріалів, яким забезпечується кожен студент, формами синхронних інтенсивних групових занять, більш високим ступенем і регулярним характером інтерактивності, забезпечуваної застосуванням сучасних засобів двосторонньої комунікації [20, с. 322].

Асинхронний режим означає взаємодію між суб'єктами дистанційного навчання, за якої учасники взаємодіють між собою із затримкою в часі, застосовуючи при цьому інтерактивні освітні платформи, електронну пошту, форуми, соціальні мережі тощо. Можна сказати, що це режим більш самостійного навчання, яке водночас підтримується викладачем з використанням відповідних цифрових інструментів (*LearningApps.org*, *LiveWorksheets*), що дозволяють виконувати завдання довільну кількість разів без ризику отримати погану оцінку. Асинхронний режим підходить для виконання творчих завдань та трудомістких проєктів.

Щодо асинхронного формату, то він може охоплювати аудіо- та відеоуроки (але не обмежуватися ними). За допомогою асинхронного режиму навчання курсанти працюють у власному темпі та у зручній для себе час. Викладач зазначає терміни виконання завдань. До асинхронного формату відносять масові відкриті онлайн-курси з інтерактивними вправами та відкритим доступом через Інтернет, онлайн-літературу, блоги, форуми, чат комунікації, електронну пошту [21, с. 263].

Уже існують готові платформи з усіма необхідними вмонтованими інструментами для дистанційного навчання. Найбільш розповсюдженими платформами є *Moodle*, *Sakai*, *LOTUS Learning Space*, *eFront*.

Вибираючи платформу для дистанційного навчання, потрібно враховувати такі фактори: інтерфейс, можливість викладання різноманітних матеріалів, включаючи аудіо- та відеозаписи, презентації та посилання на корисні Інтернет-ресурси. На нашу думку, найкращою платформою є *Moodle*.

Moodle — це модульне об'єктно-орієнтоване динамічне навчальне середовище (*Modular Object-Oriented Dynamic Learning Environment*). Система *Moodle* призначена для організації й управління навчанням у мережному середовищі з використанням ІКТ, надійна в експлуатації, проста у використанні й адмініструванні, забезпечує безпеку інформації та її передачу від викладача до студента, здійснює оцінювання навчальних досягнень студентів [22].

Ця платформа дозволяє весь навчальний матеріал розділити згідно з розкладом занять та годин відповідно до тематики, розробити глосарії з фахової лексики, завантажити завдання з лексики, граматичний матеріал, відеолекції та розробити підсумкові тести до модульного контролю.

На сьогоднішній день існує безліч онлайн-ресурсів для вивчення англійської мови. Розглянувши

та проаналізувавши сотні платформ, ми дізналися, що є веб-програми лише для індивідуального навчання, а також є платформи, розраховані для групового навчання. До того ж існують онлайн-ресурси з готовими завданнями та готовою програмою для навчання, але є й такі веб-платформи, де викладач може самостійно створювати власні завдання. Для реалізації поставленої мети були відібрані платформи, які, на нашу думку, найкраще підходять для навчання іншомовної компетентності англійською мовою в групі відповідно до Державних вимог.

British Council Learn English — це безкоштовний онлайн-ресурс для вивчення англійської мови, розроблений Британською Радою, департаментом Уряду Великої Британії, яка здійснює поширення британської культури. Ресурс доступний у понад 100 країнах світу та заснований у 1934 році.

Розділ *English You Need* допомагає підготуватися до іспитів, питань, які найчастіше виникають при вивченні мови. *Lingohack* — це розділ для тих, хто хоче читати новини англійською та засвоювати нові слова.

Усі відеоуроки промарковані на відповідність рівню володіння англійською — від *basic*, *lower intermediate* до *towards advanced* або *A1*, *A2*, *B1*, *B1+*, *B2*, *B2+*, що відповідає потребам курсантів.

Додатком можна користуватися як у звичайному режимі, так і підключати платні послуги, які надають користувачу додаткові можливості слідкувати за власними досягненнями у вивченні мови, отримувати рекомендації, брати участь в інтерактивних обговореннях.

Цей онлайн-ресурс входить до складу інформаційних, він може використовуватися як джерело додаткового навчального матеріалу.

TED-ed — освітній онлайн-ресурс, що містить короткі відео, створені за загальних зусиль викладачів і мультиплікаторів. Дані анімовані освітні відеоуроки створені переважно для середнього рівня і тривають приблизно від трьох до восьми хвилин. Всі уроки створені простою та доступною англійською мовою, а вибір необхідних субтитрів спрощує використання навчального матеріалу іншою мовою.

EDpuzzle — це безкоштовний онлайн-ресурс, що служить для створення навчальних матеріалів на основі відеороликів. Уроки з відеоматеріалами мають багато переваг, зокрема ігрові елементи під час навчання, інтерактив, підвищення технологічної грамотності курсантів, комунікативно-діяльнісний та індивідуальний підхід.

У сервісі *EDpuzzle* можна працювати не лише на персональному комп'ютері, а й на будь-якому девайсі, адже він має мобільний додаток. Реєстрація на платформі дуже легка, інтерфейс — простий. Цей сервіс інтегрований з *Google Classroom*, що дає можливість викладачеві створити клас,

додати студентів та відслідковувати їхню роботу, а також оцінювати. *EDpuzzle* дозволяє отримати доступ до будь-якого відео в цифровому форматі, імпортувати контент з різних платформ, таких, як *YouTube*, або завантажувати власні відео. Крім цього, можна самому озвучити будь-яке відео, записавши власне пояснення чи переклад тексту. До кожного відео можна створити вікторини з відкритими запитаннями або тести з вибором правильної відповіді. Крім цього, онлайн ресурс має власну бібліотеку з навчальним матеріалом, розподілений за рівнем, віком та навчальним предметом. *EDpuzzle* входить до складу власне навчальних онлайн ресурсів, де можна створювати завдання відповідно до рівня знань курсантів.

Kahoot — це навчальний онлайн ресурс, за допомогою якого можна проводити інтерактивні заняття та здійснювати перевірку знань курсантів за допомогою онлайн тестування. Отримати доступ до платформи можна через веб-браузер або через мобільний додаток.

Безкоштовна версія *Kahoot* дозволяє залучати до тестування до 50 курсантів. Викладач може створювати питання самостійно або використовувати вже готові з банку питань. Безкоштовний доступ дає змогу створювати лише два типи запитань: «вірно-невірно» (true or false), коли курсанту запропоновано два взаємовиключні варіанти відповіді, а також вікторина (quiz), тобто питання з «множинним вибором», коли курсанту запропоновано кілька варіантів відповідей і він обирає один або декілька правильних.

Kahoot дозволяє проводити тестування двома способами: як віртуальний клас, коли запитання та варіанти відповідей до них з'являються на екрані проектора або комп'ютера викладача, в той же час курсанти відповідають зі своїх комп'ютерів або мобільних телефонів; як самостійне навчання, коли курсанти проходять тестування самостійно, питання та варіанти відповідей з'являються на екрані їх комп'ютерів чи смартфонів. Вибравши цей варіант, викладач має можливість встановити дату та період години, протягом якого тестування буде відкритим.

Для проходження тестування курсантам необхідно обов'язково реєструватися, щоб приєднатися до тестування, необхідно перейти на сайт та ввести код тестування, далі — своє ім'я. Код згенерується автоматично після створення тестування. Викладач має можливість відслідковувати успішність курсантів, після кожного запитання програма покаже результати учасників і правильні відповіді. Таким чином, знання нової лексики можна перевірити і закріпити за 5–7 хвилин корисних веселощів.

З власного досвіду можемо стверджувати, що найефективнішим при дистанційному навчанні є онлайн-навчання (синхронне). На онлайн-заняттях

з іноземної мови курсанти закріплюють отримані знання, проводять дискусії, виконують творчі завдання.

Важливо зазначити, що процес навчання іноземної мови майбутніх офіцерів потребує застосування відповідних методів, що впливають на якість засвоєння матеріалу, особливо в умовах воєнного стану.

Ефективність навчання іноземної мови залежить від вибору підходів до викладання. Активізувати навчальну діяльність мають інтерактивні методи, що забезпечить вирішення спільних завдань, взаємодію та взаєморозуміння.

Погоджуємось з Н. Андрущенко, що інтерактивний метод навчання — це спосіб колективної взаємодії учасників педагогічного процесу на основі бесіди, діалогу, під час яких відбувається їхня взаємодія з метою взаєморозуміння, спільного розв'язання навчальних завдань, розвитку особистісних якостей тих, хто навчається [23, с. 8].

Базовим принципом інтерактивного методу є принцип колективної взаємодії, згідно з яким досягнення курсантами комунікативних цілей відбувається шляхом соціально-інтерактивної діяльності: дискусії, обговорення, дебатів, рольових та ділових ігор тощо.

Вивчення іноземної мови (формування іншомовної комунікативної компетентності), передусім, є творчою індивідуальною діяльністю курсанта. Тому перспективним методом організації навчальної діяльності та оптимальним вирішенням проблеми інтенсифікації творчої діяльності майбутніх офіцерів та активізації освітнього процесу в цілому є ігровий метод [24]. Адже за допомогою гри курсанти вдосконалюють свої професійні знання та навички, вчать долати внутрішні конфлікти і стреси, взаємодіяти з іншими курсантами та викладачами, здобувають досвід творчого вирішення професійних задач. Найдієвішими, на нашу думку, є рольові та ділові ігри.

Під час формування іншомовної комунікативної компетентності майбутніх офіцерів застосовують рольові ігри, пов'язані з повсякденною, військовою, країнознавчою, миротворчою тематикою. Названі рольові ігри дають змогу курсантам відчувати себе у певній комунікативній ролі, виявляти інтелектуальні здібності та творчу уяву, сприяють виробленню професійних навичок та вмінь. Адже навчально-рольова гра — це імітаційна модель професійної діяльності, у ході якої майбутній офіцер навчається без попередньої підготовки висловлюватися на задану тему, формулювати власні думки, прогнозувати та приймати рішення в нестандартних службових і життєвих ситуаціях, долати труднощі, що можуть постати в реальному житті та під час виконання службових обов'язків. Зважаючи на те, що спілкування для майбутнього військового фахівця є головною метою занять у формі

навчально-рольової гри в умовах максимального наближення до професійної діяльності, рольова гра надає навчальному спілкуванню комунікативну спрямованість. Отже, фокус зміщується з навчальної інформації на комунікативну, що імітує професійну діяльність [25].

Для цього важливо створити комфортне освітнє середовище для курсантів, заохочувати вільну іншомовну активність і нестандартне мислення, подолання мовних бар'єрів. Важливим є підбір рольової гри, яка відображала б реалії професійного середовища, була знайомою для курсантів та відповідала рівню їх професійної підготовки.

Навчально-рольова гра базується на таких принципах: співвідношення змісту зі структурою навчально-рольової гри; міжпредметні та міжциклові зв'язки змісту навчання; принципові зв'язки змісту гри з умовами професійної діяльності майбутніх офіцерів.

Завдяки згаданим принципам, досягаються головні завдання навчально-рольової гри: формування системи знань, умінь та навичок комунікативної діяльності іноземною мовою; розвиток творчої та пізнавальної активності; реалізація зв'язку теоретичного знання за фахом з іншомовною практикою майбутніх офіцерів.

Отже, навчально-рольова гра — ефективний метод формування професійної іншомовної комунікативної компетентності, що дає змогу вдосконалити знання, вміння та навички курсантів з іноземної мови.

Ділова гра є різновидом рольової гри, імітацією ситуації професійного спілкування, що реалізується за допомогою засобів іноземної мови. Ділова гра («business game») дає змогу імітувати реальне професійне середовище та його проблеми. Адже присутність в діловій грі реальних ролей, імітація реальних конфліктних ситуацій, наближених до реальності, сприяють створенню керованого емоційного напруження. У діловій грі майбутні офіцери виконують поставлені завдання, спираючись на власний досвід і відтворюючи знання, вміння та навички, які вони засвоїли під час професійної підготовки. Адже змодельовані ситуації в ділових іграх імітують добре знайомі для курсантів проблеми професійного спілкування.

На практичних заняттях з іноземної мови для курсантів організують такі ділові ігри: «Переговори», «Операції з підтримання миру та безпеки», «Спільні навчання України та Канади». Їх проводять з використанням таких навичок та вмінь: військово-технічної та військово-політичної термінології та лексики, мовленнєвого етикету військовослужбовців, подолання труднощів, які постають під час спілкування з іноземними військовими, виконання бойових завдань.

Ділова гра виконує такі функції: *мотиваційно-спонукальну*, що передбачає наявність мети,

ролей, динамічної ігрової ситуації, певних установок, правил гри, обов'язків і відповідальності курсантів; *інформаційно-аналітичну*, суть якої полягає в тому, що ділова та рольова ігри є завершальним етапом комплексного розуміння розрізнених теоретичних знань, які подавалися курсантам раніше в межах певної теми; проведене підсумкове заняття в кінці логічно пов'язаних тем у формі рольової або ділової гри дає змогу курсантам спростити перехід від засвоєння теоретичних знань до застосування їх на практиці; організація та управління, евристична функція яких полягає в цілеспрямованому управлінні викладачем розумовою діяльністю курсантів, а також у формуванні таких пізнавальних структур, що дають змогу курсантам самостійно регулювати мисленнєву діяльність та приймати рішення; *розвивально-виховну* — дає змогу викладачеві розкривати творчий потенціал курсантів, забезпечує їх усебічний розвиток і формування ціннісних орієнтирів; *комунікативну* — розвиває комунікативну компетентність (курсанти вчаться співпрацювати з іншими людьми, правильно сприймати їхню думку, освоюють психологію та етику); *контрольно-рефлексивно-оцінювальну* — дає змогу курсантам аналізувати власні дії та стан, долаючи психологічні бар'єри, страхи, комплекси та освоюючи навички емоційної саморегуляції.

Перевагами застосування ділових і рольових ігор під час формування професійної іншомовної комунікативної компетентності майбутніх офіцерів є: наближення освітнього процесу до реальної професійної діяльності; підвищення особистісно-професійної мотивації курсантів; розвиток системності мислення завдяки засвоєнню теоретичної та практичної бази знань, міжпредметних і міжциклових зв'язків; стимулювання творчої активності та самостійності; формування навчального співробітництва та партнерства в системі «курсант — курсант» і «викладач — курсант»; допомога у професійному становленні особистості курсанта; розвиток навичок спонтанного мовлення, подолання бар'єру між вивченням іноземної мови та її практичним застосуванням; набуття навичок соціальної взаємодії, професійних рис та якостей компетентного професіонала, здатного до іншомовного спілкування.

Результативним та актуальним також вважають веб-квест. Це вид пошукової діяльності, коли курсанти отримують необхідну інформацію з Інтернет-мережі. Квести сприяють розвитку критичного мислення, аналізу та синтезу отриманої інформації. Для дистанційного навчання використовують такі веб-квести: створення інтерактивної історії, у ході якої курсанти зупиняються на певному варіанті її продовження, обираючи два-три можливі напрямки; аналіз будь-якої створеної проблеми; проведення інтерв'ю у віртуальному або реальному часі тощо.

Серед завдань веб-квестів варто виділити такі: таємниче розслідування, аналітичне або творче завдання, наукове дослідження тощо. Теми веб-квестів різноманітні та мають різні рівні складності. Представляють результати веб-квестів за допомогою усного звіту, презентації, написання есе тощо.

Доцільно також при дистанційному навчанні використовувати інтерактивні методи і форми. Розглянемо деякі з них.

Тренінг — це форма інтерактивного навчання, метою якого є розвиток міжособистісного спілкування та поведінки у спілкуванні.

Перевага тренінгу в тому, що всі учасники включені в процес навчання. Викладач, який проводить тренінг, повинен володіти знаннями з психології і педагогіки та застосовувати їх, вміти збирати інформацію та передавати її учасникам, впливати на поведінку учасників і на їх стосунки. Курсанти включаються в роботу, поважають думку один одного. Завдяки тому, що ефективно поєднуються теорія та інтерактивні вправи, відбувається якісне засвоєння навчального матеріалу.

Наступна форма — проблемне навчання. При застосуванні якого важливою є не тільки проблемне завдання, а й умілий виклад питань для розгляду. Питання допоможуть курсантам відтворювати по пам'яті отриману інформацію і виконувати репродуктивні дії, що стимулюватиме творче мислення курсантів і дозволить їм здобувати нові знання, навички та вміння [26, с. 146].

Проаналізувавши процес навчання іноземної мови в дистанційному форматі (синхронно та асинхронно), ми дійшли висновку, що дистанційне навчання має свою специфіку, адже пов'язано з чотирма видами мовленнєвої діяльності. Для навчання читання та письма можна обмежитись курсами, які розміщені в мережі, адже ці види мовленнєвої діяльності не вимагають значного обсягу звукового супроводу та об'ємної графіки. Що ж до аудіювання та говоріння, то ми не можемо обмежитись лише текстовими матеріалами, потрібен звуковий супровід, при створенні різних комунікативних ситуацій виникає потреба в опорах на ілюстрований матеріал [27, с. 242].

Важливо наголосити на перевагах та недоліках дистанційного навчання як в синхронній, так і в асинхронній формах. Переваги дистанційного навчання:

- дистанційна форма може успішно застосовуватись при вивченні іноземної мови на будь-якому етапі навчання;
- дистанційне навчання не є заочною формою навчання або видом самостійної діяльності; воно

відбувається відповідно до змісту та цілей очного навчання;

- дистанційне навчання дає можливість здобувачам вищої освіти самостійно опрацювати навчальний матеріал та отримувати необхідні консультації у зручній для них час незалежно від місця знаходження [28].

На жаль, дистанційне навчання також має і недоліки. Перший і найважливіший — недолік особистого спілкування з одногрупниками та викладачем. Наступний недолік — відсутність постійного контролю з боку викладача, а це бажання розслабитись, відкласти роботу на наступний день (дистанційне навчання вимагає жорсткої самодисципліни).

Проте дистанційне навчання стирає просторові бар'єри, дає можливість спілкуватись з іноземцями. Курсанти розширюють свою комунікативну сферу, навчаються толерантності, готовності з повагою ставитись до чужої думки.

Висновки та перспективи подальших досліджень. Отже, можемо зробити висновок, що синхронне та асинхронне навчання — це різновиди дистанційного навчання, що позитивно впливають на формування іншомовної комунікативної компетентності майбутніх офіцерів НГУ. При асинхронному навчанні найкраще використовувати уже існуючі платформи, найкращою, на нашу думку, є Moodle. Ця платформа дає можливість викладати різноманітні матеріали, включаючи аудіо- та відеозаписи, презентації та покликання на Інтернет-ресурси. Також важливими при асинхронному навчанні є онлайн-ресурси, такі як: EDpuzzle, British Council Learn English та Kahoot, які дозволяють курсантам працювати у зручній для них час та у зручному темпі. При синхронному навчанні найкраще використовувати навчальні платформи Zoom, Google Classroom та Google Meet для проведення онлайн-занять. Під час проведення онлайн-занять найкраще використовувати інтерактивні методи навчання. Доцільними є такі: ділові ігри, веб-квести, тренінги та проблемне навчання.

Оскільки і синхронне, і асинхронне навчання мають свої недоліки, тому доцільно поєднувати ці два види дистанційного навчання у вивченні іноземної мови. Адже вони доповнюють один одного та сприяють підвищенню рівня знань іноземної мови, а також сприяють формуванню іншомовної комунікативної компетентності.

Перспективні напрямки подальших досліджень — розробка дистанційних курсів для чотирьох видів мовленнєвої діяльності (аудіювання, говоріння, читання та письма) з метою вивчення іноземних мов.

Література

1. Думанський Н.О. Відкриті системи дистанційного навчання. URL: <https://science.lpnu.ua/sites/default/files/journalpaper/2017/jun/3469/1072.pdf> (дата звернення: 07.04.2023).
2. Морзе Н.В. Формування й оцінювання ІК-компетентностей науково-педагогічних працівників в умовах впровадження дистанційних технологій. URL: <https://www.researchgate.net/publication/341920206> (дата звернення: 07.04.2023).
3. Самойленко О.М. Моделі дистанційної освіти та основні етапи їх розвитку. URL: <http://umo.edu.ua/vipusk518/samojlenkom modelidistancijnoi-osviti-ta-osnovni-etapi-jikh-rozvitku> (дата звернення: 07.04.2023).
4. Holmberg B. The Evolution, Principles and Practices of Distance Education. Oldenburgh: B/S-Verlag der Carl von Ossietzky Universitat, 2015. 173 p.
5. Summer J. Serving the System: a critical history of distance education. 2016. Vol. 15. № 2. P. 267–285.
6. Буранова А.В. Блог-технології під час навчання аудіювання на заняттях німецької мови. Актуальні проблеми мовно-літературної освіти в середній та вищій школах. Київ, 2021. С. 22–24.
7. Коваль Т.І. Інтерактивні технології навчання іноземних мов у вищих навчальних закладах. URL: <http://www.journal.iitta.gov.ua> (дата звернення: 07.04.2023).
8. Микитенко Н. Оптимізація процесу формування іншомовної професійної компетентності майбутніх фахівців засобами інноваційних інформаційно-комунікативних технологій. Інформаційно-телекомунікаційні технології в сучасній освіті: досвід, проблеми, перспективи. Львів: ЛДУ БЖД, 2009. С. 308–313.
9. Лисак Л.К. Використання групових технологій у формуванні комунікативних компетенцій майбутніх фахівців технічних ВНЗ [Текст]. Вища освіта України: Вища освіта України в контексті інтеграції до європейського освітнього простору: в 5 т. К., 2008. Т. 5 (12), дод. 3. С. 35–42.
10. Катрич Н.Д. Формування іншомовної компетентності студентів політехнічного коледжу. URL: <http://intkonf.org/katrichndfoemuvannyainshomovnoyikompetentnostistudentivpolitehnichnogokoledzhu/> (дата звернення: 07.04.2023).
11. Гарнопольський О.Б. Методика навчання іншомовної мовленнєвої діяльності у вищому мовному закладі освіти (повторне видання). Київ, Україна: Фірма «ІНКОС», 2006. 248 с.
12. Гура О.І. Психолого-педагогічна компетентність викладача вищого навчального закладу: теоретико-методологічний аспект. Запоріжжя: ЗІДМУ, 2006. 331 с.
13. Маслак Л.П. Проблема професійної іншомовної підготовки майбутніх офіцерів. URL: <http://studentam.net.ua/content/view/7150/97/> (дата звернення: 07.04.2023).
14. Брик Т.О. Формування вмінь іншомовного професійного спілкування майбутніх офіцерів у вищих військових навчальних закладах: автореф. дис. ... канд. пед. наук: 13.00.04. Харків, 2009. 20 с.
15. Юцкевич О.П. Проблеми викладання англійської мови професійного спрямування. URL: <http://studentbooks.com.ua/content/view/144/46/1/35> (дата звернення: 07.04.2023).
16. Блощинський І.Г. Сутність та зміст поняття «дистанційне навчання» в зарубіжній та вітчизняній науковій літературі. Вісник Національної академії Державної служби України. Педагогічні науки. 2015. Вип. 3. С. 5–25.
17. Кухаренко В.М., Рибалко О.В., Сиротенко Н.Г. Дистанційне навчання: умови застосування. Дистанційний курс: навчальний посібник. Харків: НТУ «ХПІ», «Торсінг», 2002. 320 с.
18. Pedagogical Vocabulary «The language of Instruction» / C. W. Branco. Kean University: College of Education, Teaching.
19. Биков В.Ю. Моделі організаційних систем відкритої освіти: монографія. К.: Атіка, 2009. 684 с.
20. Калюжний В.С. Структура інформаційно-комунікативного середовища державного регулювання розвитком дистанційного навчання. URL: <http://repositsc.nuczu.edu.ua/bitstream/123456789/6969/1/42.pdf> (дата звернення: 07.04.2023).
21. Гладка І.А., Романюк В.Л. Синхронні та асинхронні форми навчання, як стратегія освіти в умовах пандемії. Інтеграція освіти, науки та бізнесу в сучасному середовищі: зимові диспути. Дніпро, 2021. С. 262–263.
22. Moodle. URL: <https://uk.wikipedia.org/wiki/Moodle> (дата звернення: 07.04.2023).
23. Андрущенко Н.О. Використання інтерактивних методів навчання у закладах вищої освіти. Інтерактивний освітній простір ЗВО: матеріали міжвузівського науково-практичного вебінару. Вінниця: ВТЕІ КНТЕУ, 2018. С. 7–10.
24. Демченко Д.І. Формування професійної іншомовної компетентності майбутніх юристів засобами іноземної мови у фаховій підготовці: монографія. Харків: Вид-ць Іванченко І.С., 2014. 241с.
25. Івасів Н.С. Професійна іншомовна підготовка майбутніх фахівців з туризмознавства у вищих навчальних закладах: дис. ... канд. пед. наук: 13.00.04. Хмельницький, 2018. 435 с.
26. Романюк В.Л. Підготовка студентів до викладання іноземної мови в умовах дистанційного навчання в закладах вищої освіти. Педагогічний альманах: [збірник наукових праць]. Херсон: КВНЗ «Херсонська академія неперервної освіти», 2022. Випуск 51. С. 142–149.
27. Олійник О.В. Інноваційні технології дистанційного навчання іноземної мови для студентів немовних ВНЗ. Лінгвістичні дослідження: збірник наукових праць ХНПУ ім. Г.С. Сковороди. 2014. Вип. 38. С. 238–246.
28. Сидоренко І.А. Дистанційна освіта як сучасний метод викладання іноземної мови. URL: <https://www.kamts1.kpi.ua> (дата звернення: 07.04.2023).

Parfonova Oksana

PhD in Pedagogical Sciences

Kharkiv National University of Radioelectronics

Mitriaiev Sergiy

Student of the

Kharkiv National University of Radioelectronics

THE POSSIBILITY OF MISUSE OF THE NCRMD RULE AND ABSOLUTE DISCHARGE IN THE CANADIAN CRIMINAL JUSTICE SYSTEM

Summary. *The theoretical aspects of using NCRMD Rule with real-life cases in Canadian Criminal Justice System.*

Key words: *NCRMD, criminal justice, absolute discharge, mental illnesses.*

Implementation of the NCRMD (not criminally responsible because of mental disabilities) rule in the Canadian criminal justice system is a significant change for the all-criminal system. The majority of the public thinks that the number of people with absolute discharge on account of mental irresponsibility for their actions is growing, and the problem of the possibility of misuse is becoming even more important, especially bearing in mind that a person is discharged in cases of inability of the psychiatric commission to prove his/her danger to society. However, despite the fact that the number of NCRMD persons is growing, it is not a way for offenders to escape punishment. The aim of this research paper is to justify why the NCRMD rule is important for the criminal justice system and whether it gives offenders possibility to skip sentencing.

First of all, it is important to determine the portrait of the typical NCRMD person in different provinces. Despite the fact that all Canadian provinces operate under the same Criminal Code, there is a difference in the use of the NCRMD verdict, wherein Quebec has a higher rate of people found NCRMD than British Columbia or Ontario [1]. Most of these verdicts, as was observed by Crocker in “The National Trajectory Project of Individuals Found Not Criminally Responsible on Account of Mental Disorder in Canada. Part 2: The People Behind the Label”, were on cases involving offenses against people, and one third of them were assaults. Aboriginal people who live in Ontario are 3.15 times more likely to be NCRMD-accused than in Quebec and 5.20 times than in British Columbia. The majority (85.1%) of them were males [1].

The introduction of the NCRMD had a great impact on the Canadian Criminal Justice System, as it states the person cannot be responsible for the crime which they committed, if they are suffering from mental illness at the time of committing the crime [2]. Before implementing this rule, everyone went under sentencing in correctional institutions, where they could not receive qualified help, therefore violating the most important purpose of the correction system, namely correcting offenders. However, there may be a probability of misuse of this rule by lawyers. For instance, after some iconic cases, such as Regina v. Swain (1991) and Winko v. BC (1999), David Dunford and Andrew Haag observed in “Alberta Not Criminally Responsible” that the rates of incoming NCRMD people have increased and the rates of absolute discharge have increased as well: “The Winko decision required that the review board must determine that NCRMD persons represent a real risk of physical or psychological harm to the community. Moreover, the Winko decision determined in paragraph 62 that the review board must absolutely discharge the NCRMD person if they “cannot decide whether the NCR accused poses a significant threat to the safety of the public” [3]. Before this case, people whose level of danger was uncertain had to stay under review of Provincial Boards. Sarah Desmarais states in “A Canadian Example of Insanity Defense Reform: Accused Found Not Criminally Responsible Before and After the Winko Decision” that the number of people whose lawyers asked for a mental review and were absolutely discharged has increased after Winko case [4].

After some trial cases, which have high interest rate from the general public, such as case of Matthew de Groot, who was a serial killer in Calgary who stabbed five persons and was found Not Criminally Responsible, the question about whether government should eliminate this criminal law rule or not, has been raised. And many people have an opinion that “privilege is being above the law” [5]. The main concerns of the majority about NCRMD are the fact that it gives a so-called “Carte Blanche” for skipping detention for those who might otherwise spend years in prisons because of the serious crimes they committed. However, statistically most people with NCRMD spend more time under detention in mental hospitals than regular offenders do in prisons. Sandrine Martin et al. observed in “Not a “Get Out of Jail Free Card”: Comparing the Legal Supervision of Persons Found Not Criminally Responsible on account of Mental Disorder and Convicted Offenders” that on average, NCRMD accused persons received detention dispositions more frequently and had longer periods of detention and supervision than convicted offenders, even taking in mind age, gender, number of offenses, and seriousness of them [6]. However, all NCRMD people are under Review Board commissions and that commissions have to review sentencing for these people at least on a yearly basis [7].

In order to understand whether it is possible to use NCRMD as a defense, knowledge about forensic psychology risk assessment determination process is required. Nowadays, forensic psychiatrists use a different instrument to determine persons danger to society and provide Review Boards and Parole Boards about an accused person’s danger to society [7]. Currently, only a small number of studies have examined the translation of research findings in the clinical assessment of risk for violent behavior. Some clinicians hesitate to use risk assessment tools that they consider too unrelenting. However, such tools are the best way to ensure systematization,

transparency, reliability, and validity [7]. At the same time, Review Boards are responsible, using the information provided by clinicians, for determining the disposition of NCRMD offenders, with the main aim of protecting the public community and respecting the rights of accused individuals as well [8]. However, it is still a major problem when an offender can get absolute discharge if it is impossible to prove his/her danger to the society. This is one of the most important things, which should be changed in the Criminal Code in order to strengthen this rule usage in Canada.

While the role of the NCRMD rule in Canadian Criminal Justice System is by now common knowledge, many groups of people across all Canada try to discuss its fairness and ability to be used as a part of defense tactic. The evidence is clear: to create a truth-based system for NCRMD people, it is important to educate people on how the process operates. With appropriate knowledge, the public will not have wrong beliefs about the fate of NCRMD offenders. Nowadays, we have a system, which represents “black box”, wherein an acquitted person comes and then we cannot trace their fate anymore. In this research paper, the author has described the main aspects of Not Criminally Responsible on Account of Mental Disabilities rule in the Canadian Criminal Justice System, researched its importance for society in general and for accused people in particular. Misuse of the NCRMD rule as a defense, as the majority of the public thinks happens, is not logical, as most of the insane individuals serve longer terms in the special detention units, and absolute discharge for them is not a common case. Although this rule may have some weak elements, cancelation of this rule will have a great negative impact on the Canadian Criminal Justice System. Moreover, lawmakers and clinicians should consider reducing of negative sides and possibilities for misusing this rule, such as absolute discharge in the case, when psychiatrists cannot prove an offender’s danger to society [1; 2].

References

1. The national trajectory project of individuals found not criminally responsible on account of mental disorder in Canada. Part 2: The people behind the label / [A.G. Crocker, T.L. Nicholls, M.C. Seto та ін.] // The Canadian Journal of Psychiatry. 2015. № 60. P. 106–116.
2. The impact of Canadian criminal code changes on remands and assessments of fitness to stand trial and criminal responsibility in British Columbia / [R. Roesch, J.R. Ogloff, S.D. Hart та ін.] // The Canadian Journal of Psychiatry. 1997. № 42. P. 509–514.
3. Dunford D.T. Alberta not criminally responsible project. Part 1: Comparing the rates of incoming NCRMD persons and absolute discharges before and after Swain and Winko / D.T. Dunford, A.M. Haag // International Journal of Law, Crime and Justice. 2021. № 65.
4. A Canadian example of Insanity Defence Reform: Accused found not criminally responsible before and after the Winko decision / S.L. Desmarais, S. Hucker, J. Brink, K. De Fretais // International Journal of Forensic Mental Health. 2008. № 7. P. 1–14.

5. Gossens I. A Qualitative Analysis of Social Media Narratives around the Insanity Defense / I. Gossens, M. Jordan, T. Nicholls // *Canadian Journal of Criminology and Criminal Justice*. 2021. № 63. P. 46–67.
6. Not a “Get out of jail free card”: Comparing the legal supervision of persons found not criminally responsible on account of mental disorder and convicted offenders / [S. Martin, Y. Charetter, C. Leclerc та ін.] // *Frontiers in Psychiatry*. 2022. № 12.
7. Risk assessment instruments in clinical practice / G. Сфѣй, A.G. Crocker, T.L. Nicholls, M.C. Seto // *The Canadian Journal of Psychiatry*. 2012. № 57. P. 238–244.
8. Factors associated with review board dispositions following re-hospitalization among discharged persons found not criminally responsible / [C.M. Wilson, T.L. Nicholls, Y. Charette та ін.] // *Behavioral Sciences & the Law*. 2016. № 34. P. 278–294.

УДК 808+811.111'42

Руденко Наталія Володимирівна
доктор філософії, викладач кафедри іноземних мов
Сумський державний університет
Rudenko Natalya
PhD, Lecturer of the Department of Foreign Languages
Sumy State University

СОЦІАЛЬНІ КОМУНІКАЦІЇ

ЛІНГВОПРАГМАТИЧНІ АСПЕКТИ АНГЛОМОВНИХ РЕКЛАМНИХ ТЕКСТІВ LINGUOPRAGMATIC ASPECTS OF ENGLISH-LANGUAGE ADVERTISING TEXTS

Анотація. Проаналізовано лінгвопрагматичну спрямованість англomовної соціальної реклами, а саме її маніпулятивні стратегії та тактики.

Ключові слова: англomовні рекламні тексти, соціальна реклама, маніпуляція, лінгвопрагматичні аспекти, стратегії та тактики, мовні засоби.

Summary. The article analyses the linguopragmatic orientation of English-language public service advertising, namely its manipulative strategies and tactics.

Key words: English-language advertising texts, public service, manipulation, linguopragmatic aspects, strategies and tactics, language means.

У ракурсі прагматичного підходу соціальну рекламу визначають як соціальне явище, що впливає на ціннісні орієнтації, світогляд, поведінкову модель цільової аудиторії. Суспільна місія соціальної реклами — змінювати суспільство на краще. Сама функція соціальної реклами, як і реклами в цілому, — впливати та залучати до дій. Не тільки інформувати про «суспільно ухвалені» моделі поведінки, а спонукати до них, розкривати їх користь та зручність.

Так чи інакше соціальна реклама має принципово ціннісну природу, що визначає її фундаментальні риси: культурний, комунікаційний, некомерційний характер. Не викликають сумнівів основні комунікаційно-прагматичні завдання дискурсу соціальної реклами: інформувати про соціальну проблему; привернути увагу до актуальних проблем громадського життя; представити громадськості всі можливі погляди стосовно певної теми, застерегти про всі можливі наслідки; створити спільну громадську думку щодо конкретного питання, соціальної проблеми; стимулювати участь людей у вирішенні проблеми; сформувати нові поведінкові установки лінгвоспільноти.

Слід зауважити, що сам термін «соціальна реклама» поширений переважно в Україні: його закріплено в нормативних документах, законах про

рекламу, у мовній практиці тощо. В англomовних текстах для визначення соціальної реклами використовуються терміни public service advertising, public awareness messages, public service announcement, public health and safety advertising, fundraising and appeals advertising та ін.

Об'єктом даного дослідження є англomовна соціальна реклама як значущий і специфічний феномен сучасності. Предмет дослідження — прагматична спрямованість рекламного тексту, що проявляється в актуалізації тих вербальних та невербальних компонентів, які впливають на адресата, активізують інтелектуальні та емоційні реакції, викликають необхідні відповідні дії. Засоби масової інформації характеризуються високим ступенем маніпулятивності, що реалізується через маніпулятивну комунікацію у різних видах словесності, а саме рекламі, діловому спілкуванні, пропаганді [1, с. 4]. Метою дослідження є визначення особливостей лінгвопрагматичної спрямованості англomовної соціальної реклами, а саме її стратегій і тактик маніпулювання. Для досягнення мети було поставлено завдання узагальнити теоретичні засади дослідження англomовної соціальної реклами в лінгвопрагматичному вимірі з урахуванням факторів комунікаційної ефективності.

Матеріалом дослідження слугували фрагменти дискурсів англomовної соціальної реклами

з Інтернет-ресурсів. Для виконання поставлених завдань були застосовані такі методи, як дискурсивний аналіз — з метою з'ясування стратегій і тактик впливу в дискурсі англомовної соціальної реклами, функціональний аналіз — для визначення прагматичних функцій англомовної соціальної реклами та засобів їх реалізації.

Увагу дослідників привертають економічні і психологічні аспекти рекламної діяльності з певною орієнтацією на проблему мовної специфіки, механізми впливу реклами. Спостерігаються спроби системного вивчення реклами у засобах масової комунікації та її ролі в соціальному просторі; описуються різні методи складання рекламних текстів; аналізуються рекламні технології.

Аналіз мови реклами на психологічній основі одержав свою подальшу реалізацію в прагмалінгвістичних дослідженнях (Ю.Б. Корнева, Т.М. Лівшиц, І.П. Мойсеєнко, Ю.В. Сильвестров, Е.С. Тернер, Дж.Н. Ліч, Л.О. Баркова, Л.С. Винарська, Г.М. Кузнєцова, С.П. Козлова, І.А. Гуссейнова), а також аналізуються рекламні технології у соціальній рекламі (М.А. Дороніна, О.В. Дячук, С.Андріяшкін, Ю.С. Бернадська, Л.М. Дмитрієва, Т.А. Костильова, С.С. Марочкіна, Н.В. Ткаченко). Автори більшості з названих робіт погоджуються, що за допомогою рекламного тексту реалізується вплив на адресата (споживача). Публікації, які торкаються явища мовної маніпуляції, не мають комплексного характеру, крім того, численні питання все ще залишаються поза увагою дослідників. Зокрема спостерігається цілковита відсутність аналізу стратегічної організації дискурсу англомовної соціальної реклами та її різновидів.

З точки зору лінгвопрагматики, здійснення впливу притаманне будь-якій мовленнєвій діяльності, інгерентною ознакою якої виступає цілеспрямованість. Рекламна продукція сформована таким чином, щоб виявляти вплив на підсвідомість людини. Такі головні категорії реклами, як антропоцентричність, інформативність і вплив, зумовлюють її розгляд в аспекті лінгвістичної прагматики. Прагматика як наука, в широкому сенсі, може бути описана як відповідне використання мови у контексті. При аналізі текстової діяльності в прагматичному аспекті в центрі уваги опиняються комуніканти як породжувальні фактори тексту, а саме дослідження рекламного тексту обов'язково співвідноситься з мотиваційними характеристиками продуцента та реципієнта тексту.

Прагмалінгвістичний аналіз реклами дозволяє встановити прямий зв'язок між мовними засобами різних рівнів, що використовуються в рекламному тексті для впливу, та дією адресата в напрямі цього впливу. Отже, аналіз рекламних текстів у прагмалінгвістичному аспекті дає можливість розглядати мову реклами в безпосередньому зв'язку з дією адресата [2, с. 315]. Саме тому вивчення

текстів англомовної соціальної реклами з погляду лінгвістичної прагматики є закономірним та необхідним для аналізу їх структурних компонентів та мовних засобів їх оформлення. Одержані результати дослідження дозволять використати досвід соціальної реклами англомовних країн, зокрема США, для підвищення ефективності соціальної реклами в Україні, яка відіграє важливу роль у створенні позитивного іміджу нашої країни у світі.

Лінгвопрагматичний підхід до вивчення рекламного дискурсу реалізується в межах комунікаційно-прагматичної парадигми вивчення мовного спілкування, коли мова розглядається як інструмент впливу адресанта на адресата. Орієнтація на адресата властива будь-якій комунікації, але фактор адресата визначає форму та зміст рекламних текстів в більш значній мірі, ніж текстів, що відносяться до інших видів дискурсу.

Прагматичний характер рекламного дискурсу викликає необхідність формування рекламних текстів як таких, що мають великий впливовий потенціал, при цьому вплив може здійснюватися на раціональну сторону особистості адресата (тобто мати форму переконування), так і на інстинкти, підсвідомість та емоції (в цьому випадку вплив отримує форму навіювання, або сугестії). Комунікативну модель рекламного повідомлення як інструменту переконування та навіювання формують вербальна та невербальна складові рекламного тексту.

Проблема маніпуляції свідомістю як різновиду соціально-психологічного впливу розглядається в рамках суспільствознавчих дисциплін. Наприклад, з позиції соціології, маніпулювання — це система засобів ідеологічного й соціально-політичного впливу з метою зміни мислення і поведінки людей усупереч їхнім інтересам. При цьому люди не усвідомлюють, що їхні потреби, світогляд, інтереси та спосіб життя в цілому багато в чому залежать від тих, хто ними маніпулює [3, с. 104]. Маніпуляція в поєднанні з силовими та економічними методами надає суб'єктові управління можливості спрямовувати діяльність і поведінку мас, соціальних груп та індивідів, контролювати соціальну ситуацію [4, с. 15].

Розвиток лінгвопрагматики, одного з провідних напрямів сучасного мовознавства, сприяв появі та розробці поняття комунікативної стратегії, що є складником інтенційної програми планування та розгортання дискурсу, визначає спосіб організації та подання інформації в ньому [5, с. 95]. У мовознавстві вивчення маніпуляцій тісно пов'язане з проблемою ефективності комунікації, мовленнєвого впливу на адресата, вивченням комунікативних стратегій, які застосовуються для дієвішого впливу на реципієнта. Саме мовленнєвий вплив становить комунікативно-психологічну сутність маніпуляції. Метою такого впливу є зміни в соціально-психологічній структурі суспільства

або стимуляція прямих соціальних дій через вплив на психіку членів певної соціальної групи або суспільства в цілому.

З лінгвістичної точки зору маніпуляцією слід вважати використання мовних засобів, які часто вступають в активну взаємодію з паралінгвістичними засобами, для здійснення психологічного впливу на адресата, метою якого є приховане укорінення певних відношень та установок у психіці адресата [4, с. 16].

Соціальна реклама має значний маніпулятивний потенціал, оскільки дає можливість здійснювати приховане управління свідомістю та поведінкою. Стратегія впливу розглядається через призму основних понять лінгвопрагматики — комунікативної мети, комунікативної компетенції, комунікативного наміру, комунікативного досвіду, правил комунікації. Якщо мовну стратегію розуміти як сукупність мовленнєвих дій, спрямованих на вирішення загальної комунікативної задачі мовця, то мовною тактикою слід вважати одну або декілька дій, які сприяють реалізації стратегії. Стратегічний задум визначає вибір засобів і прийомів його реалізації, отже, мовленнєва стратегія і тактика пов'язані як рід і вид. Тактика, з одного боку, — спосіб мовленнєвого впливу, сукупність мовленнєвих засобів, з іншого боку — шлях реалізації стратегії. У межах однієї стратегії можна виділити декілька мовленнєвих тактик [6, с. 7].

Стратегії впливу, спонукання і маніпулювання найбільш явно виявляються у тих типах тексту, де функція впливу є основною, а мовне маніпулювання практикується і відіграє важливу роль [1, с. 20]. В межах прагматичної спрямованості англомовної соціальної реклами можна виділити наступні стратегії.

Стратегія ідентифікації, тобто ототожнення героя реклами з адресатом реалізується через використання таких мовленнєвих актів, як констативи та менасиви, а також порівняльних конструкцій, займенників *you*, *me*, прислівників *now*, *here* та дієслів Present continuous, що має за мету залучити адресата до проблеми, що розглядається в рекламі, порушити відстороненість адресата та привернути увагу до того, що дана проблема вже існує та може стосуватися кожного, а отже адресат не є виключенням:

Victims are people just like you and me.

Nobody is immune to breast cancer.

If you don't pick it up, they will.

It's not happening here, but it's happening now.

Sheepishness is stronger than you.

Now you see it, now you don't.

Bullets leave bigger holes than you think [7].

Також у межах даної стратегії використовується пряме звернення до адресата:

Stop the violence, don't drink and drive.

Help, before it's too late.

Say no to anorexia [7].

Стратегія декларування соціальних норм і цінностей реалізується наведенням позитивного прикладу та приверненням уваги до проблеми шляхом використання дієслів чуттєвого сприйняття (*see*, *listen*, *look*) у формі імперативу, порівняльних конструкцій, прикметників з позитивно-оцінним значенням, модальних дієслів *need to*, *should*, *can*, а також наведенням кількісних даних:

See how easy feeding the hungry can be.

Slower is better.

Women need to be seen as equal.

Your skin color shouldn't dictate your future.

Each time you sleep with someone, you also sleep with his past.

Be patient with people who stutter.

Give up your seat to someone carrying more important. Stand up for the pregnant.

Friends don't let friends drive drunk.

Thousands of people owe their lives to organ donors [7].

Ілюстрації до реклами з даною стратегією демонструють різницю між позитивною та негативною поведінкою, що особливо необхідно для розуміння слоганів у формі еліптичних речень, де зображення заповнює інформативні лакуни у тексті.

Same dog, different owner [7].

В аспекті позитивного скерування впливу повідомлення використовуються лексеми з позитивним навантаженням, які містяться в семантиці, або ж набувають рис позитивності завдяки контекстуальному оточенню.

Стратегія викриття соціальних пороків має за мету спонукати до роздумів про наслідки та вказують на приховані загрози. Дана стратегія реалізується за допомогою інтеррогативів, констативів, директивів, умовних речень та порівняльних конструкцій. Інтеррогативи зокрема мають форму риторичних питань або загадок. Для даної стратегії велику роль відіграє ілюстрація до тексту, де найчастіше міститься відповідь на задане запитання:

One child is holding something that's been banned in America to protect them. Guess which one?

If dying for your faith makes you a martyr, what does it make those whom you killed for your faith?

If you don't feed them, who will?

Censorship tells the wrong story.

On the Internet some things are not what they seem.

Sexual predators can hide in your child's smartphone.

The back seat is no safer: Belt up! [7]

В межах даної стратегії можливе також застосування гри слів та прислів'їв. При цьому невід'ємною частиною правильного розуміння змісту даних слоганів є ілюстрації.

What goes around, comes around.

Are you pouring on the pounds?

Certain things hang on forever. Set the kids free from abuse and violence.

He has his mother's eyes. Report abuse [7].

Застосування стратегії залякування спрямовано на боротьбу з пороками та девіантними формами поведінки. Апелюючи до почуття страху (соціального чи біологічного), автори рекламних повідомлень намагаються змінити поведінкові моделі представників американської лінгвокультури, що, у свою чергу, сприяє вирішенню соціальних проблем, які існують у країні та мають масовий характер.

Стратегія залякування використовується в дискурсі шокової соціальної реклами США, що викликає найсильніші негативні емоції (страх, потрясіння, співчуття та ін.), торкається різноманітних табуйованих тем, гострих проблем суспільств та їхніх громадян (смерті, вбивства, самогубства, насилля, каліцтва, людських трагедій). Дієвим прийомом шокової реклами є залякування, у зв'язку з чим відповідна стратегія широко реалізується в зазначеному типі дискурсу.

Стратегія залякування передається в дискурсі шокової соціальної реклами наступними тактиками:

1. Тактика апелювання до мотиву смерті, що реалізує завдання реклами викликати в адресата страх смерті, спровокованої шкідливим звичками, порушенням правил дорожнього руху і т.і. [5, с. 98]. Менасивні мовленнєві акти у таких слоганах часто містять кількісні дані та лексику, пов'язану з концептом «смерть».

Plastic bags kill.

Americans are 20 times more likely to be murdered with a gun than people in other developing countries.

If you smoke, statistically your story will end 15% before it should [7].

2. Тактика посилення на досвід жертви. Зазначена тактика використовується задля унаочнення наслідків шкідливих звичок, неправильної поведінки американців, насильницьких дій, автокатостроф, що власне і провокує появу страху перед ними [5, с. 102]. Констативні мовленнєві акти, застосовані у наведених прикладах дискурсу соціальної реклами США, спрямовані на викриття наслідків неправильної поведінки, залучаючи при цьому гру слів, порівняльні та заперечні конструкції, метафори. Негативно-оцінна лексика, що використовується у констативах, слугує засобом іменування подібного руйнівного впливу (*neglected, invisible, homeless, premature aging*).

Smoking causes premature aging.

The longer a child with autism goes without help, the harder they are to reach.

Neglected children are made to feel invisible.

For the homeless, every day is a struggle.

Animals are not clowns [7].

У рекламному дискурсі з негативним вектором скерування сприйняття використовуються відповідно негативна емотивна лексика, яка

нагромаджуються в таких контекстах, і кожне наступне речення підсилює негативність попереднього. Така формула переважно застосовується у соціальній рекламі, яка окрім пропагування високоморальних вчинків, має демонструвати й наслідки девіантної поведінки з метою формування відповідного емоційного ставлення до таких випадків як потужного складника сугестивного впливу.

У стратегії кооперації для збільшення аргументативної сили повідомлення автори часто вдаються до тактичних прийомів посилення на авторитет/авторитетну організацію та звернення до прикладів, статистики, результатів досліджень. При цьому можливе посилення на конкретну особу або організацію, або вживання слів, що виражають узагальнені поняття (експерти, науковці, і т.і.).

Для стратегії кооперації характерне варіювання емоційно насиченої лексики, градація. Одиниці на позначення кількісних даних та цифрові дані вживаються саме в констативних мовленнєвих актах. Це підвищує їх інформативність і впливовість:

Every 60 seconds a species dies out.

The tsunami killed 100 times more people than 9/11.

Air pollution kills 60 000 people a year.

Cigarette butts make up almost half of Dublin's litter.

Every plastic bottle you recycle saves enough energy to power a light bulb for 6 hours.

Latest AIDS statistics: 40,000,000 infected. 0,000,000 cured [7].

Іллокутивна мета констативів указаних прикладів полягає у висвітленні спільних проблем людства, використані у вказаних мовленнєвих актах статистичні дані не тільки сприяють їх інформативності та впливовості, але й підкреслюють гострий характер подібних проблем в суспільстві. Усвідомлення чи не усвідомлення адресатом здійснюваного впливу, розпізнання мети впливу, а, відповідно, і його ефективність безпосередньо залежить від комунікативної компетенції адресата.

Констативні мовленнєві акти, що широко використовуються в дискурсі соціальної реклами США, є дієвими засобами створення феномену масової обізнаності, інформування про соціально значущі проблеми американського суспільства, їхню гостроту та поширеність.

Характерними рисами використання мовленнєвих актів у дискурсі англійської соціальної реклами є: ініціювання думок і роздумів про проблему (квеситиви), інформування про неї (констативи), заклик до активізації дій з їхнього вирішення чи попередження (директиви), залякування, щоб запобігти наслідкам небезпечних вчинків (менасив). Від кількості поєднання та послідовності визначених типів мовленнєвих актів у дискурсі соціальної реклами США залежить дієвість її впливу, ефективність її сприйняття, успішність загальної

комунікативної взаємодії, що відбувається між дистанційно й темпорально віддаленими учасниками реклами.

Для підвищення впливу соціальної реклами на цільову аудиторію вчені пропонують схему: незадоволення — рішення проблеми — ідеальний результат. Тобто на початку рекламне повідомлення в такому вигляді має поставити реципієнта перед проблемою та гіперболізувати її за допомогою негативних емоцій. Таким чином створюється негативний стимул, під впливом якого формується потреба в розв'язанні проблеми [8, с. 141]. Надалі фокус уваги зміщується на позитивні емоції від оптимального вирішення даної ситуації та досягнення бажаного результату. Така узагальнена формула впливу максимально увиразнює сугестивне навантаження повідомлень соціальної реклами, зважаючи на векторну скерованість навіювання, та вагомо розширює спектр впливових ефектів [8, с. 142].

Отже, на лексико-семантичному рівні застосовуючи ті чи інші негативні або позитивні емоції, які актуалізуються в семантиці лексем або

контекстуально, можна зпозитивувати/знегативувати вектор впливовості рекламного дискурсу, який викликає певний емоційний стан реципієнта, відповідний фон, що сприяє реакції на рекламне повідомлення, і як наслідок — наслідування моральної поведінки. Характерною рисою актомовленневої організації вказаного типу дискурсу є те, що в ньому вживають прямі мовленнєві акти, а саме: констативи, директиви, менасиви, квеситиви, інші типи. Прагматична організація та подання інформації за допомогою пропозицій вказаних мовленнєвих актів сприяє легкості їхнього сприйняття та запам'ятовування, зрозумілості, ефективності та впливовості дискурсу американської соціальної реклами.

Комунікативні стратегії сприяють організації дискурсу, орієнтованого на здійснення прагматичного впливу на адресата. Намагаючись реалізувати свою комунікативну мету та одержати бажаний результат, рекламотворці обирають таку стратегію, яка дає змогу максимально успішно реалізувати їхні наміри шляхом мовленнєвого впливу на поведінку адресата.

Література

1. Зірка В.В. Мовна парадигма маніпулятивної гри в рекламі: автореф. дис. на здобуття наук. ступеня докт. філол. наук: спец. 10.02.02 «Російська мова». Київ, 2005. 26 с.
2. Коваленко Є.С. Рекламний дискурс: лінгвістичні аспекти вивчення // Лінгвістичні студії: зб. наук. праць / Донецький нац. ун-т; наук. ред. Анатолій Загнітко. Донецьк: ДонНУ, 2009. Вип. 19. С. 314–319.
3. Левченко Л. Психологічні особливості діяльності засобів масової інформації // Людина і політика. К., 2001. № 2. 215 с.
4. Дмитрук О.В. Маніпулятивні стратегії в сучасній англomовній комунікації (на матеріалі текстів друкованих та інтернет-видань): автореферат дис. канд філол. наук: 24.03.06 / Київ. нац. лінгвіст. унів-т. Т. Шевченка. К., 2006. 21 с.
5. Дячук О.В. Комунікативна стратегія залякування та засоби її реалізації в дискурсі шокової соціальної реклами США // Проблеми семантики, прагматики та когнітивної лінгвістики: [зб. наук. пр.] / М-во освіти і науки України, Київ. нац. лінгв. ун-т. К.: Логос, 2014. Вип. 26. С. 95–105.
6. Белова А.Д. Комунікативні стратегії і тактики: проблеми систематики // Мовні і концептуальні картини світу. К., 2004. № 10. 18 с.
7. Powerful social issue ads. URL: <https://digitalsynopsis.com/inspiration/60-public-service-announcements-social-issue-ads> (дата звернення: 29.04.2023)
8. Кутуза Н.В. Формула впливу рекламного дискурсу // Одеський лінгвістичний вісник. 2014. Вип. 3. С. 138–145.

Fialko Nataliia

*Doctor of Technical Sciences, Professor,
Corresponding Member of NAS of Ukraine, Department Head
Institute of Engineering Thermophysics of NAS of Ukraine*

Navrodska Raisa

*Candidate of Technical Sciences (PhD),
Senior Scientific Researcher, Leading Researcher
Institute of Engineering Thermophysics of NAS of Ukraine*

Gnedash Georgii

*Candidate of Technical Sciences (PhD), Senior Researcher
Institute of Engineering Thermophysics of NAS of Ukraine*

Shevchuk Svitlana

*Candidate of Technical Sciences, Senior Researcher
Institute of Engineering Thermophysics of NAS of Ukraine*

Novakivskii Maksym

*Candidate of Technical Sciences (PhD), Senior Researcher
Institute of Engineering Thermophysics of NAS of Ukraine*

DOI: 10.25313/2520-2057-2023-7-8790

EFFECTIVENESS OF THE AIR METHOD PROTECTION OF GAS EXHAUST CHANNELS OF BOILER PLANTS WITH COMPLEX RECOVERY OF THE WASTE GASES HEAT

Summary. The study of the effectiveness of using the air method of preventing condensate formation in the gas exhaust tracts of boiler units with complex heat-recovery systems was carried out. An analysis of the heat-moisture state into the mouth of chimneys of brick types was carried out at using only the air method in these systems and in combination with the method of heating cooled waste gases in the gas heaters.

Key words: waste gases, dew point temperature, condensation formation, complex heat recovery systems, combustion air, gas-heater.

One of the effective ways to increase the safety of the operation of the chimneys of boiler plants is the use of thermal protection systems of gas exhaust tracts against condensate formation, which causes the corrosive destruction of these tracts and is therefore considered an inhibiting factor for the wide implementation of heat-recovery technologies with deep cooling of boiler waste gases in boiler units [1–8].

Thermal methods of preventing condensate formation are used to protect the gas exhaust tracts of boiler plants [9–15]. These are the methods of partial bypassing of boiler waste gases past the heat-recovery equipment, drying of the waste gases cooled in this equipment in an additional heat exchanger — gas-heater, and the air method, which

consists in mixing dry and heated air with the cooled waste gases. The first two of these methods are most widely used, and the use of the third method is very limited. This is due to the fact that the implementation of this method is carried out by increasing the temperature of flue gases and lowering their dew point when adding to the cooled gases a part of σ heated in an air-heater external to the boiler installation. That is, the limitation of the application of this method is associated with the absence of air-heaters in boiler houses with small and medium power boilers. In modern developments of heat-recovery systems, own air heaters-heat recovery systems are used, in which the air is heated due to the use of recovered heat [3, 6].

This work presents the results of studies of the effectiveness of using the air method for the protection of gas exhaust tracts with a brick chimney. The scheme of the corresponding heat-recovery plant is shown in Fig. 1. The scheme provides for the use of part σ of the air heated in the heat-recovery system itself for drying the cooled waste gases, and if additional drying of the waste gases is necessary, the use of a gas-heater. The gas-heater serves to heat the flue gases by the value Δt and thus reduce their relative moisture content before entering the chimney. The levels of σ and Δt are

determined by the conditions of gas cooling in the gas outlet tracts.

At performing calculation studies (Fig. 2), the surface temperature t_s and the dew point of flue gases t_{dp} in the most vulnerable area — the mouth of the chimney were calculated depending on the ambient temperature t_a .

Research data shown in Fig. 2a, proved the low efficiency of the application of the single method due to the relatively low temperature ($63 \div 96 \text{ }^\circ\text{C}$) of the air heated in the heater 3. Thus, in some operating modes of the boiler, the necessary condition of the absence of

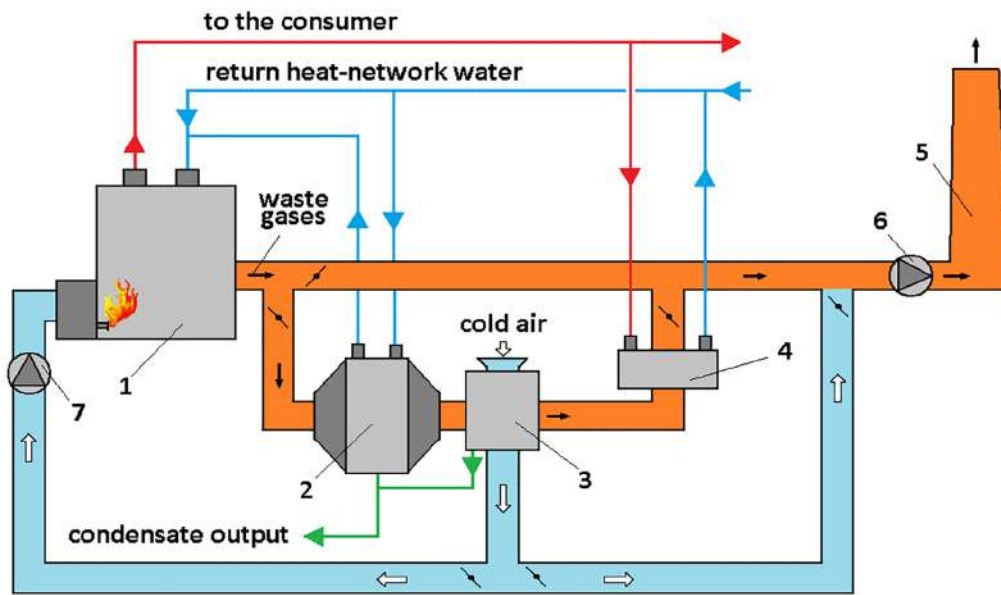

Fig. 1. Schematic circuit of the complex heat-recovery plant: 1 — boiler; 2 — water-heater; 3 — air-heater; 4 — gas-heater; 5 — chimney; 6 — exhauster; 7 — blower

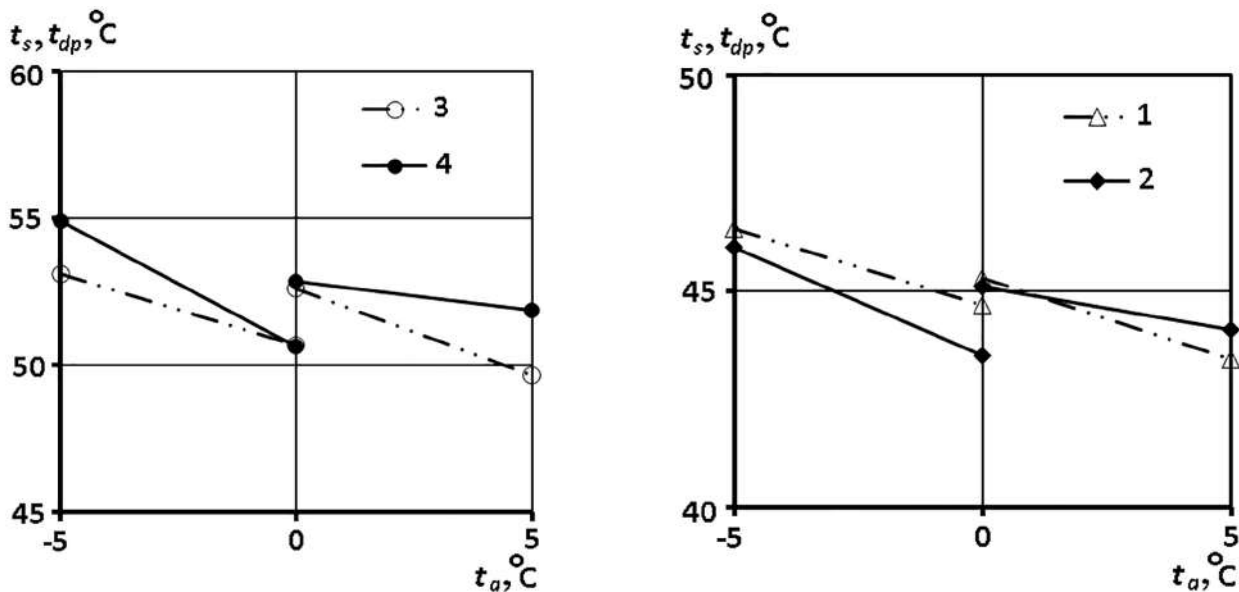

Fig. 2. Dependence of the temperature of the inner surface t_s at the mouth of the brick chimney (2, 4) and the dew point t_{dp} (1, 3) on the ambient temperature t_a at using the single air method (a) and the complex of methods (b) with the proportion of air addition $\sigma = 5\%$

condensation ($t_s > t_{dp}$) into the mouth of the chimney was not observed. Actually, due to the low efficiency of the single air method in the complex heat-recovery system, the use of a combined of thermal methods (air and drying in a gas-heater) was proposed.

The formed water condensate can be usefully used for the boiler unit's own needs [16–20] or safely diverted in accordance with the norms of discharge to the sewage network.

Shown in Fig. 2b data evidence that the application of a combined of the specified methods ensures the prevention of condensate formation in the chimney at the proportion of mixed air σ from 0 to 5% and the levels of $\Delta t = 9 \div 15$ °C heating of cooled gases in the gas-heater for the studied temperature range of the heating period.

References

1. Fialko N., Navrodska R., Gnedash G., Shevchuk S., Sbrodova G. Improvement of complex heatrecovery systems for gasfired boiler units. International Scientific Journal “Internauka. 2021. № 9. doi: <https://doi.org/10.25313/2520-2057-2021-9-7427>
2. Fialko N.M., Navrodska R.O., Shevchuk S.I., Gnedash G.O., Glushak O.Y. Reduction of moisture content of exhaust gases in condensing heat-recovery exchangers of the boiler plants. Scientific Bulletin of UNFUю 2019. 29(8). P. 116–119. doi: <https://doi.org/10.36930/40290821>
3. Fialko N.M., Presich G.A., Gnedash G.A., Shevchuk S.I., Dashkovska I.L. Increase the efficiency of complex heatrecovery systems for heating and humidifying of blown air of gasfired boilers. Industrial Heat Engineering, 2018. 40(3). P. 38–45. doi: <https://doi.org/10.31472/ihe.3.2018.06>
4. Fialko N.M., Gnedash G.O., Navrodska R.O., Presich G.O., Shevchuk S.I. Improving the efficiency of complex heat-recovery systems for gas-fired boiler installations. Scientific Bulletin of UNFU. 2019. 29(6). P. 79–82. doi: <https://doi.org/10.15421/40290616>
5. Navrodska R.A., Stepanova A.I., Shevchuk S.I., Gnedash G.A., Presich G.A. Experimental investigation of heat-transfer at deep cooling of combustion materials of gas-fired boilers. Scientific Bulletin of UNFU. 2018. 28(6). P. 103–108. doi: <https://doi.org/10.15421/40280620>
6. Fialko N.M., Navrodska R.O., Gnedash G.O., Presich G.O., Shevchuk S.I. Study of Heat Recovery Systems for Heating and Moisturing Combustion Air of Boiler Units. Nauka innov. 2020. V. 16, No. 2. P. 47–53. doi: <https://doi.org/10.15407/scin16.03.047>
7. Fialko N., Presich G., Navrodska R., Gnedash G. Ekologichna efektyvnist kombinovanykh system utylizatsiyi teploty vykydnykh haziv kotelnoyi ustanovky [Ecological efficiency of combined heat recovery systems waste of exhaust gases for boiler plant]. Visnyk Natsionalnoho universytetu Lvivska politehnika. Teoriya i praktyka budivnytstva. 2013. 755. P. 429–434. URL: <http://ena.lp.edu.ua:8080/handle/ntb/22345>
8. Navrodska R., Fialko N., Presich G., Gnedash G., Alioshko S., Shevcuk S. Reducing nitrogen oxide emissions in boilers at moistening of blowing air in heat recovery systems. In E3S Web of Conferences (Vol. 100, p. 00055). EDP Sciences. 2019. doi: <https://doi.org/10.1051/e3sconf/201910000055>
9. Fialko N., Navrodska R., Shevchuk S., Presich G., Gnedash G. The use of thermal methods to protect the exhaust-channels of boilers equipped with heat-recovery units. International scientific journal “Internauka”. 2019. 11(73).
10. Fialko N.M., Navrodska R.O., Presich G.A., Gnedash G.A., Shevchuk S.I. Application of an air method for protecting chimneys of boiler plants in heat recovery systems. International Scientific Journal “Internauka. 2020. № 4(84). P. 84–87. doi: <https://doi.org/10.25313/2520-2057-2020-4>
11. Fialko N.M., Navrodska R.O., Shevchuk S.I., Gnedash G.O., Sbrodova G.O. Applying the air methods to prevent condensation in gas exhaust ducts of the boiler plants. Scientific Bulletin of UNFU. 2018. 28(10). P. 76–80. doi: <https://doi.org/10.15421/40281016>
12. Fialko N., Navrodska R., Gnedash G., Presich G., Shevchuk S. Methods for protecting boiler chimneys against corrosion due to fall-out condensate from flue gases. International scientific journal “Internauka”. 2021. № 9(109). P. 30–32. doi: <https://doi.org/10.25313/2520-2057-2021-9-7426>
13. Fialko N., Navrodska R., Gnedash G., Shevchuk S., Novakivskii M. The main conditions for preventing the formation of condensate in the gas exhaust tracts and the chimney of boiler plants. International scientific journal “Internauka”. 2023. № 2(136). P. 40–43. doi: <https://doi.org/10.25313/2520-2057-2023-2-8581>
14. Fialko N., Presich G., Gnedash G., Shevchuk S., Novakivskii M., Glushak, O. (2023). Technology of thermal protection of gas exhaust tracts of boiler installations. International scientific journal “Internauka”,1(135), 48–52. <https://doi.org/10.25313/2520-2057-2023-1-8560>
15. Fialko N., Navrodska R., Gnedash G., Shevchuk S., Novakivskii M. Methods of anticorrosive protection of gas exhaust tracts of boiler plants during operation of hot water heat-recovery exchangers. International scientific journal “Internauka”. 2023. № 4(138). doi: <https://doi.org/10.25313/2520-2057-2023-4-8631>

16. Fialko N.M., Navrodska R.O., Gnedash G.O., Novakivskii M.O., Presich G.O. Directions for the use of chemically aggressive water condensate in gas-fired boiler plants of municipal energy. International scientific journal «Internauka». 2022. № 3. doi: <https://doi.org/10.25313/2520-2057-2022-3-7948>

17. Fialko N., Navrodska R., Gnedash G., Novakivskii M. Practical application of chemically aggressive water condensate in gas-fired boiler plants of municipal power. In The 11 th International scientific and practical conference “International scientific innovations in human life” (May 11–13, 2022) Cognum Publishing House, Manchester, United Kingdom. 2022. 810 p. (p. 188).

18. Fialko N., Navrodska R., Gnedash G., Presich G. Decarbonization of acid water condensate of gas-fired boiler plants by filtration method. In The 10 th International scientific and practical conference “Science, innovations and education: problems and prospects” (May 4–6, 2022) CPN Publishing Group, Tokyo, Japan. 2022. 624 p. (p. 130).

19. Fialko N.M., Navrodska R.O., Gnedash G.O., Shevchuk S.I., Presich G.O. Neutralization of acidic water condensate of gas-fired boiler units by decarbonization method into the granular type filter. International scientific journal «Internauka». 2022. № 4. doi: <https://doi.org/10.25313/2520-2057-2022-4-7971>

20. Fialko N., Navrodska R., Gnedash G., Novakivskii M., Sbrodova G. Use and disposal of acidic water condensate from gas-fired boiler units. Municipal Economy of Cities. 2021. 4(164). P. 24–30. doi: <https://doi.org/10.33042/2522-1809-2021-4-164-24-30>

Kameniev Roman

*Computer Science Student of the
Kharkiv National University of Radio Electronics*

Golian Nataliia

*Candidate of Technical Sciences,
Associate Professor of the Department of Software Engineering,
Engineer of the 1st category of Department of International Relations
Kharkiv National University of Radio Electronics*

A COMPREHENSIVE COMPARISON OF DEVELOPMENT METHODOLOGIES ON A SYSTEM EXAMPLE WITH A FIXED COST AND UNAPPROVED REQUIREMENTS

Summary. The relevance of using the management methodology in developing the latest software systems is due to the great demand from small and medium-sized businesses to optimize the software development process for business development. The work examines the possibilities of unique methodologies and the main problems of their use due to the impracticality of creating systems with fixed functionality due to the use of flexible development methodologies.

Key words: management of small systems, the fundamental problem of flexible design systems, development optimization.

For businesses, the main task is scaling, improving services, and increasing profitability. Creating their software product to achieve these goals is one of the most apparent approaches due to the significant shift in society's focus toward information technology. Businesses with no prior experience with information technology try to make a software product with minimal investment in its development and expect it to solve all their problems.

Creating a software product is a complex and lengthy process with many iterations and internal processes that are not advertised to the client and require their involvement only in exceptional cases.

There are two main types of methodologies: flexible and static. Agile [1] belongs to the flexible type, while Waterfall [2] belongs to the static type.

The Waterfall methodology is a linear, sequential approach to software development, consisting of a sequence of stages, each of which must be completed before the next phase begins.

The main steps in the Waterfall model are as follows:

- Requirements gathering: The first step in the Waterfall methodology is to collect and document all requirements for the software.
- Design: The software design is created once the requirements are collected. This stage involves creating a detailed plan for developing the software.
- Implementation: Once the design is completed, the development team starts coding and implementing the software based on the design plan.

- Testing: The software is tested to ensure it meets the requirements and works as intended.
- Deployment: Once testing is completed and the software is approved, it is implemented for end-users.
- Maintenance: The final stage includes ongoing software maintenance and support.

Waterfall methodology is a linear approach to software development, where each stage must be fully completed before moving on to the next step (see Figure 1). There is little room for flexibility or changes after a stage is completed, which makes it less suitable for projects that may require frequent changes or rework.

Agile methodology is an iterative approach to software development that emphasizes collaboration, flexibility, and customer satisfaction. Unlike Waterfall methodology, Agile does not use a linear process but instead focuses on breaking the project down into smaller, manageable stages that can be developed and delivered iteratively.

The fundamental principles of Agile methodology include:

- People and interactions are more important than processes and tools.
- Working software is more important than comprehensive documentation.
- Customer collaboration is more important than contract negotiation.
- Responding to change is more important than following a plan.

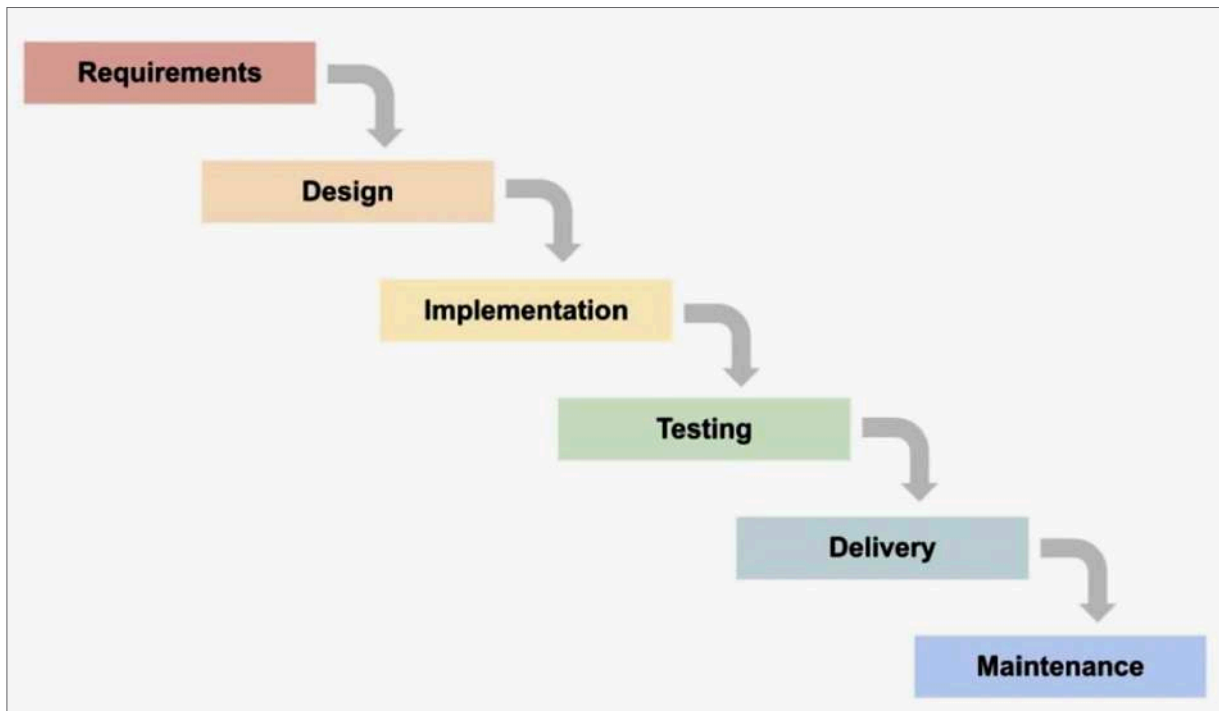

Fig. 1. Scheme of the methodology Waterfall

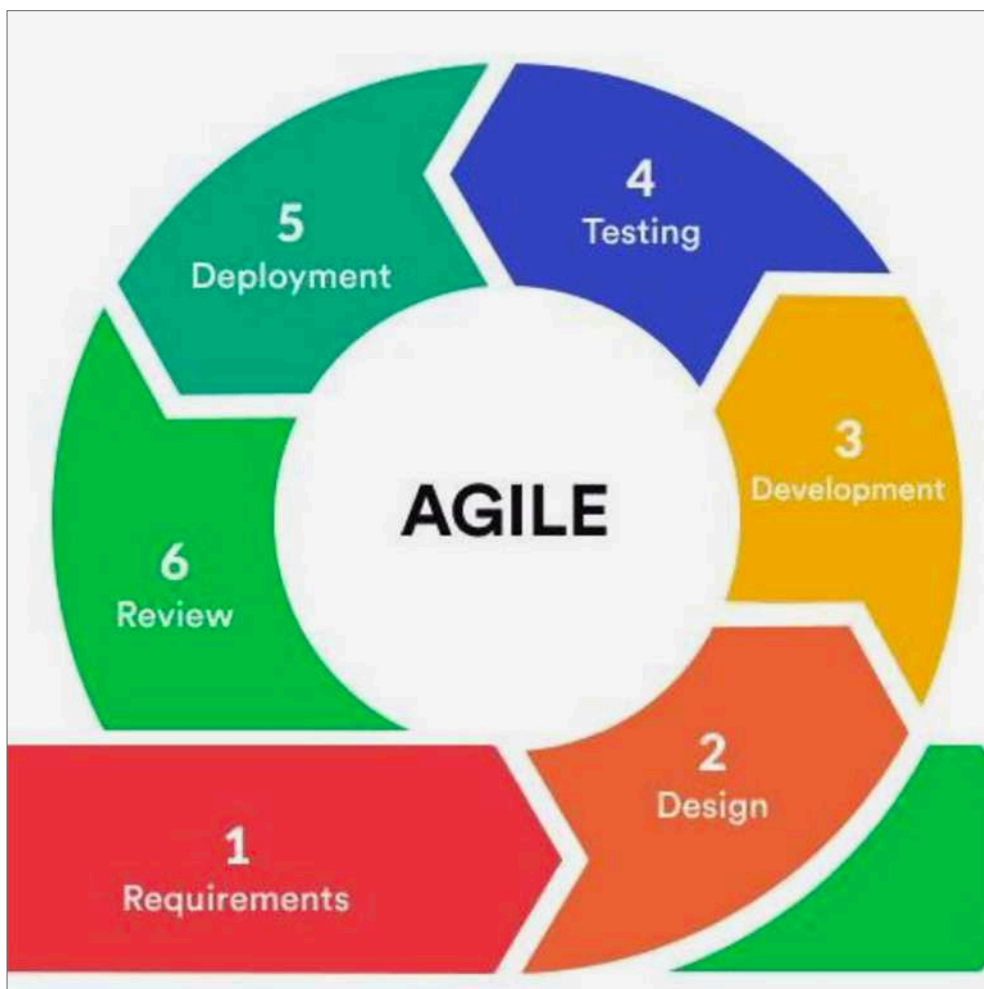

Fig. 2. Scheme of the methodology Agile

The main principles of Agile methodology include:

- People and interactions are more important than processes and tools: Agile values[3] communication and collaboration between team members and stakeholders over rigid processes and tools.
- Working software is more important than comprehensive documentation: Agile emphasizes delivering working software over extensive documentation, although documentation is still necessary.
- Customer collaboration is more important than contract negotiation: Agile prioritizes close collaboration with the customer or end-user to ensure the software meets their needs and expectations.
- Responding to change is more important than following a plan: Agile acknowledges that requirements may change over time and emphasizes the ability to adapt and respond to change.
- The Agile methodology typically involves a series of short development cycles, known as sprints, during which a small amount of work is developed and delivered (see Figure 2).

The drawbacks of methodologies become apparent when a project has a fixed cost but unfixed

requirements. From the perspective of the Waterfall methodology, unfixed requirements are not acceptable for starting development. However, a fixed price is one of the aspects that may lead to choosing Waterfall.

The planning stage may be disrupted due to insufficient requirements, and development may take longer than planned. Still, a fixed cost will not allow for completing the project, skipping one of the stages, or even having the entire product not working. If Agile is chosen for such a project, insufficient requirements are a significant problem for starting development, but if the requirements are at least partially formed, development can begin. A fixed cost is a bigger problem because it limits the possibility of iterative project development.

However, the project should already have a minimum viable version through the Agile structure, which may not have all the planned functionality.

Indirectly, there is no correct methodology option for such a project because the drawbacks are significant, but everything depends on the customer's priorities.

References

1. Robert M. Agile: What You Need to Know About Agile Project Management, the Kanban Process, Lean Thinking, and Scrum. 2021. P. 35–40.
2. Gerardus B. Waterfall model A Complete Guide — 2019 Edition. 2019. P. 20–40.
3. Mike C. Agile Estimating and Planning. 2006, P. 1–18, 29–36.

УДК 536.24:621.184.5

Фіалко Наталія Михайлівна

*доктор технічних наук, професор,
член кореспондент НАН України, завідувач відділу
Інститут технічної теплофізики НАН України*

Fialko Nataliia

*Doctor of Technical Sciences, Professor,
Corresponding Member of NAS of Ukraine, Department Head
Institute of Engineering Thermophysics of NAS of Ukraine*

Навродська Раїса Олександрівна

*кандидат технічних наук, старший науковий співробітник,
провідний науковий співробітник
Інститут технічної теплофізики НАН України*

Navrodska Raisa

*Candidate of Technical Sciences (PhD),
Senior Scientific Researcher, Leading Researcher
Institute of Engineering Thermophysics of NAS of Ukraine*

Гнедаш Георгій Олександрович

*кандидат технічних наук, старший науковий співробітник
Інститут технічної теплофізики НАН України*

Gnedash Georgii

*Candidate of Technical Sciences (PhD), Senior Researcher
Institute of Engineering Thermophysics of NAS of Ukraine*

Шевчук Світлана Іванівна

*кандидат технічних наук, старший науковий співробітник
Інститут технічної теплофізики НАН України*

Shevchuk Svitlana

*Candidate of Technical Sciences, Senior Researcher
Institute of Engineering Thermophysics of NAS of Ukraine*

Новаківський Максим Олександрович

*кандидат технічних наук, старший науковий співробітник
Інститут технічної теплофізики НАН України*

Novakivskii Maksym

*Candidate of Technical Sciences (PhD), Senior Researcher
Institute of Engineering Thermophysics of NAS of Ukraine*

DOI: 10.25313/2520-2057-2023-7-8797

**ТЕПЛОВА ТА ЕКОЛОГІЧНА ЕФЕКТИВНІСТЬ
РЕАЛІЗАЦІЇ КОНДЕНСАЦІЙНОГО РЕЖИМУ
В ТЕПЛОУТИЛІЗАЦІЙНОМУ ОБЛАДНАННІ
ГАЗОСПОЖИВАЛЬНИХ КОТЕЛЕНЬ**

**THERMAL AND ENVIRONMENTAL EFFICIENCY
OF IMPLEMENTATION OF THE CONDENSATION
MODE IN HEAT-RECOVERY EQUIPMENT
FOR GAS-BURNING BOILERS**

Анотація. Для підвищення теплової ефективності та покращення екологічних характеристик газоспоживальних котлоагрегатів запропоновано конструктивне рішення конденсаційного теплоутилізатора для нагрівання води різного технологічного призначення. Виконано аналіз його робочих параметрів в режимах підігрівання води системи хімоводоочищення, що були отримані при випробуваннях за паровим котлом у діючій котельні.

Ключові слова: відхідні димові гази, температура точки роси, конденсатоутворення, система хімоводоочищення, ефективність використання палива.

Summary. In order to increase the thermal efficiency and improve the environmental characteristics of gas-burning boiler plants, a constructive solution of a condensing heat-recovery unit intended for heating water for various technological purposes is proposed. An analysis of its operating parameters in water heating modes of the chemical water treatment system, which were obtained during tests on a steam boiler in an operating boiler plant, was performed.

Key words: exhaust-gases, dew point temperature, condensation formation, water-purification system, fuel efficiency.

Для підвищення ефективності використання палива у газоспоживальних котлоагрегатах з відносно низьким ККД рекомендується встановлення за такими котлами теплоутилізаційного обладнання [1–7], в якому для підігрівання різних теплоносіїв використовується теплота відхідних газів цих котлів. Найбільше збільшення коефіцієнта використання теплоти палива КВПТ або ККД котлів досягається шляхом зниження температури відхідних газів нижче температури їхньої точки роси, яке реалізується при застосуванні теплоутилізаційного обладнання конденсаційного типу. В такому обладнанні відбувається конденсація значної частини водяної пари, що міститься в димових газах, і використання прихованої теплоти пароутворення. За рахунок цього КВПТ котла підвищується на 5 ч 8% при використанні утилізованої теплоти у системах опалення та на 8 ч 15% для систем гарячого водопостачання або попереднього підігрівання холодної сирової води системи хімоводоочищення.

Авторами розроблено конструкцію конденсаційного теплоутилізатора (рис. 1), призначення

якого — нагрівання відхідними газами газоспоживальних котлів води різного технологічного призначення.

Теплоутилізатор складається з елементів агрегованих у одному корпусі: теплообмінника 1 поверхневого типу, патрубків входу та виходу димових газів з вмонтованим байпасним пристроєм 2, патрубків підведення холодної води та відведення нагрітої, ємності 4 для збору конденсату, яка оснащена системою його нейтралізації [8–11].

Теплообмінна частина теплоутилізатора складається з пучка біметалевих (сталева основа та алюмінієве оребрення) труб 3 певної геометрії. В байпасному газоході знаходиться шибер з рукояткою, за допомогою якого регулюється витрата газів, що надходить до трубного пучка, і температура суміші газів на виході з теплообмінника. Для безпечного використання конструкцію обладнано аварійним вибуховим клапаном 5, а для спрощення технічного нагляду та контролю за станом теплообмінної поверхні передбачені оглядові вікна 6. Основні технічні характеристики типоряду утилізаторів наведено у таблиці 1.



Рис. 1. Схема конденсаційного поверхневого теплоутилізатора:

- 1 — теплообмінник; 2 — байпасний газохід; 3 — біметалева оребрена труба;
4 — конденсатозбірник; 5 — вибуховий клапан; 6 — оглядові вікна

Інститутом технічної теплофізики НАН України було виготовлено та впроваджено дослідний зразок теплоутилізатора за котлом ДЕ-16-14 ГМ у діючій котельні одного з підприємств міста Києва. Теплоутилізатор змонтовано ззовні приміщення котельні на металевій конструкції. Маса теплоутилізатора становить 380 кг при таких габаритах: довжина 1200 мм, ширина 700 мм, висота 1460 мм.

Котельня спалює природний газ і виробляє насичену пару тиском 1МПа, яка витрачається цілодобово на технологічні потреби. Взимку додається навантаження, яке відповідає потужності системи опалення підприємства.

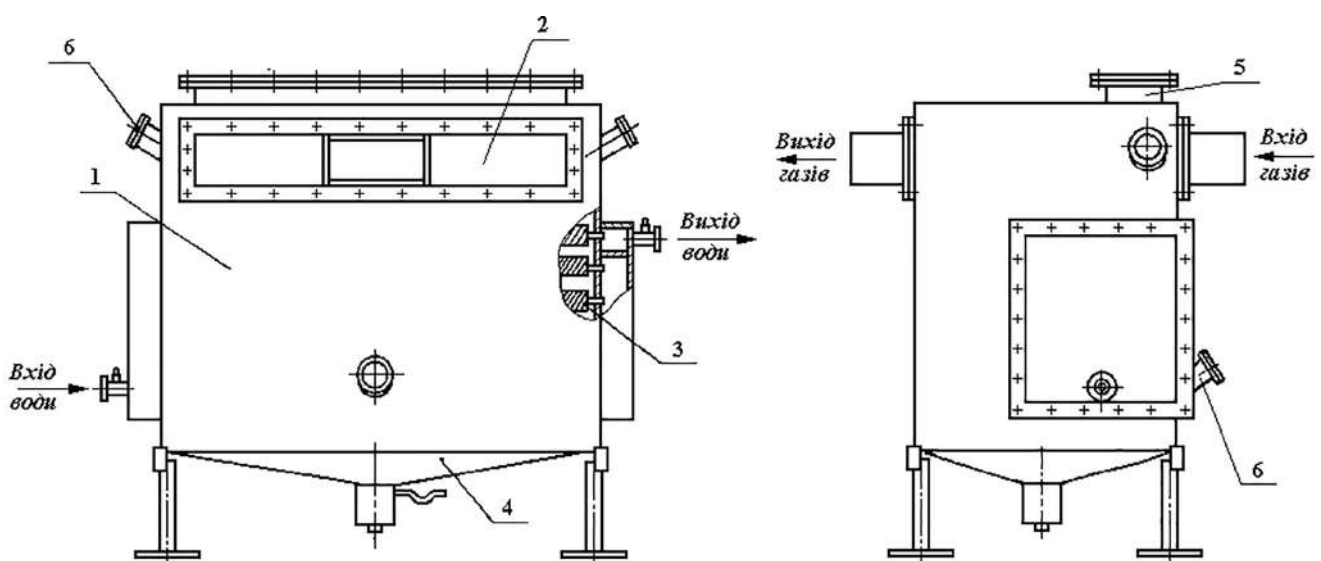
При цьому середня потреба в парі становить взимку 10 ÷ 12 т/год, а влітку — 5 ÷ 6 т/год. Повернення конденсату з виробництва становить взимку 50 ÷ 60%, влітку 25 ÷ 40%. Тобто неповоротного конденсату з урахуванням втрат котлової води з продувкою до 10% становить в зимовий період 50 ÷ 60% (5 ÷ 7 т/год), у літній період 70 ÷ 85% (3,5 ÷ 5 т/год). Така кількість води проходить через систему ХВО котельні для приготування живильної води котлів. У введеному в експлуатацію теплоутилізаторі здійснюється нагрівання холодної води системи хімоводоочищення. Утворений конденсат після обробки в деаераторі корисно використовується для підживлення котла. Під час випробувань паропродуктивність котла становила 10,3 ÷ 11,0 т/год, тиск пари 9,0 ÷ 9,2 кг/см², тиск природного газу перед пальниками 900 ÷ 1000 мм вод. ст., тиск дуттьового повітря 68 ÷ 75 мм вод. ст. Коефіцієнт надлишку повітря в газах за економайзером котла -1,3 ÷ 1,34, вміст кисню O₂ = 4,8 ÷ 5,3%, вуглекислого газу

CO₂ = 8,8 ÷ 9,1%, чадного газу CO = 0 ÷ 1 мг/м³, оксиду азоту NO = 129 ÷ 135 мг/м³.

Результати теплотехнічних випробувань теплоутилізатора у різних режимах роботи котла наведені у таблиці 2.

Результати випробувань теплоутилізатора підтвердили його високу теплову ефективність і експлуатаційну надійність, а також було досягнуто співпадіння розрахункових та експериментальних даних. Завдяки утворенню конденсату при глибокому охолодженні димових газів та корисному його використанні у системі хімічного водоочищення зменшення навантаження на цю систему становило в умовах випробувань 2,0 ÷ 2,7%. Розрахункова річна економія природного газу при середньому збільшенні КВТП у котлі на 3% становитиме 100 тис. м³.

Крім енергозберігаючої функції, теплоутилізатори виконують природоохоронну роль. Зменшення витрати спалюваного газу сприяє покращенню екологічного стану навколишнього середовища. До того ж, знижується кількість шкідливих викидів в атмосферу через часткове розчинення в утвореному конденсаті оксидів азоту, вуглецю та інших розчинних речовин.

На даному підприємстві з урахуванням всього комплексу робіт з впровадження теплоутилізаційної установки термін окупності витрат не перевищує 1,2 роки. За умов нанесення стійкого до корозії покриття на внутрішню поверхню корпусу, яка підпадає під агресивну дію конденсату, термін експлуатації такого конденсаційного теплоутилізатора становить до 10 років.

Таблиця 1

Технічні характеристики типоряду конденсаційного теплоутилізатора

Найменування параметру, розмірність	Теплопродуктивність котла, МВт						
	3,15	2,5	2,0	1,25	1,0	0,5	0,25
Теплопродуктивність, кВт	130	90	70	50	45	75	8
Витрата газів, кг/с	1,42	1,12	0,9	0,55	0,45	0,42	0,09
Витрата води, кг/с	4,2	6,5	5,2	4	3	3,5	1,2
Температура газів, °С: на вході	173	160	164	168	175	240	165
	на виході	90	87	85	83	82	81
Температура води, °С: на вході	70	70	70	70	70	70	70
	на виході	76,9	73,1	73,4	73,2	73,4	74,5
Площа поверхні нагріву, м ²	79,1	43,6	39,6	34,3	29,8	36,6	6,7
Аеродинамічний опір, Па	250	200	200	150	150	150	120
Гідравлічний опір, кПа	25	30	25	20	20	25	30
Коефіцієнт надлишку повітря	1,2	1,1	1,2	1,2	1,2	1,4	1,1
Витрата конденсату, кг/год	230	150	120	100	80	70	20
Підвищення КВТП (ККД), %	4 ÷ 9	3 ÷ 8	4 ÷ 8	3 ÷ 9	4 ÷ 9	6 ÷ 10	3 ÷ 9
Маса, кг	620	540	420	400	380	330	150
Габаритні розміри, мм:							
довжина	1900	1340	1100	1010	1200	1400	810
ширина	750	1300	1060	750	700	810	310
висота	1820	2091	1790	1820	1460	1820	1160

Таблиця 2

Результати випробувань теплоутилізатора у котельні

Найменування параметру, розмірність	Значення у режимах			
	1	2	3	4
Теплопродуктивність, кВт	108,0	134,9	149,9	217,2
Витрата газів, кг/год	2814	3202	3628	5968
Коефіцієнт надлишку повітря в газах	1,34	1,30	1,32	1,32
Температура газів на вході, °С	131	133	132	131
Температура газів на виході, °С	69	67	76	86
Температура суміші на вході в димову трубу, °С	116	115	114	105
Витрата води, т/год	2,90	3,41	3,59	4,45
Температура води на вході, °С	2	2	2	2
Температура води на виході, °С	34	36	38	44
Витрата конденсату, кг/год	58,7	87,1	96,5	110,9
Аеродинамічний опір, Па	60	80	110	300
Збільшення КВТП, %	1,60	1,87	2,22	3,22

Література

1. Fialko N., Navrodska R., Gnedash G., Shevchuk S., Sbrodova G. Improvement of complex heatrecovery systems for gasfired boiler units. International Scientific Journal «Internauka». 2021. № 9. doi: <https://doi.org/10.25313/2520-2057-2021-9-7427>
2. Fialko N.M., Navrodska R.O., Shevchuk S.I., Gnedash G.O., Glushak O.Y. Reduction of moisture content of exhaust gases in condensing heat-recovery exchangers of the boiler plants. Scientific Bulletin of UNFU. 2019. № 29(8). P. 116–119. doi: <https://doi.org/10.36930/40290821>
3. Fialko N.M., Presich G.A., Gnedash G.A., Shevchuk S.I., Dashkovska I.L. Increase the efficiency of complex heatrecovery systems for heating and humidifying of blown air of gasfired boilers. Industrial Heat Engineering. 2018. № 40(3). P. 38–45. doi: <https://doi.org/10.31472/ihe.3.2018.06>
4. Fialko N.M., Gnedash G.O., Navrodska R.O., Presich G.O., Shevchuk S.I. Improving the efficiency of complex heat-recovery systems for gas-fired boiler installations. Scientific Bulletin of UNFU. 2019. № 29(6). P. 79–82. doi: <https://doi.org/10.15421/40290616>
5. Navrodska R.A., Stepanova A.I., Shevchuk S.I., Gnedash G.A., Presich G.A. Experimental investigation of heat-transfer at deep cooling of combustion materials of gas-fired boilers. Scientific Bulletin of UNFU. 2018. № 28(6). P. 103–108. doi: <https://doi.org/10.15421/40280620>
6. Fialko N.M., Navrodska R.O., Gnedash G.O., Presich G.O., Shevchuk S.I. Study of Heat Recovery Systems for Heating and Moisturing Combustion Air of Boiler Units. Nauka innov. 2020. V. 16, no. 2. P. 47–53. doi: <https://doi.org/10.15407/scin16.03.047>
7. Fialko N., Presich G., Navrodska R., Gnedash G. Ecological efficiency of combined heat recovery systems waste of exhaust gases for boiler plant. Visnyk Natsionalnoho universytetu Lvivska politekhnika. Teoriya i praktyka budivnytstva. 2013. 755. P. 429–434. <http://ena.lp.edu.ua:8080/handle/ntb/22345>
8. Fialko N.M., Navrodska R.O., Gnedash G.O., Novakivskii M.O., Presich G.O. Directions for the use of chemically aggressive water condensate in gas-fired boiler plants of municipal energy. International scientific journal «Internauka». 2022. № 3. doi: <https://doi.org/10.25313/2520-2057-2022-3-7948>
9. Fialko N.M., Navrodska R.O., Gnedash G.O., Shevchuk S.I., Presich G.O. Neutralization of acidic water condensate of gas-fired boiler units by decarbonization method into the granular type filter. International scientific journal «Internauka». 2022. № 4. doi: <https://doi.org/10.25313/2520-2057-2022-4-7971>
10. Fialko N., Navrodska R., Gnedash G., Novakivskii M., Sbrodova G. Use and disposal of acidic water condensate from gas-fired boiler units. Municipal Economy of Cities. 2021. № 4(164). P. 24–30. doi: <https://doi.org/10.33042/2522-1809-2021-4-164-24-30>
11. Fialko, N., Navrodska, R., Gnedash, G., Novakivskii, M. (2022, May). Practical application of chemically aggressive water condensate in gas-fired boiler plants of municipal power. In The 11 th International scientific and practical conference «International scientific innovations in human life» (May 11–13, 2022) Cognum Publishing House, Manchester, United Kingdom. 2022. 810 p. (p. 188).

УДК 304.44

ФІЛОСОФСЬКІ НАУКИ

П'янзін Сергій Дмитрович

*кандидат філософських наук, доцент,
доцент кафедри філософії, соціальних і політичних наук
Черкаський національний університет імені Б. Хмельницького*

Pianzin Serhii

*Candidate of Philosophical Sciences, Associate Professor,
Associate Professor of the Department of Philosophy, Social and Political Sciences
Bohdan Khmelnytsky National University of Cherkassy*

Василенко Марина Петрівна

*кандидат педагогічних наук, доцент,
доцент кафедри слов'янської філології, зарубіжної літератури та методики навчання
Черкаський національний університет імені Б. Хмельницького*

Vasylenko Maryna

*Candidate of Pedagogical Sciences, Associate Professor,
Associate Professor of the Department of Slavic Philology,
Foreign Literature and Teaching Methods
Bohdan Khmelnytsky National University of Cherkassy*

DOI: 10.25313/2520-2057-2023-7-8811

ПОНЯТТЯ КОНФЛІКТУ: ВІД СЕМАНТИКИ ДО ЙОГО ОСМИСЛЕННЯ THE CONCEPT OF CONFLICT: FROM SEMANTICS TO ITS UNDERSTANDING

Анотація. У статті досліджується філософський зміст категорії «взаємодія» та виявляються конфліктологічні особливості системи соціальних взаємодій. Застосовується феноменологічне розуміння конфлікту і аналізуються семантичний та рефлексивний рівні конфлікту. Обґрунтовується, що ворожість як основа виокремлення конфліктних відносин має об'єктивний характер. Піддаються критичному осмисленню необхідні і достатні частини конфлікту та розкриваються його умови.

Ключові слова: взаємодія, конфлікт, семантика конфлікту, необхідні і достатні частини конфлікту.

Summary. The article examines the philosophical content of the category «interaction» and reveals the conflictual features of the system of social interactions. A phenomenological understanding of the conflict is applied and the semantic and reflective levels of the conflict are analyzed. It is substantiated that hostility as a basis for distinguishing conflict relations has an objective nature. Necessary and sufficient parts of the conflict are subjected to critical analysis and its conditions are revealed.

Key words: interaction, conflict, semantics of conflict, necessary and sufficient parts of conflict.

Постановка проблеми у загальному вигляді. Скільки-небудь ефективний вплив на конфлікт може бути вчинений за наявності досить глибокого розуміння істинних причин виникнення конфлікту. Проте, і в світі, і в нашій країні те чи інше тлумачення конфлікту скоріше не дає ті знання, які можна було б використовувати для пояснення соціальних конфліктів з урахуванням їх вітчизняної специфіки. Найбільші розробки подібних знань і технік з попередження й урегулювання конфлікту наявні переважно на рівні

міжособистісних конфліктів завдяки психології конфлікту і теорії переговорів. Тому-то і є справедливою оцінка результатів розвитку конфліктології Л. О. Котловою про те, що «Аналіз спеціальної літератури, дає підстави стверджувати, що на сьогоднішній день існує декілька підходів до визначення поняття конфлікт» [1, с. 19]. А, наприклад, М. В. Цюрупа обґрунтовано доводить, що «Конфлікт є центральною категорією (загальним поняттям) конфліктології. Існує декілька десятків визначення конфліктів, у тому числі і достатньо

оригінальні» [2, с. 42] та зауважує, що «Крім ... розгорнутих, існує безліч лапідарних (вкрай скорочених) визначень: конфлікт — психічна напруженість у відносинах та антагоністична ворожість сторін (В. Оберт, К. Фінк); конфлікт — це досягнення своїх цілей за рахунок придушення цілей опонента (П. Коен); конфлікт — це невідповідність цілей та інтересів особи інтересам суспільства (Д. Бернард) та інші» [2, с. 45].

Якщо конфліктологічна практика не дуже стурбована змістом поняття «конфлікт», то в наукових текстах, які претендують на теоретичну значимість, цьому змісту приділяється особлива увага. Майже кожний з них супроводжує думка про відсутність загально визнаного визначення конфлікту, розуміння його сутності та необхідності охопити одним поняттям усі конфлікти [3, 4]. А на основі знайденого і загально визнаного визначення розробити істинну типологію справжніх конфліктів. Однак поки що цього нема і тому багато авторів «перекладає на свою мову», коригує і уточнює попередні «визначення» інших авторів, лише збільшуючи інтерпретації прочитання цього поняття, але не досягаючи мети, тобто визначення конфлікту.

Мета статті — дослідити зміст поняття конфлікту таким чином, щоби вийти на рівень його осмислення і дефініції.

Виклад основного матеріалу. Усі люди через різного роду соціальні взаємодії часто-густо опиняються в стані конфлікту і начебто розуміють, що це таке — конфлікт. А відповідно з цього впливає, що конфліктологія є наукою про конфлікт. За простим зразком: онтологія — це наука про суще, отже й конфліктологія є наукою про конфлікт. До того ж, одразу видно, що конфлікт виникає в системі соціальних взаємодій різного роду суб'єктів.

Перманентно знаходячись всередині конфлікту і конфліктних ситуацій, будучи їхніми активними учасниками ми доволі просто можемо зрозуміти, чим є конфлікт. Разом з тим, спираючись на міркування Аврелія Августина і водночас переробляючи їх, ми повинні визнати, що «коли ми говоримо про конфлікт, ми розуміємо його ... але ж так само ми розуміємо, коли про нього говорить хтось інший. Отже, що ж таке конфлікт? Коли ніхто не питає мене про це, я знаю, але як тільки йдеться про пояснення, я вже не знаю. Однак я сміливо тверджу, що знаю ось що: якби ніщо не проминало, то не було б минулого конфлікту; якби ніщо не наставало, то не було б майбутнього конфлікту; й якби не було нічого, взагалі не було б часу теперішнього ... І сам конфлікт теперішній, якщо б він був завжди теперішнім і не пропадав у минулому, то не був би вже конфліктом, а був би чимось іншим ... Отже, ми маємо право сказати, що конфлікт існує хіба тільки тому, що він прямує в небуття» [5, с. 222].

Такий парадокс визначення конфлікту, який виникає через перебування в ньому. І водночас часовий параметр конфлікту вказує на можливість його передбачення й вирішення.

Перебуваючи в системі різноманітних відносин люди, втілюючи в життя власне бачення того, що є добро і прекрасне, постійно стикаються з іншими баченнями, цінностями, цілями, інтересами тощо. А якщо таке «інше» ще й зачіпляє нас, бере так би мовити за живе, то ми неминуче опиняємося в стані зіткнення свого та іншого. До того ж, наша душа вимірює напругу зіткнення, суперечності. І знову звернемось до Августина з невеликою переробкою його слів. «Чи ж це не сповідь моєї душі ... що я вимірюю конфлікт? Так ... я вимірюю і не знаю, що вимірюю! Я вимірюю рух тіла за допомогою часу ... А сам конфлікт чим мені вимірювати?» [5, с. 231]. З цього положення випливає, що конфлікт вимірює душа. Вона вимірює його емоційно, чуттєво. Вона забарвлює конфлікт гнівом, злістю, роздратуванням, страхом і т.д. В цілому зафарбовує негативними переживаннями. Проте вона не дає поняття конфлікту. Цим займається розум. Більше того, чи є таке зіткнення рідного та чужого конфліктом? Знову ж таки тут наявна необхідність виходу за межі конфлікту заради його дефініції. Причому дефініції найбільш загальної, а значить і найбільш абстрактної.

Розглянемо конфлікт феноменологічно, тобто як наша свідомість спрямовується до смислу, джерело якого знаходиться поза суб'єктом. Причому до того смислу, який існує в єдності об'єктивних і суб'єктивних рис явища. Почнемо з семантичного рівня, а потім перейдемо на рівень рефлексивний, як це робив сучасний французький філософ П. Рікьор [6].

Геракліт свого часу стверджував, що «Слід знати, що боротьба всезагальна ... що все народжується через розбрат і за необхідністю» [цит. за: 7, с. 18]. Тут перше, що кидається в око — слова «боротьба» і «розбрат». До боротьби ми зазвичай відносимо ще й такі синоніми: протиборство, змагання. А до розбрату — міжусобиця, битва, війна.

Коли ми говоримо про протиборство, тоді маємо на увазі щонайменше дві сторони та два суб'єкти боріння. Більш цікавий нюанс — внутрішнє протиборство особистості. Суб'єкт один, сторін все одно щонайменше дві. Наприклад, абітурієнт обирає всередині себе між двома майбутніми професіями. Змагання передбачає і суперництво. Як правило, в зазначених випадках має місце протиборство сторін.

Тут же поряд існує конкуренція. Так, конкурентні сторони (суб'єкти) інколи схиляються до антизаконних дій, але їм більше важливий власний успіх, придушення супротивника для них не є самоціллю. Це, звичайно, не виключає виникнення ворожнечі і в ході т.зв. «мирних» дій. Тоді конкуренти можуть перейти до прямого тиску

один на одного, навіть до знищення різними способами. Або фізична ліквідація конкурента, або нищення його бізнесу.

Отже, конкуренція та змагання не ідентичні. Причому, конкуренція скоріше може перерости у ворожнечу, або, як ми первинно уявляємо, у конфлікт. До того ж, змагання і конкуренція мають різну причину виникнення, або мотивацію та різні етичні наслідки. Порівняйте: дитячі пустощі, дитячу гру, спортивні ігри з духом підтримки всередині однієї команди і взаємоповаги й дотримання спортивної етики між командами. Тут метою є отримати перемогу, мати славу тощо. Змагатися і мати щось. Проте і бути культурною, вихованою і т.д. людиною водночас. А з другого боку — конкуренція спирається на бажання мати якомога більше речей, грошей, влади і т.п. Теж мати щось, але наявний економічний і політичний підтекст переводить таке «мати» в іншу площину соціальних взаємодій. Тут основою дії є принципи «нічого особистого, лише бізнес», «у боротьбі всі засоби добрі» та «політика — брудна справа».

Ми чітко виокремлюємо тут зв'язок між словами «конфлікт» і «ворожність» та можемо розрізнити ступені ворожості, хоча і не чітко проводити між ними кордони. Як от між словами: неприязнь, антипатія, неприхильність, недоброзичливість, недружелюбність, нелюбов, з одного боку, та чвари, зневага, презирство, образи, насилля, бійка, побої, військові дії, з другого боку.

Коли говоримо про розбрат, а значить і міжусобицю, битву, війну, то маємо на увазі якийсь більш високий ступінь ворожнечі, чим у попередніх випадках. Тут уже прямо виступають на перший план агресія, насилля, битва, побої, захоплення або знищення чужих ресурсів, військові дії. Причому щодо війни слід розрізнити «правильну війну» і «погану війну» (інколи вживають словосполучення «брудна війна»). В обох випадках наявне протиставлення, щонайменше два суб'єкта, економічно-політичний підтекст — щось з цього мати. Однак у другому випадку основою є оборона та екзистенційна мета, мета бути. Для початку просто бути, залишатися в житті.

Таким чином, при протиставленні суб'єктів за ступенем ворожнечі ми явно виокремлюємо особливий тип міжлюдських взаємин всередині соціальних відносин. Цей особливий тип міжлюдських взаємин за ступенем ворожнечі і назвемо конфліктом.

Конфлікт завжди виникає там, де є суперечність. Навіть удавана суперечність. Проте він не дорівнює суперечності. Конфлікт проявляється лише при граничному загостренні розбіжностей між учасниками взаємодії. Відповідно, не всі суперечності ведуть до особливого зіткнення соціальних істот. Наприклад, суперечність між чоловіком і жінкою. Ця суперечність була завжди, але

лише в певній соціальній ситуації вона набувала конфліктної форми. Отже, суперечність необхідна частина конфлікту. Проте недостатня частина.

Таким чином треба відшукати і другу частину конфлікту. Причому так само необхідну частину.

Якщо весь світ є системою речей і відносин між ними, то і світ людства як його частина також є системою речей і відносин між ними. От тільки в соціальному світі люди виступають ще й в якості суб'єктів дії. А завдяки принциповій суб'єктності людей в суспільстві за необхідністю існує аксіологічна сфера. Через це всі речі і відносини набувають певних смислів за ознакою значимості, важливості. Більше того, і сам світ, і життя в ньому також набуває характерної смислової ваги і світоглядного значення, місця, розуміння і ставлення. Цінності й інтереси на фундаменті матеріальних потреб є основою нашої життєдіяльності. А наша життєдіяльність, у свою чергу, має динамічний характер.

Безумовно що, світ підкоряється дії закону діалектики єдності і боротьби протилежностей. Проте світ людей крім протилежностей має ще одну особливість. Людина перебуваючи в системі «речі — відносини — люди» постійно знаходиться в процесі вибору. Причому світоглядного вибору. Отже, людина — це завжди вибір [8; 9].

Отже, другою і необхідною частиною конфлікту є людина, що обирає.

До боротьби численних протилежностей людина додає ще й свій вибір, надаючи цій боротьбі особливий статус і забарвлення, значення і емоційно-чуттєву вагомність, тлумачення і розуміння. Метафорично кажучи, якщо Геракліт порівнював єдність з гармонією лука і ліри («Єдине, розходячись [ворогуючи] з самим собою, сходиться [ладить], немов гармонія лука і ліри» [цит. за: 10, с. 111]), то конфлікт — це протилежність гармонії, доброзвучності, злагоди, згоди тощо. Він є натягом тятиви чи струн. Причому таким натягом, коли тятива чи струна йде на розрив. Геракліт також говорив що: «Вороже завжди в ладу ... Універсум поперемінно то єдиний і пов'язаний дружбою, то множинний і сам собі ворожий в силу якоїсь ненависті» [цит. за: 10, с. 112]. Ми ж скажемо, що конфлікт починається там, де є ворожнеча, а ненависть, антипатія, бійка чи війна — це і окремі нюанси, і окремі етапи наростання ворожнечі, або динаміки конфлікту.

Тепер ми вже можемо зробити перше робоче визначення поняття конфлікту, дати його найбільш абстрактну дефініцію.

Конфлікт — це особливий тип міжлюдських взаємин всередині соціальних відносин, який проявляється через загострення боротьби між індивідами і соціальними спільнотами. Боротьби за володіння чим-небудь або існування чого-небудь.

Наголосимо, що це боротьба за володіння чим-небудь або існування чого-небудь за мірою зростання ворожнечі, або ворогуючої напруги за

семантичною шкалою: від байдужості через антипатію до активного неприйняття і застосування сили (фізичної, психічної, економічної, військової, інформаційної тощо).

Тут окремо необхідно наголосити на тому, що багатоманітні соціальні відмінності можуть співіснувати без боротьби, хоча при виборі між ними можуть виникати колізії. А от протилежності співіснувати без боротьби не можуть. Взаємодія протилежностей називається суперечністю, яка в свою чергу призводить, у нашому конфліктологічному розгляді, до постійних змін не самого об'єкта (як в онтології), а до змін в системі «володіння — існування», яка виникає навколо цього об'єкта та між суб'єктами соціальної взаємодії. До того ж, завдяки суперечності конфлікт має розвиток, він починається, проходить свої етапи і закінчується. Іншими словами, суперечність знімається, а конфлікт вирішується. Одночасно з цим суперечність є лише необхідною, але недостатньою умовою конфлікту. Суперечності перетворюються в конфлікт виключно тоді, коли починають взаємодіяти суб'єкти. Причому взаємодіяти з метою досягнення матеріальних, соціальних, політичних, духовних переваг, задоволення потреб і інтересів,

реалізації власних цінностей, оцінок тощо при одночасній нейтралізації або усуненні дійсного чи уявного суперника. Отже, взаємодія суб'єктів є вже другою і достатньою умовою конфлікту.

Висновки. Таким чином, конфлікт — це прояв об'єктивно-суб'єктивних суперечностей, що виражається в протиборстві сторін соціальних суб'єктів. Відповідно, поняття конфлікту не може бути поширеним на всю множину явищ, в яких присутня боротьба, а тим більше боротьба з неживими предметами, наприклад, боротьба з вітром, холодом, дощем, оскільки в конфлікті сторони представлені виключно людьми, групами людей і державами. Навіть можна говорити про те, що це особливий прояв суперечності. І ця особливість полягає не у простому відштовхуванні суб'єктів (сторін), а в їхньому ворожому відштовхуванні, відході, розриві тощо. Саме тому всім конфліктам неминуче властивою є така напруга ворожості, яка примушує людей так чи інакше діяти. Причому або атакувати, або захищатися, або пристосовуватися до нових реалій, змінювати поведінку. І разом з тим, конфлікт володіє певними функціями, тривалістю і ступенем загострення не просто суперечності, але ворогуючої суперечності.

Література

1. Котлова Л. О. Психологія конфлікту: курс лекцій. Житомир: Вид-во ЖДУ ім. І. Франка, 2013. 112 с.
2. Цюрупа М. В. Основи конфліктології та теорії переговорів. К.: Кондор, 2004. 172 с.
3. Петрінко В. С. Конфліктологія: курс лекцій, енциклопедія, програма, таблиці. Ужгород: УжНУ «Говерла», 2020. 360 с.
4. Яхно Т. П., Куревіна І. О. Конфліктологія та теорія переговорів. К.: ЦУЛ, 2021. 168 с.
5. Святий Августин. Сповідь. К.: Основи, 1999. 319 с.
6. Рікер П. Про інтерпретацію. Після філософії: кінець чи трансформація? / упоряд. К. Байнес. К.: Четверта хвиля, 2000. С. 312–333.
7. Тихолаз А. Геракліт Темний з Ефеса: філософ та його вчення. Наукові записки Національного університету «Києво-Могилянська академія». 1996. Т. 1. Серія: Філософія та релігієзнавство. С. 5–23.
8. Коваль М. Вибір як філософська проблема. Молодий вчений. 2019. № 9 (73). С. 269–271. doi: <https://doi.org/10.32839/2304-5809/2019-9-73-58>
9. Крамар Т. Свобода як контамінація вибору та необхідності. Гуманітарний вісник Запорізької державної інженерної академії. Серія: Філософія. 2009. № 39. С. 116–120.
10. Іонійська натурфілософія / Укладачі: М. Марчук, С. Мудра, Т. Радзіняк. Чернівці: Чернівецький нац. ун-т, 2015. 255 с.

МІЖНАРОДНИЙ НАУКОВИЙ ЖУРНАЛ «ІНТЕРНАУКА»
INTERNATIONAL SCIENTIFIC JOURNAL «INTERNAUKA»

Збірник наукових статей

№ 7 (141)

Голова редакційної колегії — д.е.н., професор *Камінська Т.Г.*

Київ 2023

Видано в авторській редакції

Засновник / Видавець ТОВ «Фінансова Рада України»
Адреса: Україна, м. Київ, вул. Павлівська, 22, оф. 12
Контактний телефон: +38 (067) 401-8435
E-mail: editor@inter-nauka.com
www.inter-nauka.com

Підписано до друку 30.04.2023. Формат 60×84/8
Папір офсетний. Гарнітура UkrainianSchoolBook.
Умовно-друкованих аркушів 7,21. Тираж 100.
Замовлення № 398. Ціна договірна.
Надруковано з готового оригінал-макету.

Надруковано у видавництві
ТОВ «Центр учбової літератури»
вул. Лаврська, 20, м. Київ
Свідоцтво про внесення суб'єкта видавничої справи
до державного реєстру видавців, виготівників і
розповсюджувачів видавничої продукції
ДК № 2458 від 30.03.2006 р.