

ISSN (Print): 2304–5809
ISSN (Online): 2313–2167

Науковий журнал
«МОЛОДИЙ ВЧЕНИЙ»

№ 5 (105) травень 2022 р.

Редакційна колегія журналу

Сільськогосподарські науки

Базалій В.В. – д-р с.-г. наук
Балашова Г.С. – д-р с.-г. наук
Бондар О.Б. – канд. с.-г. наук
Клименко М.О. – д-р с.-г. наук
Коковіхін С.В. – д-р с.-г. наук
Лавриненко Ю.О. – д-р с.-г. наук
Писаренко П.В. – д-р с.-г. наук

Історичні науки

Змерзлий Б.В. – д-р іст. наук

Юридичні науки

Бернацька Н.І. – д-р. юрид. наук
Стратонов В.М. – д-р юрид. наук

Політичні науки

Наумкіна С.М. – д-р політ. наук
Яковлев Д.В. – д-р політ. наук

Педагогічні науки

Козяр М.М. – д-р пед. наук
Рідей Н.М. – д-р пед. наук
Федяева В.А. – д-р пед. наук
Шерман М.І. – д-р пед. наук
Шипота Г.Є. – канд. пед. наук

Психологічні науки

Шаванов С.В. – канд. псих. наук

Філологічні науки

Шепель Ю.О. – д-р філол. наук

Філософські науки

Лебедева Н.А. – д-р філос.
в галузі культурології

Технічні науки

Гриценко Д.С. – канд. техн. наук
Горобей М.С. – канд. техн. наук
Дідур В.А. – д-р техн. наук
Шайко-Шайковський О.Г. – д-р техн. наук

Економічні науки

Іртищева І.О. – д-р екон. наук
Козловський С.В. – д-р екон. наук
Шапошников К.С. – д-р екон. наук

Медичні науки

Нетюхайло Л.Г. – д-р мед. наук
Пекліна Г.П. – д-р мед. наук

Ветеринарні науки

Морозенко Д.В. – д-р вет. наук

Мистецтвознавство

Романенкова Ю.В. – д-р мистецт.

Соціологічні науки

Шапошникова І.В. – д-р соц. наук

Хімічні науки

Козьма А.А. – канд. хім. наук

Військові науки

Можаровський В.М. – д-р військ. наук

Міжнародна наукова рада

Adam Wrobel – Doktor, Associate Professor (Poland)
Arkadiusz Adamczyk – Professor, Dr hab. in Humanities (Poland)
Giorgi Kvinikadze – PhD in Geography, Associate Professor (Georgia)
Inessa Sytnik – Professor, dr hab. in Economics (Poland)
Janusz Wielki – Professor, dr hab. in Economics, Engineer (Poland)
Javad Khamisabadi – Professor, PhD in Industrial management (Iran)
Michal Sojka – Doctor in Engineer (Poland)
Stanislaw Kunikowski – Associate Professor, Dr hab. (Poland)
Wioletta Wojciechowska – Doctor of Medical Sciences (Poland)

Журнал включено до міжнародних каталогів наукових видань і наукометричних баз:
НБУ ім. В.І. Вернадського, Google Scholar, CrossRef, Index Copernicus.

Свідоцтво про державну реєстрацію друкованого ЗМІ серія КВ № 18987-7777Р,
видане Державною реєстраційною службою України 05.06.2012 року.

Обкладинка журналу приурочена до сотої річниці від дня народження Записочного Івана Прохоровича – відомого на весь світ ученого, одного із засновників фізичної науки в Ужгороді і Закарпатті. Іван Прохорович – доктор фізико-математичних наук, професор, лауреат Державної премії України в галузі науки і техніки, а також премії НАН України ім. К. Д. Синельникова. Видатний учений є одним із патріархів фізичної науки на Закарпатті, засновником кафедр оптики, квантової електроніки та першої Проблемної науково-дослідної лабораторії УжНУ, фундатором знаменитої ужгородської наукової школи з фізики електронних і атомних зіткнень, фізичної та квантової електроніки.

ЗМІСТ**ВІЙСЬКОВІ НАУКИ**

- Цегельник В.В., Файфура М.В.,
Задорожний В.П.**
Особливості застосування мотострілецьких
та танкових підрозділів СВ ЗС
Російської Федерації в ході її агресії
проти України у 2014–2015 роках..... 1

ТЕХНІЧНІ НАУКИ

- Mazur Oleksandr, Yakubash Ivan**
Condensation thermoelectric dryer
as the best way of drying fruit raw materials.....5
- Petryk Vladyslav, Trubachev Serhii,
Kolodezhnyi Valeri**
Determination of stresses in a cylindrical
shell taking into account holes.....13

ЕКОНОМІЧНІ НАУКИ

- Західна О.Р., Шеремета А.М.**
Аналіз поточного стану
пенсійного забезпечення в Україні..... 17
- Ситник Н.С., Коваль-Ігнатишина В.М.**
Оцінка рівня фінансової безпеки
підприємства (на прикладі
Державного підприємства «Львівського
науково-виробничого центру стандартизації,
метрології та сертифікації»).....24
- Татарин Н.Б., Підручняк К.П.**
Особливості фінансової діяльності
страхових компаній в Україні.....30
- Тимків А.О.**
Стратегія розвитку української науки
в умовах відновлення економіки країни.....36

ЮРИДИЧНІ НАУКИ

- Логінова М.В., Лукомська А.А.**
Особливості процесу реєстрації шлюбу
в умовах воєнного стану.....46
- Павлюк П.П.**
Проблемні питання доказування
стороною обвинувачення
неналежного виконання професійних
обов'язків медичним
або фармацевтичним працівником.....50
- Сластьоненко О.О., Груша В.В.**
Акцизне оподаткування
електронних сигарет, систем
для нагрівання тютюну: сучасний стан
та шляхи вдосконалення законодавства.....54

ІСТОРИЧНІ НАУКИ

- Вибік К.П.**
Політична ситуація в Україні
на початку 90-х років.
Процес суверенізації
в умовах розпаду СРСР.....60

ПСИХОЛОГІЧНІ НАУКИ

- Мельничук М.М., Рева М.М.**
Адаптація до умов професійної діяльності
військово-службовців із різним типом
акцентуації характеру.....65
- Мілютіна К.А., Корніцька В.І.**
Порівняльний аналіз дозвілєвих практик
студентства в Амстердамі та Києві.....68
- Семенів Н.М.**
Визначення емоційної стійкості
в студентському середовищі
як необхідної риси майбутніх фахівців.....73
- Юдіна Н.О., Харченко А.С.**
Особливості соціалізованості дошкільників
з різним рівнем схильності
до комп'ютерної та ігрової залежності.....78
- Яремко Р.Я., Гродська В.М.,
Дзюбак А.В., Ільків Х.В.**
Теоретичне дослідження проблеми тривожності
особистості у психологічній літературі.....83

СОЦІАЛЬНІ КОМУНІКАЦІЇ

- Білограць Х.Р.**
Структура української
мистецької інтернет-періодики..... 87

**ФІЗИЧНЕ ВИХОВАННЯ
ТА СПОРТ**

- Драч Т.А.**
Ефективність виконання хореографічних
та акробатичних вправ у дистанційному
навчанні з фізичного виховання 91

ПЕДАГОГІЧНІ НАУКИ

- Вітичук І.А.**
Теоретичний аналіз проблеми
формування в учнів шкіл
моральних цінностей засобами літератури.....94
- Галкін О.В.**
Ефективні механізми контролю
за дотриманням норм академічної
добросовісності в умовах
дистанційного навчання.....98
- Діхнич А.П.**
Цифрова грамотність студентів коледжу
в процесі вивчення суспільних дисциплін.....104
- Косяк В.І.**
Графічна культура
як необхідна умова професійної
діяльності майбутніх інженерів.....109
- Майнаєв Ф.Я.**
Generatestatus
як інструмент навчання:
переваги та ризики застосування.....113
- Максимів Н.П.**
Педагогічні умови формування
гуманних взаємин в ігровій діяльності
дітей дошкільного віку.....117

Сосюра М.О.

Надання комплексної
допомоги підліткам,
які мають досвід вживання
психоактивних речовин,
в умовах центрів
денного перебування.....122

Тарчинська Ю.Г.

Методичні віднайдення
у фортепіанному класі
викладача ДМШ Феодосії Кошак.....127

Чорна І.В., Коцур Т.О.

Використання інформаційно-комунікативних
технологій на курсах підвищення
кваліфікації вчителів
природничо-математичних дисциплін
у післядипломній педагогічній освіті.....131

ФІЛОЛОГІЧНІ НАУКИ**Баракатова Н.А.**

Семантико-функціональна транспозиція
сполучників підрядності
зі значенням причини.....135

Волошина Т.М.

Електронне ділове листування:
мовно-комунікативна специфіка та етикет.....139

Зошук Н.В., Гришкова Н.В.

Лексико-стилістичні концепти
англомовного рекламного тексту.....145

МИСТЕЦТВОЗНАВСТВО**Мокрогуз І.М., Бондаренко В.В.**

Основні передумови становлення та розвитку
вищої музичної освіти на Буковині.....151

CONTENTS

MILITARY SCIENCES

- Tsegelnyk Vasil, Faifura Michael, Zadorozhnyi Volodymyr**
Specifics of using of motorized infantry and tank units of the armed forces of the Russian Federation during its aggression against Ukraine in 2014–2015.....1

ENGINEERING SCIENCES

- Mazur Oleksandr, Yakubash Ivan**
Condensation thermoelectric dryer as the best way of drying fruit raw materials.....5
- Petryk Vladyslav, Trubachev Serhii, Kolodezhnyi Valerii**
Determination of stresses in a cylindrical shell taking into account holes.....13

ECONOMIC SCIENCES

- Zahidna Oksana, Sheremeta Lyubov**
Analysis of the current state of pension support in Ukraine.....17
- Sytnyk Natalia, Koval-Ihnatyshyna Vasylyna**
Assessment of the level of financial security of the enterprise (on the example of the State Enterprise «Lviv Research and Production Center for Standardization, Metrology and Certification»).....24
- Tataryn Natalia, Pidruchnyak Kateryna**
Peculiarities of financial activity of insurance companies in Ukraine.....30
- Tymkiv Andriy**
Strategy for the development of Ukrainian science in the conditions of reconstruction of the country's economy.....36

LAW SCIENCES

- Loginova Marina, Lukomska Alina**
Peculiarities of the marriage registration process in conditions of maritime.....46
- Pavliuk Polina**
Outstanding issues of the prosecution's proving of improper performance of professional duties by a medical or pharmaceutical worker.....50
- Slastyonenko Oksana, Grusha Valeriya**
Excise taxation of electronic cigarettes, tobacco heating systems: current state and ways to improve legislation.....54

HISTORICAL SCIENCES

- Bybik Kyrylo**
The political situation in Ukraine in the early 90's. The process of sovereignty in the collapse of the USSR.....60

PSYCHOLOGICAL SCIENCES

- Melnychuk Maiia, Reva Marina**
Adaptation to the conditions of professional activity of military servants with different types of character accentuations.....65
- Milutina Katherine, Kornitska Veronika**
Comparative analysis of leisure student practices in Amsterdam and Kyiv.....68
- Semeniv Nataliia**
Definition of emotional stability in the student environment as a necessary feature of future professionals.....73
- Yudina Nataliia, Kharchenko Anzhela**
Peculiarities of socialization of preschoolers with different levels of predisposition to computer and game addiction.....78
- Yaremko Roman, Hrodtska Viktoriia, Dziubak Anna, Ilkiv Khrystyna**
Theoretical study of the problem of personal anxious anxiety in psychology literature.....83

SOCIAL COMMUNICATIONS

- Bilohrats Khrystyna**
Structure of Ukrainian artistic Internet periodicals.....87

PHYSICAL EDUCATION AND SPORT

- Drach Tamara**
Efficiency of performance of choreographic and acrobatic exercises in distance learning in physical education.....91

PEDAGOGICAL SCIENCES

- Vitychuk Iryna**
Theoretical analysis of the problem of formation of moral values in students of schools of moral value by means of literature.....94
- Galkin Oleksandr**
Effective mechanisms of control against compliance with the standards of academic integrity in the conditions of distance learning.....98
- Dihnych Lyudmyla**
Digital literacy of students of the college in the process of studying social disciplines.....104
- Kosiak Valentyna**
Graphic culture as a necessary condition for professional activities of future engineers109
- Mainaiev Faridun**
Generate status as a teaching tool: advantages and disadvantages of using.....113

Maximov Nataliia

Pedagogical conditions of formation
of human relationships in the play activity
of children of preschool age.....117

Sosiura Marina

Integrated assistance to adolescents
who have experiences with psychoactive
substances in day-care centers.....122

Tarchynska Iuliia

Methodological findings in the piano class
of children's music school teacher
Feodosia Koshchak.....127

Chorna Iryna, Kotsur Tetiana

Use of information and communication
technologies in courses of qualification
of teachers of natural science
and mathematical disciplines.....131

PHILOLOGICAL SCIENCES**Barakatova Neonilla**

Semantic-functional transposition of conjunctions
of subordination with the meaning of cause.....135

Voloshina Tetiana

Electronic business correspondence: linguistic
and communicative specifics and etiquette.....139

Zoshchuk Nataliia, Hryshkova Nadiia

Lexical and stylistic concepts
of english advertising text.....145

HISTORY OF ART**Mokroguz Inna, Bondarenko Vitalii**

Main prerequisites for establishment
and development of higher music
education in Bukovyna.....151

ВІЙСЬКОВІ НАУКИ

DOI: <https://doi.org/10.32839/2304-5809/2022-5-105-1>

УДК 355.541

Цегельник В.В., Файфура М.В.,
Задорожний В.П.

Національна академія сухопутних військ імені Петра Сагайдачного

ОСОБЛИВОСТІ ЗАСТОСУВАННЯ МОТОСТРІЛЕЦЬКИХ ТА ТАНКОВИХ ПІДРОЗДІЛІВ СВ ЗС РОСІЙСЬКОЇ ФЕДЕРАЦІЇ В ХОДІ ЇЇ АГРЕСІЇ ПРОТИ УКРАЇНИ У 2014–2015 РОКАХ

Анотація. В статті розглянуті особливості застосування мотострілецьких та танкових підрозділів СВ ЗС Російської Федерації в ході її агресії проти України у 2014–2015 роках, зокрема використання мотострілецьких підрозділів Збройних сил Російської Федерації (ЗС РФ) на тимчасово окупованій території у Донецькій та Луганській областях. Влітку 2014 року мотострілецькі підрозділи ЗС РФ здійснили наступ у складі батальйонних тактичних груп (БТГр) проти українських військових та прикордонників з метою встановлення контролю над певною ділянкою території України. Відтак, мотострілецькі та танкові підрозділи ЗС РФ становили основу батальйонних тактичних груп та ударного компонента на тимчасово окупованих територіях у Донецькій та Луганській областях та виконували спеціальні завдання провокаційного характеру під виглядом підрозділів зі складу 1 та 2 АК, демонструючи при цьому максималні вогневі удари, маневрені можливості підрозділів, озброєння і техніки.

Ключові слова: бойові дії, терористичні угруповання, батальйонна тактична група, мотострілецький підрозділ, окупована територія.

Tsegelnyk Vasil, Faifura Michael,
Zadorozhnyi Volodymyr

Hetman Petro Sahaidachnyi National Army Academy

SPECIFICS OF USING OF MOTORIZED INFANTRY AND TANK UNITS OF THE ARMED FORCES OF THE RUSSIAN FEDERATION DURING ITS AGGRESSION AGAINST UKRAINE IN 2014–2015

Summary. The aggressive foreign and military policy of the Russian Federation has led to armed aggression against Ukraine and provoked an international armed conflict in Europe. The use of motorized infantry and tank units of the Russian Armed Forces during the armed aggression against Ukraine began in the summer of 2014. They acted as part of company (RTGr) and battalion tactical groups (BTGr) against Ukrainian border guards and the military in order to establish control over certain parts of Ukraine. The article examines the peculiarities of the seizure by these units of border crossings and checkpoints of Ukraine, their blockade of border posts and attacks on the positions of units of the Armed Forces, which covered some parts of the Ukrainian border. In the summer of 2014, motorized infantry units of the Armed Forces of the Russian Federation launched an offensive as part of battalion tactical groups (BTGr) against the Ukrainian military and border guards in order to establish control over a certain area of Ukraine. Thus, motorized infantry and tank units of the RF Armed Forces formed the basis of battalion tactical groups and the strike component in the temporarily occupied territories in Donetsk and Luhansk regions. The peculiarities of the application of tactics of enemy assault actions were their simultaneous holding in different places in order to prevent the maneuver of forces by the Ukrainian side and to force them to use the maximum number of reserves along the entire front line. In addition to the direct purpose of conducting hostilities in the occupied territories, motorized infantry units of the RF Armed Forces were involved in logistics, organization and construction of the defense system and performed special tasks of a provocative nature under the guise of units of the 1st and 2nd AK, demonstrating the maximum fire strikes, maneuverability of units, weapons and equipment.

Keywords: fighting, terrorist groups, battalion tactical group, motorized infantry unit, occupied territory.

Постановка проблеми. Застосування мотострілецьких і танкових підрозділів ЗС РФ у ході збройної агресії проти України розпочалося влітку 2014 року. Вони діяли у складі ротних (РТГр) та батальйонних тактичних груп (БТГр) проти українських прикордонників та військових з метою встановлення контролю над певними ділянками території України. Особливості захоплення цими підрозділами прикордонних переходів та пропускних пунктів України, їх блокаду прикордонних застав та атаки позицій підрозділів ЗСУ, які здійснювали при-

криття окремих ділянок українського кордону, зокрема, в районах населених пунктів Успенка, Новоазовськ та Савур-Могिला, і є об'єктом дослідження даної статті, особливо щодо тактики дій цих підрозділів.

Аналіз останніх досліджень та публікацій. Військовій агресії РФ проти України присвячено багато наукових праць вітчизняних та іноземних науковців [1–3]. При цьому, слід зазначити, що недостатньо уваги приділено дослідженню та аналізу застосування мотострілецьких підрозділів ЗС РФ, змін у формах

та способах їх дій у ході агресії РФ проти України у 2014–2015 роках.

Мета статті – показати особливості застосування мотострілецьких та танкових підрозділів РФ з початком та в ході агресії проти України у 2014–2015 рока, а також змін у формах та способах їх дій у ході цієї агресії.

Викладення основного матеріалу. У першому півріччі 2014 року окремі мотострілецькі та танкові підрозділи ЗС РФ стали взаємодіяти з загонами терористичних угруповань Луганської народної республіки (ЛНР) та Донецької народної республіки (ДНР), а під час виконання завдань видавали себе за них [2].

На початку 2015 року РФ на тимчасово окупованих територіях у Донецькій та Луганській областях почала формувати 1 та 2 АК (армійські корпуси) на базі терористичних угруповань ЛНР та ДНР. Військове керівництво РФ прийняло рішення щодо передачі їх у підпорядкування командуванню Південного військового округу РФ (штаб – в м. Ростові-на-Дону) як діючого резерву. Для керівництва 1 та 2 АК було створено спеціальний орган управління під назвою «12 Командування резерву». Пізніше керівництво бойовими діями 1 та 2 АК стала здійснювати 8 А (армія) (м. Новочеркаськ) Південного військового округу Російської Федерації (м. Ростов-на-Дону).

Військові формування 1 та 2 АК були включені до планів продовження РФ гібридної війни проти України. Основу армійських корпусів складали окремі мотострілецькі бригади (в 1 АК – чотири мотострілецькі бригади, в 2 АК – три мотострілецькі бригади).

В січні-лютому 2015 року за умови відсутності суцільної лінії бойового зіткнення підрозділи 1 та 2 АК за підтримки ЗС РФ застосовували тактику обходу і знищення позицій українських військ. Для цього використовували мобільні групи у складі 5-7 танків, до 8 БМП (БТР), з кулеметним та мінометним озброєнням чисельністю 30-35 осіб [2].

Пізніше до планів застосування підрозділів 1 та 2 АК були внесені корективи, згідно з якими підготовка до ведення загальновійськового бою з елементами атак і ударів, а також спільних наступальних дій, проводилась на полігонах Західного та Південного військових округів РФ.

3 лютого 2015 року після чергового оголошення у Мінську «режиму тиші» в зоні проведення Антитерористичної операції (АТО) мотострілецькі частини і підрозділи 1 та 2 АК отримали наказ не застосовувати тактику обходу і вступати в контактні бої лише в окремих випадках [3].

Після цього вони перейшли до ведення неконтактної війни: силами розвідки виявляли бойові порядки українських підрозділів і завдавали по ним вогневе ураження далекобійними артилерійськими засобами.

Також застосовувалась тактика нальотів на об'єкти окремими «пересувними» ударними групами. Так, в Петровському районі діяли три «пересувні» розрахунки бойовиків, рухаючись автомобільним транспортом, а після нанесення вогневого удару 120-мм мінометами оперативно згортались і залишали позиції. Вказаних мінометників прикривала група мотострільців. Така тактика застосовувалась в районах Угледорськ, Дебальцеве. Там також застосовувалися «пере-

сувні» танкові групи, які приховано висувалися на вибрані вогневі позиції, здійснюючи 5-6 пострілів та швидко їх покидали під прикриттям вогню мінометних і кулеметних розрахунків [2].

Після боїв за донецький аеропорт та на Дебальцевському плацдармі військові підрозділи сил АТО були виведені за межі встановленої демілітаризованої зони, а підрозділи 1 та 2 АК провели перегрупування та ротацію сил і приступили до обладнання нових блокпостів, позицій і опорних пунктів. У результаті з обох сторін появилася суцільна лінія оборони, а між ними в демілітаризованій «сірій зоні» стали організовуватись і розгортатись пости системи спостереження, позиції охорони і чергових (вогневих) засобів.

Після встановлення «сірої зони», яка стала контролюватись з боку спостерігачів Організації безпеки і співробітництва в Європі (ОБСЄ), противник був змушений перейти від активних маневрених дій до позиційної оборони і основні зусилля зосереджував на утриманні рубежів вздовж лінії розмежування на загрозливих напрямках.

Для нарощування можливостей своїх підрозділів противник створював групи швидкого реагування (як правило – мотострілецький взвод, посилений протитанковими засобами), що утримувались у годинній готовності в глибині бойових порядків на відстані до трьох кілометрів від переднього краю.

Підрозділи 1 та 2 АК за підтримки ЗС РФ до кінця 2015 року постійно використовували «сіру зону» для провокаційних дій та акцій проти сил АТО. Неодноразово спостерігалися факти, коли російські військовослужбовці під виглядом бойовиків самопроголошених республік ДНР та ЛНР підходили до позицій сил АТО під білим прапором, а потім відкривали вогонь на ураження.

Противник замість лобових атак на опорні пункти намагався нав'язати контрбатареїну боротьбу. Для цього в «сірій зоні» проводилися демонстраційні дії чи розвідка боєм для викриття нашої системи оборони, а під час артилерійських нальотів противник провокував і примушував українських військовослужбовців покидати позиції та виходити за лінію оборони на відкриті місцевість, де завдавав їм ураження.

На важливих напрямках підрозділи 1 та 2 АК за підтримки ЗС РФ, використовуючи безпілотні літальні апарати, проводили артилерійський наступ і наносили вогневе ураження по бойовій техніці і особовому складу.

Влітку 2015 року з появою рослинності, противник в межах «сірої зони» використовував тактику «війни на блокпостах», «засідкових» та «пересувних» танків та груп, вів контрбатареїну боротьбу, розгашуючи вогневі позиції безпосередньо в населених пунктах та застосовував «пересувні» вогневі точки. Це давало змогу бойовикам, з одного боку, збільшити глибину ураження українських об'єктів, а з другого – стримати сили АТО від контрбатареїної боротьби [2].

Підрозділи 1 та 2 АК застосовували штурмові дії в окремих районах з конкретною метою, а саме:

- продовжити бойові дії на виснаження сил АТО;
- підірвати боєздатність українських бойових частин і підрозділів;
- порушити стійкість системи оборони наших військ.

При цьому наносилось ураження по бойовій техніці, передусім, по артилерії і бронетехніці по українських підрозділах, які під час ротації були недостатньо навчені та підготовлені. Для їх виявлення застосовувалися диверсійно-розвідувальні групи та групи снайперів зі складу підрозділів спеціального призначення ЗС РФ [3].

Особливостями застосування тактики штурмових дій противника було одночасне їх проведення в різних місцях з метою не допущення маневру сил українською стороною і змусити їх застосувати максимальну кількість резервів по всій лінії фронту.

У свої тактичних діях мотострілецькі підрозділи ЗС РФ у складі БТГр застосовували так званий спосіб «перекат». Цей спосіб передбачав створення бойового порядку з трьох ешелонів, основою яких були мотострілецькі роти. Перший ешелон БТГр наступав на фронті до 500 м і мав завдання атакувати підрозділи ЗСУ, захопити позиції на глибині до 800 м, забезпечити наступ другого ешелону і, в подальшому, забезпечити наступ третього ешелону. Це давало змогу забезпечити зосередження зусиль на необхідному напрямку і, у разі потреби, здійснити маневр та використовувати третій ешелон як резерв для виконання інших завдань.

Але, здебільшого, окремі штурмові дії підрозділів 1 та 2 АК за підтримки ЗС РФ були лише імітацією для маскування підготовки штурмових ударів на головних напрямках. Так, бойові дії у Волновасі та Маріуполі мали виключно демонстративний характер. Терористичний обстріл Маріуполя мав привернути увагу керівництва АТО саме до цього міста і відповідно ослабити оборону навколо Донецька, який залишався головною базою в операції для терористичних угруповань ДНР та ЛНР.

Відповідно до вимог бойових статутів та настанов ЗС РФ перехід до штурмових дій повинен передбачати створення зведених штурмових формувань (груп) змішаного складу з підрозділів і частин мотострілецьких, танкових і повітрянодесантних (десантно-штурмових) військ. При цьому, при підготовці і веденні штурмових дій враховувався досвід чеченських війн, який в останні роки активно відпрацьовувався і накопичувався в ході бойової підготовки ЗС РФ. Відтак, протягом 2015 року мотострілецькі підрозділи ЗС РФ становили основу ударного компонента на окупованих територіях в Донецькій і Луганській областях [3].

Отже, в ході агресії РФ проти України класичні бойові завдання трансформувалися у спеціальні. Відтак, БТГр 1 та 2 АК ставали базовими структурами ДНР та ЛНР. На них покладалась наступні завдання:

- створення окремих елементів військової організації ДНР та ЛНР;
- формування військових частин і підрозділів ДНР та ЛНР, забезпечення озброєнням, технікою і матеріальними засобами;
- підготовка бойовиків та підрозділів, залучення їх до бойових дій проти сил АТО;
- створення системи логістичного забезпечення, накопичення матеріальних засобів та забезпечення їх зберігання і охорони, оперативне обладнання окремих районів на тимчасово окупованих територіях [5].

При проведенні так званої «спеціальної операції з демонстрації сили» підрозділи ЗС РФ неоднора-

зово виконували спеціальні завдання провокаційного характеру під виглядом підрозділів зі складу 1 та 2 АК, демонструючи при цьому максимальні вогневі удари, маневрені можливості підрозділів, озброєння і техніки. Такі завдання виконувались під час блокади Луганського аеропорту та в ході бойових дій в районі висоти Савур-Могила.

Також на тимчасово окупованих територіях Донецькій та Луганській областях мотострілецькі підрозділи ЗС РФ здійснювали супроводження колон, а саме проведенням заходів з охорони маршрутів сторожовими заставами та супровід колон бойовими підрозділами. Для цього виділялись і включались до складу колон бойові броньовані машини (ББМ) з розрахунку 8-10 автомашин/одна ББМ.

Також виставлялись на найважливіших автодорогах з інтенсивним рухом автотранспорту, в уразливих місцях біля мостів, входів в тунелі, на ділянках місцевості, сприятливих для диверсій і нападів на колони сторожові застави у складі посиленого взводу. Колони посилювались вогневими засобами і надавались 2-3 радіостанції для підтримки зв'язку між машинами та з центральним диспетчерським пунктом і центром бойового управління. До складу колон включалися тягачі, які виділялись на сторожові пости біля мостів, залізничних переїздів, тунелів. Слід зауважити, ці заходи проводились силами БТГр 1 та 2 АК та регулярних російських військ при супроводі колон гуманітарних конвоїв з РФ на тимчасово окупованих територіях у Донецькій та Луганській областях [3].

Окрім прямого призначення щодо ведення на окупованих територіях бойових дій, мотострілецькі підрозділи ЗС РФ залучались до виконання додаткових завдань: логістичного забезпечення, організації і побудови системи оборони, забезпечення функціонування основних їх елементів та систем, переобладнання цивільних об'єктів для використання в інтересах ЗС РФ, створення навчальної бази для підготовки російських найманців та проведення їх навчання у складі БТГр 1 та 2 АК.

Висновки та пропозиції. Таким чином, мотострілецькі та танкові підрозділи ЗС РФ у 2014–2015 роках становили основу батальйонних тактичних груп (БТГр) 1 та 2 АК та ударного компонента на тимчасово окупованих територіях Донецькій та Луганській областях.

В ході агресії проти України мотострілецькі та танкові підрозділи ЗС РФ:

по-перше, безпосередньо брали участь під виглядом формувань БТГр зі складу 1 та 2 АК;

по-друге, виконували класичні бойові завдання, які трансформувалися у спеціальні, зокрема із створенням оперативного обладнання окремих районів на тимчасово окупованих територіях.

по-третє, застосовували різноманітну тактику дій з урахуванням досвіду російсько-чеченських війн.

Досвід використання мотострілецьких та танкових підрозділів ЗС РФ під час агресії проти України у 2014–2015 роках може бути використаний у підготовці та застосуванні сил оборони в частині забезпечення їх здатності швидко утворювати необхідні угруповання та розгортання на загрозливих напрямках, вести превентивні, непередбачувані, асиметричні та інноваційні дії для нівелювання чисельної і технологічної переваги противника.

Список літератури:

1. Магда Е.В. Гибридная война: выжить и победить. Харьков : Виват, 2015. 318 с.
2. Ткаченко В.М. Росія: ідентичність агресора : монографія. Київ: Видавництво «Академія», 2016. 256 с.
3. Офіцинський Ю. Сучасна російсько-українська війна (за матеріалами газети «The New York Times» 2014–2017 років). Ужгород : РІК-У, 2018. 312 с.
4. Про особливості державної політики із забезпечення державного суверенітету України на тимчасово окупованих територіях у Донецькій та Луганській областях : Закон України від 18 січня 2018 року № 2268-VIII. URL: <https://zakon.rada.gov.ua/laws/show/2268-19#Text> (дата звернення: 13.05.2022).
5. Про Стратегію воєнної безпеки України. Указ Президента України № 121/2021 «Про рішення Ради національної безпеки і оборони України від 25 березня 2021 року «Про Стратегію воєнної безпеки України». URL: <https://www.president.gov.ua/documents/1212021-37661> (дата звернення: 13.05.2022).

References:

1. Mahda E.V. (2015) *Hybrydnaia voina: vyzhyt y pobedyt* [Hybrid warfare: survive and win]. Kharkov: Vyvat, 318 p. (in Russian)
2. Tkachenko V.M. (2016) *Rosiya: identychnist agresora: monografiya* [Russia: the identity of the aggressor: a monograph]. Kyiv: Vydavnyctvo «Akademiya», 256 p. (in Ukrainian)
3. Oficynskyj Yu. (2018) *Suchasna rosijsko-ukrayinska vijna (za materialamy gazety «The New York Times» 2014–2017 rokiv)* [Modern Russian-Ukrainian war (according to The New York Times 2014–2017)]. Uzhgorod: RIK-U, 312 p. (in Ukrainian)
4. Pro osoblyvosti derzhavnoyi polityky iz zabezpechennya derzhavnogo suverenitetu Ukrayiny na tymchasovo okupovanykh terytoriyach u Doneczkij ta Luganskij oblastiach (2018): Zakon Ukrayiny vid 18 sichnya 2018 roku № 2268-VIII. Available at: <https://zakon.rada.gov.ua/laws/show/2268-19#Text> (accessed 13 May 2022).
5. Pro Strategiyu voyennoyi bezpeky Ukrayiny (2021): Ukaz Prezydenta Ukrayiny № 121/2021 «Pro rishennya Rady nacionalnoyi bezpeky i oborony Ukrayiny vid 25 bereznya 2021 roku «Pro Strategiyu voyennoyi bezpeky Ukrayiny». Available at: <https://zakon.rada.gov.ua/laws/show/2268-19#Text> (accessed 13 May 2022).

ТЕХНІЧНІ НАУКИ

DOI: <https://doi.org/10.32839/2304-5809/2022-5-105-2>

UDC 664.8.047

Mazur Oleksandr, Yakubash Ivan
Odessa National Academy of Food Technologies

CONDENSATION THERMOELECTRIC DRYER AS THE BEST WAY OF DRYING FRUIT RAW MATERIALS

Summary. Drying of raw fruits and vegetables is both a thermophysical and technological process, in which the processes of heat and mass transfer are connected in one whole. When drying the prepared raw materials, the structural – mechanical, physico – chemical and other properties of the dried raw materials change. The choice of method and optimal mode of the drying process, the calculation of the design of the dryer and all ancillary equipment, is determined by the properties of the dried material, as well as the technology of its production. As in most processes, the naturalness of dried products and the ecological purity of the technological process come to the fore. Criteria of quality and efficiency of the process are combined into one task – to increase the efficiency of the drying process and the creation of non-energy-intensive heat technologies and equipment for their implementation. This article looks at a comparison of different drying chambers in their structure and principle of operation, which should play a major role in the energy efficiency of the entire drying process. The energy efficiency of the drying process of fruit and vegetable raw materials is achieved by improving the technological equipment and installing energy efficient controls, but we should not forget about the environmental friendliness of the process and the rational use of mechanical and thermal energy in the system. One of the most common processes is convective drying in a chamber or tunnel dryer. Significant increase in energy efficiency of the drying process is possible with the implementation of deep recovery of thermal energy using steam compression or thermoelectric heat pumps. After carrying out a series of laboratory and research works to compare different convection drying systems with thermoelectric heat pump, a diagram reflecting the heat consumption per 1 kg of evaporated moisture for each system was built.

Keywords: drying, raw materials, technological process, efficiency increase, convective drying, thermoelectric heat pump.

Мазур О.В., Якубаш І.В.

Одеський національний технологічний університет

КОНДЕНСАЦІНА ТЕРМОЕЛЕКТРИЧНА СУШАРКА ЯК НАЙКРАЩИЙ СПОСІБ СУШІННЯ ПЛОДООВОЧЕВОЇ СИРОВИНИ

Анотація. Сушіння плодоовочевої сировини – одночасно і теплофізичний і технологічний процес, в якому в одне ціле пов'язані процеси переносу тепла і маси. При сушінні підготовленої сировини змінюються структурно – механічні, фізико – хімічні та інші властивості сировини що сушиться. Вибір методу та оптимального режиму процесу сушіння, розрахунок конструкції сушильної машини та всього допоміжного обладнання, визначається властивостями висушеного матеріалу, а також технологією його виробництва. Як і в більшості процесів на перший план виступає натуральність сушених продуктів та екологічна чистота технологічного процесу. Критерії якості та економічність процесу поєднуються в одну задачу – підвищення ефективності процесу сушіння та створення неенергоємних теплотехнологій і обладнання для їхньої реалізації. Дана стаття розглядає порівняння різних за своєю структурою та принципом дії сушильних камер, які в свою чергу мають відігравати велику роль в енергоефективності всього процесу сушіння. Одним із найпоширеніших процесів є конвективне сушіння в камерній або тунельній сушарці. Одними із найпоширеніших конструкцій в процесі сушіння плодоовочевої сировини є конвективні камерні сушарки. Основним напрямком покращення системи конвективної камери сушіння є підвищення ефективності та зменшення енергоємності процесу. Значне підвищення енергетичної ефективності процесу сушіння, можливе при здійсненні глибокої рекуперації теплової енергії з використанням пароконденсатних або термоелектричних теплових насосів. Провівши ряд лабораторних та дослідницьких робіт з порівняння різних систем сушіння конвективним методом з термоелектричним тепловим насосом було побудовано діаграму яка відображає витрати теплоти на 1 кг випареної вологи для кожної системи. Проте створення інноваційного процесу сушіння плодоовочевої сировини за допомогою конденсаційної сушки з термоелектричним тепловим насосом та контактним утилізатором в складі системи, має перевагу в екологічній чистоті технологічного процесу, універсальності сушильного устаткування, модульності й автономності теплових зон, широкому діапазоні продуктивності та отримання побічного продукту.

Ключові слова: сушіння, сировина, технологічний процес, підвищення ефективності, конвективне сушіння, термоелектричний тепловий насос.

Problem statement. Equipment for drying raw fruits and vegetables and any drying equipment based on convective method of drying has a simple device. The units have high specific en-

ergy consumption, ranging from 1.6 to 2.5 kWh/kg. However, this method has some disadvantages that lead to irrational use of energy by installations, because the drying of the product in this way is inev-

itably accompanied by heat loss to heat structures and the environment. Therefore, the problem is to improve the system for further energy efficiency. In this review of the material it is done through the introduction of a new system, comparing it with different ones based on the use of a thermoelectric heat pump and heat recovery with moisture removal through a contact heat exchanger.

Analysis of recent research and publications. However, it is possible to achieve increased drying efficiency in various ways, starting from material preparation, selection of low-energy drying equipment, intensification of dehydration and establishment of optimal process parameters [1]. Convective chamber dryers are one of the simplest designs for drying various raw materials. They have the following advantages: simplicity of a design and operation; versatility; maintainability, etc. However, the main disadvantages of dryers are: a high percentage of manual labor, high energy consumption of the process, and uneven drying in the chamber. However, given that the amount of manual labor is extremely difficult to change in this process and expensive (this disadvantage is inherent in almost all food processing processes), reducing energy consumption and equalization of temperatures and humidity in the working chambers of convective chamber dryers is one of the main tasks facing designers and developers of drying equipment [2]. However, conducting a series of experiments with drying raw materials using an electric heater and a heat pump for a chamber dryer, it was found that the method of convective drying in a dryer using a heat pump is the best in terms of efficiency and coefficient [3].

Emphasizing the unresolved parts of the general problem. The main problem today is that this consideration of systems already took place at the expense of drying convection chambers using various electric, vacuum, steam-compression pumps, but the use of thermoelectric heat pumps is a new stage of product drying. Control by feeding energy to the individual elements of Pelte with which the thermoelectric heat pump is composed – were considered very rarely and exclusively not in the food sphere, especially not in the process of convective drying.

Setting objectives. The main purpose of this work is to consider differently structured thermoelectric heat pump drying systems, and to obtain at the end an innovative condensation drying system for fruit and vegetable raw materials using thermoelectric heat pumps, which leads to an energy-efficient drying process with the formation of a by-product – condensate with flavor properties.

Main part. Nowadays, there is a considerable choice of drying equipment. Chamber and belt dryers have proven to be the most effective for vegetables and fruits [4; 5]. The choice of dryer type depends on a number of chemical properties of the material and the design of the dryer. However, in operational terms, chamber dryers are still preferred.

One of the most common methods of drying products today is the convective method of drying, which is based on the heat transfer of the product, which is dried by the energy of the heated drying agent – air or gas-vapor mixture. This method of drying fruit and vegetable raw materials occurs

when washing the product with heated air, flue gases, superheated steam and other coolants that have a temperature higher than the temperature of the material, resulting in a drying process. In this method of drying due to the combined product of thermal energy is the evaporation of moisture in the product, and the removal of moisture vapor is carried out by a drying agent.

The process of convective drying with increased energy efficiency, possible in the implementation of deep recovery of thermal energy due to steam compression or thermoelectric heat pumps. The advantage of using thermoelectric heat pump (THP) (see Figure 1) is the ability to implement the process with the temperature of the drying agent to a temperature of 100-120°C without additional electric heater and ease of implementation of process equipment (no freon pipes, evaporator, condenser, compressor and etc.). The main control body of the THP is a series of Peltier elements connected in series, which heat the radiators from which the drying temperature of the required temperature is blown off, and the current is regulated by means of a PWM regulator.

(The Peltier element is a thermoelectric converter, the principle of which is based on the Peltier effect – the emergence of temperature differences in the flow of electric current).

Considering the process of drying fruits and vegetables using a thermoelectric heat pump (THP) instead of steam compression heat pump, was gradually considered the implementation of three main systems of convective drying of fruits and vegetables: 1 – "Open" scheme of drying raw materials. air-to-air"; 2 – Closed condensing drying scheme using two THP "air-to-air"; 3 – Closed condensing drying scheme using THP "air-air" and contact heat exchanger with THP "air-water".

The first open system is shown in Figure 2, which shows a parameterized scheme of the technological process of drying raw materials using as a drying agent heated by THP air from the environment and the block diagram of its model as a control object. Improving the energy efficiency of the process is achieved through the use of THP "air-to-air" through which the partial recovery of thermal energy of the spent drying agent.

System description: the process of convective drying takes place with the help of thermoelectric heat pump THP, where in its hot circuit by means of a centrifugal fan the drying agent from the environment is fed (drawn in) and heated to the required set temperature at the chamber inlet. The hot drying agent passes through the pre-prepared raw materials (washed and cut according to technological parameters) passes through the trays, which have a mesh surface, heats the product, reducing its moisture content and goes to the exit of the chamber. After that, the spent drying agent at the outlet of the dryer chamber goes to the cold circuit of the THP where, knowing its heat, it is cooled and expelled into the atmosphere.

The main control parameters for regulating this process are the regulation of the drying agent (F air) in the system using the AC frequency (f) on the fan, and the temperature of the drying agent at the inlet to the chamber (T outlet air). regulates the current of the heat pump THP "air-to-air". The

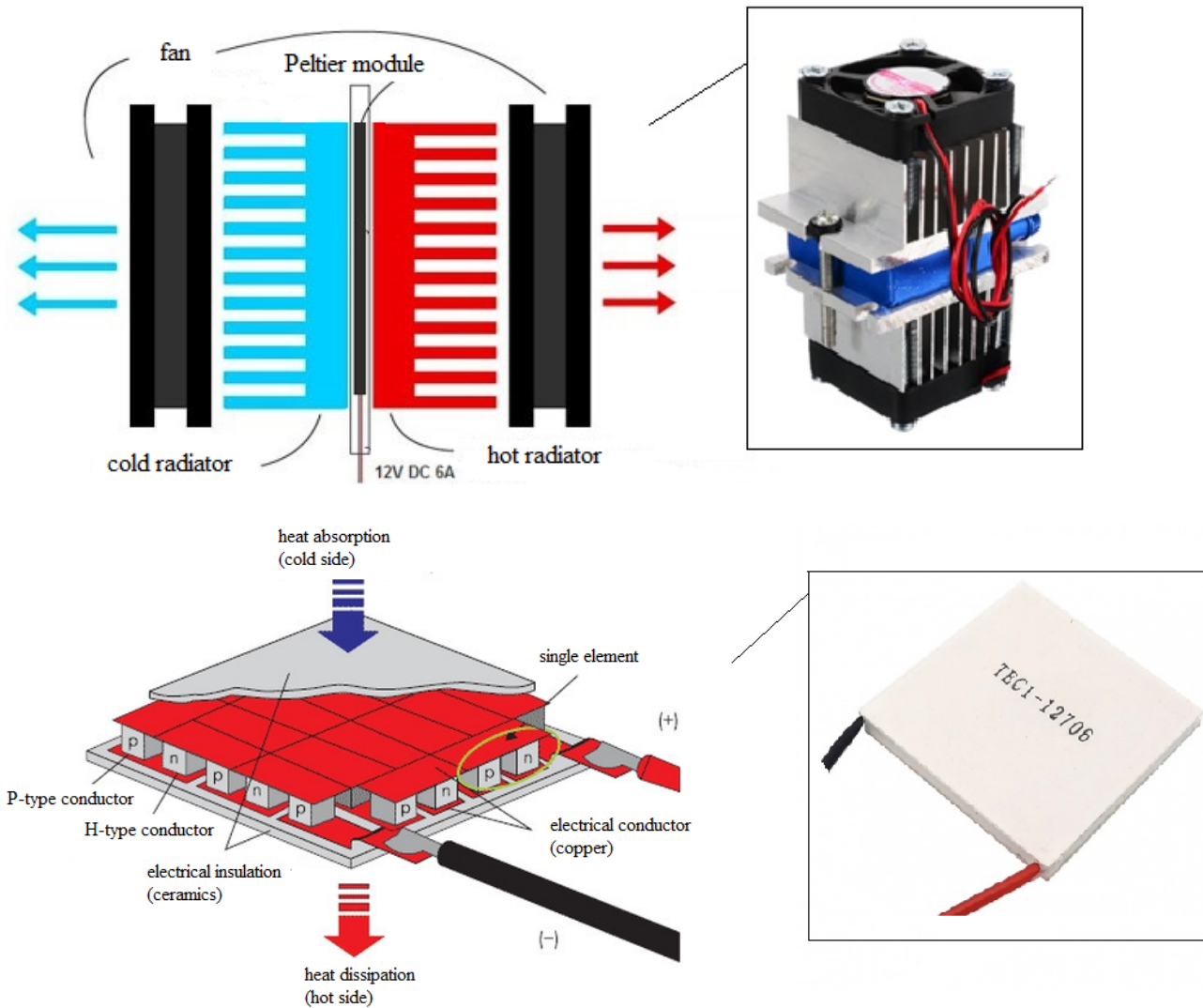

Figure 1. Schematic diagram of the construction of thermoelectric heat pump THP and the main control body

main factor of uncontrolled disturbance is the relative humidity of the environment ($M_{ambient}$), which directly affects the relative humidity at the entrance to the dryer chamber ($M_{outlet\ air}$).

Depending on the drying range and the type of loaded raw material, the air flow rates in the system can vary in the range from 1 m/s to 3 m/s. Regarding the temperature of the hot drying agent after THP, this parameter maintains the required temperature (70-90°C) at the inlet to the dryer chamber, while the parameter $M_{outlet\ air}$ strongly depends on environmental parameters such as: temperature $T_{ambient}$ (range depending on 0 to 40 °C) and relative humidity $M_{ambient}$ (range depending on 20 to 90%).

The advantage of such a system is the simplicity of implementation of technological equipment, the need for minimal costs to automate the process. The disadvantages of this system are the high drying temperature ranges and the influence of ambient air parameters.

The second closed-type system is shown in Figure 3, which presents a parametrized scheme of the technological process of condensation drying using two thermoelectric heat pumps THP "air-to-

air"; and the block diagram of its model as a control object. The use of two heat pumps in this scheme allows you to form a drying agent with a given temperature and humidity at the entrance to the drying chamber.

System description: The convective drying process takes place in a closed circulation circuit with forced drainage of the drying agent, which occurs due to cooling of the waste drying agent by cooling the heat pump circuit thermoelectric air-to-air-heat pump. In order for the condensation process to take place, the cooled dryer needs to be cooled by thermoelectric air-to-air heat pump pump 2, which acts as an after-cooler to the dew point. The cooled drying agent then passes through the thermoelectric air-to-air heat pump hot circuit, where it is heated to the required temperature level at the input to the drying chamber. Drying modes are optimal for temperature and humidity, are set and supported automatically. The main regulatory body can be the thermoelectric heat pump THP of the cooler, and more precisely the change of the current intensity on it and the regulation of the air flow in the dryer system. The main control parameters for regulating this process are the flow control of the drying agent

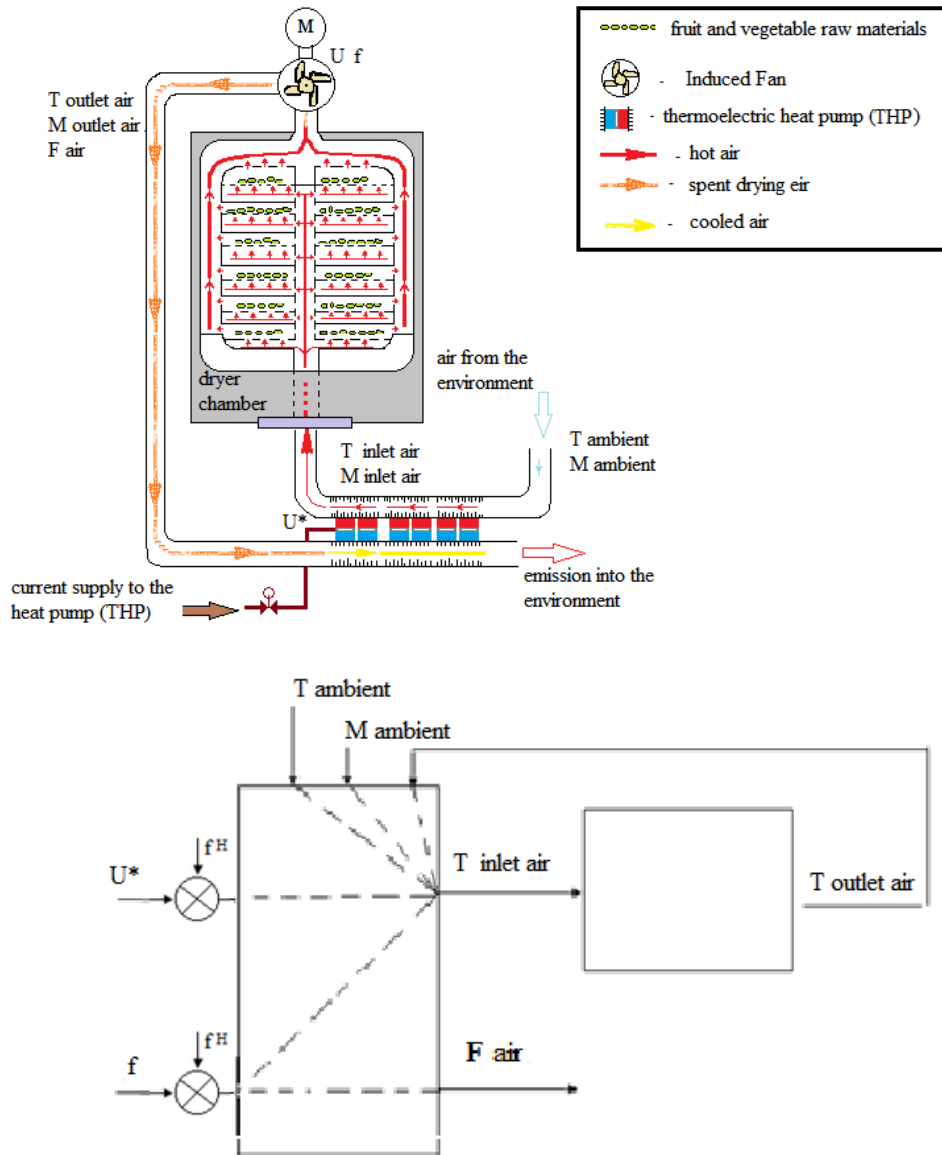

Figure 2. Parametrized scheme of technological process of drying "open" type using THP "air-to-air" and block diagram of its model

Where: f – fan speed control; U^* – control of THP supply current; T inlet air – temperature of the drying agent at the inlet to the dryer chamber; M inlet air – relative humidity at the entrance to the dryer chamber; F air – air flow in the system; T outlet air – the temperature of the spent drying agent; M outlet air – the relative moisture of the spent drying agent; T ambient – ambient air temperature; M ambient – the relative humidity of the environment.

(F air) in the system by means of the variable voltage frequency (f) on the fan, and the temperature of the drying agent at the entrance to the chamber (T inlet air) the current of the thermoelectric air-to-air heat pump is regulated by the regulation (U 1).

Depending on the drying range and the type of raw material loaded, the system's air flow can vary from 1m/s to 2 m/s. Regarding the temperature of the hot drying agent after air-to-air heat pump, this parameter maintains the required temperature (40-70 °C) at the input to the drying chamber. With respect to the AC voltage frequency (f ") on the fan that extracts heat from the air-to-air heat pump pump 2 cooling circuit, it became (const). The current of the air-to-air heat pump 2 to the cooler is regulated by the regulation (U 2), changing the temperature of the cooled drying agent at the input of the hot air-to-air heat pump.

The advantage of such a system is the ease of implementation of technological equipment, the need for minimum costs for automation of the process, and the value of the specific energy consumption to remove moisture from the material due to the utilization of heat of the waste heat carrier in 1,5... 2 times compared to the previous system. The disadvantage of this system is a small performance (up to 40 kg/day depending on the product). The maximum temperature of the hot drying agent $t = 60^\circ\text{C}$, and the specific consumption of electricity for the evaporation of moisture is 0,4...0,7 kW/h/l. An example of such a system using partial recovery steam compression heat pumps was considered before [6].

The third system is the closed-type system depicted in Figure 4, where the parametrized circuit of the condensing drying process using THP "air-air"

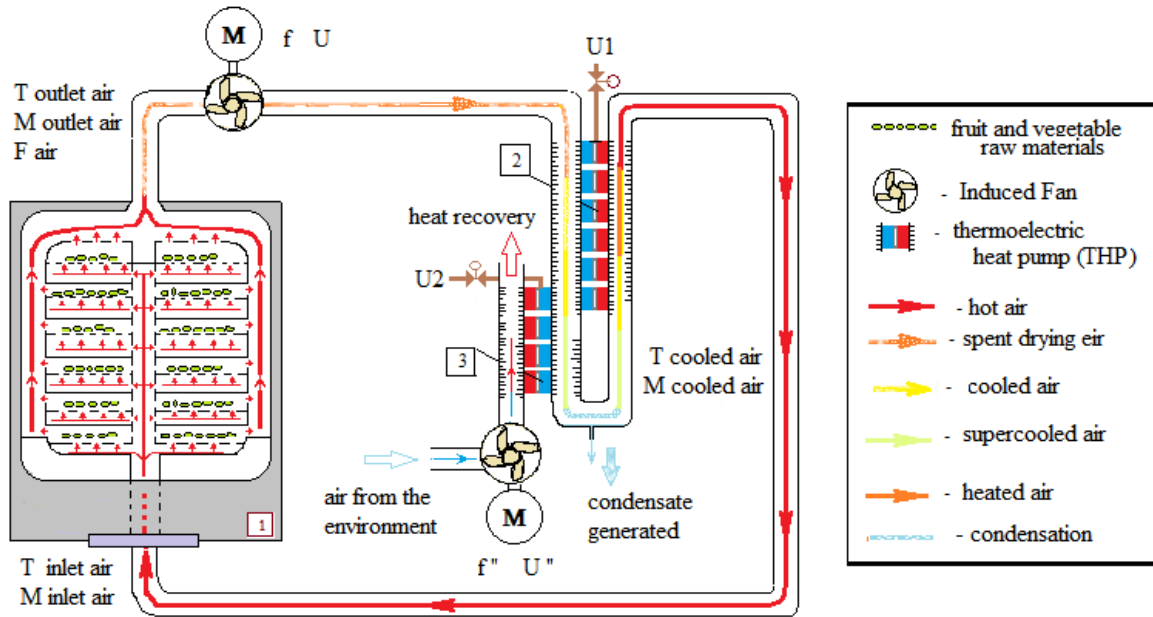

Figure 3. Parametrized scheme of technological process of drying "closed" type with the use of two THP "air-air" and block diagram of its model

1 – drying chamber; 2 – thermoelectric heat pump "air-air"; 3 – thermoelectric heat pump2 "air-air"

Where: U^* – mains voltage; f – control of fan speed; $U1$ – control of thermoelectric heat pump air-air; $U2$ – control of thermoelectric heat pump 2 air-to-air; T inlet air – temperature of the drying agent at the inlet to the dryer chamber; M inlet air – relative humidity at the entrance to the dryer chamber; F air – air flow in the system; T outlet air – the temperature of the spent drying agent; M outlet air – the relative moisture of the spent drying agent; M cooled air – relative humidity of the cooled drying agent at the inlet to the thermoelectric heat pump air-air; T cooled water – water temperature at the inlet to the thermoelectric heat pump air-air.

and contact heat exchanger with THP "air-water" and the block diagram of its model as a control object. The use of two heat pumps and a contact heat energy reclaimer makes it possible to form a drying agent with a preset temperature and humidity, as well as to achieve greater energy efficiency and to obtain a by-product (condensate) – saturated with nutritious and valuable compounds.

The periodic drying process removes valuable aromatic compounds (alcohols, essential oils, aldehydes, etc.) when removing moisture from the prepared raw material. For the collection of aromatic compounds, the dryer includes a condensation device that extracts aromatic substances and water from the spent drying agent. Contact heat exchanger allows for a closed cycle drying process.

More detailed information on the system, its main control parameters and transition channel characteristics and identification results have been pre-reviewed and described in more detail [7]. The main regulators in this process of drying raw fruits and vegetables are the position of the regulating $U2$ current supply body to the thermoelectric heat pump air-to-air, and the process of supercooling the drying agent in the heat exchanger is the position of the regulating $U1$ supply body to the thermoelectric heat pump-to-water. As with all convective chambers, the air flow rate in the F air system depends on the drying mode and the type of loaded raw material, the air flow rates in the system can vary in the range from 1 m/s to 2.5 m/s. Regarding the parameters to which the regulation is imposed,

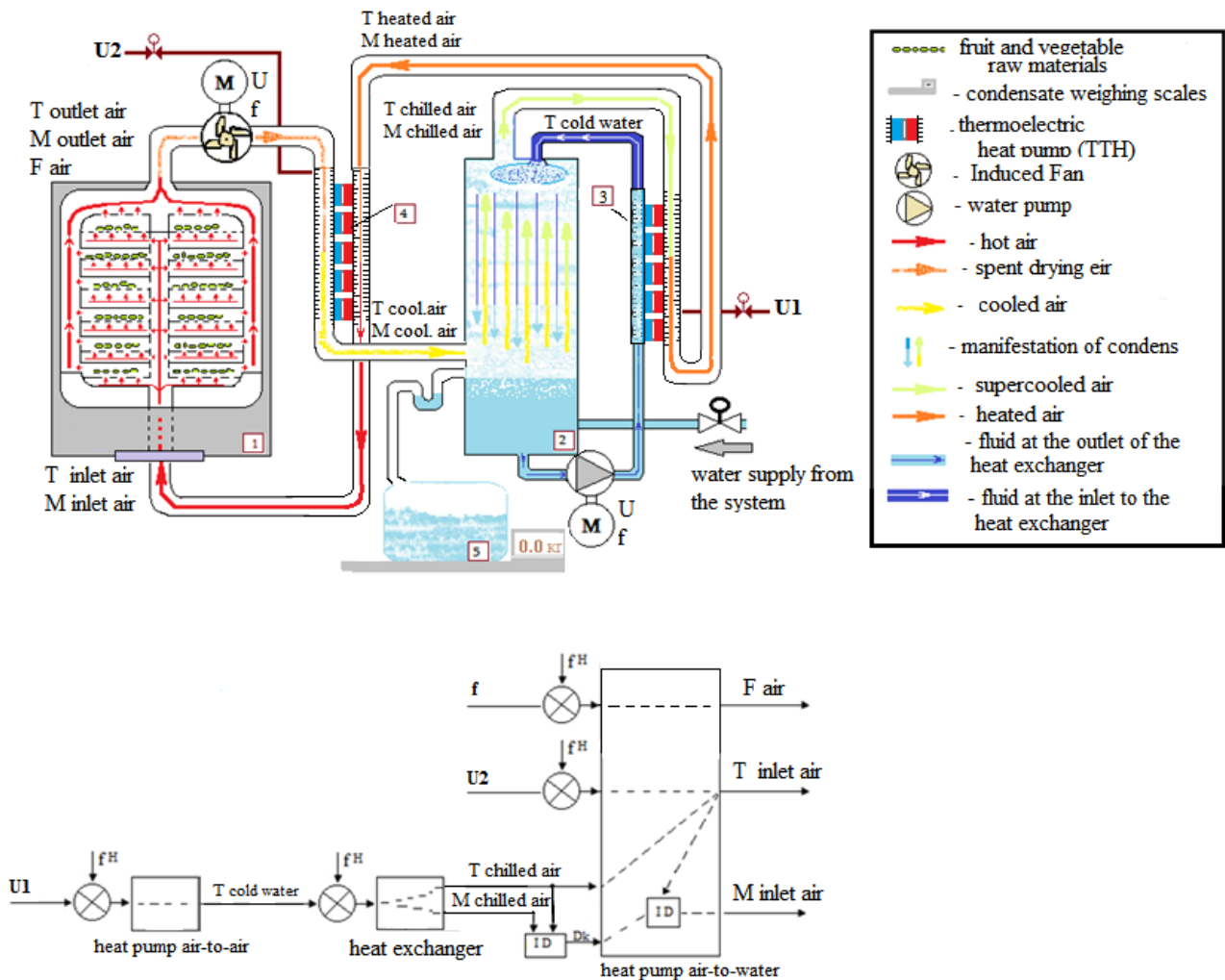

Figure 4. Parametrized scheme of technological process of drying "closed" type with the use of two THP "air-air" and contact heat recovery with THP "air-water" and block diagram of its model

Where: U – mains voltage; f – control of fan speed; U1 – control of thermoelectric heat pump air-to-water; U2 – control of thermoelectric heat pump air-to-air; T outlet air – the temperature of the spent drying agent; M outlet air – relative humidity of the spent drying agent; T inlet air – temperature of the drying agent at the inlet to the dryer chamber; M inlet air – relative humidity of the drying agent at the entrance to the dryer chamber; M cooled air – relative humidity of the cooled drying agent at the inlet to the heat exchanger; F air – drying agent costs in the system; T cooled water – water temperature at the inlet to the heat exchanger; M chilled air – relative humidity of the supercooled drying agent ($\approx 100\%$) at the outlet of the heat exchanger; T chilled air – the temperature of the supercooled drying agent at the outlet of the heat exchanger; M heated air – relative humidity at the outlet of the thermoelectric heat pump air-to-water; T heated air – the temperature of the heated drying agent at the outlet of the thermoelectric heat pump air-to-water; f_n – uncontrolled perturbations; D_k – absolute moisture content; ID – moisture conversion unit.

ТЕХНІЧНІ НАУКИ

the temperature of the drying agent at the inlet to the dryer chamber (T inlet air) and the relative humidity of the drying agent at the inlet to the dryer chamber (T inlet air).

By changing the temperature of the drying agent at the outlet of the heat exchanger, it is possible to change the relative humidity of the air at the inlet to the drying chamber, or the condensate flow rate. The use of a heat exchanger in comparison with the previous system allows to control the process of condensation of vapors of the spent drying agent as effectively as possible, and gives 100% confidence that all moisture was removed due to the counter supply of water vapor. Next, Figures 5 and 6 show the dependences of the temperature of the cooled drying agent at the outlet of the heat exchanger and the thermal power of the heat exchanger, re-

spectively, of water flow through the heat exchanger at constant water temperatures at the inlet of the heat exchanger (1-20 °C, 2-25 °C).

Considering this system right now, we can draw some conclusions compared to previous types of systems. The use of two heat pumps in the implementation of technological processes of condensation drying of raw fruits and vegetables allows you to quickly control the temperature, moisture content and consumption of the drying agent for the implementation of complex multi-stage processes.

According to our calculations, the heat consumption per 1 kg of evaporated moisture during drying previously considered convective dryers and convective dryers with recovery, not inferior to the process of condensing drying of raw fruits and vegetables using thermoelectric heat pumps (Figure 7).

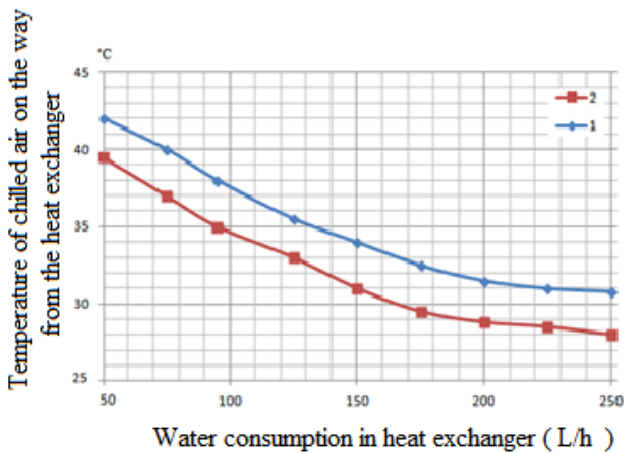

Figure 5. The dependence of the temperature of the cooled drying agent at the outlet of the heat exchanger according to the flow of water in it

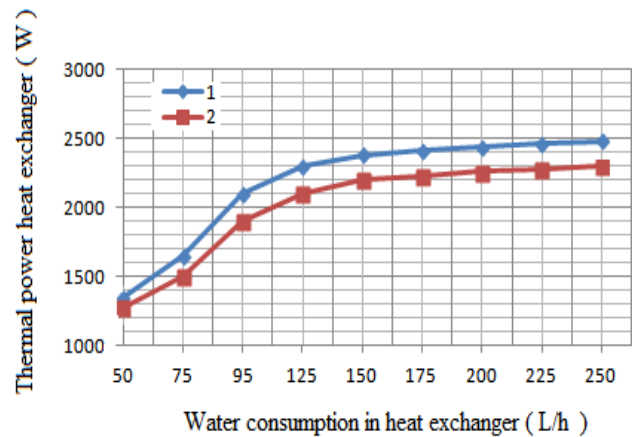
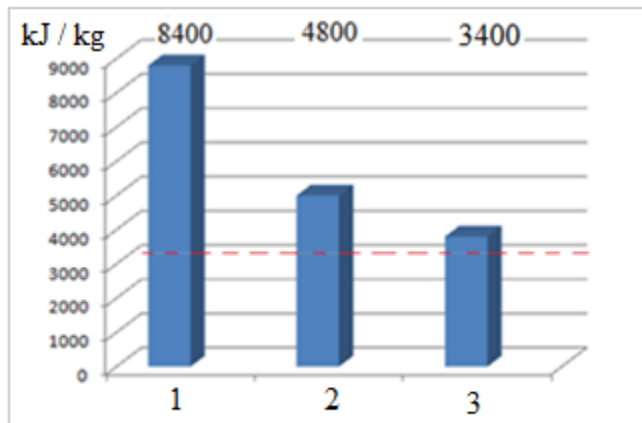

Figure 6. Dependence of thermal power on water consumption in heat exchanger



--- Theoretical costs for the drying process 2730 kJ / kg of evaporated moisture

Figure 7. Comparative analysis of heat consumption per 1 kg of evaporated moisture in comparison with three different systems

1 – Conventional convective drying process with thermoelectric propeller pump; 2 – Convective drying process by means of recuperation and two thermoelectric heat pumps; 3 – Condensing drying process using a contact heat recovery unit and two thermoelectric heat pumps "air-water" and "air-air".

Conclusions. The use of two heat pumps in the implementation of technological processes of condensation drying of raw fruits and vegetables allows you to quickly control the temperature, moisture content and consumption of the drying agent for the implementation of complex multi-stage processes.

Creation of innovative process of drying of fruit and vegetable raw materials by means of condensing drying with thermoelectric heat pumps "air-water" and "air-air" consists in ecological purity of technological process, universality of drying equipment, modularity and auto-

my of thermal zones, wide range of productivity and by-product.

The main advantages are: high quality of the dried product, low heat consumption per 1 kg of evaporated moisture 3400 kJ, control of heat and moisture drying modes, reliability and ease of maintenance. With increasing demands on the regimes and quality of dried products and cost-effectiveness of production, technology, methods of managing the kinetics of wet exchange, the latest dryers are constantly in need of improvement and updating of modern software process control for their energy efficiency in the future.

References:

1. Snezhkin Yu.F. (2012) Energy efficiency in drying processes : XIV Minsk International Forum on Heat and Mass Transfer, September 10-13, 2012: abstracts of reports and reports. Minsk, vol. 1, part 2, pp. 604–607.
2. B.V.Deputat, and O.Y.Spivak, Convective chamber dryers with recirculation and reverse drying agent. Available at: <https://conferences.vntu.edu.ua/index.php/all-fbtegp/all-fbtegp-2016/paper/download/79/132>
3. Abdelwahab A., Nasr M., Ali M. (2021, July) Comparison between heat pump and electric heater for drying onion slices. *Journal of Advanced Engineering Trends*, vol. 41, issue 2, pp. 187–204. DOI: <https://doi.org/10.21608/jaet.2021.49521.1071>
4. B.B. Krasnikov (1973) Conductive drying. Moscow: Energy.

5. Snezhkin Y.F., Petrova Zh.O., Pazyuk V.M. (2016) Energy-efficient heat technologies for the production of functional food powders: monograph. Vinnytsia: VNAU.
6. Jokiel M., Bantle M., Kopp C., Verpe E.H. (2020) Modelica-based modeling of heat pump-assisted apple drying for varied drying temperatures and bypass ratios. *Thermal Science and Engineering Progress*, 19, 100575.
7. Yakubash I.V. (2021) Automatic control of the drying process of fruit and vegetable raw materials in a condensing thermoelectric dryer. *Automation of technological and business processes*, 13.1: 11–17.

Список літератури:

1. Снежкін Ю.Ф. Енергоефективність в процесах сушки : XIV Мінський міжнародний форум по тепло-и массообмену, 10-13 сентября 2012 г. : тезисы докладов и сообщений. Минск, 2012. Т. 1. Часть 2. С. 604–607.
2. Депутат Б.В., Співак О.Ю. Конвективні камерні сушарки з рециркуляцією і реверсом сушильного агента. URL: <https://conferences.vntu.edu.ua/index.php/all-fbtegp/all-fbtegp-2016/paper/download/79/132>
3. Абдельвахаб А., Наср М., Алі М. Порівняння теплового насоса та електричного нагрівача для сушіння скибочок цибулі. *Журнал передових інженерних тенденцій*. 2021. Том 41. Випуск 2. С. 187–204. DOI: <https://doi.org/10.21608/JAET.2021.49521.1071>
4. Красников В.В. Кондуктивная сушка. Москва : Энергия, 1973.
5. Снежкін Ю.Ф., Петрова Ж.О., Пазюк В.М. Енергоефективні теплотехнології виробництва функціональних харчових порошоків : монографія. Вінниця : ВНАУ, 2016.
6. Джокіель М., Бентл М., Копп К., Верпе Е.Х. Моделирование на основе Modelica сушіння яблук за допомогою теплового насоса для різних температур сушіння та коефіцієнтів байпасу. *Теплотехнічний прогрес*. 2020. № 19, 100575.
7. Якубаш І.В. Автоматичне керування процесом сушіння плодовоовочевої сировини в конденсаційній термоелектричній сушарці. *Automation of technological and business processes*. 2021. 13.1: 11–17.

DOI: <https://doi.org/10.32839/2304-5809/2022-5-105-3>

UDC 539.3

**Petryk Vladyslav, Trubachev Serhii,
Kolodezhnyi Valerii**
National Technical University of Ukraine
“Igor Sikorsky Kyiv Polytechnic Institute”

DETERMINATION OF STRESSES IN A CYLINDRICAL SHELL TAKING INTO ACCOUNT HOLES

Summary. Perforated elements are widely used in collectors of nuclear power plants, chemical devices, construction equipment. Perforation allows to reduce the material consumption of an expensive product, to facilitate the design and is performed for design reasons. At the same time, there is a concentration of stresses near the holes, which significantly reduces the durability of the perforated parts of the products, as well as determines the relevance of the study of the stress-strain state in the perforated parts. The paper presents an analytical description of the problem of the theory of elasticity for a perforated thick-walled cylinder in thermomechanical formulation. The problem of cylindrical bodies of rotation was considered in the axisymmetric three-dimensional formulation in displacements with the definition of stress and strain tensors. It is shown that numerical methods, in particular the finite element method, must be used to solve problems on the stress-strain state of perforated cylinders. For thick-walled perforated cylinders, it is advisable to use finite three-dimensional elements. Problems for homogeneous thick-walled and perforated cylinders were solved using three-dimensional and shell finite elements. Both four-node shell and three-dimensional eight-node prismatic finite elements were used in the numerical solution of this problem. The loading of the cylinder with holes was internal pressure. From the comparison of the results it follows that in the absence of holes it is enough to use two-dimensional shell finite elements, but in the presence of holes in perforated thick-walled shells there is a concentration of stress, so in this case it is advisable to consider the problem in three-dimensional form. It is shown in the paper that the solution of the problem taking into account the consolidated stiffness for the shell model gives an underestimated value of stresses, because it does not take into account the stress concentration on the inner surface of the shell. The coefficient of stress concentration obtained in the work due to the presence of holes was equal to two.

Keywords: shell, finite elements, thermoelastic problem, stress state, stress concentration factor.

**Петрик В.О., Трубачев С.І.,
Колодежний В.А.**

Національний технічний університет України
«Київський політехнічний інститут імені Ігоря Сікорського»

ВИЗНАЧЕННЯ НАПРУЖЕНЬ В ЦИЛІНДРИЧНІЙ ОБОЛОНЦІ З УРАХУВАННЯМ ОТВОРІВ

Анотація. Перфоровані елементи широко застосовують у колекторах атомних енергетичних установок, хімічних апаратах, будівельній техніці. Перфорація дозволяє зменшити матеріаломісткість дорогого виробу, полегшити конструкцію і виконується з конструктивних міркувань. При цьому поблизу отворів має місце концентрація напружень, що істотно знижує довговічність перфорованих частин виробів, а також обумовлює актуальність дослідження напружено-деформованого стану в перфорованих деталях. У роботі наведено аналітичний опис задачі теорії пружності для перфорованого товстостінного циліндра в термомеханічній постановці. Задача про циліндричні тіла обертання розглядалась у вісесиметричній тривимірній постановці у переміщеннях з визначенням тензорів напружень та деформацій. Показано, що для розв'язання задач про напружено-деформований стан перфорованих циліндрів необхідно використовувати чисельні методи, зокрема метод скінченних елементів. Для товстостінних перфорованих циліндрів доцільно використовувати скінченні тривимірні елементи. Були розв'язані задачі для однорідного товстостінного та перфорованого циліндрів за допомогою тривимірних та оболонкових скінченних елементів. При чисельному розв'язанні поставленої задачі використовувались як чотиривузлові оболонкові, так і тривимірні восьмивузлові призматичні скінченні елементи. Навантаження циліндру з отворами відбувалося внутрішнім тиском. Із порівняння результатів витікає, що при відсутності отворів достатньо використовувати двовимірні оболонкові скінченні елементи, проте при наявності отворів в перфорованих товстостінних оболонках виникає концентрація напружень, тому в цьому випадку доцільно розглядати задачу в тривимірній постановці і використовувати скінченні тривимірні елементи. У роботі показано, що розв'язання задачі з урахуванням зведеної жорсткості для оболонкової моделі дає занижене значення напружень, оскільки не враховує концентрації напружень на внутрішній поверхні оболонки. Отриманий в роботі коефіцієнт концентрації напружень за рахунок наявності отворів дорівнював двом.

Ключові слова: оболонка, скінченні елементи, термопружна задача, напружений стан, коефіцієнт концентрації напружень.

Formulation of the problem. Perforated elements are used in collectors of nuclear power plants, chemical devices, construction equipment. Perforation reduces the material consumption of

an expensive product, simplifies the design, and is performed for design reasons. At the same time near the holes there is a concentration of stresses, which significantly reduces the durability of perfo-

rated parts of the products, which determines the relevance of the study of the stress-strain state in the perforated parts.

Analysis of recent research and publications.

When using analytical approaches to solve the problem, we have to face the problem of summing infinite series and calculating singular integrals [2]. Most numerical procedures are based on the finite-element method of solving [3–5], which is more universal, but requires reforming the finite-element model in relation to the problem to be solved, so it is important in terms of labor costs which finite-element model del is used in calculations. This work is a development of previously performed calculations of stresses and strains in perforated pipes [6; 7].

Selection of previously unsolved parts of the overall problem. There are not enough studies comparing the numerical models used in the calculations of perforated elements, which are programmatically implemented, and tested on practical problems.

The purpose of the article. Determination of stresses in a perforated cylinder, study of stress concentration on the basis of comparison with the results for a smooth cylinder, as well as the choice to calculate a more rational finite element model.

Presenting main material. An important class of problems of thermo elasticity are the problems in which the bodies of rotation under conditions of axisymmetric thermomechanical loading are considered. It is convenient to consider these problems in a cylindrical coordinate system. Since the study area of the stress-strain state and the load conditions are axisymmetric, the components U_r and U_z velocity vectors, strain and stress tensors depend not only on the axial $z = x_3$ but also on the radial coordinate. There is no dependence on the angular coordinate φ , the angular component U_φ of the displacement vector \vec{U} is zero. In this case, the Cauchy relations that connect the components of the strain tensor and the displacement vector take the form [8; 9]:

$$\begin{cases} \varepsilon_{rr} = \frac{\partial U_r}{\partial r}, & \varepsilon_{\varphi\varphi} = \frac{U_r}{r}, & \varepsilon_{zz} = \frac{\partial U_z}{\partial z}, \\ \gamma_{rz} = \gamma_{zr} = \left(\frac{\partial U_r}{\partial z} + \frac{\partial U_z}{\partial r} \right), & \gamma_{r\varphi} = \gamma_{\varphi r} = \gamma_{z\varphi} = \gamma_{\varphi z} = 0. \end{cases} \quad (1)$$

For a linear-elastic isotropic material, we can obtain expressions for the components of the stress tensor:

$$\begin{cases} \sigma_{rr} = \frac{2G}{1-2\mu} \left((1-\mu)\varepsilon_{rr} + \mu(\varepsilon_{\varphi\varphi} + \varepsilon_{zz}) - (1+\mu)\varepsilon^T \right), \\ \sigma_{\varphi\varphi} = \frac{2G}{1-2\mu} \left((1-\mu)\varepsilon_{\varphi\varphi} + \mu(\varepsilon_{zz} + \varepsilon_{rr}) - (1+\mu)\varepsilon^T \right), \\ \sigma_{zz} = \frac{2G}{1-2\mu} \left((1-\mu)\varepsilon_{zz} + \mu(\varepsilon_{rr} + \varepsilon_{\varphi\varphi}) - (1+\mu)\varepsilon^T \right), \\ \tau_{rz} = \tau_{zr} = G\gamma_{rz} = G\gamma_{zr}, \end{cases} \quad (2)$$

where G and μ – shear modulus and Poisson's ratio, ε^T – temperature deformation. In this $\tau_{r\varphi} = \tau_{\varphi r} = 0$ and $\tau_{z\varphi} = \tau_{\varphi z} = 0$.

Of the three equilibrium equations for the three-dimensional case, only two equations remain when considering the axisymmetric problem:

$$\begin{cases} \frac{1}{r} \frac{\partial(r\sigma_{rr})}{\partial r} + \frac{\partial\tau_{rz}}{\partial z} + f_r^0 = 0, \\ \frac{\partial\sigma_{rz}}{\partial z} + \frac{1}{r} \frac{\partial(r\tau_{rr})}{\partial r} + f_z^0 = 0, \end{cases} \quad (3)$$

where f_r^0 and f_z^0 are the radial and axial components of a given vector of distributed volumetric force. If the parts of the contour Γ' of the axial section of the body of rotation are given distributed surface forces with components p_r^0 and p_z^0 , then the force limit conditions must be given in the form

$$\begin{cases} \sigma_{rr}n_r + \tau_{rz}n_z = p_r^0, \\ \tau_{rz}n_r + \sigma_{zz}n_z = p_z^0, \end{cases} \quad (4)$$

where n_r , n_z are the components of the unit vector of the external normal to the part of the circuit Γ' . Kinematic boundary conditions on the part of the contour Γ'' of the axial section take the form

$$U_r(p) = U_r^0(p), \quad U_z(p) = U_z^0(p), \quad p \in \Gamma'' \quad (5)$$

where $U_r^0(p)$ and $U_z^0(p)$ – components of a given vector of displacements $U^0(p)$ points $p \in \Gamma''$.

Thus, to solve the axisymmetric problem of thermoelasticity, it is necessary to find ten functions: two components of the displacement vector and four components of strain and stress tensors, using two equilibrium equations (3), four Cauchy relations (1) and Hooke's law (2), satisfying the boundary conditions (4) and (5).

Consider the solution of the axisymmetric problem in displacements. Volume deformation is expressed as in [3]:

$$\theta = \frac{\partial U_z}{\partial z} + \frac{\partial U_r}{\partial r} + \frac{U_r}{r} = \frac{\partial U_z}{\partial z} + \left(\frac{\partial}{\partial r} + \frac{1}{r} \right) U_r = \frac{\partial U_z}{\partial z} + DU_r, \quad (6)$$

where $D = \frac{\partial}{\partial r} + \frac{1}{r}$ – the corresponding operator.

If we substitute (6) into physical equations (2), and then substitute the expressions obtained for stresses into conditions (3) with constant values of physical and mechanical properties of the structural material and the absence of bulk forces for the isothermal problem of elasticity, we obtain two differentials equations for functions $U_z(r, z)$ and $U_r(r, z)$:

$$\begin{cases} \frac{\partial^2 U_z}{\partial z^2} + \frac{1-2\mu}{2(1-\mu)} D \frac{\partial U_r}{\partial r} + \frac{1}{2(1-\mu)} \frac{\partial}{\partial z} (DU_r) = 0, \\ \frac{\partial}{\partial r} (DU_r) + \frac{1-2\mu}{2(1-\mu)} \frac{\partial^2 U_r}{\partial z^2} + \frac{1}{2(1-\mu)} \frac{\partial^2 U_z}{\partial r \partial z} = 0. \end{cases} \quad (7)$$

Integrating equation (7), we find the functions $U_z(r, z)$ and $U_r(r, z)$, which must satisfy equation (7) and the boundary conditions on the surface, which must be written in displacements. We introduce the operator D^2 so, that

$$D^2 = \frac{\partial}{\partial r} D = \frac{\partial}{\partial r} \left(\frac{\partial}{\partial r} + \frac{1}{r} \right) = \left(\frac{\partial^2}{\partial r^2} + \frac{1}{r} \frac{\partial}{\partial r} - \frac{1}{r^2} \right). \quad (8)$$

If we exclude the value U_z from conditions (7), we will have

$$\frac{\partial^4 U_r}{\partial z^4} + 2D^2 \frac{\partial^2 U_r}{\partial z^2} + D^2 D^2 U_r = 0. \quad (9)$$

Similarly, we can write the differential equation of the fourth line, which must satisfy the displacement U_z :

$$\frac{\partial^2 U_z}{\partial z^2} + 2 \frac{\partial^2}{\partial z^2} D \frac{\partial U_z}{\partial z} + \left(D \frac{\partial}{\partial r} \right)^2 U_z = 0. \quad (10)$$

Thus, the solution of the axisymmetric isothermal problem of the theory of elasticity in displacements was reduced to the solution of two fourth-order differential equations (9) and (10).

In the case, when rotating bodies have a complex geometric shape or inhomogeneous physical and mechanical characteristics along the axis of rotation and radius, the use of analytical methods to solve the problem of determining the stress-strain state is inefficient, so it is necessary to focus on numerical methods, example, finite element method (FEM) [3–5; 8].

In most cases, when solving an axisymmetric problem with the help of FEM, the solution is to find the nodal values of the two components of the displacement vector $U = (U_r, U_z)^T$ on a two-dimensional grid of finite elements. This allows two-dimensional finite elements to be used, when solving an axisymmetric problem, as in the case of a plane problem. But in the case, when the axisymmetric structure has a complex shape, for example, perforated thick-walled cylindrical shells, which are widely used in energy, the question arises of setting the problem and choosing the type of finite elements. Given the fact that in the holes of perforated thick-walled shells there is a concentration of stresses, it is advisable to use finite three-dimensional elements and consider the problem in three-dimensional formulation.

In this work, both four-node shell and three-dimensional eight-node prismatic finite elements were used to calculate perforated shells. The choice of such an approach allows to determine with high accuracy the stress-strain state of structural elements taking into account the concentration of stresses near the holes.

Consider a thick-walled perforated cylinder with an outer diameter of 1072 mm, a wall thickness of 136 mm and a diameter of 13.2 mm perforating holes. The cylinder is loaded with an internal pressure of 10 MPa. Stainless steel 08X18H10T with the following mechanical properties was used as the material of the cylinder: Young's modulus $E = 2 \cdot 10^5$ MPa, Poisson's ratio $\mu = 0,24$. The cylinder can expand freely. One end of the cylinder is fixed in the axial direction.

When solving the problem with the help of shell finite elements, it is advisable to consider a cylindrical ring, the form, of which is shown in Figure 1, a–b. First, a perforated ring (Figure 1, b), loaded with internal pressure was considered. The displacement of the ring in the radial direction was 0.132 mm. This displacement corresponds to the thickness of the solid cylindrical ring 65 mm (Figure 1, a). The maximum stress in the solid ring was



Figure 1. Estimated geometric models under consideration: a – shell model with reduced stiffness, b – perforated shell model

Source: developed by the authors

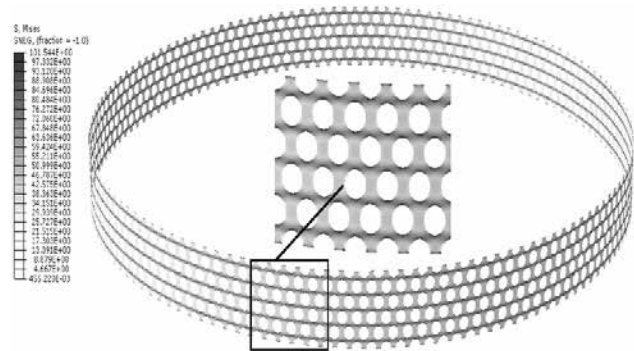

Figure 2. Stress concentration in the perforated ring

Source: developed by the authors

59 MPa, and in the perforated ring – 101.5 MPa. In Figure 2 shows the stress concentration caused by perforation of the shell with round holes. The value of the stress concentration coefficient reaches 2.

Conclusions and suggestions. The paper presents an analytical description of the problem of the theory of elasticity for a perforated thick-walled cylinder in thermomechanical delivery. It is show, that numerical methods, in particular the finite element method, must be used to solve the problem of the stress-strain state of perforated cylinders. Moreover, for thick-walled perforated cylinders it is advisable to use three-dimensional finite elements. The paper shows that the solution of the problem taking into account the consolidated stiffness for the shell model gives an underestimated value of stresses, which does not take into account the concentration of stresses on the inner surface of the shell.

References:

1. Chemerys O.M., Kolodezhnyi V.A., Trubachev S.I. (2017) Budivel'na mekhanika mashyn [Construction mechanics of machines]. Kyiv, 258 p. Available at: <http://ela.kpi.ua/handle/123456789/18961> (in Ukrainian)
2. Zenkevich O.C. (1975) Metod konechnyh ehlementov v tekhnike [Finite element method in technique]. Moscow, 542 p. (in Russian)
3. FKM–Guideline. Analytical Strength Assessment Of Components In Mechanical Engineering (2003). Frankfurt/Main, 268 p.
4. Norri D., Frid Zh. (1981) Vvedenie v metod konechnyh ehlementov [Introduction to the finite element method]. Moscow, 304 p. (in Russian)

5. Yahn B.O., Trubachev S.I. (2013) Napryazheno-deformirovannoe sostoyanie cilindricheskikh tolstostennykh perforirovannykh obolochek [The stress-strain state of cylindrical thick-walled perforated shells]. *Visnyk NTUU "KPI". Mashynobuduvannya*, no. 67, pp. 126–130.
6. Trubachev S.I., Kolodezhnyi V.A. (2018) Chyselne modeliuвання napruzhenno-deformovanoho stanu hybiv truboprovodiv [Numerical simulation of the stress-strain state of pipelines]. *Molodyi vchenyi*, no. 1, pp. 443–445. Available at: <http://molodyvcheny.in.ua/files/journal/2018/1/102.pdf>
7. Mozharovskiy M.S. (2002) Teoriya pruzhnosti, plastychnosti i povzuchosti [The theory of elasticity, plasticity and creep]. Kyiv, 308 p. (in Ukrainian)
8. Getting Started with ABAQUS (2003). USA, 497 p.

Список літератури:

1. Чемерис О.М., Колодежний В.А., Трубачев С.І. Будівельна механіка машин. Київ, 2017. 258 с. URL: <http://ela.kpi.ua/handle/123456789/18961>.
2. Зенкевич О.С. Метод конечных элементов в технике. Москва, 1975. 542 с.
3. FKM–Guideline. Analytical Strength Assessment Of Components In Mechanical Engineering. Frankfurt/Main, 2003. 268 p.
4. Норри Д., Фрид Ж. Введение в метод конечных элементов. Москва, 1981. 304 с.
5. Яхно Б.О., Трубачев С.И. Напряжено-деформированное состояние цилиндрических толстостенных перфорированных оболочек. *Вісн. НТУУ "КПІ". Машинобудування*. 2013. Вип. 67. С. 126–130.
6. Трубачев С.І., Колодежний В.А. Чисельне моделювання напружено-деформованого стану гибів трубопроводів. *Молодий вчений*. 2018. № 1. С. 443–445. URL: <http://molodyvcheny.in.ua/files/journal/2018/1/102.pdf>
7. Можаровський М.С. Теорія пружності, пластичності і повзучості. Київ, 2002. 308 с.
8. Getting Started with ABAQUS / USA: Abaqus inc., 2003. 497 p.

ЕКОНОМІЧНІ НАУКИ

DOI: <https://doi.org/10.32839/2304-5809/2022-5-105-4>

УДК 368:914

Західна О.Р., Шеремета Л.М.

Львівський національний університет імені Івана Франка

АНАЛІЗ ПОТОЧНОГО СТАНУ ПЕНСІЙНОГО ЗАБЕЗПЕЧЕННЯ В УКРАЇНІ

Анотація. Розглянуто трирівневу структуру пенсійної системи в Україні. Визначено джерела доходів і видатків Пенсійного фонду України. Проаналізовано динаміку доходів ПФУ, що складається з власних коштів і коштів державного бюджету на фінансування пенсійних виплат. Розглянуто пенсійну реформу, в якій визначається вік виходу на пенсію та кількість необхідного страхового стажу. Проаналізовано динаміку чисельності пенсіонерів за розмірами пенсій, а також розподіл пенсіонерів по видах призначених пенсій, а саме: за віком, по інвалідності, у разі втрати годувальника, за вислугу років, довічне утримання суддів і соціальні пенсії. Визначено основні причини незадовільної виплати пенсій, а саме низька заробітня плата, демографічна причина (старіння населення) і не забезпечення гідного рівня життя пенсіонерів завдяки існуючій солідарній системі. Визначено основні пріоритети, які мають сприяти вирішенню проблем функціонування української пенсійної системи. Також визначено основні цілі пенсійної реформи. Обґрунтовано основні заходи для покращення пенсійного забезпечення в Україні.

Ключові слова: Пенсійний фонд, пенсія, пенсійний вік, пенсійна система, пенсійне забезпечення, пенсійна реформа.

Zahidna Oksana, Sheremeta Lyubov

Ivan Franko National University of Lviv

ANALYSIS OF THE CURRENT STATE OF PENSION SUPPORT IN UKRAINE

Summary. This article describes the modern pension system in Ukraine. The structure of the pension system in Ukraine, which consists of solidarity, mandatory accumulative and voluntary accumulative levels, is considered. The sources of income and expenses of the Pension Fund of Ukraine have been identified. The dynamics of revenues of the Pension Fund of Ukraine, which consists of own finances and the state budget for pension provision, is analyzed. Pension reform, retirement age and the number of required insurance years are considered. Analysis of the dynamics of the number of pensioners by pensions (up to 2000 UAH, from 2001 to 3000 UAH, from 3001 to 4000 UAH, from 4001 to 5000 UAH, from 5001 to 10000 UAH, over 10000 UAH), distribution of pensioners by types pensions, namely: age, disability, in case of loss of a breadwinner, years of service, lifelong maintenance of judges and social pensions. The main reasons for unsatisfactory payment of pensions have been identified, namely low wages, demographic reasons (aging population) and failure to ensure a decent standard of living for pensioners. The main priorities that should solve the problems of the Ukrainian pension system are identified, namely reducing unemployment by creating new jobs, raising salaries, punishing corruption and tax evasion. The main goals of the pension reform are also defined, such as raising the living standards of pensioners, ensuring the financial stability of the pension system, encouraging citizens to save for old age, and creating an effective pension system. The main measures to increase pensions in Ukraine are substantiated. Creating legal preconditions for the functioning of the institutions of supplementary, voluntary pension provision is an urgent requirement and a necessary condition for the existence of an effective and socially just system of relations in the field of social security. Citizens of Ukraine will invest in private pension funds only if they are confident that they are managing the money correctly and will receive it over time. Creating such a system is a joint responsibility of the pension authorities and the government.

Keywords: Pension fund, pension, retirement age, pension system, pension provision, pension reform.

Постановка проблеми. Пенсійне забезпечення в Україні та в усьому світі є важливою частиною соціального забезпечення, оскільки пенсійні виплати підтримують людей, які не можуть бути самозабезпеченими через старість чи інші обставини, передбачені пенсійним законодавством. Обрана тема дослідження є актуальною, оскільки пенсії мають бути адаптовані до вимог сучасного суспільства з урахуванням різноманітних факторів, які можуть на нього впливати. Сучасна пенсійна система України потребує реформувань, оскільки не може надати гідного забезпечення своїм людям.

Аналіз останніх досліджень і публікацій. Питання, що стосуються аналізу поточного стану пенсійного забезпечення в Україні досить широ-

ко висвітлюються в науковій літературі. Вагомий внесок в дослідження пенсійної системи України здійснили Бандурка О.М., Климаш Н.І., Кудряшов В.П. та інші. Чому молоді українці залишаються без пенсій дослідили Гаврилюк Х. та Кіптенко Т. Аналіз сучасного стану системи пенсійного забезпечення в Україні досліджували Леваєва Л.Ю., Кучеренко М.А., Буряченко О.Є. та інші.

Виділення не вирішених раніше частин загальної проблеми. Не дивлячись на велику кількість раніше проведених наукових досліджень, питання гідного пенсійного забезпечення лишається відкритим. Тобто, є необхідність подальшого дослідження аналізу поточного стану пенсійного забезпечення в Україні та визначен-

ня основних пріоритетів, які мають сприяти вирішенню проблем функціонування української пенсійної системи.

Мета статті. Головною метою цієї роботи є дослідження поточного стану пенсійного забезпечення, знаходження проблемних питань у функціонуванні пенсійної системи в Україні.

Виклад основного матеріалу дослідження. Пенсійна система України – це сукупність створених в Україні правових, економічних та організаційних інститутів і норм, метою яких є надання громадянам матеріального забезпечення у вигляді пенсії [1].

Під пенсією розуміють щомісячну пенсійну виплату в солідарній системі загальнообов'язкового державного пенсійного страхування, яку отримує особа в разі досягнення нею передбаченого законодавством пенсійного віку чи визнання її інвалідом, або отримують члени її сім'ї у випадках, визначених законодавством. Пенсії розглядаються як один з шляхів (способів) матеріального забезпечення непрацездатних громадян за рахунок суспільних фондів споживання, при якому має враховуватись їх суспільно-корисна праця, встановлюватись єдність умов і норм пенсійного забезпечення всіх категорій працюючих [2].

В Україні розрізняють такі види пенсійних виплат: пенсія за віком, пенсія за інвалідністю (у тому числі каліцтва), пенсія у зв'язку з втратою годувальника (призначаються відповідно до Закону України «Про загальнообов'язкове державне пенсійне страхування»), довічна пенсія, довічна обумовлена пенсія, довічна пенсія подружжя, одноразова пенсійна виплата, додаткові пенсії, пенсії за вислугу років (призначаються відповідно до Закону України «Про пенсійне забезпечення») [3].

Основними принципами, які об'єднують пенсійну систему в єдине ціле, є такі:

– єдина мета, оскільки діяльність пенсійної системи в цілому, і кожного напрямку окремо під-

порядковані єдиної меті – забезпеченню гідного рівня життя громадян пенсійного віку;

– єдина правова база – на всій території України діє єдина нормативно-правова база, яка регламентує права, обов'язки та відповідальність усіх суб'єктів пенсійної системи, порядок формування та використання фінансових ресурсів цієї системи, а також контроль за ефективним її функціонуванням;

– єдина структура органів регулювання та контролю у процесі функціонування цієї системи [12].

Структура пенсійної системи України складається з трьох рівнів (рис. 1).

Перший і другий рівні системи пенсійного забезпечення в Україні становлять загальнообов'язкове державне пенсійне страхування. Другий і третій рівні системи пенсійного забезпечення в Україні становлять накопичувальне пенсійне забезпечення.

Сьогодні Пенсійний фонд України – один із найважливіших соціальних інститутів нашої держави. Пенсійний фонд України здійснює керівництво та управління солідарною системою загальнообов'язкового державного пенсійного забезпечення, проводить збір, накопичення та облік страхових внесків, призначає пенсії та готує документи для їх виплати, забезпечує своєчасне і в повному обсязі фінансування та виплату пенсій, пенсій за особливі заслуги перед Україною, допомоги на поховання, інших соціальних виплат. На рисунку 2 бачимо джерела доходів і видатків Пенсійного фонду України. Проаналізувавши динаміку доходів ПФУ (рис. 3), спостерігаємо збільшення доходів як за рахунок власних коштів (на 3.1 млрд грн) порівняно з минулим 2021 роком, так і за рахунок коштів державного бюджету (на 0.8 млрд грн).

Пенсійна реформа в Україні, крім нових вимог до пенсійного віку і страхового стажу, призвела до комплексних змін в системі пенсійного



Рис. 1. Структура пенсійної системи України

Джерело: [4]



Рис. 2. Джерела доходів та видатків Пенсійного фонду України

Джерело: розроблено автором за даними [5]

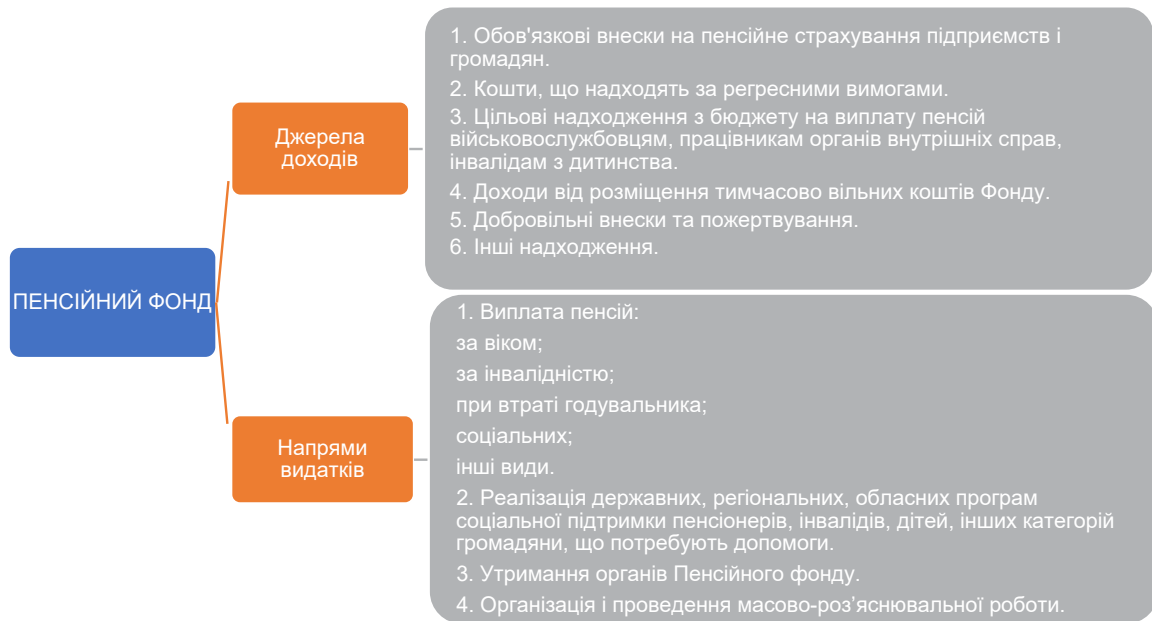

Рис. 3. Динаміка доходів ПФУ (млрд грн)

Джерело: [7]

забезпечення і процедурі нарахування та індексації пенсій. Закон України № 2148-VIII від 03.10.2017 року «Про внесення змін до деяких законодавчих актів України щодо підвищення пенсій» передбачає поступову зміну пенсійної системи до 2027 року. По суті, через збільшення вимог до страхового стажу, українці щороку будуть виходити на пенсію за новими правилами (табл. 1) [6].

Офіційно пенсійний вік для чоловіків і жінок залишається на колишньому рівні – 60 років, однак вимогу до стажу збільшено. З 2020 року виходити на пенсію після досягнення пенсійного віку зможуть лише українці, які пропрацювали та внесли внески 27 і більше років. Кількість страхових стажів, необхідних для виходу на пенсію, з кожним роком збільшується (+ 12 місяців). Тож до 2028 року потрібно буде мати 35 років стажу. Хто не отримує, той отримує заслужений відпочи-

нок лише у 63 роки. Якщо особа віком до 65 років має менше 15 років страхового стажу, вона не зможе отримувати пенсію. Замість неї – соціальна допомога, розмір якої залежить від рівня доходів сім'ї пенсіонера. Можемо розглянути вік виходу на пенсію в деяких інших країнах в табл. 2. Як можемо спостерігати із табл. 2, в Україні практично нижчий пенсійний вік порівняно із країнами, які наведені в таблиці.

Станом на 1 квітня 2022 року середній розмір пенсій становить 4370,45 грн, а чисельність пенсіонерів становить 10.8 млн осіб [7]. Проаналізувавши динаміку чисельності пенсіонерів за розмірами пенсій (рис. 4), можна сказати, що все більше пенсіонерів отримують більшу пенсію, якщо порівнювати дані на перше квітня 2022 року з даними на 1 квітня 2021 року. До 2000 грн пенсії отримують 3.7% пенсіонерів, що значно менше ніж в попередньому році (-12.2%). Збільшився від-

Таблиця 1

Вік виходу на пенсію та кількість необхідного страхового стажу згідно стратегії до 2028 р.

Рік виходу на пенсію	Вік пенсіонера		
	60 років	63 роки	65 років
2018	25	15-25	15
2019	26	16-26	15-16
2020	27	17-27	15-17
2021	28	18-28	15-18
2022	29	19-29	15-19
2023	30	20-30	15-20
2024	31	21-31	25-21
2025	32	22-32	25-22
2026	33	23-33	25-23
2027	34	24-34	25-24
2028	35	25-35	15-25

Джерело: [6]

Таблиця 2

Офіційний вік виходу на пенсію в деяких країнах світу

Країни	Офіційний вік виходу на пенсію, встановлений у країні		Зміни, які передбачаються, примітки
	Чоловіки	Жінки	
Велика Британія	66	66	До 2028 року буде вироблено підвищення до 68 років до 2035 року, і до 69 років до 2048 році.
Данія	67	67	Пропозиція підвищити пенсійний вік до 68 років до 2030 року.
Німеччина	67	67	Починаючи з січня 2012 року, пенсійний вік збільшуватиметься з 65 до 67 років до 2029 року поетапно, тобто щорічно на один-два місяці.
Польща	67	60	Чоловіки виходитимуть на пенсію у 67 років вже з 2020 року, жінки – з 2040-го
США	65	65	
Україна	60	60	
Фінляндія	63	63	Пенсійний вік є гнучким – від 63 та до 68 років.
Чехія	62 р. 8 м.	57-61 р. 8 м.	Пенсійний вік залежить від кількості дітей.
Франція	60	60	
Ірландія	67	67	В 2028 році – 68.
Угорщина	65	65	Підвищено буде з 62 до 65 років для чоловіків з 2018 року, для жінок – з 2020.
Японія	63	63	

Джерело: [11]

соток пенсіонерів (на 1.6%), які отримують пенсію в розмірі від 2001 до 3000 грн. Також збільшився відсоток пенсіонерів які отримують пенсію в розмірі від 3001 до 4000 грн – на 1.3%, від 4001 до 5000 грн – на 1.8%, від 5001 до 10000 грн – на 5.1, і понад 10000 грн – 2.4%. Отже, бачимо позитивну тенденцію до збільшення кількості пенсіонерів в яких збільшується розмір пенсій.

Розподіл пенсіонерів по видах призначених пенсій, дає змогу сказати, що пенсію за віком отримує $\frac{3}{4}$ всіх пенсіонерів (74.25% або 8019000 осіб), по інвалідності пенсію отримують 13,78% (1488240 осіб). Найменшу питому вагу в загальній чисельності пенсіонерів становить довічне утримання суддів (0,03% або 3240 осіб) і соціальні пенсії (0,62% або 66960) (табл. 2 і рис. 5).

Не дивлячись на деякі позитивні тенденції (рис. 4) розмір пенсійних виплат знаходиться на низькому рівні. Загальний прожитковий мінімум на січень-червень 2022 року складає

2393 грн [8], а мінімальна пенсія на липень 2022 рік буде становити лише 2027 грн [9].

Зміни, які відбуваються у пенсійній системі, не можна назвати повноцінною реформою, тому розраховувати тільки на них ризиковано. Пенсійні і податкові правила не раз змінюватимуться, але держава мусить запропонувати інструменти накопичення і підвищувати довіру громадян до них [13].

Сьогодні трирівнева структура пенсійної системи не функціонує повністю, функціонують тільки перший і третій рівні. Тому бачимо таку невтішну ситуацію.

На даному етапі розвитку України питання пенсійного забезпечення є одним із найактуальніших. Це пов'язано з пенсійною кризою. Основними причинами незадовільної виплати пенсії є:

- 1) існуюча солідарна система не забезпечує гідний рівень життя пенсіонерів;
- 2) низька заробітна плата;



Рис. 4. Динаміка чисельності пенсіонерів за розмірами пенсій, %

Джерело: [7]

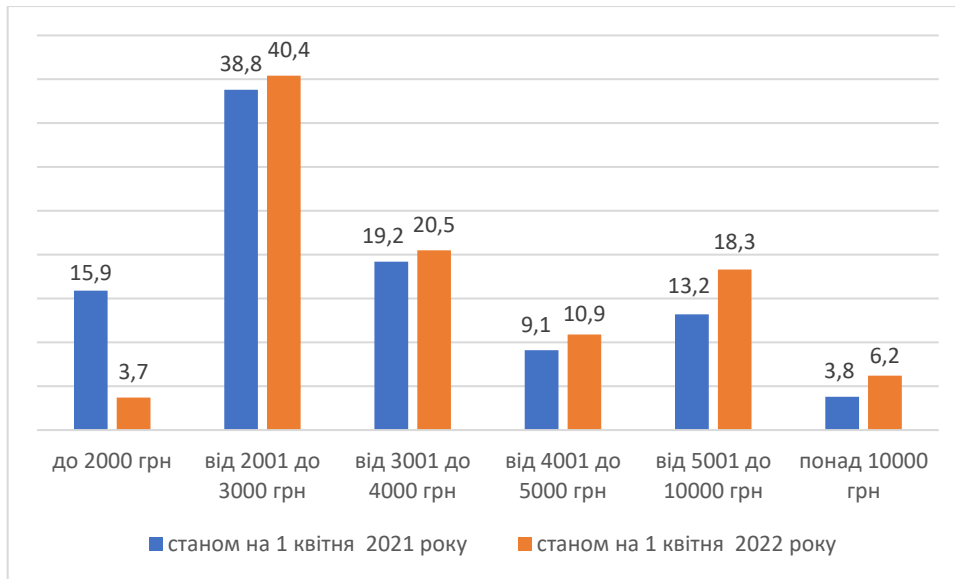

Рис. 5. Розподіл пенсіонерів по видах призначених пенсій станом на 1 січня 2022 року, %

Джерело: розроблено автором за даними ПФУ

3) демографічна причина – Україна має найвищий рівень старіння населення серед країн СНД. Основні проблеми, які накопичувалися у пенсійній сфері, до теперішнього часу не вдалося розв’язати. Пенсії залишаються низькими і нараховуються несправедливо. Пенсійна система

фінансово незбалансована. Жителі країни не довіряють фінансовим програмам і реформам нашої влади. Населення не має стимулу ефективно перерозподіляти доходи протягом життя.

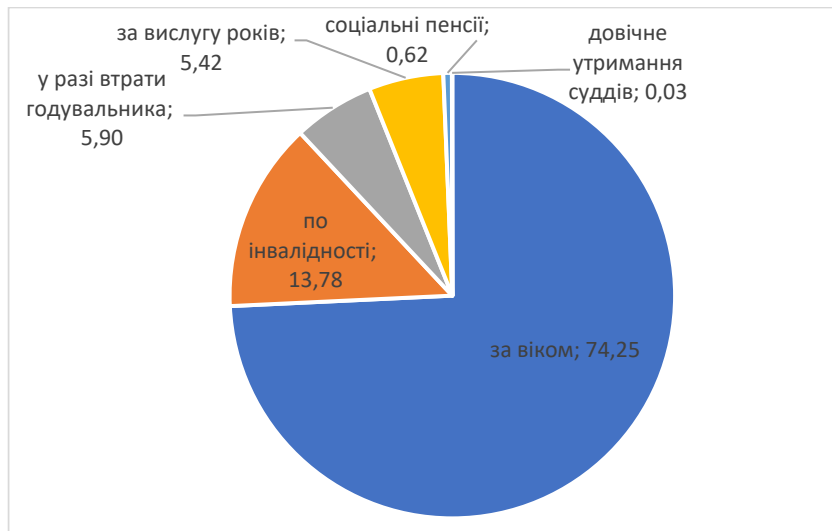
Серед основних пріоритетів, які мають сприяти вирішенню проблем функціонування укра-

Таблиця 2
Розподіл пенсіонерів по видах призначених пенсій станом на 1 січня 2022 року

	Питома вага в загальній чисельності	Чисельність пенсіонерів відповідно за видом призначених пенсій
за віком	74,25	8019000
по інвалідності	13,78	1488240
у разі втрати годувальника	5,9	637200
за вислугу років	5,42	585360
соціальні пенсії	0,62	66960
довічне утримання суддів	0,03	3240

Джерело: розроблено автором за даними ПФУ

їнської пенсійної системи, слід виділити такі моменти:

- зменшити безробіття шляхом створення нових робочих місць;
- підвищити заробітну плату;
- посилення покарань за корупцію та ухилення від сплати податків, що виведе економіку з тіні;
- виховання працездатного віку населення щодо запровадження обов'язкового накопичувального пенсійного страхування, та роз'яснення визначень його переваг для кожного громадянина.

Для України основні цілі пенсійної реформи визначено наступним чином [10]:

- підвищити рівень життя пенсіонерів;
- встановити залежність розмірів пенсій від величини заробітку і трудового стажу;
- забезпечити фінансову стабільність пенсійної системи;
- заохотити громадян до заощадження коштів на старість;
- створити ефективнішу та більш дієву систему адміністративного управління в пенсійному забезпеченні.

Для покращення пенсійного забезпечення в Україні доцільно:

- продовжувати вдосконалювати пенсійне законодавство, особливо щодо впровадження нагромаджувального рівня пенсійного страхування;
- необхідно зменшити кількість пільг, натомість створити пенсійні програми для працівників шкідливих професій. Необхідно стимулювати роботодавців покращити умови праці, щоб збільшити тривалість життя працівників;

– покращити механізм індексації пенсій, з метою запобігання бідності пенсіонерів

– скасувати мінімальні гарантовані пенсії, що стимулюватиме громадян відмовлятися від нелегальних зарплат;

– заборонити раптове збільшення обсягу пенсій у час передвиборчої кампанії.

Висновок. Існування трирівневої структури пенсійної системи в Україні не забезпечує справедливе пенсійне забезпечення пенсіонерам. Трирівнева структура пенсійної системи функціонує неповноцінно. Мінімальний розмір пенсії не відповідає навіть прожитковому мінімуму.

Єдиний шлях для України створити життєздатну у пенсійну систему – зробити всю систему повністю прозорою та чітко показати учасникам, як система захищає їхні інтереси. Безпека використання системи залежить від її кращого планування, а також правової бази, установ та інфраструктури, можливостей персоналу приватних фінансових установ та державних регуляторів.

Створення законодавчих передумов функціонування інститутів додаткового, добровільного пенсійного забезпечення є нагальною вимогою часу та необхідною умовою існування ефективної та соціально справедливої системи взаємовідносин у сфері соціального забезпечення. Громадяни України вкладатимуть гроші в недержавні пенсійні фонди лише в тому випадку, якщо вони впевнені, що зможуть правильно розпоряджатися своїми грошима і з часом їх отримують. Створення такої системи – спільна відповідальність органів пенсійного забезпечення та уряду.

Список літератури:

1. Бандурка О.М. Фінансове право : підручник / за заг. ред. О.М. Бандурки та О.П. Гетманець; Ю.М. Жорнокуй, О.В. Кашкар'єва, Т.В. Колесник та інші. Харків : Екограф, 2015. 496 с.
2. Климаш Н.І. Бюджетна система : навч. посіб. / Н.І. Юшмаш, К.В. Багацька, Н.І. Дем'яненко та ін. ; за заг. ред. Т.А. Говорухко. Львів, 2014. 296 с.
3. Пенсія: веб-сайт. URL: <https://uk.wikipedia.org/wiki/> (дата звернення: 18.05.2022).
4. Пенсійна система: відкритий недержавний пенсійний фонд «Покрова» : веб-сайт. URL: http://pokrovanpf.com.ua/pension_system.html (дата звернення: 18.05.2022).
5. Кудряшов В.П. Курс фінансів : навч. посіб. Київ : Знання, 2008. 431 с.
6. Пенсійна реформа: підвищення пенсій в 2020 році: Юридичний портал України : веб-сайт. URL: <https://lawportal.com.ua/osuchasnennja-pensij-osnovni-momenti-pensijnoi-reformi-ukraina.html> (дата звернення: 19.05.2022).
7. Пенсійний фонд України : веб-сайт. URL: <https://www.facebook.com/pfu.gov.ua> (дата звернення: 19.05.2022).
8. Прожитковий мінімум. Головбух : веб-сайт. URL: <https://www.golovbukh.ua/article/9151-projtkoviy-mnimum-u-2022-rots> (дата звернення: 19.05.2022).
9. Розмір пенсій в Україні. Слово і діло : веб-сайт. URL: <https://www.slovoidilo.ua/2022/01/11/stattja/suspilstvo/pensiyi-ukrayini-koly-koho-ta-skilky-zrostut-vyplaty-2022-rocz> (дата звернення: 19.05.2022).
10. Пенсійна реформа в Україні : веб-сайт. URL: http://pension.kiev.ua/index.php?option=com_content&task=view&id=4&Itemid=135 (дата звернення: 19.05.2022).
11. Леваєва Л.Ю., Кучеренко М.А. Аналіз сучасного стану системи пенсійного забезпечення в Україні. *Економічний вісник університету*. 2018. Вип. 36(1). С. 215–229.
12. Буряченко О.С. Пенсійна система в Україні: історія становлення і теоретичні засади розвитку на сучасному етапі національного державотворення : дис. ... канд. наук з держ. управ. : 25.00.01. Київ, 2017. 252 с.
13. Гаврилюк Х., Кіптенко Т. Чому молоді українці залишаються без пенсії. *Економічна правда*. 2018. URL: <https://www.epravda.com.ua/publications/2018/01/25/633198/> (дата звернення: 23.05.2022).

References:

1. Bandurka O.M., Zhornokuj Y.M., Kashkarova O. V., Kolesnyk T.V. (2015) Finansove pravo [Financial law: a textbook] / red. O.M. Bandurky, O.P. Getmanecz. Kharkiv: Ekograf, 496 p.
2. Klymash N.I., Yushmash N.I., Bagaczka K.V., Demyanenko N.I. (2014) Byudzhetna systema [Budget system: a textbook] / red. T.A. Govorushko. Lviv, 296 p.
3. Pension: website [Pension]. Available at: <https://en.wikipedia.org/wiki/> (accessed 18 May 2022).
4. Pension system: Pension system: «Pokrova» open non-state pension fund: website [Pension system: Pokrova open non-state pension fund]. Available at: http://pokrovanpf.com.ua/pension_system.html (accessed 18 May 2022).
5. Kudryashov V.P. (2008) Kurs finansiv: posib. [Finance course: textbook]. Kyiv: Znannya, 431 p.

6. Pensiina reforma: pidvyshchennia pensii v 2020 rotsi: Yurydychnyi portal Ukrainy: veb-sait [Pension reform: increase of pensions in 2020: Legal portal of Ukraine: web-site]. Available at: <https://lawportal.com.ua/osuchasnennja-pensij-osnovni-momenti-pensijnoi-reformi-ukraina.html> (accessed 19 May 2022).
7. Pension Fund of Ukraine: website. Available at: <https://www.facebook.com/pfu.gov.ua> (accessed 19 May 2022).
8. Subsistence level: Chief Accountant: website. Available at: <https://www.golovbukh.ua/article/9151-projtkoviy-mnmum-u-2022-rots> (accessed 19 May 2022).
9. Rozmir pensii v Ukraini. Slovo i dilo: veb-sait [The amount of pensions in Ukraine: Word and deed: website]. Available at: <https://www.slovoidilo.ua/2022/01/11/stattja/suspilstvo/pensiyi-ukrayini-koly-koho-ta-skilky-zrostut-vyplaty-2022-roczy> (accessed 19 May 2022).
10. Pension reform in Ukraine: website. Available at: http://pension.kiev.ua/index.php?option=com_content&task=view&id=4&Itemid=135 (accessed 19 May 2022).
11. Levaieva L.Y., Kucherenko M.A. (2018) Analiz suchasnoho stanu systemy pensiinoho zabezpechennia v Ukraini [Analysis of the current state of the pension system in Ukraine]. *Ekonomichnyi visnyk universytetu*, vol. 36 no. 1, pp. 215–229.
12. Buriachenko O.Y. (2017) Pensiina systema v Ukraini: istoriia stanovlennia i teoretychni zasady rozvytku na suchasnomu etapi natsionalnoho derzhavotvorenna [Pension system in Ukraine: history of formation and theoretical principles of development at the present stage of national state-building]. Kyiv, 252 p.
13. Havryliuk Kh., Kiptenko T. (2018) Chomu molodi ukraintsi zalshatsia bez pensii [Why young Ukrainians will be left without a pension]. *Ekonomichna pravda*. Available at: <https://www.epravda.com.ua/publications/2018/01/25/633198/> (accessed 23 May 2022).

ОЦІНКА РІВНЯ ФІНАНСОВОЇ БЕЗПЕКИ ПІДПРИЄМСТВА (НА ПРИКЛАДІ ДЕРЖАВНОГО ПІДПРИЄМСТВА «ЛЬВІВСЬКОГО НАУКОВО- ВИРОБНИЧОГО ЦЕНТРУ СТАНДАРТИЗАЦІЇ, МЕТРОЛОГІЇ ТА СЕРТИФІКАЦІЇ»)

Анотація. У статті розглянуто та визначено сутність фінансової безпеки підприємства згідно різних поглядів вчених. Досліджено методи оцінки рівня фінансової безпеки підприємства, які застосовуються для проведення оцінки рівня фінансової безпеки суб'єктів підприємництва, зокрема методи інтегральної оцінки фінансової безпеки підприємства, методи індикаторної оцінки фінансової безпеки підприємства та методи оцінки фінансової безпеки підприємства на основі аналізу банкрутства. Розглянуто рівні фінансової безпеки підприємства. Досліджено стан фінансової безпеки на прикладі Державного підприємства «Львівський науково-виробничий центр стандартизації, метрології та сертифікації». Узагальнено теоретичні та практичні аспекти щодо оцінки фінансової безпеки підприємства. Визначено проблеми на підприємстві та запропоновано заходи щодо покращення фінансової безпеки на підприємстві.

Ключові слова: фінансова безпека, коефіцієнт, підприємство, метод, оцінка.

Sytnyk Natalia, Koval-Ihnatyshyna Vasylyna

Ivan Franko National University of Lviv

ASSESSMENT OF THE LEVEL OF FINANCIAL SECURITY OF THE ENTERPRISE (ON THE EXAMPLE OF THE STATE ENTERPRISE «LVIV RESEARCH AND PRODUCTION CENTER FOR STANDARDIZATION, METROLOGY AND CERTIFICATION»)

Summary. The article considers and defines the essence of the concept of «financial security of the enterprise» according to different views of domestic and foreign scientists. The methods of assessing the level of financial security of the enterprise used to assess the level of financial security of business entities, including methods of integrated assessment of financial security of the enterprise, methods of indicator assessment of financial security of the enterprise and methods of assessing the financial security of the enterprise based on bankruptcy analysis. Sets of indicators related to methods of assessing the level of financial security of the enterprise are considered. The levels of financial security of the enterprise are considered, in particular normal, pre-crisis, crisis and critical. The analysis of the financial statements of the enterprise «Lviv Research and Production Center for Standardization, Metrology and Certification» was performed and the value of the required indicators was investigated. The state of financial security was studied and calculated by the indicator method on the example of the State Enterprise «Lviv Research and Production Center for Standardization, Metrology and Certification». Indicators of property status, financial independence, liquidity, business activity and efficiency of activity are calculated. A comparative assessment of the calculated values of financial security assessment indicators and their threshold values was performed. It is investigated which indicators at the enterprise are within the norm, and which are negatively reflected on the financial security of the enterprise. The social aspect of financial security at the enterprise, in particular the level of wages, wage arrears and age category of employees is studied. Theoretical and practical aspects of assessing the financial security of the enterprise are summarized. The importance of monitoring the level of financial security at the enterprise for stable economic development of the enterprise is considered. The problematic moments at the enterprise are identified and measures to improve financial security at the enterprise are proposed.

Keywords: financial security, coefficient, enterprise, method, evaluation.

Постановка проблеми. В сучасних умовах фінансової нестабільності в Україні підприємствам надзвичайно складно функціонувати та розвиватися. Доволі швидко змінюються умови функціонування та оподаткування підприємств, виникають різного роду загрози фінансовим інтересам підприємств як з боку інших суб'єктів господарювання, так і з боку держави, а також наявний високий рівень фінансових ризиків для підприємств. Крім того, значно підвищився рівень криміналізації суспільства та набули поширення корупційні схеми в різних сегментах державної влади. Все це може негативно впливати на ефективність виробництва, раціональне використання ресурсів, платоспроможність та фінансову стійкість підприємств та організацій. Така ситуація потребує від кожного суб'єкта господарювання розробки та реалізації системи фінансової безпеки.

Аналіз останніх досліджень і публікацій. Вивченню питання фінансової безпеки підприємства присвятили свої роботи багато як вітчизняних, так і зарубіжних вчених. Серед них необхідно відзначити таких як: Ситник Н.С., Барановський А.О., Бланк І.А., Браун С.Дж., Купервська С.С., Горячева К.С., Ковальов Д., Мунтян В., Плетнікова І., Олейніков Є., Гончаренко Л., Папехін Р.С., Єпіфанов А.О., Реверчук Н. та ін. Проте, питання фінансової безпеки вивчено ще недостатньо, це, у свою чергу, потребує подальших досліджень у цій сфері.

Виділення невирішених раніше частин загальної проблеми. Незважаючи на велику кількість досліджень системи фінансової безпеки України, відкритими все ж залишаються питання оцінки рівня фінансової безпеки підприємства.

Матеріали та методи. У статті використано загальнонаукові та спеціальні методи дослідження: монографічний – у формуванні мети, окремо або в комплексі використано системний та ситуаційний підходи, аналізу й синтезу, індукції та дедукції тощо.

Мета статті. Основною метою статті є узагальнення теоретичних та практичних аспектів щодо оцінки фінансової безпеки підприємства. А також дослідження рівня фінансової безпеки на прикладі підприємства шляхом дослідження комплексу показників.

Виклад основного матеріалу дослідження. В сучасних умовах розвитку економіки ефективна діяльність підприємств та їх фінансова безпека відіграють неабияку роль. Саме від фінансової безпеки підприємств та їх рентабельної діяльності залежить подальший ефективний розвиток економіки країни. Проте, питання фінансової безпеки підприємства сьогодні є недостатньо досліджене на науковому рівні. З іншого боку, дослідження, які присвячені даному питанню є неповними та неоднозначними. Розглянемо погляди вчених щодо сутності фінансової безпеки підприємства (табл. 1).

Отже, проаналізувавши наведені визначення, зазначимо, що незважаючи на різницю у формулюванні, сутність фінансової безпеки підприємства вчені розуміють як фінансову стійкість та захищеність від загроз.

Сьогодні у теорії та практиці фінансового менеджменту існує значна кількість методів, які застосовуються для проведення оцінки рівня фінансової безпеки суб'єктів підприємництва. У ході аналізу фахової наукової літератури було виділено такі основні групи методів щодо визначення рівня фінансової безпеки підприємства: методи інтегральної оцінки, методи індикаторної оцінки та методи оцінки фінансової безпеки підприємства на основі аналізу банкрутства (табл. 2).

Дослідивши різні підходи оцінки фінансової безпеки підприємства, варто відмітити, що для

оцінки рівня фінансової безпеки підприємства найпоширенішим є індикаторний підхід, адже він є простим у розрахунку та охоплює різні сфери діяльності підприємства. Сутність його полягає у тому, що для оцінки рівня фінансової безпеки пропонуються індикатори фінансової безпеки, основними з яких є показники зміни вартості підприємства. Для розрахунку ступеня фінансової безпеки значення мають не самі показники, а їхні граничні значення, недотримання яких призводить до фінансової нестійкості, перешкоджає нормальному ходу розвитку різних елементів відтворення, призводить до формування негативних, руйнівних тенденцій та втрати конкурентоспроможності на зовнішніх і внутрішніх ринках [6].

Згідно даного підходу виділяють такі рівні фінансової безпеки підприємства [5]:

– нормальний – індикатори фінансової безпеки підприємства перебувають у межах граничних значень;

– передкризовий – якщо хоча б один з індикаторів фінансової безпеки підприємства не відповідає нормативному значенню;

– кризовий – якщо більшість індикаторів фінансової безпеки підприємства не відповідає еталонним значенням;

– критичний – усі індикатори фінансової безпеки підприємства не відповідають установленим нормативам.

Використовуючи коефіцієнти даного підходу, оцінимо стан фінансової безпеки на підприємстві «Львівський науково-виробничий центр стандартизації, метрології та сертифікації». Для оцінки фінансової безпеки на підприємстві розрахуємо комплекс показників (табл. 3).

Оцінку рівня фінансової безпеки підприємства ми дослідимо на основі Державного підприємства «Львівський науково-виробничий центр стандартизації, метрології та сертифікації», що зареєстроване 08.05.2003 року. Статутний капітал даного підприємства становить 1434,0 тис.

Таблиця 1

Теоретична сутність поняття «фінансова безпека підприємства» згідно поглядів вчених

№ п/п	Вчений	Сутність поняття «фінансова безпека підприємства»
1.	Бланк О. І.	фінансова безпека підприємства являє собою кількісно та якісно детермінований рівень його фінансового стану, що забезпечує стабільний захист його пріоритетних збалансованих фінансових інтересів від ідентифікованих реальних і потенційних загроз
2.	Єпіфанов А. О.	трактує «фінансову безпеку» як стан підприємства, що: дозволяє забезпечити фінансову рівновагу, стабільність, платоспроможність і ліквідність у довгостроковому періоді; забезпечує достатню фінансову незалежність; задовольняє потреби підприємства у фінансових ресурсах для стійкого розширеного відтворення
3.	Ілляшенко С.	вважає, що оцінку фінансової безпеки підприємства необхідно здійснювати на основі аналізу його фінансової стійкості
4.	Реверчук Н. Й.	трактує поняття «фінансова безпека підприємства» як захист від можливих фінансових втрат і попередження банкрутства підприємства, досягнення найбільш ефективного використання корпоративних ресурсів
5.	Кириченко О., Кудря І.	пропонують здійснювати оцінку фінансової безпеки підприємств на основі коефіцієнтів структури капіталу, ділової активності, рентабельності, платоспроможності та коефіцієнтів, які показують ефективність використання власних оборотних коштів
6.	Кузенко Т.	пропонують здійснювати оцінку фінансової безпеки підприємств шляхом оцінки коефіцієнта покриття, коефіцієнта автономії, рівня фінансового левериджу, рентабельності активів, рентабельності власного капіталу, середньозваженої вартості капіталу, співвідношення оборотності дебіторської і кредиторської заборгованості тощо

Джерело: розроблено авторами на основі [1; 2; 5; 9]

Таблиця 2

Теоретична сутність методів визначення рівня фінансової безпеки підприємства

№ п/п	Метод	Сутність методу	Методи, які включає в себе
1.	Методи інтегральної оцінки фінансової безпеки підприємства (ФБП)	дає змогу інтегрувати певну сукупність показників в єдиний показник, що визначає рівень фінансової безпеки. За допомогою цих методів можливо дослідити різні аспекти діяльності підприємства та прилаштувати вибраний метод під конкретне підприємство	Ресурсно-функціональний метод, програмно-цільовий метод, скоринговий метод оцінки (метод балів або ранговий метод)
2.	Методи індикаторної оцінки фінансової безпеки підприємства	методи індикаторної оцінки є вужчими за інтегральні методи, оскільки вони включають у себе аналіз показників тільки певних складників фінансової безпеки та використовуються в певних випадках	Порівняльний метод оцінки ФБП, метод оцінки ФБП за критерієм мінімізації сукупного збитку, метод оцінки ФБП за критерієм достатності обігових коштів для здійснення господарської діяльності, метод оцінки ФБП за критерієм вартості підприємства
3	Методи оцінки фінансової безпеки підприємства на основі аналізу банкрутства	рідко застосовується під час оцінки рівня фінансової безпеки, оскільки його основою є визначення ступеня ризику банкрутства підприємства в майбутніх періодах, а не аналізу поточного фінансового стану підприємства	

Джерело: розроблено авторами на основі [10]

Таблиця 3

Індикатори оцінки фінансової безпеки підприємства

Показники	Розрахунок	Порогове значення	Оптимальний напрям динаміки
1. Показники майнового стану			
Коефіцієнт зносу основних засобів	Знос основних засобів / первинна вартість основних засобів	0,5	зменшення
Коефіцієнт придатності основних засобів	Залишкова вартість основних засобів / Первинна вартість основних засобів	0,5	збільшення
2. Показники ліквідності			
Коефіцієнт загальної ліквідності	Оборотні активи / поточні зобов'язання	1	збільшення
Коефіцієнт швидкої ліквідності	(Оборотні активи – запаси) / поточні зобов'язання	1	збільшення
Коефіцієнт абсолютної ліквідності	Грошові активи / поточні зобов'язання	0,275	збільшення
3. Показники фінансової незалежності			
Коефіцієнт концентрації власного капіталу	Власний капітал / валюта балансу	0,5	збільшення
Коефіцієнт фінансової стабільності	Власний капітал / (Довгострокові зобов'язання + Короткострокові зобов'язання)	1	збільшення
Коефіцієнт фінансової стійкості	(Власний капітал + Довгострокові зобов'язання) / Сума пасивів	0,85	збільшення
4. Показники ділової активності			
Оборотність запасів (у днях)	(собівартість проданих товарів / середньорічна кількість запасів) * 365	15	зменшення
Оборотність кредиторської заборгованості (у днях)	Собівартість за період / Середньорічна сума кредиторської заборгованості	30	зменшення
Оборотність власного капіталу (в оборотах)	Виручка (Чистий дохід) / Середньорічну суму власного капіталу	1,5	зменшення
Оборотність оборотного капіталу (в оборотах)	Виручка (Чистий дохід) / Середньорічний обсяг оборотних активів	1,5	збільшення
5. Показники ефективності діяльності			
Рентабельність сукупного капіталу	Прибуток до оподаткування / капітал* 100%	2,5%	збільшення
Рентабельність власного капіталу	Чистий прибуток / капітал* 100%	5,0%	збільшення
Рентабельність основних засобів	Чистий прибуток / оборотні активи* 100%	6,0%	Збільшення
Чиста рентабельність реалізованої продукції	Чистий прибуток (збиток) / Чистий дохід (виручка) від реалізації продукції * 100%	5,0%	збільшення

Джерело: розроблено авторами на основі [4; 8]

грн. Головним видом діяльності, яким займається «Львівський науково-виробничий центр стандартизації, метрології та сертифікації» є технічні випробування та аналізи.

Розглянемо основні показники діяльності підприємства ДП «Львівський науково-виробничий

центр стандартизації, метрології та сертифікації» станом на 01.01.2021 року (табл. 4).

Із табл. 5 бачимо, що показники фінансової безпеки ДП «Львівський науково-виробничий центр стандартизації, метрології та сертифікації» протягом досліджуваного періоду були неста-

Таблиця 4

Основні фінансові показники діяльності ДП «Львівський науково-виробничий центр стандартизації, метрології та сертифікації»

Показники	На початок 2020 року	На кінець 2020 року
Баланс, тис. грн	24618,8	30456,4
Знос основних засобів, тис. грн	12 199	13 108
Первісна вартість основних засобів, тис. грн	20 110	20 957
Основні засоби, тис. грн	7 911	7 849
Оборотні активи, тис. грн	6 600	7 035
Поточні зобов'язання, тис. грн	5 098	5 046
Запаси, тис. грн	247	496
Грошові активи, тис. грн	4 977	4 166
Власний капітал, тис. грн	9 681	10 197
Баланс, тис. грн	14 844	15 243
Довгострокові зобов'язання, тис. грн	65	0
Короткострокові зобов'язання, тис. грн	5 098	5 046
Пасиви, тис. грн	14 844	15 243
Собівартість реалізованої продукції, тис. грн	41027	
Чистий дохід від реалізації продукції, тис. грн	49988	
Прибуток до оподаткування, тис. грн	3214	
Чистий прибуток, тис. грн	2580	

Джерело: розроблено авторами на основі [12]

Таблиця 5

Розрахунок основних показників, що визначають фінансову безпеку ДП «Львівський науково-виробничий центр стандартизації, метрології та сертифікації»

Показники	Значення	Порогове значення	Оптимальний напрям динаміки	Різниця між пороговим та розрахованим значенням
1. Показники майнового стану				
Коефіцієнт зносу основних засобів	0,6	0,5	Зменшення	-0,1
Коефіцієнт придатності основних засобів	0,4	0,5	Збільшення	-0,1
2. Показники ліквідності				
Коефіцієнт загальної ліквідності	1,4	1	збільшення	+ 0,4
Коефіцієнт швидкої ліквідності	1,3	1	збільшення	+ 0,3
Коефіцієнт абсолютної ліквідності	0,8	0,275	збільшення	+550
3. Показники фінансової незалежності				
Коефіцієнт концентрації власного капіталу	1,5	0,5	збільшення	+ 1,0
Коефіцієнт фінансової стабільності	2,0	1	збільшення	+ 1,0
Коефіцієнт фінансової стійкості	0,7	0,85	Збільшення	-0,15
4. Показники ділової активності				
Оборотність запасів (у днях)	110	15	Зменшення	-95
Оборотність кредиторської заборгованості (у днях)	8	30	зменшення	+22
Оборотність власного капіталу (в оборотах)	5	1,5	зменшення	-3,5
Оборотність оборотного капіталу (в оборотах)	7	1,5	збільшення	+5,5
5. Показники рентабельності				
Рентабельність сукупного капіталу	32%	2,5%	збільшення	+29,5%
Рентабельність власного капіталу	26%	5,0%	збільшення	+21%
Рентабельність основних засобів	33%	6,0%	Збільшення	+27%
Чиста рентабельність реалізованої продукції	5,1%	5,0%	збільшення	+0,1%

Джерело: розраховано авторами на основі [4; 8; 12]

більні. Серед усіх показників відхилялися лише п'ять показників, а дві групи показників – рентабельності та ліквідності – були повністю у межах норми. Отже, можна зробити висновок, що на ДП «Львівський науково-виробничий центр стандартизації, метрології та сертифікації» фінансова безпека підприємства знаходилася на передкризовому рівні.

Таким чином, ми дослідили фінансові показники оцінки фінансової безпеки підприємства. Проте, комплексна оцінка фінансової безпеки підприємства включає в себе також і соціальні показники. До соціальних показників оцінки фінансової безпеки належать:

- рівень оплати праці по відношенню до середнього показника по промисловості або економіці в цілому;
- рівень заборгованості по зарплаті;
- структура кадрового потенціалу (вікова, кваліфікаційна).

Дослідимо особливості соціальних показників для досліджуваного підприємства. Так, в Україні середня заробітна плата станом на 2020 рік становить 10847 грн. На ДП «Львівський науково-виробничий центр стандартизації, метрології та сертифікації» середня заробітна плата знаходиться приблизно на такому самому рівні, тому варто відмітити, що даний показник фінансової безпеки на підприємстві знаходиться в межах норми [6].

Щодо показника по заборгованості із заробітної плати, то згідно фінансової звітності підприємства ДП «Львівський науково-виробничий центр стандартизації, метрології та сертифікації» поточна кредиторська заборгованість за розрахунками з оплати праці на кінець 2020 року становить 901,0 тис. грн, що свідчить про недоліки в даній сфері, які негативно впливають на фінансову безпеку підприємства. Щодо структури кадрового потенціалу, то на підприємстві ДП «Львівський науково-виробничий центр стандартизації, метрології та сертифікації» переважно працюють працівники середньої вікової категорії 35-45 років, тоді як частка молоді є незначною, так як і працівників старшого віку.

У цілому ДП «Львівський науково-виробничий центр стандартизації, метрології та сертифікації» здатне протистояти внутрішнім та зовнішнім загрозам, проте для підвищення рівня фінансової безпеки необхідно взяти певних заходів, серед яких ми пропонуємо наступні [11]:

- удосконалити технології на підприємстві та виробничий процес, що дозволить покращити ефективність використання оборотних коштів;
- зменшити собівартість продукції шляхом скорочення робочої сили та автоматизації виробництва;
- переглянути політику фінансової діяльності, розробити тактику отримання доходів від фінансової діяльності, від участі в капіталі, від благодійної допомоги тощо;
- зменшити суму поточних зобов'язань, особливо щодо розрахунків із бюджетом, задля підвищення рівня ліквідності.

На нашу думку, дотримуючись даних рекомендацій ДП «Львівський науково-виробничий центр стандартизації, метрології та сертифікації» зможе відновити високий рівень фінансової безпеки підприємства. Також, варто відмітити, що для своєчасного розкриття недоліків у фінансовій безпеці підприємства, необхідно постійно відстежувати рівень фінансової безпеки на підприємстві. Лише за цих умов можливий стабільний економічний розвиток підприємства, що функціонує в умовах мінливого та нестабільного зовнішнього середовища.

Висновки з проведеного дослідження. Отже, в умовах сьогодення фінансова безпека є однією з найбільш актуальних тем досліджень, проте науковий підхід щодо оцінювання рівня фінансової безпеки підприємств потребують подальшого дослідження. Аналіз фінансової безпеки ДП «Львівський науково-виробничий центр стандартизації, метрології та сертифікації» індикаторним методом підтвердив необхідність регулярного проведення оцінки рівня фінансової безпеки підприємства за різними групами показників, адже це дасть можливість вчасно відреагувати на негативні тенденції, що розвиваються в процесі діяльності суб'єкта господарювання.

Список літератури:

1. Ситник Н.С., Джиговська Л.І. Методика оцінювання рівня фінансової безпеки підприємства: зміст та функціональні складники. *Причорноморські економічні студії*. 2019. Вип. 46. Ч. 2. С. 65–71. URL: http://bses.in.ua/journals/2019/46_2_2019/13.pdf (дата звернення: 29.04.2022).
2. Єпіфанова А.О., Пластун О.Л., Домбровський В.С. Фінансова безпека підприємств і банківських установ: монографія / за ред. А.О. Єпіфанової. Суми: ДВНЗ «УАБС НБУ», 2009. 295 с. URL: <https://cutt.ly/nJ0yUL8> (дата звернення: 28.04.2022).
3. Кириченко О.А., Кудря І.В. Вдосконалення управління фінансовою безпекою підприємств в умовах фінансової кризи. *Інвестиції: практика та досвід*. 2009. № 10. С. 22–26. URL: http://www.irbis-nbuv.gov.ua/cgi-bin/irbis_nbuv/cgiirbis_64.exe?I21DBN=LINK&P21DBN=UJRN&Z21ID=&S21REF=10&S21CNR=20&S21STN=1&S21FMT=ASP_meta&C21COM=S&2_S21P03=FILEA=&2_S21STR=ipd_2009_10_7 (дата звернення: 29.04.2022).
4. Кобилецький В.Р. Коефіцієнт фінансової стабільності (Коефіцієнт фінансування). «Financial Analysis online». URL: <https://www.finalon.com/slovnikekonomichnikh-pokaznikiv/348-pokaznik-finansovoji-stabilnosti-koefitsient-finansuvannya> (дата звернення: 28.04.2022).
5. Кузенко Т.Б., Мартюшева Л.С., Грачов О.В., Литовченко О.Ю. Фінансова безпека підприємства: навч. посібник. Харків: ХНЕУ, 2010. 304 с. URL: <http://repository.hneu.edu.ua/handle/123456789/6877> (дата звернення: 28.04.2022).
6. Офіційний сайт Державної служби статистики України. URL: <http://www.ukrstat.gov.ua/> (дата звернення: 29.04.2022).
7. Малик О.В. Концептуальні основи формування механізму управління фінансовою безпекою підприємства. *Університетські наукові записки*. 2017. № 4. С. 207–218. URL: http://www.irbis-nbuv.gov.ua/cgi-bin/irbis_nbuv/cgiirbis_64.exe?I21DBN=LINK&P21DBN=UJRN&Z21ID=&S21REF=10&S21CNR=20&S21STN=1&S21FMT=ASP_meta&C21COM=S&2_S21P03=FILEA=&2_S21STR=Unzap_2017_4_17 (дата звернення: 30.04.2022).

8. Онлайн розрахунок фінансового стану підприємства. FIN – ADMIN.COM. URL: <https://fin-admin.com/ua/> (дата звернення: 30.04.2022).
9. Бондарчук Н.В., Гуменчук М.І. Сутність фінансово-економічної безпеки підприємства та необхідність її забезпечення. *Ефективна економіка*. 2016. № 11. URL: http://nbuv.gov.ua/UJRN/efek_2016_11_10 (дата звернення: 29.04.2022).
10. Хижняк Ю.О. Методичний підхід до оцінки рівня фінансової безпеки підприємства. *Гроші, фінанси й кредит*. 2018. Вип. 23. С. 305–312. URL: http://www.market-infr.od.ua/journals/2018/23_2018_ukr/55.pdf (дата звернення: 28.04.2022).
11. Швець Ю.О., Цикало К.С. Методичний підхід до оцінки рівня фінансової безпеки промислових підприємств. *Науковий вісник Міжнародного гуманітарного університету. Серія : Економіка і менеджмент*. 2017. Вип. 25(1). С. 162–168. URL: <http://www.vestnik-econom.mgu.od.ua/journal/2017/25-1-2017/36.pdf> (дата звернення: 30.04.2022).
12. Офіційний сайт Міністерства економіки України. Фінансова звітність ДП «Львівський науково-виробничий центр стандартизації, метрології та сертифікації». URL: <https://www.me.gov.ua/Documents/Detail?lang=uk-UA&id=2c4554a7-4863-4d7f-b353-dcc51a08b0fb&title=DerzhavnePidprimstvolvivstandartmetrologiia> (дата звернення: 30.04.2022).

References:

1. Sytnik N.S., Dzhyhovska L.I. (2019) Metodyka otsiniuvannia rivnia finansovoi bezpeky pidpryiemstva: zmist ta funktsionalni skladnyky [Methodology for assessing the level of financial security of the enterprise: content and functional components]. *Black Sea Economic Studies*, vol. 46, no. 2, pp. 65–71. Available at: http://bses.in.ua/journals/2019/46_2_2019/13.pdf (accessed 29 April 2022).
2. Yefifanova A.O., Plastun O.L., Dombrovskiy V.S. ta in. (2009) Finansova bezpeka pidpryiemstv i bankivskykh ustanov [Financial security of enterprises and banking institutions]. Sumy: DVNZ «UABS NBU», p. 295. (in Ukrainian). Available at: <https://cutt.ly/nJ0yUL8> (accessed 28 April 2022).
3. Kyrychenko O.A., Kudria I.V. (2009) Vdoskonalennia upravlinnia finansovoiu bezpekoiu pidpryiemstv v umovakh finansovoi kryzy [Improving the management of financial security of enterprises in the financial crisis]. *Investytsii: praktyka ta dosvid* [Investments: practice and experience] (electronic journal), vol. 10, pp. 22–26. Available at: http://www.irbis-nbuv.gov.ua/cgi-bin/irbis_nbuv/cgiirbis_64.exe?I21DBN=LINK&P21DBN=UJRN&Z21ID=&S21REF=10&S21CNR=20&S21STN=1&S21FMT=ASP_meta&C21COM=S&2_S21P03=FILA=&2_S21STR=ipd_2009_10_7 (accessed 29 April 2022).
4. Kolybeckiy V.R. Pokaznik finansovoi stabilnosti (Koeffitsient finansuvannya) [Financial stability ratio (Financing ratio)]. *Financial Analysis online* (electronic journal). Available at: <https://www.finalon.com/> (accessed 28 April 2022).
5. Kuzenko T.B., Martiusheva L.S., Hrachov O.V., Lytovchenko O.Yu. (2010) Finansova bezpeka pidpryiemstva [Financial security of the enterprise]. Kharkiv: KhNEU. Available at: <http://repository.hneu.edu.ua/handle/123456789/6877> (accessed 28 April 2022).
6. Derzhavna sluzhba statystyky Ukrainy. 2021. Kyiv. Available at: <http://www.ukrstat.gov.ua/> (accessed 29 April 2022).
7. Malyk O.V. (2017) Kontseptualni osnovy formuvannia mekhanizmu upravlinnia finansovoiu bezpekoiu pidpryiemstva [Conceptual bases of formation of the mechanism of management of financial safety of the enterprise]. *Universytetskyi naukovy zapysky* [University scientific notes] (electronic journal), vol. 4, pp. 207–218. Available at: http://www.irbis-nbuv.gov.ua/cgi-bin/irbis_nbuv/cgiirbis_64.exe?I21DBN=LINK&P21DBN=UJRN&Z21ID=&S21REF=10&S21CNR=20&S21STN=1&S21FMT=ASP_meta&C21COM=S&2_S21P03=FILA=&2_S21STR=Unzap_2017_4_17 (accessed 30 April 2022).
8. Onlain rozrakhunok finansovoho stanu pidpryiemstva [Online calculation of the financial condition of the enterprise]. FIN – ADMIN.COM. Available at: <https://fin-admin.com/ua/> (accessed 30 April 2022).
9. Bondarchuk N.V., Humenchuk M.I. (2016) Sutnist finansovo-ekonomichnoi bezpeky pidpryiemstva ta neobhidnist yi zabezpechennya [The essence of financial and economic security of the enterprise and the need to ensure it]. *Efektivna ekonomika* [Efficient economy] (electronic journal), vol. 11. Available at: http://nbuv.gov.ua/UJRN/efek_2016_11_10 (accessed 29 April 2022).
10. Khyzhniak Yu.O. (2018) Metodychnyi pidkhid do otsinky rivnia finansovoi bezpeky pidpryiemstva [Methodical approach to assessing the level of financial security of the enterprise]. *Hroshi, finansy i kredyt* [Money, finance and credit] (electronic journal), vol. 23, pp. 305–312. Available at: http://www.market-infr.od.ua/journals/2018/23_2018_ukr/55.pdf (accessed 28 April 2022).
11. Shvets Yu.O., Tsykalo K.S. (2017) Metodychnyi pidkhid do otsinky rivnia finansovoi bezpeky promyslovykh pidpryiemstv [Methodical approach to assessing the level of financial security of industrial enterprises]. *Naukovyi visnyk Mizhnarodnoho humanitarnoho universytetu. Seria: Ekonomika i menedjment* [Scientific Bulletin of the International Humanities University. Series: Economics and Management] (electronic journal), vol. 25(1), pp. 162–168. Available at: <http://www.vestnik-econom.mgu.od.ua/journal/2017/25-1-2017/36.pdf> (accessed 30 April 2022).
12. Ministerstvo ekonomiky Ukrainy (2021) [Ministry of Economy of Ukraine]. Finansova zvitnist DP «Lvivskiyi nauково-vyrobnychiy tsentr standartyzatsii, metrolohii ta sertyfikatsii» [Financial statements of Lviv Research and Production Center for Standardization, Metrology and Certification]. Kyiv: Informatsiino-analitychne ahentstvo. Available at: <https://www.me.gov.ua/Documents/Detail?lang=uk-UA&id=2c4554a7-4863-4d7f-b353-dcc51a08b0fb&title=DerzhavnePidprimstvolvivstandartmetrologiia> (accessed 30 April 2022).

DOI: <https://doi.org/10.32839/2304-5809/2022-5-105-6>

УДК 368

Татарин Н.Б., Підручняк К.П.

Львівський національний університет імені Івана Франка

ОСОБЛИВОСТІ ФІНАНСОВОЇ ДІЯЛЬНОСТІ СТРАХОВИХ КОМПАНІЙ В УКРАЇНІ

Анотація. У статті розглянуто особливості фінансової діяльності страхових компаній в Україні на сучасному етапі. Здійснено структурно-динамічний аналіз доходів та витрат страхових компаній України протягом останніх років. Проведено аналіз обсягів фінансових результатів в розрізі видів діяльності страховика. Досліджено взаємозв'язок динаміки кількості страхових компаній та обсягу чистого прибутку страховика протягом останніх років. Крім того розглянуто динаміку сплати податку на прибуток страховими компаніями України. Виділено вітчизняні умови діяльності страховиків, за рахунок яких ускладнюється функціонування страхових компаній. Проаналізувавши особливості фінансової діяльності страхових компаній та стан страхової справи в Україні, визначено проблеми даного напрямку та запропоновані перспективні шляхи вирішення цих проблем.

Ключові слова: страхова компанія, фінансова діяльність, доходи, витрати, фінансовий результат.

Tataryn Natalia, Pidruchnyak Kateryna

Ivan Franko National University of Lviv

PECULIARITIES OF FINANCIAL ACTIVITY OF INSURANCE COMPANIES IN UKRAINE

Summary. The article considers the peculiarities of financial activities of insurance companies in Ukraine at the present stage. The economic essence of the term "financial activity of insurance companies" is given and characterized. A structural and dynamic analysis of revenues and expenditures of insurance companies in Ukraine in recent years. Based on the analysis, it is proved that Ukrainian insurance companies effectively manage their financial resources. For a visual comparison, the dynamics of total revenues and expenditures of insurance companies are given. An analysis of the volume of financial results in terms of activities of the insurer. It is determined that the largest share in the formation of the financial result is financial and investment activities, followed by operating activities of insurance companies, and the smallest share of other activities. It is proved that with the decrease in the number of insurance companies and the efficiency of their insurance management, the profit of insurance companies decreases. In addition, the dynamics of income tax payment by insurance companies of Ukraine is considered. Domestic conditions of activity of insurers are singled out, due to which the functioning of insurance companies becomes more complicated. The main ones are the decrease in the solvency of the population, negative processes in the banking sector, increasing financial instability, the coronavirus pandemic, the martial law in Ukraine and more. It is noted that all this leads to a reduction in insurance, falling profitability and, consequently, reducing the level of financial reliability and stability of insurers. After analyzing the peculiarities of the financial activities of insurance companies and the state of the insurance business in Ukraine, the problems of this area are identified and promising ways to solve these problems are proposed.

Keywords: insurance company, financial activities, features, income, expenses.

Постановка проблеми. Страхування є ефективним інструментом для сприяння соціально-економічному розвитку країни, шляхом маневрування резервами, задоволенням потреб у захисті доходів та майна юридичних та фізичних осіб. Але впоратися з даними функціями можливо лише за належного рівня розвитку страхової справи, оскільки страхові компанії повинні не тільки забезпечувати відшкодування матеріальних збитків, зумовлених страховою подією, а й сприяти розвитку науково-технічного прогресу, фінансуванню різних соціальних сфер, таких як освіта, охорона здоров'я шляхом здійснення ефективної фінансової діяльності.

Одним з основних напрямків наукових досліджень в сучасних умовах є дослідження ефективності фінансової діяльності страховика і як наслідок формування позитивного фінансового результату страхових компаній. Відповідно, дослідження питань, пов'язаних з особливостями фінансової діяльності страховиків, набувають усе більшої актуальності.

Аналіз останніх досліджень і публікацій. Проблематика фінансової діяльності суб'єктів господарювання, зокрема страхових компаній була

і залишається предметом наукового інтересу багатьох вітчизняних та закордонних науковців. Зокрема виділимо таких, Вовчак О.Д., Налукова Н.І., Бадида М.П., Янченко А.Ю., Світлична О.С., Аберніхіна І.Г., Сокиринська І.Г. та інші.

Виділення невирішених раніше частин загальної проблеми. Страховий ринок є важливим фінансовим джерелом ефективного розвитку національної економіки, оскільки під час процесу страхування відбувається акумуляція значних грошових ресурсів та подальше їх інвестування страховими компаніями. Це дозволяє зрозуміти, що фінансова діяльність страхових організацій є потужним інституційним інструментом, який потребує досліджень даної галузі.

Формулювання цілей статті. Основною метою дослідження є комплексне дослідження теоретичних основ фінансової діяльності страховика, практичне вивчення показників фінансових результатів страховика та внесення пропозицій щодо удосконалення фінансової діяльності страхових компаній в Україні.

Виклад основного матеріалу дослідження. Сутність поняття «фінансова діяльність страхових компаній», визначена в окремому норма-

тивно-правовому акту, зокрема у Законі України «Про страхування». Згідно вказаним документом предметом безпосередньої діяльності страховика може бути лише страхування, перестраховування і фінансова діяльність, пов'язана з формуванням, розміщенням страхових резервів та їх управлінням [1, ст. 2].

З одного боку, це доволі звужений підхід, оскільки мова йде лише про залучений капітал страховика, а про власний капітал нічого не зазначено, а з іншого боку – він конкретизує, що кошти страхових резервів формуються у процесі здійснення операційної діяльності, а їх розміщення відбувається у процесі інвестиційної діяльності. Ефективність управління у вказаних напрямках відображається змінами у складі та структурі не лише залученого капіталу, а й у складі та структурі власного капіталу страхових компаній, оскільки у разі позитивних фінансових результатів, отриманих від основної діяльності, є реальні фінансові можливості для поповнення власного капіталу та інвестування. Таким чином, дослідження фінансової діяльності страховика варто проводити із врахуванням специфіки страхування та страхової діяльності [2, с. 108].

Страхова діяльність належить до сфери фінансових послуг. Вона належить до невиробничої сфери, де не створюється національний дохід і валовий внутрішній продукт, а лише відбувається їх перерозподіл [3, с. 131].

Однак страховики завжди прагнуть до забезпечення прибутковості. Прибуток є важливим показником успішності здійснення фінансово-господарської діяльності страхової організації, джерелом зміцнення фінансової стійкості страховика, а також необхідною умовою зацікавленості власників у збереженні бізнесу.

Головною особливістю діяльності страховика є те, що спочатку страхова організація акумулює кошти, що приходять від страхувальника, для формування страхового фонду, а лише після цього несе витрати, пов'язані з компенсацією збитків за укладеними страховими договорами.

Доходи страхової організації формуються від страхової діяльності, доходи від інвестиційної та фінансової діяльності та інші доходи. Розглянемо участь кожної діяльності у формуванні доходу страховика. Проаналізуємо залежність результативної ознаки від кожного напрямку ді-

яльності страховиків (операційна, фінансова, інвестиційна тощо) (табл. 1).

Оцінивши найактуальніші дані Національного банку України, варто відмітити що протягом останніх років спостерігається збільшення доходів страховиків. Доходи від реалізації послуг страхування non-life займають найбільшу частку в доходах страховиків (у 2018 році – 56,91%, у 2019 році – 60,48%, у 2020 – 59,96%). Дохід від реалізації послуг страхування life у 2019 році зріс у 1,23 разів порівняно з 2018 роком, а у 2020 році зменшився на 37,46%, порівняно з 2019 роком. Дохід від надання послуг для інших страховиків та інших послуг (виконання робіт) займає незначну частку в сукупних доходах страховиків, а саме 0,07% станом на 2020 рік.

Інші операційні, фінансові, надзвичайні доходи та суми із технічних резервів та ін. доходи, становлять вагому частину в доході, а саме 26%, 23% та 27% відповідно у 2018, 2019 та 2020 роках. Спостерігається тенденція до коливання частки цього доходу в сукупних доходах страховиків.

Частки страхових виплат і відшкодувань, компенсовані перестраховиками; суми від суброгацій; суми винагород за перестраховування, навпаки, зменшуються за аналізований період. Ця стаття займає незначну частину доходу страховиків.

Отже, з аналізу доходів страховиків за 2018–2020 роки можна сказати, що доходи від реалізації послуг страхування non-life, які становлять вагому частину у загальному доході страховиків, є доходами від операційної (основної) діяльності страховиків.

Витрати страховиків – це ті грошові кошти, які вони витрачають у процесі своєї діяльності.

Витрати в бухгалтерському обліку визначаються як зменшення економічних вигод у вигляді вибуття активів (нарахування амортизації) чи збільшення зобов'язань, що призводить до зменшення розміру власного капіталу (за винятком зменшення капіталу за рахунок його вилучення або розподілу власниками) [5, с. 196].

Як і доходи страховика, витрати бувають і від операційної діяльності, і від фінансової та інвестиційної діяльності, від іншої діяльності. Витрати є одними з найбільш визначних показників діяльності будь-якого суб'єкту господарювання, оскільки загальний обсяг витрат страховика впливає на фінансовий результат діяльності страховика. Також витрати страховика утворюють собівартість

Таблиця 1
Структурно-динамічний аналіз доходів страхових компаній України за 2018–2020 рр.

Доходи страховиків	Абсолютне значення, тис. грн			Структура, %		
	2018	2019	2020	2018	2019	2020
Дохід від реалізації послуг страхування non-life (зроблені платежі)	25166612,2	30564726,4	30406966,48	56,91	60,48	59,96
Дохід від реалізації послуг страхування life	4209192,4	5186179,2	3243375,7	9,5	10,26	6,4
Дохід від надання послуг для інших страховиків та інших послуг (виконання робіт)	130670,0	38429,3	35524,9	0,29	0,07	0,07
Інші операційні, фінансові, надзвичайні доходи та суми із технічних резервів та ін. доходи	11702904,3	11512532,4	13889960,7	26,46	22,79	27,37
Частки страхових виплат і відшкодувань, компенсовані перестраховиками; суми від суброгацій; суми винагород за перестраховування	3008542,1	3235571,3	3130850,5	6,8	6,4	6,2
Разом	44217921,0	50537438,6	50706678,28	100	100	100

Джерело: складено за даними [4]

страхових послуг. Порядок відображення витрат за страховими внесками залежить від виду діяльності, з якою пов'язане страхування.

Найбільшу питому вагу операційних витрат становлять страхові виплати та відшкодування (табл. 2), тобто кошти, які страховик виплачує страхувальнику в разі настання страхового випадку відповідно до умов договору страхування.

Дослідивши дані НБУ, варто відмітити, що протягом останніх років спостерігається збільшення витрат страхових компаній України. Так, станом на 31.12.2018 сукупні витрати страховиків за всіма видами діяльності становили 36 618 216,1 тис. грн, в наступному році зросли на 11,81%, і становили 40 942 623,8 тис. грн. Станом на 31.12.2020 сукупні витрати становили 42 632 643,8 тис. грн, це на 4,13% більше ніж за аналогічний період 2019 року.

Загалом операційні витрати (найбільша частка припадає на страхові виплати та відрахування, аквізиційні витрати і адміністративні витрати) становлять 72,95% від сукупних витрат страховиків (на прикладі 2020 року).

Для наочного зіставлення доходів і витрат страховиків протягом аналізованих років відобразимо їх динаміку на діаграмі (рис. 1). Найбільші доходи та витрати страховики мали у 2020 році, а найменші – у 2018 році.

У 2018 році страховики отримали найменший фінансовий результат у 7599704,9 тис. грн. Найбільший фінансовий результат у 8074034,48 тис. грн спостерігався у 2020 році.

Страхові компанії, як суб'єкт господарювання, зацікавлені в ефективній і результативній роботі, яка визначається перевищенням доходів над витратами. Важливим показником діяльності страхової компанії є фінансовий результат, який визначається в розрізі видів діяльності. Саме на основі інформації про фінансовий результат формуються висновки про стан і перспективи діяльності страховика. Визначення фінансового результату діяльності страхової компанії ускладнюється через специфіку послуг, що надаються.

Проведемо аналіз обсягів фінансових результатів в розрізі видів діяльності страховика. У формуванні фінансового результату найбільшу питому вагу становить фінансова та інвестиційна діяльність, далі йде операційна діяльність страхових компаній, а найменшу частку участі займає інша діяльність (рис. 2).

Так, згідно наведених даних протягом останніх років спостерігалось збільшення результатів фінансових операцій страховиків. У 2018 році обсяг операцій становив 2250072,9 тис. грн, а вже станом на 31.12.2019 – на 30% більше (2925934,3 тис. грн). У 2020 році зростання даного показника продовжилось, так у порівнянні з 2019 роком результати фінансових операцій зросли на 1,08%.

Дослідивши дані результатів основної діяльності, ми спостерігаємо зміну обсягу даного показника протягом даного періоду. Станом на 31.12.2019 результати операційної діяльності страховиків різко збільшилися у 14 разів, або на 1 058 780,4 тис. грн., а в 2020 році скоротилися на 25,92 % і становили 844273 тис. грн. Варто відмітити, що результати іншої звичайної діяльності страховиків є від'ємними, але у 2020 році даний показник став додатним.

Отримання позитивного фінансового результату є головним завданням страхової компанії. Адже даний показник характеризує ефективність діяльності страхової організації, стимулює або стримує її ділову та інвестиційну активність.

Для страхової компанії прибутком вважається такий позитивний фінансовий результат, який забезпечує перевищення доходів над витратами.

Прибуток страховика, який залишається після сплати податків є чистим прибутком і власністю страховика (рис. 3). Порядок його використання підпорядковується спільним для всіх суб'єктів підприємницької діяльності принципам і регулюється Законом України «Про господарські товариства» та статутними документами страховика. Особливістю розподілу прибутку страховика є те, що, згідно із законом України

Таблиця 2

Структура витрат страхових компаній України за 2018–2020 рр.

Напрямки витрат і виплат	Абсолютні значення, тис. грн			Структура, %		
	2018	2019	2020	2018	2019	2020
Страхові виплати та відшкодування	12 863379,9	14338361,6	14853560,6	35,13	35	34,85
Відрахування в резерви	64243,3	55931,2	57778,5	0,17	0,14	0,14
Аквізиційні витрати	9867266,9	10893966,2	10524226,3	26,45	26,6	24,7
Витрати, пов'язані з укладанням та пролонгацією договорів перестраховування	514554,2	300746,3	61761,1	1,4	0,73	0,15
Витрати, пов'язані з регулюванням страхових випадків	264312,7	351497,0	351641,7	0,72	0,86	0,82
Ліквідаційні витрати	43100,7	105066,8	30877,4	0,12	0,26	0,08
Інші витрати, що належать до собівартості реалізованих послуг	534936,8	575283,6	820112,1	1,46	1,4	1,9
Адміністративні витрати	3921280,7	4377320,8	5697052,6	10,7	10,69	13,4
Витрати на збут послуг	1421799,1	2574906,7	2092617,7	3,89	6,29	4,9
Інші операційні витрати	2179792,8	2489940,6	2568264,5	5,95	6,08	6,02
Фінансові витрати	158836,9	241086,8	270625,3	0,43	0,59	0,64
Інші витрати	4963922,1	4638491,2	5304126,0	13,5	11,4	12,4
Надзвичайні витрати	790,0	25,0	0,0	0,02	0	0
Разом	36618216,1	40942623,8	42632643,8	100	100	100

Джерело: складено за даними [4]



Рис. 1. Сукупні доходи та витрати страхових компаній у 2018–2020 рр., тис. грн

Джерело: складено за даними [4]

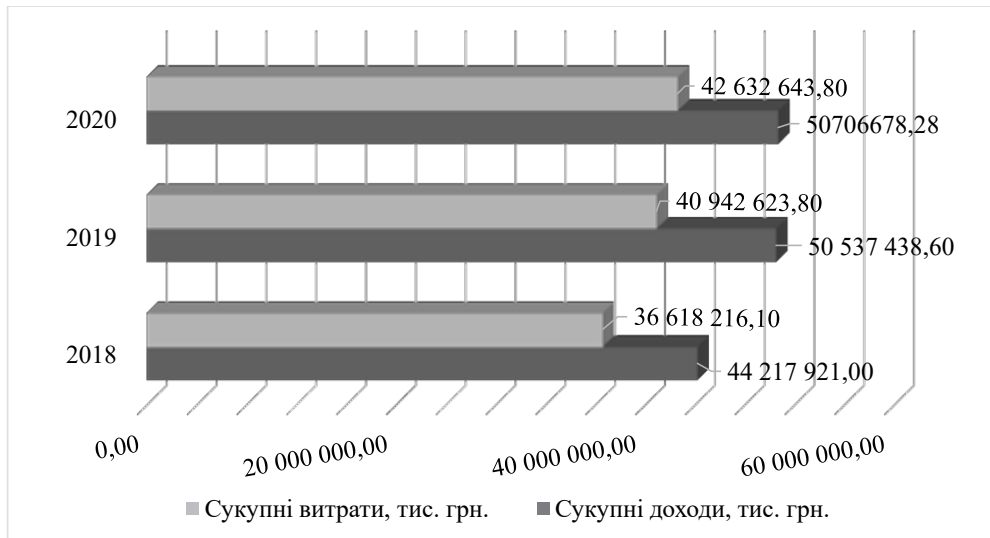

Рис. 2. Аналіз обсягів фінансових результатів страховиків у 2018–2020 роках, тис. грн

Джерело: складено за даними [4]

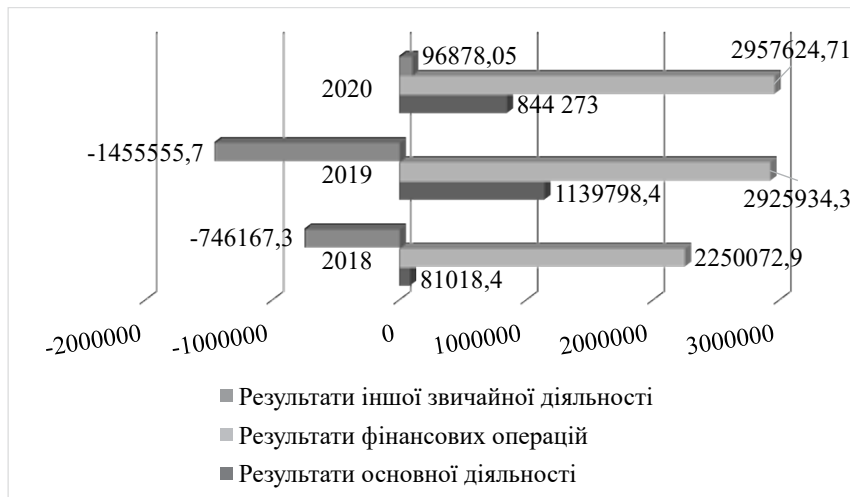

Рис. 3. Динаміка кількості страхових компаній та обсягу чистого прибутку страховика протягом 2018–2020 років

Джерело: складено за даними [4]



Рис. 4. Сплата податку на прибуток страховими компаніями України у 2018–2020 рр., тис. грн

Джерело: складено за даними [4]

«Про страхування» (2001 р.), за рахунок чистого прибутку (перш ніж він буде розподілений між власниками) страховик може створювати вільні резерви з метою зміцнення своєї платоспроможності [6, с. 309].

Чистий позитивний фінансовий результат страховиків за досліджувані роки поступово зростає. Проте, у 2020 році показник зменшився на 562 354,58 тис. грн., що пов'язано із зменшенням кількості страхових компаній та ефективності здійснення ними страхового менеджменту.

Прибуток є об'єктом для нарахування основного податку, який сплачують страхові компанії – податку на прибуток підприємств. Суми сплаченого страховиками податку на прибуток підприємств наведено на рис. 4.

Слід зауважити, що динаміка сплати податку на прибуток підприємств страховими компаніями в аналізованому періоді стабільно поступово зростала. У 2019 році сума сплаченого страховиками податку на прибуток підприємств порівняно з показником попереднього року зросла у 1,18 разів, або на 18,68%. А станом на 31.12.2020 цей показник ще зріз на 277141,37 тис. грн, або на 19,96%.

З 2019 року з'явилася нова податкова різниця, на яку слід збільшувати страховиком свій фінансовий результат, оскільки 01.01.2019 року набрали чинності зміни, внесені Законом України від 23.11.2018 р. № 2628-VIII до ПКУ, зокрема стосовно оподаткування доходу страховиків.

На даний час, на жаль, страховий сектор України виконує свої економічні функції лише частково, а кількість страхових організацій зменшується і у переважній більшості вони функціонують з низькою ефективністю. Причиною цього є вітчизняні умови діяльності страховиків. Все ускладнюється за рахунок:

- воєнної ситуації та політичної кризи в країні;
- негативних процесів в банківській сфері;
- скорочення економічних процесів і спаду економіки;
- сплеску соціальної напруги через пандемію COVID-19;
- зменшення платоспроможності населення.

Це все призводить до скорочення обсягів страхування, падіння рівня доходності і, відповідно, зниження рівня фінансової надійності і стійкості страховиків.

Активізація фінансової діяльності страховиків забезпечить вирішення проблем: стимулю-

вання залучення капіталу; збільшення обсягів довгострокового капіталу; регулювання потоків фінансових ресурсів; збільшення рівня реінвестування прибутку; розширення можливостей капіталовкладень та інвестиційних можливостей страховиків [2, с. 106].

Особливостями фінансової діяльності страховика є наступне:

- фінансова діяльність страхової компанії не є її основною діяльністю, оскільки страхування є першочерговим;

- фінансова діяльність є рівнозначною страховій діяльності страховика, оскільки його основна діяльність пов'язана зі збитками, які можуть певною мірою компенсуватися доходами від фінансової діяльності.

Висновки з даного дослідження і перспективи. Сучасний стан економіки України характеризується зменшенням темпів економічного зростання, що зумовлює необхідність використання всіх можливостей стимулювання виробництва. Одним із важливих шляхів подолання негативних тенденцій у розвитку економіки країни є здійснення ефективної фінансової діяльності страховими компаніями. Зрушення інвестиційного процесу може бути забезпечена за рахунок ефективного використання страхових ресурсів національних страхових організацій.

На сьогодні страхові компанії ще не мають достатнього досвіду та належних умов для ефективного функціонування і управління інвестиціями. Ми вважаємо, що доцільно реалізувати такі заходи, для покращення результатів фінансової діяльності страховика:

- адаптація світового досвіду, світових вимог фінансового регулювання та нагляду до українського страхового ринку;

- проведення страховиками активної співпраці з європейськими та міжнародними організаціями, для залучення капіталу і збільшення результатів фінансово-інвестиційної діяльності компанії;

- вдосконалення інформаційного забезпечення для оцінювання ефективності фінансової діяльності страховика;

- розробка, реалізація податкових стимулів для розвитку довгострокового страхування, це підвищить доходність страховиків;

- створення в організаційній структурі страхової компанії відповідних відділів фінансового

аналізу, спеціалісти яких займалися б оцінкою фінансового стану страховика (фінансової стійкості, платоспроможності, ліквідності фінансових результатів) та надавали відповідні рекомендації щодо його покращення;

– використання додаткових можливостей реалізації страхових договорів, зокрема через Ін-

тернет. Важливо передбачити нові форми взаємин з банками за допомогою створення сумісних програм банківського і страхового обслуговування тощо.

Отже, тільки за умов забезпечення стійкості фінансового стану страхові компанії зможуть реалізувати свої потенційні можливості щодо інвестування і здійснення інших видів діяльності.

Список літератури:

1. Про страхування : Закон України від 07.03.1996 № 18. URL: <https://zakon.rada.gov.ua/laws/show/85/96-%D0%B2%D1%80#Text> (дата звернення: 07.03.2022).
2. Налукова Н.І., Бадида М.П. Фінансова діяльність страховика: концептуальні засади теорії і практики. *Світ фінансів*. 2015. № 2. С. 105–117. URL: <http://dSPACE.wunu.edu.ua/bitstream/316497/3754/1/%D0%9D%D0%B0%D0%BB%D1%83%D0%BA%D0%BE%D0%B2%D0%B0%20%D0%9D.pdf> (дата звернення: 07.03.2022).
3. Гаманкова О.О. Фінанси страхових організацій : навч. посіб. Київ : КНЕУ, 2007. 328 с.
4. Національний банк України. Офіційний сайт. URL: <https://bank.gov.ua/> (дата звернення: 10.03.2022).
5. Говорущко Т.А., Стецюк В.М. Страхування : навч. посіб. Львів : «Магнолія 2006», 2014. 328 с.
6. Вовчак О.Д. Страхування : навч. посіб. 3-тє видання, стереотипне. Львів : «Новий Світ-2000», 2006. 480 с.

References:

1. On insurance: Law of Ukraine of March 7, 1996 № 18. Available at: <https://zakon.rada.gov.ua/laws/show/85/96-%D0%B2%D1%80#Text> (accessed 7 March 2022).
2. Nalukova N.I., Badyda M.P. (2015) Finansova diialnist strakhovyka: kontseptualni zasady teorii i praktyky [Financial activity of the insurer: conceptual principles of theory and practice]. *Svit finansiv* [The world of finance] (electronic journal), no. 2, pp. 105–117. Available at: <http://dSPACE.wunu.edu.ua/bitstream/316497/3754/1/%D0%9D%D0%B0%D0%BB%D1%83%D0%BA%D0%BE%D0%B2%D0%B0%20%D0%9D.pdf> (accessed 7 March 2022).
3. Hamankova O. O. (2007) Finansy strakhovykh orhanizatsii [Finance of insurance organizations]. Kyiv: KNEU. (in Ukrainian)
4. National Bank of Ukraine. Official site. Available at: <https://bank.gov.ua/> (accessed 10 March 2022).
5. Hovorushko T.A., Stetsiuk V.M. (2014) Strakhuvannia [Insurance]. Lviv: «Mahnoliia 2006». (in Ukrainian)
6. Vovchak O.D. (2006) Strakhuvannia [Insurance]. Lviv: «New World-2000». (in Ukrainian)

СТРАТЕГІЯ РОЗВИТКУ УКРАЇНСЬКОЇ НАУКИ В УМОВАХ ВІДНОВЛЕННЯ ЕКОНОМІКИ КРАЇНИ

Анотація. У статті запропоновано розробити та реалізувати стратегію розвитку науки в Україні в основі якої лежить встановлення нових пріоритетів у наукових дослідженнях, формування наукової інфраструктури, кадровий потенціалі та нормативне забезпечення процесу реформування наукової діяльності. Аргументовано, що зміна пріоритетних напрямів розвитку науки в Україні потребує зміни Закону України «Про пріоритетні напрями розвитку науки і техніки», а необхідна трансформація пріоритетів повинна виходити із двох фундаментальних принципів: національні інтереси та безпека. Також, в українських реаліях, особливо при потребі відновлення економіки та достатньо швидких темпах її структурної модернізації, доцільним є функціонування трьохрівневої наукової інфраструктури в основі якої лежить необхідність того, що більша частина науково-дослідних ініціатив повинно генеруватися від потреб економіки країни. Крім того, для збереження кадрового потенціалу науки в Україні, повинна функціонувати змішана модель оплати праці, що фактично складатиметься із двох частин: фіксована заробітна плата (оклад та надбавки) та діапазонна частина (кошти від задоволення запитів економіки). Водночас, ключовим елементом у стратегії розвитку науки в Україні, що забезпечить її реалізацію є нормативно-правове забезпечення ефективної інтеграції науки, освіти та економіки. В основі нормативно-правове забезпечення реалізації стратегії повинна лежати модернізація Закону України «Про наукову та науково-технічну діяльність» саме в контексті зближення науки та економіки.

Ключові слова: наука, стратегія розвитку, пріоритетні напрями розвитку, наукова інфраструктура, кадровий потенціал науки.

Тymkiv Andriy

Kamyanets-Podilsky State Institute

STRATEGY FOR THE DEVELOPMENT OF UKRAINIAN SCIENCE IN THE CONDITIONS OF RECONSTRUCTION OF THE COUNTRY'S ECONOMY

Summary. The first half of 2022 was a turning point in Ukraine's history as a European state. Russia's military aggression has forced our country's economy to mobilize efforts to protect itself from the actions of an enemy country. Undoubtedly, this suspended the country's progress in economic development and led to a decrease in the level of key parameters and indicators of the national economy. Destroyed infrastructure, a significant number of temporarily displaced persons, the shutdown of many enterprises, the reduction of export-import operations, rising inflation led to a general decline in GDP by more than 40%. This article aims to outline the problem of the need to form a new strategy for the development of domestic science, which will be based on a mechanism for rapid response to the demands of the economy in the process of its recovery, formation and development. The article proposes to develop and implement a strategy for the development of science in Ukraine, which is based on the establishment of new priorities in research, the formation of scientific infrastructure, human resources and regulatory support for the process of reforming scientific activity. It is argued that changing the priority areas of science development in Ukraine requires a change in the Law of Ukraine "On Priority Areas of Science and Technology Development", and the necessary transformation of priorities should be based on two fundamental principles: national interests and security. Also, in the Ukrainian reality, especially when the economy needs to recover and its structural modernization is fast enough, it is advisable to operate a three-tier scientific infrastructure based on the need for most research initiatives to be generated from the needs of the economy. In addition, in order to preserve the human resources potential of science in Ukraine, a mixed wage model should operate, which will actually consist of two parts: a fixed salary (salary and allowances) and a range part (funds from meeting the demands of the economy). At the same time, a key element in the strategy of science development in Ukraine, which will ensure its implementation, is the legal support for the effective integration of science, education and economics. The basis for regulatory and legal support for the implementation of the strategy should be the modernization of the Law of Ukraine "On Scientific and Scientific-Technical Activities" in the context of convergence of science and economics.

Keywords: science, development strategy, priority directions of development, scientific infrastructure, personnel potential of science.

Постановка проблеми. Перша половина 2022 року для України як європейської держави стала переломним моментом у історії. Російська військова агресія змусила економіку нашої країни мобілізувати зусилля щодо захисту від дій ворожої країни. Безперечно це призупинило поступ країни в економічному розвитку і призвело до зниження рівня ключових параметрів та показників національного господарства країни. Зруйнована інфраструктура, значна кількість тимчасово-

переміщених осіб, зупинка багатьох підприємств, скорочення експортно-імпорتنих операцій, зростання рівня інфляції призвело до загального падіння ВВП країни більше як на 40%.

Цілком очевидно, що така ситуація недопустима для майбутнього країни, а тому наступним етапом господарської мобілізації країни ми вважаємо акумуляцію зусиль науки та активізацію наукового потенціалу у соціально-економічному держави.

Безперечно, у війні постраждали багато авторитетних закладів вищої, професійно-технічної, загальної та дошкільної освіти. Так, за даними Міністерства освіти і науки України на квітень 2022 року в нашій державі зазнали бомбардувань 928 закладів освіти, 84 з яких зруйновано повністю. Значна кількість освітян та науковців стали тимчасово-переміщеними особами і змушені або виїхати за кордон, або покинути свій напрям діяльності і влаштуватися на інші робочі місця відповідно до вакантних посад на підприємствах в інших регіонах країни.

Така ситуація вкрай негативно впливає на передумови для функціонування економічної системи країни, адже становлення та розвиток без науки, що продукує напрями соціально-економічної стратегії і тактики практично унеможливується.

Аналіз останніх досліджень та публікацій. Проблеми розвитку вітчизняної науки знаходяться у колі дослідницьких інтересів багатьох вітчизняних вчених. Так, Фоміна С.В. [2] предметом свого дослідження обрала комерціалізацію наукових досліджень.

Стан науково-інноваційної діяльності в Україні за останні роки доволі ґрунтовно проаналізували у своєму дослідженні такі науковці як Т.В. Писаренко, Т.К. Куранда, Т.К. Кваша [3].

Заслугує на увагу позиція О. Костюка щодо прогнозів розвитку української науки після війни [4].

Вітчизняний та зарубіжний досвід розвитку наукової діяльності проаналізовано у публікаціях О.С. Мантур-Чубата, Ю.А. Дубілей, А.В. Міхалець [5] та Ю. Скиба, Г. Чорнойван, О. Жабенко, О. Ярошенко, О. Отич, С. Мельник [15].

Виділення не вирішених раніше частин загальної проблеми. На сьогодні вітчизняна наука опинилася у стані не просто критичному, а на межі катастрофи. Усе це сталося на тлі економічної кризи, що склалася через військову агресію північно-східного «сусіда» в Україні. А тому нині виокремлюються абсолютно нові проблеми у соціально-економічному відновленні та розвитку країни. Абсолютно новими їх можна вважати тому, що чинники, що їх спричиняють і наслідки, що спричинені ними для вітчизняної когорти науковців є неочікувано новим предметом дослідження. Не стали виключенням тут і проце-

си розвитку науки, техніки, освіти та інновацій в Україні.

Мета статті. Дана стаття покликана окреслити проблему необхідності формування нової стратегії розвитку вітчизняної науки в основі якої лежатиме механізм швидкого реагування на запити економіки у процесі її відновлення, становлення та розвитку.

Виклад основного матеріалу. Зважаючи на те що в Україні до 2022 року відбувалися доволі негативні процеси із розвитком науки та техніки, про що можна судити із графіку динаміки частки витрат на виконання наукових досліджень і розробок у ВВП, вважаємо що нині це неприйнятний тренд і держава, яка відновлює власний потенціал повинна докласти максимум зусиль для практично миттєвого акумулювання такого драйвера економіки як наука.

В той час як у провідних європейських країнах частка фінансування наукових досліджень у ВВП країни коливалася від майже 4% до 1% [1].

Безперечно, можна стверджувати, що відбувався доволі суб'єктивний процес скорочення потенціалу української науки звичайно ж під впливом доцільності фінансування інших сфер, розвитку соціальних програм, інфраструктурних проєктів, коронакризи або звичайних політичних популістських бажань.

Наука вважалася сферою інтересів менеджменту закладів освіти, які намагалися практично «вибивати» кошти на її розвиток. Наукові дослідження стали свого роду «хоббі» для тих хто їх проводив, при цьому доволі не дешевим.

Необхідно усвідомити не ціль науки у державі збільшити кількість дисертацій чи монографій у архіві, а у штаті закладів освіти – кількість докторів чи кандидатів наук. Цей підхід призводить до відірваності суспільства та економіки країни від науки як драйвера їх розвитку. Наука стає «чорною дірою» у яку входять фінансові потоки, однак зворотного ефекту не має.

Можна відзначити велику увагу до поняття «комерціалізації наукових досліджень», як впровадженні результатів та наукових здобутків у практичне виробництво чи певну сферу діяльності людини. В Україні навіть було прийнято Закон «Про державне регулювання діяльності у сфері трансферу технологій», що регламен-



Рис. 1. Частка витрат на виконання наукових досліджень і розробок у ВВП, %

Джерело: побудовано автором за даними Державної служби статистики

тував комерціалізацію і розкривав розуміння цього процесу. І тут необхідно зважати, що комерційний ефект від результатів наукових досліджень може бути «іноді в грошовій формі, іноді за рахунок збільшення ефективності іншої технології» [2], а іноді і у соціальному ефекті, що в подальшому стане підґрунтям для нарощення економічного потенціалу країни.

За останні роки, українська наука зіткнулася із проблемою альтернативності джерел фінансування на які держава акцентувала увагу оскільки вважала їх практично основним джерелом для розвитку в умовах обмеженості бюджетних коштів. Як приклад таких альтернативних джерел можна відзначити грантові програми. Отримання такого гранту зазвичай супроводжується тривалим процесом оформлення заявки та обґрунтування пропозиції. Саме такі процедурні бар'єри нерідко унеможливають отримання фінансування та доступ талановитих науковців до проектів та програм.

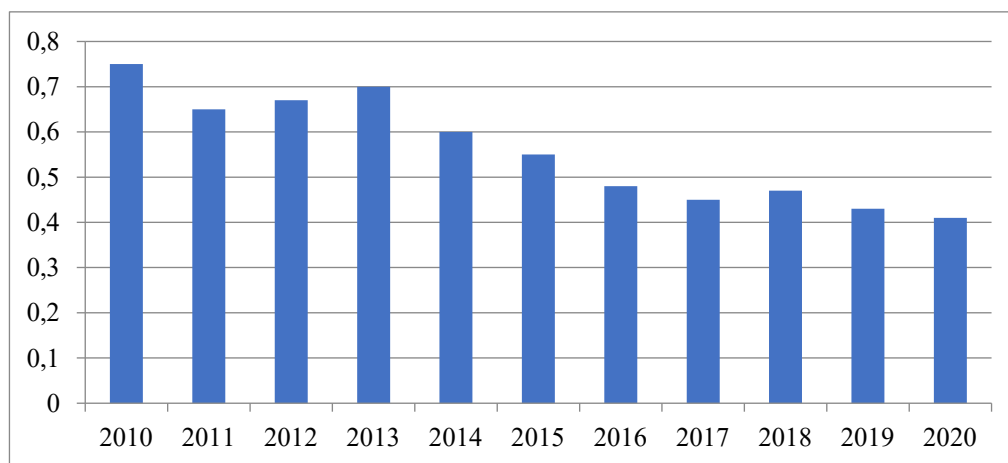
В аналітичній записці, що опублікована у 2021 році за назвою «Стан науково-інноваційної діяльності в Україні у 2020 році», оприлюднені дані рейтингових позицій нашої держави за показниками «глобальних знань» за 2018–2019 рік в яких серед 132 країн наша держава займає далеко не лідируючі позиції (рис. 2).

Фактично, це результат відсутності стратегії розвитку науки і техніки в Україні, проблема правової підтримки та необґрунтована, нераціональна позиція держави щодо фінансування наукової діяльності. Усі ці помилки обумовили вкрай складну ситуацію в науково-технічному поступі України та практично нівелювали економічний ефект від фінансування наукової діяльності в країні.

У зв'язку із війною ситуація кардинально змінилася і тому, якщо українське суспільство

хоче збудувати європейську державу з економікою високих соціальних стандартів, то ставлення держави до багатьох сфер в тому числі і науки повинно повністю змінитися. Так, в контексті проблеми професор Костюк О. зазначив, що у пост воєнний період план розвитку науки повинен містити наступні кроки: «по-перше, збільшення фінансування науки з 0,41 до 2% ВВП. По-друге, збільшення кількості молоді у науці... По-третє, підвищення рівня заробітної плати вченим, особливо молодим, до рівня вищого за середню зарплату в країні, тобто 14300 грн на 20-30%. По-четверте, збільшення фінансування закупівлі науково-дослідного обладнання» [4]. Кроки, що запропоновані досить вагомими і раціональними для розвитку науки, однак слід розуміти, що для країни з обмеженими матеріальними і фінансовими ресурсами, та значним скороченням ВВП це практично нереальні позиції. На наш погляд, це радше складові майбутнього розвитку, а на даний момент ми говоримо про відновлення і становлення. Більше того, це одностороння позиція, тобто що наука потребує від економіки, а ми переконані, що для цього наука має стати частиною пускового механізму економіки, тобто драйвером відновлення функціональних можливостей економічної системи країни.

Першим кроком наукового прориву та економічного становлення країни вважаємо формування стратегії розвитку науки в Україні до 2027 року тобто на найближчі 5 років (рис. 3).

При формуванні такого документу повинні враховуватися екзогенні та ендогенні чинники. Зокрема, серед головних екзогенних чинників які впливають на формування стратегії розвитку науки в Україні на наш погляд є міжнародна позиція України та прагнення у здобутті членства у ЄС, можливі зовнішні джерела фінансування



Рис. 2. Рейтингові позиції України за показниками критерію «глобальні знання»

Джерело: побудовано автором за даними [3, с. 8]

(міжнародна фінансова допомога, репарації країни агресора, кошти благодійних організацій, тощо), скорочення експортно-імпортного потенціалу країни, обмеження зовнішнього енергопостачання та іноземних інвестицій.

Ендогенними чинниками, що впливають на формування стратегії розвитку науки ми визначаємо перш за все, наслідки воєнних дій на території країни, руйнування інфраструктурних об'єктів (в тому числі наукових установ, лабораторій, технопарків), значна кількість вимушено переміщених осіб, які займалися наукою, переорієнтація фінансових потоків на відновлення інших секторів економіки, що зазнали значних збитків та є системно значимими для країни.

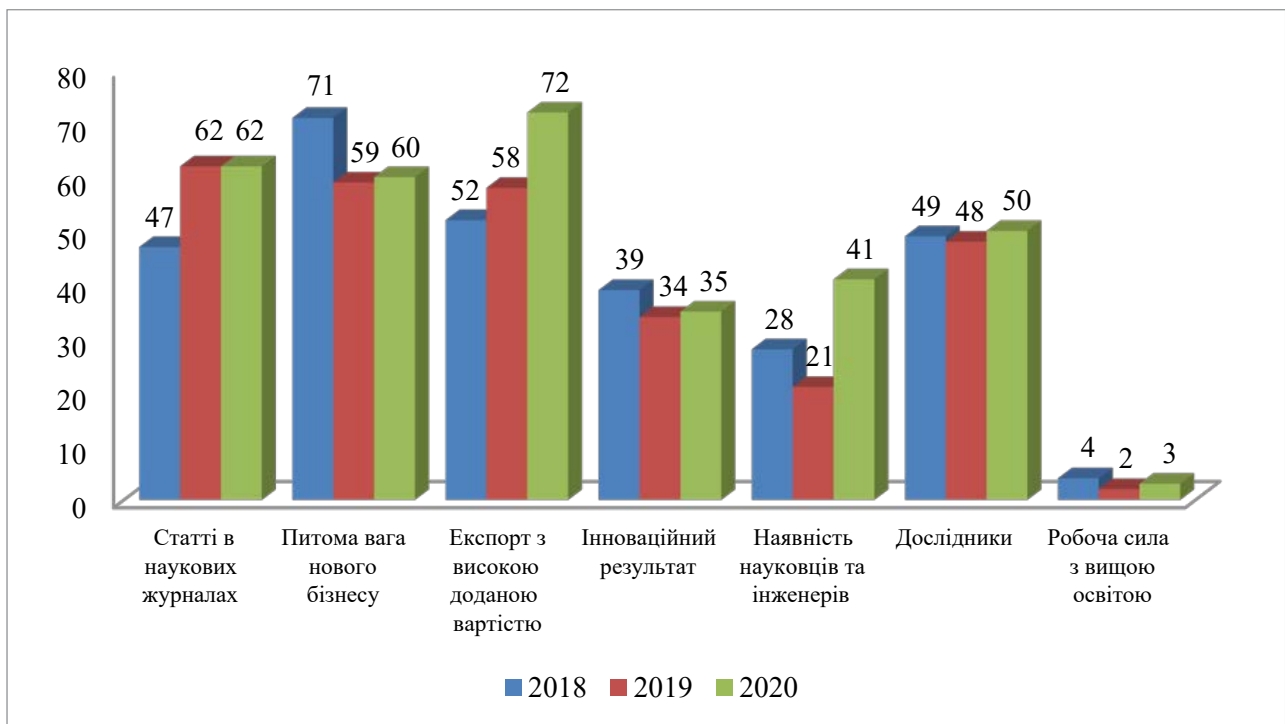
Цілком очевидним є зміна пріоритетних напрямів розвитку науки в Україні, а отже потребує зміни Закону України «Про пріоритетні напрями розвитку науки і техніки». Ми переконані, що необхідна трансформація пріоритетів повинна виходити із двох фундаментальних принципів: національні інтереси та безпека (рис. 4).

Вважаємо, що основним наслідком військової агресії є формування національної ідеї майбутньої безпеки країни. І саме сучасне фундаментальне наукове дослідження в українських реаліях повинне бути спрямоване на сферу продовольчої, фінансової, енергетичної, політичної, соціальної та військової безпеки країни. В таких наукових доробках «для дослідника недостатньо встановити новий факт, важливо дати йому пояснення з позицій сучасної науки, розкрити його загальнопізнавальне, теоретичне або практичне значення» [5, с. 11]. Разом із доведенням практичного значення важливо забезпечити продукування наукового продукту, що повинен володіти такими властивостями як інтелектуальна глибина, новаційність, і що найбільш важливо,

корисність для відновлення, становлення та розвитку національної економіки.

Під час війни з лютого 2022 року, ми можемо спостерігати, якого великого значення для безпекових та загальнонаціональних інтересів країни відіграє інформація та сучасні комунікаційні технології. По-суті, це повноцінний «другий фронт», що відкрила Україна і, безперечно, завдяки якому здобуто багато перемог на реальному полі бою.

Підтверджує актуальність проблеми ефективно інформаційної системи та сучасних комунікаційних технологій статистика довоєнного періоду у цій сфері, зокрема за даними Державної служби статистики:

– кількість підприємств, які здійснювали електронну торгівлю за 2018–2020 роки становили близько 5% від загальної кількості підприємств;

– обсяг реалізованої продукції (товарів, послуг), отриманий від електронної торгівлі за 2018–2020 роки зріс від 3,5 до 5% від загальної кількості продукції;

– частка кількості підприємств, що проводили «аналіз великих даних» у загальній кількості підприємств за 2018–2020 роки коливалася в межах 11,7%–12,5% від загальної кількості підприємств;

– частка кількості підприємств, вебсайт яких забезпечує можливість надання інтерактивних послуг, зокрема, можливість замовлення або бронювання в режимі онлайн у загальній кількості підприємств протягом 2018–2021 років коливалася в межах 10,2–10,4% від загальної кількості підприємств;

– частка кількості підприємств, що купують послуги хмарних обчислень протягом 2018–2021 років коливалася в межах 9,8–10,2% від загальної кількості підприємств [6].



Рис. 3. Складові стратегії розвитку науки України у формуванні наукового потенціалу країни

Джерело: побудовано автором



Рис. 4. Трансформація пріоритетів розвитку науки і техніки

Джерело: побудовано автором

Тобто, ще у довоєнний період існувала проблема налагодження ефективних комунікацій та впровадження сучасних інформаційних технологій. Як видно із статистики частка задіяних у цьому процесі підприємств практично не перевищувала 10% від загальної кількості підприємств.

Відтак, формування єдиної інформаційної системи країни на засадах безпеки та сучасних комунікаційних технологіях дозволить в першу чергу ефективно протистояти зовнішнім інформаційним агресивним впливам (маємо на увазі не лише хакерські атаки, але й ефективне протистояння дезінформації, як способу психологічного впливу щодо введення в оману користувача інформацією). Такого типу система – це доволі гнучкий механізм у реалізації державної інформаційної політики. Однак, для науки «найскладнішими тут є такі завдання, що передбачають гармонійне забезпечення інформаційної безпеки держави, особи і суспільства з одночасним виокремленням нагальних пріоритетів, до яких слід віднести створення/відновлення основних точок захисту системи національної безпеки в інформаційній сфері, практичну реалізацію наведеної вище схеми створення ефективної системи інформаційної безпеки держави, перегляд списку нових інформаційних загроз, усунення наявних із визначенням ступеня можливих наслідків та рівнів їх інтенсивності» [7, с. 73].

Формування мультиджерельної енергосистеми країни із загальнодержавною системою енергетичного менеджменту, функціонування якої базується на принципах енергетичної незалежності, безпеки та стабільності. Проблемою науки у цій сфері стане забезпечення процесу пошуку альтернативних джерел енергії та максимізація ефективного використання традиційних джерел енергії на основі енергозберігаючих технологій, при цьому максимально забезпечивши безпеку енергетичної інфраструктури.

Згідно офіційних Даних державної служби статистики України лише на 2020 рік наша енергосистема змогла вийти на рівень 6,6% у частці постачання енергії від відновлюваних джерел, при цьому значну частку з яких (4,9%) займала енергія біопалива та відходи [8].

У той час, як уже такі європейські країни як Швеція, Фінляндія та Данія мали у своєму арсеналі на початок 2019 року більше як 30% джерел відновлюваної енергії, Німеччина 16%, а Великобританія 10% [9]. Тобто, проблематика для української науки у цій площині цілком очевидна.

Раціональне природокористування із пріоритетним напрямом переробки та безпечної утилізації відходів та формуванням системи екологічної безпеки країни, як пріоритетний напрям стратегії розвитку наукової діяльності обумовлений не лише глобальними екологічними

проблемами, що постійно обговорюються на дискусійних майданчиках організованих ООН чи іншими екологічними організаціями, але й наслідками війни в Україні: знищенням окремих екосистем, забрудненням навколишнього середовища через надмірні викиди шкідливих речовин через воєнні дії на найбільш екологічно небезпечних ділянках та промислових об'єктах.

Ще до війни в Україні існувала проблема відходів, утворення яких зростало щорічно, очевидно на тлі нарощення обсягів виробництва та життєдіяльності населення (рис. 5).

Водночас, за період військових дій в Україні в окремих регіонах із найбільшою військовою активністю накопичилася значна кількість органічних та неорганічних відходів, переробка та утилізація яких потребує негайних науково-обґрунтованих заходів.

Життя і здоров'я населення ще у довоєнний період включало у себе цілий комплекс проблем, що були пов'язані із фінансуванням медзакладів, забезпеченням необхідною кількістю медпрепаратів та кваліфікованих і мотивованих медпрацівників. Особливо гостро ці проблеми постали на тлі світової пандемії COVID-19.

Нинішня ситуація вимагає не лише певних кроків у покращенні, а на наш погляд, тотальної зміни у підходах до сфери охорони здоров'я. Однією із складових таких змін повинно стати збільшення наукоємності цього сегменту соціально-гуманітарної політики держави. Особливо у пост воєнний період, країна повинна стати центром сучасних досліджень у сфері фізичного та психологічного здоров'я людини. Українські медики, психологи, реабілітологи неодноразово доводили свою професійну кваліфікацію. Маючи такий практичний потенціал у сфері охорони здоров'я, що випробуваний у надскладних умовах військових дій поряд із фундаментальними науковими дослідженнями вітчизняна сфера охорони здоров'я повинна стати однією із найбільш розвинутих на Європейському континенті.

Після визначення пріоритетів розвитку науки та техніки важливим кроком для дієвої реалізації стратегії розвитку науки і техніки безперечно є інфраструктура, що включає у себе розгалужену

мережу профільних науково-дослідних установ, станцій, лабораторій, технопарків та технополісів.

У квітні 2021 року Уряд ухвалив «Концепцію державної цільової програми розвитку дослідницьких інфраструктур в Україні на період до 2026 року». В урядових структурах уже на той час було розуміння того, що стан науки та техніки був вкрай незадовільний, про що зазначено у підставах для прийняття такого документу [10].

Цілком очевидно, що ті збитки які були завдані військовими діями унеможливили подальший розвиток вітчизняної наукової інфраструктури, що була зосереджена в основному в закладах вищої освіти. Відтак, вітчизняна наука стоїть на етапі вкрай необхідної реанімації, подальшої модернізації та трансформації під вимоги нових пріоритетів. З точки зору інфраструктури ці означені нами процеси повинні передбачати в першу чергу абсолютно нові підходи в організації науково-дослідної роботи. Так, зокрема, вважаємо, що українська наука повинна бути чітко структурована, що дозволить ефективно комунікувати не лише зі сферою освіти, але й з реальним сектором економіки.

Ефективна наукова комунікація – це не лише обмін, розповсюдження та публікація результатів дослідження, але й своєчасність, економічна обґрунтованість, господарська доцільність та результативність останніх.

Вважаємо, що формувати наукову інфраструктуру країни необхідно з позиції певного розмежування науки та освіти. Тобто, робити цілковиту «прив'язку» до закладів вищої освіти (університетів, академій, інститутів) вважаємо певною помилкою, адже на сьогодні функціонування закладу вищої освіти, його фінансування, а відповідно і можливості залежать майже у повній мірі від набору здобувачів на відповідні освітні рівні. Це впливає і на мотивацію науково-педагогічного персоналу, тобто маючи достатньо значні наукові здобутки та напрацювання при відсутності навчального навантаження науковець може залишитися без місця роботи.

Автори Концепції розвитку Національної академії наук України на 2014–2023 роки визнають, що «наукові результати не знаходять застосу-



Рис. 5. Обсяги утворених відходів (тонн)

Джерело: побудовано автором за даними Державної служби статистики

вання в економіці через низьку сприйнятливість підприємницького сектору до інновацій, а в науково-технічній та інноваційній сфері спостерігається тенденція втрати кадрів і погіршення матеріально-технічного забезпечення» [11].

З огляду на такі обставини, ми переконані, що в українських реаліях, особливо при потребі відновлення економіки та достатньо швидких темпів її структурної модернізації, доцільним є функціонування трьохрівневої наукової інфраструктури (рис. 6).

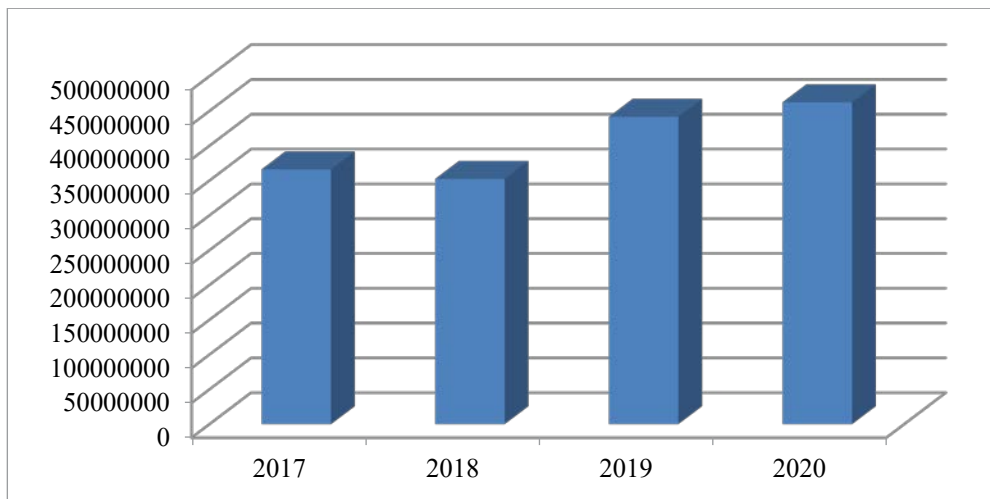
У даній моделі передбачено один із основних принципів функціонування науки в сучасних українських реаліях – відновлення країни. Тобто, більша частина науково-дослідних ініціатив повинно генеруватися від потреб економіки країни. Саме держава, стратегічно значимі підприємства та суб'єкти господарювання регіонального рівня повинні формувати запити для науково-дослідних установ. Ці запити по суті є актуальною тематикою для наукових досліджень та дисертацій. Разом із запитом формується і кошторис наукового дослідження, а відтак, грошові потоки, що спрямовуються на науку матимуть конкретну ціль, величину та будуть спрямовані на результат, при цьому фінансуватися наукове дослідження буде не лише із бюджетних коштів, але і за кошти суб'єктів господарювання.

Сам механізм фінансування стає, на наш погляд, більш ефективним завдяки процедурі тендеру або конкурсу, тобто щорічно формується база даних запитів на наукові дослідження на рівні міністерств, департаментів, органів місцевого самоврядування, суб'єктів господарювання. До бази запитів повинні мати доступ усі науковці, дослідники, керівники лабораторій, керівники ЗВО. Відповідно на запит є заявка, що сформована командою науковців-дослідників, що формує кошторис проекту і надсилає його ініціатору. Критерій відбору – час та обсяг фінансування.

В залежності від рівня надходження науково-запиту та за позитивного рішення за умовами

тендеру, група науковців спрямовується для проведення наукового дослідження або до ЗВО і прикріплюється за кафедрою, або до регіонального науково-дослідного інституту, або до науково-дослідного центру. Відтак, подвійна стрілка взаємодії на рисунку означає, що діє механізм «запит-кошти-результат-впровадження-економічний ефект».

Такий механізм не повинен виключати можливості для власних ініціатив науково-дослідних центрів, інститутів чи ЗВО. Ці ініціативи можуть виникати у формі науково-обґрунтованих ідей, завдань та проектів. Такі ініціативи формують наукову пропозицію яка може надходити у науково-дослідні центри, інститути.

Зауважимо, що регіональні науково-дослідні інститути повинні бути представлені в усіх обласних центрах і у пріоритетах наукових досліджень вагому роль повинні відігравати проектні пропозиції із врахуванням регіональних особливостей господарювання та регіонального розміщення продуктивних сил.

Зауважимо, що певним прототипом взаємозв'язку науки та бізнесу нині виступає платформа S2BMM, як он лайн майданчик, основною метою функціонування якого є ефективна взаємодія представників бізнесу, тобто суб'єктів господарювання та науковців. Ця новаторська платформа дозволяє підприємцям в процесі такої комунікації віднайти науково обґрунтовані вирішення власних проблем, а, відповідно, науковцям – застосувати результати своїх досліджень та певним чином комерціалізувати результати наукового пошуку.

Як зазначають організатори платформи S2BMM, ціль її полягає у розвитку інновацій економіки в Україні та створення для інвесторів привабливого конкурентоспроможного та якісного бізнес-середовища, що орієнтоване на практичне використання наукових досліджень та розробок вчених України [12].

Якщо в цілому аналізувати означену модель наукової інфраструктури (див. рис. 6), то справедливим буде аргумент про те, що подібна схе-



Рис. 6. Трьохрівнева наукова інфраструктура

Джерело: побудовано автором

ма притаманна структурі Національної академії наук України, однак деталізуючи та порівнюючи структуру останньої можна відзначити її певну відособленість від реальних потреб економіки особливо на регіональному рівні. Так, у структуру НАН України входить 5 регіональних наукових центрів [13]:

1. Донецький науковий центр НАН України та МОН України.
2. Західний науковий центр НАН України та МОН України.
3. Державна установа «Інститут ринку і економіко-екологічних досліджень Національної академії наук України».
4. Північно-Східний науковий центр Національної академії наук України і Міністерства освіти і науки України.
5. Придністровський науковий центр НАН України та МОН України.

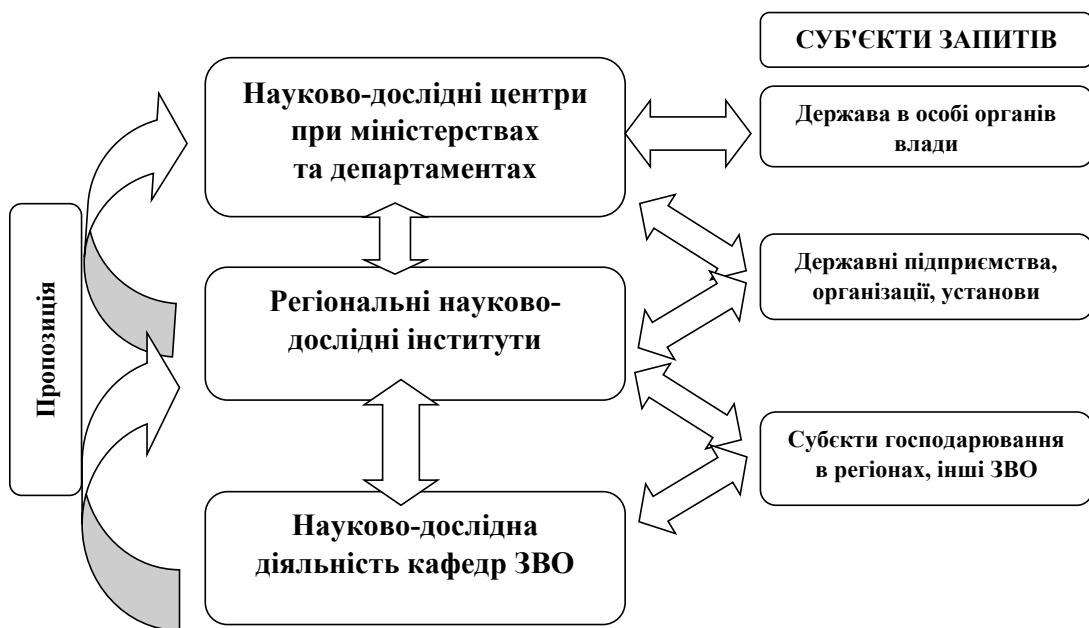
Крім цього, у структуру НАН входить ряд відділень за науковою спрямованістю, інститутів, дослідних центрів.

На наш погляд, така структура має місце у сфері науки і техніки, однак нині вкрай важливо наблизити та практично інтегрувати науку в економіку країни, при цьому на принципах продуктивності та високого рівня корисності для забезпечення процесу відновлення та розвитку останньої. Саме тому, регіональних наукових центрів повинно бути значно більше (в кожному обласному центрі або у структурі територіальної громади) і кожен із таких регіональних центрів повинен володіти платформою комунікації із місцевим бізнесом та науковцями, тобто виступати ланкою зв'язку, головним адміністратором таких комунікацій.

Крім цього, акумулювання зусиль науковців під конкретний проект чи потребу від суб'єктів господарювання дозволить скоротити тривалість періоду від розробки до реалізації новації, що дуже важливо у період відновлення економіки України.

Важливим елементом у реалізації стратегії розвитку науки відіграє кадровий потенціал. Із 2010 року, щорічно відбувається скорочення кількості працівників, які задіяні у виконанні наукових досліджень. У 2020 році їх кількість скоротилася практично у двічі (рис. 7).

У значній мірі, це пов'язано передусім із скороченням навчального навантаження у закладах вищої освіти, скороченням фінансування науки та інновацій і, як результат зниження рівня оплати праці науково-педагогічних працівників. Скорочення заробітної плати на тлі постійно зростаючих витрат на публікацію результатів наукових досліджень, наукові відрядження, участь у конференціях, міжнародні стажування та інші вимоги, негативно впливають на ставлення суспільства до професії науковця і знижують її популярність серед молоді.

Апелюючи до міжнародного досвіду в сфері мотивації праці науково-педагогічного персоналу можна зосередити увагу на наступних системах оплати праці, що описані в аналітичних матеріалах колективу вітчизняних авторів, зокрема: автономна модель, діапазонна модель, змішана модель, фіксована модель. Як зазначено авторами:

«1. Автономна модель встановлення заробітної плати викладачу. Чотири країни (Чехія, Естонія, Швеція та Швейцарія) встановлюють самостійно.

2. Діапазонна модель регулювання заробітної плати викладача. У Данії, Фінляндії, Норвегії, Нідерландах і Великій Британії розмір заробітної плати викладача коливається в певному діапазоні. Остаточна зарплата обговорюється стейкхолдерами.

3. Змішана модель встановлення заробітної плати викладача. Діапазони зарплат призначаються для всіх або для частини академічного персоналу у Франції, Угорщині, Ірландії, Литві, Люксембурзі, Польщі та Туреччині.

4. Фіксована модель призначення заробітної плати викладачу. На Кіпрі, у Греції, Ісландії, Італії, Словаччині, Іспанії, Латвії та Україні заробітні плати всіх науково-педагогічних працівників є фіксованими або обговорюються на національному рівні відповідно до статусу державного службовця» [15, с. 17].

Ми переконані, що заробітна плата науковця повинна включати не лише законодавчо обумовлений посадовий оклад та надбавки за науковий ступінь чи вчене звання, але й свого роду винагороди за продуктивність праці. Тобто винагороди за участь у проектах, публікацію результатів наукових досліджень та швидкість задоволення запитів. Такий мотиваційний механізм хоча б



Рис. 7. Кількість працівників, задіяних у виконанні наукових досліджень і розробок (усього, осіб)

Джерело: побудовано автором на основі [14]

частково зможе звести до мінімуму відтік наукових кадрів з країни.

В результаті, ми отримуємо змішану модель оплати праці, що фактично складатиметься із двох частин: фіксована заробітна плата (оклад та надбавки) та діапазонна частина (кошти від задоволення запитів економіки). При цьому, перша частина повинна покривати життєво важливі потреби науковця та виконувати основні функції заробітної плати. Водночас, друга частина повинна виконувати виключно функцію розвитку, при цьому розвитку не лише науковця у його доробках та поступках, але й розвитку економіки через механізм мотивації до генерування нових знань. В цьому випадку ми не конкретизуємо суми коштів, однак визначаємо критерії її величини.

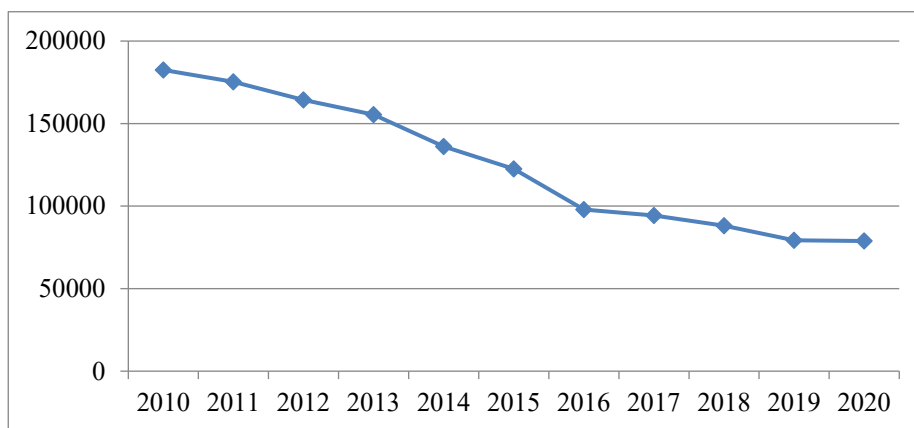
Ключовим елементом у стратегії розвитку науки в Україні, що забезпечить її реалізацію є нормативно-правове забезпечення ефективної інтеграції науки, освіти та економіки.

Фундаментальним, на наш погляд, тут повинен бути в повній мірі реалізованим та у певних аспектах модернізованим Закон України «Про наукову та науково-технічну діяльність» саме в контексті зближення науки та економіки [16].

Перш за все, це повноцінна реалізація статті 48, пункту 2: «Держава забезпечує бюджетне фінансування наукової і науково-технічної діяльності у розмірі не менше 1,7 відсотка валового внутрішнього продукту України».

У статті 8 Закону зазначено також, що державні комерційні підприємства та казенні підприємства, які належать до наукових установ, звільняються від сплати до державного бюджету частини чистого прибутку (доходу) за результатами своєї фінансово-господарської діяльності та зобов'язані не менш як 50 відсотків чистого прибутку від своєї діяльності спрямовувати на провадження ініціативної наукової і науково-технічної діяльності, фінансування інновацій та розширення власної матеріально-технічної бази.

На сьогодні ми вважаємо, що з метою відновлення інфраструктури необхідно змінити дану

статтю і провести градацію за термінами, тобто за результатами функціонування протягом першого року такі установи спрямовують 100% чистого прибутку на провадження ініціативної наукової діяльності, і далі протягом наступних 5 років щорічно зменшуючи на 10% досягнувши граничного рівня у 50%.

Потрібно також інтегрувати такі категорії як лабораторія, технопарк та центр колективного користування науковим обладнанням, при цьому такі структури повинні існувати у кожному обласному центрі України, а подекуди навіть у громадах.

Національні наукові центри повинні діяти як складові міністерств та департаментів.

Необхідно значно розширити повноваження регіональних наукових центрів, що наш погляд є зв'язною ланкою між потребами суб'єктів господарювання в регіонах та науковцями. Такі центри повинні існувати як елемент організаційної структури органів місцевого самоврядування.

Висновки і пропозиції. Основним предметом та ключовою проблемою для обговорення та напрацювання конкретних позицій серед науковців повинна стати стратегія розвитку вітчизняної науки на найближчі роки. Результатом дискусії, обговорення та напрацювання повинно стати законодавчо закріплене рішення, як документ у якому визначено і конкретизовано план дій держави у сфері науки та технологій.

Водночас Міністерство освіти і науки України повинно взяти на себе роль координатора розробки стратегії розвитку науки та провадження наукової реформи. В свою чергу, інші міністерства та департаменти повинні стати координаторами запитів та мотиваторами активної співпраці суб'єктів господарювання з вітчизняною наукою, звичайно ж через комунікацію завдяки централізованій інформаційній платформі. Саме у точці узгодженості інтересів і виникатиме той науково-технічний потенціал, що стане ефективним драйвером відновлення та економічного розвитку України.

Список літератури:

1. Фінансування наукових досліджень в Україні та світі. URL: <http://edclub.com.ua/analytika/finansuvannya-naukovyuh-doslidzhen-v-ukrayini-ta-sviti>
2. Фоміна Є. В. Комерціалізація наукових розробок як основний елемент інноваційної економіки. *Вісник Харківського національного університету ім. В. Н. Каразіна*. 2017. Вип. 6. С. 124–128.
3. Стан науково-інноваційної діяльності в Україні у 2020 році: науково-аналітична записка / Т. В. Писаренко, Т. К. Куранда, Т. К. Кваша та ін. Київ : УкрІНТЕІ, 2021. 39 с.
4. Костюк О. Як має розвиватися українська наука після війни? URL: <https://zn.ua/ukr/EDUCATION/jak-maje-rozvivatisja-ukrajinska-nauka-pislja-vijni-.html>
5. Мантур-Чубата О. С., Дубілей Ю. А., Міхалець А. В. Особливості наукового дослідження у сучасному світі. *Науковий вісник Ужгородського національного університету. Серія : Міжнародні економічні відносини та світове господарство*. 2018. Випуск 21. Частина 2. С. 9–11.
6. Використання інформаційно-комунікаційних технологій на підприємствах URL: <http://www.ukrstat.gov.ua/publications/20194992-hto-najzelenishij-yak-peredovi-krayini-evropi-rozvivayut-alternativnu-energetiku>
7. Боднар І. Р. Інформаційна безпека як основа національної безпеки. *Механізм регулювання економіки*. 2014. № 1. С. 68–75.
8. Економічна статистика / Економічна діяльність / Енергетика. URL: <http://www.ukrstat.gov.ua/>
9. Хто «найзеленіший»: як передові країни Європи розвивають альтернативну енергетику. URL: <https://mind.ua/publications/20194992-hto-najzelenishij-yak-peredovi-krayini-evropi-rozvivayut-alternativnu-energetiku>
10. Уряд схвалив концепцію державної цільової програми розвитку дослідницьких інфраструктур в Україні на період до 2026 року. URL: <https://mon.gov.ua/ua/news/uryad-shvaliv-koncepciyu-derzhavnoyi-cilovoyi-programi-rozvitku-doslidnickih-infrastruktur-v-ukrayini-na-period-do-2026-roku>
11. Концепція розвитку Національної академії наук України на 2014–2023 роки. URL: <https://www.nas.gov.ua/legaltexts/DocPublic/P-131225-187-1.pdf>
12. Science 2 Business. URL: <http://s2b.nauka.gov.ua/about>
13. Структура НАН України. URL: <https://www.nas.gov.ua/UA/Structure/Pages/default.aspx>

14. Кількість працівників, задіяних у виконанні наукових досліджень і розробок за категоріями персоналу (2010–2020). URL: <http://www.ukrstat.gov.ua/>
15. Аналіз провідного вітчизняного та зарубіжного досвіду з розвитку науково-педагогічного потенціалу університетів: препринт (аналітичні матеріали) (II частина) / Ю. Скиба, Г. Чорнойван, О. Жабенко, О. Ярошенко, О. Отич, С. Мельник; за ред. Ю. Скиби. Електронне видання. Київ : ІВО НАПН України, 2021. 122 с.
16. Закон України «Про наукову та науково-технічну діяльність». URL: <https://zakon.rada.gov.ua/laws/show/848-19#Text>

References:

1. Finansuvannya naukovykh doslidzhen v ukrayini ta sviti [Funding of scientific research in Ukraine and the world]. Available at: <http://edclub.com.ua/analityka/finansuvannya-naukovykh-doslidzhen-v-ukrayini-ta-sviti> (accessed 15 May 2022).
2. Fomina J. V. (2017) Komercializaciya naukovykh rozrobok yak osnovnyj element innovacijnoyi ekonomiky [Commercialization of scientific developments as a basic element of innovative economy]. *Visnyk xarkivskogo nacionalnogo universytetu im. V. N. Karazina*, 6, 124–128.
3. Pysarenko T. V., Kuranda T. K., kvasha T. K. ta in. (2021) *Stan naukovo-innovacijnoyi diyalnosti v ukrayini u 2020 roci: naukovo-analitychna zapyska* [The state of scientific and innovative activity in Ukraine in 2020: scientific and analytical note]. Kyiv: UKRINTEI.
4. Kostyuk O. *Yak maye rozvyvatysya ukrayinska nauka pislya vijny?* [How Ukrainian science should develop after the war?] Available at: <https://zn.ua/ukr/education/jak-maje-rozvivatisja-ukrajinska-nauka-pislja-vijni-.html> (accessed 16 May 2022).
5. Mantur-Chubata O. S., Dubilej J. A., Mixalecz A. V. (2018) Osoblyvosti naukovogo doslidzhennya u suchasnomu sviti [Features of scientific research in the modern world]. *Naukovyi visnyk Uzhhorodskoho natsionalnogo universytetu. Seriya : Mizhnarodni ekonomichni vidnosyny ta svitove hospodarstvo*, 21(2), 9–11.
6. Vykorystannya informacijno-komunikacijnyh tehnologij na pidpryyemstvah [The use of information and communication technologies in enterprises]. Available at: <http://www.ukrstat.gov.ua/> (accessed 17 May 2022).
7. Bodnar I. R. (2014) Informacijna bezpeka yak osnova nacionalnoyi bezpeky [Information security as a basis of national security]. *Mexanizm regulyvannya ekonomiky*, 1, 68–75.
8. Ekonomichna statystyka / Ekonomichna diyalnist / Energetyka [Economic statistics / Economic activity / Energy]. Available at: <http://www.ukrstat.gov.ua/> (accessed 15 May 2022).
9. Xto «najzelenishyj»: yak peredovi krayiny yevropy rozvyvayut alternatyvnu energetyku [Who is the greenest: how Europe's advanced countries are developing alternative energy]. Available at: <https://mind.ua/publications/20194992-hto-najzelenishij-yak-peredovi-krayini-evropi-rozvivayut-alternativnu-energetiku> (accessed 14 May 2022).
10. Uryad shvalyv koncepciyu derzhavnoyi cilovoyi programy rozvytku doslidnyczkyh infrastruktur v ukrayini na period do 2026 roku [The government has approved the concept of a state target program for the development of research infrastructures in Ukraine until 2026]. Available at: <https://mon.gov.ua/ua/news/uryad-shvaliv-koncepciyu-derzhavnoyi-cilovoyi-programi-rozvitku-doslidnyckih-infrastruktur-v-ukrayini-na-period-do-2026-roku> (accessed 14 May 2022).
11. Koncepciya rozvytku nacionalnoyi akademiyi nauk ukrayiny na 2014–2023 roky [The concept of development of the National Academy of Sciences of Ukraine for 2014–2023]. Available at: <https://www.nas.gov.ua/legaltexts/docpublic/p-131225-187-1.pdf> (accessed 16 May 2022).
12. Science 2 business. Available at: <http://s2b.nauka.gov.ua/about> (accessed 16 May 2022).
13. Struktura NAN Ukrayiny [Structure of the National Academy of Sciences of Ukraine]. Available at: <https://www.nas.gov.ua/ua/structure/pages/default.aspx> (accessed 13 May 2022).
14. Kilkist pracivnykiv, zadiyanyx u vykonanni naukovykh doslidzhen i rozrobok za kategoriyamy personalu (2010–2020) [Number of employees involved in research and development by category of personnel (2010–2020)]. Available at: <http://www.ukrstat.gov.ua/> (accessed 16 May 2022).
15. Skyba J., Chornojvan G., Zhabenko O., Yaroshenko O., Otych O., Melnyk S. (2021) *Analiz providnogo vitchyznyanogo ta zarubizhnogo dosvidu z rozvytku naukovo-pedagogichnogo potencialu universytetiv: prepynt (analitychni materialy)* [Analysis of the leading domestic and foreign experience in the development of scientific and pedagogical potential of universities: preprint (analytical materials)]. Kyiv: IVO NAPN UKRAYINY.
16. Zakon Ukrayiny «Pro naukovu ta naukovo-texnichnu diyalnist» [Law of Ukraine "On Scientific and Scientific-Technical Activity"]. Available at: <https://zakon.rada.gov.ua/laws/show/848-19#text> (accessed 19 May 2022).

ЮРИДИЧНІ НАУКИ

DOI: <https://doi.org/10.32839/2304-5809/2022-5-105-8>

УДК 347.621

Логінова М.В., Лукомська А.А.

Дніпропетровський державний університет внутрішніх справ

ОСОБЛИВОСТІ ПРОЦЕСУ РЕЄСТРАЦІЇ ШЛЮБУ В УМОВАХ ВОЄННОГО СТАНУ

Анотація. У статті проведено аналіз деяких змін та особливостей правового регулювання процедури укладення шлюбу в період воєнного стану на всій території України. Авторами наголошено на тому, що проблема правового регулювання державної реєстрації шлюбу, особливо в умовах воєнного стану, потребує посиленої уваги з боку науковців. Кровожерлива війна безжально внесла свої корективи та змусила багатьох українців змінити свій звичний спосіб життя. Щасливі пари, які ще на початку цього року планували весілля або вже планували поповнення у своїй родині, у непоодиноких випадках вимушені були покинути власні домівки та кардинально змінити свої плани. Тому, враховуючи особливі умови, в яких перебувають зараз громадяни України, законодавець прийняв рішення про спрощення процедури укладення шлюбу для певної категорії осіб. Підсумовуючи було зроблено висновок про те, що відповідне рішення законодавця виступає реакцією на ту небезпеку, в якій перебуває кожен, хто знаходиться зараз на території України.

Ключові слова: правове регулювання, шлюб, державна реєстрація, воєнний стан, сім'я.

Loginova Marina, Lukomska Alina

Dnipropetrovsk State University of Internal Affairs

PECULIARITIES OF THE MARRIAGE REGISTRATION PROCESS IN CONDITIONS OF MARITIME

Summary. The article analyzes some changes and features of the legal regulation of the procedure of marriage during martial law throughout Ukraine. From the point of view of domestic law, the family is a rather complex social entity and at the same time plays the role of a social center and, accordingly, is a source of reproduction of society, as well as the succession of family generations. Marriage, which is a family union of a man and a woman, which is registered with the State Civil Registry Office, is an important institution for society, as well as its further development. Due to the increased social significance, the emergence and termination of marital relations are associated with state registration. After all, it is the relevant state registration that gives legal status to a family relationship between a man and a woman. Therefore, the authors emphasize that the problem of legal regulation of state registration of marriage, especially in martial law, requires increased attention from scholars. The bloodthirsty war ruthlessly made its adjustments and forced many Ukrainians to change their usual way of life. Happy couples who were planning a wedding earlier this year or were already planning to add to their family, in many cases were forced to leave their homes and radically change their plans. Therefore, taking into account the special conditions in which the citizens of Ukraine are now, the legislator decided to simplify the procedure for marriage for a certain category of persons. Speaking about such a simplified procedure for registration of marriage in Ukraine, it was impossible not to conduct a direct analysis of the experience of other countries in concluding this type of marriage. It was noted that a completely different approach is welcomed in European countries. According to Europeans, such a serious step as marriage should be well thought out and carefully considered. Promoting the stability of relations between women and men, protecting the respective rights and interests of spouses and their children, as well as directly ensuring the interests of the state and society is the main goal of state registration of marriage, in which everyone who is now on the territory of Ukraine is.

Keywords: legal regulation, marriage, state registration, martial law, family.

Постановка проблеми. Військова зброя-на агресія Росії проти України зумовила введення воєнного стану в Україні 24 лютого 2022 року строком на 30 діб на підставі Указу Президента України № 64/2022 «Про введення воєнного стану в Україні», затверджено Законом України «Про введення воєнного стану в Україні» від 24 лютого 2022 року № 2102-IX [1], Проте, оскільки бойові дії тривають і досі, то Володимир Зеленський підписав Указ «Про продовження строку дії воєнного стану в Україні» строком на 90 діб від 24.05.2022 року. Проект закону № 7389 про затвердження Указу Президента «Про продовження строку дії воєнного

стану в Україні» зареєстрований у парламенті 18 травня [2].

Кровожерлива війна безжально внесла свої корективи та змусила багатьох українців змінити свій звичний спосіб життя. Щасливі пари, які ще на початку цього року планували весілля або вже планували поповнення у своїй родині, у непоодиноких випадках вимушені були покинути власні домівки та кардинально змінити свої плани. А тисячі українців внаслідок воєнних дій російських окупантів змушені в розпачі ховати безневинно загиблих людей.

За результатами проведеного соціологічного дослідження соціологічною групою «Рей-

тин» шостого загальнонаціонального опитування «адаптація українців до умов війни» від 19 березня 2022 року – після початку війни 44% українцям довелося розлучитися зі своєю сім'єю та тимчасово розділитися зі своїми коханими та близькими [6]. Це дуже сумний показник для нашої країни, адже сім'я відіграє в житті кожної людини найважливішу роль.

Виділення не вирішених раніше частин загальної проблеми. Вранці 24 лютого 2022 року Росія завдала ракетних ударів по території України та розпочала пряме повномасштабне вторгнення.

Розстріляні ні за що люди, зі зв'язаними за спиною руками, що лежать біля цивільних автомобілів, що згоріли. Згвалтовані жінки, яких потім судомно намагалися спалити, щоб приховати сліди злочинів. Монструозна братська могила, гекатомба, де кілька тижнів старанно скидали трупи вбитих, упаковані в пластикові мішки. Насамкінець уже навіть без мішків, а просто так, як було, гарячково ховали, намагаючись встигнути. Вбиті люди похилого віку, чоловіки, жінки, просто так. Тіла зі зв'язаними руками, у підвалах будинків, шкіл, дитячих санаторіїв, підло вбиті в потилицю, бо той, хто стріляв, злякався навіть в обличчя своїй жертві дивитися. Навіть собаки і ті розстріляні. Будинки загажені, зруйновані та розграбовані, а на завершення заміновані. І ні, це не страшні дії нацистських окупантів часів Великої Вітчизняної війни. Це справа рук російської армії.

Однак навіть в такі важкі часи, наша непереможна українська нація не тільки не здається, але й навпаки – продовжує жити та будувати нові родини. Адже на сьогоднішній день є зафіксованим факт щодо наднизького рівня кількості розлучень. Відповідні показники слугують суттєвим аргументом фундаментального становлення інституту сім'ї в особливий період.

Тому проблема аналізу вітчизняного законодавства стосовно порядку реєстрації шлюбу в умовах воєнного стану є дуже актуальною на сьогоднішній день.

Аналіз останніх досліджень і публікацій. Вказано проблемою в тій чи іншій мірі приділяли увагу у свої наукових дослідженнях такі науковці як Л. Литвиненко, А. Кірсанов, С. Спектр, З. Ромовська та інші. Проте, у зв'язку із введенням воєнного стану на всій території України, а також враховуючи особливі умови, в яких перебувають зараз громадяни України, законодавець прийняв рішення про спрощення процедури укладення шлюбу для певної категорії осіб. У зв'язку з цим, враховуючи існуючі наукові здобутки, вважаємо за необхідне провести порівняльно-правову характеристику правового регулювання державної реєстрації шлюбу в Україні на сучасному етапі.

Метою статті є дослідження способів правового регулювання державної реєстрації шлюбу в Україні в умовах воєнного стану.

Виклад основного матеріалу. З точки зору вітчизняного законодавства сім'я являється доволі складним соціальним утворенням та одночасно з цим виконує роль соціального осередку і, відповідно, є джерелом відтворення соціуму, а також наступності сімейних поколінь. Шлюб, що

є сімейним союзом чоловіка та жінки, який реєструється в Державному органі реєстрації актів цивільного стану (далі – орган ДРАЦС), виступає важливим інститутом для соціуму, а також його подальшого розвитку. У зв'язку із підвищеною суспільною значущістю, виникнення і припинення шлюбних правовідносин пов'язують з державною реєстрацією. Адже саме відповідна державна реєстрація надає законного статусу сімейним відносинам між чоловіком та жінкою. Тому ми вважаємо, що проблема правового регулювання державної реєстрації шлюбу, особливо в умовах воєнного стану, потребує посиленої уваги з боку науковців.

Згідно зі статтею 21 сімейного кодексу України (далі – СК України), шлюбом є сімейний союз жінки та чоловіка, зареєстрований у органі державної реєстрації актів цивільного стану. Відповідно до статті 36 СК України саме шлюб є підставою для виникнення прав та обов'язків подружжя. Частина 2 статті 21 СК України проголошує, що проживання однією сім'єю жінки та чоловіка без шлюбу не є підставою для виникнення у них прав та обов'язків подружжя [4]. Саме сприяння стабільності відносин між жінкою та чоловіком, охорона відповідних прав та інтересів подружжя, їхніх дітей, а також безпосереднє забезпечення інтересів держави та суспільства становить головну мету державної реєстрації шлюбу [8, с. 26].

За звичайних умов правове регулювання процедури подачі заяви на реєстрацію шлюбу та порядок державної реєстрації відбувалося відповідно до Закону України «Про державну реєстрацію актів цивільного стану» від 01.07.2010 р. № 2398-VI [5]. Стаття 14 цього Закону наголошує на тому, що для державної реєстрації шлюбу чоловік та жінка мають особисто подати заяву до відповідного органу ДРАЦС, який вони вільно обирають. Орган ДРАЦС, який прийняв заяву, повинен ознайомити наречених з умовами та порядком державної реєстрації шлюбу, їх права та обов'язками, у тому числі – обов'язком повідомити один одному про стан свого здоров'я, попередити наречених про відповідальність за приховання відомостей про наявність перешкод для державної реєстрації шлюбу.

Державна реєстрація шлюбу проводиться після закінчення одного місяця з дня подання нареченими заяви про державну реєстрацію шлюбу. За наявності поважної причини і з дозволу керівника органу державної реєстрації актів цивільного стану державна реєстрація шлюбу проводиться до закінчення зазначеного строку. У разі вагітності нареченої, народження нею дитини та якщо є безпосередня загроза для життя нареченої або нареченого, державна реєстрація шлюбу проводиться в день подання відповідної заяви або у будь-який інший день за бажанням наречених протягом одного місяця [5]. Після подання даної заяви відповідні особи набувають статусу наречених.

Проте, враховуючи особливі умови, в яких перебувають зараз громадяни України, законодавець прийняв рішення про спрощення процедури укладення шлюбу для певної категорії осіб. У зв'язку з цим Кабінет Міністрів України ухвалив постанову № 213 від 07.03.2022 «Деякі

питання державної реєстрації шлюбу в умовах воєнного стану» [3]. Відповідна постанова діє до дня припинення чи скасування воєнного стану на території України.

В межах нашого дослідження не можливо не наголосити на наднизькому рівні кількості розлучень, окрім цього, варто відзначити, що за даними прес-служби Міністерства юстиції України, станом ще на 15.03.2022 від початку війни в Україні було зареєстровано 10 683 шлюби та народження 10 767 немовлят [7]. Відповідні показники слугують суттєвим аргументом фундаментального становлення інституту сім'ї в особливий період.

Державна реєстрація шлюбу в умовах воєнного стану має наступні особливості: якщо один із наречених є військовослужбовцем, то відповідна реєстрація може проводитись без особистої присутності такого нареченого (нареченої). Водночас заява військовослужбовця щодо державної реєстрації шлюбу, яка й виступає підтвердженням факту надання ним згоди на шлюб, подається безпосередньому командирі, «яким засвідчується справжність підпису на відповідній заяві та забезпечується його передання до відділу державної реєстрації актів цивільного стану, до якого подано особисто нареченим (нареченою) заяву про державну реєстрацію шлюбу» [3].

Така заява військовослужбовця повинна містити відомості про нього та особу, з якою він бажає зареєструвати відповідний шлюб: прізвище, власне ім'я та по-батькові, дату народження, громадянство. У випадку обрання прізвища нареченого (нареченої) або приєднання до власного прізвища – прізвища нареченого (нареченої) – також відомості про обране прізвище.

Даний факт реєстрації шлюбу може відбуватися без особистої присутності одного або навіть обох наречених з використанням доступних засобів відеозв'язку з тим, хто відсутній, або з обома.

Потім укладені акти надсилаються до будь-якого відділу ДРАЦС для складання актового запису про шлюб у паперовій формі та внесення відповідних відомостей до Державного реєстру актів цивільного стану громадян. Паперові акти

видаються на руки у відділі ДРАЦС, до якого було надіслано оригінал.

Така реєстрація шлюбу дозволяється в день подання даної заяви. За відсутності доступу до Реєстру, проведення перевірок відомостей про наречених не застосовується.

Говорячи про таку спрощену процедуру реєстрацію шлюбу в Україні, не можемо не провести безпосередній аналіз досвіду інших країн щодо укладання даного роду шлюбів. Схожий процес реєстрації шлюбу властивий таким країнам як Нова Зеландія, Гібралтар та США, а також до такого переліку можна включити й суттєву низку островів: Кіпр, Сент-Люсія, Крит, Сейшели, Фіджі, Багамські острови та інші. На нашу думку, причиною такої популярності передусім є шлюбний туризм. Адже до вищезазначених країн прямують саме з метою укласти шлюб буквально протягом години. Однак не можна й забувати про існуючі суттєві мінуси, якими можуть скористатися шлюбні аферисти, оскільки спрощена реєстрація шлюбу, на відміну від Лас-Вегаса та Флориди, в основному, вважається дійсною лише на території держави укладання – її неможливо визнати на території іншої держави (яскравим прикладом є острів Фіджі). Водночас, в країнах Європи вітається зовсім інший підхід. На думку європейців, такий серйозний крок, як шлюб, потрібно добре обмірковувати та усе ретельно зважити. Звісно, найголовнішою причиною недовіри до прискореної процедури реєстрації шлюбу є безпосереднє стримування потоку мігрантів [9].

Висновки і пропозиції. Таким чином з вищевикладеного аналізу стає очевидним те, що відповідне рішення законодавця є реакцією на ту небезпеку, в якій перебуває кожен, хто знаходиться зараз на території України. Кровожерлива військова агресія Росії проти України та незліченні військові злочини російських окупантів по відношенню до мирного населення нашої держави виступають тими загальновідомими фактами, що прямо вказують на безпосередню наявність загрози для життя усіх, хто знаходиться на території України та за захищає її.

Список літератури:

1. Про затвердження Указу Президента України «Про введення воєнного стану в Україні»: Закон України від 24.02.2022 № 2102-IX. *Верховна Рада України*. URL: <https://zakon.rada.gov.ua/laws/show/2102-20#Text>
2. Про затвердження Указу Президента України «Про продовження строку дії воєнного стану в Україні»: Проект Закону України від 18.05.2022 р. № 7389. *Відомості Верховної Ради України*. 2022. № 7389.
3. Деякі питання державної реєстрації шлюбу в умовах воєнного стану: Постанова від 07.03.2022 № 213 / *Кабінет Міністрів України*. URL: <https://www.kmu.gov.ua/npas/deyaki-pitannya-derzhavnoyi-reyestraciyi-shlyubu-v-umovah-voennogo-stanu-213>
4. Сімейний Кодекс України від 10.01.2002 № 2947-III. *Верховна Рада України*. URL: <https://zakon.rada.gov.ua/laws/show/2947-14#Text>
5. Про державну реєстрацію актів цивільного стану: Закон України від 01.07.2010 р. № 2398-VI. *Верховна Рада України*. URL: <https://zakon.rada.gov.ua/laws/show/2398-17#Text>
6. Шосте загальнонаціональне опитування: адаптація українців до умов війни (19 березня 2022 року). *Соціологічна група «Рейтинг»*. URL: https://ratinggroup.ua/research/ukraine/shestoy_obschenacionalnyy_opros_adaptaciya_ukraincev_k_usloviyam_voyny_19_marta_2022.html
7. Одруження в умовах воєнного стану. *Legal help desk*. URL: <https://everlegal.ua/odruzhennya-v-umovakh-voennogo-stanu-neperezmozhna-natsiya-buduemo-sered-rozrukhy>
8. Литвиненко Л. Ю. Реєстрація шлюбу громадян України з іноземцями. *Бюлетень Міністерства юстиції України*. 2010. № 11. С. 26–28.
9. Кравцова Т. Швидкошлюб. *Всеукраїнське професійне юридичне видання «Юридична газета online»*. URL: <https://radako.com.ua/news/shvidkoshlyub-poglyad-yurista-na-ekspres-reiestraciyu-shlyubu>

References:

1. Pro zatverddzenya Ukazy Prezidenta Ukrainu «Pro vedenenya voennogo stany v Ukraini»: Zakon Ukraini (2022) [About the statement of the Decree of the President of Ukraine "About introduction of martial law in Ukraine"]. *Verhovna Rada Ukrainu*. Available at: <https://zakon.rada.gov.ua/laws/show/2102-20#Text>
2. Pro zatverddzenya Ukazy Prezidenta Ukrainu «Pro prodovzenya stroky dii voennogo stany v Ukraini»: proekt zakonu Ukraini (2022) [About the statement of the Decree of the President of Ukraine "About prolongation of term of martial law in Ukraine"]. *Vidomosti verhovnoi Radu Ukrainu*, no. 7389.
3. Deyaki putannya derdzavnovnogo reestratsii shuby v umovah voennogo stany: Postanova (2022) [Some issues of state registration of marriage under martial law]. *Kabinet Ministriv Ukrainu*. Available at: <https://www.kmu.gov.ua/npas/deyaki-pitannya-derzhavnoyi-reyestratsiyi-shlyubu-v-umovah-voyennogo-stanu-213>
4. Simeyniy Kodeks Ukraini (2002) [Family Code of Ukraine]. *Verhovna Rada Ukrainu*. Available at: <https://zakon.rada.gov.ua/laws/show/2947-14#Text>
5. Pvo derdzavny reestratsii activ tsuivilnogo stany: Zakon Ukraini (2010) [About the state registration of acts of civil status]. *Verhovna Rada Ukrainu*. Available at: <https://zakon.rada.gov.ua/laws/show/2398-17#Text>
6. Shoste zagalnonatsionalne oputuvannya: adaptatsia ukraintsiv do umov viynu (2022) [Sixth nationwide poll: adaptation of Ukrainians to the conditions of war]. *Sotsiologichna grupa «Reytung»*. Available at: https://ratinggroup.ua/research/ukraine/shestoy_obschenacionalnyy_opros_adaptatsiya_ukraincev_k_usloviyam_voyny_19_marta_2022.html
7. Odrudzennya v umovah voennogo stany (2022) [Marriage under martial law]. *Legal help desk*. Available at: <https://everlegal.ua/odrzhennya-v-umovakh-voennogo-stanu-neperemozhna-natsiya-buduemo-sered-rozrukhy>
8. Lutvinenko L. U. (2010) Reestratsia shlyubu gromaduan Ukrainu z inozemtsamu [Registration of marriage of Ukrainian citizens with foreigners]. *Buleten Ministerstva ustutsii Ukrainu*.
9. Kravtsova T. (2020) Svudcoshlub [Quick marriage]. *Vseukrainske profesiyne uruduchne vudannya «Uruduchna gazeta online»*. Available at: <https://radako.com.ua/news/shvidkoshlyub-poglyad-yurista-na-ekspres-reiestratsiyu-shlyubu>

Павлюк П.П.

Директорат правосуддя та кримінальної юстиції
Міністерства юстиції України

ПРОБЛЕМНІ ПИТАННЯ ДОКАЗУВАННЯ СТОРОНОЮ ОБВИНУВАННЯ НЕНАЛЕЖНОГО ВИКОНАННЯ ПРОФЕСІЙНИХ ОBOB'ЯЗКІВ МЕДИЧНИМ АBO ФАРМАЦЕВТИЧНИМ ПРАЦІВНИКОМ

Анотація. У статті здійснено аналіз виправдувальних вироків у кримінальних провадженнях щодо неналежного виконання медичним або фармацевтичним працівником професійних обов'язків у частині оцінки судом доказів, наданих стороною обвинувачення. Зокрема, у даній статті досліджені вирок суддів, ухвалені за результатами розгляду кримінальних проваджень щодо кримінальних правопорушень, відповідальність за які передбачено ст. 140 Кримінального кодексу України (далі – КК України), після набрання чинності Кримінальним процесуальним кодексом України (далі – КПК України): вирок Індустріального районного суду м. Дніпропетровська від 30.12.2021 у справі № 202/2463/14-к (провадження № 1-кп/202/72/2021) та вирок Іллічівського районного суду м. Маріуполя Донецької області від 19.07.2021 у справі № 264/4705/20 (провадження 1-кп/264/206/2021). За допомогою опрацювання вказаних судових рішень виявлено проблеми доказування стороною обвинувачення складу кримінального правопорушення у кримінальних провадженнях щодо неналежного виконання медичним або фармацевтичним працівником професійних обов'язків, на які звертають увагу судді під час оцінки доказів. Також встановлено, що однією з найпоширеніших підстав ухвалення суддями виправдувальних вироків, є недотримання стороною обвинувачення вимог положень, установлених КПК України, та помилки працівників правоохоронних органів, що останні допускають ще на етапі збирання доказів. Доведено, що результат розгляду кримінального провадження щодо неналежного виконання професійних обов'язків медичним або фармацевтичним працівником у значній мірі залежить від неухильного дотримання положень кримінального процесуального закону працівниками правоохоронних органів у процесі доказування. Автором пропонується здійснити подальше комплексне дослідження на предмет удосконалення організації процесу збирання доказів стороною обвинувачення у кримінальних провадженнях щодо неналежного виконання професійних обов'язків медичним або фармацевтичним працівником. Ним також вказується на доцільність здійснення компетентними органами судової влади систематичних узагальнень судової практики за результатами розгляду судами кримінальних проваджень про неналежне виконання професійних обов'язків медичним або фармацевтичним працівником.

Ключові слова: професійні обов'язки, медичний працівник, фармацевтичний працівник, докази, доказування, кримінальний процес, судове провадження.

Pavliuk Polina

Directorate of Justice and Criminal Justice
Ministry of Justice of Ukraine

OUTSTANDING ISSUES OF THE PROSECUTION'S PROVING OF IMPROPER PERFORMANCE OF PROFESSIONAL DUTIES BY A MEDICAL OR PHARMACEUTICAL WORKER

Summary. The article analyzes acquittals in criminal proceedings for improper performance of professional duties by a medical or pharmaceutical worker in terms of the court's evaluation of the evidence provided by the prosecution. In particular, this article investigates court judgments adopted by relying on the results of the consideration of criminal proceedings for criminal offenses, the responsibility for which is enshrined in Art. 140 of the Criminal Code of Ukraine (hereinafter referred to as the CC of Ukraine), after the entry into force of the Criminal Procedure Code of Ukraine (hereinafter referred to as the CPC of Ukraine): the judgment of the Industrialnyi District Court of Dnipropetrovsk dated 30.12.2021 in case No. 202/2463/14-к (proceedings No. 1-кп/202/72/2021) and the judgment of the Illichivskiy District Court of Mariupol, Donetsk Oblast dated 19.07.2021 in case No. 264/4705/20 (proceedings No. 1-кп/264/206/2021). Through processing the above judgments, the problems of the prosecution's proving of the body of a criminal offense in criminal proceedings regarding the improper performance of professional duties, on which the judges focus during evidence evaluation, by a medical or pharmaceutical employee have been identified. It has also been established that one of the most common grounds for the adoption of acquittals by judges is the prosecution's non-compliance with the requirements of the provisions established by the CPC of Ukraine and the mistakes of law enforcement officers made at the stage of collecting evidence. The article proves that the result of consideration of criminal proceedings for improper performance of professional duties by a medical or pharmaceutical employee largely depends on strict compliance with the provisions of the criminal procedural law by law enforcement officers when proving. The author proposes to conduct a further comprehensive study to improve the organization of collecting evidence by the prosecution in criminal proceedings regarding the improper performance of professional duties by a medical or pharmaceutical employee. The author also indicates the relevance of carrying out by the competent judicial authorities of systematic generalizations of judicial practice resulting from the courts' consideration of criminal proceedings for improper performance of professional duties by a medical or pharmaceutical employee.

Keywords: professional responsibilities, medical worker, pharmaceutical worker, evidence, proof, criminal proceedings, litigation.

Постановка проблеми. Останнім часом в Україні збільшилась кількість виправдальних вироків стосовно лікарів, що свідчить про напрацювання судової практики в даній сфері, що, беззаперечно, позитивно вплине на розгляд схожих кримінальних проваджень у майбутньому [3]. Разом з тим, Верховним Судом ще не здійснювався аналіз судової практики за результатами розгляду судами кримінальних проваджень про неналежне виконання професійних обов'язків медичним або фармацевтичним працівником [4].

Проблеми, пов'язані з доказуванням неналежного виконання професійних обов'язків медичним або фармацевтичним працівником становлять не лише теоретичний, а і неабиякий практичний інтерес, що й зумовило напрацювання даної статті.

Аналіз останніх досліджень і публікацій. Окремі аспекти процесу доказування у кримінальному провадженні у своїх наукових працях висвітлювали Ю. П. Аленін, К. В. Антонов, В. П. Гмирко, В. Г. Гончаренко, В. О. Лазарев, В. Г. Лукашевич, М. А. Погорецький, О. В. Сачко, О. Ю. Татаров, В. М. Тертишник, В. Г. Уваров, В. Ю. Шепітько. Разом з тим, проблемні питання доказування стороною обвинувачення кримінальних правопорушень, відповідальність за які передбачена ст. 140 КК України, мало досліджені та потребують, на нашу думку, більш детального вивчення.

Виділення не вирішених раніше частин загальної проблеми. Аналіз судової практики є інструментом, який дозволяє виявити наявність тих прогалин законодавства, в тому числі, кримінального процесуального, що можуть бути усунені шляхом його удосконалення. Також це дає можливість з'ясувати типові помилки, яких допускаються працівники правоохоронних органів у процесі доказування на стадіях досудового розслідування та судового провадження, внаслідок чого суди відхиляють ті чи інші докази.

Метою статті є аналіз виправдальних вироків в частині проблемних питань здійснення доказування стороною обвинувачення у кримінальних провадженнях щодо неналежного виконання професійних обов'язків медичним або фармацевтичним працівником.

Виклад основного матеріалу. Загальновідомо, що доказування у кримінальному провадженні є складним багатоетапним процесом. Згідно з ч. 2 ст. 92 КПК України, доказування полягає у збиранні, перевірці та оцінці доказів з метою встановлення обставин, що мають значення для кримінального провадження [5]. Переважна більшість процесуальних дій, пов'язаних з процесом доказування обставин, які підлягають доказуванню у кримінальному провадженні, проводиться на стадії досудового розслідування. Однак, оцінка вже здобутих під час досудового розслідування доказів судом відбувається на стадії судового провадження. Як передбачено у ч. 1 ст. 94 КПК України судді за своїм внутрішнім переконанням, яке ґрунтується на всебічному, повному й неупередженому дослідженні всіх обставин кримінального провадження, керуючись законом, оцінюють кожний доказ з точки зору належності, допустимості, достовір-

ності, а сукупність зібраних доказів – з точки зору достатності та взаємозв'язку для прийняття відповідного процесуального рішення [5]. Для цього суд досліджує докази безпосередньо, допитує свідків та експертів, вчиняє ряд інших необхідних процесуальних дій, в результаті чого робить висновки про можливість або неможливість обґрунтування вироку тими доказами, що надані суду у конкретній справі. Прийняття до уваги або відхилення судом тих чи інших доказів залежить у значній мірі від того, наскільки точно та правильно працівниками правоохоронних органів дотримано вимоги кримінального процесуального закону в процесі збирання доказів. Ось деякі приклади з судової практики, що підтверджують зазначене.

У справі № 202/2463/14-к органами досудового слідства ОСОБА_1 обвинувачувався у вчиненні кримінального правопорушення, передбаченого ч. 1 ст. 140 КК України [1].

Як вбачається зі змісту вироку суду обвинувачення полягало у тому, що перебуваючи на посаді лікаря-хірурга-проктолога проктологічного відділення КЗ «Дніпропетровська шоста міська клінічна лікарня» Дніпропетровської обласної ради, будучи медичним працівником, в порушення вимог посадової інструкції лікаря-хірурга-проктолога проктологічного відділення вищевказаного медичного закладу, знаходячись за адресою: АДРЕСА_1, в період з 25 березня по 08 травня 2013 року, під час стаціонарного лікування в проктологічному відділенні потерпілої ОСОБА_2, діючи необережно, не передбачаючи можливості настання суспільно небезпечних наслідків свого діяння, хоча повинен був і міг передбачити, – злочинна недбалість, неналежно виконав свої професійні обов'язки медичного працівника, внаслідок недбалого до них ставлення, що спричинило тяжкі наслідки для потерпілої ОСОБА_2.

Зазначене обвинувачення ОСОБА_1 ґрунтувалося, в тому числі, на висновку комісійної судово-медичної експертизи N 228 від 09 грудня 2013 року (далі – Висновок), який суд не зміг покласти в основу обвинувачення з огляду на наступне.

Висновком були встановлені недоліки, які були допущені медичними працівниками КЗ «Дніпропетровська міська клінічна лікарня № 6» ДОР у вигляді запізненого виконання рентгенологічного обстеження ОСОБА_2, проведення консервативної терапії, з недооцінкою помірного підвищення рівня глюкози крові, не в повній мірі проведення бактеріологічного моніторингу, недостатнє здійснення контролю за веденням хворої, не виконання рентгенологічного обстеження грудної клітини. Висновком також було встановлено стан здоров'я потерпілої, із визначенням 90 % стійкої втрати професійної працездатності.

Разом із цим однією із частин об'єктивної сторони є наявність причинного зв'язку між неналежним виконанням професійних обов'язків медичним працівником та настанням тяжких наслідків для хворого.

Однак, на поставлене питання в частині причинного зв'язку між недоліками надання медичної допомоги потерпілій ОСОБА_2 та встановлення останній 90 % стійкої втрати професійної працездатності, експертами відповіді надано не було.

Отже, відповіді на питання про наявний причинний зв'язок між допущеними медичними працівниками недоліками та наслідками таких недоліків для потерпілої ОСОБА_2 у Висновку експертами розкрито не було, оскільки у висновку не зазначено, що встановлення потерпілій 90 % стійкої втрати професійної працездатності пов'язане саме через неналежне виконання медичними працівниками своїх професійних обов'язків внаслідок недбалого чи несумлінного до них ставлення.

Крім того, Висновок також був спростований наявними висновками інших комісійних судово-медичних експертиз, які не підтвердили наявність причинного зв'язку між недоліками, допущеними обвинуваченим ОСОБА_1 під час лікування потерпілої ОСОБА_2, та спричинення тяжких наслідків у виді настання 90 % непрацездатності потерпілої через її неналежне лікування.

За результатом розгляду кримінального провадження суд, оцінивши всі докази за даним кримінальним провадженням в їх сукупності, визнав невинуватим ОСОБА_1 у пред'явленому обвинуваченні у вчиненні кримінального правопорушення, передбаченого ч. 1 ст. 140 КК України, та ухвалив виправдувальний вирок у зв'язку з недоведеністю у діях ОСОБА_1 складу кримінального правопорушення [1].

Резюме. Ст. 102 КПК України визначено зміст висновку експерта. Одним із обов'язкових реквізитів висновку експерта мають бути обґрунтовані відповіді на кожне поставлене питання (п. 7 ч. 1 ст. 102 КПК України) [5]. Висновок експерта, який не відповідає згаданому положенню, може бути залишеним судом поза увагою. Отже, стороні обвинувачення, перш ніж покладати висновок експерта в обґрунтування обвинувачення, необхідно перевіряти його у тому числі на відповідність вимогам, передбаченим у ст. 102 КПК України. А у разі виявлення невідповідності висновку експерта вимогам кримінального процесуального закону в частині неповноти змісту висновку експерта стороні обвинувачення доцільно призначати проведення додаткової експертизи.

У справі № 264/4705/20, обвинувачуючи ОСОБА_3 у вчиненні кримінального правопорушення, передбаченого ч. 2 ст. 140 КК України, сторона обвинувачення посилалася на пояснення потерпілих, свідків, письмові та речові докази [2].

Однак, суттєві порушення норм КПК України, які були допущені органом досудового розслідування в процесі збирання доказів, не залишилися поза увагою суду та були ним відхилені. Зокрема, судом встановлено:

– *недопустимість висновку судово-медичної експертизи*

У судовому провадженні з'ясовано, що судово-медична експертиза була призначена та розпочата до внесення відомостей до Єдиного реєстру досудових розслідувань, в той час як здійснення досудового розслідування до внесення відомостей до реєстру або без такого внесення не допускається і тягне за собою відповідальність, встановлену законом (ч. 3 ст. 214 КПК України). З огляду на вказані обставини, суд прийшов до висновку, що судово-медична експертиза № 1886 у вказаному кримінальному провадженні проведена з порушенням вимог кримінального процесуального

законодавства, що дає підстави суду визнати висновок експерта № 1886 як доказ недопустимим, а обвинувачення ОСОБА_3 не може ґрунтуватися на такому доказі.

– *недопустимість відеозапису, вилученого з місця події*

З матеріалів кримінального провадження з'ясовано, що відеодиск з записом з камер відеоспостереження був добровільно виданий ОСОБА_52 заступнику начальника Кальміуського ВП ОСОБА_53 до моменту внесення відомостей про вчинення кримінального правопорушення до Єдиного реєстру досудових розслідувань. При цьому в матеріалах кримінального провадження відсутнє доручення слідчого заступнику начальника Кальміуського ВП ОСОБА_53 на вчинення будь-яких процесуальних дій. Встановлено, що у даному випадку отримання заступником начальника відділення поліції відеодиску суперечить вимогам ч. 1, 2 ст. 41 КПК України, оскільки працівник поліції без доручення слідчого не уповноважений здійснювати процесуальні дії з власної ініціативи, тобто у порядку, що не передбачений кримінальним процесуальним законодавством.

– *порушення порядку зберігання речових доказів у кримінальному провадженні*

В ході дослідження речових доказів, наданих прокурором, в судовому засіданні було встановлено відсутність цілісності пакування з опечатуванням, що, як пояснив прокурор, сталося внаслідок роботи з ними експертними установами під час комісійних експертиз, після проведення яких речові докази в такому вигляді повернулись органу досудового розслідування.

Однак, суд констатував порушення п. 3 Порядку зберігання речових доказів стороною обвинувачення, їх реалізації, технологічної переробки, знищення, здійснення витрат, пов'язаних з їх зберіганням і пересиланням, схоронності тимчасово вилученого майна під час кримінального провадження, затвердженого постановою Кабінету Міністрів України № 1104 від 19.11.2012, та визнав їх такими, що не мають доказового значення.

– *недопустимість протоколу огляду місця події*

Як встановлено судом із показань свідка ОСОБА_28, в ході огляду місця події брав участь і начальник слідчого відділу Центрального ВП ГУНП в Донецькій області ОСОБА_54, який керував оглядом місця події, також були присутні працівники прокуратури. Крім того, судом встановлено і присутність під час огляду місця події заступника начальника Кальміуського ВП ОСОБА_53, якому головний лікар ТОВ «Медлайф АВ» ОСОБА_55 видав відеозапис з камер відеоспостереження, що підтверджено заявою, дослідженою в судовому засіданні.

Між тим, всупереч ч. 3 ст. 104 КПК України, відомості про перелічених осіб, які були присутні під час огляду місця події, не були включені до протоколу огляду. Внаслідок порушення вказаної норми суд визнав протокол огляду місця події від 22.07.2017 року недопустимим доказом.

За результатом розгляду кримінального провадження у судовому рішенні суд вказав на те, що органом досудового розслідування не вста-

новлені, а прокурором не надані суду належні та допустимі докази для доведення винуватості ОСОБА_3, а тому суд приходиться до висновку, що ОСОБА_3 слід виправдати за недоведеності в її діях складу кримінального правопорушення, передбаченого ч. 2 ст. 140 КК України [2].

Резюме. Як відомо, докази у кримінальному провадженні можуть бути фундаментом для обвинувачення лише за умови, що вони є належними та допустимими. Однак, в судовій практиці у кримінальних провадженнях щодо неналежного виконання професійних обов'язків медичним або фармацевтичним працівником маємо неодинокі випадки, коли стороною обвинувачення порушується ця аксіома, внаслідок чого результат тривалого досудового розслідування в судовому провадженні зводиться нанівець.

Висновки. Процес доказування у кримінальних провадженнях щодо неналежного виконання професійних обов'язків медичним або фармацевтичним працівником є складним і має свою

специфіку. Для проведення ефективного розслідування в даній категорії кримінальних проваджень працівникам органів досудового розслідування важливо не тільки суворо дотримуватися вимог КПК України, а й розуміти суть медичних термінів і явищ, які стають предметом дослідження в кожному окремому випадку. Наведені у статті приклади відхилення судом доказів, наданих судом стороною обвинувачення, вказують на необхідність проведення комплексного дослідження на предмет удосконалення організації процесу збирання доказів стороною обвинувачення у кримінальних провадженнях щодо неналежного виконання професійних обов'язків медичним або фармацевтичним працівником. Також доцільним було би здійснення компетентними органами судової влади систематичних узагальнень судової практики за результатами розгляду судами кримінальних проваджень про неналежне виконання професійних обов'язків медичним або фармацевтичним працівником.

Список літератури:

1. Вирок Індустріального районного суду м. Дніпропетровська від 30.12.2021 у справі № 202/2463/14-к / Єдиний державний реєстр судових рішень. URL: <https://reyestr.court.gov.ua/Review/102373510>
2. Вирок Іллічівського районного суду м. Маріуполя Донецької області від 19.07.2021 у справі № 264/4705/20 / Єдиний державний реєстр судових рішень. URL: <https://reyestr.court.gov.ua/Review/98404887>
3. Совершенний Р.П. Особливості притягнення лікарів до кримінальної відповідальності. 2019. URL: https://www.ukrainepravo.com/scientific-thought/legal_analyst/osoblyvosti-prytyagnennya-likariv-dokryminalnoyi-vidpovidalnosti-/?month=04&year=2021
4. Відповідь на запит про надання публічної інформації від 18.05.2022 № 71/0/18-22 / Верховний суд.
5. Кримінальний процесуальний кодекс України: Закон України від 13.04.2012 № 4651-VI. *Відомості Верховної Ради України*. 2013. № 9-10. Ст. 88. URL: <https://zakon.rada.gov.ua/laws/show/4651-17#Text>

References:

1. Vyroky Industrialnoho raionnoho sudu m. Dnipropetrovska vid 30.12.2021 u spravi № 202/2463/14-k / Yedynyi derzhavnyi reiestr sudovykh rishen [Judgment of the Industrial District Court of Dnipropetrovsk dated 30.12.2021 in case № 202/2463/14-k / Unified State Register of Court Decisions]. Available at: <https://reyestr.court.gov.ua/Review/102373510>
2. Vyroky Illichivskoho raionnoho sudu m. Mariupolia Donetskoi oblasti vid 19.07.2021 u spravi № 264/4705/20 / Yedynyi derzhavnyi reiestr sudovykh rishen [Judgment of the Illichivsk District Court of Mariupol, Donetsk Region of 19 July 2021 in case № 264/4705/20 / Unified State Register of Judgments]. Available at: <https://reyestr.court.gov.ua/Review/98404887>
3. Sovershennyi R.P. (2019) Osoblyvosti prytiahnennia likariv do kryminalnoi vidpovidalnosti [Perfect RP Features of bringing doctors to justice]. Available at: https://www.ukrainepravo.com/scientific-thought/legal_analyst/osoblyvosti-prytyagnennya-likariv-dokryminalnoyi-vidpovidalnosti-/?month=04&year=2021
4. Vidpovid na zapyt pro nadannia publichnoi informatsii vid 18.05.2022 № 71/0/18-22. / Verkhovnyi sud [Response to the request for public information dated 18.05.2022 № 71/0/18-22 / Supreme Court].
5. Kryminalnyi protsesualnyi kodeks Ukrainy: Zakon Ukrainy vid 13.04.2012 № 4651-VI. *Vidomosti Verkhovnoi Rady Ukrainy*. 2013. № 9-10. St. 88 [Criminal Procedure Code of Ukraine: Law of Ukraine of 13.04.2012 № 4651-VI. *Bulletin of the Verkhovna Rada of Ukraine*. 2013. № 9-10. St. 88]. Available at: <https://zakon.rada.gov.ua/laws/show/4651-17#Text>

АКЦИЗНЕ ОПОДАТКУВАННЯ ЕЛЕКТРОННИХ СИГАРЕТ, СИСТЕМ ДЛЯ НАГРІВАННЯ ТЮТЮНУ: СУЧАСНИЙ СТАН ТА ШЛЯХИ ВДОСКОНАЛЕННЯ ЗАКОНОДАВСТВА

Анотація. Визначальне місце в податкових системах різних держав належить саме акцизному податку. Досвід провідних держав світу дає змогу зазначити, що перспективним напрямом акцизного оподаткування електронних сигарет, рідин для них, систем нагрівання тютюну та тютюнових стіків є запровадження державою певного комплексу дії, який буде включати в себе, як зміни до законодавства, так і ведення державного контролю на регулювання виробництва та обігу даних товарів. В результаті проведеного дослідження акцизного оподаткування електронних сигарет та систем для нагрівання тютюну можемо констатувати, що нами внесено пропозиції по удосконаленню національного законодавства у сфері акцизного оподаткування даного виду продукції.

Ключові слова: акциз, акцизне оподаткування, електронні сигарети, системи для нагрівання тютюну, акцизне оподаткування електронних сигарет.

Slastyonenko Oksana, Grusha Valeriya
State Tax University

EXCISE TAXATION OF ELECTRONIC CIGARETTES, TOBACCO HEATING SYSTEMS: CURRENT STATE AND WAYS TO IMPROVE LEGISLATION

Summary. The decisive place in the tax systems of different countries belongs to the excise tax. With the help of the excise tax, the adjustment processes of production, use and consumption of certain categories of goods that do not belong to the basic necessities are carried out. The formulation of the research problem is due to the fact that every year the number of consumers of electronic cigarettes and tobacco heating systems in Ukraine is growing. The purpose of the article is to develop proposals for improving national legislation in the field of excise taxation of electronic cigarettes and tobacco heating systems, as well as to identify ways to optimize taxation in this area by studying excise taxation of electronic cigarettes, liquids for them, tobacco heating systems national and foreign experience. The scientific novelty of the article is a critical and comprehensive analysis of national and international legislation, as well as the study of current problems that arise with the development of electronic cigarettes and tobacco heating systems. Conclusions. The experience of the world's leading states allows us to note that a promising area of excise taxation of electronic cigarettes, liquids for them, tobacco heating systems and tobacco effluents is the introduction of a certain set of actions, which will include changes in legislation and state control over regulation of production and circulation of this category of goods. As a result of the study of excise taxation of electronic cigarettes and tobacco heating systems, we can state that we have made proposals to improve national legislation in the field of excise taxation of this type of product, and identified areas for optimizing taxation in this area. It is also necessary to license such activities as wholesale (retail) of electronic cigarettes, tobacco heating systems and other new smoking devices, and excise taxation of electronic cigarettes, tobacco heating systems, new smoking products and smokeless tobacco products should be regulated.

Keywords: excise duty, excise taxation, electronic cigarettes, tobacco heating systems, excise taxation of electronic cigarettes.

Постановка проблеми дослідження зумовлена тим, що з кожним роком споживачів електронних сигарет, систем для нагрівання тютюну в Україні стає все більше. У зв'язку з цим, недосконалість та невизначеність законодавства породжує нездорову популярність до вказаної категорії товарів, яка майже повністю знаходиться поза зоною оподаткування. Таким чином, створюються умови для ненадходження коштів від оподаткування акцизним податком електронних сигарет та систем для нагрівання тютюну до бюджету. З метою вирішення вказаної проблеми недостатньо тільки збільшити ставки оподаткування на дану категорію товарів, адже це призведе до фальсифікації товарів та розвитку тіньової економіки, варто внести обґрунтова-

ні пропозиції щодо удосконалення законодавства у сфері акцизного оподаткування електронних сигарет та систем для нагрівання тютюну.

Аналіз останніх досліджень та публікацій. Тему акцизного оподаткування тютюнових виробів досліджувало багато вчених, особливе місце серед яких посідають такі наукові діячі, як Атаманчук Н.І., Коротун В.І., Кошук Т.В., Новицька Н.В., Савчук В.С., Соколовська А.М., Хлебнікова І.І., Шульга Т.М. та інші.

Мета статті полягає в розробленні пропозицій щодо удосконалення національного законодавства у сфері акцизного оподаткування електронних сигарет та систем для нагрівання тютюну, а також визначення напрямів оптимізації оподаткування вказаної сфери шляхом дослі-

¹ ORCID: <https://orcid.org/0000-0002-7582-574X>

² ORCID: <https://orcid.org/0000-0002-5021-1549>

дження акцизного оподаткування електронних сигарет, рідин для них, систем нагрівання тютюну на підставі аналізу національного та зарубіжного досвіду.

Виклад основного матеріалу. Визначальне місце в податкових системах різних держав належить саме акцизному податку. За допомогою акцизного податку здійснюються коригувальні процеси виробництва, використання та споживання певних категорій товарів, які не належать до товарів першої необхідності. Варто зазначити, що в сучасних умовах існування тіншової економіки та економічної кризи, зумовленої поширенням COVID-19, акцизний податок являється особливим важелем здійснення фіскальної політики в державі. В ході історичного розвитку, змін податкових систем в термін «акциз» закладались різноманітні визначення та твердження, але незмінним залишилось те, що акцизний податок являється одним з найефективніших обов'язкових платежів.

Вважаємо за доречне зазначити, що поняття «акциз» походить від французького слова «accise», яке в перекладі означає «непрямий податок», а власне французьке слово «accise» утворилося від латинського «acclsum», яке означало певну насічку, по якій в давнину контролювали сплату податків [1, с. 72].

Для всебічного дослідження поняття «акцизного податку» варто опрацювати різні наукові трактування даного терміну. Так, наприклад, на думку Дж. Розенберга під акцизним податком розуміється «вузько-об'єктний податок на споживання, що нараховується на певні товари, послуги чи види діяльності» [2, с. 2], а Шодієв О.А. зазначає, що акцизний податок – це «різновид непрямих податків, який сплачується з товарів масового використання, що вже включається в ціну товару та перекладається на плечі кінцевого споживача» [3, с. 133].

В Податковому кодексі України (далі – ПКУ України) зазначається, що акцизний податок – це «непрямий податок на споживання окремих видів товарів (продукції), визначених ПКУ України як підакцизні, що включається до ціни таких товарів (продукції)» [4].

Для всебічного дослідження характерних рис акцизного податку важливою буде думка англійського вченого Вільяма Петті, який зазначав, що:

– «кожен з нас платить за те, що споживає, а, отже, платник сам вирішує чи дійсно йому потрібна те, що оподатковується;

– акцизне оподаткування введене на особливу групу товарів, що спонукає населення до певних заощаджень;

– ніхто не платить двічі за одну й ту саму річ, так як споживання є одноактним процесом» [5, с. 2].

Отже, підсумувавши все вищевикладене, можна зазначити, що акцизний податок являється одним з найефективніших обов'язкових платежів, сутність якого закріплена в національному законодавстві, а саме в ПКУ України, та який володіє особливими характерними рисами, притаманними лише йому.

Електронні сигарети з кожним днем набувають все більшої популярності та стрімко поширюються по всьому світу, шляхом майстерності

зміни назв, найуживанішими серед яких є електронні сигарети, тютюнові вироби електричного нагрівання (далі – ТВЕН), системи для нагрівання тютюну, електронні системи доставки нікотину (ENDS), електронна система доставки ненікотину (ENNDS), айкос, гло, под-система, джул та багато інших.

Доказами того, що електронні сигарети розповсюджується зі швидкістю світла є, звичайно ж, статистичні данні. Так, відповідно до досліджень Всесвітньої організації охорони здоров'я кількість споживачів електронних сигарет зросла з 7 млн в 2011 р. до 41 млн. в 2018 р. [6]. Також, доречним буде висвітлити статистичні данні використання електронних сигарет серед молоді України. Відповідно до Глобального опитування молоді щодо вживання тютюну, 40,3 % української підростаючої молоді у віці від 13 до 15 років вже курили електронні сигарети, з них 18,4 % вже являються постійними користувачами електронних сигарет [7]. Вищенаведена статистика демонструє цифри, які, перш за все, спричинені відсутністю належного законодавчого регулювання цього напрямку з боку нашої держави.

Поняття «електронна сигарета» та «рідина, що використовуються в електронних сигаретах» отримали своє законодавче закріплення лише у травні 2020 року, шляхом офіційного оприлюднення Закону України «Про внесення змін до Податкового кодексу України щодо вдосконалення адміністрування податків, усунення технічних та логічних неузгодженостей у податковому законодавстві» від 16 січня 2020 року [8].

Таким чином, відповідно до статті 14 ПКУ України електронна сигарета – це «виріб, який може бути використаний для споживання (вдихання) парів, що утворюються внаслідок нагрівання компонентами такого виробу рідин, що містять або не містять нікотин. Електронні сигарети можуть бути одноразовими або багаторазовими», а рідина, що використовуються в електронних сигаретах, – це «рідкі суміші хімічних речовин, що містять або не містять нікотин, використовуються для створення пари в електронних сигаретах та містяться, зокрема, в картриджах, заправних контейнерах та інших ємностях» [4].

Також вищезгаданим Законом України № 466-IX від 16 січня 2020 року [8] тютюновмісні вироби для електричного нагрівання (ТВЕН) за допомогою підігрівача з електронним управлінням та рідини, що використовуються в електронних сигаретах, нарешті, включено до переліку товарів категорії «тютюнові вироби» [8], що в свою чергу, надало змогу встановити ставки акцизного податку для цієї категорії товарів.

В результаті проведеного дослідження можемо зробити висновок, що законодавчого закріплення зазнали лише такі поняття як «електронна сигарета», та «рідина, що використовуються в електронних сигаретах». У зв'язку з цим, вважаємо за необхідне внести пропозицію про закріплення на законодавчому рівні таких понять як ТВЕН, системи для нагрівання тютюну та інші новітні гаджети для куріння. Адже така тотальна невизначеність законодавства збільшує простір для маніпулювання ним – створюючи все нові та нові гаджети для куріння, які знаходяться поза законом. Це сприяє все більшому попиту

та продажу їх серед неповнолітніх українців. Також потребує узгодження питання, що стосується витратного матеріалу, такого як рідина, що використовуються в електронних сигаретах, а також самі системи та гаджети для куріння, що знаходяться поза тютюновим законодавством. Це питання потребує негайного вирішення на законодавчому рівні, тому що темпи поширення та використання електронних сигарет, ТВЕНів, систем для нагрівання тютюну серед підлітків можуть призвести до незворотних наслідків стану здоров'я, а також створюють умови для ненадходження коштів до бюджету від оподаткування електронних сигарет та систем для нагрівання тютюну.

Для України оподаткування електронних сигарет, рідин для них, систем для нагрівання тютюну та тютюнових стіків є невідкладною проблемою, яка потребує негайного вирішення. Адже розширення переліку об'єктів оподаткування акцизним податком та значне збільшення податків на тютюнові вироби є, без перебільшення, дієвим способом знизити споживання даних виробів та механізмом покращення якості здоров'я не одного відсотка населення України.

Проаналізувавши національне законодавство, варто зазначити, що згідно з Додатком до Закону України «Про Митний тариф України» від 4 червня 2020 року № 674-IX [9] Українська класифікація товарів зовнішньоекономічної діяльності (далі – УКТ ЗЕД) включає в себе групу 24 «Тютюн і промислові замітники тютюну». Відповідна група 24 не вміщує в себе такі товари як: електронні сигарети, рідини для них, системи для нагрівання тютюну (до яких можна віднести IQOS, GLO та ін.) та інші новітні засоби для куріння [9].

В той же час, до тютюнових виробів відносяться тютюнові стіки для систем нагрівання тютюну (наприклад, HEETS) (визначені кодом 2403 УКТ ЗЕД) та тютюновмісні вироби для електричного нагрівання (ТВЕН) за допомогою підігрівача з електронним управлінням (фіксовані кодом 2403 99 90 10УКТ ЗЕД) [9].

З вищенаведеного та Закону України «Про державне регулювання виробництва і обігу спирту етилового, коньячного і плодового, алкогольних напоїв, тютюнових виробів, рідин, що використовуються в електронних сигаретах, та пального» № 481/95-ВР [10], можемо зробити висновок, що на даний момент ліцензуванню підлягає лише виробництво, роздрібний та оптовий продаж рідин для електронних сигарет. А як щодо ліцензування оптової (роздрібною) торгівлі електронними сигаретами, систем для нагрівання тютюну та інших новітніх засобів та аксесуарів для куріння, чому дане питання не закріплено на законодавчому рівні?

Відповідно до п.п. 215.3.2 п. 215.3 ст. 215 ПК України, ставка акцизного податку на тютюновмісні вироби для електричного нагрівання (ТВЕН) за допомогою підігрівача з електронним управлінням становить 3019 гривень 85 копійок за 1000 штук, на тютюнові стіки для систем нагрівання тютюну – 2836 гривень за 1 кілограм (нетто), на рідини, що використовуються в електронних сигаретах – 3000 гривень за 1 літр [4].

Таким чином, варто зазначити, що відповідно до чинного законодавства самі пристрої: електро-

нна сигарета та системи для нагрівання тютюну в Україні не оподатковуються.

Згідно з дослідженнями Всесвітньої організації охорони здоров'я, у 2018 році кількість споживачів електронних сигарет у світі становила більше ніж 40 млн. І ця невтішна цифра кожного року зростає, адже відповідно до прогнозів дослідницької компанії Euromonitor кількість споживачів електронних сигарет у 2021 році буде сягати 55 млн [6].

Реакція багатьох держав на таку статистику не змусила на себе довго чекати, адже заради збереження здоров'я людей, а особливо молоді, більшість країн вирішили запровадити певні обмеження щодо обігу електронних сигарет, рідинами для них, систем нагрівання тютюну, тютюнових стіків та інших новітніх засобів для куріння на своїх територіях.

А деякі держави пішли ще більш радикальним шляхом і взагалі заборонили електронні сигарети та ТВЕНи на своїх територіях. До таких держав відносяться: Таїланд, Індія, Філіппіни, Камбоджа, Ліван, В'єтнам, Аргентина, Йорданія, Уругвай, Колумбія, Панама [11].

Зі стрімким поширенням використання електронних сигарет, рідин для них та інших новітніх засобів для куріння постала нагальна потреба врегулювати дані відносини на міжнародному законодавчому рівні, адже відмінності у визначені акцизного оподаткування на дану категорію товарів створюють неабияку складність для належної діяльності єдиного ринку тютюнових виробів.

Таким чином, державами було розроблено Директиву ЄС щодо про наближення законів, постанов та адміністративних положень держав-членів щодо виробництва, презентації й реалізації тютюну та пов'язаних з ним виробів, і про припинення дії Директиви 2001/37/ЄС (далі – Директива 2014/40/ЄС), відповідно до якої було встановлено певні вимоги до упаковки та зазначення складу інгредієнтів, що входять до заправних рідин, закріплено максимальні концентрації нікотину в заправних рідинах, заборона реклами, а також розроблення єдиного підходу до оподаткування такого виду продукції [12].

Варто зазначити, що вже 14 країн Європейського Союзу запровадили акцизний податок на рідини для електронних сигарет, а от способи оподаткування трохи відрізняються між собою. Адже є країни, які оподатковують рідини для електронних сигарет з нікотинном, інші країни оподатковують такий вид продукції і без нікотину, а в деяких існує симбіоз оподаткування і з вмістом нікотину, і без нього. До таких країн можна віднести Італію, адже в цій державі запроваджена диференційована ставка оподаткування, яка прямо залежить від вмісту нікотину чи його відсутності та розраховується з урахуванням середньої ціни на сигарети [13, с. 47]. А, натомість, в Хорватії електронні сигарети належать до групи підакцизних товарів до яких застосовується нульова ставка акцизу, адже в даній країні вважають, що електронні сигарети є не такими шкідливим, як звичайні сигарети [14].

Проаналізувавши наукову літературу, доцільно буде зазначити, що у порівнянні зі ставками акцизного податку на сигарети, багато держав

Європейського Союзу встановлює нижчу ставку акцизного податку для ТВЕНів, це зумовлено тим, що ТВЕНи відносять до категорії виробів «інший тютюн для куріння» (для якого застосовуються інші ставки акцизного податку), а також базою оподаткування є не чисельність стіків, а маса тютюну в кілограмах [14].

Порівнявши ставки акцизного податку на тютюнові вироби для електричного нагрівання та на звичайні сигарети серед країн Європейського Союзу, розмір акцизного податку на ТВЕНи становить лише 26,6% від розміру акцизу на сигарети – це показник, який в 4 рази нижчий, ніж на сигарети, оскільки різниця між сумою акцизу у ціні пачки тютюнових стіків та сигарет складає 73,4 % [14; 13, с. 44].

Тютюновий ринок електронних сигарет, рідин для них, систем для нагрівання тютюну та інших новітніх засобів для куріння у країнах ЄС є незбалансованим та неузгодженим, а тому і ставки акцизного оподаткування такого виду товарів різняться між собою.

Досвід провідних держав світу дає змогу нам зазначити, що перспективним напрямком акцизного оподаткування електронних сигарет, рідин для них, систем нагрівання тютюну та тютюнових стіків є запровадження державою певного комплексу дії, який буде включати в себе, як зміни до законодавства, адже, як нами зазначалося вище, законодавчого закріплення зазнали лише такі поняття як «електронна сигарета», та «рідина, що використовується в електронних сигаретах», так і ведення державного контролю на регулювання виробництва та обігу даної категорії товарів.

Варто зупинитись на веденні державного контролю на регулювання виробництва та обігу даної категорії товарів. Оскільки Україною було ратифіковано Рамкову конвенцію ВООЗ із боротьби проти тютюну [15] та виникла потреба у здійсненні імплементації норм Директиви Європейського Парламенту і Ради 2014/40/ЄС [12] у національне законодавство, нашої державі, окрім вже існуючих, потрібно здійснити ряд інших нових заходів у сфері обігу досліджуваної категорії товарів.

Таким чином, відповідно до вищенаведеного, Україні варто запровадити: обмеження реклами, спонсорства такого виду продукції; встановлення обмеження максимальної граничності вмісту нікотину до 20 мг/мл; медичне попередження на упаковці, яке буде зазначати, що дана продукція містить у своєму складі нікотин та обов'язкове зазначення про його вміст; обмеження ємності заправних картриджів до 10 мл, а змінних – до 2 мл відповідно; заборона використовувати у їх складі шкідливих речовин, а також будь-яких вітамінів, кофеїну, які справляють враження продукції, яка корисна для здоров'я [13, с. 95].

До Верховної ради України навіть було направлено на розгляд Проект Закону про внесення змін до деяких законів України щодо адаптації законодавства до вимог Директиви Європейського Парламенту і Ради 2014/40/ЄС (щодо охорони здоров'я населення від шкідливого впливу тютюну) [16], який своїм змістом мав на меті у Законі України «Про заходи щодо попередження та зменшення вживання тютюнових

виробів і їх шкідливого впливу на здоров'я населення» [17] законодавчо закріпити такі поняття як: «бездимний тютюновий виріб», «замінники тютюну», «заправний контейнер», «новітній тютюновий виріб», «предмети, пов'язані з вживанням тютюнових виробів», «тютюнові вироби для куріння» та інше. Законодавче закріплення даних термінів позитивно відзначилось як на добробуті країни, так і на здоров'ї молоді, але 7 вересня 2021 року даний законопроект було знято з розгляду.

Висновки. Дослідивши національне законодавство у сфері акцизного оподаткування електронних сигарет, рідин для них, систем нагрівання тютюну та тютюнових стіків, варто зазначити, що воно потребує змін та вдосконалень, з метою зниження тенденції споживання. Таким чином, слід провести ряд заходів, які будуть спрямовані на вдосконалення законодавства, а особливо потрібно здійснити гармонізацію національного законодавства із законодавством ЄС у досліджуваній сфері оподаткування.

Пропонуємо зміни до ПК України, а саме вдосконалити п. 1 ст. 215 ПК України і внести до підакцизних товарів ще електронні сигарети, системи нагрівання тютюну, новітні засоби для куріння та бездимні тютюнові вироби.

Також вважаємо за доречне запропонувати зміни до Української класифікації товарів зовнішньоекономічної діяльності (УКТ ЗЕД), а саме 24 групу «Тютюн і промислові замінники тютюну» УКТ ЗЕД доповнити такими товарами, як: електронні сигарети, рідини для них, системи для нагрівання тютюну (до яких можна віднести IQOS, GLO та ін.), новітні засоби для куріння, а також бездимні тютюнові вироби.

А ще, аби гармонізація національного законодавства із законодавством ЄС була більш повною, відповідно до Директиви 2014/40/ЄС п. 1 ст. 14 ПК України варто доповнити такими поняттями, як «системи нагрівання тютюну», «новітні засоби для куріння», «бездимний тютюновий виріб», а також закріпити визначення даних понять у такій редакції:

– системи нагрівання тютюну – це окремий вид пристроїв, які слугують для нагрівання спеціально розробленого для них виду сигарет (стіки чи тютюнові вироби для нагрівання) до певної температури, внаслідок чого й створюється аерозоль, який вдихається курцем;

– новітні засоби для куріння – це вид пристроїв для куріння, які не відносяться до жодної закріпленої категорії тютюнових виробів, та які з'явилися на тютюновому ринку після 1 січня 2021 року;

– бездимний тютюновий виріб – це окремий вид тютюнового виробу, який у своєму використанні не призначений для згорання.

Також варто законодавчо регламентувати акцизне оподаткування електронних сигарет, систем нагрівання тютюну, новітніх засобів для куріння та бездимних тютюнових виробів та у п.п. 215.3.2 п. 215.3 ст. 215 ПК України встановити для них таку ставку оподаткування, яка буде на рівні з ставками оподаткування на ТВЕНи та на рідини, що використовуються в електронних сигаретах.

З метою формування відповідності європейським стандартам та оптимізації оподаткування вказаної сфери в Україні варто запровадити:

обмеження реклами, спонсорства такого виду продукції; встановлення обмеження максимальної граничності вмісту нікотину до 20 мг/мл; медичне попередження на упаковці, яке буде зазначати, що дана продукція містить у своєму складі нікотин та обов'язкове зазначення про

його вміст; обмеження ємності заправних картриджів до 10 мл, а змінних – до 2 мл відповідно; заборона використовувати у їх складі шкідливих речовин, а також будь-яких вітамінів, кофеїну, які справляють враження продукції, яка корисна для здоров'я.

Список літератури:

1. Этимологический словарь русского языка / авт.-сост. Н.М. Шанский. Москва : изд-во Московского университета. Т. 1. Вып. 1 А. 1963. 198 с.
2. Rosenberg J. The distributional burden of federal excise taxes. Washington D.C. : Urban Institute Press, 2015. 22 p. URL: <https://www.urban.org/sites/default/files/publication/66051/2000365-the-distributional-burden-of-federal-excise-taxes.pdf> (дата звернення: 26.10.2021).
3. Шодиев О.А. Теоретические аспекты акцизного налога. *Вестник современной науки. Серия : Экономические науки*. 2016. № 4. С. 132–133.
4. Податковий кодекс України : Закон України від 2 грудня 2010 року № 2755-VI / Верховна Рада України. URL: <https://zakon.rada.gov.ua/laws/show/2755-17#Text> (дата звернення: 26.10.2021).
5. Шульга Т.М., Савчук В.С. Проблематика акцизного оподаткування в Україні. *Часопис Національного університету "Острозька академія". Серія "Право"*. 2018. № 2(18). С. 1–12.
6. Vaping: How popular are e-cigarettes? 2019. URL: <https://www.bbc.com/news/business-44295336> (дата звернення: 27.10.2021).
7. Глобальне опитування молоді щодо вживання тютюну. Основні результати: порівняння 2005, 2011 та 2017 рр. URL: <https://center-life.org/wp-content/uploads/2019/03/2.pdf> (дата звернення: 27.10.2021).
8. Про внесення змін до Податкового кодексу України щодо вдосконалення адміністрування податків, усунення технічних та логічних неузгодженостей у податковому законодавстві : Закон України від 16 січня 2020 р. № 466-IX / Верховна Рада України. URL: <https://zakon.rada.gov.ua/laws/show/466-20#Text> (дата звернення: 27.10.2021).
9. Митний тариф України (Групи 01-49) : додатки до Закону України «Про Митний тариф України» від 4 червня 2020 року № 674-IX / Верховна Рада України. URL: <https://zakon.rada.gov.ua/laws/show/674%D0%B0-20#n588> (дата звернення: 30.10.2021).
10. Про державне регулювання виробництва і обігу спирту етилового, коньячного і плодового, алкогольних напоїв, тютюнових виробів, рідин, що використовуються в електронних сигаретах, та пального : Закон України від 19 грудня 1995 р. № 481/95-ВР / Верховна Рада України. URL: <https://zakon.rada.gov.ua/laws/show/481/95-%D0%B2%D1%80#Text> (дата звернення: 30.10.2021).
11. Париння електронних сигарет над законом. Центр демократії та верховенства права. 2020. URL: <https://cedem.org.ua/analytics/parinnya-elektronnyh-syagaret-nad-zakonom/> (дата звернення: 01.11.2021).
12. Директива ЄС щодо про наближення законів, постанов та адміністративних положень держав-членів щодо виробництва, презентації й реалізації тютюну та пов'язаних з ним виробів, і про припинення дії Директиви 2001/37/ЄС від 03.04.2014 р. URL: https://ec.europa.eu/health/sites/default/files/tobacco/docs/dir_201440_en.pdf (дата звернення: 01.11.2021).
13. Коротун В.І., Кошук Т.В., Новицька Н.В., Хлебнікова І.І. Податкове регулювання ринку тютюнових виробів в умовах його трансформації. Ірпінь-Хмельницький, 2020. 133 с.
14. Знайти баланс: як різні країни оподатковують новітні тютюновмісні вироби та електронні сигарети. *Економічна правда*. 2021. URL: <https://www.epravda.com.ua/projects/alternatyvna-ekonomika/2021/03/3/671535/> (дата звернення: 01.11.2021).
15. Рамкова конвенція ВООЗ із боротьби проти тютюну від 21.05.2003. URL: https://zakon.rada.gov.ua/laws/show/897_001#Text (дата звернення: 03.11.2021).
16. Проект Закону про внесення змін до деяких законів України щодо адаптації законодавства до вимог Директиви Європейського Парламенту і Ради 2014/40/ЄС (щодо охорони здоров'я населення від шкідливого впливу тютюну) від 29.04.2021 № 5447 / Верховна Рада України. URL: http://w1.c1.rada.gov.ua/pls/zweb2/webproc4_1?pf3511=71815 (дата звернення: 03.11.2021).
17. Про заходи щодо попередження та зменшення вживання тютюнових виробів і їх шкідливого впливу на здоров'я населення: Закон України від 22 вересня 2005 року № 2899-IV / Верховна Рада України. URL: <https://zakon.rada.gov.ua/laws/show/2899-15#Text> (дата звернення: 03.11.2021).
18. Що варто знати про контроль над тютюном загалом та в Україні: посібник. Центр громадського здоров'я. Київ, 2020. 148 с. URL: <https://center-life.org/wp-content/uploads/2020/07/SHCHo-varto-znaty-pro-kontrol-nad-tiutiumom-zahalom-ta-v-Ukrai-ni.pdf> (дата звернення: 04.11.2021).

References:

1. Etymological dictionary of the Russian language (1963) / ed. N.M. Shanskyi. Moscow: Moscow University Press, t. 1. issue. 1 a, 198 p.
2. Rosenberg J. (2015) The distributive burden of federal excise taxes. Washington DC: Urban Institute Press, 22 p. Available at: <https://www.urban.org/sites/default/files/publication/66051/2000365-the-distributional-burden-of-federal-excise-taxes.pdf> (accessed 26 October 2021).
3. Shodiev O.A. (2016) Theoretical aspects of excise tax. *Bulletin of modern science. Series: Economic Sciences*, no. 4, pp. 132–133.
4. Tax Code of Ukraine: Law of Ukraine of December 2, 2010 № 2755-VI / Verkhovna Rada of Ukraine. Available at: <https://zakon.rada.gov.ua/laws/show/2755-17#Text> (accessed 26 October 2021).
5. Shulga T.M., Savchuk V.S. (2018) Problems of excise taxation in Ukraine. *Journal of the National University "Ostroh Academy". "Law" series*, no. 2(18), pp. 1–12.
6. Vaping: How popular are e-cigarettes? (2019). Available at: <https://www.bbc.com/news/business-44295336> (accessed 27 October 2021).

7. Global survey of young people on tobacco use. Main results: comparison of 2005, 2011 and 2017. Available at: <https://center-life.org/wp-content/uploads/2019/03/2.pdf> (accessed 27 October 2021).
8. On Amendments to the Tax Code of Ukraine to Improve Tax Administration, Eliminate Technical and Logical Inconsistencies in Tax Legislation: Law of Ukraine of January 16, 2020 № 466-IX / Verkhovna Rada of Ukraine. Available at: <https://zakon.rada.gov.ua/laws/show/466-20#Text> (accessed 27 October 2021).
- Customs Tariff of Ukraine (Groups 01-49): Annexes to the Law of Ukraine “On the Customs Tariff of Ukraine” of June 4, 2020 № 674-IX / Verkhovna Rada of Ukraine. Available at: <https://zakon.rada.gov.ua/laws/show/674%D0%B0-20#n588> (accessed 30 October 2021).
9. On state regulation of production and circulation of ethyl alcohol, cognac and fruit, alcoholic beverages, tobacco products, liquids used in electronic cigarettes and fuel: Law of Ukraine of December 19, 1995 № 481/95-VR / Verkhovna Rada of Ukraine. Available at: <https://zakon.rada.gov.ua/laws/show/481/95-%D0%B2%D1%80#Text> (accessed 30 October 2021).
10. Soaring of electronic cigarettes over the law. Center for Democracy and the Rule of Law (2020). Available at: <https://cedem.org.ua/analytics/parinnya-elektronnyh-sygaret-nad-zakonom/> (accessed 01 November 2021).
11. EU Directive on the approximation of the laws, regulations and administrative provisions of the Member States relating to the production, presentation and sale of tobacco and related products, and on the repeal of Directive 2001/37/EC of 03.04.2014. Available at: https://ec.europa.eu/health/sites/default/files/tobacco/docs/dir_201440_en.pdf (accessed 01 November 2021).
12. Korotun V.I., Koschuk T.V., Novitskaya N.V., Khlebnikova I.I. (2020) Tax regulation of the tobacco market in terms of its transformation. Irpin-Khmelnytsky, 133 p.
13. Find a balance: how different countries tax the latest tobacco products and e-cigarettes: *Economic truth* (2021). Available at: <https://www.jakda.com.ua/projects/alternatyvna-ekonomika/2021/03/3/671535/> (accessed 01 November 2021).
14. WHO Framework Convention on Tobacco Control of 21.05.2003. Available at: https://zakon.rada.gov.ua/laws/show/897_001#Text (accessed 03 November 2021).
15. Draft Law on Amendments to Certain Laws of Ukraine on Adaptation of Legislation to the Requirements of the Directive of the European Parliament and of the Council 2014/40/EC (on Public Health Protection from Tobacco Exposure) of 29.04.2021 № 5447 / Verkhovna Rada of Ukraine. Available at: http://w1.c1.rada.gov.ua/pls/zweb2/webproc4_1?pf3511=71815 (accessed 03 November 2021).
16. On measures to prevent and reduce the use of tobacco products and their harmful effects on public health: Law of Ukraine of 22 September 2005 № 2899-IV / Verkhovna Rada of Ukraine. Available at: <https://zakon.rada.gov.ua/laws/show/2899-15#Text> (accessed 03 November 2021).
17. What you need to know about tobacco control in general and in Ukraine: a guide. Public Health Center. Kyiv, 2020. 148 p. Available at: <https://center-life.org/wp-content/uploads/2020/07/SHCHo-varto-znaty-pro-kontrol-nad-tiutiunom-zahalom-ta-v-Ukrai-ni.pdf> (accessed 04 November 2021).

ІСТОРИЧНІ НАУКИ

DOI: <https://doi.org/10.32839/2304-5809/2022-5-105-11>

УДК 94.477

Бибік К.П.Фаховий коледж бізнесу і аналітики
Національної Академії статистики, обліку та аудиту

ПОЛІТИЧНА СИТУАЦІЯ В УКРАЇНІ НА ПОЧАТКУ 90-Х РОКІВ. ПРОЦЕС СУВЕРЕНІЗАЦІЇ В УМОВАХ РОЗПАДУ СРСР

Анотація. У суспільній свідомості існує велика кількість міфів і спекуляцій стосовно початку дев'яностих років і розпаду Радянського Союзу, причиною яких є недостатнє розуміння політичної ситуації, яка склалася в радянській державі на початку дев'яностих років. У даній статті висвітлюються політичні процеси, котрі охопили СРСР на початку дев'яностих років. Наводяться причини ініційованої Горбачовим політики Перебудови; її втілення в УРСР. Аналізується реакція українського суспільства на демократичні процеси; причини його стрімкої політизації та радикалізації; наростання опозиційних настроїв щодо Комуністичної партії. Демонструється реакція правлячої еліти на демократичні перетворення та адаптація до них; виокремлення серед партійної еліти групи поміркованих прихильників розширення української самостійності.

Ключові слова: СРСР, Україна, Кравчук, Декларація про суверенітет, вибори, комунізм, Революція на граніті, політика.

Bybik KyryloProfessional College of Business and Analytics
National Academy of Statistics, Accounting and Auditing

THE POLITICAL SITUATION IN UKRAINE IN THE EARLY 90'S. THE PROCESS OF SOVEREIGNTY IN THE COLLAPSE OF THE USSR

Summary. To this day, even more than 30 years later, society does not have a single attitude to the collapse of the Soviet state, and historical discourse is replete with varying degrees of speculation. Who ruined the USSR? Gorbachev? Kravchuk? nationalists? Could the Union have been saved? However, to understand that the USSR was doomed, it is enough to look at the political transformation that took place in Soviet society in the early 1990s. The fall of the communist monopoly on power, the democratic elections of 1990, and the difficult economic situation caused a serious political crisis, which was based on the rigid centralization of the Soviet system. And during crises, contradictions are usually greatly exacerbated. Although both nationalists and communists advocated the need to limit Soviet centralization, there were serious differences between these movements over the extent to which centralization was abolished. Therefore, for almost the whole of 1990, both sides have been fighting for the sympathy of the apolitical part of the population, culminating in the October Revolution on Granite. The miners' strikes in Donbass are an illustrative example of such a struggle. Considered one of the most loyal groups to the Soviet government, miners began mass strikes, initially limited to purely economic demands. But gradually, realizing that the government in Kyiv is not deciding anything without Moscow's permission, political slogans are among the strikers' demands. Thus, we can highlight one of the important features of the process of sovereignty of Ukraine. Even those people who were completely satisfied with the Soviet government and among whom there were the fewest supporters of Ukrainian nationalism – the workers – advocated a strong restriction on Soviet centralism. This article covers the political processes that engulfed the USSR in the early 1990s. The reasons for Gorbachev's policy of Perestroika are given; its embodiment in the USSR. The reaction of Ukrainian society to democratic processes is analyzed; the reasons for its rapid politicization and radicalization; growing opposition to the Communist Party. The reaction of the ruling elite to democratic transformations and adaptation to them is demonstrated; isolation among the party elite of a group of moderate supporters of the expansion of Ukrainian independence.

Keywords: USSR, Ukraine, Kravchuk, Declaration of Sovereignty, elections, communism, Granite Revolution, politics.

Постановка проблеми. Довгий час питання процесу української суверенізації залишалося надзвичайно суперечливим і не сильно висвітлювалося. Навіть після більше ніж тридцяти років, які минули з моменту розвалу Радянського Союзу залишається велика кількість противників самої ідеї незалежності України. Такі люди зазвичай подають крах СРСР як помилку, зраду окремих осіб і величезну катастрофу для населення, радо ностальгуючи по радянському періоду. З іншого політичного флангу їм вторять українські націоналісти, з гордістю заявляючи,

що смерть радянської держави – справа їх рук. Абсолютна більшість населення, яка підтримала проукраїнські сили в жовтні 1990 року, була в цілому достатньо лояльною до радянської влади і прагнула вирішити свої власні проблеми.

Відповідно, вивчивши політичну ситуацію, яка склалася в УРСР на початок дев'яностих років, можна зробити висновок, які групи людей, як і чому підтримали спочатку українських націоналістів на виборах, а потім і студентів на Жовтневій площі, нинішньому Майдані Незалежності, і взагалі як склався консенсус, який

у майбутньому приведе до 90% підтримки ідеї української незалежності.

Аналіз останніх досліджень і публікацій.

На сьогоднішній день ключовими матеріалами вітчизняної історіографії, що проливають світло на період розпаду СРСР, піднесення українського націоналізму і роль, яку в них відіграла комуністична верхівка України є спогади одного з лідерів КПУ, згодом першого президента України Леоніда Кравчука [5] та одного з лідерів Революції на Граніті Олександра Донія [8]. Велику роль у висвітленні проблеми відіграють також праці дослідників історії розпаду СРСР з Росії [9], України [14] та Європи [4], а також дослідження Горбань Т.Ю. та Коцура В.В. про вплив економіки на політизацію нейтральних верств населення [6].

Виділення невирішених раніше частин загальної проблеми. Більшість авторів у своїх працях, підкреслюючи неминучість падіння радянської влади, акцентують свою увагу на самому антагонізмі між українським національним рухом та радянською владою, залишаючи поза увагою зміни, які відбуваються в середині української комуністичної еліти.

Метою статті є висвітлення процесів, які призвели до падіння впливу Комуністичної партії та піднесенню національної свідомості в українському суспільстві, реакція комуністичного керівництва на демократичні перетворення, та їх адаптація до них, демонстрація загальної підтримки населенням курсу на незалежність України від СРСР.

Виклад основного матеріалу. Проектуючи СРСР за принципом федералізації, Володимир Ленін виходив з позицій, що сама по собі формальна “незалежність” республік нічого не вартує, поки існує комуністична партія, цемент, що скріпить фундамент єдиної держави. Відповідно, єдність Союзу забезпечувалася головне лояльністю Москві місцевих республіканських еліт [12]. Однак, зіштовхнувшись з невдачами у спробі модернізувати радянську економіку, сьомий генеральний секретар партії Михайло Горбачов вирішив, що причиною провалу його реформ є опір партійної номенклатури на місцях, а тому, з січня 1987 року ним було взято курс на Перебудову, важливою складовою якої стала демократизація, Радянського Союзу.

Метою Горбачова було вимити з партії усіх консервативних апаратників, які підтасовують економічні показники, наживаються на незаконних схемах і не зацікавлені у модернізації підзвітних їм територій. Переоцінюючи народну лояльність КПРС, генсек вірив, що партія не тільки пройде випробовування демократичними виборами, а і поповниться великою кількістю молодих, енергійних людей з народу, які з ентузіазмом кинуться реформувати країну. Тому Горбачов став ретельно готуватися до проведення конституційної реформи [14].

Підготовка зайняла півтора роки, і в кінця червня 1988 року, виступаючи на XIX конференції КПРС, генеральний секретар проголосив радикальну зміну політичної системи, а точніше про відновлення скасованого Сталіним у 1936 році З'їзду народних депутатів як вищого представницького органу влади. Відтепер, за-

міть призначення комуністичною партією з свого числа на безальтернативних виборах, радянські депутати обиралися народом на конкурентній основі [12].

Здавалося, ніколи партія не проголосує за зміни, які ліквідовують її підривають її ж владу, однак Горбачову вдалося змусити КПРС підтримати його зміни. По-перше, його рішення транслювати конференцію у прямому ефірі на телебаченні пролило світло на закулісся радянської політики. У такій ситуації ніхто не наважився виступити проти демократизації, ризикуючи бути затаврованим консерватором чи зрадником. По-друге, Горбачов зумів переконати своїх однопартійців, що нічого нового насправді не відбувається, а партія, згідно заповітам Леніна, просто повертається до своїх витоків. Враховуючи, що члени КПРС звикли суміщати і партійні, і державні посади, їм могло здатися, що дійсно, кардинальних змін не відбувається, і вони збережуть усю повноту влади в своїх руках, просто реалізуватимуть її з іншого крісла [15].

Однак процеси демократизації дуже швидко прискорювалися, все більше виходячи з-під контролю їх організаторів. У липні 1989 року, виступаючи на I З'їзді депутатів, відомий російський правозахисник академік Сахаров виступив з жорсткою критикою виборів [2], вказавши на їх недемократичність. Зокрема, все ще діяла 6 стаття конституції СРСР 1977 року, згідно якої Комуністична партія мала виконувати керівну роль в суспільстві, третина депутатів не обиралися, а призначалася через підконтрольні КПРС профспілки та громадські організації. І хоча виступ Сахарова не знайшов відгуку серед депутатів, 4 лютого 1990 року Москву охопили наймасовіший за роки радянської влади мітинг [17]. Сотні тисяч людей вимагали скасувати 6 статтю, і пішовши їм на зустріч, 14 березня 1990 року, на позачерговому, III З'їзді, згадка про комуністичну партію, як спрямовуючу силу в суспільстві, була видалена з радянської конституції [13].

В таких важких умовах проходили вибори до Верховної Ради УРСР у березні 1990 року. Обвал ВВП, тотальний дефіцит, введення карткової системи [16] множились на політику гласності і ліквідацію монополії КПРС, даючи змогу населенню вільно висказувати своє незадоволення жорстокою центрально-плановою політикою СРСР. Протестний рух охоплював усе більше людей. 1 березня 1990 розпочався загальний страйк шахтарів Донбасу, найбільш лояльного радянській владі українського регіону. Починаючи з банальних вимог про підняття заробітної плати, шахтарі скоро підняли синьо-жовтий прапор, дійшовши до висновку, що без політичної незалежності влада у Києві не здатна буде виконати їх економічні вимоги [6]. Швидка політизація, демократизація та плюралізація суспільства призвели до того, що вибори для правлячої партії стали надзвичайно важкими.

Ще у вересні 1989 року, у Києві, пройшов I з'їзд громадсько-політичної організації під назвою Народний Рух України за перебудову. Об'єднуючи представників різних поглядів, від націонал-демократів до поміркованих комуністів, Рух мав проявити обережність, аби не накликати на себе гнів радянської влади. Та рухівцям,

завдяки підкресленій навіть у назві, підтримці курсу Горбачова, вдалося зіграти на протиріччях між радянським генсеком та консервативним керівництвом республік на місцях. Так, за спогадами тодішнього завідувача ідеологічного відділу, майбутнього першого президента України Леоніда Кравчука, під час свого візиту в Київ, Горбачов особисто заохочував тодішнього першого секретаря КПУ Щербицького дозволити діяльність Руху, і часто обурювався, що в Україні не звучать голоси критики радянського керівництва [5].

Залишаючись громадською організацією, Рух здобував все більше симпатій серед прихильників ідей незалежності, більшість з яких проживала у західних областях України. І березневі вибори яскраво це продемонстрували. Повністю перемігши у західних областях України, представники Руху склали більшу частину Народної ради – опозиційної фракції у Верховній Раді, чисельністю близько 125 депутатів.

У такій ситуації, аби вирвати перемогу, компартія змушена була частково копіювати програму націоналістів, і йти на вибори під гаслами про суверенність України, тільки радянської. Завдяки цьому комуністам вдалося перемогти у більшості регіонів та забезпечити собі парламентську більшість у складі 239 депутатів, відому як Група за суверену радянську Україну [10].

Та не встигла Верховна Рада увійти в режим роботи, як УРСР струснула нова політична криза. Аби забезпечити свою особисту владу в умовах катастрофічного падіння рейтингів КПРС, Михайло Горбачов, у березні 1990 року, спеціально під себе створив посаду президента СРСР. Це викликало шквал критики як з боку консервативного крила партії, так і з боку демократів-радикалів. І ті, і інші заявляли, що займати одночасно і посаду президента і пост генерального секретаря Комуністичної партії неможливо, і звідкілясь Горбачов має піти. І тому, на випадок якщо його змусять подати у відставку, Михайло Сергійович заснував посаду першого заступника генсека КПРС, на яку запросив відданого особисто йому, не амбіційного та невідомого в Москві нового першого секретаря комуністичної партії України, нещодавно обраного головою Верховної Ради Володимира Івашко [9].

Легкість, з якою 9 липня 1990 Івашко, без вагань, пішов у відставку, промінявши управління другою за економічним потенціалом союзною республікою на ефемерну посаду в Москві сильно підірвала позиції комуністів в очах простих українців [15], продемонструвавши цілковиту залежність КПУ від Москви. Велика частина поміркованих і аполітичних громадян перейшла до відвертої підтримки націоналістів, а 23 липня новим головою Верховної Ради став Леонід Кравчук, представник ліберального крила Компартії, котрий вже встиг зарекомендувати себе як людину, готову відстоювати інтереси України [5].

Окрім того, аби перехопити ініціативу та загальмувати падіння рейтингів, а також зберегти і розширити свої повноваження, депутати-комуністи, 16 липня 1990 року, проголосували за прийняття Декларації про державний суверенітет України. Загалом копіюючи аналогічну російську, прийняту в червні, українська Декларація проголошувала УРСР суверенною країною,

самостійною у економічній і освітньо-культурній сфері, зі свободою вступати у зовнішньо-політичні відносини з іншими країнами світу. В останньому положенні цієї Декларації йшлося про те, що цей документ має стати основою для оновленого союзного договору [1]. Приймаючи цей документ, українські комуністи прагнули піти на компроміс з населенням, частково задовольнивши його запит на суверенітет, послабити диктат центральної влади над собою і запобігти розпаду СРСР.

У Москві ситуацію розуміли схожим чином. Зіштовхнувшись з антирадянськими настроями не лише в окраїнних національних республіках, але і в самому серці СРСР – Москві, Горбачов і сам вимушений був констатувати необхідність оновлення самих основ існування радянської держави.

Так само намагаючись збити популярність радикальних націонал-демократів, Михайло Горбачов, виступаючи в серпні 1990 року в Одесі, заявив про те, що активно іде підготовка нового союзного договору, оскільки СРСР у старому форматі вичерпав свої можливості до існування. В тому ж виступі, радянський президент застерігав українців від надмірного націоналізму, котрий може поставити суспільство на грань хаосу і міжусобиць [20]. Своєрідною відповіддю обережній та поміркованій позиції очільника СРСР стала жовтнева Революція на граніті.

Якщо для більшості націонал-демократів створення у Верховній Раді опозиційної фракції саме по собі вважалося успіхом, то більш радикальна частина націоналістів, в основному представники студентства вважала комуністичну більшість у парламенті поразкою України.

Не вірячи що новий союзний договір дасть якісь позитивні зрушення, та розчарувавшись у старшому поколінні [18], 2 жовтня 1990 року Українська Студентська Спілка, яку очолював киянин Олександр Доній та Студентське Братство Львова, під проводом Маркіяна Іващишина, організували на площі Жовтневої революції, сучасному Майдані Незалежності, безстрокове голодування. Студенти вимагали від українського парламенту не підписувати новий союзний договір, провести повторні вибори до Верховної Ради, відправити у відставку голову Ради міністрів УРСР Віталія Масола, націоналізувати майно Комуністичної партії та забезпечити українцям проходження військової служби у межах республіки.

Протягом двох тижнів протесту число голодуючих зросло до трьохсот осіб з 24 міст України, а ще більше українців висловили свою солідарність зі студентами. Так, 7 жовтня 1990 року виповнювалося тринадцять років останній радянській, так званій брежнєвській, конституції, і саме цей привід, після провальної спроби переконати студентів розійтися, використала комуністична влада, призначивши покладання квітів до пам'ятника Леніну. Святкова хода мала пройти через наметове містечко студентів, знісни його, але десятки тисяч киян вийшли на захист протестувальників, зірвавши намічений марш [19].

Комуністичні еліти, у відповідь, вирішили робити вигляд що нічого важливого не відбувається. Неодноразово з боку депутатів лунали зверхні погрози силою розігнати протест, та цинічні жарти на тему голоду. 8 жовтня деякі депутати Верховної Ради, у відповідь на повідомлення що стан голо-

дуючих студентів сильно погіршився, дозволили собі розсміятися і звинуватити протестувальників у шантажі. Такі дії викликали лише більше відради до членів Комуністичної партії [7]. Усе більше солідарності з вимогами голодуючих виражали учні, викладачі, робітники, інтелігенція, і навіть частина депутатів приєдналася до протестів. Однак спроба Леоніда Кравчука, 10 жовтня, проголосувати вотум недовіри уряду, аби частково виконати вимоги протестувальників, провалилася.

Ситуація заходила у глухий кут, і 15 жовтня протестувальниками було оголошено загальний студентський страйк. Підтримані киянами, студенти перемістилися з Майдану Незалежності до стін Верховної Ради, де, після сутички з міліцією, ледве не прорвали кордон і не увірвалися до приміщення парламенту. Налякані депутати вимушені були піти на часткові поступки і надати студентам одну годину телеефіру. Саме ця подія і стала вирішальною, на думку Олександра Донія [8]. До того часу, володючи монополією на інформацію, комуністи ще могли виставляти студентів як радикалів-націоналістів, що прагнуть особистої вигоди, однак після того, як звичайні українці, з екранів своїх телевізорів, почули вимоги протестувальників, і зіставили їх зі своїми прагненнями, вони зробили свій вибір. На наступний день біля Верховної Ради з'явилося ще одне наметове містечко, про підтримку голодуючих заявляли учні і викладачі середньої і старшої школи, готові були піднятися шахтарі, фабричні робітники, залізничники.

Це остаточно продемонструвало депутатам, що утримати ситуацію вони вже не зможуть. Відповідно, увечері 17 жовтня, Рада вдруге поставила на голосування Постанову «Про розгляд вимог студентів, які проводять голодування в м. Києві з 2 жовтня 1990 року», яку на цей раз було прийнято 314 голосами «За».

Згідно постанови, впродовж наступного, 1991 року, в УРСР мав пройти референдум щодо довіри Верховній Раді, за результатом якого мало бути прийнято рішення про дострокові вибори. Крім того, парламентарі мали прийняти нову Конституцію УРСР, засновану на базі Декларації про державний суверенітет, а до її прийняття не мали права укладати новий союзний договір ні у якій формі. Віталія Масола було відправлено у відставку, новим головою Ради міністрів став Вітольд Фокін. Закони про націоналізацію майна компартії та заборону українцям проходити військову службу поза республікою мали бути прийняті до грудня 1990 року [3].

Революція на граніті стала важливим успіхом українського суспільства на шляху до здобуття незалежності. Вперше вуличним протестам вдалося вплинути на політику компартії, що сильно підірвало її авторитет. І хоча згодом, у своїх спогадах учасники Революції на граніті шкодували що головна їх вимога – перевибори до Ради не була виконана, завдяки чому колишня партійна номенклатура продовжувала мати великий вплив в українській політиці, саме текстом прийнятої 17 жовтня постанови Леонід Кравчук у майбутньому буде обґрунтовувати [8] своє вперте небажання долучатися до нового союзного договору.

Висновки. Як бачимо, внаслідок демократизації, на початку 90-х років, в Україні точилася запекла боротьба між націоналістами і комуністами за уми аполітичних громадян. Перемогти могли обидві сторони, але жовтень 1990 дав остаточно зрозуміти на чому боці народ. Адаптуючись під цю позицію, з метою утримати свою владу, комуністичне керівництво, в особі Леоніда Кравчука максимально загальмувало інтеграцію України в проект нового союзного договору, чим підписало вирок існуванню СРСР.

Список літератури:

1. Декларація про державний суверенітет України. Київ, 1990 рік. Документ 55-ХІІ, чинний, поточна редакція від 16.07.1990. URL: <https://zakon.rada.gov.ua/cgi-bin/laws/main.cgi?nreg=55-12#Text>
2. Первый Съезд народных депутатов СССР. 25 мая – 9 июня 1989 г. : Стенограф. отчет. Москва, 1989. Т. III. С. 324–328.
3. Постанова Верховної Ради «Про розгляд вимог студентів, які проводять голодування в м. Києві з 2 жовтня 1990 року». Київ, 1990 рік. Документ 402-ХІІ, чинний, поточна редакція від 17.10.1990. URL: <https://zakon.rada.gov.ua/cgi-bin/laws/main.cgi?nreg=402-12#Text>
4. Боффа Дж. От СССР к России. История неоконченного кризиса. 1964– 994 / Пер. с ит. Хаустовой Л.Я. Москва : Междунар. отношения, 1996. 320 с.
5. Вересень М., Портніков В. Розпад Радянського Союзу. Усна історія незалежної України – 1988–1991. Київ, 1997. URL: <https://oralhistory.org.ua/interview-ua/510/>
6. Горбань Т.Ю., Коцур В.В. Робітничий рух на Донбасі у процесах суверенізації УРСР. *Наукові записки Інституту політичних і етнонаціональних досліджень ім. І.Ф. Кураса НАН України*. 2012. Вип. 5. С. 294–304.
7. Грицина А. Студенти змінили хід історії. *Газета Донбаської державної машинобудівної академії*. 2020. URL: http://www.dgma.donetsk.ua/npp-pdf/nomer376_1.pdf
8. Доній О. Кожне покоління має право на свою революцію. *Громадське*. 2015. URL: <https://hromadske.ua/posts/kozhne-pokolinnia-maie-pravo-na-svoiu-revoliutsiiu>
9. Зенькович Н.А. Самые закрытые люди. От Ленина до Горбачева: Энциклопедия биографий. Москва : Олма-пресс, 2002. 156 с.
10. Кісь Я., Педич В. Актуальні проблеми історії України : Курс лекцій. М-во освіти і науки України, Івано-Франківськ : Івано-Франківський національний технічний університет нафти і газу, 2004. 312 с.
11. Костирін В. Кравчук розповів, як співробітники НКВС розстріляли його дядька через донос. *РБК-Україна*. 2021. URL: <https://www.rbc.ua/ukr/stylar/kravchuk-rasskazal-nkvdisty-rasstrelyali-1620447794.html>
12. Кречетніков А. СССР: почему проект не удался? *BBC News / русская служба*. 2012. URL: https://www.bbc.com/russian/russia/2012/12/121226_ussr_project_fall
13. Крупина В. Кінець однопартійної системи в СРСР. *Цей день в історії*. 2018. URL: <https://www.jnsm.com.ua/h/0314Q/>
14. Кульчицький С. Реформа, що зруйнувала СРСР. *Український тиждень*. 2018. URL: <https://tyzhden.ua/History/218001>
15. Литвин В.М. Історія України : Хрестоматія. Київ : Наук. думка, 2013. 1056 с.

16. Синельников Р. Последний талон: 30 лет назад в стране начались «веселые 90-е». *Новые известия*. 2020. URL: <https://newizv.ru/news/economy/25-05-2020/posledniy-talon-30-let-nazad-v-strane-nachalis-veselye-90-e>
17. Самые массовые акции протеста в Москве с 1990 года. *Коммерсантъ*. 2011. URL: <https://www.kommersant.ru/doc/1836086>
18. Семків В. Великий жовтень по-українськи. *Україна молода*. 2010. URL: <https://www.umoloda.kiev.ua/number/1749/180/61913/>
19. Семків В. Революція, котрій немає краю. *Збруч*. 2020. URL: <https://zbruc.eu/node/100649>
20. Союз можно было сохранить : Белая книга. Документы и факты о политике М.С. Горбачева по реформированию и сохранению многонационального государства / Вебер А.Б., Логинов В.Т., Остроумов Г.С., Черняев А.С.; Международный Фонд социально-экономических и политологических исследований (Горбачев-Фонд). Москва : Апрель-85, 1995. URL: https://www.gorby.ru/userfiles/union_could_be_saved.pdf
21. Тиский М. Час тривог і надій. *Голос України*. 2020. URL: <http://www.golos.com.ua/article/332148>
22. Шкурко М. Точка відліку державності. *Голос України*. 2020. URL: <http://www.golos.com.ua/article/334104>

References:

1. Deklaratsiia pro derzhavnyi suverenitet Ukrainy. Kyiv 1990 rik. Dokument 55-XII, chynnyi, potochna redaktsiia vid 16.07.1990 [Declaration of State Sovereignty of Ukraine. Kyiv 1990. Document 55-XII, current, current version of 16.07.1990]. Available at: <https://zakon.rada.gov.ua/cgi-bin/laws/main.cgi?nreg=55-12#Text>
2. Pervyj Sezd narodnyh deputatov SSSR. 25 maya – 9 iyunya 1989 g.: Stenograf. otchet (1989) [First Congress of People's Deputies of the USSR. May 25 – June 9, 1989: Verbatim record]. Moscow, t. III, pp. 324–328.
3. Postanova Verkhovnoi Rady Pro rozghliad vymoh studentiv, yaki provodiat holoduvannia v m. Kyievi z 2 zhovtnia 1990 roku. Kyiv, 1990 rik. Dokument 402-XII, chynnyi, potochna redaktsiia vid 17.10.1990 [Resolution of the Verkhovna Rada on Consideration of the Requirements of Students Who Have Been on Hunger Strike in Kyiv since October 2, 1990. Kyiv, 1990. Document 402-XII, current, current version dated 17.10.1990]. Available at: <https://zakon.rada.gov.ua/cgi-bin/laws/main.cgi?nreg=402-12#Text>
4. Boffa Dzh. (1996) Ot SSSR k Rossyy. Ystoryia neokonchennoho kryzysa. 1964–1994 [From the USSR to Russia. The history of the unfinished crisis. 1964–1994] / Per. s yt. Khaustovoi L.Ia. Moscow: Mezhdunar. otnosheniya, 320 p.
5. Veresen M., Portnikov V. (1997) Rozpad Radianskoho Soiuzu. Usna istoriia nezaleznoi Ukrainy – 1988–1991 [The collapse of the Soviet Union. Oral history of independent Ukraine – 1988–1991]. Kyiv. Available at: <https://oralhistory.org.ua/interview-ua/510/>
6. Horban T.Yu., Kotsur V.V. (2012) Robitnychi rukh na Donbasi u protsesakh suverenizatsii URSR [The workers' movement in the Donbass in the process of sovereignty of the USSR]. *Naukovi zapysky Instytutu politychnykh i etnonatsionalnykh doslidzhen im. I. F. Kurasa NAN Ukrainy*, 5, 294–304.
7. Hrytsyna A. (2020) Studenty zminyly khid istorii [The students changed the course of history]. *Hazeta Donbaskoi derzhavnoi mashynobudivnoi akademii*. Available at: http://www.dgma.donetsk.ua/npp-pdf/nomer376_1.pdf
8. Donii O. (2015) Kozhne pokolinnia maie pravo na svoiu revoliutsiiu [Every generation has the right to its own revolution]. *Hromadske*. Available at: <https://hromadske.ua/posts/kozhne-pokolinnia-maie-pravo-na-svoiu-revoliutsiiu>
9. Zenkovich N.A. (2002) Same zakrytye lyudi. Ot Lenina do Gorbacheva: Encyklopediya biografij [The most closed people. From Lenin to Gorbachev: Encyclopedia of Biographies]. Moscow: Olma-pres, 156 p.
10. Kis Ya., Pedych V. (2004) Aktualni problemy istorii Ukrainy. Kurs lektsii [Current issues in the history of Ukraine]; M-vo osvity i nauky Ukrainy, Ivano-Frankivsk: Ivano-Frankivskiy natsionalnyi tekhnichnyi universytetnafty i hazu, 312 p.
11. Kostyrin V. (2021) Kravchuk rozpoviv, yak spivrobitnyky NKVS rozstrilialy yoho diadka cherez donos [Kravchuk told how NKVD officers shot his uncle over a denunciation]. *RBK-Ukraina*. Available at: <https://www.rbc.ua/ukr/styler/kravchuk-rasskazal-nkvdisty-rasstrelyali-1620447794.html>
12. Krechetnikov A. (2012) SSSR: pochemu proekt ne udalsya? [USSR: why the project failed?]. *BBC News/russkaya sluzhba*. Available at: https://www.bbc.com/russian/russia/2012/12/121226_ussr_project_fall
13. Krupyna V. (2018) Kinets odnopartiinoi systemy v SRSR [The end of the one-party system in the USSR]. *Tsei den v istorii*. Available at: <https://www.jnsm.com.ua/h/0314Q/>
14. Kulchytskyi S. (2018) Reforma, shcho zruinuvala SRSR [Reform that destroyed the USSR]. *Ukrainskyi tyzhden*. Available at: <https://tyzhden.ua/History/218001>
15. Lytvyn V.M. (2013) Istoriiia Ukrainy: Khrestomatiia [History of Ukraine: Reader] / Uporiad. V.M. Lytvyn. Kyiv: Nauk. dumka, 1056 p.
16. Sinelnikov R. (2020) Poslednij talon: 30 let nazad v strane nachalis «veselye 90-е» [The last coupon: 30 years ago, the country began the "merry 90s"]. *Novye izvestiya*. Available at: <https://newizv.ru/news/economy/25-05-2020/posledniy-talon-30-let-nazad-v-strane-nachalis-veselye-90-e>
17. Самые массовые акции протеста в Москве с 1990 года (2011) [The most massive protests in Moscow since 1990]. *Kommersant*. Available at: <https://www.kommersant.ru/doc/1836086>
18. Semkiv V. (2010) Velykyi zhovten po-ukrainsky [Great October in Ukrainian]. *Ukraina moloda*. Available at: <https://www.umoloda.kiev.ua/number/1749/180/61913/>
19. Semkiv V. (2020) Revoliutsiia, kotrii nemaie kraiu [A revolution that has no end]. *Zbruch*, 2. Available at: <https://zbruc.eu/node/100649>
20. Veber A.B., Loginov V.T., Ostroumov G.S., Chernyaev A.S. (1995) Soyuz mozjno bylo sohranit: Belaya kniga [The Union Could Have Been Saved: A White Paper. Documents and facts about the policy of M.S. Gorbachev on reforming and preserving a multinational state]. Dokumenty i fakty o politike M.S. Gorbacheva po reformirovaniyu i sohraneniyu mnogonatsionalnogo gosudarstva; Mezhdunarodnyj Fond socialno-ekonomicheskikh i politologicheskikh issledovaniy (Gorbachev-Fond). Moscow: Aprel-85. Available at: https://www.gorby.ru/userfiles/union_could_be_saved.pdf
21. Tyskyi M. (2020) Chas tryvoh i nadii [Time of worries and hopes]. *Holos Ukrainy*. Available at: <http://www.golos.com.ua/article/332148>
22. hkurko M. (2020) Tochka vidliku derzhavnosti [The starting point of statehood]. *Holos Ukrainy*. Available at: <http://www.golos.com.ua/article/334104>

ПСИХОЛОГІЧНІ НАУКИ

DOI: <https://doi.org/10.32839/2304-5809/2022-5-105-12>

УДК 316.614+159.

Мельничук М.М.¹, Рева М.М.²

Полтавський національний педагогічний університет імені В.Г. Короленка

АДАПТАЦІЯ ДО УМОВ ПРОФЕСІЙНОЇ ДІЯЛЬНОСТІ ВІЙСЬКОВО-СЛУЖБОВЦІВ ІЗ РІЗНИМ ТИПОМ АКЦЕНТУАЦІЙ ХАРАКТЕРУ

Анотація. У статті надається характеристика проблеми адаптації особистості у професійному середовищі, адаптації військовослужбовців до професійної діяльності та впливу акцентуацій характеру на їх пристосування до умов несення служби. Охарактеризовано основні принципи та вимоги до проведення емпіричного дослідження у психології, а також подано опис методичних основ та психодіагностичних методик, використаних для дослідження адаптації військовослужбовців із різними акцентуаціями характеру. Також наводиться опис результатів проведеного емпіричного дослідження специфіки соціально-психологічної адаптації військовослужбовців різного строку служби, вираженості акцентуацій характеру у досліджуваних військовослужбовців та специфіки адаптації до умов професійної діяльності військовослужбовців з різним типом акцентуацій характеру. Проаналізовано, що соціально-психологічна адаптованість військовослужбовців залежить від терміну їх служби та властивих їм акцентуацій характеру. При цьому більш адаптовані військовослужбовці характеризуються вираженою педантичною акцентуацією характеру. Натомість, серед менш адаптованих військовослужбовців найбільш виражена гіпертична акцентуація характеру. Отримані результати емпіричного дослідження можуть бути використані під час практичної роботи військових психологів, спрямованої на покращення адаптованості солдат під час служби, оптимізації їх стосунків зі колегами та зменшення нервово-психічного напруження під час різних видів військової підготовки.

Keywords: адаптація, акцентуація характеру, соціально-психологічна адаптованість, нервово-психічна напруга, військовослужбовці.

Melnychuk Maiia, Reva Marina

Poltava V.G. Korolenko National Pedagogical University

ADAPTATION TO THE CONDITIONS OF PROFESSIONAL ACTIVITY OF MILITARY SERVANTS WITH DIFFERENT TYPES OF CHARACTER ACCENTUATIONS

Summary. The article describes the problem of adaptation of the individual in the professional environment, the adaptation of servicemen to professional activities and the impact of character accentuations on their adaptation to the conditions of service. The basic principles and requirements for conducting empirical research in psychology are described, as well as a description of the methodological foundations and psychodiagnostic techniques used to study the adaptation of servicemen with different accentuations of character. There is also a description of the results of an empirical study of the specifics of socio-psychological adaptation of servicemen of different terms of service, the severity of character accentuations in the studied servicemen and the specifics of adaptation to professional activities of servicemen with different types of character accentuations. It is analyzed that the socio-psychological adaptability of servicemen depends on the term of their service and their inherent accentuations of character. At the same time, more adapted servicemen are characterized by a pronounced pedantic accentuation of character. Instead, among less adapted servicemen, the most pronounced hyperthymic accentuation of character. The scientific novelty of the work lies in the deepening of theoretical views on the relationship between individual and typological features and the process of adaptation of the military to professional activities. The theoretical significance of the work lies in the in-depth study and description of the impact of individual psychological characteristics (accentuations of character) on the process of socio-psychological adaptation of servicemen. The practical significance of the work. The development and development of methodological tools for use in modern Ukrainian troops is a necessity for the effective development and improvement of the entire latest system of the Armed Forces of Ukraine at the present stage. The results of the empirical study can be used in the practical work of military psychologists aimed at improving the adaptability of soldiers during service, optimizing their relationships with colleagues and reducing mental stress during various types of military training.

Keywords: adaptation, accentuation of character, socio-psychological adaptability, nervous and mental stress, servicemen.

Постановка проблеми. Нова соціально-економічна і ідеологічна ситуація, що склалася останнього десятиріччя, відкрила психології реальні можливості доведення свого теоретичного потенціалу на матеріалі науково

обґрунтованого розв'язання чималої кількості задач, висунутих перед нею досвідом практичної діяльності людини. Прикладом активного опанування психологією зазначеного досвіду можуть слугувати такі її новоутворені галузі як

¹ ORCID: <https://orcid.org/0000-0003-4111-7849>

² ORCID: <https://orcid.org/0000-0002-5478-8855>

менеджмент, підприємництво, екологія, індивідуальна психологічна допомога і консультація, тощо. Не залишилася осторонь наведеної вище загальнонаукової тенденції і військова психологія, яка, можливо, і у менш виразній формі, зазнала і продовжує зазнавати змін у системі своїх домінуючих теоретико-методологічних і практичних орієнтацій.

Актуальність даного дослідження полягає у необхідності пошуку оптимальних шляхів адаптованості військовослужбовців та врахування їх індивідуально-типологічних особливостей у процесі пристосування до умов професійної діяльності.

Аналіз останніх досліджень і публікацій. Цілковито логічним і закономірним виявляється факт виокремлення цього поняття у самостійний об'єкт, вивченню якого надається особлива увага, як з боку теорії (Г.О. Балл, А.А. Налчаджян, Ю.А. Урманцев), так і у контексті розв'язання широкого кола прикладних психологічних, психофізіологічних і соціально-психологічних проблем як військових спеціалістів (А.А. Алдашева, Ф.Б. Березін, Г.Д. Волков, О.В. Іванова, В.В. Конопльов, М.С. Корольчук, Г.В. Ложкін, Я.В. Подоляк, К.Е. Тарасов), так і військовослужбовців строкової служби (Е.А. Афонін, А.Я. Боднар, М.Й. Боришевський, В.О. Васютинський, В.М. Марченко, М.І. Пірен, Ж.Г. Сенокосов).

Особливе місце у загальному руслі загальної проблематики займають дослідження особливостей адаптації особистості до особливих умов життєздійснення і професійної діяльності (В.І. Медведєв, Ю.М. Забродін, Н.Д. Завалова, А.Г. Кузнецов, В.І. Лебедев, А.Б. Леонова, А.Г. Маклаков, С.А. Шапкін, Ю.В. Ярошок). Водночас ряд теоретичних і прикладних аспектів даної проблеми залишаються поки що недостатньо з'ясованими. Як засвідчив здійснений нами аналіз літератури, вивчення особистісних властивостей військовослужбовців, зокрема, строкової служби, із акцентуованими рисами залишається на периферії уваги психологів.

Очевидна нерозробленість теоретичних і прикладних аспектів зазначеної проблеми та об'єктивна необхідність підвищення ефективності підготовки військовослужбовців до ефективного виконання службових функцій і зумовили вибір теми даного дослідження.

Мета дослідження – теоретично розглянути та емпірично дослідити особливості соціально-психологічної адаптованості до професійної діяльності військових із різними акцентуаціями характеру.

Відповідно до мети, нами було поставлено наступні **завдання**: обґрунтувати методичні засади та описати методики діагностики соціально-психологічної адаптованості до професійної діяльності військових із різними акцентуаціями характеру; визначити специфіку соціально-психологічної адаптації військовослужбовців різного строку служби; дослідити особливості вираженості акцентуацій характеру у досліджуваних військовослужбовців; описати специфіку адаптації до умов професійної діяльності військовослужбовців з різним типом акцентуацій характеру.

Виклад основного матеріалу. Для розв'язання поставлених завдань та досягнення мети нами використовувалися загальнонаукові ме-

тоди теоретичного рівня (аналіз, синтез, порівняння, систематизація, узагальнення науково-теоретичних та емпіричних даних), методи емпіричного дослідження (опитування («Багаторівневий особистісний опитувальник «Адаптивність» (МЛО-АМ) А.Г. Маклакова і С.В. Чермяніна та методика визначення акцентуацій характеру особистості за К. Леонгардом, Г. Шмішеком) та методи статистичної обробки даних (критерій χ^2 -Пірсона) [6].

Емпіричною базою дослідження виступала вибірка, до якої увійшли 75 військовослужбовців Сухопутних військ, військової частини А 3384, м. Полтави, представлена військовими різного терміну строку служби 1, 6-ти та 12-місячного строку служби.

За результатами проведення емпіричного дослідження встановлено, що найбільш адаптовані військові 1-го року несення служби. Вони пристосувалися до професійної діяльності, їх перебування на службі супроводжується позитивним емоційним станом.

Найбільш виражені ознаки дезадаптації зафіксовані у військових 6-го місяця проходження служби, серед яких 55% неадаптовані. Такі солдати відчувають емоційну напругу під час професійної діяльності, більшість завдань, які їм необхідно виконувати, викликають у них напруження.

Також визначено, що військові 1-го місяця служби краще адаптовані, порівняно з солдатами, які служать пів року. Високий рівень адаптованості властивий 45% новоприбулих військових, які успішно адаптувались до умов несення служби, характеризуються позитивними емоціями під час професійної діяльності.

Серед військових 1-го місяця служби тільки 35% не адаптовані, характеризуються негативними стосунками з іншими військовими, а процес служби супроводжується переживанням негативних емоцій, стресу та бажання уникнути служби.

Динаміка адаптованості військових під час несення служби суттєво змінюється. На початку служби вони краще адаптовані, характеризуються нервово-психічною стійкістю та відповідністю ролі солдату. Через пів року несення служби відбувається значне погіршення адаптованості військових, особливо у сферах нервово-психічної стійкості та ставлення до ролі військового, що набуває ознак недиференційованості та негативно-го характеру. Через рік несення служби показники адаптованості покращуються, що свідчить про пристосування до ролі військового, умов несення служби. При чому, показники комунікативного аспекту адаптованості військових істотно не відрізняються на різних етапах несення служби.

Виявлено, що найбільш вираженими акцентуаціями характеру серед досліджуваних є гіпертична (властива 53% досліджуваних) та педантична (виражена у 33% військових). Менше виражена емотивна акцентуація, що властива 9% досліджуваних. Також визначено, що невластиві досліджуваним військовим демонстративна, застрягаюча, збудлива, дистимічна, тривожна, циклотимічна та екзальтована акцентуації характеру.

Для 53% військових із вираженою гіпертичною акцентуацією властива рухливість, това-

риськість, балакучість, виражені жести, міміка, пантоміміка, надмірна самостійність, недолік почуття дистанції у відношеннях з іншими. Часто вони спонтанно відхиляються від первинної теми в розмові.

Натомість, для 33% військових із вираженою педантичною акцентуацією характеру властиві ригідність, інертність психічних процесів, тяжкість на підйом, довге переживання травмуючих подій. У конфлікти такі військові вступають рідко, виступаючи швидше пасивною, ніж активною стороною.

Проаналізовано, що військові з вираженою педантичною акцентуацією характеру краще адаптуються до умов несення служби, що пов'язано з їх стійкістю до регулярних навантажень, порядку, нервово-психічним тонусом, здатність сумлінно виконувати покладені на них обов'язки. Натомість, гіпертимні військові менш адаптовані, що може бути пов'язано з їх схильністю до неконтрольованої активності, драгівливості у випадках намагання їх обмежити у правах.

Переважає більшість (63%) військових із вираженою педантичною акцентуацією характеру характеризуються високим рівнем нервово-психічної стійкості. Вони схильні витримувати фізичні та психологічні напруження, що супроводжують процес служби. Натомість, 50% гіпертимних військових характеризується низькою адаптованістю та зниженою нервово-психічною стійкістю. Таким військовим складно витримувати навантаження та пристосовуватись до умов несення служби.

Також встановлено, що обидві групи досліджуваних мають фактично рівні показники комунікативної адаптованості. Отже, можна го-

ворити про відсутність впливу акцентуованих рис характеру на процес адаптації до стосунків з колегами серед гіпертимних та педантичних військових.

Окрім цього, встановлено, що переважна більшість військових (68%) із вираженою педантичною акцентуацією характеризуються високим рівнем адаптованості за показником моральної нормативності. Вони успішно ідентифікували себе з роллю військового та схильні швидко пристосовуватись до умов несення служби, розпорядку своєї професійної діяльності.

Натомість, для 43% гіпертимних військових властива неадапованість до служби. Вони, як правило, характеризуються зниженим рівнем ідентифікації себе з роллю військового; їм складно підкорятися правилам несення служби і дисципліні. Це пояснюється їх характерологічними особливостями, схильністю до надмірної активності та неприпустимості контролю за їх поведінкою.

Висновки і пропозиції. Таким чином, соціально-психологічна адаптованість військовослужбовців залежить від терміну їх служби та властивих їм акцентуацій характеру. При цьому більш адаптовані військовослужбовці характеризуються вираженою педантичною акцентуацією характеру. Натомість, серед менш адаптованих військовослужбовців найбільш виражена гіпертимна акцентуація характеру.

Отримані результати емпіричного дослідження можуть бути використані під час практичної роботи військових психологів, спрямованої на покращення адаптованості солдат під час служби, оптимізації їх стосунків з колегами та зменшення нервово-психічного напруження під час різних видів військової підготовки.

Список літератури:

1. Березовська Л.І. Самовиховання та саморегуляція особистості : навчальний посібник. Київ : Слово, 2011. 168 с.
2. Білий В.Я. Медико-соціальні проблеми професійної надійності військовослужбовців у контексті національної безпеки України. *Наука і оборона*. 2003. № 1. С. 16–20.
3. Кондрюкова В.В. Соціально-психологічна адаптація військовослужбовців силових структур, звільнених у запас : навчально-методичний посібник. Київ : Гнозис, 2013. 116 с.
4. Макаренко Н.Г. Акцентуації характеру і темпераменту та їх урахування у виховній роботі у Збройних Силах України. *Вісник Київського університету. Серія «Військово-спеціальні науки»*. Київ, 2000. Вип. 2. С. 38–42.
5. Мельничук М.М. Статеві відмінності агресивної поведінки дітей підліткового віку. *Молодий вчений*. 2021. № 4(92) квітень 2021. С. 87–73.
6. Моргун В.Ф. Основи психологічної діагностики : навчальний посібник для студентів вищих навчальних закладів. Київ : Видавничий Дім «Слово», 2009. 464 с.

References:

1. Berezovs'ka L.I. (2011) Samovykhovannya ta samorehulyatsiya osobystosti [Self-education and self-regulation of personality]. Kyiv: Slovo. (in Ukrainian)
2. Bilyy V.YA. (2003) Medyko-sotsial'ni problemy profesiyanoi nadiynosti viys'kovosluzhbovtsiv u konteksti natsional'noyi bezpeky Ukrainy [Medical and social problems of professional reliability of servicemen in the context of national security of Ukraine]. *Nauka i oborona*, no. 1, pp. 16–20.
3. Kondryukova V.V. (2013) Sotsial'no-psykholohichna adaptatsiya viys'kovosluzhbovtsiv sylovykh struktur, zvil'nenykh u zapas [Socio-psychological adaptation of servicemen of law enforcement agencies released to reserve]. Kyiv: Gnosis. (in Ukrainian)
4. Makarenko N.G. (2000) Aktsentuatsiyi kharakteru i temperamentu ta yikh urakhuvannya u vykhovniy roboti u Zbroynykh Sylakh Ukrainy [Accentuations of character and temperament and their consideration in educational work in the Armed Forces of Ukraine]. *Bulletin of the University of Kiev*, no. 2, pp. 38–42.
5. Melnichuk M.M. (2021) Statevi vidminnosti ahresyvnoyi povedinky ditey pidlitkovoho viku [Gender differences in aggressive behavior of adolescents]. *Molodyy vchenyy*, no. 4(92), pp. 87–73.
6. Morgun V.F. (2009) Osnovy psykholohichnoyi diahnostryky [Fundamentals of psychological diagnosis]. Kyiv: Slovo. (in Ukrainian)

DOI: <https://doi.org/10.32839/2304-5809/2022-5-105-13>

УДК 159.922.27

Мілютіна К.Л.¹, Корніцька В.І.²

Київський національний університет імені Тараса Шевченка

ПОРІВНЯЛЬНИЙ АНАЛІЗ ДОЗВІЛЄВИХ ПРАКТИК СТУДЕНТСТВА В АМСТЕРДАМІ ТА КИЄВІ

Анотація. У роботі проаналізовано особливості організації дозвілєвих практик студентської молоді у Нідерландах, м. Амстердам та Україні, м. Київ. Метою нашого дослідження було порівняти час дозвілля юнаків віком 18-23 роки за допомогою методів спостереження, інтерв'ю та узагальнення. Початок війни з Україною змусив студентів переховуватись в бомбосховищах, де немає Інтернету. Перегляд стрічки новин став новою формою діяльності, бо це є з одного боку необхідністю, з другого створює ілюзію контролю зовнішньої ситуації. Тривога, викликана бойовими діями, не вплинула на інтенсивність спілкування в соціальних мережах, вдома та в гуртожитку, але майже повністю знищила цікавість до серіалів та комп'ютерних ігор. За результатами інтерв'ю було з'ясовано, що студенти Амстердаму мають більш розмірене навчання, тому вони мають більш насичене соціально-активне життя, аніж студенти Києва.

Ключові слова: студентство, кроскультурний аналіз, дозвілля, Амстердам, Київ.

Milutina Katherine, Kornitska Veronika

Taras Shevchenko National University

COMPARATIVE ANALYSIS OF LEISURE STUDENT PRACTICES IN AMSTERDAM AND KYIV

Summary. The variety of leisure practices today is impressive: a variety of courses, visits to cinemas and restaurants. The nature of preferences for certain practices varies from person to person, depending on his lifestyle and personal values. Leisure allows you to avoid daily work, allows you to distract from routine activities and immerse yourself in rest. This is important at any age, especially during adolescence and student life. Leisure of students – time spent on replenishment of their own resources and recreation. This is a time outside of study and work, this is a period of recovery and development of personality. The peculiarities of the organization of leisure practices of student youth in the Netherlands, Amsterdam and Ukraine, Kyiv are analyzed in the work. The aim of our study was to compare the leisure time of young people aged 18-23 using observation, interview and generalization methods. The beginning of the war with Ukraine forced students to hide in bomb shelters where there is no Internet. Watching the news feed has become a new form of activity, because on the one hand it is a necessity, on the other hand it creates the illusion of control over the external situation. The anxiety caused by the fighting did not affect the intensity of communication on social networks, at home and in the dormitory, but almost completely destroyed the interest in TV series and computer games. Amsterdam students have less academic workload and therefore more free time for work and leisure. Because of this, they often travel and initiate various activities. In Amsterdam, students are more socialized and open, and it is likely that because of this they prefer live meetings. The culture of sports, cycling and active lifestyle fits well into the students: in good weather the parks are filled with young people who practice yoga, play board games and enjoy company. Organizing events in Kyiv is a more situational thing than in Amsterdam. However, in both countries there is a connection to the holidays: for example, Christmas parties or Student's Day, and so on. According to the results of the interviews, Amsterdam students have a more balanced education, so they have a richer socially active life than Kyiv students.

Keywords: students, cross-cultural analysis, leisure, Amsterdam, Kyiv.

Постановка проблеми. Дозвілля дає можливість уникнути повсякденної роботи, дозволяє відволіктись від рутинних занять та поринути у відпочинок. Це важливо у будь-якому віці, а особливо у період юнацтва та студентства. Дозвілля студентів – час, що відведений на поповнення власних ресурсів та відпочинок. Це час поза навчанням та роботою, це період відновлення та розвитку особистості.

Різноманітність дозвілєвих практик у наш час вражає: це різноманітні курси, відвідування кінотеатрів та закладів харчування, перегляд YouTube-у вдома тощо. Характер вподобань до тих чи інших практик змінюється від людини до людини, залежить від її способу життя та власних цінностей. Тому, у роботі проведено аналіз дозвілєвих практик студентів факультетів пси-

хології Вільного університету Амстердаму та Київського Національного університету імені Тараса Шевченка.

Аналіз останніх досліджень і публікацій.

Дослідження дозвілєвих практик, духовного життя та відпочинку молоді відносно нова сфера. Сучасна освіта та її розвиток зробили значний внесок у поширення студентства як важливої ланки суспільства. Пішун С. Г. (2005) Так, студенти зараз є значною кількістю населення у багатьох містах світу та помітною групою споживачів. Тому останніми роками вони привернули особливу увагу дослідників (Kotus, Rzeszewski & Bajerski 2018). У цьому контексті деякі вчені висвітлюють феномен зростання економіки дозвілля в університетських містах, який пов'язаний зі зростанням кількості студентів. Бажання

¹ ORCID: <https://orcid.org/0000-0003-0013-2989>

² ORCID: <https://orcid.org/0000-0001-9995-3984>

молодих людей збиратися та спілкуватися в барах, пабах, кафе та клубах міст створює тиск на створення та розвиток «сектору обслуговування студентів у місті» (Chatterton 2010), який включає підприємства, які обслуговують академічну молодь.

Так, утворюються місця присвячені виключно студентам, різноманітні курси, музеї та кафе. Набувають своєї актуальності знижки студентам на відвідування різних закладів по усьому світу. У наш час існує студентський квиток ISIC (International Student Identity Card) – це дисконтна карта і документ, який працює в 120 країнах по всьому світу. Картка ISIC була вперше створена студентами для студентів у 1953 році. Рішення створити картку ISIC було ініціативою Норвезького та Нідерландського союзу студентів, підтриманої Координаційним секретаріатом Національної спілки студентів Данії (COSEC), де було прийнято рішення «вжити необхідних заходів для забезпечення того, щоб міжнародне студентське посвідчення стало доступним якомога швидше в якомога більшій частині світу» (isic.nl). Завдяки цьому, студенти з усього світу мають свій ідентифікаційний документ, який дає їм можливість відвідувати безліч закладів безкоштовно або із значною знижкою.

Студентів характеризують як частих відвідувачів пабів і клубів, особливо «традиційних» студентів середнього та вищого класу на першому курсі університету (Christie, Munro & Rettig 2001). Однак останні дослідження показують, що студентська модель дозвілля змінюється.

Gant & Terry (2017) підкреслюють перехід серед британських студентів від моделі нічного споживання «паб-клуб» до «дім-паб-клуб». Більше того, польські дослідники зазначають, що зустріч з друзями та організація вечірки вдома замість виходу на вулицю є однією із стратегій економії, які користуються популярністю серед студентів через обмеженість їхніх бюджетів (Grabkowska & Frankowski, 2016).

Не рідко відпочинок молоді включає у себе споживання алкоголю. Townshend T. G. (2013) вказує, що молоді люди старше встановленого законом віку (18) в Англії частіше п'ють у пабах і клубах, орієнтованих на молодь. Так, це набуває певного культу і поширюється серед молоді.

Boczowski P. J., Mitchelstein E., Matassi M. (2018). За останні роки випадкове споживання новин у соціальних мережах зросло, особливо серед молоді. Попередні дослідження охарактеризували основні виміри та наслідки цього явища. У цій статті ми доповнюємо цю літературу, розглядаючи, як розгортається це явище. Натхнені теорією практики, ми прагнемо відповісти на два запитання: (1) які практики зменшують випадкове споживання новин у соціальних мережах серед молоді? і (2) Які соціальні наслідки цієї практики? Ми спіраємося на 50 глибинних інтерв'ю з респондентами у віці 18–29 років з Аргентини. Наші результати показують існування (1) міцних зв'язків між технологією та контентом, координатами «в будь-якому місці та в будь-який час», похідними інформаційними рутинами та все більш опосередкованою комунікабельністю та (2) фрагментарними моделями читання, втраченою ієрархією новин та співіснуванням редак-

цій, алгоритмічна та соціальна фільтрація. На завершення ми розглянемо емпіричні та теоретичні наслідки цих висновків.

Jordan K. A., Gagnon R. J., Anderson D. M., Pilcher J. J. (2018). Навчання у вищій школі надає можливості для розвитку студентів коледжу, що сприяє успіху студентів. Таким чином, освітня програма для дозвілля розглядається як доповнення до освітнього програмування на основі досвіду. Мета: У цьому дослідженні досліджувався вплив освітньої програми для дозвілля (навички проведення дозвілля) на виміри успіху студентів коледжу, включаючи задоволеність школою, задоволеність студентським життям, належність до школи та самооцінку. Методологія/Підхід: У цьому дослідженні порівнювали 531 учня, що володіє навичками дозвілля, з групою з 136 студентів, які не навчалися у класі навичок дозвілля. Висновки/висновки: результати аналізу повторних вимірювань показали, що учні з навичками дозвілля були кращими, ніж учні, які не мають навичок дозвілля, у вимірних вимірах, зберігаючи подібні рівні задоволеності школою, задоволеністю життям, належністю та самооцінкою протягом курсу. семестр, тоді як навички, які не мають дозвілля студентів, зменшуються. Наслідки: учні, які обрали заняття з навичок дозвілля, відчували стабільність і покращення в задоволеності шкільним і студентським життям, належності до школи та самооцінці. Тому програмування освіти для дозвілля слід додатково розглядати як механізм успіху студентів коледжу.

Student A. (2020) Метою цього дослідження було дослідити літературу та краще зрозуміти, як фізична активність і уважність можуть впливати на рівень стресу. Дослідження проводилося шляхом проведення опитування, яке було розповсюджено серед 111 членів Центру дозвілля Splashpoint. Учасників опитували щодо рівня стресу та залучення до фізичної активності та практик усвідомленості, щоб знайти взаємозв'язок між ними. Це дозволило досліднику оцінити, чи можна використовувати вправи та уважність як ефективну техніку боротьби зі стресом.

Зібрані дані були порівняні за статтю та віковими категоріями, щоб визначити рекомендації, які можна було б надати Splashpoint, щоб вони могли надавати послугу, яка покращує рівень стресу своїх учасників.

Результати літератури та опитування показали, що фізичні вправи та уважність є дуже ефективними інструментами для зниження рівня стресу. Рекомендації дослідження полягають у тому, що Splashpoint має сприяти виконанню поєднання високоінтенсивної аеробіки, усвідомленості та вправ з вагою/силою протягом тижня, щоб максимізувати переваги зниження стресу для своїх учасників.

Marques L., Giolo G. (2020) Серед практик дозвілля культура відіграє фундаментальну роль у ландшафті дозвілля. Дозвілля дає можливість уникнути повсякденних рутин роботи та турботи, сприяє розширенню знань, навичок та почуття причетності та самореалізації. Але що відбувається з відпочинком і культурним дозвіллям в умовах екстремальних сценаріїв? У цій статті детальніше розглядається місто Роттердам в

Нідерландах, загалом 1) що ми можемо спостерігати в культурному дозвіллі під час COVID-19, і, більш конкретно, 2) як змінилися практики культурного дозвілля серед студентів, зокрема в період пандемії. Студенти відчують, що витрачають набагато більше часу на навчання, що, здавалося б, призвело до суб'єктивного переживання підвищеного занепокоєння і навіть безглуздості, яке пронизує їхнє повсякденне життя. Зміна практики та часу проведення дозвілля, а також сприйняття часу та фактичного управління часом, здавалося б, порушують нормальне студентське життя. Студенти також отримали користь від цифрових культурних ініціатив художників, музеїв, фестивалів та інших культурних агентів. Обмеження карантину також стимулювали форми творчості в їхніх практиках дозвілля.

Thompson B. Y. (2021) звертає увагу на достовірне збільшення комп'ютерних ігор та інтернет-спілкування в структурі дозвілля молоді після початку карантинних обмежень.

Виділення невирішених раніше частин загальної проблеми. Практично відсутні роботи, в яких проводиться порівняльне кроскультурне дослідження дозвілевих практик, та їхньої ролі в акультурації мігрантів.

Постановка завдання. Проведення порівняльного дослідження особливостей дозвілевих практик студентства у різних культурах.

Виклад основного матеріалу дослідження. постереження, інтерв'ю та аналіз, опитування.

На першому етапі дослідження було проведено опитування 70 студентів, які навчалися в КНУ імені Тараса Шевченка на 4 курсі. Вони вели облік своїх дозвілевих практик (у годинах на добу) в 2020 році до початку карантинних обмежень, у 2021 році та на початку березня 2022 року під час війни. Отримані результати відображено у таблиці 1.

Умови, в яких перебувало та, наразі, перебуває все українське суспільство, суттєво вплинули на динаміку дозвілевих практик студентської молоді. Спочатку, під впливом карантинних обмежень, значно зросла «віртуалізація» студентського життя: зникли зустрічі в громадських місцях, збільшився час на перегляд серіалів, спілкування соціальних мережах та комп'ютерні ігри. Зменшився час на хобі – танці, заняття спортом, поетичні та дискусійні клуби, бо все це передбачало «живе» спілкування. Початок війни з Україною змусив студентів переховуватись в бомбосховищах, де немає Інтернету. Перегляд

стрічки новин став новою формою діяльності, бо це є з одного боку необхідністю, з другого створює ілюзію контролю зовнішньої ситуації.

Тривога, викликана бойовими діями, не вплинула на інтенсивність спілкування в соціальних мережах, вдома та в гуртожитку, але майже повністю знищила цікавість до серіалів та комп'ютерних ігор.

Основою другого етапу дослідження стали група дівчат-студенток Київського Національного університету імені Тараса Шевченка, що поїхали за обміном після початку війни у Вільний університет Амстердаму.

За бажанням із кількома дівчатами було проведено поглиблене інтерв'ю, де їм задавалися питання про характер відпочинку молоді в Амстердамі та в Києві.

Респондентка 1

«Якщо чесно, то у них в принципі більше часу для відпочинку та проведення часу із друзями та родиною. Враховуючи скільки вони навчаються (3 дні на тиждень по 2-4 години), у них є ще час на роботу і тому вони почуваються вільнішими (матеріально), ніж наші студенти, котрі мають розриватись між навчанням та відпочинком. Оскільки у них закінчується все раніше, то вони часто виходять на вулицю, в парк. Вони часто зустрічаються на відкритому повітрі, грають у настільні ігри, слухають музику, проводять спортивні змагання. Багато людей займаються йогою під відкритим небом, що є дуже заспокійливим. Це класно, що у них є стільки часу. Вони можуть навіть кудись поїхати подорожувати. Наприклад, у мене багато друзів, які проводять час саме у комп'ютерних іграх, то тут інша ситуація – люди обирають живі зустрічі на природі чи у кафе після важкого дня. Тут студенти часто ввечері йдуть грати у більярд, настільний теніс».

Респондентка 2

«Київ»

1. Кожен університет має неформальну зону для розпиття напоїв.

2. У нас заходи здебільшого це ситуативна ініціатива, тому у нас немає прямо помісячного розкладу івентів.

3. В деяких університетів є будівлі біля моря для відпочинку (приклад «Маяк» КПІ)

4. Здебільшого, студенти проводять свій час в кімнатах гуртожитку, грають саме там в настільні ігри тощо.

Таблиця 1

Динаміка студентського дозвілля під впливом зовнішніх обставин (у годинах, середнє значення)

Види дозвілевих практик	У 2020 році	У 2021 році	У 2022 році
Спілкування з друзями в кафе	2,14	0	0
Спілкування вдома чи в гуртожитку	1,02	1,25	1,12
Спілкування в соціальних мережах	0,54	2,11	2,13
Перегляд серіалів	1,56	2,25	0,41
Неформальне навчання	1,53	0,45	0
Комп'ютерні ігри	1,02	2,45	0,52
Хобі	1,15	0,11	0,01
Перегляд стрічки новин	-	-	1,45
Перебування в бомбосховищах	-	-	4,56
Всього	8,96	8,62	10,20

Амстердам

1. Є розклад заходів, все продумано наперед, є зони.

2. Не бачила неформальних зон, є лише облаштовані штуки (для барбекю, спорту, ігор, музики, фільмів).

3. Більше спорту, всюди.

4. Простір з настолками та для настолок, де студенти часто проводять час усі разом».

Респондентка 3

«Складається враження, що студенти Амстердаму в цілому більш соціально-активні. Вони завжди влаштовують різні івенти, запрошують одне одного на різні вечірки, влаштовують тематичні зустрічі тощо. В Україні студенти більш закриті. Так, часто можна зустріти у студмістечку компанію юнаків, які співають, випивають та насолоджуються вечором. Але, тут воно інакше. Тут відчувається запах «справжнього студентства». В університеті у молоді багато вільного простору для зустрічей і часопроведення, у гуртожитках різні кімнати для спорту чи настольних ігор, багато простору на свіжому повітрі, де можна займатись йогою, танцями та просто лежати у гарну погоду. Також, я підмітила цікаву тенденцію зустрічатись поза навчального процесу, щоб пройти матеріал з предмету ще раз. Чесно кажучи, за мої 4 роки в університеті Києва я не зустрічала такої практики, а тут це і комунікація і закріплення знань і проведення часу з друзями».

Респондентка 4

«1. Більше комунікації, набагато більше. Люди якось відкритіші і хочеться більше й частіше розмовляти з будь-ким, неважливо чи це людина на вулиці чи люди яких я знаю/познайомилася тут.

2. Менше навантаження в навчанні (ніж в Києві), тобто більше часу на відпочинок.

3. Більше цінуєш гарну погоду і виходиш кудись, бо тут її менше ніж в Києві.

4. Не знаю, чи доречно це додавати, але на велосипеді більше пересуваєшся, а це як частину відпочинку, якогось проведення вільного часу.

5. І через те, що тут більше соціалізації, менше стала читати й бути на самоті з собою (це більше в мінус, ніж плюс)».

Результати.

Аналізуючи проведені інтерв'ю можна узагальнити наступне:

– Студенти Амстердаму мають менше академічного навантаження й тому більше вільного часу на роботу та дозвілля. Через це, вони часто подорожують та ініціюють різні заходи.

– В Амстердамі студенти більш соціалізовані та відкриті, і цілком ймовірно, що через це вони надають перевагу живим зустрічам.

– Культура спорту, велосипеда та активного способу життя яскраво вписується у студентство: у гарну погоду парки заповнені молоддю, яка займається йогою, грає настольні ігри та насолоджується компанією.

– У Києві влаштування івентів – це більш ситуативна річ, аніж в Амстердамі. Однак, в обох країнах існує прив'язка до свят: наприклад Різдвяні вечірки чи на день Студента тощо.

Висновки. Характер дозвілля студентів визначається багатьма факторами, однак дослідження показало, що академічне навантаження є одним із основних причин соціально-активного життя студентів. Воно визначає ініціативність молоді, відкритість до нового та бажання соціалізації.

Студенти Амстердаму є більш стійкими, за рахунок можливості працевлаштування, більш відкритими до нового та більш вільними у своїх діях, аніж студенти Києва.

Список літератури:

1. Пішун С. Г. Формування культури дозвілля студентів вищих навчальних закладів в умовах роботи студентського клубу : автореф. дис. канд. пед. наук : 13.00.07. Київ, 2005. 23 с.
2. Бурмістрова А. О. Дозвіллеві практики сучасних студентів: соціологічний вимір / А. О. Бурмістрова; наук. керівник к.соціол.н., доц. Т. О. Черкашина; Міністерство освіти і науки України; Херсонський державний ун-т, Факультет психології, історії та соціології, Кафедра соціальної роботи, соціальної педагогіки та соціології. Херсон : ХДУ, 2021. 38 с.
3. Історія створення студентського квитка ISIC. URL: <https://www.isic.nl/en/about-isic/isic-the-history/>
4. Christie, H., Munro, M. & Rettig, H. (2001) Making Ends Meet: student incomes and debt'. *Studies in Higher Education*, vol. 26, no. 3, pp. 363–383.
5. Gant, R. & Terry, P. (2017) Narrative of the night-out: Student engagement in the night-time economy of Kingston upon Thames. *Local Economy*, vol. 32, no. 5, pp. 467–481.
6. Grabkowska, M. & Frankowski, J. (2016) Close to the city centre, close to the university. Are there symptoms of studentification in Gdańsk, Poland?'. *Bulletin of Geography. Socio-economic Series*, vol. 32, pp. 73–83.
7. Kotus, J., Rzeszewski, M. & Bajerski, A. (2018) Visitors in Urban Structures. Students and Tourists in the City. *OpenGeoHum*, Poznań.
8. Townshend, T. G. (2013) Youth, alcohol and place-based leisure behaviours: a study of two locations in England. *Social Science & Medicine*, 91, 153–161.
9. Marques, L., & Giolo, G. (2020) Cultural leisure in the time of COVID-19: impressions from the Netherlands. *World Leisure Journal*, 62(4), 344–348.
10. Boczkowski, P. J., Mitchelstein, E., & Matassi, M. (2018) "News comes across when I'm in a moment of leisure": Understanding the practices of incidental news consumption on social media. *New media & society*, 20(10), 3523–3539.
11. Jordan, K. A., Gagnon, R. J., Anderson, D. M., & Pilcher, J. J. (2018) Enhancing the college student experience: Outcomes of a leisure education program. *Journal of Experiential Education*, 41(1), 90–106.
12. Student, A. (2020) An assessment of exercise promotion in Leisure Centres to support local community health by using exercise and mindfulness as stress management tools: a case study of Splashpoint Worthing (Doctoral dissertation, University of Chichester).
13. Thompson, B. Y. (2021) Laptops, Sunscreen, Surfboards, and Selfies: Travel, Tourism, and Leisure Practices of the Digital Nomads. In *Digital Nomads Living on the Margins: Remote-Working Laptop Entrepreneurs in the Gig Economy*. Emerald Publishing Limited.

References:

1. Pishun S. H. (2005) Formuvannia kultury dozvillia studentiv vyshchych navchalnykh zakladiv v umovakh roboty studentskoho klubu: avtoref. dys. kand. ped. nauk: 13.00.07 [Formation of culture of leisure of students of higher educational institutions in the conditions of work of student's club]. Kyiv, 23 p.
2. Burmistrova A. O. (2021) Dozvilievi praktyky suchasnykh studentiv: sotsiologichnyi vymir [Leisure practices of modern students: sociological dimension] / A. O. Burmistrova; nauk. kerivnyk k.sotsiol.n., dots. T. O. Cherkashyna; Ministerstvo osvity i nauky Ukrainy; Khersonskiy derzhavnyi un-t, Fakultet psykholohii, istorii ta sotsiologii, Kafedra sotsialnoi roboty, sotsialnoi pedahohiky ta sotsiologii. Kherson: KhDU, 38 p.
3. Istoriia stvorennia studentskoho kvytka ISIC [History of ISIC student ticket creation]. Available at: <https://www.isic.nl/en/about-isic/isic-the-history/>
4. Christie, H., Munro, M. & Rettig, H. (2001) Making Ends Meet: student incomes and debt'. *Studies in Higher Education*, vol. 26, no. 3, pp. 363–383.
5. Gant, R. & Terry, P. (2017) Narrative of the night-out: Student engagement in the night-time economy of Kingston upon Thames. *Local Economy*, vol. 32, no. 5, pp. 467–481.
6. Grabkowska, M. & Frankowski, J. (2016) Close to the city centre, close to the university. Are there symptoms of studentification in Gdańsk, Poland? *Bulletin of Geography. Socio-economic Series*, vol. 32, pp. 73–83.
7. Kotus, J., Rzeszewski, M. & Bajerski, A. (2018) Visitors in Urban Structures. Students and Tourists in the City. *OpenGeoHum*, Poznań.
8. Townshend, T. G. (2013) Youth, alcohol and place-based leisure behaviours: a study of two locations in England. *Social Science & Medicine*, 91, 153–161.
9. Marques, L., & Giolo, G. (2020) Cultural leisure in the time of COVID-19: impressions from the Netherlands. *World Leisure Journal*, 62(4), 344–348.
10. Boczkowski, P. J., Mitchelstein, E., & Matassi, M. (2018) “News comes across when I’m in a moment of leisure”: Understanding the practices of incidental news consumption on social media. *New media & society*, 20(10), 3523–3539.
11. Jordan, K. A., Gagnon, R. J., Anderson, D. M., & Pilcher, J. J. (2018) Enhancing the college student experience: Outcomes of a leisure education program. *Journal of Experiential Education*, 41(1), 90–106.
12. Student, A. (2020) An assessment of exercise promotion in Leisure Centres to support local community health by using exercise and mindfulness as stress management tools: a case study of Splashpoint Worthing (Doctoral dissertation, University of Chichester).
13. Thompson, B. Y. (2021) Laptops, Sunscreen, Surfboards, and Selfies: Travel, Tourism, and Leisure Practices of the Digital Nomads. In *Digital Nomads Living on the Margins: Remote-Working Laptop Entrepreneurs in the Gig Economy*. Emerald Publishing Limited.

DOI: <https://doi.org/10.32839/2304-5809/2022-5-105-14>

УДК 159.9

Семенів Н.М.

Львівський національний університет імені Івана Франка

ВИЗНАЧЕННЯ ЕМОЦІЙНОЇ СТІЙКОСТІ В СТУДЕНТСЬКОМУ СЕРЕДОВИЩІ ЯК НЕОБХІДНОЇ РИСИ МАЙБУТНІХ ФАХІВЦІВ

Анотація. У статті розглянуто сучасний стан психологічних досліджень рівня емоційної стійкості особистості. Проаналізовано чинники впливу емоційної стійкості на рівень підготовки студента та емоційну сферу. Виділено проблематику дослідження емоційної стійкості особистості, як чинника впливу на професійну підготовку майбутніх фахівців. Вибрано методики емпіричного дослідження рівня емоційної стійкості особистості. Виконано практичне дослідження рівня емоційної стійкості у майбутніх фахівців. Здійснено аналіз отриманих результатів емпіричного дослідження, проведена первинна статистична обробка результатів. Визначено психологічні механізми захисту емоційної сфери особистості студентів. Визначено перспективи подальших досліджень рівня емоційної сфери у молоді в освітньому середовищі освітніх закладів. Зроблено висновок про необхідність подальшого дослідження рівня емоційної стійкості у середовищі студентів як майбутніх фахівців.

Ключові слова: емоційна сфера, емоційна стійкість, психологічний захист.

Semeniv Nataliia

Ivan Franko National University of Lviv

DEFINITION OF EMOTIONAL STABILITY IN THE STUDENT ENVIRONMENT AS A NECESSARY FEATURE OF FUTURE PROFESSIONALS

Summary. Article contains results of research of the level of emotional stability of the person of students. The article defines the essence of the concept of "emotional stability", and also shows the importance of the emotional stability on the professional characteristics of the student. Was found the relationship between the emotional stability and the level of his professional training. Analyzed the state of development of the concept of emotional stability of the person in modern psychology. Analyzed the factors influencing the level of student emotional stability and his professional readiness. Highlighted the problems of researching the level of emotional stability. Determined the components of the emotional stability of students personality as a factor influencing the professional training of future psychologists. Chosen the methods of empirical research of the level of emotional stability. Performed the practical study of the emotional stability of future specialists. Carried out the analysis of the obtained results of the empirical research is carried out, the primary statistical processing of the results. Determined the components of the emotional stability of students personality. Determined that the students of the experimental group, who were selected in different educational institutions, half of the subjects use all the protective mechanisms of displacement, regression, substitution, negation, projection, compensation, hypercompensation, rationalization. Concluded that many students need qualified help from teachers and psychologists. Determined a prospects of further studies research of the level of emotional stability of students. Indicated that in the future the study of emotional resilience should be continued, given the level of growth of emotional tension in society. Emphasized that the training of specialists in the field of special education should take into account the results of the study of emotional stability, which should be specially developed in future practical psychologists, because it is very important for the successful implementation of their professional activities.

Keywords: emotional sphere, emotional stability, psychological protection.

Постановка проблеми. До однієї із актуальних проблем сучасної психології належить розкриття потенційних можливостей емоційної сфери особистості в професійній і повсякденній діяльності. Одним з головних напрямів діяльності практичної психології ХХ та ХХІ століття стало дослідження змісту практичної діяльності особистості і, зокрема, неоднозначності впливу емоцій на поведінку та продуктивність діяльності людини. У той же час тематика емоційної стійкості розроблена недостатньо. Діяльність особистості в різноманітних професійних сферах часто здійснюється за складних умов емоційного навантаження. Особливо коли йде мова про емоційну стійкість особистості в умовах надзвичайного стану, коли умови її функціонування можуть стати напруженими у випадку невідповідності психологічних особливостей людини вимогам середовища і діяльності. Тому доцільним є вивчення рівня сформованості емоційної стій-

кості як позитивної якості на певному етапі життя особистості і застосування при необхідності методів саморегуляції.

Аналіз останніх досліджень і публікацій. Дослідження психологічних особливостей емоційної стійкості є предметом досліджень науковців-психологів, педагогів-практиків, соціальних працівників тощо (Chaturvedi M., & Chander R. (2010); Abdel-Fattah H. (2020); Hills P. (2001); Emmerling R. J., Cherniss C. (2003); Brackett M. A., Mayer J. D., Warner R. M. (2004); Humphrey N., Curran A., Morris E., Farrell P., Woods K. (2007). Актуальним аспектом у цих дослідженнях є проблема впливу освітнього середовища та соціального оточення на рівень емоційної стійкості.

Досліджень, що мають розглянути механізми визначення рівня емоційної стійкості як елемент готовності до професійної діяльності у сфері освіти недостатньо. В основному психологічні

дослідження мають на меті оцінку загальних процесів у емоційній сфері без конкретної оцінки готовності майбутніх фахівців у специфічних сферах діяльності, в тому числі емоційної стійкості в умовах надзвичайного стану у суспільстві.

Праця Онішко З.С. присвячена дослідженню емоційної стійкості студентів технічного ВНЗ. У статті аналізуються підходи до дослідження феномена «емоційна стійкість» у психології. Наведено результати дослідження емоційної стійкості студентів 2 курсу бакалаврату НТУУ «КПІ імені Ігоря Сікорського» [1]. У праці Я.Р. Амінєвої подано огляд сучасних досліджень феномена емоційної стійкості як особистісної властивості, що детермінує ефективне виконання діяльності в умовах складних ситуацій повсякденного життя [2]. Праця І.О. Любомського присвячена аналізу основних теоретичних підходів відносно характеристик емоційної стійкості студентів. У ній розкрито основні підходи та моделі поведінки при розвитку і формуванні емоційної стійкості [3]. У роботі О.Р. Малхазова обґрунтовано технологію формування емоційної стійкості осіб, які переживають наслідки травматичних подій у процесі їх соціально-психологічної реабілітації. Встановлено, що емоційна стійкість значною мірою визначається ставленням особистості до власної спроможності контролювати свої емоції та емоційні стани у ситуаціях соціальної взаємодії [4]. У статті Галини Чайки вивчався взаємозв'язок між емоційною стійкістю особистості та її вмінням створювати та підтримувати позитивні стосунки з іншими людьми. Мета статті – вивчити кореляції між емоційною стійкістю особистості та її міжособистісними взаєминами залежно від статі та віку досліджуваних [5]. У праці І.П. Якимчук презентовано теоретико-методологічні підходи до розгляду однієї з професійно значущих якостей практичного психолога як емоційна стійкість, оскільки рівень її розвитку відображає повноту психічного образу особистості під час вирішення проблемних завдань [6].

Виділення не вирішених раніше частин загальної проблеми. Ефективність професійної діяльності майбутніх фахівців забезпечується багатьма факторами. До недавнього часу феномен емоційної стійкості вивчався, переважно, у зв'язку із завданнями прогнозування ефективності професійної, або навчальної діяльності в стресогенних умовах. Зараз, ми вважаємо емоційну стійкість однією з найважливіших детермінант успішності життєдіяльності людини в цілому в умовах складного емоційного фону в суспільстві, що викликаний умовами воєнного часу, складовою частиною «емоційного інтелекту» людини, що забезпечує, зокрема, підтримання нею рівних емоційних стосунків з оточуючими.

Серед проблемних питань сучасного стану освітнього середовища в Україні, що нині вимагають застосування відповідних психологічних засобів, малореалізованими залишаються питання якісної оцінки рівня емоційної стійкості у майбутніх фахівців, механізмів оцінки рівня психологічних характеристик майбутніх спеціалістів.

Таким чином, на сьогодні недостатньою є практика дослідження стійкості емоційної сфери у майбутніх фахівців, особливо у контексті загального несприятливого емоційного фону

у суспільстві, що викликаний умовами воєнного становища.

Метою цієї статті є визначення ступеня стійкості емоційної сфери майбутніми фахівцями, виявити шляхи, передумови та особливості його набуття, визначення напрямків і перспективи подальших досліджень емоційної сфери в умовах загального несприятливого емоційного фону у суспільстві.

Відповідно до мети дослідження формулюються завдання:

1. На основі аналізу й узагальнення наявного в психолого-педагогічній літературі матеріалу визначити психологічний інструментарій дослідження емоційної сфери.

2. На основі комплексу діагностичних методик здійснити експериментальне дослідження емоційної сфери особистості майбутніх спеціалістів.

Виклад основного матеріалу. Перед проведенням експериментального дослідження ми припустили, що емоційна нестійкість властива людям, яким властивий підвищений рівень збудливості, чутливості, схильність до частоті зміни емоційних станів, що вказує на специфіку динаміки емоційної сфери, а також вольових якостей особистості. Оскільки психоемоційні стани осіб можуть бути пов'язаними із захисними механізмами, вони визначають здорову реакцію на стрес. Ще одним припущенням було те, що емоційна нестійкість властива людям більш інтровертованим і схильним зосереджуватись на негативних сторонах своєї особистості і оточуючого середовища, в якому вони функціонують і відрізняються за особливостями самооцінки.

Для проведення експериментального дослідження було сформовано експериментальну групу за випадковим методом (91 особа). До складу експериментальних груп увійшли: 52 студенти – 4 курс Національного університету «Львівська політехніка»; 39 студентів – 3-4 курс Львівського національного університету імені Івана Франка. В експериментальній групі було 43 хлопці та 48 дівчат.

Для оцінки рівня нервово-емоційної стійкості, була використана методика СМОЛ, розроблена шведським психологом Кінканном і адаптована на україномовний варіант. Опитувальник включає 71 запитання, 11 шкал, з них 3 оціночні. Перші 3 шкали вимірюють щирість досліджуваного. Решта 8 шкал являються базисними і оцінюють властивості особистості.

Дані, отримані за допомогою методики СМОЛ, після проведення кореляційного аналізу свідчать про наступне. За даними шкал брехні, ($M = 1,47$, $S.D = 1,17$), достовірності ($M = 3,45$, $S.D = 2,14$), корекції ($M = 7,24$, $S.D = 3,28$), які повинні дати розуміння відкритість та відвертість опитуваних у експериментальній групі дали результат щодо неповної правдивості та щирості усіх досліджуваних осіб.

У експериментальній групі виявлені досить високі показники істерії ($M = 9,38$, $S.D = 2,59$) та іпохондрії ($M = 7,24$, $S.D = 2,34$). На рівні вище середнього були виявлені показники гіпоманії ($M = 6,66$, $S.D = 2,22$), шизоїдності ($M = 12,28$, $S.D = 2,69$). Усі інші показники були виражені на середньому рівні.

Виявлено, що тенденція до істерії ($M = 9,47$, $S.D = 2,45$) за результатами тестів спостерігається

ся саме у дівчат, що може свідчити про наявність у експериментальній групі осіб, які використовують симптоми соматичного захворювання як засіб уникнення відповідальності. Тобто спостерігається прагнення вирішити всі проблеми відходом у хворобу.

Високий рівень домагань у групі поєднується з причетністю до інтересів групи, а егоїстичність опитуваних – з альтруїстичними деклараціями. Основна емоційна потреба – можливість здійснити самодемонстрацію. Переважний стиль мислення – наглядно-образний, чуттєвий. Поведінка опитуваних в міжособистісних стосунках легко трансформується у виконання різних соціальних ролей. Особливо відзначимо потребу у опитуваних щодо можливості самодемонстрації. Продемонстрована реакція на стрес: чутливість до стресу, виявляється вегето-емоційна нестійкість, ірраціональна реакція на стрес, певна непередбачуваність вчинків. Переважний захисний механізм у опитуваних – витіснення.

Констатуємо високі результати отримані за шкалою іпохондрії ($M = 7,32$, $S.D = 2,30$). Опитувані, які мають тенденцію до такого типу демонструють пасивність, приймають усе на віру, покірні до дій влади, повільно пристосовуються, погано сприймають зміну обстановки. Основна проблема – придушення спонтанності, відбувається стримування активної самореалізації, є певний контроль над агресивністю. Мотиваційна спрямованість у опитуваних полягає у відповідності нормативним критеріям у соціальному оточенні. Стиль мислення – інертний, догматичний, з опорою на правила. Демонстрована поведінка при міжособистісних стосунках – висока вимогливість як до себе і до оточуючих осіб. Прогнозована реакція на стрес – різке зниження настрою та життєвого тону.

За результатами аналізу характеристик особистісних особливостей відвертості у хлопців та дівчат можна свідчити про те, що у хлопців більш низька ширість відповідей ніж у дівчат (1,82 проти 1,34). А за шкалою достовірності відповідей у дівчат відповіді у опитуваних були менш достовірними ніж у хлопців (3,53 проти 3,21).

Встановлено обернено-пропорційний статистично достовірний зв'язок між статевою належністю опитуваних та шкалою корекції ($r = -0,244$, $p = 0,02$), тобто хлопці були більш схильними до внутрішнього несвідомого контролю своїх відповідей ніж дівчата.

За отриманими результатами порівняльної характеристики особистісних особливостей у хлопців та дівчат виявлено наступні результати (таблиця 1).

Таблиця 1

Характеристики нервово-емоційної стійкості, отриманих за методикою СМОЛ

Характеристика	Хлопці	Дівчата
Іпохондрія	6,95	7,52
Депресія	5,55	6,33
Істерія	9,12	9,78
Психопотія	9,67	9,01
Параноя	3,18	3,92
Психоастенія	12,87	12,53
Шизоїдність	13,07	12,03
Гіпоманія	7,02	6,52

У даній групі досліджуваних у 25% опитуваних спостерігалась акцентуація характеру по демонстративному типу (істерія), сензитивно-тривожному типу (іпохондрія), екзальтованому типу (гіпоманія), шизоїдному типу (шизоїдність). Схильність до істеричної поведінки ($r = -0,260$, $p = 0,01$) та до іпохондрії ($r = -0,247$, $p = 0,02$) обернено пропорційно корелювали з бажанням та пошуком соціальної підтримки, а отже бажанням бути поміченими і визнаними значущими. З іншої сторони гіпоманія прямо пропорційно корелювала з непрямыми маніпуляційними діями; однак, когеренція обернено пропорційно корелювала з гіпоманією ($r = -0,272$, $p = 0,01$). Таким чином, коли опитувана особа була схильною до гіпоманії у неї були виявлені низькі показники почуття когеренції, як показника здорової реакції на стресову ситуацію. Опитувані, які демонстрували шизоїдний тип мислення використовували заміщення у психологічному захисті.

Слід відмітити, що у випадку, коли опитувані мали високі показники почуття сенсу власного буття, вони були більш схильними до депресивної поведінки та ригідності. Можна припустити, що у ситуації загального емоційного напруження у суспільстві вони переходили у глибокі роздуми і, вочевидь, «занурювались» у самоаналіз, який приносить їм розраду. При цьому у них не було особливої потреби у спілкуванні з оточуючими.

На наш погляд, у таких опитуваних є присутнє певне блокування емоцій і незнання своїх потенційних ресурсів у самопорадності собі. Чим більше опитувані намагались бути відвертими у відповідях, тим більше у них спрацьовував рівень несвідомого контролю власної поведінки.

Самооцінка психічних станів проводилась за допомогою методики Айзенка, за допомогою отриманих результатів визначаються показники рівня тривожності, фрустрації, агресивності та ригідності. Дані отримані і показники дають можливість у тренінговій програмі знизити їх прояв і покращити результати.

Опис станів за Айзенком, розділений на 4 блоки:

I. Тривога: 0-7 – низька тривожність; 8-14 балів – тривожність середня; 15-20 балів – висока тривожність.

II. Фрустрація: 0-7 балів – висока самооцінка; 8-14 балів – середній рівень; 15-20 балів – низька самооцінка.

III. Агресивність: 0-7 балів – низький рівень; 8-14 балів – середній рівень; 15-20 балів – висока агресивність.

IV. Ригідність: 0-7 балів – ригідності немає, 8-14 балів – середній рівень; 15-20 балів – сильно виражена ригідність.

За допомогою методики самооцінки психічних станів виявлені середні показники: тривожність – 7,67; фрустрація – 6,41; агресивність – 7,92; ригідність – 7,85.

Як показують результати експериментального дослідження, домінуючими показниками є агресивність і ригідність. Агресивність, як емоційний стан людини проявлявся при спілкуванні та роботі з людьми. Причому цей стан у опитуваних був пов'язаний з депресивними переживаннями, шизоїдністю та гіпоманією. Відповідно ригідність була відзначена у осіб, які мали схильність до депресивних переживань.

Такі люди зазвичай важко змінюють себе і свою поведінку, переконання, погляди, навіть у тому випадку якщо ці погляди розходяться і не відповідають реальній обстановці, життю. Таким людям важко даються зміни роботи, зміни в сім'ї, особливо під час радикальних змін у суспільстві. Слід відмітити, що агресивність, як емоційне переживання опитуваних, на пряму було пов'язане з регресією, заміщенням, гіперкомпенсацією як спрямованістю психологічного захисту. Люди з підвищеним рівнем ригідності намагаються уникати спілкування і мають схильність використовувати асоціальні та маніпуляційні дії.

Психоемоційні стани тривожності, фрустрації та ригідності у більшій мірі були визначені у дівчат, у яких вони спрацьовували як захист, натомість агресивний психоемоційний стан у даному експериментальному дослідженні більш притаманний хлопцям.

Опитувальник Плутчика-Келлермана-Конте розрахований для діагностики механізмів психологічного захисту «Я» і включає 92 твердження. На основі результатів визначаються 8 видів захисних механізмів: витіснення, заперечення, заміщення, компенсація, гіперкомпенсація, проєкція, раціоналізація і регресія. Кожному з цих захисних механізмів відповідають від 10 до 14 стверджень, які описують психологічні особистісні реакції особи, що виникають в різноманітних ситуаціях.

Використання опитувальника Плутчика-Келлермана-Конте дало можливість виявити, що у досліджуваних спостерігаються наступні показники захисних механізмів за відповідними шкалами:

- витіснення – 24,62 %; регресія – 25,62%; заміщення – 13,75%;
- заперечення – 46,91%; проєкція – 47,12%;
- компенсація – 35,05%;
- гіперкомпенсація; раціоналізація – 46,70%;
- визначена загальна спрямованість захисту – 34,85%.

Як бачимо, за результатами переважають показники психологічного захисту за шкалами заперечення та проєкції.

Розглянемо показники за статевою ознакою. У хлопців переважають показники за наступними шкалами:

- витіснення (31,32%). Механізм витіснення пов'язаний з прагненням уникнути внутрішнього конфлікту через активне вилучення зі свідомості не інформації про те, що трапилося загалом, а тільки справжнього, але неприйнятого мотиву своєї поведінки;
- регресія (27,18%). Регресія як механізм психологічного захисту в умовах війни є поверненням особистості до зниження рівня домагань, примітивізація потреб, часто до рівня фізіологічних. Часто виявляється у підкреслено брутальних формах поведінки та спілкування;
- заміщення (16,45%), використовується особистістю як вид психологічного захисту від не-

стерпної ситуації через перенесення реакції з «недосяжного» об'єкта на досяжний;

- компенсація (38,42%). Реалізовується через прикриття власних недоліків підкресленням неіснуючих, але бажаних рис або ж показом іншої сфери власної діяльності.

- раціоналізація (45,13%). Цей різновид психологічного захисту проявляється в спробах довести, що будь які вчинки особистості є єдино вірними, а тому – критиці не підлягають, в умовах війни цей вид захисту набуває великого поширення.

У опитуваних дівчат визначено середні показники за наступними шкалами:

- гіперкомпенсація (29,83%). Опитувані, які виявили такі показники, ймовірно можуть застосовувати у своїй поведінці при негативних подіях імпульсивні дії.

- заперечення (50,90%). Реалізація психологічного захисту від неприємної дійсності шляхом відмови від її сприймання. Часто відбувається у формі так званої «втечі» від дійсності у захоплення, мрії, у разі, якщо реальність травмує психіку суб'єкта. Заперечення як психологічний механізм часто використовувалося у початковий період воєнного часу у формулі «цього просто не може бути».

- проєкція (49,82%). Цей варіант захисту проявляється в приписуванні іншим власних моральних якостей і потреб.

Висновки і пропозиції. Отже, в результаті проведеного емпіричного дослідження емоційної сфери майбутніми фахівцями, отримано такі результати дослідження.

Емоційна стійкість, як уже зазначалось вище, є однією з найважливіших передумов успішного вирішення людиною її основних життєвих задач і фактором збереження здоров'я, як психічного, так і фізичного.

Визначено, що у студентів експериментальної групи, які були вибрані в різних навчальних закладах, згідно порівняльного аналізу за результатами середніх показників захисних механізмів за психологічними захистами майже половина досліджуваних використовує усі захисні механізми витіснення, регресії, заміщення, заперечення, проєкції, компенсації, гіперкомпенсації, раціоналізації. Психоемоційні стани тривожності, фрустрації та ригідності у більшій мірі були визначені у опитуваних жіночої статі, у яких вони спрацьовували як захист, натомість агресивний психоемоційний стан у даному експериментальному дослідженні більш притаманний опитуваним чоловічої статі. В подальшій перспективі слід продовжити дослідження емоційності стійкості, зважаючи на рівень росту емоційної напруги у суспільстві. Також треба врахувати отримані результати дослідження емоційної стійкості, яку слід спеціально розвивати у майбутніх фахівців, адже вона є досить важливим для реалізації їх життєдіяльності та професійної діяльності.

Список літератури:

1. Онішко З.С. Дослідження сформованості рівня емоційної стійкості в студентів технічного ВНЗ. *Габітус*. Київ, 2021. Випуск 24. Т. 2. С. 73–77.
2. Амінева Р.А. Емоційна стійкість особистості як одна з детермінант ефективного подолання складних життєвих ситуацій. *Вісник ДНУ. Серія : Педагогіка і психологія*. Дніпропетровськ, 2012. Вип. 18. Т. 20. № 9/1. С. 10–15.

3. Любомський І.О. Особливості розвитку емоційної стійкості студентів у процесі навчання у вищому навчальному закладі. *Теорія та практика сучасної психології*. Київ, 2017. № 1. С. 53–57.
4. Малхазов О.Р. Технологія формування емоційної стійкості осіб, що переживають наслідки травматичних подій. *Психологічні науки проблеми і здобутки*. Київ, 2018. Випуск 2(12). С. 132–147.
5. Чайка Г. Взаємозв'язок емоційної стійкості та міжособистісних взаємин: статево-віковий аспект. *Наукові праці Міжрегіональної академії управління персоналом. Психологія*. Київ, 2022. Випуск 1(54). С. 84–90.
6. Якимчук І.П. Формування емоційної стійкості як професійно важливої якості майбутнього практичного психолога. *Психологічний журнал*. Київ, 2020. Вип. 4. С. 78–88.
7. Chaturvedi M., & Chander R. Development of emotional stability scale. *Industrial Psychiatry Journal*. 2010. Vol. 19(1). P. 37–40.
8. Abdel-Fattah H. Emotional Intelligence and Emotional Stability in Crises. *Journal of Psychiatry and Psychiatric Disorders*. 2020. Vol. 4. P. 56–62.
9. Hills P. Emotional stability as a major dimension of happiness. *Personality and Individual Differences*. 2001. Vol. 31(8). P. 1357–1364.
10. Brackett, M. A., Mayer, J. D., Warner, R. M. Emotional intelligence and its relation to everyday behaviour. *Personality and Individual Differences*. 2004. Vol. 36. P. 1387–1402.
11. Emmerling, R. J., Cherniss, C. Emotional intelligence and the career choice process. *Journal of Career Assessment*. 2003. Vol. 11. P. 153–167.
12. Humphrey, N., Curran, A., Morris, E., Farrell, P., Woods, K. Emotional intelligence and education: A critical review. *Educational Psychology*. 2007. Vol. 27. P. 235–254.

References:

1. Onipko Z.S. (2021) Doslidzhennia sformovanosti rivnia emotsiinoi stikosti v studentiv tekhnichnoho VNZ [Research of the formation of the level of emotional stability in students of technical universities]. *Habitus*, 24, 73–77. (in Ukrainian)
2. Aminieva R.A. (2012) Emotsiina stikist osobystosti yak odna z determinant efektyvnoho podolannia skladnykh zhyttievnykh sytuatsii [Emotional stability of the individual as one of the determinants of effective overcoming of difficult life situations]. *Visnyk DNU. Seriya: Pedagogika i psykholohiia*, 18, 10–15. (in Ukrainian)
3. Liubomskiy I.O. (2017) Osoblyvosti rozvytku emotsiinoi stikosti studentiv u protsesi navchannia u vyshchomu navchalnomu zakladi [Features of the development of emotional stability of students in the process of learning in higher education]. *Teoriia ta praktyka suchasnoi psykholohii*, 1, 53–57. (in Ukrainian)
4. Malkhazov O.R. (2018) Tekhnolohiia formuvannia emotsiinoi stikosti osib, shcho perezhyvaiut naslidky travmatychnykh podii [Technology of formation of emotional stability of the persons experiencing consequences of traumatic events]. *Psykholohichni nauky problemy i zdobutky*, 2, 132–147. (in Ukrainian)
5. Chaika H. (2022) Vzamezviazok emotsiinoi stikosti ta mizhosobystisnykh vzaiemyn: statevo-vikovyi aspekt [The relationship between emotional stability and interpersonal relationships: gender and age]. *Naukovi pratsi Mizhrehionalnoi akademii upravlinnia personalom. Psykholohiia*, 1, 84–90. (in Ukrainian)
6. Yakymchuk I.P. (2020) Formuvannia emotsiinoi stikosti yak profesiino vazhlyvoi yakosti maibutnoho praktychnoho psykholoha [Formation of emotional stability as a professionally important quality of the future practical psychologist]. *Psykholohichni zhurnal*, 4, 78–88. (in Ukrainian)
7. Chaturvedi M., Chander R. (2010) Development of emotional stability scale. *Industrial Psychiatry Journal*, 19(1), 37–40.
8. Abdel-Fattah H. (2020) Emotional Intelligence and Emotional Stability in Crises. *Journal of Psychiatry and Psychiatric Disorders*, 4, 56–62.
9. Hills P. (2001) Emotional stability as a major dimension of happiness. *Personality and Individual Differences*, 31(8), 1357–1364.
10. Brackett M. A., Mayer J. D., Warner R. M. (2004) Emotional intelligence and its relation to everyday behaviour. *Personality and Individual Differences*, 36, 1387–1402.
11. Emmerling R. J., Cherniss C. (2003) Emotional intelligence and the career choice process. *Journal of Career Assessment*, 11, 153–167.
12. Humphrey N., Curran A., Morris E., Farrell P., Woods K. (2007) Emotional intelligence and education: A critical review. *Educational Psychology*, 27, 235–254.

DOI: <https://doi.org/10.32839/2304-5809/2022-5-105-15>

УДК 373.2.035:316.614]:159.9:077

Юдіна Н.О., Харченко А.С.

Полтавський національний педагогічний університет імені В.Г. Короленка

ОСОБЛИВОСТІ СОЦІАЛІЗОВАНОСТІ ДОШКІЛЬНИКІВ З РІЗНИМ РІВНЕМ СХИЛЬНОСТІ ДО КОМП'ЮТЕРНОЇ ТА ІГРОВОЇ ЗАЛЕЖНОСТІ

Анотація. У статті представлено результати вивчення специфіки процесу соціалізації дошкільників, що мають схильність до комп'ютерно-ігрової залежності, зокрема, проаналізовано особливості соціалізованості дошкільників з різним рівнем схильності до комп'ютерної та ігрової залежності. Було визначено, що сьогодні поряд з процесами соціалізації постає і віртуальна комп'ютерна соціалізація особистості, або ж кіберсоціалізація, яка може виступати додатковою сферою соціалізації особистості, сприяючи її пристосуванню до життя в соціумі, або може призводити до інтернет-залежності, виступати альтернативною сферою прояву соціальної активності. Емпіричне дослідження засвідчило, що ступінь соціалізованості дошкільників має негативну кореляцію з рівнем розвитку у них схильності до комп'ютерної та ігрової залежності, оскільки чим нижчий у дошкільників ступінь схильності до залежності від комп'ютерних ігор, тим вищим є їхній показник соціалізованості, який конкретизується у рівні розвитку здатності поступитись та прагнення допомогти одноліткам.

Ключові слова: соціалізація, дошкільний вік, схильність до залежності, комп'ютерна залежність, ігрова залежність.

Yudina Nataliia, Kharchenko Anzhela

Poltava V.G. Korolenko National Pedagogical University

PECULIARITIES OF SOCIALIZATION OF PRESCHOOLERS WITH DIFFERENT LEVELS OF PREDISPOSITION TO COMPUTER AND GAME ADDICTION

Summary. The article presents the results of studying the specifics of the process of socialization of preschoolers with a predisposition to computer and game addiction, in particular, it analyzes the peculiarities of socialization of preschoolers with different levels of predisposition to computer and game addiction. It was determined that the interest to the problem of socialization of the personality arose long ago. Problems of socialization of preschool children are due to changes in socio-cultural conditions of personality formation, the contradictory state of socio-pedagogical theory and practice. The result of the process of child's socialization is its formed social and communicative competence, which is considered as the readiness of the child to interact effectively with the environment in the system of interpersonal relations. Today modern children and adolescents are greatly influenced by the development of computer technology, thus along with the processes of socialization, there is a virtual computer socialization of the personality, or cybersocialization, which can act as an additional area of socialization of the personallity, helping to adapt to life in society, or can lead to Internet addiction, being the alternative area of manifestation of social activity. Empirical research proved that the ability to concede to others in joint activities is inherent to the studied children of preschool age. Most preschoolers have rather strong willingness to help their peers in interaction and to work together. In addition, the vast majority of children are moderately addicted to computer and game addiction, but there is a small number of children who are highly addicted to computer games. Also the degree of socialization of preschoolers has a negative correlation with the level of development of their predisposition to computer and game addiction, because the lower the degree of predisposition of preschoolers to computer games is, the higher their socialization rate is, which is concretized in the level of development of the ability to concede and the willingness to help to their peers.

Keywords: socialization, preschool age, predisposition to addiction, computer addiction, game addiction.

Постановка проблеми. Проблеми соціалізації дітей дошкільного віку зумовлені зміною соціокультурних умов формування особистості, суперечливим станом соціально-педагогічної теорії та практики. На сучасних дітей та підлітків значний вплив має розвиток комп'ютерних технологій. Комп'ютери стають не тільки засобом комунікації, але й інформаційним та розважальним ресурсом, а також мають виховальний ефект. Саме це часто стає причиною тривоги у батьків, які вважають, що комп'ютер, який є невід'ємною частиною дозвілля дитини, викликає залежність, змінює психологічний стан дитини та впливає на її соціальний стан.

Аналіз останніх досліджень і публікацій. Теоретичний аналіз виявив, що соціально-психологічні аспекти соціалізації з урахуванням вікових особливостей вивчали В. Абраменкова,

К. Альбуханова-Славська, І. Бех, Л. Божович, Л. Виготський, Д. Ельконін, І. Кон, О. Кононко, В. Кудрявцев, О. Леонтьєв, В. Мухіна, А. Петровський, Т. Рєпіна, Д. Фельдштейн та ін. Вплив Інтернету та комп'ютерних ігор на розвиток особистості дітей висвітлено в працях Ю. Галанта, Д. Данілова, К. Керделлана, З. Некрасової, С. Шапкіна та ін. Причини залежності дітей від віртуального світу розкрито в роботах таких авторів, як О. Арестова, І. Бурмістров, А. Єгоров, М. Закерман, Ю. Фомічова, А. Шмельов. Психологами О. Биковською, А. Днепровим, З. Некрасовою, Т. Оранж, А. Рябцевою та ін. описано особливості профілактики та подолання віртуальної залежності.

Виділення невирішених раніше частин загальної проблеми. Проте, незважаючи на різнобічне дослідження проблеми соціалізації особистості у дошкільному віці, питання адап-

тації до соціуму дітей, що мають комп'ютерну чи ігрову залежність, детально розкриті не були.

Формулювання цілей статті. У зв'язку з цим метою статті є з'ясування специфіки процесу соціалізації дошкільників, що мають схильність до комп'ютерно-ігрової залежності.

Виклад основного матеріалу дослідження. Інтерес до проблеми соціалізації особистості виник давно. Вивчення наукового трактування багатоаспектного процесу соціалізації призвело до широкого й вузького розуміння цього поняття. Соціалізація в широкому розумінні передбачає визначення, походження й формування родової сутності природи людини, тобто йдеться про історичний процес розвитку людства, філогенез. Соціалізація у вузькому сенсі – це процес залучення людини до соціального життя шляхом активного засвоєння його норм, цінностей, ідеалів та відтворення у життєдіяльності [3].

Результатом процесу соціалізації дитини є її сформована соціально-комунікативна компетентність, яку С. Курінна розглядає як готовність дитини ефективно взаємодіяти з оточенням у системі міжособистісних стосунків. Зміст такої компетентності, на її думку, визначає низка сформованих у дітей умінь, зокрема, умінь орієнтуватися в соціальних ситуаціях; правильно визначати особливості свого емоційного стану та інших людей; вибирати адекватні способи спілкування з оточенням і реалізувати їх у процесі взаємодії [2].

Сьогодні можна говорити про явище «кіберсоціалізації», або ж віртуальну комп'ютерну соціалізацію особистості, яке, з одного боку, значно посилює взаємодію дитини зі своїм соціальним оточенням, розширює її буттєвий обрій (що поєднує позитивним аспектом кіберсоціалізації), а з іншого боку віртуалізація людського існування виявляє низку серйозних проблем – застосування комп'ютерів у повсякденному житті поряд з позитивними моментами зумовило появу явища ігрової та комп'ютерної залежності, особливо серед дітей [1].

Отже, кіберсоціалізація може виступати додатковою сферою соціалізації особистості, сприяючи її пристосуванню до життя в соціумі, а може, як у випадку інтернет-залежності, виступати альтернативною сферою прояву соціальної активності, коли індивід обирає перебування в мережі на шкоду побудові взаємодії в реальному житті.

З метою вивчення психологічних особливостей процесу соціалізації старших дошкільників, що мають схильність до комп'ютерно-ігрової залежності, нами було проведено емпіричне дослідження, у якому взяли участь 50 дітей дошкільного віку віком від 4 до 6 років. Для визначення одного з аспектів просоціальної поведінки дошкільників – здатності поступитись – до програми дослідження було включено методику «Малюнок» за О. Смірноюю [5]. В якості основних показників міжособистісних стосунків тут використовуються наступні параметри: суб'єктивна значущість однолітка для дитини, яка проявляється у загальному інтересі до інших; спрямованість на однолітка, тобто здатність поступитись, допомогти; здатність до співчуття і співпереживання. Результати дослідження подані у табл. 1.

Таблиця 1

Рівень розвитку здатності поступитись у дошкільників (у %)

Рівень розвитку здатності поступитись	К-сть досліджуваних (%)
Високий	28
Середній	58
Низький	10
Повна байдужість до діяльності однолітків	4

За даними таблиці можемо говорити про переважання у групі дошкільників середнього рівня розвитку здатності поступитись (58%), тобто тенденції переважно йти назустріч іншим у міжособистісній взаємодії. Також серед дошкільників значними показниками представлений високий рівень розвитку здатності поступитись (28%), тобто схильність завжди йти назустріч іншим у міжособистісній взаємодії, допомагати та поступатись їм у спільній діяльності. Значно менш вираженим є низький рівень розвитку здатності поступитись (10%), тобто ці діти не схильні у міжособистісній взаємодії та спільній діяльності йти назустріч іншим, поступитись у власних інтересах. Повна байдужість до діяльності однолітків є найменше вираженою серед дошкільників (4%). Їм непритаманна здатність поступитись, тобто має прояв явище дитячого егоцентризму.

Отже, можемо зробити висновок, що досліджуваним дітям дошкільного віку більшою мірою притаманна здатність поступатись іншим у спільній діяльності.

Наступним етапом роботи було визначення прагнення допомогти ровеснику як одного з аспектів просоціальної поведінки дошкільників. З цією метою проаналізуємо результати проведення методики «Головоломка» за О. Смірноюю [5]. В якості основних показників міжособистісних стосунків нами фіксувалися: вибір дитини (надати чи ні допомогу своєму однолітку), ступінь емоційного захоплення діяльністю і знак її вираженості (позитивний чи негативний); характер поведінки дитини, її емоційний прояв, мовні висловлювання. Дані дослідження подані у табл. 2.

Таблиця 2

Рівень розвитку у дошкільників прагнення допомогти товаришам (у %)

Рівень розвитку прагнення допомогти	К-сть досліджуваних (%)
Високий	24
Середній	52
Низький	18
Повна байдужість до потреби однолітків у допомозі	6

За даними таблиці можемо говорити, що у групі дошкільників переважають показники середнього рівня розвитку прагнення допомогти (52%). Цим досліджуваним притаманне прагнення часто надавати допомогу товаришам у ситуаціях, що цього потребують, та у міжособистісній взаємодії. Також у групі дошкільників представлений високий рівень розвитку прагнення допомогти (24%), тому можемо припустити стійку схильність цих дітей допомагати оточуючим у спільній діяльності.

ті. Дещо менш вираженим є низький рівень розвитку прагнення допомогти – у 18%. Ці діти не виявляють схильності у міжособистісній взаємодії та спільній діяльності йти назустріч іншим та допомагати їм. Повна байдужість до потреби однолітків у допомозі є найменше вираженою серед дошкільників (6%). Їм непритаманне прагнення допомагати товаришам у діяльності, вони байдуже дивляться на ретельні спроби інших дітей вирішити задачу, а деякі навіть зловтішаються з приводу невдач інших дошкільнят.

Отже, можемо зробити висновок, що більшості дошкільників переважно притаманне прагнення допомагати одноліткам у взаємодії та спільній діяльності.

З метою з'ясування міри залучення дітей у світ комп'ютерних ігор, визначення комп'ютерних ігор, яким віддається перевага і кількості часу, який діти проводять за комп'ютером, до комплексної програми дослідження було включено «Анкету для батьків з метою діагностики схильності до комп'ютерної та ігрової залежності дитини дошкільного віку» (за О. Чекстере) [6]. Результати проведення дослідження подані у табл. 3.

Таблиця 3

Показники схильності досліджуваних до комп'ютерної та ігрової залежності (у %)

Рівень схильності до комп'ютерної та ігрової залежності	К-сть досліджуваних (%)
Високий	12
Середній	72
Низький	16

Як свідчить аналіз таблиці, переважаюча частина досліджуваних (72%) – це діти з середнім рівнем розвитку схильності до комп'ютерної та ігрової залежності. Можемо говорити, що вони мають лише періодичний прояв бажання пограти у комп'ютерну гру або виконувати іншу роботу на комп'ютері, появу небажання відволіктися від праці або гри за комп'ютером. Діти виявляють постійно піднесений настрій під час перебування в мережі, можуть відкладати задоволення вітальних потреб, необхідність їсти та спати. Також батьки спостерігають збільшення випадків активного очікування дітьми того моменту, коли можна буде сісти за комп'ютер, а також збільшення часу перебування у мережі, неможливість спланувати час закінчення сеансу роботи або гри з комп'ютером.

Значно менша кількість досліджуваних (16%) мають низький рівень розвитку схильності до комп'ютерної та ігрової залежності. Це є свідченням того, що у них здебільшого відсутнє бажання пограти у комп'ютерну гру або виконувати іншу роботу на комп'ютері, а також відсутність очікування того моменту, коли можна буде сісти за комп'ютер, або ж пристрасті до пошуку інформації в мережі Інтернет. У дітей присутня можливість відволіктися від праці або гри за комп'ютером, здатність спланувати час гри з комп'ютером. За роботою або грою на комп'ютері дитина пам'ятає про домашні справи, не має нав'язливого бажання грати в ігри у мережі. Крім того, батьки констатують відсутність змін у настрої, коли відсутня можливість сісти за комп'ютер.

Найменша кількість опитаних дітей (12%) – діти з високим рівнем розвитку схильності до комп'ютерної та ігрової залежності. У них спостерігаються неперервне бажання пограти у комп'ютерну гру або виконувати іншу роботу на комп'ютері, постійне очікування того моменту, коли можна буде сісти за комп'ютер, небажання відволіктися від праці або гри за комп'ютером, пристрасть до пошуку інформації в мережі Інтернет, втома, в'ялість, поганий настрій, роздратування і депресія в тому випадку, коли відсутня можливість сісти за комп'ютер. Крім того, батьки цих дошкільників відмітили у них надмірне захоплення так званним інтернет-серфінгом, тобто переходами з сайту на сайт, нав'язливе бажання грати в ігри у мережі, нездатність спланувати час закінчення сеансу роботи або гри з комп'ютером, збільшення часу перебування у мережі до абсурдно довгого та ейфорію під час перебування в мережі. За роботою або грою на комп'ютері дитина забуває про домашні справи, перестає звертати увагу на вітальні потреби, необхідність їсти та спати.

Отже, переважаюча більшість дітей має середній рівень розвитку схильності до комп'ютерної та ігрової залежності, проте є й незначна кількість дітей, які мають високий прояв залежності від комп'ютерних ігор.

Доцільно з'ясувати, чи впливає на поведінку дітей і їхні стосунки з ровесниками заміна традиційної сюжетно-рольової гри комп'ютерною грою. Для цього порівнюємо результати дослідження за методиками «Малюнок» (за О. Смірноюю), «Головоломка» (за О. Смірноюю) та анкету для батьків з метою діагностики схильності до комп'ютерної та ігрової залежності дитини дошкільного віку (за О. Чекстере). Узагальнена таблиця першого етапу порівняльного дослідження подана нижче на рис. 1.

Як можемо побачити з аналізу даних діаграми, серед дошкільників з високим ступенем розвитку здатності поступитись 16% опитаних мають середній рівень схильності до комп'ютерної та ігрової залежності, а 12% мають низький рівень схильності до залежності. Серед тих дітей, що мають середній рівень розвитку здатності поступитись лише 4% мають низький рівень схильності до комп'ютерної та ігрової залежності, а 54% – середній рівень схильності до залежності. Діти з низьким рівнем розвитку здатності поступитись мають здебільшого високий рівень схильності до залежності від комп'ютерних ігор (8%), а також середній (2%). Ті дошкільники, що виражають повну байдужість до діяльності однолітків, мають високий рівень схильності до залежності від комп'ютерних ігор (4%).

Отже, можемо зробити висновок, що такий показник соціалізованості дошкільників, як розвиток здатності поступитись, здебільшого співвідноситься з проявом у них схильності до комп'ютерної та ігрової залежності. Узагальнені дані другого етапу порівняльного дослідження подані нижче на рис. 2.

Як можемо побачити з аналізу даних діаграми, серед дошкільників з високим ступенем розвитку прагнення допомогти 12% опитаних мають середній рівень схильності до комп'ютерної та ігрової залежності, і така ж кількість дітей (12%) мають низький рівень схильності до за-



Рис. 1. Показники рівня розвитку здатності поступитися у дошкільників з різним рівнем схильності до комп'ютерної та ігрової залежності (у %)



Рис. 2. Показники розвитку прагнення допомоги у дошкільників з різним рівнем схильності до комп'ютерної та ігрової залежності (у %)

лежності. Серед тих дітей, що мають середній рівень розвитку прагнення допомоги лише 2% мають низький рівень схильності до комп'ютерної та ігрової залежності, а 50% – середній рівень схильності до залежності. Діти з низьким рівнем розвитку прагнення допомоги мають здебільшого високий рівень схильності до залежності від комп'ютерних ігор (8%), а також середній (8%). Найменша кількість дітей цієї групи (2%) мають низький рівень схильності до залежності. Ті дошкільники, що виражають повну байдужість до потреб однолітків, здебільшого мають високий рівень схильності до залежності від комп'ютерних ігор (4%), а також середній (2%).

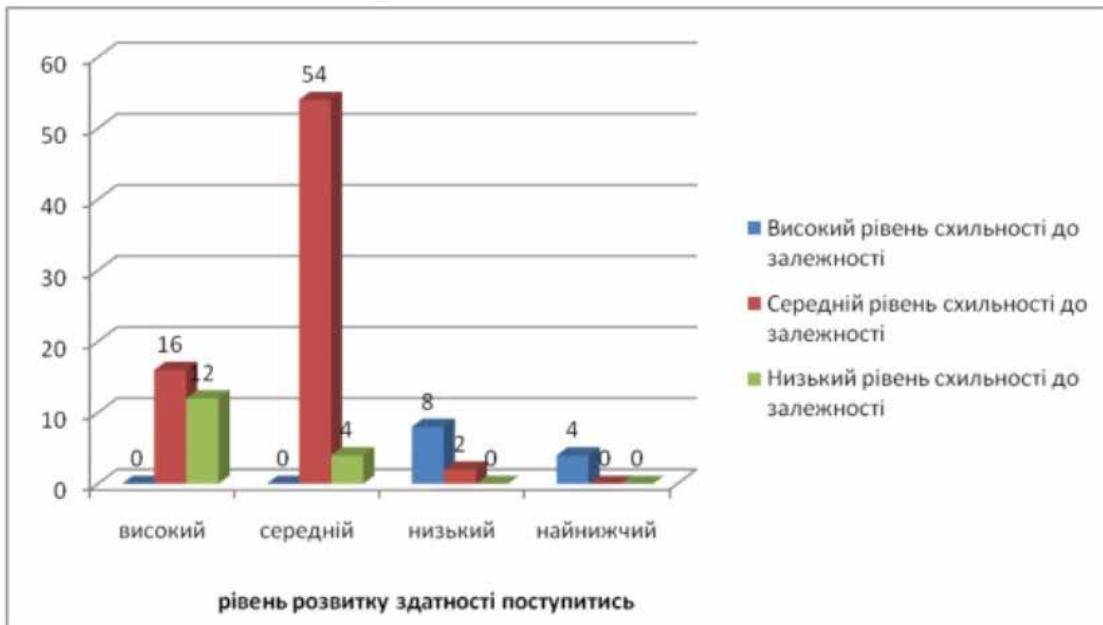
Отже, можемо зробити висновок, що такий показник соціалізованості дошкільників, як розвиток прагнення допомоги, здебільшого співвідноситься з проявом у них схильності до комп'ютерної та ігрової залежності.

Для доведення статистичної значущості зафіксованих відмінностей у рівнях вираження соціалізованості дошкільників з різним ступенем схильності до комп'ютерної та ігрової залежності нами був використаний *gхu*. критерій кореляції Пірсона [4]. Детальне обчислення кореляційної залежності проводилося нами за допомогою пакету статистичних комп'ютерних програм IBM SPSS Statistics for Windows, Version 23.0. В узагальненому вигляді дані обрахунку представлені у табл. 4.

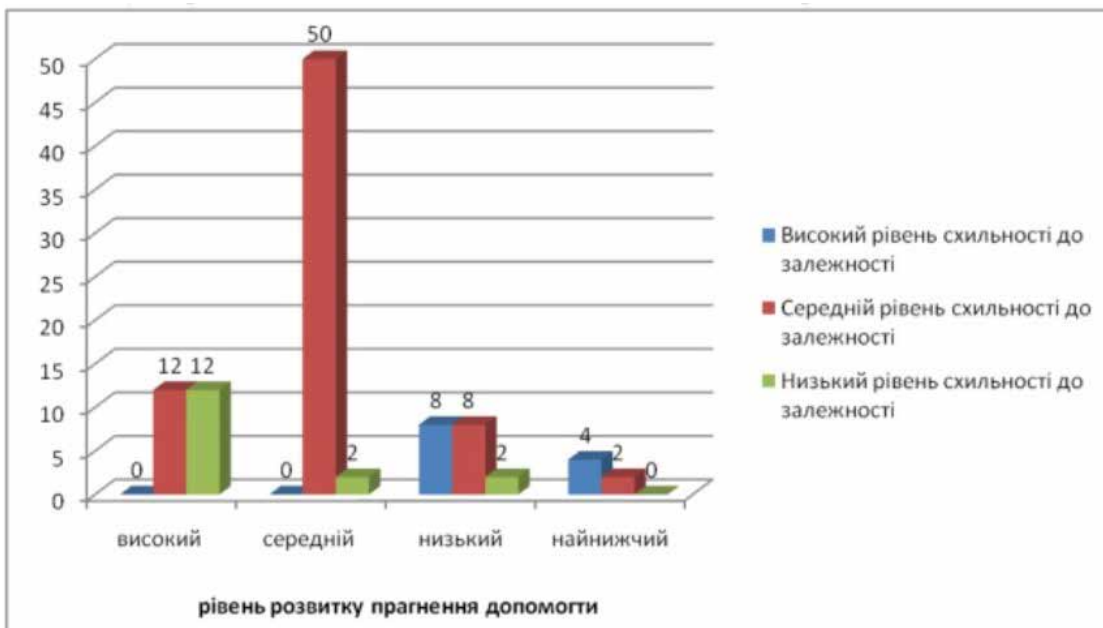
Характеристика кореляційних зв'язків між рівнем соціалізованості та ступенем схильності дошкільників до комп'ютерної та ігрової залежності

Показники соціалізованості дошкільників	Ступінь схильності дошкільників до комп'ютерної та ігрової залежності
Здатність поступитись	-0,328*
Прагнення допомогти	-0,372*

За даними таблиці можемо зробити висновок про те, що спостерігається наявність негативної помірної кореляції між таким показником соціалізованості дошкільників, як здатність поступитись, та ступенем схильності дошкільників до комп'ютерної та ігрової залежності (-0,328) при $p \leq 0,05$, а також між таким показником соціалізованості, як прагнення допомогти, та ступенем схильності дошкільників до комп'ютерної та ігрової залежності (-0,372) при $p \leq 0,05$.

Отже, можемо стверджувати, що ступінь соціалізованості дошкільників співвідноситься з рівнем розвитку у них схильності до комп'ютерної та ігрової залежності з негативною кореляцією, адже нами було виявлено, що чим нижчий у дошкільників ступінь схильності до залежності від комп'ютерних ігор, тим вищий у них показник соціалізованості, а саме рівень розвитку здатності поступитись та прагнення допомогти.

Висновки з даного дослідження і перспективи подальшого розвитку в цьому напрямку. Визначення специфіки процесу соціалізації дошкільників, що мають схильність до

комп'ютерно-ігрової залежності, засвідчило, що досліджуваним дітям дошкільного віку більшою мірою притаманна здатність поступатись іншим у спільній діяльності та прагнення допомагати одноліткам у взаємодії та спільній діяльності. Крім того, переважаюча більшість дітей має середній рівень розвитку схильності до комп'ютерної та ігрової залежності, проте є й незначна кількість дітей, які мають високий прояв залежності від комп'ютерних ігор. Загалом ступінь соціалізованості дошкільників має негативну кореляцію з рівнем розвитку у них схильності до комп'ютерної та ігрової залежності, оскільки чим нижчий у дошкільників ступінь схильності до залежності від комп'ютерних ігор, тим вищим є їхній показник соціалізованості, який конкретизується у рівні розвитку здатності поступитись та прагнення допомогти.

Перспективи подальших досліджень з обраної тематики полягають, зокрема, у вивченні питання впливу внутрішньосімейних відносин на формування залежності дитини дошкільного віку від комп'ютерних ігор.

Список літератури:

1. Вознюк О.В. Негативні наслідки кібесоціалізації : *Регіональна науково-практична інтернет-конференція «Інтернет-бум: психолого-педагогічні проблеми та наслідки агресивно-інформаційного впливу на психологічне здоров'я і розвиток дітей та учнів» (листопад 2017 року)*. URL: <http://eprints.zu.edu.ua/26318/> (дата звернення: 28.06.2021).
2. Курінна С.М. Особливості соціалізації дітей шести-семи років в різних умовах життєдіяльності : дис. ... канд. пед. наук : 13.00.05 / Слов'янський державний педагогічний університет. Слов'янськ, 2004. 246 с.
3. Рогальська І.П. Соціалізація особистості у дошкільному дитинстві: сутність, специфіка, супровід : монографія. Київ : Міленіум, 2008. 400 с.
4. Сидоренко Е.В. Методы математической обработки в психологии. СПб. : Речь, 2002. 350 с.
5. Смирнова Е.О., Холмогорова В.М. Межличностные отношения дошкольников: диагностика, приемы, коррекция. Москва : Гуманитар. изд. центр ВЛАДОС, 2005. 158 с.
6. Чекстере О.Ю. Особливості поведінки та взаємин дітей у сучасному суспільстві. *Психологічний часопис*. 2015. № 2(2). С. 114–119.

References:

1. Vozniuk O.V. (n.d.) (2017) *Nehatyvni naslidky kibesotsializatsii* [Negative consequences of cybesocialization]: *Rehionalna naukovo-praktychna internet-konferentsiia «Internet-bum: psykholoho-pedahohichni problemy ta naslidky ahresyvno-informatsiinoho vplyvu na psykholohichne zdorovia i rozvytok ditei ta uchniv» (lystopad 2017 roku)* [Regional scientific and practical Internet conference «Internet boom: psychological and pedagogical problems and the consequences of aggressive informational impact on the psychological health and development of children and pupils» (November, 2017). Available at: <http://eprints.zu.edu.ua/26318/> (in Ukrainian)
2. Kurinna S.M. (2004) *Osoblyvosti sotsializatsii ditei shesty-semy rokiv v riznykh umovakh zhyttiedialnosti* [Peculiarities of socialization of six-seven years old children in various conditions of life and activity] (Extended abstract of PhD dissertation). Sloviansk. (in Ukrainian)
3. Rohalska I.P. (2008) *Sotsializatsiia osobystosti u doshkilnomu dytynstvi: sutnist, spetsyfika, suprovid: monohrafiia* [Socialization of personality in preschool childhood: essence, specificity, support: monograph]. Kyiv: Milenium. (in Ukrainian)
4. Sidorenko E.V. (2002) *Metody matematicheskoy obrabotki v psihologii* [Methods of mathematical processing in psychology]. St. Petersburg: Rech. (in Russian)
5. Smirnova E.O., Holmogorova V.M. (2005) *Mezhlichnostnyie otnosheniya doshkolnikov: diagnostika, priemyi, korrektsiya* [Interpersonal relationships of preschoolers: diagnostics, techniques, correction]. Moscow: Gumanitarnyyi izdatelskiy tsentr VLADOS. (in Russian)
6. Chekstere O.Y. (2015) *Osoblyvosti povedinky ta vzaiemyn ditei u suchasnomu suspilstvi* [Peculiarities of behavior and relationships of children in modern society]. *Psykholohichni chasopys* [Psychological journal], 2(2), 114–119. (in Ukrainian)

DOI: <https://doi.org/10.32839/2304-5809/2022-5-105-16>

УДК 159.9

Яремко Р.Я., Гродська В.М.,
Дзюбак А.В., Ільків Х.В.

Львівський державний університет безпеки життєдіяльності

ТЕОРЕТИЧНЕ ДОСЛІДЖЕННЯ ПРОБЛЕМИ ТРИВОЖНОСТІ ОСОБИСТОСТІ У ПСИХОЛОГІЧНІЙ ЛІТЕРАТУРІ

Анотація. У даній статті проаналізовано різні підходи до вивчення поняття тривожності у психологічній літературі, а саме погляди на дані питання Р. Немова, З. Фрейда, В. Райха, П. Тілліха, К. Хорні, Л. Куликова, П. Симонова. Розглядаються поняття тривога, тривожність, корінна тривога, тривожні розлади, їх основні ознаки, а також фобії особистості, можливі види. Також в роботі описано шість стадій розвитку тривожності, особливості протікання кожної з них, її норми та патології, шляхи їх визначення, способи боротьби. Розглядаються психологічний та фізіологічний типи тривоги, описується феноменологія тривоги. Також описано різницю між поняттями тривожність та страх.

Ключові слова: тривога, тривожність, страх, фобія.

Yaremko Roman, Hrodska Viktoriia,
Dziubak Anna, Ilkiv Khrystyna
Lviv State University of Life Safety

THEORETICAL STUDY OF THE PROBLEM OF PERSONAL ANXIOUS ANXIETY IN PSYCHOLOGY LITERATURE

Summary. This article analyzes different approaches to the study of the concept of anxiety in the psychological literature, namely R. Nemov's, Z. Freud's, W. Reich's, P. Tillich's, K. Horne's, L. Kulikov's, P. Simonov's views on these issues. The concepts of anxiety, fundamental anxiety, anxiety disorders, their main features, as well as personality's phobias and their possible types are considered. The paper also describes the six stages of anxiety development, the peculiarities of each of them, its norms and pathologies, the ways to determine them, and the ways to combat. Anxiety situations around the world are just countless. But there are three ways to deal with them: attack (when a person in resolving a situation that worries him, behaves confidently, defends his rights and is able to stand up for himself); escape (when a person with an adequate assessment of the situation goes from the anxiety factor to protect themselves); fading (when a person adjusts to a situation that causes him anxiety, not taking into account and not listening to their personal desires, because he believes that there is no other way out). Psychological and physiological types of anxiety are considered; the phenomenology of anxiety is described. The difference between anxiety and fear is also described. It is anxiety that is inherent personality trait significantly complicates the activity, narrowing the area of attention and flexibility of activity, reduces intellectual ability to work, disorganizes the activity to the point of abandoning it, causing excessive stress, and in the long run – contributes to the formation of low self-esteem. In addition, the quality of anxiety changes, takes the form of deep anxiety, tremendously difficult to psycho-corrective effect. Versatility and semantic uncertainty the term "anxiety" in psychological research is the result of its use in various meanings. Therefore, theoretical analysis this concept will give different interpretations in a certain system; identify key methodological basics of developing applied aspects of the problem reducing the anxiety of future psychologists in the training process.

Keywords: anxiety, state of anxiety, fear, phobia.

Постановка проблеми. Проблема тривожності була і є актуальною завжди, можливо, раніше її вивченню не надавалася така увага, але з кожним роком все більше з'являється досліджень на цю тему. Усе, що оточує людину, може викликати у неї хвилювання, страх та породжувати тривожні відчуття, не обов'язково це буде якась глобальна катастрофа чи велика невдача, тому розвиток тривожності можливий за будь-яких умов і причин, а отже, потребує постійного вивчення та виявлення способів боротьби з надмірними емоціями, які заважають людині повноцінно функціонувати. Стурбованість, тривога, страх – це такі ж невід'ємні емоційні стани нашого психічного життя, як радість, захоплення, гнів. Але при надмірній піддатливості до тривожності, залежність від неї буде суттєво змінювати поведінку людини, що позначається на встановленні нею міжособистісних взаємин. Можливий також певний стан параної, надлишкової підозрливості, відчуття того, що кожен прагне скривдити дану особистість.

Варто розуміти, що особистість – це невіддільна частина соціуму, і такий фактор, як тривожність, насамперед руйнує особистість із середини. Також особистість у стані тривожності не буде контролювати свої емоції, отже, взаєморозуміння з іншими членами соціуму не буде.

Проблема також буде спостерігатися не тільки з психологічним здоров'ям, але і з фізичним, що не буде давати особистості повноцінно розвиватися, іншими словами – почнеться певна деградація не тільки розумова, але й емоційна, що відбивається на успішності особистості в повсякденному житті.

Тому в даному дослідженні тривожність буде відображатися певним чином як загроза для особистості, яку вона створює власноруч.

Аналіз наукових досліджень. Погляди зарубіжних і вітчизняних вчених стосовно «тривожності» доволі різні. У зарубіжній психології значний внесок на розвиток проблематики тривожності внесли наступні напрямки: класична

теорія емоцій (Ч. Дарвін [4], У. Мак-Дауголл [7], У. Джеймс [5]), гуманістичний напрямок (К. Роджерс [10]), трансперсональна психологія (С. Гроф [3]), теорія научіння (Дж. Доллард), психоаналіз (З. Фрейд [14], А. Фрейд, К. Юнг [16], К. Хорні [15], А. Адлер [1]).

Мета статті. Провести теоретичний аналіз досліджуваної проблеми: з'ясувати сутність понять «тривога», «тривожність» та, виявити причини виникнення тривожності та чинники, які впливають на особистість.

Виклад основного матеріалу. Тривожність – це емоційний стан, який виникає через очікування певної ситуації, а також страх і переживання негативного завершення очікуваної події, супроводжується напруженням, надмірною схвильованістю особистості.

Тривога – це стан, у якому ми за щось хвилюємося, переживаємо, турбуємося [12, с. 35].

За Р. С. Немовим «тривожність – властивість людини перебувати в стані підвищеного неспокою, відчувати страх і тривогу в специфічних соціальних ситуаціях, яка постійно або ситуаційно проявляється» [8, с. 93].

Слід пам'ятати, що тривога – це не завжди негативна емоція, як усі звикли думати. Це нормальне почуття, яке властиве для всіх людей та є навіть потрібним, оскільки не буває поганих емоцій, всі вони різні, але однаково важливі для людського організму. Усі народжуються з цією емоцією, але з різним рівнем тривожності. Схильність до тривоги є генетично зумовленою, а на рівень тривоги впливають ще й психологічні чинники, наприклад самооцінка, стресові ситуації в дитинстві, життєвий досвід людини. В сукупності ці всі фактори формують індивідуальний рівень тривожності кожної особистості [6, с. 320].

У межах норми це здорова й адаптаційна функція організму, що допомагає та дозволяє людині передбачити небезпечні ситуації та уникати їх. Тривога мобілізує всі наші внутрішні ресурси для того, щоб справлятися з небезпекою, про яку вона сигналізує. Але якщо тривожність погіршує самопочуття людини та щоденне функціонування, то варто звернутися до фахівця.

Надмірне хвилювання без вагомих підстав може нести згубний вплив на емоційний та фізичний стан людини. Для розпізнання норми та патології тривоги потрібно спостерігати за тим, як вона протікає, а саме за інтенсивністю, при нормі тривожність пропорційна до ситуації, а при патології – непропорційна. При нормі тривога триває стільки ж, скільки сама ситуація, без зосередження уваги на цьому, з тимчасовим впливом на поведінку, який не порушує функціонування, лише несе за собою неприємні відчуття для емоційної сфери. Патологічні фактори значно відрізняються, оскільки тривога продовжується навіть після вирішення проблеми з повним зосередженням уваги на цьому стані, викликає високий рівень стресу, який довгостроково впливає на поведінку, погіршує щоденне функціонування [6, с. 421].

За З. Фрейдом, «тривожність» – це психічний стан, який викликаний особливими умовами експерименту, який проводиться або ситуацією в якій перебуває особистість. Тому З. Фрейд розглядав тривогу з погляду афекту, не звертаючи

увагу на об'єкт, який і викликає її, а тривогу пояснює, як реакцію на сприйняття зовнішньої загрози. Вчений вважав тривогу функцією Его, сутність якої полягає у тому, щоб попередити індивідуума про небезпеку, яку потрібно прийняти або уникнути. Тривожність пов'язується з негативними емоціями, які людина прагне уникнути, використовуючи захисні механізми, які направлені саме на захист образу «Я». Це може бути витіснення, проекція, регресія, заміщення, сублімація, а також заперечення. Також З. Фрейд використовував поняття «боязнь» [14].

Погляди З. Фрейда щодо тривожності визначили основний напрям досліджень даного терміну. Вже на початкових етапах дослідження був виявлений зв'язок тривожності зі ставленням людини до себе та формуванням рівня її самооцінки, оскільки при нездатності контролювати певні ситуації самооцінка особистості знижується, а при вмінні уникання тривожності складається адекватна самооцінка.

В. Райх, австрійський та американський психоаналітик, представник фрейдомарксизму, у своїх працях розширив теорію З. Фрейда, включивши в неї основні психологічні та біологічні процеси. Описуючи феноменологію тривожності він вніс вагомий аспект – ригідність та м'язову скутість, відмову від виконання дій використовуючи спосіб блокади тілесних органів [9].

Психоаналітик описував задоволення, як вільний рух енергії з середини організму до периферії та у зовнішній світ. Тривожність, у свою чергу розглядав, як перепопу взаємодії зовнішнього світу з цією енергією. Відбувалось повернення її назад всередину та викликало «м'язові затиски» руйнуючи природне відчуття [9].

П. Тіллх стверджував «Тривога – це скінченність, яку переживає людина, як свою власну скінченність». Саме у його працях найбільш чітко відслідковується різниця між страхом та тривою. Страх має певний об'єкт, який можна побачити, зустріти, витерпіти. Знаючи, який це об'єкт людина може вступати у боротьбу з ним, тим самим, зменшувати свій страх. Тривога ж немає об'єкту, тому боротьба, співучасть з ним не можливі. П. Тіллх зазначає, що людина, яка охоплена тривою, повністю віддана їй та немає ніякої опори. Через це і виникає безпомічність, дезадаптація, неадекватні реакції. Страх і тривога не роздільні, але розпізнавані [13, с. 172].

К. Хорні у своїх роботах стверджувала, що домінуючим у структурі особистості є несвідоме почуття занепокоєння, яке представниця неофрейдизму, називає почуттям корінної тривоги. Вона писала, що воно безпосередньо пов'язано з відчуттями самотності та безпорадності, наявними у дитини, в потенційно небезпечному світі. К. Хорні вважала причинами розвитку тривоги у дітей і відчуження батьків, і надмірну опіку над ними, гостру ситуацію в сім'ї та дискримінацію чи, навпаки, велике захоплення дитиною. Основу суті людини вона вбачала в природженому відчутті неспокою та виділяла два типи тривоги:

1. Фізіологічна (пов'язана з прагнення задовольнити свої нагальні потреби, а саме в їжі, комфорті, питті та інші).

2. Психологічна (складний процес, пов'язаний з розвитком адекватного «образу Я»).

К. Хорні стверджує, що людина бореться з тривогою, яка викликана відчуттями небезпеки, усвідомлюючи, що її не цінують та не люблять. Через це вона повністю відмовляється від своїх щирих почуттів та ретельно сплановує стратегію захисту [15, с. 124].

Л. В. Куликов, у свою чергу, при поділі емоцій на активаційні (бадьорість, азарт, радість), самоцінні (розгубленість, провина, сором, сум) та тензійні, до яких і відносив тривожність, називав її емоцією напруження.

Особливу гіпотезу про причини вияву емоцій висунув, радянський психофізіолог, біофізик та психолог, П. Симонов. Він стверджував, що емоції утворюються внаслідок нестачі чи надлишку інформації, необхідної для задоволення потреб. Так, виходячи з його теорії, тривога, емоційні переживання, страх розвиваються, якщо бракує інформації, необхідної для захисту. Коли низька імовірність уникнення небажаного впливу [11, с. 153].

Ф. Березін виділив і описав шість стадій розвитку тривоги.

Перша стадія, з найменшою інтенсивністю тривоги, проявляється в напруженості, настороженості та дискомфорті. Вона слугує для попередження про виникнення та наближення більш тривожних явищ. Не несе за собою ознаки загрози.

Друга стадія характеризується виникненням гіперстезичних реакцій, які можуть приєднуватися до відчуття внутрішнього напруження або цілком змінюють його. На цій стадії стимули, які раніше були нейтральні, здобувають значущість, а при їх посиленні мають і негативне емоційне забарвлення. Дане недиференційоване реагування охарактеризовують терміном дратівливість.

На третій стадії особистість починає відчувати неясну небезпеку та через це переживає відчуття невизначеної загрози. Це і є стадія «Тривоги».

Четверта стадія характерна тим, що при наростанні тривоги виникає — страх. Людина конкретизує небезпеку, яка раніше була невизначена, хоча об'єкти, які викликають відчуття страху, не завжди містять реальну загрозу.

На п'ятій стадії людина відчуває жах, як стверджував Ф. Б. Березін. Утворюється відчуття невідворотності катастрофи, яка наступає. Ці відчуття не пов'язані з об'єктом страху, а лише з надзвичайно великим відчуттям тривоги, яке наростає, оскільки, такі переживання може викликати і тривога, яка не несе за собою ніякого змісту та об'єкту страху, який міг би породжувати, такі сильні переживання.

Шоста стадія характеризується максимальною дезорганізацією поведінки та діяльності. Супроводжується виникненням тривожно-боязкого збудження. Виникає панічний пошук допомоги, потреба у руховій розрядці [2].

Факторів виникнення тривоги дуже багато, вони можуть бути абсолютно індивідуальні у кожної людини, наприклад:

1. Хвилювання про стан здоров'я.
2. Конфліктні ситуації в сім'ї / з друзями / на роботі.
3. Фінансові питання.
4. Нестача сну.
5. Прийом певних лікарських препаратів, які викликають тривогу.

6. Не збалансоване харчування.

7. Перфекціонізм.

8. Інформаційне перенавантаження.

9. Страх масштабних катастроф, епідемій.

10. Втрата контролю над певними ситуаціями.

11. Погані оцінки в навчанні.

12. Війна.

Тривожних ситуацій у всьому світі просто незліченна кількість. Але способів, щоб із ними справлятися, є три, як писав у своїй книзі «Стіни в моїй голові» психолог-психотерапевт В. Станчичин. Він виділяв такі три поняття:

1. Напад (коли людина при вирішенні ситуації, яка її тривожить, поводить впевнено, відстоює свої права та вмє за себе постояти).

2. Втеча (коли особистість при адекватній оцінці ситуації йде від фактору тривоги, щоб вберегти себе).

3. Завмирання (коли людина підлаштовується під ситуацію, яка викликає у неї тривогу, не враховуючи та не прислухаючись до своїх особистих бажань, оскільки вважає, що іншого виходу немає) [12].

Усі ці способи хороші, не можна виділити якогось конкретного, який би був точно правильним, оскільки всі люди різні і ситуації – теж, відповідно і спосіб вирішення кожен вибирає для себе індивідуально відповідно до певної ситуації.

Тривога – потрібна емоція, яка допомагає людині, але якщо вона стає надмірною, може розвиватися тривожний розлад. Основними його ознаками є:

1. Тривога починає заважати жити людині. Через це почуття людина, не може ходити на роботу, готувати їсти, слідувати за дітьми та виконувати звичайні щоденні функції.

2. Реальної причини, яка б викликала тривогу немає.

3. Причина для тривоги є, але вона мінімальна, а відчуття тривожності у людини максимальне, тобто не пропорційне до ситуації.

До тривожних розладів належать також фобії. Це страх чогось конкретного, наприклад: публічних виступів, змій, висоти, темряви та інші.

Найпоширеніші це фобії: тварин (зоофобія), комах (інсектофобія) а також явищ природи (грому та блискавки – астрапофобія, бронтфобія, вітру – анкраофобія, моря – таласофобія).

Фобії можуть бути абсолютно різними, наприклад: фобія медичних маніпуляцій (томофобія), крові (гомофобія), вогню (пірофобія), відкритих просторів (агорафобія), замкнутих приміщень (клаустрофобія).

Також виділяють соціальні фобії, вони пов'язані із невпевненістю, страхом публічних виступів, сором'язливістю – їх називають соціофобії. Ситуативні фобії це страх тунелів або висоти (акрофобія) або ж страх ліфтів, літаків (аерофобія) [8].

Людей, у яких є будь-яка фобія не можна висміювати, навіть якщо ця фобія є абсолютно абсурдною. Варто порадити та допомогти людині звернутися до спеціаліста, оскільки самому пропрацювати фобію не вийде, а просто уникати місць та речей, які викликають страх – не вихід. Бо кожен має право проживати щасливе та повноцінне життя, не обмежуючи себе через страхи та хвилювання.

Отже, можна зробити висновок, що тривога, без сумніву, – потрібна емоція для людського організму. Вона допомагає передбачити небезпечні ситуації, які можуть нашкодити людині, а також дозволяє запобігти або уникнути цієї небезпеки. Усі люди є тривожними, але її рівень у всіх різний, як і відношення до ситуацій, які схвилюють. Надмірна тривога однозначно погано впливає на людину, заважає їй спокійно працювати, розвиватися, насолоджуватись життям на повну.

Висновки і пропозиції. Тривожність – це індивідуальна риса характеру людини, яка характеризується схильністю до надмірних переживань. Виникає стан тривожності у ситуаціях, які, на думку особистості, можуть принести невдачі та неприємності. Це так званий негативний емоційний стан, що супроводжується нав'язливими думками про несприятливий роз-

виток життєвих ситуацій, навіть без ґрунтовних підстав для цього.

Якщо це відчуття виникає безпосередньо перед ситуацією, яка справді несе з собою загрозу життю чи здоров'ю людини, тоді ця емоція виступає нормою та допомагає людині відчутти ситуацію та запобігти неприємностям. Але якщо це постійний стан особистості, який охоплює її повністю, заповнює усі її думки страхами та переживаннями, і при цьому реальна загроза відсутня, то така тривожність може перерости у тривожний розлад. Серед них виділяють: панічний розлад; obsесивно-компульсивний розлад; генералізований тривожний розлад; розлад тривоги за стан здоров'я, а також усі види фобій.

В подальшому науковому дослідженні вбачаємо провести емпіричне дослідження тривожності особистості та розробити і апробувати тренінгову програму зниження рівня тривожності.

Список літератури:

1. Адлер А. Практика и теория индивидуальной психологии. Москва : Мысль, 2011. 240 с.
2. Березин Ф. Б., Мирошников М. П., Соколова Е. Д. Методика многостороннего исследования личности / Предисл. Т. Барлас. 3-е изд., испр. и доп. Москва : Издательство «Березин Феликс Борисович», 2011. 320 с.
3. Гроф С. Путешествие в поисках себя. Москва : АСТ, 2008. 560 с.
4. Дарвин Ч. О выражении эмоций. Санкт-Петербург : Питер, 2001. 384 с.
5. Джеймс У. Психология. Санкт-Петербург : К.Л. Риккер, 1911. 448 с.
6. Ільків Х. Результати дослідження тривожності особистості в юнацькому віці. Видатні постаті психології: історія, сучасність і перспективи : матеріали VIII регіонального наукового семінару (10 травня 2022 р., м. Львів). Львів, 2022. С. 66–68.
7. Макдугалл Дж. Театры тела. Психоаналитический подход к психосоматическим расстройствам / пер. А. В. Россохин, А. Н. Багрянцева. Москва : Когито-Центр, 2007. 214 с.
8. Немов Р. С. Психология : в 3-х т. Т. 3. Москва : Владос, 2001. 631 с.
9. Райх В. Анализ личности / Пер.: С. Ю. Романюк, Т. В. Русин, Я. Л. Шапиро. Москва : Ювента, 1999. 333 с.
10. Роджерс К. Взгляд на психотерапию. Становление человека. Москва : «Прогресс», 1994. 258 с.
11. Симонов П. В. Что такое эмоция? Москва : Наука, 1966. 94 с.
12. Станчишин В. Стіни в моїй голові. Київ : Віхола, 2021. 206 с.
13. Тилліх П. Мужество быть / Пер. с англ. О. Седаковой. Київ : Дух і Літера, 2013. 200 с.
14. Фрейд З. Психология бессознательного / пер. с нем. А. Вяхирева, И. Полякова. Санкт-Петербург : Азбука, 2014. 224 с.
15. Хорни К. Невротическая личность нашего времени: В 3-х т. Т. 2. Москва : Смысл, 1997. 213 с.
16. Юнг К. Человек и его символы / пер. И. Сиренко, С. Сиренко, Н. Сиренко. Москва : Серебряные нити, 2002. 296 с.

References:

1. Adler A. (2011) *Praktika i teoriya individualnoi pshologii* [Practice and theory of individual psychology]. Moscow: Mysl'. (in Russian)
2. Berezin F. B., Miroshnikov M. P., Sokolova E. D. (2011) *Metodika mnogostoronnego issledovaniia lichnosti* [Methodology of multilateral personality research]. Moscow: Izdatel'stvo «Berezin Feliks Borisovich». (in Russian)
3. Grof S. (2008) *Puteshestvie v poiskakh sebja* [Journey in search of yourself]. Moscow: AST. (in Russian)
4. Darvin Ch. (2001) *O vyrazhenii yemotsiy* [About expressing emotions]. Sankt-Peterburg: Piter. (in Russian)
5. Dzheims U. (1911) *Psihologiya* [Psychology]. Sankt-Peterburg: K.L. Rykker. (in Russian)
6. Ilkiv Kh. Rezultaty doslidzhennia tryvozhnosti osobystosti v yunatskomu vitsi [The results of a study of personality anxiety in adolescence]. Proceedings of VIII rehionalnoho naukovoho seminaru «Vydatni postati psykhologii: istoriia, suchasnist i perspektyvy» (10 travnia 2022 r., m. Lviv) – VIII regional scientific seminar «Outstanding figures of psychology: history, modernity and prospects» (May 10, 2022). Lviv. (in Ukrainian)
7. Makduhall Dzh. (2007) *Teatry tela. Psihoanaliticheskiy podhod k psihosomaticheskim rasstroistvam* [Body theaters. Psychoanalytic approach to psychosomatic disorders]. Moscow: Kogito-Tsentr. (in Russian)
8. Nemov R. S. (2001) *Psihologiya: v 3-h t.* [Psychology: in 3 books], vol. 3. Moscow: Vlados. (in Russian)
9. Raih V. (1999) *Analiz lichnosti* [Personality analysis]. Moscow: Yuventa. (in Russian)
10. Rodzhers K. (1994) *Vzgliad na psihoterapiiu. Stanovlenie cheloveka* [A look at psychotherapy. The formation of man]. Moscow: «Progress». (in Russian)
11. Simonov P. V. (1966) *Chto takoe emotsiia?* [What are emotions]. Moscow: Nauka. (in Russian)
12. Stanchyshyn V. (2021) *Stiny v moii holovi* [The walls in my head]. Kyiv: Vikhola. (in Ukrainian)
13. Tilih P. (1999) *Muzhestvo byt* [Courage to be]. Kyiv: Duh i Litera. (in Russian)
14. Freid Z. (2014) *Psihologiya bessoznatelynogo* [Psychology of the unconscious]. Sankt-Peterburg: Azbuka. (in Russian)
15. Horni K. (1997) *Neeroticheskaia lichnost nashogo vremeni: V 3-h t.* [The neurotic personality of our time: in 3 books], vol. 2. Moscow: Smysl. (in Russian)
16. Yung K. (2002) *Chelovek i ego simvolu* [Man and his symbols]. Moscow: Serebrianye niti. (in Russian)

СОЦІАЛЬНІ КОМУНІКАЦІЇ

DOI: <https://doi.org/10.32839/2304-5809/2022-5-105-17>

УДК 070.(7.01/.09)

Білограць Х.Р.

Національний університет «Львівська політехніка»

СТРУКТУРА УКРАЇНСЬКОЇ МИСТЕЦЬКОЇ ІНТЕРНЕТ-ПЕРІОДИКИ

Анотація. Науковці досліджують питання мистецьких періодичних видань, цікавляться історичними особливостями та розвитком літературно-художньої друкованої преси, автурою, контентом, проте немає досліджень, які були б спрямовані на архітектоніку періодики, що активно розвивається в інтернеті. Тому в статті проаналізовано мистецькі інтернет-видання України, визначено особливості їхньої структури, досліджено рубрикацію мережевих мистецьких видань. Для аналізу структури в українських мистецьких інтернет-виданнях було вибрано журнали «Мітець», «Артанія», «Chernozem», «Korydor» та Сайт «Культура і Креативність». Описано недоліки та переваги їхньої структури. Вагомою перевагою є те, що у більшості досліджених видань активно використовується перехресний пошук опублікованих матеріалів за допомогою хештегів та навіть елементів науково-довідкового апарату. Також запропоновано поліпшення структури інтернет-видань про мистецтво з метою оптимізації використання інтернет-ЗМІ цільовою аудиторією.

Ключові слова: архітектоніка, структура, інтернет-періодики, мистецька періодика, ЗМІ.

Bilohrats Khrystyna

Lviv Politechnic National University

STRUCTURE OF UKRAINIAN ARTISTIC INTERNET PERIODICALS

Summary. In the processes of technical integration were all publishers of periodicals with different topics, artistic editions were no exception. Editorial boards of some online publications of cultural direction use structures, which are more inherent in the printed press, but there are those who publish not only textual materials, but also maximize all the possibilities that can be on the network – and this is a video of the publication, and a quick cross searches for published materials, and a gallery that will not be limited by a printed column or correct reproduction of colors while printing. Researchers of the item about artistic periodicals are interested in historical features and development of literary and artistic periodicals, content, authors, but there are no studies that would be directed at the architectonics of periodicals that are actively developing on the Internet. The article analyzed artistic Ukraine's online publication, determined the peculiarities of their structure, investigated the headings of network art publications. To study the issue of the structure in Ukrainian art online publications, the magazines "Artaniya", "Korydor", "Chernozem", "Mityets" and the site "Kultura i Kreatyvnyist" were selected. The disadvantages of analyzed artistic publications are described: Large number of headings; duplication of headings with different names; too creative names or quotes; too simple headings; the use of a large number of hashtags; absence of hashtags; lack of cross-search on the site; the structure of the Internet edition is fully built on cross-search. For the convenience of the recipients, the names of the headings should be short and understandable, creative tokens can be used, but it should be clear that they are published in the heading. Therefore, it is necessary to distinguish in separate basic headings of news, information about personalities, announcements of cultural events, gallery. Of course, the editorial board of each artistic edition chooses its own unique trade proposal in order to be different among competitors, so there can still be several headings of different directions to keep regular recipients and interest new ones. For many years, artistic periodicals have found their target audience and, given the trend of recent decades, have been integrated into an online space, using new opportunities to disseminate information about modern and traditional culture and art.

Keywords: architectonics, structure, Internet periodicals, artistic periodicals, media.

Постановка проблеми. У процесах технічної інтеграції опинилися усі видавці періодики з різною тематикою, мистецькі видання не стали винятком. Редакційні колегії деяких інтернет-видань культурологічного спрямування використовують структури, які більше притаманні друкованій пресі, проте є і такі, які публікують не тільки текстові матеріали, а й максимально використовують всі можливості, які можуть бути у мережі – а це і відеопублікації, і швидкий перехресний пошук опублікованих матеріалів, і галерея, яка не буде обмеженою друкованою шпальтою чи правильністю відтворенням кольорів під час друку.

Аналіз останніх досліджень і публікацій. Для розуміння тенденцій розвитку та певних

особливостей сучасних мистецьких періодичних видань було використано дослідницькі публікації Монич Л. «Літературно-художні журнали в українському медіапросторі» [7], Глушко М. «Мистецькі журнали в сучасній Україні: особливості контенту» [2] та Пилипенко А. Контент літературного журналу: принципи моделювання [8]. Детально про архітектоніку та структуру можна дізнатися у працях Шевченко В. Е. «Архітектоніка сучасного українського газетного видання» [10], Колісник О. М. «Структура інтернет-газет: квінтесентні особливості» [3] та в довідковому виданні за редакцією Бідзілі Ю. «Словник журналіста: Терміни, мас-медіа, постати» [9].

Виділення невирішених раніше частин загальної проблеми. Дослідники питання

мистецьких періодичних видань цікавляться історичними особливостями та розвитком літературно-художньої періодики, контентом, автурою, проте немає досліджень, які були б спрямовані на архітектоніку періодики, яка активно розвивається в інтернеті.

Формулювання цілей статті. Завдання статті – проаналізувати мистецькі інтернет-видання України, визначити особливості їхньої структури, проаналізувати рубрикацію мережових мистецьких видань, запропонувати поліпшення структури.

Об'єкти дослідження. Для вивчення питання структури в українських мистецьких інтернет-виданнях було вибрано журнали «Артанія», «Korydor», «Chernozem», «Мітець» та Сайт «Культура і Креативність».

Виклад основного матеріалу дослідження. Глушко М. вважає, що існує гостра потреба в комплексному, популярному в культурному середовищі журналі загально-мистецького характеру, яке надаватиме можливість критикам, кураторам, мистецтвознавцям, художникам проводити професійні дискусії та сприятиме розвитку сучасної української культури [2]. Погоджуємось з дослідницею, проте варто зазначити, що мистецькі журнали, які публікують цікаву та варту уваги критику існують, можливо, їх не велика кількість, проте вони цікаві читачам. Також Глушко М. стверджує, що нестача «трибуни» для роздумів щодо мистецької ситуації призведе до перетворення мистецького дискурсу на оболонку, що некритично інтерпретує художні практики та тенденції в культурі [2]. Якщо є попит, то «ринок» одразу реагує і створює пропозицію, проте варто пам'ятати, що мистецтвом реципієнти починають цікавитися тоді, коли багато інших базових проблем та потреб у них вирішені. Можливо, тому кількість інтернет-видань культурологічної тематики не велика.

Структура тих мистецьких видань, які функціонують в мережі, повинна бути зручною у використанні для реципієнтів. Архітектоніка сучасного українського газетного видання, за дослідженнями В. Шевченко, – це внутрішньозмістова будова газети, виокремлення елементів, зв'язаних у єдине ціле, визначення місця кожного з них на сторінці та у виданні [10]. Визначення поняття «структура видання» у довіднику «Словник журналіста: Терміни, мас-медіа, постаті» трактується як відображення будови внутрішньої багаторівневої організації видання, наявність зв'язків між елементами змісту і форми [9, с. 79]. Колісник О. запропонував власне термінологічне тлумачення поняття, за яким структура інтернет-газети – це складові онлайн-ого часопису і гіпертекстуальні зв'язки між ними [3].

В інтернет-ЗМІ сформовано певний стиль оформлення публікацій, де завжди обов'язковими повинні бути заголовки та лід, що доступні на першій сторінці, а також зміст у належному тематичному розділі та архіві. Реципієнт може перейти до потрібної публікації трьома шляхами: побачити на першій сторінці, знайти її у відповідній тематичній рубриці чи в архіві. Сполучною ланкою і засобом переходів між цими частинами є гіперпосилання. Не всі мистецькі інтернет-видання використовують зазначену схему, якою ко-

ристуються практично всі редактори онлайн-ого періодики, можливо це пов'язане з нестандартною тематикою та спробами креативно підійти до створення структури видання.

В інтернет-журналі «Артанія» [1] висвітлюються питання культурологічного спрямування – історії мистецтва, психології творчості, критики та публіцистики. Рубрики «Артанії»: «Націокультурний простір», «Традиції і сучасність», «Віншуймо», «Обличчя нашого краю», «Мистці говорять», «Артанійські штрихи», «Інвектива з приводу», «Епоха. Етнос. Еліта», «Думки вголос», «Проблеми естетики та теорії мистецтва», «Вірність національним традиціям», «Мистецтво як етноідеологія», «Гіпотеза», «Духовні рушії Нації», «Словом», «Зерна», «На наших книжкових полицях», «На спомин», «Портрет творця», «Подвижники нації», «Майстри жанру», «Музеї і епохи», «Світочі», «Дні і числа», «Наш час – наш простір», «Галерея», «Scripta manent», «Катедра», «Світ кольору очей...», «Знайди себе», «Символіка символів», «Рефлексії», «Із редакторського портфеля», «Дійство», «З небуття», «Ім'я в мистецтві», «Музейний простір», «Сторінка для Яринки», «Портрет мистця», «На гостині у «ТЕМПОРИ», «Філософія мистецтва», «Авторська візія», «Виставки», «Від... і досі», «Відкриття – у нас», «Вічність оновлення», «Глибинне», «Діалоги спраглих», «Духовна скарбниця», «Жанровість», «Жерело», «Задум і втілення», «Ірій», «Карб», «Книгозбірня», «Колекційні рефлексії», «Лик чи личина?», «Майстри часу», «Ми і час», «Мистецька спадщина», «Мистецький шлях», «На гостині в галереї», «На сторожі слова», «Навчитель і учні», «Національні мистецтва зарубіжних країн», «Наше життя», «Неповторність», «Одержимість», «Пильним оком», «Події», «Поетичний простір», «Постаті», «Рід. Родина. Нація», «Свобода духа: що це?», «Спадщина невмируща», «Становлення», «Славетні», «Сокровенне», «Творчий портрет», «Тобі, мій друже єдиний...», «У надрах генетичної пам'яті», «У робітні мистця», «Українська ідея», «Українці у світі», «Чин і прикмета».

У публікаціях описана структура мистецького процесу, погляди на різноманітні вітчизняного арту. Проте вагомим недоліком журналу є те, що рубрик аж 85 та деякі назви дуже метафоричні і не завжди можна зрозуміти які саме матеріали редакція журналу розмістила під певними рубриками (наприклад – «Дні і числа», «Scripta manent», «Катедра», «Світ кольору очей...»). Також варто зазначити, що у більшості рубрик інформація не часто оновлюється – деякі з них не оновлювалися по декілька років.

Описані національні традиції та особливості загалом, персоналії та їхнє мистецтво, роздуми на тему розвитку культури, є рубрики, що присвячені галереям та виставкам та інше. Проте усі публікаційні матеріали можна зібрати в декілька основних рубрик, щоб не дезорієнтувати читачів, адже по рубриках видно, що деякі з них дублюються, просто мають інші назви, до прикладу, містять інформацію про персоналії: «Обличчя нашого краю», «Мистці говорять», «Портрет творця», «Подвижники нації», «Майстри жанру», «Ім'я в мистецтві», «Портрет мистця», «Авторська візія», «Майстри часу», «Постаті», «Творчий портрет», «У робітні мистця».

Інтернет-журнал про сучасну культуру «Коридор» [4] створила Фундація «Центр Сучасного Мистецтва». Редакція позиціонує онлайн-видання як платформу з публікаціями фаховою та відповідальною мистецької критики. Зазначають, що готові до співпраці з новими авторами, були ініціаторами спеціальних семінарів з культурної критики та репортажу.

Основні рубрики інтернет-журналу – «Практика рівності», «Жінка в історії культури», «Політика перекладів», «Голоси», «Контексти», «Глосарій», «Креативна економіка», «Політика включення», «(Само)цензура». На верхній панелі знаходяться ще три рубрики «Історії», «Погляди», «Ідеї» – усі публікації дублюються в кожній рубриці, тому наскільки доцільний такий поділ не зовсім зрозуміло. Також після опублікованих текстів використано хештеги, які стосуються теми публікації.

Як видно з рубрик, мистецький журнал спрямований на популяризацію між людьми рівності у всіх її проявах. Автори публікують матеріали про питання мистецтва і політики, економіки. Деякі публікації належать одночасно до декількох рубрик, таке дублювання можна вважати позитивним рішенням. Також до публікацій на сайті використані теги, за якими теж можна шукати інформацію, що буде пов'язана, наприклад, темами.

Редакція «Chernozem» [11] описує своє інтернет-видання як інформаційний портал візуальної культури. Публікації на мистецькому ресурсі пишуть про арт-інституції, митців та мисткинь, видавців та фотографів, дизайнерів, мистецтвознавців, колекціонерів, тощо.

Основні рубрики інтернет-видання – «Люди», «Афіша», «Події», «Думки», «Спецпроекти». Рубрики продубльовані на верхній панелі та по праву сторону на головній сторінці. Після кожної публікації додані теми (які більше схожі на хештеги): «мистецтво», «виставка», «дизайн», «книги», «мода», «архітектура», «фотографія», «анімація», «UX/UI-дизайн», «графічний дизайн». Проте рубрики і теми не дають можливості перехресного пошуку інформації на сайті. Назва мистецького видання не пов'язана з назвами рубрик – використані максимально прості лексеми.

«Культура і Креативність» [5] – сайт, що був створений в рамках програми ЄС для підтримки внеску культури шістьох країн Східного партнерства (України, Азербайджану, Грузії, Вірменії, Молдови, Білорусі). Зараз проект функціонує за підтримки Асоціації «Культура і Креативність» і програми «Дім Європи» (House of Europe), також редакція готова до співпраці з новими авторами.

У рубриках «Про Культуру і Креативність», «Культура має значення» та «Асоціація» міститься інформація про саме видання та команду працівників, можливості. «Креативна Європа» та «Онлайн-навчання» – рубрики, у яких міститься інформація про навчальні курси. Також варто зазначити, що в україномовній версії сайту не відмежовані рубрики «Можливості» та «Креативна Європа».

«Корисні матеріали» – єдина рубрика, у якій поширюють інформацію про арт та мистецькі події. Загалом ресурс створений для міжнародної співпраці, обміну досвідом, залучення митців до нових проектів, навчання і тільки невелика частина цього сайту присвячена мистецьким подіям.

Мітець [6] – інтернет-видання, яке себе позиціонує як мистецьку ініціативу тимчасового єднання цінностей, де публікують інформацію про сучасне мистецтво України. Основна відмінність мистецького ресурсу полягає у тому візуальному контенті – а саме публікаціях у відеоформаті.

На сайті лаконічний дизайн, основні рубрики «Про Мітець», «Галерея», «Анонси», «Проекти», «Особи», «Інституції», «Міста», «Партнери» знаходяться в контекстному меню зліва. В архіві ресурсу опубліковано праці митців та інших учасників арт-процесу – якщо відкривати рубрику «Галерея» і вибрати автора – завантажаться праці митця. В рубриках «Проекти», «Особи», «Інституції», «Міста» всі ключові слова опублікованої інформації розміщені за абеткою, що може допомагати реципієнтам у перехресному пошуці певної інформації. Це інтернет-видання найзручніше для пошуку певної інформації, проте вся структура не може бути побудована тільки на довідковому апараті, варто додавати матеріали і «за часовим» оновленням.

Отже, як можна бачити, серед недоліків проаналізованих мистецьких інтернет-видань:

- завелика кількість рубрик;
- дублювання рубрик з різними назвами;
- занадто креативні назви чи цитати;
- лаконічні назви;
- використання великої кількості хештегів;
- відсутність хештегів;
- відсутність перехресного пошуку на сайті;
- структура інтернет-видання повністю побудована на перехресному пошуці.

Велика кількість рубрик – серед великої кількості рубрик реципієнт може не побачити те, що може дійсно зацікавити, також варто зважати на те, що у рубриках потрібно регулярно оновлювати публікації.

Якщо рубрик багато і є серед них схожі, то немає змісту дублювати рубрики, адже така структура буде дезорієнтувати реципієнтів, оскільки потрібні публікації певного тематичного чи жанрового спрямування потрібно буде шукати не в одній рубриці, а одночасно в декількох.

Дуже креативні назви – по таких назвах важко шукати певні матеріали чи зрозуміти що саме опубліковане у конкретній рубриці.

Лаконічні назви – звичайно, назви можуть бути і такими, проте завжди варто звертати увагу на назву самого інтернет-видання і чи назви рубрик не суперечать концепції, що «заявлена» у назві видання.

Використання великої кількості хештегів – якщо вони використовуються для перехресного пошуку публікацій, то це буде суттєво полегшувати користування сайтом, проте, якщо в інтернет-виданні вибрані популярні ключові слова, які стосуються теми, то навряд чи вони потрібні під публікаціями.

Відсутність хештегів – таких елементів може і не бути, проте вони значно полегшують пошуки потрібних матеріалів, які можуть зацікавити.

Відсутність перехресного пошуку на сайті – значно ускладнює пошуки публікацій реципієнту, якщо така потреба виникає.

Структура інтернет-видання повністю побудована на перехресному пошуці – редакції варто пам'ятати, що реципієнти цікавляться найно-

віщими публікаціями, які зазвичай розміщені першими у новинній стрічці.

Висновки. Для зручності реципієнтів назви рубрик повинні бути короткими та зрозумілими, можна використати креативні лексеми, проте повинно бути зрозуміло, що публікують у рубриці. Отже, варто виокремити в окремі основні рубрики новини, інформацію про персоналії, анонси культурних подій, галерею. Звичайно, редакція кожного інтернет-видання мистецького спрямування обирає власну унікальну торговельну пропозицію для того, щоб вирізнятися серед конкурентів, тому ще може бути декілька рубрик

різного спрямування, щоб утримувати постійних читачів та зацікавлювати нових.

Мистецькі періодичні видання вже багато років знаходять свою цільову аудиторію та, зважаючи на тенденцію останніх десятиліть, інтегруються в інтернет-простір, використовуючи нові можливості для поширення інформації про сучасну та традиційну культуру і мистецтво. У більшості досліджених видань активно використовується перехресний пошук опублікованих матеріалів за допомогою хештегів та навіть елементів науково-довідкового апарату, який більше притаманний книжковим виданням.

Список літератури:

1. Артанія. Мистецький журнал. 2022. URL: <http://artanija.com/>
2. Глушко М. Мистецькі журнали в сучасній Україні: особливості контенту. *Вісник ЛНАМ. Серія: Культурологія*. 2016. Вип. 29. С. 47–57.
3. Колісник О.М. Структура інтернет-газет: квінтесентні особливості. *Держава та регіони. Серія: Соціальні комунікації*. 2011. № 1. С. 63–66.
4. Кoryдор. Мистецький онлайн-журнал. 2022. URL: <http://www.korydor.in.ua/ua/>
5. Культура і Креативність. Онлайн-журнал. 2022. URL: <https://www.culturepartnership.eu/ua/more-doc>
6. Мітець. Мистецький онлайн-журнал. 2022. URL: <https://mitec.ua/>
7. Мониць Л. Літературно-художні журнали в українському медіапросторі. URL: <http://oldconf.neasmo.org.ua/node/1010>
8. Пилипенко А. Контент літературного журналу: принципи моделювання. *Вісник книжкової палати*. 2012. № 2. URL: http://www.nbuv.gov.ua/portal/soc_gum/vkp/2012_2/st_5_02.pdf
9. Словник журналіста: Терміни, мас-медіа, постаті. За заг. ред. Ю.М. Бідзілі. Ужгород : Закарпаття, 2007. С. 79.
10. Шевченко В.Е. Архітекtonіка сучасного українського газетного видання (системна організація та закономірності розподілу елементів) : автореф. ... дис. канд. філол. наук : 10.01.08. Київ, 2002.
11. Chernozem. Інформаційний портал візуальної культури. 2022. URL: <https://chernozem.info/>

References:

1. Artaniia. *Mystetskyi zhurnal* [Artania. Artistic journal]. Available at: <http://artanija.com/> (in Ukrainian)
2. Hlushko M. (2016). *Mystetski zhurnaly v suchasni Ukraini: osoblyvosti kontentu* [Art journals in modern Ukraine: features of content]. *Bulletin of the LNAM. Series: culturology*, 29, 47–57. (in Ukrainian)
3. Kolisnyk O.M. (2011) *Struktura internet-hazet: kvintesentni osoblyvosti* [Structure of Internet newspapers: Quintessential features]. *State and regions. Series: social communications*, 1, 63–66. (in Ukrainian)
4. Korydor. *Artistic online-journal*. Available at: <http://www.korydor.in.ua/ua/> (in Ukrainian)
5. *Kultura i Kreatyvnist*. Online-journal. Available at: <https://www.culturepartnership.eu/ua/more-doc> (in Ukrainian)
6. *Mitets*. Artistic online magazine. Available at: <https://mitec.ua/> (in Ukrainian)
7. Monych L. *Literaturno-khudozhni zhurnaly v ukrainskomu mediaprostori* [Literary and artistic magazines in the Ukrainian media space]. Available at: <http://oldconf.neasmo.org.ua/node/1010> (in Ukrainian)
8. Pylypenko A. (2012) *Kontent literaturnoho zhurnalu: pryntsypy modeliuvannia* [Content of the literary magazine: Principles of modeling]. *Bulletin of the Book Chamber*. № 2. Available at: http://www.nbuv.gov.ua/portal/soc_gum/vkp/2012_2/st_5_02.pdf (in Ukrainian)
9. *Slovyk zhurnalista: Terminy, mas-media, postati* [Journalist Dictionary: Terms, Mass Media, figures]. (2007). For a zag. ed. Y.M. Bidzilia. Uzhgorod: Transcarpathia. (in Ukrainian)
10. Shevchenko V.E. (2002) *Arkhitektonika suchasnoho ukrainskoho hazetnoho vydannia (systemna orhanizatsiia ta zakonmirnosti rozpodilu elementiv)* [Architectonics of a modern Ukrainian newspaper publication (systemic organization and patterns of distribution of elements)]: Author's abstract. ... dis. cand. filol. sciences: 10.01.08. Kyiv. (in Ukrainian)
11. Chernozem. *Informatsiinyi portal vizualnoi kultury* [Chernozem. Information portal of visual culture]. Available at: <https://chernozem.info/> (in Ukrainian)

ФІЗИЧНЕ ВИХОВАННЯ ТА СПОРТ

DOI: <https://doi.org/10.32839/2304-5809/2022-5-105-18>

УДК 373.015.31:[792.8+796.417]:37.018.43

Драч Т.Л.

Львівський державний університет фізичної культури імені Івана Боберського;
Школа повітряної акробатики «Шоколад», м. Львів

ЕФЕКТИВНІСТЬ ВИКОНАННЯ ХОРЕОГРАФІЧНИХ ТА АКРОБАТИЧНИХ ВПРАВ У ДИСТАНЦІЙНОМУ НАВЧАННІ З ФІЗИЧНОГО ВИХОВАННЯ

Анотація. В статті піднімається актуальне питання ефективності виконання хореографічних та акробатичних вправ у дистанційному навчанні з фізичного виховання. Оскільки в теперішніх реаліях Україна стикається з потребою навчання онлайн вже вдруге, перший раз – через пандемію COVID, на даний час – через введення військового стану, то питання удосконалення фізичного виховання у дистанційній формі залишається і надалі вкрай актуальним. Тож, метою нашого дослідження постає питання: виявити умови для ефективного виконання хореографічних та акробатичних вправ здобувачами освіти у дистанційному форматі та окреслити шляхи їх удосконалення. За для цього були використані такі методи: аналіз та узагальнення матеріалів літературних джерел; було проведено опитування учасників освітнього процесу шляхом анкетування; зроблена математична обробка результатів опитування. Завдяки проведеному дослідженню, було виявлено, що переважна більшість опитаних (80,0%) вважають, що виконання хореографічних та акробатичних вправ у дистанційному форматі є відносно ефективними. Основна перешкода – відсутність вільного простору в домашніх умовах для виконання таких вправ у композиції з повітряної акробатики (50,0%). Серед основних чинників підвищення ефективності таких занять респонденти називають правильний підбір музичного супроводу (36,0%) та щільна комунікація з керівником гуртка з повітряної акробатики (16,0%), що в свою чергу можливо виключно при очному навчанні. Таким чином, можна сказати, про часткову ефективність виконання хореографічних та акробатичних вправ у дистанційному навчанні з фізичного виховання. Хоча перевага все ж таки залишається у сфері занять наживо, тим не менш, як один з варіантів вирішення питання продовження навчання в умовах надзвичайного стану дистанційне навчання – це прийнятна та відносно ефективний засіб.

Ключові слова: дистанційне навчання, хореографія, акробатичні вправи, здобувачі освіти, опитування.

Drach Tamara

Lviv State University of Physical Culture named after Ivan Bobersky;
School of Aerial Acrobatics "Chocolate", Lviv

EFFICIENCY OF PERFORMANCE OF CHOREOGRAPHIC AND ACROBATIC EXERCISES IN DISTANCE LEARNING IN PHYSICAL EDUCATION

Summary. The article raises the topical issue of the effectiveness of choreographic and acrobatic exercises in distance learning in physical education. Since in the current reality Ukraine is facing the need to study online the second time, for the first time – due to the COVID pandemic, now – due to martial state, the issue of improving physical education in distance learning remains extremely relevant. Therefore, the aim of our study was to identify the conditions for effective performance of choreographic and acrobatic exercises by students in distance learning format and outline ways to improve them. The following methods were used for this purpose: analysis and generalization of materials of literary sources; a survey of participants in the educational process was conducted through questionnaires; made mathematical processing of survey results. The issues of distance learning in physical education were raised by such scientists as Sogokon O.A., Donets O.V., Gogots V.D. (2021), Tsibulko L.G., Globa G.V. (2021), Cherepovska O.A. (2021). Choreographic training in technical and aesthetic sports, which include pylon sports and aerial acrobatics, considered in the work of Todorova V.G. (2018). The problem of choreographic education in the distance form was considered in the work of Merlyanova O.A. (2021). However, the question of the effectiveness of choreographic and acrobatic work in distance learning in physical education has not yet been raised in the scientific literature. Thanks to the study, it was found that the vast majority of respondents (80.0%) believe that performing choreographic and acrobatic exercises in a remote format are relatively effective. The main obstacle is the lack of free space at home to perform such exercises in the composition of aerial acrobatics (50.0%). Among the main factors in improving the effectiveness of such classes, respondents call the correct selection of musical accompaniment (36.0%) and close communication with the head of the aviation acrobatics group (16.0%), which in turn is possible only in full-time training. Thus, we can say about the partial effectiveness of choreographic and acrobatic exercises in distance learning in physical education. Although the advantage still remains in the field of live activities, however, as one of the options for solving the problem of continuing education in a state of emergency, distance learning is an acceptable and relatively effective tool.

Keywords: distance learning, choreography, acrobatic exercises, students, survey.

Постановка проблеми. В силу подій, які відбуваються в Україні через пандемію захворювання на COVID-19 та введення воєнного стану, в закладах загальної середньої освіти запроваджено дистанційне навчання з фізичного виховання. Думка вітчизняних науковців [3; 4; 5] щодо ефективності виконання фізичних вправ, впливу такого навчання на розвиток фізичних якостей [2], на стан здоров'я [1] не однозначна. Тому вважаємо, що обрана тема є актуальною та дозволяє окреслити мету дослідження. Нашим головним завданням постало питання визначення ефективності онлайн занять та способів його покращення. Задля цього нами було проведено опитування респондентів залучених до онлайн занять щодо їх способів удосконалення.

Аналіз останніх досліджень і публікацій. Питання дистанційного навчання у фізичному вихованні піднімалися такими науковцями як Соколюк О. А., Донець О. В., Гогоць В. Д. (2021), Цибулько Л. Г., Глоба Г. В. (2021), Череповська О. А. (2021). Хореографічну підготовку у техніко-естетичних видах спорту, до яких можна віднести пілонний спорт та повітряну акробатику, розглядала в своїй роботі Тодорова В. Г. (2018). Проблему хореографічної освіти у дистанційній формі розглянула у своїй роботі Мерлянова О. А. (2021). Однак питання ефективності виконання хореографічних та акробатичних справ у дистанційному навчанні з фізичного виховання ще не піднімалися у науковій літературі.

Виділення невирішених раніше частин загальної проблеми. Дистанційна форма наразі стає популярним засобом впровадження освіти в Україні та світі. Через поширення COVID, а потім через введення військового стану, заняття доводилося впроваджувати дистанційно. Хоча більшість загальноосвітніх предметів можливо проводити дистанційно. Тим не менш фізичне виховання, заняття хореографією або акробатикою досить складно проводити онлайн. Адже в силу того, що присутність тренера гарантує безпеку та правильність виконання, особливо важливо забезпечити детальні методичні рекомендації під час виконання фізичних вправ. Тож, для того, щоб визначити можливість проведення таких занять онлайн ми і вирішили провести наше наукове дослідження.

Формування цілей статті: виявити умови для ефективного виконання хореографічних та акробатичних вправ здобувачами освіти у дистанційному форматі та окреслити шляхи їх удосконалення.

За для цього були поставлені такі завдання:

– проаналізувати та узагальнити матеріали літературних джерел;

– провести опитування учасників освітнього процесу шляхом анкетування;

– зробити математичну обробку результатів опитування.

Виклад основного матеріалу дослідження. Ефективність виконання фізичних вправ з хореографії та акробатики встановлена на основі опитування учасників освітнього процесу. Загалом до опитування залучено 25 осіб, віком від 5 до 50 років, які займаються у Школі повітряної акробатики «Шоколад» (дистанційно).

Встановлено, що 40,0% респондентів, залучених до дослідження, займалися класичною хореографією; 25,0% – стретчингом; 20,0% – повітряною акробатикою; 3,0% – сучасною хореографією та 2,0% – гімнастикою (рис. 1).

Результати опитування дають можливість стверджувати, що у респондентів відсутня єдина думка щодо ефективності дистанційного навчання. Так, відносно ефективними вважають онлайн заняття в студії 85,0% опитуваних, дуже ефективними – 10%, взагалі не ефективними – 5%.

Дане дослідження дозволило нам виокремити перешкоди, які унеможливають якісне виконання вправ та чинники, які важливі для ефективності он-лайн занять. Встановлено, що серед важливих перешкод є відсутність вільного простору (50,0%), поганий інтернет зв'язок (40,0%), відсутність вільного часу (20,0%).

Окрім цього, 10,0% респондентів скаржилися на неефективні подібні заняття через труднощі, що пов'язані з самостійним виконанням хореографічних та акробатичних вправ у домашніх умовах; неможливістю спілкування з педагогом, а від так отримання методичних рекомендацій щодо правильного виконання та усунення помилок; менший рівень мотивації порівняно із заняттями наживо; відсутність облаштованого захищеного простору.

Чинниками, які важливі для ефективності онлайн-занять респонденти вважають, більша взаємодія викладача з учнями (41,0%), наочний показ того, що потрібно виконувати (23,0%), підтримка діалогу між учасниками процесу (15,0%), надання цікавого тематичного матеріалу (15,0%), залучення до процесу проведення уроку всіх учасників заняття (3%), наявність потрібного обладнання (3%).

Для поліпшення якості занять з фізичного виховання он-лайн занять, на думку респондентів, слід звернути увагу на використання музичного супроводу (36,0%), більшу комунікацію викладача з учнями (16,0%), враховувати те, що хоче вивчити здобувач (8,0%), використання фольклорних зв'язок чи елементів (8,0%), допомога



Рис. 1. Відсоткове значення залученості респондентів до хореографічної рухової активності

сторонніх людей під час заняття (4,0%), більша взаємодія батьків з учнями (2,0%).

На прохання оцінити ефективність онлайн занять у студії за 10-бальною шкалою, де 1 – це дуже погано, 10 – це дуже ефективно: 8 балів поставили 30,0% респондентів, 7 балів – 25,0% респондентів, 9 балів – 10,0% респондентів, 6 балів – 10,0%, 10 балів – 5,0%, по 5,0% також розподілилися відповіді – 2 бали, 3 бали, 4 бали і 5 балів.

Висновки з даного дослідження і перспективи. Таким чином, переважна більшість опитаних

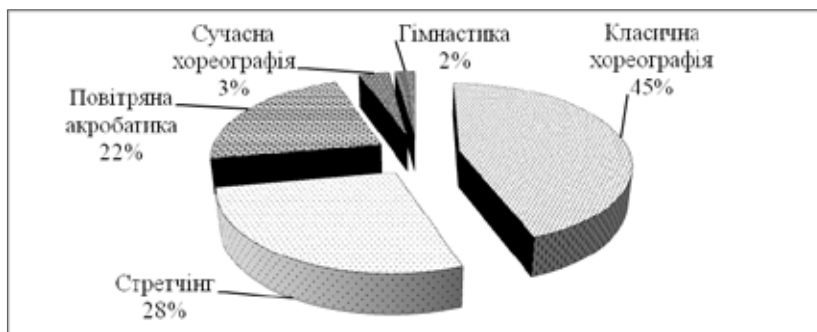
(80,0%) вважають, що виконання хореографічних та акробатичних вправ у дистанційному форматі є відносно ефективними. Основна перешкода – відсутність вільного простору в домашніх умовах для виконання таких вправ у композиції з повітряної акробатики (50,0%). Серед основних чинників підвищення ефективності таких занять респонденти називають правильний підбір музичного супроводу (36,0%) та щільна комунікація з керівником гуртка з повітряної акробатики (16,0%), що в свою чергу можливо виключно при очному навчанні.

Список літератури:

1. Боднар І. Порівняльна характеристика скарг на здоров'я у школярів різних медичних груп. *Молода спортивна наука України* : зб. наук. пр. з галузі фіз. виховання, спорту і здоров'я людини / за заг. ред. Є. Приступи. Львів, 2014. Вип. 18. Т. 3. С. 16–22.
2. Мерлянова О.А. Дистанційна хореографічна освіта як форма навчання. *Інформаційні комунікації в культурі та мистецтві*. 2021. Вип. 1. С. 146–149.
3. Сороколів Н., Римар О., Соловей А. Розвиток гнучкості учнів 5-9 класів в умовах модульної навчальної програми. *Молода спортивна наука України* : зб. наук. пр. з галузі фіз. виховання і спорту / за заг. ред. Євгена Приступи. Львів, 2016. Вип. 20. Т. 1/2. С. 320–324.
4. Тодорова В.Г. Хореографічна підготовка в техніко-естетичних видах спорту : монографія. Львів : ЛДУФК, 2018. 252 с.
5. Согоконь О.А., Донець О.В., Гогоць В.Д. (уклад.) Фізичне виховання – дистанційна форма навчання : навч.-метод. посіб. Полтав. нац. пед. ун-т імені В. Г. Короленка. Полтава : Сімон, 2021. 120 с.
6. Цибулько Л.Г., Глоба Г.В. Особливості дистанційного навчання студентів факультету фізичного виховання в умовах карантину. *Вісник Луганського національного університету імені Тараса Шевченка. Педагогічні науки*. 2021. Ч. 2. С. 84–97.
7. Череповська О.А. Фізичне виховання в умовах дистанційного навчання. *Науковий часопис Національного педагогічного університету імені М.П. Драгоманова. Серія 15 : Науково-педагогічні проблеми фізичної культури (фізична культура і спорт)* : зб. наук. праць. Київ : Вид-во НПУ імені М. П. Драгоманова, 2021. Вип. 4(134). С. 116–120.
8. Iuliia Pavlova and other. A Comparison of Depression and Anxiety among University Students in Nine Countries during the COVID-19 Pandemic. *Journal of Clinical Medicine*. 2021. Vol. 10(3). P. 1–22.
9. Anxiety level in context of chosen pro-health attitudes of male students during COVID-19 pandemic / D. Ortenburger, Ja. Waşik, Iu. Pavlova, D. Mosler. *J Mens Health*. 2021. Vol. 17(4). P. 109–116.
10. Satisfaction with life among university students from nine countries: Cross-national study during the first wave of COVID-19 pandemic / A.M. Rogowska, D. Ochnik, C. Kuśnierz, M. Jakubiak, A. Schütz, M.J. Held, A. Arzenšek, J. Benatov, R. Berger, E.V. Korchagina, Iu. Pavlova, I. Blažková, Z. Konečná, I. Aslan, O. Çınar, Y. Angel Cuero-Acosta. *BMC Public Health*. 2021. Vol. 21. P. 22–62.

References:

1. Bodnar I. (2014) Porivnyalna charakteristika skarg na zdorovja shkoljaryv riznyh medychnyh grup [Comparative characteristics of health complaints in schoolchildren of different medical groups]. *Young Sports Science of Ukraine: Science collection in the field of physical education, sports and human health / for general. ed. E. Prystupa*. Lviv, issue 18, vol. 3, pp. 16–22. (in Ukrainian)
2. Merlyanova O.A. (2021) Distancijna horeographichna osvita yak forma navchannja [Distance choreographic education as a form of learning]. *Information communications in culture and art*, issue 1, pp. 146–149. (in Ukrainian)
3. Sorokolit N. (2016) Rozvytok gnuchkosti uchniv 5-9 klasiv v umovakh modulnoi navchalnoi programy [Development of flexibility of students of 5-9 grades in the conditions of modular curriculum]. *Science collection in the field of physical education and sports / for general. ed. Eugene Prystupa*. Lviv, issue. 20, item 1/2, pp. 320–324. (in Ukrainian)
4. Todorova V.G. (2018) Horeographichna pidgotovka u techniko-estetichnyh vyдах sportu [Choreographic training in technical and aesthetic sports]: a monograph. Lviv: LDUFK, 252 p. (in Ukrainian)
5. Sogokon O.A., Donets O.V., Gogots V.D. (ed.) (2021) Phisychne vyhovannja – distancijna forma navchannja [Physical education – distance learning]: teaching- methodical book; Poltava National Pedagogical University named after V.G. Korolenko. Poltava: Simon, 120 p. (in Ukrainian)
6. Tsibulko L.G., Globa, G.V. (2021) Osoblyvosti distancijnogo navchannja studentiv facultetu phisichnogo vyhovannja v umovah karantynu [Features of distance learning of students of the Faculty of Physical Education in quarantine]. *Herald of Lugansk National University named after Taras Shevchenko. Pedagogical sciences*, part 2, pp. 84–97. (in Ukrainian)
7. Cherepovskaya O.A. (2021) Phisychne vyhovannja v umovah distancijnogo navchannja [Physical education in distance learning]. *Scientific journal of the National Pedagogical University named after M.P. Drahomanov. Series 15: Scientific and pedagogical problems of physical culture (physical culture and sports): Collection of scientific works*. Kyiv: Vyd-vo NPU imeni M. P. Drahomanova, issue 4(134), pp. 116–120. (in Ukrainian)
8. Iuliia Pavlova and other (2021) A Comparison of Depression and Anxiety among University Students in Nine Countries during the COVID-19 Pandemic. *Journal of Clinical Medicine*, vol. 10(3), pp. 1–22.
9. Anxiety level in context of chosen pro-health attitudes of male students during COVID-19 pandemic (2021) / D. Ortenburger, Ja. Waşik, Iu. Pavlova, D. Mosler. *J Mens Health.*, vol. 17(4), pp. 109–116.
10. Satisfaction with life among university students from nine countries: Cross-national study during the first wave of COVID-19 pandemic (2021) / A.M. Rogowska, D. Ochnik, C. Kuśnierz, M. Jakubiak, A. Schütz, M.J. Held, A. Arzenšek, J. Benatov, R. Berger, E.V. Korchagina, Iu. Pavlova, I. Blažková, Z. Konečná, I. Aslan, O. Çınar, Y. Angel Cuero-Acosta. *BMC Public Health*, vol. 21, pp. 22–62.

ПЕДАГОГІЧНІ НАУКИ

DOI: <https://doi.org/10.32839/2304-5809/2022-5-105-19>

УДК 373.5.015.31:17.022

Вітичук І.А.

Кременецька обласна гуманітарно-педагогічна академія
імені Тараса Шевченка

ТЕОРЕТИЧНИЙ АНАЛІЗ ПРОБЛЕМИ ФОРМУВАННЯ В УЧНІВ ШКІЛ МОРАЛЬНИХ ЦІННОСТЕЙ ЗАСОБАМИ ЛІТЕРАТУРИ

Анотація. У статті здійснено загальний теоретичний аналіз моральної сфери особистості, моральної свідомості, як складного, суперечливого феномену духовної культури; здійснено аналіз програми «Філософія для дітей» М. Ліпмана та визначено кінцеву мету курсу; здійснено загальний теоретичний аналіз про поняття та природу цінностей, що розглядається як предмет, що має яку-небудь користь і здатний задовольнити ту або іншу потребу людини; як ідеал; як норма; як значущість чого-небудь узагалі для людини або соціальної групи; досліджено розуміння цінностей в різні історичні епохи; досліджено вплив художньої та педагогічної літератури на формування моральних цінностей учнів; здійснено аналіз цінностей людей, а саме: загальноприйнятих та внутрішньогрупових; визначено основні складові піклувального мислення за методикою «Філософія для дітей» М. Ліпмана; здійснено аналіз різних думок з питань про природу цінностей та їх поняття в сучасній літературі; досліджено провідні теоретичні ідеї «Філософії життя» як програми розвитку піклувального мислення; здійснено аналіз раціонально-теоретичного рівня моральної свідомості; досліджено сутність піклувального мислення; здійснено аналіз системи ціннісних орієнтацій; проаналізовано значення моральних цінностей в освітньому процесі, що виховуються засобами літератури.; здійснено аналіз специфіки понять моральної свідомості; досліджено індивідуальну і суспільну моральну свідомість, основні компонентами індивідуальної моральної свідомості; проаналізовано розвиток у дітей трьох основних складових: самостійного мислення, моральної зрілості та соціальної відповідальності, за допомогою програми «Філософія для дітей» М. Ліпмана; проаналізовано систему моральних знань; досліджено розвиток моральної сфери; здійснено аналіз системи ціннісних орієнтацій, що визначають змістову сторону спрямованості особистості.

Ключові слова: моральні цінності, «Філософія для дітей», моральна свідомість, моральні почуття, засоби літератури.

Vitychuk Iryna

Kremenets Regional Humanitarian and Pedagogical
Taras Shevchenko Academy

THEORETICAL ANALYSIS OF THE PROBLEM OF FORMATION OF MORAL VALUES IN STUDENTS OF SCHOOLS OF MORAL VALUE BY MEANS OF LITERATURE

Summary. The article provides a general theoretical analysis of the moral sphere of the individual, moral consciousness as a complex, contradictory phenomenon of spiritual culture; the analysis of the program "Philosophy for Children" by M. Lipman was carried out and the ultimate goal of the course was determined; carried out a general theoretical analysis of the concept and nature of values, which is considered as an object that has some benefit and is able to meet a particular human need; as an ideal; as the norm; as the significance of something in general for a person or a social group; the understanding of values in different historical epochs is investigated; the influence of fiction and pedagogical literature on the formation of moral values of students is studied; the analysis of values of people, namely: generally accepted and intragroup is carried out; identified the main components of caring thinking according to the method of "Philosophy for Children" by M. Lipman; the analysis of different opinions on the nature of values and their concepts in modern literature; the leading theoretical ideas of "Philosophy of Life" as a program for the development of caring thinking are studied; the analysis of the rational-theoretical level of moral consciousness is carried out; the essence of caring thinking is investigated; the analysis of the system of value orientations is carried out; the value of moral values in the educational process, which are brought up by means of literature, is analyzed; the analysis of specificity of concepts of moral consciousness is carried out; individual and social moral consciousness, the main components of individual moral consciousness are studied; the development of three main components in children is analyzed: independent thinking, moral maturity and social responsibility, with the help of the program "Philosophy for Children" by M. Lipman; the system of moral knowledge is analyzed; researched the development of the moral sphere; the analysis of the system of value orientations, which determine the content side of the personality orientation, is carried out.

Keywords: moral values, "Philosophy for children", moral consciousness, moral feelings, means of literature.

Постановка проблеми. Моральна сфера – складне та цілісне утворення, в основі якого лежить моральна свідомість. У філософії, етиці, педагогіці та психології неодноразово зверталися до аналізу його природи, сутнісних характеристик, механізмів формування.

У найзагальнішому розумінні мораль – це система неформалізованих та у вигляді чітких правових приписів поглядів, уявлень, норм та оцінок, що регулюють поведінку людей у суспільстві [5, с. 182].

Моральна свідомість – складний, суперечливий феномен духовної культури, що має свої рів-

ні, форми, структуру. Вона функціонує на двох основних рівнях – емоційно-почуттєвому й раціонально-теоретичному, які існують у взаємодії, єдності, доповнюють один одного [5, с. 182].

Моральна свідомість характеризується універсальністю, здатністю все зробити об'єктом свого судження й оцінки з позицій абстрактних принципів дійсної людяності [4]. Поняття моральної свідомості відіграють важливу роль у духовно-практичному освоєнні світу. Вони, з одного боку, – інструмент пізнання моральної сфери життя, а з іншого – ступені пізнання, які доповнюють і закріплюють отримані знання.

Важливим елементом і поняттям моральної свідомості також є ціннісна орієнтація як здатність моральної свідомості постійно, за різних обставин спрямовувати думки й дії людини на досягнення певної моральної мети та результату. Моральні цінності орієнтують і формують свого роду тривалий план поведінки й діяльності людини [1, Т. 1, с. 42–43].

Зміст понять моральної свідомості наповнюється та змінюється з історичним розвитком людства (етносів, націй), світової (національної) духовної культури. Специфіка понять моральної свідомості полягає у тому, що вони своєрідно відбивають моральне життя суспільства, спільнот і людини, використовуються для оцінки різних дій, вчинків як людини, так і інших соціальних суб'єктів.

Аналіз останніх досліджень і публікацій.

У працях Б. Братуся, А. Гусейнова, Е. Курносикової, М. Савчина та інших отримали широке висвітлення питання природи моралі, сутності суспільних вимог, еволюції моральних категорій. У дослідженнях І. Бежа, М. Боришевського, І. Булах, П. Гальперіна, М. Гінзбурга, Д. Ельконіна, Р. Павелківа, Д. Фельдштейна, С. Якобсона та інших здійснена наукова інтерпретація проблеми зовнішнього морально-етичного припису в категорію особистісної норми.

Останнім часом з'явилися роботи, присвячені аналізу передумов формування моральної свідомості та моральних цінностей (Т. Авдулова, І. Бех, В. Холмогорова), вивченню впливу особистісних характеристик на розвиток моральної компетентності (О. Садокова), розкриттю механізмів психічної регуляції моральних аспектів діяльності (І. Булах, Є. Соловійова).

Виділення не вирішених раніше частин загальної проблеми. У колі наукових проблем, які не втрачають своєї актуальності упродовж тисячоліть, одне з чільних місць належить питанням морального виховання особистості, здатності людини інтеріоризувати та розуміти суспільні вимоги, засвоювати морально-етичні приписи й вибудовувати свою поведінку відповідно до них. Розвиток моральної сфери – основа особистісного становлення.

Мета статті – з'ясувати значення моральних цінностей в освітньому процесі, що виховуються засобами літератури.

Виклад основного матеріалу. Моральні почуття за своїм походженням і змістом є соціальними, вони формуються та розвиваються тільки у суспільстві у процесі взаємодії соціальних індивідів за допомогою виховання й самовиховання. Культура моральних почуттів є вираженням

міри моральної розвинутості особистості, її здатності до морального резонансу та емпатії (милосердя, співчуття, співпереживання) і виявляється у вчинках та культурі поведінки.

Раціонально-теоретичний рівень моральної свідомості виражається у системі моральних знань, перш за все, етичних, про норми, принципи, ідеали, оціночні судження, поняття, в яких теоретично обґрунтовується моральність та її елементи. Своім змістом цей рівень моральної свідомості дає уявлення про те, якою має бути дійсність відповідно до потреб суб'єкта. Це ідеальна проекція того, що бажається, вимагається, має бути, тобто загально-історичні абсолютні потреби суспільного розвитку, що складають одночасно і мету, і засіб такого розвитку.

Залежно від носія моральна свідомість поділяється на індивідуальну і суспільну. Головними компонентами індивідуальної моральної свідомості є моральні почуття обов'язку, совісті, гідності, справедливості тощо, що у сукупності складають емоційно-почуттєвий рівень.

Мораль регулює поведінку людини, оцінює її вчинки та дії соціальних суб'єктів, тому важливе місце у структурі теоретичного рівня моральної свідомості посідає моральна оцінка. Вона є уявленням про моральні цінності вчинків і їх відповідність належному. У моральній оцінці використовуються уявлення про добро та зло, справедливе й несправдливе, чесне та безчесне. Вона виражається у схваленні чи засудженні відповідної поведінки, вчинків особистості, дій соціальних інституцій та суб'єктів.

В сучасних складних умовах Україна ще чіткіше та впевненіше визначила орієнтир на входження у світовий – точніше, західний освітній простір, і з цією метою активно здійснює модернізацію освітньої діяльності в контексті процесів глобалізації та євроінтеграції. Відкритість сучасного українського суспільства, розширення діапазону його спілкування з іншими народами дає національній системі освіти змогу збагатитися кращими здобутками світової культури, «активно переймати все те, що добре зарекомендувало себе в інших освітніх системах» [1, с. 19].

Усе це вимагає пошуку нових навчальних технологій, оригінальних ідей, форм, методів навчання й виховання. Цікавим у цьому контексті є, між іншим, розробки педагогів і філософів, присвячених такій педагогічній проблемі, як «філософія для дітей».

Програма «Філософія для дітей» розроблена у другій половині ХХ століття у США М. Ліпманом. Намагаючись вирішити питання морального розвитку дитини, вона ідейно ґрунтується на теорії американського прагматизму, особливо Дж. Дьюї.

Програма назагал покликана допомогти зосередити увагу на головних для людського розуміння питаннях. «Філософія для дітей», усупереч назві, не має на меті навчати дітей історії філософії, а «запрошує їх» вийти за рамки шаблонного мислення і здійснити дослідження власних цінностей, вірувань і переконань.

«Філософія для дітей» – це механізм, який вчить дітей мислити самостійно: питати, фантазувати, не втрачати інтерес до пізнання й віру в те, що вони на щось здатні. Такий підхід повинен забезпечити розвиток у дітей трьох основних

складових: самостійного мислення, моральної зрілості та соціальної відповідальності. Кінцева мета курсу – виховати особистість з «мисленням вищого порядку», або, інакше кажучи, «підключальним мисленням». Воно повинно бути критичним, креативним і турботливим водночас. Останнє передбачає, що людина враховує інтереси оточуючих.

Крім розвитку різних типів мислення та соціальних навичок, діти та підлітки стають більш упевненими у своїх можливостях і талантах. Вона також сприяє «лінгвістичній розкутості», коли дитина стає здатною доносити свою думку і вчиться самостійно вирішувати свої проблеми, водночас рахуючись зі спільною думкою.

Різні історичні епохи й різні філософські системи накладають свій відбиток на розуміння цінностей. Якщо у середньовіччі вони пов'язуються з божественною суттю, набуваючи релігійного характеру, то епоха Відродження ставить ключовою задачею цінності гуманізму. Основний підхід до сприйняття, розуміння предметів та явищ як цінностей визначив розвиток науки й нових суспільних відносин у Новий час. Кант вперше використовує поняття цінності у спеціальному, вузькому їх значенні. Передумовою аксіології у нього є розмежування суцього й належного, реальності та ідеалу. Цінності – це вимоги, звернені до волі; цілі, що стоять перед людиною та ін. [3, с. 246].

У сучасній літературі можна знайти різні думки з питання про природу цінностей та їх поняття. Так, цінність розглядається як предмет, що має яку-небудь користь і здатний задовольнити ту або іншу потребу людини; як ідеал; як норма; як значущість чого-небудь узагалі для людини або соціальної групи й т. ін. Всі ці трактування відображають визначену, реальну сторону цінностей, і їх треба розглядати не як взаємовиключні, а як взаємодоповнювальні в контексті загальної концепції цінностей.

Цінності кожної людини – це цілий світ: складний, динамічний, суперечливий. Кожна людина ставить до фактів свого буття диференційовано. Вона оцінює факти свого життя за їх значущістю і таким чином реалізує ціннісне ставлення до світу. Цінністю для людини є усе, що має для неї певну значущість, особистісний або суспільний сенс. Цінності – це ідеї, ідеали, цілі, до яких прагнуть людина та ціле суспільство. Існують загальноприйняті цінності – такі, як любов, престиж, повага, знання, здоров'я та інші, а також внутрішньогрупові цінності – політичні, релігійні та індивідуальні (особистісні) [2, с. 8].

Список літератури:

1. Бех І. Д. Виховання особистості. Київ : Либідь, 2003. В 2-х кн. : Книга 1, 278 с.; Книга 2, 342 с.
2. Лавриченко Н. Категорії «соціальність», «духовність» і «моральність» в сучасній педагогічній науці. *Шлях освіти*. 2003. № 1. С. 7–11.
3. Січко І. О. Формування морально-етичних цінностей учнів у контексті педагогічних ідей В. О. Сухомлинського. *Науковий вісник Миколаївського національного університету імені В.О. Сухомлинського. Педагогічні науки*. 2014. Вип. 1(47). С. 245–249.
4. Ускова А. Л. Аксіологічний підхід до проблеми формування в учнів основних засад піклування про іншу людину в системі наукового соціогуманітарного знання. *Науковий вісник Мелітопольського державного педагогічного університету. Серія : Педагогіка*. 2013. № 2. С. 253–256.
5. Ускова А. Л. Педагогічні умови формування моральної цінності в учнів основної школи. *Духовність особистості: методологія, теорія і практика*. 2013. Вип. 4. С. 182–189.
6. Lipman M. *Philosophy Goes to School*. Philadelphia : Temple University Press, 1988. 299 p.

Саме система ціннісних орієнтацій визначає змістовну сторону спрямованості особистості та складає основу її поглядів на навколишній світ, ставлення до інших людей, до себе самої, основу світогляду і в цілому «філософію життя».

За методикою «Філософія для дітей», основними складовими піклувального мислення можна визначити наступні [6]:

- формулювати й висловлювати свою думку;
- аргументувати власну точку зору;
- комунікувати та взаємодіяти з оточенням;
- ставити запитання та шукати на них відповіді;
- гнучко мислити;
- цілісно бачити проблемне питання чи ситуацію.

Власне, мета «Філософії для дітей» М. Ліпмана, як уже зазначалося, полягає не в тому, щоб зробити дітей філософами, а в тому, щоб вони стали здатними до міркування, розумними індивідами. На переконання автора теорії, діти мають зрозуміти, що здатність мислити та діяти самостійно не дається сама по собі, а напрацьовується у рамках спеціально організованого навчання.

Висновки. У ході нашої роботи ми дійшли висновку, що в дітей та підлітків є свої власні думки про етичні терміни, виходячи з їх досвіду. Тому важливо вміти слухати й розпізнавати сенси в межах дитячих і підліткових контекстів, щоб допомогти учням усвідомити та розвинути їх власні ціннісні перспективи, не нав'язуючи своїх. Оце і можна назвати сутністю піклувального мислення.

В цілому, методика «Філософія для дітей» спрямована на те, щоб навчити дітей мислити, в тому числі, про мораль, а не самій філософії як такій. Відповідна програма занурює вчителя та учнів у спільні філософські пошуки, моделюючи практичні життєві ситуації. Інакше кажучи, в розгляді реальних проблематичних питань діти вчаться розпізнавати дотичні до себе ситуації та будувати перспективи їх рішень.

Провідними теоретичними ідеями «Філософії життя» як програми розвитку піклувального мислення є наступні: відношення логіки до етики, логічність у міркуваннях, право і справедливність, досконалість і право, свобода волі та детермінізм, природність, зміни та зростання, істинність, турбота, норми та правила, запитання й відповіді, міркування в межах «морально-етичного дослідження». Вважаємо за доцільне теоретично та практично розробляти як загальні філософські, так і конкретні практичні засади програми «Філософія для дітей» в умовах сучасної України, оскільки саме моральні ціннісні орієнтації – вагоме осердя нашої омріяної перемоги та подальшого розвитку.

References:

1. Bekh I. D. (2003) *Vykhovannia osobystosti* [Education of personality]. Kyiv: Lybid, In 2 books: Book 1, 278 p.; Book 2, 342 p.
2. Lavrychenko N. (2003) Katehorii «sotsialnist», «dukhovnist» i «moralnist» v suchasni pedahohichnii nautsi [Categories "sociality", "spirituality" and "morality" in modern pedagogical science]. *The path of education*, no. 1, pp. 7–11.
3. Sichko I. O. (2014) Formuvannia moralno-etychnykh tsinnostei uchniv u konteksti pedahohichnykh idei V. O. Sukhomlynskoho [Formation of moral and ethical values of students in the context of pedagogical ideas of V. O. Sukhomlinsky]. *Scientific Bulletin of Mykolayiv National University named after V. O. Sukhomlinsky*, no. 1(47), pp. 245–249.
4. Uskova A. L. (2013) Aksiolohichni pidkhid do problemy formuvannia v uchniv osnovnykh zasad pikluvannia pro inshu liudynu v systemi naukovoho sotsiohumanitarnoho znannia [Axiological approach to the problem of forming in students the basic principles of caring for another person in the system of scientific socio-humanitarian knowledge]. *Scientific Bulletin of Melitopol State Pedagogical University. Series: Pedagogy*, no. 2, pp. 253–256.
5. Uskova A. L. (2013) Pedahohichni umovy formuvannia moralnoi tsinnosti v uchniv osnovnoi shkol. [Pedagogical conditions for the formation of moral value in primary school students]. *Spirituality of personality: methodology, theory and practice*, no. 4, pp. 182–189.
6. Lipman M. (1988) *Philosophy Goes to School*. Philadelphia: Temple University Press, 299 p.

DOI: <https://doi.org/10.32839/2304-5809/2022-5-105-20>

УДК 348.018.43:378.014.6

Галкін О.В.

Національний аерокосмічний університет імені М.С. Жуковського
«Харківський авіаційний інститут»

ЕФЕКТИВНІ МЕХАНІЗМИ КОНТРОЛЮ ЗА ДОТРИМАННЯМ НОРМ АКАДЕМІЧНОЇ ДОБРОЧЕСНОСТІ В УМОВАХ ДИСТАНЦІЙНОГО НАВЧАННЯ

Анотація. Статтю присвячено дослідженню проблем дистанційного навчання в умовах всебічної інформатизації та глобалізації суспільства, а також пошуку ефективних механізмів контролю за дотриманням вимог академічної доброчесності учасників он-лайн навчання. Розглянуто важливість та необхідність здійснення навчального процесу в форматі «дистанційної освіти». Доведено, що серед інноваційних технологій, за якими ВНЗ мають створити нове навчальне середовище, де студенти матимуть доступ до навчальних матеріалів у будь-який час і в будь-якому місці, є технології електронного (дистанційного, мобільного) навчання, які стимулюватимуть студентів до самоосвіти та навчання чесно з дотриманням етичних та моральних норм. Виявлено проблеми, з якими стикається навчальний заклад, реалізуючи навчання «на відстані». З'ясовано причини порушення норм академічної доброчесності та розглянуто теоретичні основи дистанційного навчання з позиції ефективності контролю плагіату. Запропоновано механізм контролю за дотриманням цих норм в умовах дистанційного навчання.

Ключові слова: дистанційне навчання, академічна доброчесність, плагіат, прокторинг, кодекс честі.

Galkin Oleksandr

National Aerospace University named after M.E. Zhukovsky
«Kharkiv Aviation Institute»

EFFECTIVE MECHANISMS OF CONTROL AGAINST COMPLIANCE WITH THE STANDARDS OF ACADEMIC INTEGRITY IN THE CONDITIONS OF DISTANCE LEARNING

Summary. The concept of academic integrity has been generally accepted and comprises various fields of modern academic activities. The article is devoted to the study of distance learning in the context of comprehensive informatization and globalization of society, as well as the search for effective mechanisms for monitoring compliance with the requirements of academic integrity of participants in online learning. The importance and necessity of the educational process in the format of "distance education" are considered. It is proved that among the innovative technologies for which universities should create a new learning environment where students will have access to educational materials at any time and in any place, there are technologies of electronic (distance, mobile) learning that will stimulate students to self-education and teaching honestly with ethical and moral standards. The problems faced by the educational institution in implementing distance learning have been identified. The article deals with the main principles of academic integrity concept and the types of its violation. It observes the key points of compliance with academic integrity for the scientific and pedagogical staff, as well as the students. The study examines main types of its violation as academic plagiarism, self-plagiarism, data fabrication, data falsification, cheating, deception, bribery and biased evaluation. The article explicates the basic types of academic responsibility that can be applied to the scientific and pedagogical staff, as well as the students, in case of non-compliance with the regulations of academic integrity. Finally, the cultivating of academic integrity has also been emphasized as one of the goals of higher education. The reasons for the violation of academic integrity are clarified and the theoretical foundations of distance learning from the standpoint of the effectiveness of plagiarism control are considered. The author of the article considers the latest publications of foreign authors, which spoke about the experience gained in the implementation of distance learning systems. Such systems differ not only in methodology, but also depend on the characteristics of a country in which methods and approaches to the organization of distance education are practiced. The mechanism of control over observance of these norms in the conditions of distance learning is offered.

Keywords: distance learning, academic integrity, plagiarism, proctoring, code of honor.

Постановка проблеми. Сучасна технічна кон'юнктура, зміна парадигм освіти і нагальна потреба реалізації принципу «освіта протягом усього життя», а також процеси глобалізації і інтернаціоналізації змушують переосмислювати способи отримання освіти, переглядати цілі, зміст, соціальні функції і цінності самої освітньої системи. Ці чинники багато в чому ініціювали становлення і розвиток дистанційного навчання, через яке реалізуються такі актуальні і прогресивні ідеї, як безперервна освіта, навчання осіб з обмеженими можливостями здоров'я, освіту дорослих, інклюзивна освіта, корпоративні системи підвищення кваліфікації та ін.

На основі дистанційного навчання виникла так звана «відкрита освіта» або «дистанційна освіта». В даний час в світі накопичений значний досвід реалізації систем дистанційного навчання, які розрізняється не тільки методологією, а й залежать від особливостей тієї чи іншої країни, в якій практикуються методи і підходи до організації дистанційної освіти.

Проведений аналіз результатів наукових досліджень і публікацій показав, що поряд з розгорнутим розглядом технологічних аспектів дистанційного навчання ВНЗ недостатньо опрацьованими залишаються питання контролю за дотриманням норм академічної доброчесності

в умовах дистанційного навчання. Рішення організаційно-педагогічних завдань, до складу яких входять теоретичні, дидактичні і технологічні питання, дозволяють підвищити ефективність механізмів контролю академічної доброчесності учасників освітнього процесу в дистанційному навчанні.

Аналіз останніх досліджень та публікацій. Наукові проблеми і перспективи розвитку дистанційного навчання, електронного навчання, а також застосування дистанційних технологій контролю за дотриманням норм академічної доброчесності в освіті розглядаються в роботах вітчизняних та зарубіжних дослідників (А.А. Андреев, Д.Е. Беккеров, В.В. Бондаренко, В.П. Головенкін, Д.С. Добровінський, В.М. Кухаренко, М.А. Лукашенко, О.О. Малигін, А.А. Мельниченко, В.І. Солдаткіна, Е.В. Остапенко, М.М. Рогожа, А.Н. Тихонов, С.В. Блеквел, К.Д. Бутерфайлд, Я.А. Вайнер, Я.В. Гібсон, Р.А. Грінвуд, П. МакГрі, А.С. Мілоне, Л.К. Тревіно, О.Р. Хармон та ін.).

Мета статті. З огляду на актуальність дотримання норм доброчесності в сучасному академічному просторі, метою нашої статті є розглянути основні механізми контролю за дотриманням академічної доброчесності в умовах дистанційної освіти.

Виділення невирішених раніше частин загальної проблеми. Наукова новизна статті полягає у розгляді перспективи застосування можливостей системи прокторингу у вітчизняну освітню практику. Теоретична та практична значимість пов'язана з вивченням теоретичних підходів та практичних механізмів організації системи прокторингу як засобу проведення іспитів у дистанційному форматі.

Виклад основного матеріалу дослідження. Термін «дистанційне навчання» дослівно означає навчання на відстані, коли той, хто навчає і той, кого навчають розділені просторово. Дистанційне навчання розвиває в студентів вміння постійно підвищувати свій професійний рівень, вільно орієнтуватися в світовому інформаційному просторі, аналізувати отриману інформацію, робити висновки, приймати рішення, а також відкриває доступ до навчально-методичних комплексів, надає можливість отримувати знання як самостійно, так і під керівництвом викладачів [1]. Переваги дистанційних програм навчання безперечні. Це і можливість самостійно планувати графік і інтенсивність навчання; і висока ефективність навчання за рахунок використання авторських мультимедійних курсів; і можливість індивідуальної роботи з методистом-консультантом, викладачем і науковим керівником; і можливість складання заліків та іспитів через Інтернет. Сучасні технології в області Інтернет-освіти, впроваджені вузами в процес дистанційного навчання, дозволяють студентам даних закладів освіти навчатися у зручний для них час, перебуваючи абсолютно в будь-якій точці планети. У віртуальному освітньому середовищі – системі Інтернет-навчання можна вивчати мультимедійні курси, переглядати трансляції лекцій та семінарів, користуватися віртуальною бібліотекою, проходити проміжні тестування, а також здавати заліки та іспити. У розробленому для кожного студента особистому кабінеті на сайті вузу можна знайти індивідуальний план про-

ходження навчання, інформацію про розклад занять і електронну залікову книжку (віртуальну заліковку), куди викладачі ставлять оцінки за підсумками сесії. В кінцевому підсумку – отримання за результатами навчання актуальних знань і диплому [2, с. 63].

Використання Інтернету дозволяє підвищити ефективність навчання іноземної мови за рахунок підвищення мотивації студентів, оволодіння навичками критичного осмислення автентичних текстів і проведення досліджень у мережі у цілому, занурення в мовний простір [3, с. 17].

Проте в умовах дистанційного навчання перед системою освіти виникає додаткове завдання – з'ясувати, наскільки якісно вдалося зробити дистанційну освіту; які масштаби втрат в якості знань, що накопичилися за період дистанційного навчання, а також розробити механізм дотримання норм академічної доброчесності. Взавши на себе зобов'язання надавати якісну освіту з використанням дистанційного навчання навчальний заклад повинен зіткнутися з новими проблемами щодо забезпечення академічної доброчесності в поведінці своїх студентів. На додаток до передбачуваних проблем, пов'язаних з онлайн-форматом курсів дистанційного навчання, існують додаткові виклики, викликані настроєм нинішнього студентства та зростаючою вседозволеністю нашого суспільства. Як показує практика і численні дослідження, контроль за дотриманням норм академічної доброчесності в умовах дистанційного формату став одним з найбільш проблемних напрямків. У ХХІ столітті дотримання правил академічної етики стає прерогативою побудови висококваліфікованого освітнього простору. Для цього розробляються та впроваджуються нові технології, що призводять до зменшення кількості процесів, що суперечать принципам академічної доброчесності, особливо в умовах дистанційного навчання.

У сучасному академічному дискурсі поняття академічної доброчесності поступово займає центральне місце, відображаючи загальну тенденцію університетського життя активно апелювати до цінностей, закликати членів академічної спільноти слідувати їм [7]. Повага принципів академічної чесності в університеті вчить управлінню часом, правильному розташуванню пріоритетів, організованості та ефективності, а також забезпечує міцні знання та навички, які не можуть бути отримані під час списування. Саме дотримання норм академічної доброчесності зі студентських років допомагає встановити етичні норми на все життя і дає відчуття досягнень.

З іншого боку, важливо також розуміти, що поширення нечесної поведінки у навчальній діяльності має серйозні наслідки. По-перше, воно призводить до низької ефективності інвестування ресурсів у навчання студентів, що, у свою чергу, зумовлює зниження рівня знань та навичок випускників та, як наслідок, зменшення економічного потенціалу та темпів розвитку країни. До того ж, випускники, які практикували нечесну поведінку під час навчання, схильні вдаватися до обману і у своїй трудовій діяльності. Крім того, у ряді емпіричних досліджень показано, що широке поширення в освітньому середовищі академічного обману призводить до того, що й високо

мотивовані студенти починають використовувати дані практики у своїй навчальній діяльності. Відповідно, неповага до принципів академічної доброчесності зараз може мати масштабні негативні наслідки в майбутньому.

Є дві сторони проблеми академічної чесності. Перша – це плагіат як правопорушення. Це, в першу чергу, порушення авторського права. За це передбачена відповідальність юридична, правова, бо хтось привласнює чужу власність – твір, результати досліджень тощо.

Але частіше, коли ми говоримо про академічну доброчесність, ми говоримо не про юридичні наслідки такого присвоєння, а про морально-етичні, тобто про засудження людини, що вдалася до таких дій, про засудження подібної поведінки як такої, яку академічна спільнота визнає ганебною. Отже, друга складова – морально-етична. До неї апелюють більше, ніж до порушення прав інтелектуальної власності чи авторських прав. Хоча, безумовно, це взаємопов'язані речі. І зазвичай зарубіжні університети приймають кодекси честі, засновані на моральних, а не правових принципах [5].

Одним із стимулів дотримання першої складової академічної доброчесності учасниками освітнього процесу є законодавче закріплення їх академічної відповідальності. Так, із прийняттям Закону України «Про вищу освіту» законодавчо врегульовано застосування санкцій за академічний плагіат у поданій до захисту дисертації або в уже захищеній дисертації (науковій доповіді). Законодавцем закріплено вагомі заходи юридичного впливу у разі порушення академічної доброчесності – відмова у присудженні наукового ступеня або присвоєння вченого звання; позбавлення присвоєного наукового ступеня або присвоєного вченого звання; відмова у присвоєнні чи позбавленні присвоєного педагогічного звання, кваліфікаційної категорії; позбавлення права брати участь у роботі певних законом органів або обіймати певні законом посади [6]. Відповідно до ч. 6 ст. 42 до основних видів академічної відповідальності студентів належать: повторне оцінювання (залік, екзамен, залік тощо); повторне складання відповідного освітнього компонента освітньої програми; відрахування з навчального закладу; позбавлення академічної стипендії; позбавлення освітніх пільг, які надає навчальний заклад [6]. Водночас зміст частини 7 статті 42 Закону України «Про освіту» дає можливість визначати види академічної відповідальності учасників освітнього процесу за конкретні порушення академічної доброчесності не лише спеціальними законами, а й внутрішніми положеннями навчального закладу.

Важливо розробляти ефективні механізми контролю за дотриманням норм академічної доброчесності з огляду на морально-етичні наслідки їх недотримання. Якщо викладачі та організатори дистанційного навчання будують курси стратегічно, вони повинні сприяти розвитку культури етичної поведінки, роблячи шахрайство та плагіат непривабливими, важкодоступними та очевидними для студента. Щоб найкраще інформувати викладачів, дизайнерів і розробників навчальних програм про впровадження онлайн-курсу потрібно дати відповіді

на наступні запитання: Які причини спонукають студента порушувати норми академічної доброчесності? Які види академічної нечесності трапляються в онлайн-курсах? Які стратегії можуть зменшити випадки академічної нечесності в онлайн-курсах? Як освітні заклади можуть знизити рівень академічної нечесності в середовищі дистанційного навчання?

Загалом студенти обманюють з різних причин. Серед них: страх невдачі, бажання отримати кращі оцінки, тиск з боку батьків, нечіткі навчальні цілі, «всі інші роблять це», «мало шансів бути спійманим» і «відсутність покарання». Часто студенти погано розуміють, що таке «академічна доброчесність», і тому вони або не знають, що вони нечесні, або не цінують причину бути чесними [13]. Механізми контролю за дотриманням академічної доброчесності частково стосуються правопорушень (плагіат, підміна особистості, шахрайство), інституційної політики та конфігурації технологій. Однак багато тактик доступні викладачеві курсу під час розробки курсу та під час проведення курсу.

1. *Чіткі очікування академічної доброчесності.* Повідомлення про пріоритет академічної чесності в дистанційному навчанні є перевірною стратегією зменшення неправомірної поведінки. У тих закладах, які включають норми академічної доброчесності, студенти допускають їх правопорушення значно менше, ніж студенти вишів без кодів честі. Визначення академічної нечесності та забезпечення чіткої політики в навчальній програмі інформує студентів про важливість етичної поведінки, а також про наслідки нечесності [10]. Артикуляція та нагадування студентам про наслідки дає своєчасні когнітивні сигнали, які студентам не тільки важко буде ігнорувати, але й документально засвідчить, що студенти поінформовані та не можуть стверджувати про своє незнання. Використання підручників з академічної доброчесності також інформує студентів у цій сфері, яка може бути для них незнайомою або незрозумілою. Такі огляди можуть бути частиною обов'язкового курсу або пропонуватися як передумова або доповнення до онлайн-курсу. Наприклад, посібник «Академічна чесність як основа сталого розвитку університет» за ред. Т.В. Фінікова та А.Є. Артюхова [8] пропонує модулі академічної доброчесності, які орієнтують студентів на очікування.

2. *Побудова дійсних оцінок і виконання з передбаченням.* Існує кілька помилок, які допускаються під час побудови онлайн-оцінювання. По-перше, вибір невідповідного типу оцінювання до предмету оцінювання, що відкриває можливість для недійсних оцінок, а також оцінок, які можуть не відповідати навчальним цілям. Об'єктивні тести зазвичай покладаються на онлайн-курсах, оскільки їх легко автоматизувати, адмініструвати та повторно використовувати. Однак коли тестові завдання обмежені однією правильною відповіддю, вони можуть оцінити (принаймні дуже точно виміряти) лише нижчі рівні знань і, таким чином, з більшою ймовірністю зробити шахрайство більш привабливим. Коли більш відкриті оцінки інтегровані, студенти повинні працювати на вищих рівнях мислення, розуміти, що існує більше однієї правильної відповіді,

і повинні представляти своє подальше глибше навчання. Есе та оцінювання успішності, які вимагають від студентів використання унікальної інформації та міркувань, є більш привабливими та їх складніше сфабрикувати. Перехід до тестів онлайн-формату студентів, які працюють в аудиторії, можуть втратити чинність. Оскільки матеріали, ресурси та презентація змісту відрізняються в цих двох контекстах, змінюється й те, як студенти взаємодіють із контентом та приймають рішення. Крім того, багато оцінок в значній мірі покладаються на пункти з множинним вибором, які зосереджуються на нижчих рівнях запам'ятовуваного контенту, що спонукає студента, який проходить тест дистанційно, просто знайти відповіді (або поділитися ними), не вивчаючи їх. Конкретні пропозиції щодо відповідного та ефективного онлайн-оцінювання, яке зменшить кількість шахрайств, пропонують або альтернативу традиційним форматам тестування, або тактику, яка є частиною побудови оцінювання. Альтернативні стратегії оцінки включають [14]: проведення випадкових вікторин або тестів за допомогою інструментів соціальних мереж, таких як текстові повідомлення; розробка тестових завдань, які дозволяють студентам використовувати свій текст, щоб у них було менше спокуси шукати правильну відповідь в Інтернеті; дозвіл кількох спроб, можливо, з найвищим зафіксованим балом, щоб студенти навчалися на основі оцінювання. З кожною спробою предмету можуть бути перевпорядковані або замінені іншими предметами, щоб зменшити можливість нечесності. Зосередженість на об'єктивних тестах в онлайн-курсах може бути причиною для нечесності, особливо коли вони пропонуються як єдина або основна стратегія оцінювання.

До прийомів, що знижують частоту шахрайства в онлайн-тестах і вікторинах, відносять: розробка питань, які ґрунтуються на попередній курсовій роботі, що вимагають знань, які вже були висвітлені та оцінені; тести з однією правильною відповіддю (такі як «вірно/невірно», «відповідність» і «множинний вибір») для оцінювання без оцінки; запитання на механічне запам'ятовування для оцінки темпу проведення курсу та визначення студентів, які відстають, а не для вимірювання володіння матеріалом; проведення тестів по одному, а не всі відразу, щоб їх не можна було роздрукувати або поділитися з іншими; більш часті та короткі тести, щоб студентам було складніше домовитись, щоб отримати допомогу «точно вчасно»; розташування вірної відповіді у випадковому порядку на питання з одною відповіддю; якщо тести вимагають обчислень, дати студентам різні набори чисел.

Наступні кроки можуть працювати не для кожного курсу чи дисципліни, але вони містять деякі основні стратегії для налаштування автоматичного тестування: доступність тестів лише в день проведення з встановленням конкретних часових обмеження для їх проходження; різні варіанти тестів для студентів. Це може бути досягнуто за допомогою банку тестових завдань і створення двох або трьох версій для кожного оцінювання, які згодом можуть бути використані для різних попередньо визначених груп студентів; фіксація часу початку тестування, щоб

можна було відстежувати тривалість оцінювання. Моніторинг може вказувати на можливий обман або задокументувати вимушені технологічні перерви; регулярне порівняння відповідей студентів; встановлення паролю для оцінювання та його повідомлення безпосередньо перед початком тестування. При використанні кількох тестів, кожна тестова група повинна мати інший пароль; встановлення ліміту часу для завершення. Це може обмежити час виконання тесту або період часу, протягом якого тест доступний для студентів. Важливо враховувати, що деяким студентам може знадобитися більше часу для оцінювання [14].

3. *Використання педагогічних стратегій.* Педагогічні рішення пропонують стратегії запобігання академічній нечесності за допомогою продумано розроблених завдань і заходів, а також залучення учнів і їх самосвідомості. Тому починати курс дистанційного навчання доцільно з оцінки етичної та моральної доброчесності студента. Визначення стадії морального розвитку здобувачів освіти може знизити кількість випадків обману. Ефективним засобом контролю рівня усвідомлення студентами академічної доброчесності на початку курсу, що допоможе викладачеві, а також студенту зрозуміти орієнтації на етичну поведінку є: «Опитувальник етичної поведінки», шкала пошуку відчуттів, опитувальник переконань і цінностей [15]. Встановлення норм етичної поведінки відкриває шлях студентам виконувати вимоги курсу та нести активну відповідальність за свою роботу. Активне залучення студентів до участі в прийнятті рішень і брати на себе відповідальність за власне навчання може призвести до більш глибокого навчання, яке приносить задоволення і довготривалість, особливо в тих середовищах, де навчання покладається на технології. Залучення студентів не лише до розробки політики курсу, а й наведення прикладів порушення політики може гарантувати, що не буде жодних сумнівів щодо того, що являє собою неправильну поведінку. Така участь не тільки залучає та надає студентам можливість, але й допомагає їх навчати.

Притягнення студента до відповідальності за свою роботу підтримує чесність і відповідальну поведінку. В онлайн-курсі встановлення відповідальності за порушення норм академічної доброчесності має бути вбудовано у вимоги курсу. Ключ до того, щоб учні не впали в самозаспокоєння і не шукали швидких шляхів, вимагає використання різних типів оцінювання та забезпечення результатів. Використання різноманітних методів оцінювання, коли успішність оцінюють різними способами, ускладнює обман, наприклад, обговорення, журнали чи блоги, вікторини або методи оцінювання в аудиторії.

Створення культури відкритості також може сприяти атмосфері доброчесності та чесності щодо цінності та пріоритету етичної поведінки. Відкрите та пряме вирішення проблем академічної нечесності допомагає встановити норми в класі. Коли студенти беруть участь у дискусії, вони, швидше за все, приймуть бажану поведінку.

Навчальні заклади, які пропагують та забезпечують дотримання кодексів честі, мають нижчий рівень академічної нечесності, що вказує на

те, що стратегії на інституційному рівні можуть бути ефективними. Навчання студентів щодо того, що таке плагіат, і письмова робота виконана із дотриманням академічної доброчесності, значно зменшує використання плагіату. Багато установ надають програмне забезпечення для виявлення плагіату як засіб стримування та інструмент для виявлення плагіату. Хоча системи виявлення плагіату не є досконалими, і такі помилки можуть призвести до звинувачення невинних і дозволити винному бути невикритим. Тому важливо навчити викладачів і співробітників тому, як виявляти плагіат і використовувати програмне забезпечення для виявлення. Навіть за умови навчання системи виявлення не є бездоганними, і результати повинні бути збалансовані з іншою інформацією, а також враховувати культурні відмінності, які невидимі для системи.

Вивчення зарубіжного досвіду [12] свідчить, що найкращим рішенням контролю за дотриманням норм академічної доброчесності може стати використання функції прокторингу, яка допомагає дистанційно контролювати тестування учасників під час онлайн-іспитів. Рішення з прокторингу дозволяють адміністраторам освітньої платформи створити безпечне середовище для проведення іспитів викладачами, стримуючи та попереджаючи випадки академічної нечесності з боку студентів [11]. Основними інструментами, які використовуються – перевірка особи учасника іспиту, блокування додаткових веб-браузерів, відстеження поведінки студента. Серед найкращих прокторингових платформ відомі Talview, Disamina, RPNOW [16], Examus, ProctorEdu, ITMOproctor [4]. Проведення контрольованого самостійного навчання або прокторингу передбачає дистанційний доступ до курсів, завдань іспитів або тестів із ноутбуків або персональних комп'ютерів, обладнаних вебкамерами. Система за допомогою алгоритмів комп'ютерного зору (computer vision) та розпізнавання поведінкових патернів аналізує поведінку користувача [16]. Для використання цифрових технологій прокторингу, таких як прокторингові системи, кожен студент повинен був бути підключений до Інтернету і використовувати комп'ютер з камерою. Камера фіксує рухи студента та видає результати нелегальних дій. Загалом для проведення дослідження кожен студент використовує два гаджети (один – стаціонарний комп'ютер із підключенням до Moodle та з налаштованою технологією прокторингу, другий – для відеоконференції, де викладач надає консультації щодо умов проведення іспиту) [4].

Система прокторингу, орієнтуючись на першочергові візуальні орієнтири в калібруванні, надалі звертає увагу до порушення, що виникають під час здачі тесту: 1) відведення погляду убік, де може бути додаткова література; 2) покидання робочого місця під час тестування; 3) переміщен-

ня особи у кімнату; 4) закриття особи руками або сторонніми предметами та інші невласливі дії під час іспиту [17]. Внаслідок використання системи прокторингу викладач отримує дані у зведеному звіті про поведінку студентів, необхідні для ухвалення рішення про зарахування результатів. Викладач може на основі комплексу ознак (час роботи, кількість фактичних порушень, кількість епізодів підозрілої поведінки) скласти комплексне уявлення про весь процес виконання завдання. Дослідження підтверджують, що при використанні системи прокторингу оцінювання стає більш об'єктивним і унеможливорює виникнення суб'єктивних оцінок, які можуть значно вплинути на кінцевий результат [9]. Таким чином, сукупність інформаційних технологій, програми Moodle, відеоконференцій, прокторингу є ідеальною системою для запобігання виникненню ситуацій порушення академічної доброчесності та послужить гарним початком для виховання чесної молоді, яка незнайома зі списуванням, обманом, недобросовісним виконанням завдань та тестів.

Розробка нових підходів в організації онлайн-контролю в умовах дистанційного навчання засобами цифрових технологій прокторингу дозволяє викладачам, по-перше, в режимі онлайн контролювати процес самостійного навчання, тестування та складання іспитів студентами за місцем їх знаходження; по-друге, спостерігати за процесом самостійного виконання робіт великої кількості студентів (слухачів) із використанням функції прокторингу. Також використання системи прокторингу суттєво покращує самостійну роботу студентів в онлайн-режимі, сприяє їх сумлінному навчанню, академічній доброчесності та прояву корпоративної етики. Одним із важливих аспектів новітньої онлайн-освіти є необхідність гарантувати, що результати онлайн-навчання студентів та стандарти якості освіти не будуть скомпрометовані.

Висновки та пропозиції. Хоча контроль за дотриманням норм академічної доброчесності є пріоритетом для всіх освітніх середовищ, він особливо викликає занепокоєння в дистанційному навчанні, де студенти працюють самостійно і з меншим прямим контролем за своїми діями з боку викладача. Дотримання норм академічної доброчесності їх інституалізація, використання фундаментальних цінностей як засобу інформування та покращення механізму етичного прийняття рішень й поведінки дають можливість навчальним закладам не лише ефективно функціонувати, а й втілювати власні ідеали у реальність. В нормативних документах освітніх закладів повинно бути чітко прописано: види академічної відповідальності за порушення норм академічної доброчесності; процедури встановлення і доведення фактів порушень цих норм; процедури прийняття рішень про академічну відповідальність учасників освітнього процесу, а також органи, що приймають такі рішення.

Список літератури:

1. Андреев А. А., Солдаткин В. М. Дистанционное обучение: сущность, технология, организация. Москва : Изд-во МЭСИ, 1999. 196 с.
2. Беккеров Д. Э., Остапенко Е. В. Использование преимуществ дистанционных технологий для повышения качества образовательного процесса. *Дистанционное обучение – образовательная среда XXI века* : материалы XI Междунар. науч.-метод. конф. (Республика Беларусь, Минск, 12-13 декабря 2019 года) / редкол. : В. А. Прытков [и др.]. Минск : БГУИР, 2019. 386 с.

3. Андрианова Г. І., Галкін О. В., Скора Н. А. Використання сучасних інформаційних технологій в дистанційному навчанні іноземних мов у немовних навчальних закладах. Collection of scientific papers SCIENTIA : матеріали I Міжнародної наук.-теор. конф. «The driving force of science and trends in its development». Велика Британія, Ковентрі, 29 січня 2021 р. Т. 4. 138 с.
4. Добровинский Д. С., Ловецкий И. В., Попов М. А. Прокторинг как инструмент развития дистанционного образования. *Научно-техническое и экономическое сотрудничество стран АТР в XXI веке*. 2018. Т. 2. С. 27–32.
5. Мельниченко А. А. Политика академической честности: опыт университетов США. URL: <https://kpi.ua/ru/code-info>
6. Про освіту : Закон України. *Відомості Верховної Ради (ВВР)*. 2017. № 38-39. Ст. 380. URL: <https://zakon.rada.gov.ua/laws/show/2145-19#Text>
7. Рогожа М. М. Академическая честность как этическая проблема. *Ведомости прикладной этики*. № 6. 2016. С. 99–109. URL: <https://scholar.google.com.ua/citations?user=zcQvtGAAAAAJ&hl=uk>
8. Фініков Т. В., Артюхов А. Є. Академічна чесність як основа сталого розвитку університет. Київ : Таксон, 2016. 234 с.
9. Alessio H. M., Malay N., Maurer K., Bailer A. J., Rubin B. Examining the effect of proctoring on online test scores. *Online Learning*. 2017. Vol. 21(1). P. 146–161.
10. Gibson J. W., Blackwell C. W., Greenwood R. A., Mobley I., Blackwell R. W. Preventing and detecting plagiarism in the written work of college students. *Journal of Diversity Management*. 2006. № 1(2), p. 35–41.
11. Grijalva T. C., Nowell C., Kerkvliet J. Academic honesty and online courses. *College Student Journal*. 2006. Vol. 40 (1). P. 180–186.
12. Harmon O. R., Lambrinos J. Are online exams an invitation to cheat? *Journal of Economic Education*. 2008. Vol. 39(2). P. 116–125.
13. McCabe D. L., Butterfield K. D., Trevino L. K. Cheating in college: Why students do it and what educators can do about it. Johns Hopkins University Press. 2012.
14. McGee P. Supporting Academic Honesty in Online Courses. URL: <https://files.eric.ed.gov/fulltext/EJ1004890.pdf>
15. McKnab L., Olmstead A. Communities of integrity in online courses: Faculty member beliefs and strategies. *MERLOT Journal of Online Learning and Teaching*. 2009. № 5(20). URL: http://jolt.merlot.org/vol5no2/mcnabb_0609.htm
16. Milone A. S., Cortese A. M., Balestrieri R. L., Pittenger A. L. The impact of proctored online exams on the educational experience. *Currents in Pharmacy Teaching & Learning*. 2017. Vol. 9(1). P. 108–114.
17. Weiner J. A., Hurtz G. M. A comparative study of online remote proctored versus onsite proctored high-stakes exams. *Journal of Applied Testing Technology*. 2017. Vol. 18. P. 13–20.

References:

1. Andreev A. A., Soldatkin V. M. (1999) Dictacionoe obuchenie: sushchnost, texnologiya, organizaciya. Moscow: MESI.
2. Bekkerov D. E., Ostapenko E. V. (2019) Ispolzovanie preimushchestv distancionnykh tehnologij dlya povycheniya kachestva obrazovatel'nogo prpcesa. *Dictacionoe obuchenie – obrazovatel'naya sreda XXI veka: materialy XI Mezhdunarod. nauch.-metod. konf. (Respublika Belarus, Minsk, 12-13 dekabrya 2019 goda)* / redkol.: V.A.Prutkov [i dr.] Minsk: BGUIR, 386 p.
3. Andrianova G. I., Galkin O. V., Scora N. A. Vykorystannya suchasnykh informatsiynykh tekhnolohiy v dystantsiynomu navchanni inozemnykh mov u nemovnykh navchal'nykh zakladakh. Collection of scientific papers SCIENTIA: materialy I Mizhnorodnoyi nauk.-ter. konf. «The driving force of science and trends in its development». Velyka Brytaniya. Koventri, 29 sichnya 2021 r., vol. 4, 138 p.
4. Dobrovolskiy D. S., Lovechkiy I. V., Popov M. A. (2018) Proktoring kak instrument razvitiya dictacionogo obrazovatel'niya. *Nauchno-technicheskoe sotrudnichestvo stran ATR v XXI veke*. vol. 2, pp. 27–32.
5. Melnichenko A. A. Politika akademicheskoy chesnosti: opyt universitetov SCHA. Available at: <https://kpi.ua/ru/code-info>
6. Pro osvitu: Zakon Ukrainy (2017) *Vidomosti Verchovnoy Rady (VVR)*, no. 38-39, st. 380. Available at: <https://zakon.rada.gov.ua/laws/show/2145-19#Text>
7. Rogozha M. M. (2016) Akademicheskaya chesnost kak eticheskaya problema. *Vedomosti prikladnoj etiki*, no. 6, pp. 99–109. Available at: <https://scholar.google.com.ua/citations?user=zcQvtGAAAAAJ&hl=uk>
8. Finikov T. V., Artyuchov A. E. (2016) Akademichna chesnist yak osnova stalogo rozvytku universytetu. Kyiv: Takson, 234 p.
9. Alessio H. M., Malay N., Maurer K., Bailer A.J., Rubin B. (2017) Examining the effect of proctoring on online test scores. *Online Learning*, vol. 21(1), pp. 146–161.
10. Gibson J. W., Blackwell C. W., Greenwood R. A., Mobley I., Blackwell R. W. (2006) Preventing and detecting plagiarism in the written work of college students. *Journal of Diversity Management*, no. 1(2), pp. 35–41.
11. Grijalva T. C., Nowell C., Kerkvliet J. (2006) Academic honesty and online courses. *College Student Journal*, vol. 40(1), pp. 180–186.
12. Harmon O. R., Lambrinos J. (2008) Are online exams an invitation to cheat? *Journal of Economic Education*, vol. 39(2), pp. 116–125.
13. McCabe D. L., Butterfield K. D., Trevino L. K. (2012) Cheating in college: Why students do it and what educators can do about it. Johns Hopkins University Press.
14. McGee P. Supporting Academic Honesty in Online Courses. Available at: <https://files.eric.ed.gov/fulltext/EJ1004890.pdf>
15. McKnab L., Olmstead A. (2009) Communities of integrity in online courses: Faculty member beliefs and strategies. *MERLOT Journal of Online Learning and Teaching*, no. 5(20). Available at: http://jolt.merlot.org/vol5no2/mcnabb_0609.htm
16. Milone A. S., Cortese A. M., Balestrieri R. L., Pittenger A. L. (2017) The impact of proctored online exams on the educational experience. *Currents in Pharmacy Teaching & Learning*, vol. 9(1), pp. 108–114.
17. Weiner J. A., Hurtz G. M. (2017) A comparative study of online remote proctored versus onsite proctored high-stakes exams. *Journal of Applied Testing Technology*, vol. 18, pp. 13–20.

DOI: <https://doi.org/10.32839/2304-5809/2022-5-105-21>

УДК 377.22:004.9](045)

Діхнич Л.П.¹

Відокремлений структурний підрозділ

«Роменський фаховий коледж»

Державного вищого навчального закладу

«Київський національний економічний університет імені Вадима Гетьмана»

ЦИФРОВА ГРАМОТНІСТЬ СТУДЕНТІВ КОЛЕДЖУ В ПРОЦЕСІ ВИВЧЕННЯ СУСПІЛЬНИХ ДИСЦИПЛІН

Анотація. У статті розглянуто проблему формування цифрової грамотності студентів коледжу під час вивчення суспільних дисциплін. Проаналізовано ряд базових понять: «грамотність», «цифрова грамотність», «цифрова компетентність». Зазначено, що використання цифрових технологій із традиційним викладанням суспільних дисциплін дає можливість активізувати освітню діяльність студента та покращити якість викладання. Як приклад роботи наведено перелік цифрових сервісів та інструментів, що дозволяють майбутнім фахівцям здійснювати професійну діяльність у цифровому середовищі; оцінювати потенціал перспективних цифрових взаємодій для вирішення поставлених завдань; активізувати навчання та самоосвіту; розвивати креативність та дослідницьку самостійність студента.

Ключові слова: грамотність, цифрова грамотність, цифрова компетентність, здобувач фахової передвищої освіти, цифрові ресурси та інструменти.

Dihnych Lyudmyla

Separated structural unit «Romny applied college»

of State Higher Educational Establishment

«Kyiv National Economic university named after Vadym Hetman»

DIGITAL LITERACY OF STUDENTS OF THE COLLEGE IN THE PROCESS OF STUDYING SOCIAL DISCIPLINES

Summary. The article considers the problem of formation the digital literacy of students of the college in the process of studying social disciplines. Such concepts as: «literacy», «digital literacy», «digital competence» are analyzed. The attention is focused on the fact that teachers of social discipline are not enough just explain new material, demonstrate the presentation or show video during the lesson, because such as lessons provide direct live interaction of the teacher and the student in conditions of classroom. In this regard, there is no doubt in the urgency of the problem of digital literacy during teaching social in conditions of modern society challenges. The author notes that the use of digital technologies with traditional teaching of social disciplines provides an opportunity to intensify the educational activity of students and to improve the quality of teaching. An example of work is a list of digital services and tools that allows the future specialists to carry out professional activity in the Infosphere; to assess the potential of promising digital interactions to solve problems; to intensify learning and self-studying; to develop creativity and research independence of the student. The conclusion is that efficiency of the use of digital services and tools in the process of studying social disciplines in educational process in the college in the aspect of forming the digital literacy of the future specialists help them to penetrate in the Infosphere that is necessary to fulfill work in the modern digital society. Suggested activities with digital services and tools create the digital literacy of students that is the base of developing the critical thinking and forming universal competences. It is shown that such research will let the future specialists to communicate professionally in the Infosphere taking into consideration advantages and disadvantages of different digital tools and to appreciate the potential of digital interactions to solve tasks of the future profession; all this activate learning and self-studying, develop creativity and research independence of the student.

Keywords: literacy, digital literacy, digital competence, applicant of professional higher education, digital services and tools.

Постановка проблеми. Сьогодні у всіх галузях освіти відбувається цифровізація процесів, і питання цифрової грамотності стає однією з актуальних проблем сучасного суспільства. Особливу значущість цифрові навички набули зараз, коли діють заходи проти поширення коронавірусу та запроваджено воєнний стан, тому вміння користуватися цифровими інструментами та сервісами мають життєво важливе значення для кожного.

Сьогодні майбутньому кваліфікованому спеціалісту необхідно відповідати сучасним тенденціям і вимогам: він повинен володіти цифровими технологіями, орієнтуватися в цифровому середовищі, бути здатним застосовувати новітні

технології в роботі та житті. Ці якості та навички покликані сприяти успішній соціалізації та адаптації майбутнього фахівця сучасного суспільства в епоху цифровізації.

Вважаємо, що цифрова грамотність для сучасних українських студентів – це здатність працювати індивідуально або колективно, використовуючи ресурси і системи, що відповідають за оцінювання інформації, отриманої через медіаресурси, і використовувати її для вирішення проблем або здобуття знань. Так, викладачам суспільних дисциплін під час заняття недостатньо просто пояснити новий матеріал, продемонструвати презентацію чи показати відеофрагменти,

¹ ORCID: <https://orcid.org/0000-0002-8715-6707>

оскільки такі заняття передбачають безпосередньо «живу» взаємодію педагога й студента в умовах класної кімнати. Тому актуальність проблеми цифрової грамотності під час викладання суспільних дисциплін в умовах сучасних викликів суспільства не викликає сумнівів.

Аналіз останніх досліджень і публікацій.

Окремі аспекти сутності поняття, структури та змісту цифрової грамотності висвітлено в дослідженнях таких науковців, як І. Бородкіна, Г. Бородкіна, Н. Воронова, Л. Гаврілова, С. Доценко, В. Кудлай, А. Прокопенко, О. Семеніхіна, І. Серова, І. Свідерської та ін. Феномен цифрової грамотності вивчають такі зарубіжні вчені, як: Д. Белшоу, Н. Д. Берман, П. Гілстер, Г. Дженкінс, А. Мартін та ін.

Проблему формування цифрової грамотності студентів коледжу, їх підготовки до професійної діяльності засобами цифрових освітніх технологій досліджувало багато українських науковців. Розглянемо сучасні дослідження із зазначеної проблематики. Так, О. Сухомлин [11] розглядає етапи формування мотивації студентів до підвищення цифрової грамотності. Л. Дітковською [4] висвітлено практичні аспекти формування цифрової компетентності в процесі підготовки майбутніх соціальних працівників. Удосконаленню цифрової грамотності майбутніх перекладачів сучасними засобами інформаційних технологій та перевагам їх використання в навчанні приділяє увагу Ю. Баранова [1]. У наукових розвідках Л. Гусак [3] розкрито сутність та визначено передумови використання цифрових технологій у навчанні математичних дисциплін у контексті розвитку глобального тренду цифрової трансформації суспільства. Цікавим є дослідження О. Карпової [6], яка розкриває проблему формування цифрової грамотності молоді в умовах безперервного навчання.

Виділення не вирішених раніше частин загальної проблеми. Аналіз сучасних досліджень та публікацій дозволяє зробити висновок, що в педагогічній теорії недостатньо розглянуто та обґрунтовано формування цифрової грамотності студентів коледжу в процесі вивчення суспільних дисциплін. Виходячи з цього вважаємо, що сьогодні в умовах цифровізації освіти висувуються підвищені вимоги до професійної підготовки та професійного розвитку майбутнього спеціаліста. Сучасний студент повинен не тільки оволодіти досягненнями сучасної науки, але й бути здатним до подальшої безперервної самоосвіти. Це говорить про актуальність формування цифрової грамотності здобувачів фахової передвищої освіти в процесі їх підготовки.

Мета статті – дослідити проблему цифрової грамотності студентів коледжу під час вивчення суспільних дисциплін.

Для досягнення мети застосовувались такі **методи дослідження**: аналіз, порівняння, систематизація з метою узагальнення теоретичних матеріалів і конкретизації базових понять.

Виклад основного матеріалу. Під час вивчення проблеми цифрової грамотності студентів коледжу під час викладання суспільних дисциплін проаналізуємо перш за все ряд базових понять: «грамотність», «цифрова грамотність», «цифрова компетентність».

Під грамотністю розуміється поняття, яке відноситься до сукупності навичок і здібностей, які дозволяють людині збирати та обробляти ін-

формацію в певному контексті, читаючи та перетворюючи її у знання, які можуть проявлятися усно або письмово [10]. Як стверджує С. Мерфі [7], широким терміном «грамотність» має низку різних трактувань, проте ряд більш спеціалізованих похідних термінів з'явилися у період «четвертої інформаційної революції»: 1) кіберграмотність; 2) комп'ютерна грамотність; 3) цифрова грамотність; 4) інтернет-грамотність; 5) електронна грамотність; 6) технічна грамотність; 7) інформаційна грамотність.

Розглянемо сутність поняття «цифрова грамотність».

Цифрову грамотність відносимо до ключової навички XXI століття. Вона є складовою ІКТ-компетентності, яка має бути елементом усіх форм педагогічного навчання та професійної підготовки протягом життєвого циклу. У нових рекомендаціях ЮНЕСКО «Структура ІКТ компетентності вчителів. Версія 3» [17] цифрову грамотність визначено як здатність особистості використовувати цифрові технології, засоби зв'язку або мережі для пошуку, оцінки, використання та створення інформації; розуміння і використання інформації в декількох форматах із широкого спектру джерел; ефективне виконання завдань у цифровому середовищі [17].

Як зазначають О. Мурашкевич та О. Черних [8], цифрова грамотність (анг. digital fluency) – це набір знань та умінь, які необхідні для безпечного та ефективного використання цифрових технологій і ресурсів Інтернету, зокрема вміння шукати інформацію, критично її оцінювати та використовувати в професійній діяльності [8].

Поділяємо думку з С. Мерфі [7], який «цифрову грамотність» трактує як теорію і практику, які досліджують процеси використання цифрових технологій, у тому числі вміння читати, писати і спілкуватися з використанням цифрових технологій, здатність мислити критично щодо доцільності застосування цифрових технологій, враховувати соціальні, культурні, політичні та освітні виміри [7].

Дослідники А. Юрив та Г. Генсерук [13] стверджують, що цифрова грамотність – це «технологія» навчання. Вона складається з умінь людини:

- усвідомити особисту потребу в інформації для вирішення тієї чи іншої проблеми;
- виробити стратегію пошуку, ставлячи важливі питання;
- знайти інформацію, що відповідає даній темі;
- впорядкувати, організувати, проаналізувати знайдену інформацію;
- оцінити якість інформації, точність, достовірність;
- сформувати власне ставлення до цієї інформації;
- представити аудиторії свою точку зору, нові знання і розуміння та рішення проблеми;
- усвідомити, що використання навичок інформаційної грамотності в процесі вирішення проблеми (або навчального завдання) можна поширити на всі сфери життя людини [13].

У дослідженні розглядаємо цифрову грамотність як синонім цифрової компетентності, що входить до восьми ключових компетенцій. Так, європейські вчені розробили рамку цифрової компетентності для громадян (The Digital Competence Framework for Citizens), що включає

п'ять областей: інформаційну грамотність, комунікацію та співпрацю, створення цифрового контенту, безпеку, вирішення проблем [14].

У межах дослідження проаналізуємо поняття «цифрова компетентність».

Погоджуємося з думкою Л. Гаврілової та Я. Топольник [2], що поняття «цифрова компетентність» порівняно з проаналізованими вище дефініціями «цифрової грамотності» є значно ширшим і більш загальним, оскільки його смисловий контент вміщує і навички роботи в інформаційно-комунікаційному (цифровому) середовищі як провідну ознаку цифрової грамотності, і соціокультурну складову (нові артефакти, нові практики цифрової культури з відповідними ціннісними орієнтирами та особистісним досвідом) [2, с. 8].

Цікавою з цього приводу є думка зарубіжних учених. Дослідник С. Скотт цифрову компетентність вбачає у здатності використовувати цифрові ресурси та інформаційні технології, розуміти та вміти критично оцінювати цифрові ресурси та контент, ефективно комунікувати [16]. А. Феррарі обґрунтовує її як набір знань, умінь, які необхідні для використання інформаційних технологій та цифрових медіа для виконання завдань; розв'язання проблем; керування інформацією; співробітництва; спілкування; створення і поширення контенту; спільної діяльності та задоволення потреб [15].

У своїх наукових розвідках К. Шаунова [12] аналізує, що в оновленій редакції Європейської системи ключових компетентностей для навчання впродовж життя [5] зазначено, що цифрова компетентність (Digital competence) включає в себе впевнене, критичне і відповідальне використання, взаємодію з цифровими технологіями для навчання, роботи та існування в суспільстві. Сюди відносяться: інформаційна грамотність та грамотність у роботі з даними, комунікація та співпраця, вміння створювати цифровий контент (включаючи програмування), безпека (включаючи цифрове благополуччя та компетентності, пов'язані з кібербезпекою) та вміння розв'язувати проблеми [12, с. 125].

Зазначимо, що відповідно до розпорядження Кабінету Міністрів України від 3 березня 2021 р. № 167-р [9] розроблено Концепцію розвитку цифрових компетентностей та затверджено план заходів щодо її реалізації на період до 2025 р. Метою зазначеною нами Концепції є обґрунтування завдань та пріоритетних напрямів розвитку цифрових навичок та компетентностей, підняття рівня цифрової грамотності серед населення. У документі визначено, що цифрова компетентність – «динамічна комбінація знань, умінь, навичок, способів мислення, поглядів, інших особистих якостей у сфері інформаційно-комунікаційних та цифрових технологій, що визначає здатність особи успішно соціалізуватися, провадити професійну та/або подальшу навчальну діяльність із використанням таких технологій» [9].

Виходячи з цього вважаємо, що на цифровій грамотності базується цифрова компетентність студента коледжу, яка означає готовність та здатність використовувати цифрові ресурси, застосовувати комп'ютери, мобільні гаджети та хмарні технології в освітньому процесі, а також створювати та ефективно використовувати можливості цифрового освітнього середовища та всіх його складових.

Теоретичний аналіз досліджень із проблем цифрової грамотності дозволяє зробити висновок

про сутність даного поняття: цифрова грамотність – це здатність ефективно та безпечно застосовувати цифрові технології, використовувати цифрові знання, вміння та навички для вирішення проблем у певному контексті (сфері діяльності).

Відзначимо, що для формування цифрової грамотності у студентів необхідне впровадження цифрових технологій, у тому числі цифрових інструментів та сервісів. Так, у рамках вивчення суспільних дисциплін в освітній процес коледжу активно впроваджуємо значущі цифрові технології.

Використання цифрових технологій із традиційним викладанням дисциплін «Соціологія», «Безпека життєдіяльності», «Мистецтво» дає можливість активізувати освітню діяльність здобувача фахової передвищої освіти та покращити якість викладання зазначених дисциплін. Так, нагальною потребою є використання тестових та навчальних програм, створення творчих проєктів, інтерактивних вправ, ігрових завдань, графічних зображень, діаграм, таблиць із статистичними даними в електронному вигляді, використання мультимедійних матеріалів під час лекцій та практичних занять.

Приклади сервісів та інструментів для такої роботи наведемо в таблиці (див. табл. 1).

Як видно з табл. 1, зокрема, робота з онлайн-дошкою Padlet під час вивчення зі студентами суспільних дисциплін передбачає розміщення попередньо підготовлених матеріалів (текстів, зображень, відео, аудіо); записів шляхом друкування тексту або створення малюнків; використання додаткових інструментів побудови рівних фігур; робота з готовими шаблонами організаційних діаграм (карти понять, мозковий штурм, алгоритм тощо).









Використовуючи сервіс Mind Meister, практикуємо роботу зі схемами або створюємо «карти знань», що дають змогу викладачеві систематизувати інформацію після роботи зі студентами над певним розділом та подати її у вигляді опорного конспекту. Наприклад, під час проведення занять з дисципліни «Мистецтво», карти знань використовуємо для пояснення нового матеріалу, мозкових штурмів, планування свого часу, запам'ятовування великих обсягів даних, самоаналізу, розробки проєктів, власного навчання й розвитку.

Сервіс Google Classroom дає змогу студентам використовувати особистісно-зорієнтовані, розвивальні, ігрові, модульні, інтерактивні, проєктні, з розвитку критичного мислення, технології змішаного навчання. Так, у процесі вивчення дисципліни «Безпека життєдіяльності» застосовуємо методи «перевернутого» навчання, демонстрації навчального матеріалу в спеціальних відеофрагментах із записом екрану викладача, узагальнення навчальних матеріалів у віртуальній класній кімнаті Classroom, де студенти можуть отримати завдання, ознайомитись із теоретичним матеріалом, отримати зворотний зв'язок, допомогу та консультацію від педагога, дізнатись оцінку, задати запитання, поспілкуватись із однокласниками, організувати власну діяльність за допомогою системи нагадування.

Цифровий інструмент H5P у процесі вивчення дисципліни «Соціологія» дає можливість здобувачам фахової передвищої освіти створювати та аналізувати різноманітний, інтерактивний контент: презентації, відео, стрічки часу, інтерактивні плакати, вправи, опитування, діаграми, схеми.

Таблиця 1

Цифрові сервіси та інструменти для роботи зі студентами

 <p>WordWall Багатофункціональний інструмент для створення як інтерактивних, так і друкованих матеріалів в ігровій формі</p>	 <p>H5P Сервіс призначений для створення різноманітного інтерактивного контенту: презентації, відео, стрічки часу, інтерактивні плакати, вправи, опитування та ігри</p>
 <p>Wixie Безкоштовна версія дозволяє малювати, додавати текст, картинку та багато іншого</p>	 <p>Canva Сервіс для графічного дизайну</p>
 <p>Mind Meister Сервіс для створення металних (інтелект) карт</p>	 <p>Padlet.com Робота з онлайн-дошками</p>
 <p>Google-форма Онлайн-тести з автоматичною перевіркою рівня опанування студентами навчального матеріалу</p>	 <p>Google Classroom Організація відеоконференцій, практичних занять, вебінарів</p>

Отже, ефективність застосування нами цифрових інструментів та сервісів, наведених у табл. 1, під час вивчення суспільних дисциплін в освітньому процесі коледжу в аспекті формування цифрової грамотності майбутніх фахівців сприяє їх зануренню в цифрове освітнє середовище, що є необхідною складовою професійної діяльності в сучасному цифровому суспільстві.

Висновки. Таким чином, можна констатувати факт, що розвиток здатності особистості ефективно і безпечно застосовувати цифрові технології, використовувати цифрові знання, вміння та навички для вирішення проблем у певному контексті (сфері діяльності) є однією з найважливіших потреб сучасного суспільства, продиктованої вимогами освітніх стандартів. Запропоновані нами види роботи з цифровими сервісами та інструментами під час

вивчення суспільних дисциплін сприяють розвитку в студентів цифрової грамотності, що є основою, на нашу думку, розвитку критичного мислення та формування універсальних компетенцій. Така робота надалі дозволить майбутнім фахівцям здійснювати процес професійної комунікації в цифровому середовищі з урахуванням переваг, недоліків різних цифрових інструментів та оцінювати потенціал перспективних цифрових взаємодій для вирішення завдань майбутньої професійної діяльності, що активізує навчання та самоосвіту, сприяє розвитку креативності та дослідницької самостійності.

Убачаємо перспективним вивчення особливостей використання цифрових освітніх ресурсів з метою формування медіаграмотності у здобувачів фахової передвищої освіти в процесі вивчення суспільних дисциплін.

Список літератури:

1. Баранова Ю. Особливості формування цифрової грамотності майбутніх перекладачів. *Вища освіта України у контексті інтеграції до Європейського освітнього простору*. 2018. Т. I (79). С. 73–81.
2. Гаврілова Л., Топольник Я. Цифрова культура, цифрова грамотність, цифрова компетентність як сучасні освітні феномени. *Інформаційні технології і засоби навчання*. 2017. Т. 61. № 5. С. 1–14.
3. Гусак Л. Роль математичних дисциплін у процесі формування цифрової компетентності майбутніх економістів. *Соціально-політичні, економічні та гуманітарні виміри європейської інтеграції України* : зб. наук. пр. IX Міжнар. наук.-практ. конф. (Вінниця, 14-16 вересня 2021 р.). Вінниця, 2021. Ч. 2. С. 180–186.
4. Дітковська Л.А. Формування цифрової компетентності майбутніх соціальних працівників. *Наукові записки. Серія : Педагогічні науки*. 2021. Вип. 199. С. 109–114.
5. Європейська система ключових компетентностей для навчання впродовж життя, 2018 (рекомендація 2018/0008 (NLE) Європейського Парламенту та Ради (ЄС)). URL: <http://dystosvita.blogspot.com/2018/01/2018.html> (дата звернення: 03.05.2022).
6. Карпова О. Теоретичний аналіз проблеми розвитку цифрової грамотності в молоді в умовах безперервного навчання. *Актуальні питання гуманітарних наук*. 2022. Вип. 47. Т. 2. С. 256–261.
7. Мерфі С. Думка: Цифрова грамотність – це не лише «як», але й «чому». 2011. URL: <http://osvita.mediasapiens.ua/material/1757> (дата звернення: 01.05.2022).
8. Мурашкевич О.А., Черних О.О. Освіта в сфері прав людини в Інтернеті : метод. посібн. Київ : ВАІТЕ, 2015. 70 с.

9. Про схвалення Концепції розвитку цифрових компетентностей та затвердження плану заходів з її реалізації : Розпорядження Кабінету Міністрів України від 03.03.2021 № 167-р. URL: <https://zakon.rada.gov.ua/go/167-2021-%D1%80> (дата звернення: 02.05.2022).
10. Психологія, філософія і роздуми про життя // Блог з філософії та психології. Статті про різні аспекти психології людини. URL: <https://ua.sainte-anastasiie.org/articles/psicologa-educativa-y-del-desarrollo/literacidad-qu-es-tipos-y-fases-de-desarrollo.html> (дата звернення 03.05.2022).
11. Сухомлин О. Формування системи мотивації підвищення цифрової грамотності для навчання протягом життя. *Молодь і ринок*. 2021. № 7/193. С. 141–145.
12. Шамонова К.В. Формування готовності майбутніх учителів початкової школи до застосування електронних освітніх ресурсів у процесі педагогічної практики. *Фізико-математична освіта*. 2020. Вип. 4(26). С. 124–133.
13. Юрив А.Ю., Генсерук Г.Р. Цифрова грамотність вчителів англійської мови. *Сучасні інформаційні технології та інноваційні методики навчання: досвід, тенденції, перспективи*. 2019. № 3. С. 33–34.
14. Definition and Selection of Competencies (DeSeCo). URL: <http://www.oecd.org/edu/statistics/deseco>; www.deseco.admin.ch (дата звернення: 04.05.2022).
15. Ferrari A. Digital Competence in Practice: An Analysis of Frameworks. Luxemburg: IPTS-JRC. 2012. URL: https://actic.genocat.cat/web/content/01_informacio/documents/arxiu/dc_in_practice_analysis_of_frameworks.pdf (дата звернення: 04.05.2022).
16. Scott C. The Futures of Learning 3: What kind of pedagogies for the 21st century? *UNESCO Education Research and Foresight, Paris*. 2015. №. 15. URL: <http://unesdoc.unesco.org/images/0024/002431/243126e.pdf> (дата звернення: 03.05.2022).
17. UNESCO ICT Competency Framework for Teachers. Version 3. 2019. URL: <http://ru.unesco.kz/unesco-ict-competency-framework-for-teachers-version-3> (дата звернення: 03.05.2022).

References:

1. Baranova Y. (2018) Osoblyvosti formuvannia tsyfrovoyi hramotnosti maibutnykh perekladachiv [Features of digital literacy formation of future translators]. *Higher education in Ukraine in the context of integration into the European educational space*, vol. I (79), pp. 73–81.
2. Havrilova L., Topolnyk Y. (2017) Tsyfrova kultura, tsyfrova hramotnist, tsyfrova kompetentnist yak suchasni osvichni fenomeni [Digital culture, digital literacy, digital competence as modern educational phenomena]. *Information technologies and teaching aids*, vol. 61, no. 5, pp. 1–14.
3. Husak L. (2021) Rol matematychnykh dystsyplin u protsesi formuvannia tsyfrovoyi kompetentnosti maibutnykh ekonomistiv [The role of mathematical disciplines in the formation of digital competence of future economists]. *Proceedings of the Sotsialno-politychni, ekonomichni ta humanitarni vymiry yevropeiskoi intehratsii Ukrainy (Ukraine, Vinnytsia, September 14-16, 2021)*. Vinnytsia, p. 2, pp. 180–186.
4. Ditkovska L.A. (2021) Formuvannia tsyfrovoyi kompetentnosti maibutnykh sotsialnykh pratsivnykiv [Formation of digital competence of future social workers]. *Proceedings. Series: Pedagogical sciences*, vol. 199, pp. 109–114.
5. Yevropeiska sistema kliuchovykh kompetentnostei dlia navchannia vprodovzh zhyttia (2018) (rekomentatsiia 2018/0008 (NLE) Yevropeiskoho Parlamentu ta Rady (YS)) [European System of Key Competences for Lifelong Learning (Recommendation 2018/0008 (NLE) of the European Parliament and of the Council (EU))]. Available at: <http://dystosvita.blogspot.com/2018/01/2018.html> (accessed 3 May 2022).
6. Karpova O. (2022) Teoretychnyi analiz problemy rozvytku tsyfrovoyi hramotnosti v molodi v umovakh bezpererвноho navchannia [Theoretical analysis of the problem of digital literacy development in youth in the conditions of lifelong learning]. *Current issues of the humanities*, no. 72, vol. 2, pp. 256–261.
7. Merfi S. (2011). Dumka: Tsyfrova hramotnist – tse ne lyshe «yak», ale y «chomu» [Opinion: Digital literacy is not only «how» but also «why»]. Available at: <http://osvita.mediasapiens.ua/material/1757> (accessed 1 May 2022).
8. Murashkevych O.A., Chernykh O.O. (2015) Osvita v sferi prav liudyny v Interneti [Human rights education on the Internet]. Kyiv: VAITE. (in Ukrainian)
9. Pro skhvalennia Kontseptsii rozvytku tsyfrovoykh kompetentnostei ta zatverdzhennia planu zakhodiv z yii realizatsii : Rozporiadzhennia Kabinetu Ministriv Ukrainy vid 03.03.2021 № 167-r [On approval of the Concept of development of digital competencies and approval of the action plan for its implementation: Order of the Cabinet of Ministers of Ukraine dated 03.03.2021 № 167-r]. Available at: <https://zakon.rada.gov.ua/go/167-2021-%D1%80> (accessed 2 May 2022).
10. Psykholohiia, filosofii i rozdumy pro zhyttia. Bloh z filosofii ta psykholohii. Statti pro rizni aspekty psykholohii liudyny [Psychology, philosophy and reflections on life. Blog on philosophy and psychology. Articles on various aspects of human psychology]. Available at: <https://ua.sainte-anastasiie.org/articles/psicologa-educativa-y-del-desarrollo/literacidad-qu-es-tipos-y-fases-de-desarrollo.html> (accessed 3 May 2022).
11. Sukhomlyn O. (2021) Formuvannia systemy motyvatsii pidvyshchennia tsyfrovoyi hramotnosti dlia navchannia protiahom zhyttia [Forming a system of motivation to increase digital literacy for lifelong learning]. *Youth and the market*, no. 7/193, pp. 141–145.
12. Shamunova K.V. (2020). Formuvannia hotovnosti maibutnykh uchyteliv pochatkovoii shkoly do zastosuvannia elektronnykh osvitchnykh resursiv u protsesi pedahohichnoi praktyky [Readiness formation of primary school teachers to the usage of electronic educational resources in the process of pedagogical practice]. *Physical and Mathematical Education*, no. 4(26), pp. 124–133.
13. Yuriv A.Iu., Henseluk H.R. (2019) Tsyfrova hramotnist vchyteliv anhliiskoi movy [Digital literacy of English teachers]. *Modern information technologies and innovative teaching methods: experience, trends, prospects*, no. 3, pp. 33–34.
14. Definition and Selection of Competencies (DeSeCo). Available at: <http://www.oecd.org/edu/statistics/deseco>; www.deseco.admin.ch (accessed 4 May 2022).
15. Ferrari A. (2012) Digital Competence in Practice: An Analysis of Frameworks. Luxemburg: IPTS-JRC. Available at: https://actic.genocat.cat/web/content/01_informacio/documents/arxiu/dc_in_practice_analysis_of_frameworks.pdf (accessed 4 May 2022).
16. Scott C. (2015) The Futures of Learning 3: What kind of pedagogies for the 21st century? *UNESCO Education Research and Foresight, Paris*, no. 15. Available at: <http://unesdoc.unesco.org/images/0024/002431/243126e.pdf> (accessed 4 May 2022).
17. UNESCO ICT Competency Framework for Teachers (2019). Version 3. Available at: <http://ru.unesco.kz/unesco-ict-competency-framework-for-teachers-version-3> (accessed 3 May 2022).

DOI: <https://doi.org/10.32839/2304-5809/2022-5-105-22>

УДК 378.147.016:514.18

Косяк В.І.Навчально-науковий інститут міжнародний співробітництва та освіти
Національного авіаційного університету

ГРАФІЧНА КУЛЬТУРА ЯК НЕОБХІДНА УМОВА ПРОФЕСІЙНОЇ ДІЯЛЬНОСТІ МАЙБУТНІХ ІНЖЕНЕРІВ

Анотація. У статті аналізуються проблеми графічної підготовки іноземних студентів початкового етапу навчання у технічному вузі. Володіння графічною культурою є необхідною умовою професійної діяльності майбутніх інженерів. Графічну культуру фахівця визначає сукупність знань про графічні методи, способи, засоби, правила відображення та читання інформації, а також вмінь та навичок їх застосування. Графічна мова являє собою сукупність графічних і знакових систем, а також відношень та зв'язків між ними. Вона робить зображення простим, лаконічним, допомагає логічно висловити думку. Пріоритетним напрямом довузівської підготовки іноземних студентів інженерного напрямку є формування креслярських вмінь та навичок. Метою викладання курсу дисципліни «Основи інформатики та комп'ютерна графіка» є забезпечення відповідності графічної підготовки студентів сучасним вимогам, надання комплексу теоретичних знань і практичних умінь, які б дозволили їм оволодіти графічною культурою. Програма курсу передбачає ознайомлення з основними поняттями нарисної геометрії та інженерної графіки, формування вмінь та навичок виконання нескладних креслень деталей та елементів конструкцій за допомогою креслярських інструментів та сучасних програмних засобів підготовки конструкторсько-технологічної документації. Графічні навички – це певні звичні положення руки, що дозволяють зображати знаки та їх з'єднання. Уміння – це поєднання навичок та знань, що передбачає формування зорово-моторної координації. Рівень графічної підготовки визначається не тільки ступенем оволодіння технікою виконання графічних зображень, а й здатністю до уявних перетворень образно-знакових моделей.

Ключові слова: мова графіки, графічна культура, довузівська підготовка, іноземні студенти, підготовче відділення.

Kosiak ValentynaInstitute of International Cooperation and Education,
National Aviation University

GRAPHIC CULTURE AS A NECESSARY CONDITION FOR PROFESSIONAL ACTIVITIES OF FUTURE ENGINEERS

Summary. The article analyzes the problems of graphic training of foreign students of the initial stage of study at a technical university. Possession of graphic culture is a necessary condition for the professional activities of future engineers. Graphic culture specialist is a set of knowledge about graphic methods, tools, rules for displaying and reading information, as well as skills and abilities of their application. Graphic language is a set of graphics systems, and the relationship and connection between them. It makes a simple image, concise, logically expressing an opinion. The priority of pre-university training of foreign engineering students is the formation of drawing skills. The purpose of teaching the course "Fundamentals of Informatics and Computer Graphics" is to ensure compliance of graphic training of students with modern requirements, providing a set of theoretical knowledge and practical skills that would allow them to master graphic culture. The course program provides acquaintance with the basic concepts of descriptive geometry and engineering graphics, the formation of skills and abilities to perform simple drawings of parts and structural elements with the help of drawing tools and modern software for design and technological documentation. Graphic skills are certain habitual hand positions that allow you to draw signs and their connections. Ability is a combination of skills and knowledge that involves the formation of visual-motor coordination. The level of graphic training is determined not only by the degree of mastery of the technique of graphic images, but also the ability to imaginary transformations of image-sign models. The fact that the language of graphics is one of the non-verbal ways of presenting information, as well as its internationality – the language of graphics is spoken by technical specialists around the world. Graphic training provides the basics of graphic literacy, which allows students to navigate in an extremely large amount of graphic information tools. The content, purpose and objectives of the course "Basic Information Technologies and Computer Graphics" for foreign students of the preparatory department of the National Aviation University are considered.

Keywords: language of graphics, graphic culture, pre-university training, foreign students, Preparatory Department.

Постановка проблеми. У сучасному інформаційно-технологічному столітті відбувається переосмислення орієнтирів технологічної освіти. Основною її метою є підготовка компетентних спеціалістів, конкурентоздатних на ринку праці, спроможних до постійного професійного росту в сучасному середовищі [1, с. 168]. Відповідно до цього протягом останніх років у галузі української

вищої технічної освіти відбувається реформування з метою забезпечення її відповідності світовим вимогам. Пріоритетними є розвиток творчих здібностей та критичного мислення особистості. Сучасне інформаційне суспільство та виробництво потребує не лише техніко-технологічних знань, але й вміння їх практичного застосування та формування відповідного досвіду [4, с. 102].

Аналіз останніх досліджень і публікацій. Окремі теоретичні та методологічні питання формування графічної культури студентів технічного вузу знайшли відображення у працях вчених: Буянова П. Г. [1], Джеджули О. М., Ордіховського В. О. [3], Козяр М. М. [4], Райковської Г. О. [5], Ожги М. М. [6] та ін.

Виділення не вирішених раніше частин загальної проблеми. Більшість студентів починає вивчення графічних дисциплін, не маючи необхідних навичок для виконання завдань як теоретичного, так і практичного характеру, які вимагають сформованості специфічного виду розумової діяльності, що забезпечує аналіз просторових властивостей. Володіння графічною культурою є необхідною умовою професійної діяльності майбутніх інженерів [1, с. 172]. Одним з найважливіших завдань довузівської підготовки студентів є забезпечення відповідності їх графічної підготовки сучасним вимогам, надання комплексу теоретичних знань і практичних умінь, які б дозволили оволодіти графічною культурою.

Мета статті. Головною метою статті є обґрунтування важливості формування графічної культури студентів технічного вузу як необхідної умови їх майбутньої професійної діяльності.

Виклад основного матеріалу. Графічна діяльність є загальноосвітнім та виховним засобом, джерелом знань та засобом формування графічної грамоти. Високий рівень розвитку просторового сприйняття та мислення є необхідною умовою успішного засвоєння спеціальних технічних дисциплін на всіх етапах навчання. Просторове сприйняття є суттєвим компонентом у підготовці до практичної діяльності за багатьма спеціальностями. Професійна компетентність інженера полягає у вмінні дослідження технічного об'єкта, фіксування інформації про нього у графічній формі, визначення доцільних графічних засобів і методів. Професійна культура являє собою гармонію культури знань і мислення, культури сприйняття навколишнього світу, спілкування та поведінки [3, с. 364].

Створення та вільне читання креслень – обов'язкові умови для оволодіння професією інженера. Для конструювання певного об'єкта треба спочатку виконати його креслення. Для цього слід уявити його форму, розміри та положення у просторі. Креслення виконують з дотриманням певних правил та умовностей. Протягом навчання у вузі відбувається оволодіння кресленням як засобом вираження технічної думки та як виробничим документом. Графічна освіта передбачає розвиток технічного мислення, яке визначає успішність роботи з технічними об'єктами. Графічна підготовка забезпечує формування раціональних прийомів читання та виконання графічних зображень, дає основи графічної грамоти, яка дозволяє орієнтуватись у великому обсязі графічних інформаційних засобів.

Необхідними умовами володіння креслярською графікою є вміння виконувати графічні побудови вручну та з використанням сучасних комп'ютерних графічних технологій, формування логіки створення креслення методами комп'ютерної графіки. Графічна естетика вимагає сформованості умінь щодо компоновки

креслення, елементів технічної естетики, дизайну [3, с. 365]. Вивчення графічних дисциплін сприяє всебічному розвитку особистості, зокрема, розвиває логіку, творче мислення, просторові уявлення, формує інженерно-технічну культуру та вміння встановлювати причинно-наслідкові зв'язки, обґрунтовувати, моделювати, конструювати. Нарисна геометрія та інженерна графіка є основою для вивчення спеціальних інженерно-технічних дисциплін [5, с. 109].

Розвиток науки та техніки відкриває нові перспективи та можливості. Сучасні інформаційні технології дозволяють виконувати традиційну роботу новими ефективними методами. Зокрема, в інженерній графіці комп'ютер виконує роль робочого інструмента конструктора, інженера, кресляра (кульмана, олівця, лінійки, циркуля тощо), дозволяючи оперативно створювати та редагувати креслення. Комп'ютерна графіка дає можливість формування тривимірних зображень об'єктів. Використання програмного забезпечення для створення графічних робіт на площині та в просторі вимагає спеціальної графічної підготовки майбутніх інженерів. Існує необхідність розробки ефективних методик навчання та підготовки інженерів та педагогів, які б могли готувати фахівців [6, с. 226].

Початкова графічна підготовка майбутніх фахівців починається ще в молодших класах середньої школи. На уроках образотворчого мистецтва учні оволодівають основами художньої грамотності: вчать будувати лінії за допомогою елементарних графічних інструментів, розпізнавати прості об'ємні геометричні форми (куб, циліндр, конус, куля), зображати геометричну форму та спрощувати форму предметів до геометричної подібності; використовувати лінійну перспективу; робити розгортку куба, призми та інших геометричних форм; спостерігати об'ємну форму в інтер'єрі та на місцевості (в залежності від розташування різні пропорції, масштаб, конструкції, матеріал), просторову будову природних форм як аналогів архітектурних споруд та дизайн-форм; отримують уявлення про передачу різних за характером поверхонь графічними засобами (лінія, штрих, крапка, пляма); розглядають закономірності лінійної та просторової перспективи, світлотіні, основні засоби композиції.

На уроках математики у початковій школі відбувається формування таких понять: точка, пряма, відрізок, промінь, кут, трикутник і його елементи, чотирикутники, види чотирикутників, коло і круг, їх елементи, куб, куля, циліндр, піраміда, конус. Особлива увага приділяється формуванню просторових уявлень, розвитку та збагаченню математичного мовлення і практичних навичок креслення. Програмою передбачено формування найпростіших просторових понять: куб, паралелепіпед, циліндр, піраміда, куля, конус, а також умінь розв'язувати задачі на обчислення площі поверхні та об'єму паралелепіпеда, що супроводжується кресленням розгорток, склеюванням фігур за їх розгортками. Такі задачі розвивають просторові уявлення і формують практичні навички.

У середніх та старших класах на уроках геометрії вивчають основні геометричні побудови,

властивості геометричних тіл, систему координат, геометричні перетворення.

Зміст геометричного матеріалу середніх та старших класів включає:

- розширення уявлень про вимірювання геометричних величин на прикладах вимірювання і порівняння відрізків і кутів, побудови відрізків даної довжини і кутів із заданою градусною мірою; побудова кута за допомогою транспортира або косинця, прямої та відрізка – за допомогою лінійки використовується у процесі побудови прямокутника за даними його вимірами, а в подальшому при побудові перпендикулярних і паралельних прямих;

- основні геометричні фігури та їх властивості (на площині – точка, пряма, відрізок, промінь, кут, трикутник, чотирикутник, паралелограм, прямокутник, ромб, квадрат, трапеція, їх елементи та властивості; у просторі – призма, піраміда, циліндр, конус, куля). Графічні вміння учнів полягають у зображенні геометричних фігур та їх елементів, виконанні допоміжних побудов за даними умов задач і простіші побудови фігур циркулем та лінійкою;

- коло, круг, дотична до кола, її властивість; коло, описане навколо трикутника; коло, вписане у трикутник;

- основні задачі на побудову (побудова трикутника за трьома сторонами; побудова кута, що дорівнює даному; побудова бісектриси даного кута; поділ даного відрізка навпіл; побудова прямої, перпендикулярної даній прямій); геометричне місце точок, метод геометричних місць;

- прямокутна система координат на площині;
- взаємне розташування у просторі прямих, площини, прямої та площини; перпендикуляр до площини.

Але, на жаль, у більшості загальноосвітніх шкіл дисципліна «Креслення» не вивчається. Навчальний процес побудований таким чином, що переважний розвиток отримує словесно-логічне мислення і не створюється достатньо умов для розвитку просторового сприйняття, мислення. Тому в цілому сучасна графічна підготовка випускників шкіл відстає від вимог інформаційного суспільства.

Труднощі у вивченні графічних дисциплін пов'язані з необхідністю особливого поєднання логічного мислення та просторової уяви. Поєднання цих двох можливостей людського розуму створює новий рівень мислення – просторове мислення, яке дає змогу оперувати образами у просторі і без якого неможлива будь-яка інженерна діяльність, інженерна творчість і науковий прогрес. Психологія сприйняття стверджує, що здатність до просторового сприйняття та мислення має всього декілька відсотків людей. Але абітурієнти не проходять відбір за ознакою наявності просторового мислення. Тому у переважній більшості вступників до вузу відсутні здібності, які планується розвивати у процесі навчання [2, с. 291].

Список літератури:

1. Буянов П. Г. Ступінь і складові графічної професійної компетентності майбутніх учителів технологій. *Наукові записки ТНПУ ім. В. Гнатюка*. 2010. № 1. С. 167–172.
2. Косяк В. І. Роль нарисної геометрії у графічній підготовці іноземних студентів початкового етапу навчання. *Молодий вчений*. 2019. № 3(67). С. 290–293.

Для іноземних громадян, які планують отримати освіту у вищих навчальних закладах України, передбачено етап довузівської підготовки. Він забезпечує оволодіння українською мовою, а також узагальнення, систематизацію та поглиблення знань з природничих дисциплін, засвоєння технічної термінології. Особливу роль у довузівській підготовці іноземних студентів Навчально-наукового інституту міжнародного співробітництва та освіти Національного авіаційного університету відіграє дисципліна «Основи інформатики та комп'ютерна графіка». Метою викладання дисципліни є підготовка майбутніх інженерів до навчання у вищих технічних навчальних закладах України, зокрема, засвоєння студентами термінології дисципліни українською мовою, формування навичок виконання креслень деталей та елементів конструкцій за допомогою креслярських інструментів та сучасних програмних засобів підготовки конструкторсько-технологічної документації.

Основними завданнями викладання дисципліни є поглиблення та систематизація знань, здобутих іноземними громадянами на батьківщині; усунення прогалин шкільної освіти, зумовлених відмінностями національних та українських загальноосвітніх програм; формування теоретичної бази знань, необхідної для вивчення цієї дисципліни та суміжних і спеціальних дисциплін у вищому навчальному закладі; засвоєння практичних навичок використання засобів комп'ютерної техніки і сучасних інформаційних технологій; вивчення термінології дисципліни українською мовою, засвоєння лексичного матеріалу і конструкцій, властивих науковому стилю мовлення; формування знань, умінь та навичок створення і читання креслень, здатності уявляти за плоским проєкційним зображенням просторові образи предметів, їх розміри та розміщення, відображати просторові форми предметів на площині; опанування комп'ютерною графікою як засобом, що забезпечує вільне читання і розуміння текстів підручників з дисципліни українською мовою, слухання і конспектування лекцій разом з українськими студентами, усне і письмове складання заліків та екзаменів українською мовою [2, с. 292].

Засвоєнню іноземними студентами матеріалу навчальної дисципліни сприяє те, що мова графіки є одним з невербальних способів подання інформації, а також її інтернаціональність – мовою графіки розмовляють фахівці технічного профілю у всьому світі.

Висновки з даного дослідження і перспективи. Отже, формування креслярських знань, умінь та навичок, графічної культури є невід'ємним елементом довузівської підготовки і є необхідною умовою успішної професійної діяльності майбутніх інженерів. Поєднання традиційних та інноваційних способів розробки інженерних креслень дозволяє підвищити загальний рівень графічної підготовки іноземних студентів підготовчого відділення технічного вузу.

3. Джеджула О. М., Ордиховський В. О. Графічна культура як складова професійної компетентності майбутнього інженера. *Сучасні інформаційні технології та інноваційні методики навчання у підготовці фахівців*. 2009. № 21. С. 363–366.
4. Козяр М. М. Навчально-методичний комплекс графічної підготовки майбутніх фахівців машинобудівної галузі. *Науковий часопис НПУ імені М. П. Драгоманова*. 2011. № 30. С. 102–106.
5. Райковська Г. О. Наукові підходи та сучасний стан з графічної підготовки майбутніх фахівців у ВНЗ. *Вісник Житомирського державного університету ім. І. Франка*. 2007. № 35. С. 109–114.
6. Ожга М. М. Проблеми графічної підготовки майбутніх інженерів-педагогів у наукових дослідженнях. *Проблеми інженерно-педагогічної освіти*. 2012. № 34-35. С. 226–233.

References:

1. Buyanov P. H. (2010) Stupyn i skladovi hrachichnoyi profesiynoyi kompetentnosti maybutnih uchyteliv technologii [Degree and components of graphic professional competence of future teachers of technology]. *Naukovi zapysky TNPU im. V. Gnatiuka*, no. 1, pp. 167–172.
2. Kosiak V. I. (2019). Rol narysnoi geometrii u hrachichniy pidhotovtsi inozemnyh studentiv pochatkovoho etapu navchannya [The role of the Descriptive Geometry in graphical preparation of the foreign students at the Preparatory Department]. *Molody vcheny*, no. 3(67), pp. 290–293.
3. Dzhedzhula O. M., Ordichovskiy V. O. (2009). Hrafichna kultura yak skladova profesiynoyi kompetentnosti maybutnyoho inzhenera [Graphic Culture as a Part of the Future Engineer's Professional Competence]. *Suchasni informatsiyi tekhnolohiyi ta innovatsiyi metodyky navchannya u pidhotovtsi fakhivtsiv*, no. 21, pp. 363–366.
4. Kozyar M. M. (2011). Navchalno-metodychnyi kompleks hrachichnoyi pidhotovky maybutnikh fakhivtsiv mashynobudivnoyi haluzi [Educational-Methodical Complex of Graphic Preparation of Future Specialists in Engineering Industry]. *Naukovyi chasopys NPU imeni M. P. Dragomanova*, no. 30, pp. 102–106.
5. Raykovska H. O. (2007). Naukovi pidkhody ta suchasnyy stan z hrachichnoyi pidhotovky maybutnikh fakhivtsiv u VNZ [Scientific Approaches and the Current State of Graphic Preparation of Future Specialists in Universities]. *Visnyk Zhytomyrskoho derzhavnogo universytetu im. I. Franka*, no. 35, pp. 109–114.
6. Ozhha M. M. (2012). Problemy hrachichnoyi pidhotovky maybutnikh inzheneriv-pedahohiv u naukovykh doslidzhennyakh [Problems of Future Engineers-Teachers' Graphic Preparation in Research Investigations]. *Problemy inzhenerno-pedahohichnoyi osvity*, no. 34–35, pp. 226–233.

DOI: <https://doi.org/10.32839/2304-5809/2022-5-105-23>

УДК 378.147:004

Майнаєв Ф.Я.Заклад загальної середньої освіти I-III ступенів № 13
Торецької міської військово-цивільної адміністрації
Бахмутського району Донецької області**GENERATESTATUS ЯК ІНСТРУМЕНТ НАВЧАННЯ:
ПЕРЕВАГИ ТА РИЗИКИ ЗАСТОСУВАННЯ**

Анотація. У статті схарактеризовано функціональні особливості сервісу Generatestatus. Розглянуто можливість застосування генератора підроблених публікацій у соціальних мережах і месенджерах для активізації навчальної діяльності здобувачів освіти, візуалізації інформації, розроблення цікавих розвивальних завдань. До переваг Generatestatus як дидактичного інструмента віднесено спрямованість на формування ключових і предметних компетентностей, варіативність застосування в процесі навчання, захопливий формат, легкість і зручність у користуванні, безкоштовність. Зазначено, що існує ризик надмірного захоплення учнями створенням фейкових соціальних продуктів і їхнього неконтрольованого поширення. Представлено приклади навчальних завдань, які розроблені за допомогою Generatestatus для мовно-літературної, громадянської та історичної й мистецької освітніх галузей.

Ключові слова: візуалізація, генератор, завдання, месенджер, соціальна мережа.

Mainaiev FaridunInstitution of general secondary education of I-III degrees № 13 of Toretsk
military-civil administration of Bakhmut district of Donetsk region**GENERATESTATUS AS A TEACHING TOOL:
ADVANTAGES AND DISADVANTAGES OF USING**

Summary. The presented paper describes the functional features of the Generatestatus service. The possibility of using a generator of false (fake) publications in social networks and messengers to intensify the educational activities of students, visualization of information, and development of interesting development tasks is considered. The advantages of Generatestatus as a didactic tool include the focus on the formation of key and subject competencies, variability of application in the learning process, exciting format, ease of use and usability, and free use. It was noted that there is a risk of excessive enthusiasm for students to create false (fake) social products and their uncontrolled dissemination. The conditions for counteracting these risks are proposed: involving students in training exercises aimed at educating the value of human honor and dignity, explaining how jokes and humor differ from ridicule. Examples of educational tasks developed with the help of Generatestatus for language and literature, civil, history and art education spheres are presented. The analysis of the presented didactic material on Ukrainian literature, history of Ukraine, art is carried out. The method of presentation of the task to students, types of educational activities, variability of application in the lesson, as well as the expected results are named. It has been suggested that the performance of tasks created by children in the Generatestatus environment will contribute to the formation of the ability to apply a variety of communication strategies in communication; operate with facts and statistics to prove their own opinion; establish cause-and-effect relationships; recode information from one form to another; competently and safely communicate on the Internet; critically analyze media products to resist destructive and manipulative techniques of influence; detect manipulation of information of social and historical content. It is concluded that the effectiveness of the Generatestatus service in the process of teaching general secondary education depends on the content, requires a clearly defined goal.

Keywords: visualization, generator, tasks, messenger, social network.

Постановка проблеми. Сучасні діти живуть у світі інформації та технологій. Наші учні мають сторінки в соціальних мережах, ведуть власні блоги, фільмують для TikTok, створюють відеоролики, які викладають на своєму каналі YouTube, проводять опитування серед однолітків за допомогою Google Forms. Вони відчують серцебиття світу, алгоритми якого «постійно змушують їх натискати, скролити та свайпати з шаленою швидкістю» [7]. Надмірне захоплення мультимедіа формувє в учнів кліпове мислення, породжує залежність від гаджетів, що відволікають їх від навчання, спричинює нездатність школярів зосереджуватися протягом усього уроку. Водночас саме інформаційно-комунікаційні технології (ІКТ) здатні зацікавити учнів, мотивувати їх до здобуття нових знань та залучити до активної пізнавальної діяльності.

Аналіз останніх досліджень і публікацій дозволяє стверджувати, що застосування ІКТ у процесі навчання розглядається науковцями як засіб когнітивної візуалізації (Л. Білоусова, Н. Житеньова), мотивації учасників освітнього процесу (М. Козир, О. Кучерук), реалізації діяльнісного підходу в навчанні (О. Гончарова, І. Фесик), як інструмент співробітництва (М. Гладун, М. Сабліна), розроблення інтерактивних навчальних завдань (Т. Близнюк, В. Вембер), забезпечення мобільного зворотного зв'язку (А. Виноходов, С. Добровольська) тощо. Автори розвідок єдині в думці, що дидактичний потенціал ІКТ значний і з огляду на швидкий їх розвиток він швидко розширюється, розгортаючи нові обрії для забезпечення якості освіти.

Виділення не вирішених раніше частин загальної проблеми. Одним із корисних,

на наш погляд, засобів ІКТ є Generatestatus – онлайн-інструмент для створення підроблених постів, твітів, снєпчатів, мемів, особистих повідомлень, статусів у соціальних мережах за лічені секунди. Загалом він містить 17 генераторів для представлення інформації, зокрема Fake Instagram Post Generator, Fake Instagram Direct Message, Fake Snapchat Generator, Fake Chat Messenger, Cat Meme Generator тощо. Початково цей сервіс був призначений для розваг та оригінальної реклами. Утім, він цілком може успішно застосовуватися в освіті. Так, О. Головіна розглядає Fake Instagram Post Generator, як засіб візуалізації інформації. На думку педагога-практика, за його допомогою учні можуть аналізувати уривки художнього твору, будувати інтерв'ю з видатними особистостями або навіть доводити теореми [3]. Ми переконані, що Generatestatus і сервіси з аналогічними функціональними можливостями є чудовою оболонкою для розроблення цікавих навчальних завдань.

Мета статті – розглянути можливості застосування генератора підроблених публікацій у соціальних мережах і месенджерах Generatestatus у процесі навчання закладів загальної середньої освіти.

Виклад основного матеріалу. У чому полягає привабливість не призначеного для навчання онлайн-сервісу? Передусім *захопливий формат*. Ми не вдаємося до гіперболізації, стверджуючи, що інтернет є невід'ємною частиною життя сучасних дітей. Так, за даними, наведеними міжнародним дослідницьким проектом ESPAD (2019), лише 6,7% опитаних підлітків не користувалися соціальними мережами [2]. Уважаємо, що за останні три роки цей показник суттєво зменшився унаслідок спричинених пандемією дефіцитом

реального спілкування та дистанційним навчанням, нерідко перенесеним і на терени Facebook, Instagram, Telegram, TikTok, Viber, WhatsApp тощо. Візуально оформлене в генераторі завдання нагадує пост у соціальній мережі, снєпчат або повідомлення в месенджері, що, безсумнівно, приверне увагу наших вихованців і мотивуватиме їх до активної навчально-пізнавальної діяльності (рис. 1).

Легкість у користуванні як для вчителя, так і для учнів. Інтерфейс генератора є імітацією особистих сторінок або чатів у соціальних сайтах. Необхідно просто заповнити комірочки текстовим матеріалом, додати світлинку або малюнок. Після створення поста або іншого повідомлення можна поділитися покликанням на його зображення в мережах або завантажити на свій пристрій для подальшого використання. Окрім цього, сервіс не передбачає реєстрації, що значно економить час.

Безкоштовність. Наразі існує багато корисних мережних сервісів навчання. Однак, на жаль, користування безкоштовними версіями окремих із них є обмеженим. Наприклад, мультимедійний ресурс Padlet за такої умови дозволяє створити лише п'ять віртуальних дошок. Для подальшого користування потрібно редагувати нотатки або ж видаляти інформацію. Натомість безкоштовне користування Generatestatus не регламентується.

Однак найважливішими перевагами цього онлайн-сервісу є те, що виконання учнями навчальних завдань, створених у його середовищі, сприяє формуванню ключових і предметних компетентностей. Уважаємо за необхідне навести приклади завдань, розроблених за допомогою Generatestatus, та пояснити їх суть.



Рис. 1. Зовнішній вигляд Fake Instagram Post Generator

Джерело: [8]

Завдання 1 з української літератури для 5 класу на тему «Народна легенда «Чому пес живе коло людини?» за модельною навчальною програмою [1] розроблено за допомогою генератора Fake Facebook Post Generator. Візуальне оформлення – пост від імені героя фольклорного твору. Учням презентується на проекторі. Передбачає такі види навчальної діяльності: 1) евристична бесіда (Чому Кінгові та ще трьом користувачам Facebook не сподобався пост? Хто вони? Чи зможе пес знайти справжнього друга в такий спосіб? Обґрунтуйте свою думку; На яку небезпеку наражає себе автор, розміщуючи в соціальній мережі подібний допис?); 2) побудова коментарів від імені героїв легенди (вовка, ведмедя, лева, людини). Дидактична цінність завдання полягає в тому, що завдання сприяє формуванню таких життєвих умінь і навичок, як застосування різноманітних комунікативних стратегій залежно від мети спілкування; устанавлення причино-наслідкових зв'язків; грамотне й безпечно спілкування в мережі Інтернет.

Завдання 2 з історії України для 10 класу на тему «Україна в роки Другої світової війни» за навчальною програмою [5] розроблено за допомогою генератора Fake Instagram Post Generator. Візуальне оформлення – це пост від імені нацистського райхсміністра народної освіти та пропаганди Гітлерівської Німеччини Йозефа Геббельса. Учням презентується або на проекто-

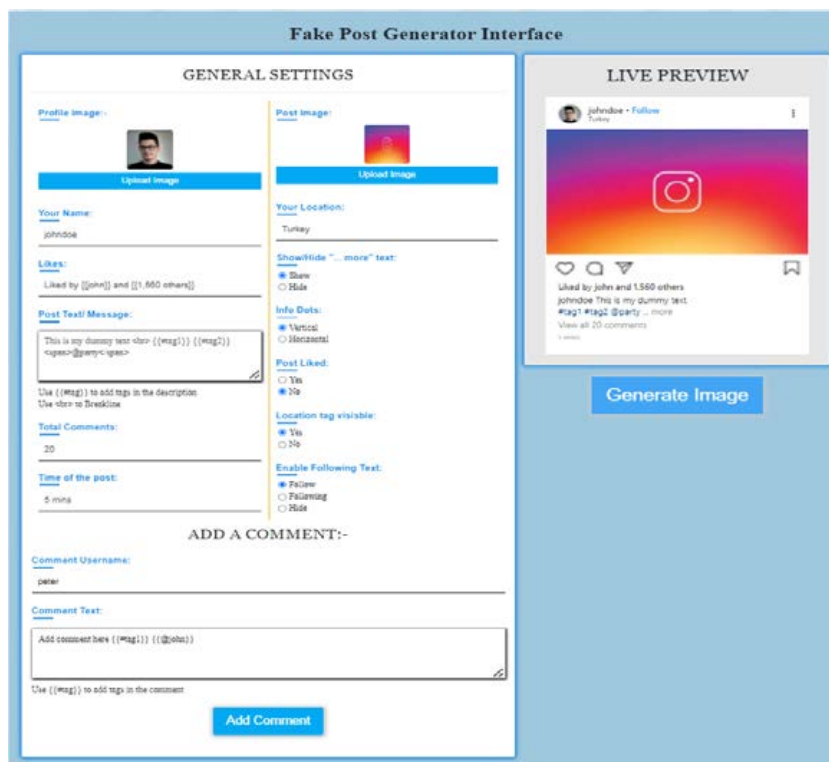
рі, або у форматі карток. Передбачає варіативність: 1) обговорення питань (Чому роз'яснення, пов'язані з військовими діями, надає невійськовий?; Чому взагалі виникла потреба в подібній публікації?; Чи можна стиль допису вважати як такий, що нав'язує певну думку? Який наратив держави-агресора він нагадує?; Наведіть історичні факти, які спростовують зміст поста; По-ставте авторові «незручне» запитання, яке викриє його відверту брехню; Із якою метою в пості розміщено світліну розбомбленого українського міста?; Чому, створюючи цей підроблений пост про події Другої світової війни, я використав світліну сучасного, зруйнованого рашистами Ірпеня?; Як можна перевіряти інформацію, розміщену в соціальних мережах?); 2) самостійна робота над конструюванням коментарів із використанням конкретних фактів; 3) створення учнями підробленого поста, оснований на проведенні історичних паралелей, в Instagram (Facebook, Twitter) від імені сучасника (за умови можливості виконання завдань у режимі онлайн). Завдання сприяє формуванню таких умінь і навичок, як оперування фактами, використання статистичних матеріалів для доведення власної думки; перекодування інформації з однієї форми в іншу; критичний аналіз медіапродуктів для протистояння деструктивним і маніпулятивним технікам впливу; виявлення маніпуляції інформацією соціального та історичного змісту.



Рис. 2. Візуальне оформлення навчальних завдань

Джерело: розроблено автором, використано зображення [4]

Завдання 3 з інтегрованого курсу «Мистецтво» для 5 класу на тему «Анімаційні фільми для дітей і про дітей. Види анімації (мальована, об'ємна, аніме, цифрова)» за модельною навчальною програмою [6] розроблено за допомогою генератора Cat Meme Generator. Передбачає залучення учнів до таких видів діяльності, як написання сценарію анімаційного фільму за змістом зображення, коментування виразу, створення власних мемів за допомогою онлайн-сервісу. Отже, згенерований мем одночасно виконує функцію візуалізації інформації, призначеної для навчання, зацікавлення темою заняття та залучення до практичної діяльності. Візуальне оформлення описаних завдань представлено на рис. 2.

Однак зазначимо, незважаючи на всі переваги, застосування Generatestatus у процесі навчання має певні ризики: надмірне захоплення

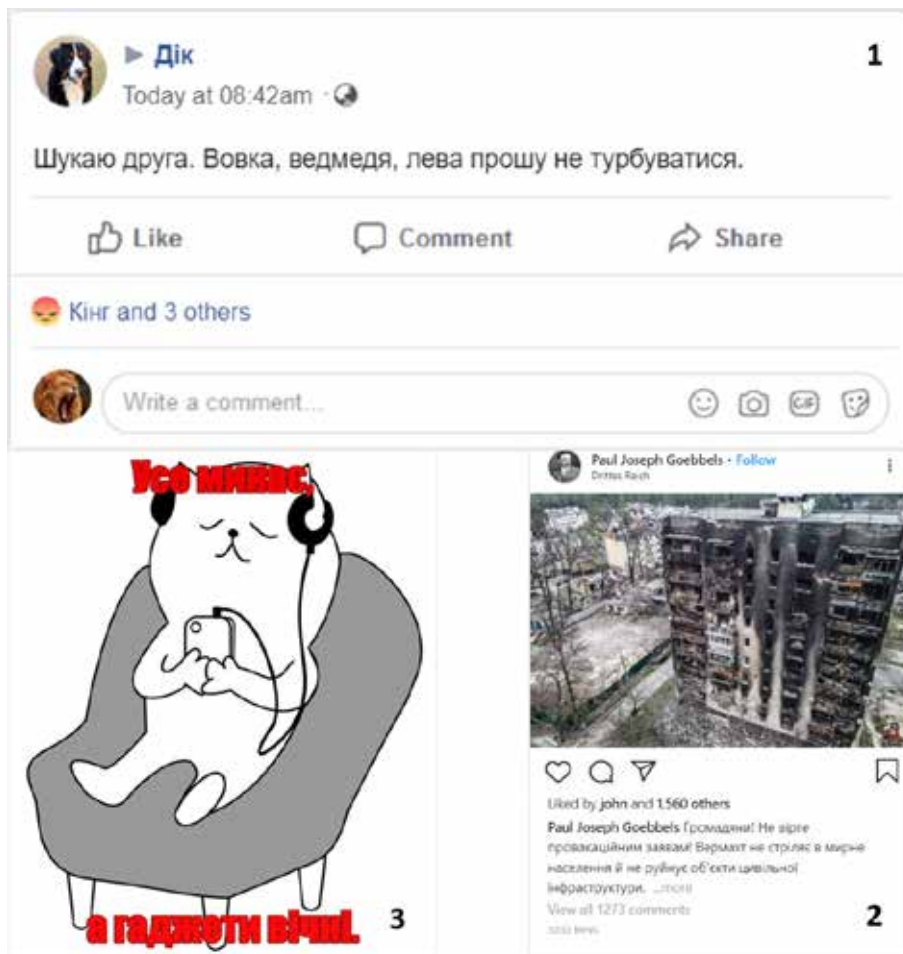
учнями створенням фейкових соціальних продуктів, неконтрольоване їх поширення (і не завжди задля жарту). Тому застосування цього інструмента навчання повинно супроводжуватися тренінговими вправами, спрямованими на формування ціннісного ставлення до людської честі та гідності, роз'ясненням, чим жарт та гумор різняться від глузування.

Висновки і пропозиції. Безперечно, Generatestatus є цікавим для учнів сервісом. Однак сам він, як і більшість засобів ІКТ, ще не гарантує ефективність уроку. Секрет його успіху в тому наповненні, яким забезпечує його вчитель, у тому, які цілі під час застосування ставляться. Лише за цієї умови він сприятиме нам у формуванні в наших вихованців таких необхідних для них ключових компетентностей, власне, робитиме те, задля чого ми його й застосуємо.

Список літератури:

1. Архипова В., Січкач С., Шило С. Українська література. 5-6 класи : модельна навчальна програма для закладів загальної середньої освіти. 2021. С. 4. URL: <https://mon.gov.ua> (дата звернення: 26.05.2022).
2. Безпека дітей в інтернеті. *Міністерство освіти і науки : офіційний сайт*. URL: <https://mon.gov.ua/ua/osvita/rozashkilna-osvita/vihovna-robotata-zahist-prav-ditini/bezpeka-ditej-v-interneti> (дата звернення: 26.05.2022).
3. Головіна О. Візуалізація. URL: <https://oigolovina1.wixsite.com/vizualizaciya> (дата звернення: 26.05.2022).
4. Зображення. URL: <https://pixabay.com/> (дата звернення: 28.05.2022).
5. Історія України. Всесвітня історія. 10-11 класи : навчальна програма для загальноосвітніх навчальних закладів. 2018. С. 11. URL: <https://mon.gov.ua/ua/osvita/zagalna-serednya-osvita/navchalni-programi> (дата звернення: 26.05.2022).
6. Комаровська О., Лемешева Н. Мистецтво. 5-6 класи : (інтегрований курс) для закладів загальної середньої освіти : модельна навчальна програма. 2021. С. 9. URL: <https://mon.gov.ua> (дата звернення: 26.05.2022).
7. Манкол-Бітел Н. Як навчати покоління, яке не може зосередитись. *BBC Capital*. URL: <https://www.bbc.com/ukrainian/vert-cap-47391740> (дата звернення: 24.05.2022).
8. Fake Instagram Post Generator – Create Fake Instagram Posts Online. URL: <https://generatestatus.com/generate-fake-instagram-post/> (дата звернення: 24.05.2022).

References:

1. Arkhypova V., Sichkar S., Shylo S. (2021) Ukrainiska literatura. 5-6 klasy: modelna navchalna prohrama dlia zakladiv zahalnoi serednoi osvity [Ukrainian literature. 5th grade: model curriculum for secondary education], p. 4. Available at: <https://mon.gov.ua> (accessed 26 May 2022).
2. Bezpeka ditei v interneti [Child safety on the Internet]. *Ministerstvo osvity i nauky: ofitsiynyi sait* [Ministry of Education and Science] (official site) Available at: <https://mon.gov.ua/ua/osvita/rozashkilna-osvita/vihovna-robotata-zahist-prav-ditini/bezpeka-ditej-v-interneti> (accessed 26 May 2022).
3. Holovina O. Vizualizatsiia [Visualization]. Available at: <https://oigolovina1.wixsite.com/vizualizaciya> (accessed 26 May 2022).
4. Zobrazhennia [Image]. Available at: <https://pixabay.com/> (accessed 28 May 2022).
5. Istoriiia Ukrainy. Vsesvitnia istoriia. 10-11 klasy: navchalna prohrama dlia zahalnoosvitnikh navchalnykh zakladiv (2018) [History of Ukraine. World History. Grades 10-11: curriculum for secondary schools], p. 11. Available at: <https://mon.gov.ua/ua/osvita/zagalna-serednya-osvita/navchalni-programi> (accessed 26 May 2022).
6. Komarovska O., Liemiesheva N. (2021) Mystetstvo. 5-6 klasy. (intehrovanyi kurs) dlia zakladiv zahalnoi serednoi osvity: modelna navchalna prohrama [Art. Grades 5-6. (integrated course) for general secondary education institutions: model curriculum], p. 9. Available at: <https://mon.gov.ua> (accessed 26 May 2022).
7. Mankol-Bitel N. Yak navchaty pokolinnia, yake ne mozhe zoseredytys [How to teach a generation that can't concentrate] *BBC Capital* [BBC Capital]. Available at: <https://www.bbc.com/ukrainian/vert-cap-47391740> (accessed 24 May 2022).
8. Fake Instagram Post Generator – Create Fake Instagram Posts Online [Fake Instagram Post Generator – Create Fake Instagram Posts Online]. Available at: <https://generatestatus.com/generate-fake-instagram-post/> (accessed 24 May 2022).

DOI: <https://doi.org/10.32839/2304-5809/2022-5-105-24>

УДК 371.4+376.5

Максимів Н.П.

Львівський національний університет імені Івана Франка

ПЕДАГОГІЧНІ УМОВИ ФОРМУВАННЯ ГУМАННИХ ВЗАЄМИН В ІГРОВІЙ ДІЯЛЬНОСТІ ДІТЕЙ ДОШКІЛЬНОГО ВІКУ

Анотація. Перед дошкільною педагогічною наукою та практикою нині стоять завдання пошуку найефективніших засобів на формування моральної поведінки дітей. Особливого значення набувають питання формування у них гуманних почуттів до однолітків, дорослих людей, а також до природи та тварин. Загально-людська цінність полягає у пріоритетності особистісної взаємодії на основі гуманних почуттів. Не слід забувати у тому, що, загально-людською проблемою стає збільшення з кожним роком кількості емоційно черствих дітей, які не виявляють співпереживання та співчуття. Найважливішою стороною особистісного формування, є розвиток емпатії, що забезпечує моральний розвиток. Здатність дитини емоційно відгукуватися стан іншого людини включає у собі вміння розпізнавати емоції, вираження співпереживання, співчуття, прагнення допомагати іншим, і реальної допомоги сприймається як поняття «емпатії» щодо дошкільного віку. Проблема структури та механізмів виховання гуманних почуттів у дітей дошкільного віку є недостатньо вивченою на сучасному етапі розвитку вітчизняної педагогіки. У ході теоретичного дослідження було розкрито основні поняття: «гуманність», «сюжетно-рольова гра», «оцінка», «соціальна компетентність», «емпатія» та інші. Також у ході вивчення педагогічної літератури зазначено проблему розвитку гуманних відносин у дошкільному віці у контексті гуманізації освіти, розглянуто особливості становлення гуманних відносин у старшому дошкільному віці, розглянуто значення сюжетно-рольової гри у формуванні гуманних почуттів у дітей старшого дошкільного віку. В основі гуманних почуттів лежить гуманізм як моральна якість особистості, що виявляється лише стосовно інших. Гуманні почуття, відкриваючи низку загально-людських цінностей, є тією основою, без якої неможливий моральний, духовний розвиток людини. У житті дитини дошкільного віку гра займає одне з провідних місць. У грі дитина розвивається як особистість, у неї формуються ті сторони психіки, від яких згодом залежатимуть успішність її навчальної та трудової діяльності, її стосунки з людьми. Крім того, гра служить засобом розвитку та самореалізації дошкільнят, через гру вони засвоюють соціальні норми та культурні цінності, зразки поведінки, установки, поведінки у побуті, у грі проявляється їх здатність до творчості. Все це говорить про те, що дитина, граючи, входить у процес соціалізації. Саме тому необхідно правильно керувати грою дитини. У статті проаналізовано педагогічні умови формування гуманних взаємин в ігровій діяльності дітей дошкільного віку. Проаналізовано та узагальнено досвід вчених-педагогів щодо гуманізації навчально-виховного процесу в ЗДО.

Ключові слова: гуманістичні відносини, ігрова діяльність, діти дошкільного віку.

Maximov Nataliia

Ivan Franko National University of Lviv

PEDAGOGICAL CONDITIONS OF FORMATION OF HUMAN RELATIONSHIPS IN THE PLAY ACTIVITY OF CHILDREN OF PRESCHOOL AGE

Summary. Preschool pedagogical science and practice now face the task of finding the most effective means of shaping the moral behavior of children. Of particular importance are the issues of forming in them humane feelings towards peers, adults, as well as nature and animals. Universal human value lies in the priority of personal interaction based on humane feelings. It should not be forgotten that the number of emotionally callous children who do not show empathy and compassion is becoming a common human problem every year. The most important aspect of personal formation is the development of empathy, which ensures moral development. The child's ability to respond emotionally to another person's condition includes the ability to recognize emotions, express empathy, compassion, the desire to help others, and real help is perceived as a concept of "empathy" for preschool age. The problem of the structure and mechanisms of education of humane feelings in preschool children is insufficiently studied at the present stage of development of domestic pedagogy. In the course of the theoretical study, the main concepts were revealed: "humanity", "plot-role play", "assessment", "social competence", "empathy" and others. Also, in the course of the development of pedagogical literature, the problem of the development of humane visions in the preschool age in the context of humanization education was identified, the features of the formation of humane visions in the senior preschool age were considered, and the significance of the plot-role play in the formation of the old preschool education was considered. At the heart of humane feelings lie humanism, as a moral quality of specialness, which is manifested only by a hundred others. Humane, pochutya, vydkrivayuchi low zagalno-human values, e ieyu basis, without any impossibly moral, spiritual development of people. In life, a child of a preschool age takes one of the most important jobs. A child develops as a specialty, she develops those sides of the psyche, in the course of which the success of the initial and labor activity, and the stature of people with people lie down. In addition, gra to serve as a means of developing that self-realization of preschoolers, through the groans they will gain social norms and cultural values, behavioral patterns, attitudes, behaviors in the butt, the greed manifests its zdatnistst to creativity. It's all worth talking about those who, like a child, growling, enter the process of socialization. For that very thing it is necessary to properly cherish the thunder of the child. The article analyzes the pedagogical conditions for the formation of humane relationships in the play activities of preschool children. The experience of scientists-teachers on the humanization of the educational process in ZDO is analyzed and generalized.

Keywords: humanistic relations, play activities, preschool children.

Постановка проблеми. Тривалий час дослідники проблеми гуманізму стверджували, що в суспільстві усунуто об'єктивні чинники, які детермінують виникнення злочинності й аморальності. У огляду на це передбачалося скорочення аморальних вчинків та зміна їхнього характеру. Водночас сьогодення засвідчує зворотне. Попри зусилля громад, спрямовані на створення демократичного суспільства, загострюються питання побудови адекватних відносин між людьми, адже окремі групи людей проявляють жорстокість, егоїзм, індивідуалізм. Іноді виховані юнаки здійснюють безглузді злочини. Як зазначає у своєму дослідженні Г. Балл, «матері несподівано забувають про батьківські обов'язки та втрачають вкладене самою природою почуття материнської любові, з легким серцем залишають своїх дітей напризволяще. Брати і сестри починають між собою судові процеси через залишену батьківську спадщину. Ці дії не гуманні. Вони – грубий відступ від правил поведінки, прийнятих у суспільстві» [3, с. 94]. З урахуванням означеного науково-педагогічні пошуки пов'язані з обґрунтуванням оптимальних шляхів підвищення ефективності процесу формування гуманності дітей.

Аналіз останніх досліджень і публікацій. У педагогіці особливості морального виховання дітей у дусі гуманізму досліджували: Н. Болдир, В. Духовний, А. Макаренко, В. Сухомлинський та ін. Вчені наголошують на тому, що велику роль у вихованні високо-моральної особистості, яка стане повноцінним членом суспільства, відіграє відповідна профілактична та корекційна робота з дітьми, у яких з'явилися негативні прояви. Цій проблемі присвячені роботи Г. Абрамової, Ю. Антонян, В. Занкова, К. Платонова та ін. Проблема гуманних відносин дошкільників у науковій літературі розглядається переважно у таких аспектах: роль спілкування в особистісному становленні дошкільника (О. Кононко, В. Кузьменко, М. Лісіна, Т. Піроженко); особливості становлення у дошкільному віці ціннісного ставлення до однолітків (В. Павленчик, Т. Поніманська, Ю. Приходько, Т. Репіна); вплив соціальних емоцій на взаємодію дітей дошкільного віку (О. Запорожець, В. Котирло, Я. Неверович, Л. Стрілкова); специфіка прояву гуманних взаємин дошкільників у спільній діяльності (Л. Артемова, В. Котирло, О. Смирнова); статеву диференціацію та міжособистісні взаємини в ранньому онтогенезі (В. Абраменкова, Я. Коломинський, Т. Репіна, Т. Титаренко); роль художньої літератури у становленні гуманістично спрямованості.

Значна кількість публікацій у царині детермінант формування гуманності дітей дошкільного віку в сучасних умовах пов'язана з виникненням нової моральної атмосфери, де відбувається переоцінка цінностей, їх творче переосмислення, розгортаються дискусії про шляхи перетворень в економіці, соціальній та духовній сферах. У цьому закономірному процесі суттєво підвищується роль освітніх закладів, у яких відбувається соціалізація особистості. Отже, актуальність і суспільна значущість дослідження процесу формування гуманності у дошкільників у закладі дошкільної освіти зумовлюється комплексом потреб, які детерміновані цілями виховання.

Мета статті – розкриття психолого-педагогічних умов формування гуманності у дітей дошкільного віку в ігровій діяльності, теоретичне обґрунтування методики формування гуманності дітей в ігровій діяльності.

Виклад основного матеріалу. Думка про використання гри у вихованні та навчанні дітей старшого дошкільного віку виникла давно. Ігри, зокрема, дидактичні, близькі дошкільникам, оскільки в них пізнавальний зміст поєднується з привабливими формами розумової діяльності. У сучасній вітчизняній педагогічній науці загально визнаним є положення про те, що основне призначення дидактичних ігор – розвиток розумових здібностей дітей, уміння спостерігати, виокремлювати характерні ознаки предметів, порівнювати, знаходити подібність та відмінність, встановлювати тотожність. Як свідчать дослідження Ф. Блехер, Є. Радіної, Є. Удальцової, А. Усової, А. Сорокіної та інших, діти у дидактичних іграх отримують конкретні знання, закріплюють їх в ігровій формі [4, с. 65].

Аналіз проведених досліджень спонукає до виокремлення значущих для нашого дослідження положень:

1. Необхідне знання основних закономірностей розвитку дитячого колективу.

2. Потрібно застосовувати цілісний підхід до методів виховання, що передбачає організацію діяльності з формування гуманності: використання методів різними суб'єктами виховання – вихователем, батьками.

3. Найважливіше методологічне положення стосується заходів, які забезпечують позитивні результати морального виховання дітей: організація цілеспрямованого життя та діяльності дитячого колективу сприяє формуванню гуманності, розвитку гуманних відносин між дітьми; нейтралізація об'єктивних та суб'єктивних умов, що негативно впливають на процес морального виховання та формування гуманних якостей особистості.

Спостереження практики діяльності дошкільних установ засвідчує наявність потреби в науково-обґрунтованих рекомендаціях з методики організації та проведення гри, керівництва та управління формуванням гуманності у дітей.

Сутність досліджуваної проблеми в умовах гуманізації суспільства полягає в закономірних зв'язках та співвідношенні змісту процесу формування у дітей гуманності, з одного боку, та його організаційних форм, методів та педагогічних умов – з іншого; потреби вдосконалення методики проведення гри з урахуванням специфіки формування гуманності; у поліпшенні керівництва формуванням гуманності.

Результати психолого-педагогічних досліджень [2] засвідчують, що основним стрижнем, що визначає моральний розвиток, є формування гуманності у дошкільнят в ігровій діяльності, спеціально організований вплив на становлення взаємин між дітьми. Суспільство висуває до вихователів вимогу формувати в дітей такі стосунки з однолітками, в основі яких моральні принципи гуманізму.

Ми розглядаємо гуманні стосунки старших дошкільнят як певну форму спілкування в ігровій діяльності, що має моральну спрямованість.

Це спілкування в ігровій діяльності регулюється доступними для дошкільнят гуманними правилами поведінки. Гуманність дошкільнят характеризується їхньою симпатією, доброзичливістю, чуйністю, здатністю до співпереживання, співчуття; проявом турботи, прагненням та вмінням допомагати один одному, старшим; чинити опір поганим вчинкам.

Формуючи у дошкільнят гуманність, заклад дошкільньої освіти тим самим попереджає виникнення таких негативних рис, як байдужість, жорстокість, грубість, егоїзм. Формування гуманності в дітей – складний, важкий і як завжди прямолінійний процес, здійснюваний у дошкільньому виховному закладі. Колективна ігрова діяльність є основою формування гуманності в дітей дошкільнього віку. Загальна спрямованість ігрової діяльності дошкільнят надає широкую можливість накопичення дітьми досвіду спільної з іншими поведінки, формування у них гуманних взаємин.

Результати дослідження засвідчують, що організована ігрова діяльність відкриває значні виховні можливості для дошкільнят лише за використання конкретного педагогічного інструментування. Аналіз педагогічного досвіду, показав, що рівень гуманної вихованості дітей вищий у тих дитячих садках, у яких здійснюється комплексне керівництво організацією виховання дошкільнят педагогічним колективом. Ми припускаємо, що від стилю і характеру керівництва значною мірою залежать взаємини, що виникають і розвиваються в дитячому колективі [2].

У ході нашої дослідно-експериментальної роботи нам вдалося встановити, що старший дошкільний вік є найсприятливішим для систематичного та послідовного формування гуманності в ігровій діяльності. У цьому віці, з одного боку, досягнуто достатньо рівня розвитку свідомості для сприйняття гуманного аспекту людських взаємин а, з іншого боку, отримує необхідний розвиток сфера почуттів дитини, емоційне ставлення до оточуючих людей виражається яскраво і безпосередньо. Старший дошкільний вік характеризується підвищеною чутливістю до зовнішніх впливів, вірою в істинність всього, що навчає вихователь, безкомпромісністю моральних вимог до інших.

Спільна гра має для дітей важливе значення в питаннях емоційного задоволення та соціалізації загалом. Вони на досвіді переконуються, що разом можна зробити швидше, краще; що спільні ігри, у змісті яких вноситься ініціатива багатьох її учасників, більш цікаві, ніж ігри поодиноці. Під час гри діти спілкуються. У процесі спілкування виникають як позитивні контакти між дітьми, що викликають добрі почуття, і різні зіткнення, які можуть породити негативні вчинки. Тому важливо мати на увазі, що сама собою діяльність не може вирішити завдання формування основ гуманності. Вирішальне значення, як ми переконалися, має керівництво вихователя ігровими та трудовими взаєминами дітей, надання їм гуманно спрямованого характеру. Наприклад, сюжет гри, який відбиває зміст літературного твору, роль, яку перебирає дошкільник, може мати або моральний характер, або створювати передумови для негативних проявів

у грі. У ході дослідження ми переконалися, що проблема своєрідного підбору змісту гри є тим реальним фундаментом, на якому можливе формування гуманності, дитячих взаємин.

Гуманно спрямовані взаємини на етапі старшого дошкільнього віку особливо важливо розглядати у контексті формування в дітей мотивів, які спонукають ці взаємини і зумовлюють їх поведінку. У виховних діях ми вважали за необхідне передбачати динаміку цих мотивів: від зовнішніх, часто ситуативних, до вищих, що стосуються колективних спонукань та інтересів. Водночас ми враховували необхідність формування адекватних способів поведінки, без яких неможливо реалізувати своє ставлення до інших.

У нашому дослідженні показано, як, виникаючи і формуючись під впливом виховання та спільної змістовної ігрової діяльності дошкільнят, у якій їх дії взаємозумовлені та спрямовані до спільної мети, взаємодопомога сприяє збагаченню загальних задумів, досягненню більш високих результатів діяльності; це зміцнює доброзичливі відносини дітей друг до друга, сприяє їх згуртованості і надає більш емоційний творчий характер.

Формування гуманних взаємин в іграх з урахуванням засвоєння дітьми загальних норм моральної поведінки, готових правил рухливих дидактичних ігор поєднувалося з тими дитячими взаємовідносинами, які відкривали простір дитячої ініціативи, їх власний задум, розвиток якого вимагало участі кількох дітей. Застосування засвоєних правил у грі і праці, досвід взаємовідносин, що складаються, на основі взаємної домовленості в повсякденному житті і в тих спеціальних ситуаціях, які створювалися в ході педагогічного експерименту, підвищували рівень дитячої чуйності, дружніх взаємин, активно виявляється взаємодопомога.

Аналіз проведеної нами дослідно-експериментальної роботи з виявлення педагогічних умов формування гуманності у дошкільнят в ігровій діяльності дозволяє зробити такі висновки:

1. Гра має відповідати віковій дітей, їхнім пізнавальним особливостям.

2. Гра повинна мати чітке завдання, вирішення якої має викликати жвавий інтерес дітей, вимагати їх розумового зусилля, мобілізувати їх знання.

3. Гра має бути цікавою. Всі елементи повинні бути в наявності. У грі необхідно уникати сухого дидактизму, моральних сенсацій. Гра повинна відрізнятися від занять та дидактичних вправ наявністю ігрових дій, ігрового настрою.

Для підвищення ефективності ігрової діяльності у формуванні гуманності у дошкільнят необхідно враховувати такі педагогічні умови:

– систематичність і послідовність у роботі вихователя для вирішення завдань виховання гуманістичних відносин;

– творчий пошук та максимальне використання педагогом виховних можливостей (як безпосередніх, так і опосередкованих) ігрової діяльності з метою: а) формування уявлень про гуманістичні якості; б) збагачення досвіду гуманістичних відносин дошкільнят. Реалізація цієї умови є необхідною передумовою для уточнення, розширення та збагачення знань, життєвого до-

свіду дошкільнят, здійснення ними правильних дій для формування у них мотивів в ігровій діяльності, спрямованої на прояв дбайливого ставлення до оточуючих людей;

- доцільна організація взаємин під час гри;
- створення атмосфери, що спонукає дітей до спільних емоційних переживань подій літературних творів, що вивчаються.

Практична участь дошкільнят у ігровій діяльності, під час якої вони спілкуються та встановлюють відносини, сприяє усвідомленню моральної цінності такої діяльності, розширює соціальний досвід дітей, формує суб'єктивне особистісне ставлення до оточення, вправляє дітей у виконанні моральних норм та виховує на цій основі стійкі форми поведінки. Здійснення цієї умови сприяє створенню середовища для формування та прояву гуманних якостей особистості у дошкільному віці. Спільна ігрова діяльність уможлиблює прояв кожної дитиною своїх здібностей, розвиток індивідуальності, участь у різних видах ігрової діяльності, привчає зважати на інтереси інших дітей, дає можливість виявити турботу і увагу по відношенню до своїх товаришів.

- Вплив на мотиваційну сферу особистості дитини, вмиле керівництво розвитком мотивації спілкування, збудження та підтримка позитивних мотивів на основі формування інтересу до процесу гри, потреби участі в ній, залучення дошкільнят до системної ігрової діяльності, що створює у них почуття радості, задоволеності успіхами спільну гру.

- Використання ситуацій, що виникають спонтанно, та їх спеціальне (педагогічно-доцільне) створення під час гри сприяють формуванню гуманності, формуванню гуманістичних відносин.

- Особистий приклад прояву вихователем гуманістичного ставлення до дітей; стиль гуманних відносин між вихователем і дітьми є одним зі стимулів становлення гуманних якостей особистості, оскільки завдяки наслідуванню діти приймають доброзичливість, уважність, вимогливість щодо себе та переносять цей тон спілкування на оточення.

- Тісна взаємодія вихователя та батьків в осмисленні та використанні виховних можливостей гри.

- Пропаганда під час гри любові та поваги до батьків є одним з основних показників та умов виховання гуманності дошкільнят. Використовуючи цю умову, вихователь насамперед стимулює дітей на вияв турботи та уваги щодо своїх близьких людей, що через кореляційну залежність сприяє вихованню дбайливого ставлення до оточуючих людей.

- Спонування батьків до участі в ігровій діяльності дітей, вимагаючи від них прояву гуманності. Ця умова дає змогу вихователю забезпечити доцільну узгодженість педагогічних впливів з боку закладу дошкільної освіти та сім'ї, що

сприяє також перенесенню дітьми прикладу гуманності батьків на оточуючих.

- Індивідуальний підхід до дітей під час розподілу ролей учасників гри. Сутність цієї умови полягає в тому, що вона забезпечує оптимальний розвиток діяльності кожної дитини та є необхідним корективом у роботі з дитячим колективом.

Ця сукупність педагогічних умов необхідна та достатня для організації ефективного формування гуманності у дошкільнят як одного з аспектів цілісного виховного процесу в закладі дошкільної освіти.

Отже, констатуємо:

1. Гуманно виховані діти дуже товариські. Рівень комунікабельності у дошкільнят багато в чому залежить від соціального досвіду, який вони набувають за допомогою дорослого.

2. Для своєчасного соціального розвитку дитини необхідна спеціально та цілеспрямовано організована батьками, вихователями ігрова діяльність, спрямована на передачу морального досвіду спілкування дитині.

3. Цілеспрямовано організована передача морального досвіду поведінки дитині з боку батьків, вихователів сприяє розвитку найважливіших якостей особистості – гуманності, комунікабельності.

4. Засоби, методи та прийоми, які використовуються при формуванні гуманності, можуть бути різними, але вони повинні бути диференційованими відповідно до рівнів моральної вихованості та комунікабельності.

Висновки і перспективи дослідження. Ефективність процесу формування гуманності у старших дошкільнят залежатиме від виконання вихователями, керівниками дошкільних установ таких вимог: чітка орієнтація ігрової діяльності на створення гуманістичного стилю відносин і систематичне, послідовне проведення цього становища з допомогою послідовно вирішуваних, логічно пов'язаних між собою виховних завдань; висока вимогливість вихователя до себе як зразка прояву гуманістичного стилю ставлень не тільки під час організації проведення ігор з дітьми, а й у всіх видах їхньої активності; створення традицій гуманістичних взаємин на основі формування звички позитивного, уважного ставлення в спільній ігровій діяльності, а також взаємодопомоги та піклування дітей один про одного на основі опори на їх чуттєво-емоційний досвід; використання різноманітних прийомів морального виховання, особливо через ігри, що відображають зміст літературних творів, створення умов накопичення індивідуального досвіду гуманних взаємин у різних сферах активності дошкільника.

Перспективою дослідження стане окреслення змісту комплексного дослідження особливостей формування гуманних взаємин між дітьми з урахуванням індивідуально-типологічних особливостей дітей.

Список літератури:

1. Адаменко Л. Взаємодія дошкільників та дорослих: комплексна корекційно-розвивальна робота. Київ : Редакція загально-пед. газет, 2013. 128 с.
2. Артемова С. Організація взаємин дітей у грі. *Дошкільне виховання*. 2012. № 6. С. 3–6.
3. Балл Г. Гуманізація освіти як джерело особистісної свободи. *Кроки до компетентності та інтеграції в суспільстві*: науково-методичний збірник / ред. колегія : Н. Софій, І. Єрмаков та ін. Київ : Контекст, 2010. С. 94–97.

4. Білоусова В. Теорія і методика гуманізації відносин старшокласників у позаурочній діяльності загально-освітньої школи. Київ : ІЗМН, 2007. 192 с.
5. Гончаренко А. Педагогічні умови становлення гуманних взаємин старших дошкільників : автореф. дис. канд. пед. наук. Київ, 2003. 22 с.
6. Кононко О. Психологічні основи особистісного становлення дошкільника (Системний підхід). Київ : Стило, 2015. 336 с.
7. Піроженко Т. Комунікативно-мовленнєвий розвиток дошкільника. Тернопіль : Мандрівець, 2010. 152 с.
8. Семиченко В. Мистецтво взаєморозуміння. Психологія та педагогіка сімейного спілкування. Київ : Веселка, 2008. 214 с.
9. Фіцула М.М. Педагогіка. 3-те вид., перероб. і доп. Тернопіль : Навчальна книга «Богдан», 2010. 232 с.

References:

1. Adamenko L. (2013) Vzaiemodiia doshkilnykiv ta doroslykh: kompleksna korektsiino-rozvyvalna robota [Interaction between preschoolers and adults: a comprehensive correctional and developmental work]. Kyiv: Editing of the infamous-ped. newspapers, 128 p.
2. Artyomova S. (2012) Orhanizatsiia vzaiemyn ditei u hri [Organization of the reciprocity of children in game]. *Preschool education*, no. 6, pp. 3–6.
3. Ball G. (2010) Humanizatsiia osvity yak dzherelo osobystisnoi svobody. Kroky do kompetentnosti ta intehratsii v suspilstvi: naukovo-metodychnyi zbirnyk [Humanization osviti as zherelo special freedom. Kroki to competence and integration in the industry: scientific and methodological collection] / ed. collegium: N. Sofia, I. Ermakov ta in. Kyiv: Context, pp. 94–97.
4. Bilousova V. (2007) Teoriia i metodyka humanizatsii vidnosyn starshoklasnykiv u pozaurochnii diialnosti zahalno-osvitnoi shkoly [Theory and methodology of humanization of high school students at the after-hours activities of the sacred-illumination school]. Kyiv: IZMN, 192 p.
5. Honcharenko A. (2003) Pedahohichni umovy stanovlennia humannykh vzaiemyn starshykh doshkilnykiv: avtoref. dys. kand. ped. nauk [Pedagogical conditions for the formation of humane relationships of senior preschoolers]. Kyiv, 22 p.
6. Kononko O. (2015) Psykholohichni osnovy osobystisnoho stanovlennia doshkilnyka (Systemnyi pidkhid) [Psychological foundations of the special formation of a preschooler (Systemic child)]. Kyiv: Stylos, 336 p.
7. Pirozhenko T. (2010) Komunikatyvno-movlennievyyi rozvytok doshkilnyka [Communicative and mental development of a preschooler]. Ternopil: Mandrivets, 152 p.
8. Semichenko V. (2008) Mystetstvo vzaiemorozuminnia. Psykholohiia ta pedahohika simeinoho spilkuvannia [The art of mutual understanding. Psychology and pedagogy of family communication]. Kyiv: Veselka, 214 p.
9. Fitsula M.M. (2010) Pedahohika [Pedagogy]. 3rd view., rev. i add. Ternopil: Beginning book «Bogdan», 232 p.

DOI: <https://doi.org/10.32839/2304-5809/2022-5-105-25>

УДК 364.62-53-053.6-056.83(045)

Сосюра М.О.

Харківська державна академія культури

НАДАННЯ КОМПЛЕКСНОЇ ДОПОМОГИ ПІДЛІТКАМ, ЯКІ МАЮТЬ ДОСВІД ВЖИВАННЯ ПСИХОАКТИВНИХ РЕЧОВИН, В УМОВАХ ЦЕНТРІВ ДЕННОГО ПЕРЕБУВАННЯ

Анотація. У статті розглянуто проблему надання комплексної допомоги підліткам, які мають досвід вживання психоактивних речовин. Визначено, що в Україні неповнолітні-споживачі отримують певні послуги але відсутній системний та комплексний підхід, створюються реабілітаційні центри для дорослих споживачів, проте не приділяється достатньої уваги щодо розробки реабілітаційних програм, створення сервісів та закладів саме для неповнолітніх споживачів. У статті розглянуто роль центрів денного перебування, які є недержавними установами, як закладів, що надають комплексну допомогу підліткам, які мають досвід вживання психоактивних речовин. Автором висвітлено корекційну та реабілітаційну програми, які розроблялись та впроваджувались в умовах центрів денного перебування «Компас» Харківського благодійного фонду «Благо» та «Діалог», створеному при Чернівецькому міському благодійному фонді «Нова сім'я».

Ключові слова: підліткова наркоманія, психоактивні речовини, неповнолітні, центри денного перебування, програма реабілітації, програма корекції.

Sosiura Marina

Kharkiv State Academy of Culture

INTEGRATED ASSISTANCE TO ADOLESCENTS WHO HAVE EXPERIENCES WITH PSYCHOACTIVE SUBSTANCES IN DAY-CARE CENTERS

Summary. Every day the demand and interest among adolescents increase for psychoactive substances that negatively affect the development of personality, lead to socio-psychological problems and degradation, worsen health, and later – to addiction. Adolescent drug addiction is a big problem for many countries, including Ukraine. Drugs are becoming more accessible and children can easily buy them without leaving home, which means that every child is at risk. The main problems of adolescent drug use are related to modern Ukrainian society as a whole, with the internal situation in a particular family in which the child grows up and is brought up. In many cases, juvenile are deprived of the opportunity to receive certain services, seek help and protect their rights. This problem is related to the reluctance and misunderstanding of adolescents, the age limit of juvenile, as well as the lack of state specialized programs and institutions that would provide integrated assistance to juvenile who use drugs, providing opportunities to implement their legal rights. At the same time, adolescents who use psychoactive substances sporadically do not have physical dependence and do not need inpatient treatment, but need integrated assistance to change their behavior and solve their own problems. It is determined that in Ukraine juvenile consumers receive certain services but there is no systematic and integrated approach, rehabilitation centers for adult consumers are created, but it is paid not enough attention to the development of rehabilitation programs, services and facilities for juvenile. The article considers the role of day-care centers, which are non-governmental institutions and provide integrated (social, psychological, medical, and legal) assistance to adolescents who have experience with psychoactive substances. The peculiarity of the work of these Centers is that they are day-care facilities, and teenagers can apply for help on their own and get it for free at a time convenient for them. The author highlights the correctional and rehabilitation programs that were developed and implemented in the day care centers "Kompas" of the Kharkiv Charitable Foundation "Blago" and "Dialog", created by the Chernivtsi City Charitable Foundation "Nova Sim`ja". The article reveals the features of the implementation of the Programs, measures, forms and methods that should be used at each stage. These programs are based on the principles of complexity, confidentiality, humanity, voluntariness and individual approach. It was determined that adolescents who underwent a program of correction or rehabilitation in day-care centers were able to return to normal life, ie change their behavior, abandon risky practices, establish relationships with others, begin to positively influence their lives and learn to plan for the future.

Keywords: adolescent drug addiction, psychoactive substances, juvenile, day-care centers, rehabilitation program, correction program.

Постановка проблеми. Підлітковий вік є унікальним періодом, оскільки відбувається інтенсивна перебудова організму, що супроводжується психологічними переживаннями і гормональними сплесками, з'являється прагнення відчувати себе особистістю, розширити особистий простір та відокремитись від батьків, формується світогляд особистості та модель поведінки. У цей період підлітки намагаються спробувати щось нове, експериментують, порушують норми, а в деяких випадках і закон, та виявляють

інтерес до наркотичних речовин, не усвідомлюючи всієї небезпеки від такої поведінки. З кожним днем серед підлітків зростає попит та інтерес до психоактивних речовин, які негативно впливають на розвиток особистості, призводять до соціально-психологічних проблем та деградації, погіршують стан здоров'я, а згодом – до залежності.

Підліткова наркоманія – це велика проблема для багатьох країн, у тому числі й для України. Наркотичні речовини стають більш доступними і діти, навіть не виходячи з дому, можуть з лег-

кістю їх придбати, а це свідчить про те, що кожна дитина перебуває у зоні ризику.

Підтвердженням актуальності та масштабності проблеми вживання підлітками психоактивних речовин є дослідження проведене у 2019 році ГО «Український інститут соціальних досліджень імені Олександра Яременка» за підтримки Дитячого фонду ООН (ЮНІСЕФ) та Європейського моніторингового центру з наркотиків та наркоманії в рамках міжнародного проекту «Європейське опитування учнів щодо вживання алкоголю та інших наркотичних речовин (ESPAD)». В опитуванні прийняли участь 8509 респондентів віком від 14 до 17 років, з них 4108 хлопців та 4401 дівчат, які є учнями закладів освіти. Так, за результатами дослідження було визначено, що 85,7% опитаних підлітків має досвід вживання алкоголю, а 22,5% – вживають алкогольні напої майже щотижня; 18% опитаних підлітків хоча б один раз в житті пробували наркотичні речовини, а 4,2% – вживали два і більше наркотика; 50,5% опитаних учнів хоча б один раз у житті курили цигарки, а 19,6% курять щодня [2]. Таким чином, можна зробити висновок, що кожен п'ятий підліток, має досвід вживання психоактивних речовин (ПАР), що свідчить про велику проблему для розвитку підростаючого покоління та суспільства в цілому. Отже, проблема вживання наркотичних речовин неповнолітніми є актуальною та набирає темпів.

В сучасній країні проводяться профілактичні заходи серед неповнолітніх, створюються реабілітаційні центри для дорослих споживачів але не приділяється достатньої уваги щодо розробки реабілітаційних програм, створення сервісів та закладів саме для неповнолітніх споживачів.

Аналіз останніх досліджень і публікацій. Дослідженням проблеми ризикованої поведінки серед підлітків та молоді займалися О. Балакірева, М. Варбан, Г. Латишев, Т. Лях, С. Харченко, О. Яременко. Особливості роботи центрів реабілітації висвітлена в працях О. Караман, С. Пальчевського, М. Сидорчук, А. Суханової, Є. Пліско, Ю. Чернецької. Вивченням проблеми поширення тютюнопаління, алкоголізму наркоманії серед молоді займалися Т. Журавель, В. Оржеховська, О. Пилипенко, Т. Спіріна, серед неповнолітніх – М. Видиш, Н. Каспрік, В. Ковальчук, В. Подолян, Л. Рень та інші.

Аналіз науково-методичної літератури та практичний досвід фахівців засвідчив, що з кожним днем зростає потреба в розробці та впровадженні програм профілактики та реабілітації підлітків, які вживають психоактивні речовини і мають залежність від них. На даний час, в Україні функціонує до 10 центрів денного перебування, які створюються при громадських організаціях та благодійних фондах за фінансової підтримки міжнародних донорських організацій, та надають послуги саме підліткам. При цьому, жодна з державних організацій та установ не орієнтована на надання комплексної допомоги підліткам та лікування їх від наркотичної залежності.

Таким чином, проблема надання комплексної допомоги підліткам, які мають досвід вживання психоактивних речовин є актуальною але недостатньо висвітлена науковцями.

Мета статті: проаналізувати існуючий досвід роботи з підлітками, які мають досвід вживання психоактивних речовини, висвітлити розробки й впровадження корекційних та реабілітаційних програм в умовах центрів денного перебування.

Виклад основного матеріалу Відповідно до трактування ВООЗ, наркоманія – це група хвороб, що виникла внаслідок систематичного вживання речовин, які включені до затвердженого на міжнародному рівні переліку наркотиків. Фізична та психічна залежність від цих речовин є проявами наркоманії, а внаслідок припинення їх вживання, розвивається абстиненція [5]. Але підлітки, які вживають ПАР епізодично, в тому числі й препарати, які не включені до реєстру наркотиків, не мають фізичної залежності і не потребують стаціонарного лікування, проте потребують комплексної допомоги, щодо зміни моделі поведінки та вирішення власних проблем.

Поділяючи думку Подолян В. М., можна виділити основні соціальні та психологічні фактори, які впливають на поширення наркоманії серед підлітків в Україні: байдужість суспільства до існуючої проблеми; доступність наркотичних речовин; відсутність роз'яснювальної роботи батьками, щодо проблеми вживання наркотиків підлітками; неухвага та байдужість батьків до проблем дітей; ведення ризикованого способи життя одного або обох батьків (зловживання алкоголем, насилля, вживання наркотичних речовин, тощо); бажання підлітків експериментувати та спробувати нові відчуття, не усвідомлюючи шкоди, яку можуть принести їм та їх організму психоактивні речовини; вплив зовнішніх чинників: засобів масової інформації, інтернету, приклад друзів, що почали вживати ПАР. При цьому одним з найважливіших факторів, який виділяє науковець, – це відсутність державної програми профілактики поширення наркотиків серед підлітків, з наявністю в програмі занять для закладів освіти, спрямованих на роз'яснення суті проблеми та шляхів її вирішення [6].

Таким чином, основні проблеми вживання підлітками ПАР пов'язані з сучасним українським суспільством в цілому, з внутрішньою ситуацією в конкретній сім'ї, в якій дитина зростає та виховується. При цьому, неповнолітні у багатьох випадках позбавлені можливості отримати певні послуги, звернутись за допомогою та захистом власних прав. Дана проблема пов'язана з небажанням і нерозумінням підлітками проблеми, віковими межами неповнолітніх, а також, з відсутністю державних спеціалізованих програм та закладів, що передбачали б надання комплексної допомоги неповнолітнім, які вживають ПАР, із забезпеченням можливостей для реалізації їх законних прав.

Так, проблемою реабілітації, захистом прав та наданням допомоги дітям, займаються центри соціально-психологічної реабілітації, в які переважно потрапляють діти, батьки яких певною мірою не виконують своїх обов'язків, проте не займаються питаннями реабілітації чи корекції поведінки підлітків, які мають досвід вживання психоактивних речовин. Н. Заверико [3], досліджуючи проблему соціально-педагогічної підтримки підлітків у притулках для неповнолітніх, наголосив на тому, що допомогти їм, можливо

тільки за умови здійснення системної та комплексної підтримки, враховуючи місцеву специфіку соціальних проблем дітей та підлітків, а також необхідно створити умови, які б забезпечили соціальну реабілітацію, корекцію та виховання неповнолітніх. Також, існує велика кількість центрів реабілітації для дорослих споживачів, проте така форма лікування не є прийнятною для підлітків, оскільки вони є в певній мірі закритими закладами, а отже, неповнолітні втрачають можливість навчатися та перебувати в сім'ї.

Саме тому, недержавні громадські організації та фонди почали шукати альтернативу центрам соціально-психологічної реабілітації та центрам реабілітації для дорослих-споживачів.

Нещодавно в Україні почали з'являтися центри для дітей, які створюються при громадських організаціях або благодійних фондах, та надають комплексну допомогу дітям, які опинилися в складних життєвих обставинах, дітям групи-ризик та підліткам, які вживають ПАР. На даний момент функціонують такі центри: Центр денного перебування для дітей та молоді «Компас», створений при Харківському міському благодійному фонді «Благо», Центр соціально-психологічної допомоги «Діалог», створений при Чернівецькому міському благодійному фонді «Нова сім'я», Служба соціального супроводу «Альтаір», створена при Полтавському обласному благодійному фонді «Громадське здоров'я» та інші.

Особливістю роботи даних Центрів є те, що вони є закладами денного перебування, при цьому, підліток може звернутись самостійно за допомогою й безкоштовно її отримати у зручний для нього час. Фахівці центрів проводять розгалужену роботу з підлітками, щодо профілактики і корекції небезпечної поведінки, надаючи комплекс соціальних, психологічних, медичних, юридичних послуг та соціально-психологічну підтримку.

Аналізуючи досвід роботи центрів денного перебування, визначили, що одним з важливих напрямків роботи даних центрів є проведення комплексу заходів, спрямованих на усунення або послаблення причин та умов прояву ризикованої поведінки, зокрема вживання підлітками ПАР. У зв'язку з цим, фахівцями центрів у співпраці з науковцями, були розроблені реабілітаційні та корекційні програми для підлітків, які мають досвід вживання ПАР, розглянемо більш детально деякі з них.

Так, фахівцями центру соціально-психологічної допомоги «Діалог», створеному при Чернівецькому міському БФ «Нова сім'я», було розроблено «Стандарти програми корекції девіантної поведінки підлітків віком 14-18 років, які мають досвід вживання психоактивних речовин» [1]. Дана програма спрямована на зменшення частоти або відмову від вживання ПАР на користь здорового способу життя; сприяє розвитку умінь і навичок аналізувати ситуацію та оцінювати ризики й наслідки від дій підлітка; забезпечує отримання підлітком послуг відповідно до індивідуального плану корекції; формує установку на свідомий вибір збереження здоров'я та безпечної моделі поведінки.

Програма складається з послуг та заходів, направлених на:

- 1) соціальну корекцію, яка включає:

- соціальний супровід – реєстрація в програмі, оцінка рівня знань, складання та втілення «Сервісного плану», супровід та направлення до спеціалістів відповідно до потреб та запитів підлітка;

- психодіагностику стану та потреб – виявлення підлітків «групи підвищеного ризику», профільних інтересів підлітка, особливостей у сімейних відносинах;

- консультування – психологічне консультування, орієнтоване на активізацію особистих ресурсів підлітка, пошук рішення проблем, подолання стресових ситуацій та психологічно-емоційну підтримку;

- дистанційну підтримку – підтримка контакту з підлітком через Інтернет, мобільний зв'язок для посилення мотивації на участь в Програмі;

- участь у терапевтичних групах, з метою відновлення міжособистісних стосунків з оточенням через розвиток інтерперсональних умінь (комунікація, робота в команді, ведення переговорів, управління конфліктами);

- сімейно-групову конференцію, організовану зустріч підлітка, членів родини та залучених фахівців для спільного написання плану допомоги у вирішенні поставленої проблеми;

- спортивно-оздоровчі заходи, які передбачають консультації з питань підтримки фізичного здоров'я, режиму дня, харчування, а також залучення до спортивної діяльності;

- 2) психологічну корекцію, що містить 4 освітні модулі:

- «Права та обов'язки»: направлений на формування стійкої позиції щодо відмови від скоєння протиправних дій, мотивування до зміни поведінки на більш безпечну, підвищення рівня знань неповнолітнього стосовно його прав та обов'язків.

- «Репродуктивне здоров'я»: передбачає підвищення рівня знань щодо збереження, факторів впливу та методів збереження репродуктивного здоров'я, а також сприяє формуванню стійкої позиції щодо відмови від ризикованих сексуальних контактів;

- «Психофізіологія»: направлений на формування у підлітків стійкої позиції щодо зменшення частоти або повної відмови від вживання ПАР через надання інформації про фізіологічні основи психічної діяльності та поведінки людини, мотивування до зміни поведінки на більш безпечну, розвиток позитивного лідерства, закріплення навичок відмови від вживання ПАР;

- «Особистісний ріст»: спрямований на відновлення чи завершення процесу навчання, праці та розвитку особистості, таких якостей як чесність, відповідальність поведінку підлітків.

Дана Програма ґрунтується на відмові від застарілих підходів та зорієнтована на сучасних формах і методах роботи (інтерактивні заняття, відеоуроки, ситуативні завдання, індивідуальна та самостійна робота) за безпосередньої участі підлітка у вирішенні власних проблем.

Отже, програма корекції девіантної поведінки підлітків забезпечує доступ неповнолітніх до необхідних послуг відповідно до їх потреб, формує особистісні якості та навички протистояння впливу негативних факторів та збереження власного здоров'я, допомагає відновити соціальні зв'язки, сприяє розвитку навичок та умінь

аналізувати ситуацію, оцінювати ризики й наслідки, розвиває сильні сторони підлітка та залучає його власні ресурси до подолання проблеми, пов'язаної із досвідом вживання ПАР чи наявністю залежності.

Фахівцями центру денного перебування для дітей та молоді «Компас», створеному при ХМБФ «Благо», було розроблено та впроваджено «Програму реабілітації підлітків, які зловживають або знаходяться в залежності від психоактивних речовин» [4]. В основу програми закладено ідею щодо необхідності формування безпечної поведінки в умовах природного соціального середовища, з урахуванням вікових та психологічних особливостей підлітків.

Відповідно до Програми, процес реабілітації складається з 10 блоків, розглянемо докладніше кожний з них.

Перший блок передбачає знайомство з підлітком і батьками, формування запити звернення, заповнення «карти клієнта», узгодження плану стосовно заходів реабілітації. Додатково спеціаліст здійснює перенаправлення на консультацію нарколога та, за необхідності, проведення детоксикації.

Другий блок Програми забезпечує збір анамнезу та проведення психодіагностики, на основі якої розробляються рекомендації до індивідуального плану реабілітації та надаються всім залученим фахівцям. Надалі розпочинається процес реабілітації, що відбувається за участі керівника програми реабілітації, психолога, соціального працівника та ментора із спортивної діяльності.

Відповідно до третього блоку, неповнолітньому надаються послуги з первинного медичного обслуговування, а також за наявності скарг на стан здоров'я перенаправляються до профільних лікарів. На основі проведеної психодіагностики, підліток може бути направлений до лікаря психіатра для підтвердження або спростування наявності у нього депресивних розладів чи ризиків суїцидальної поведінки.

Четвертий та п'ятий блоки Програми взаємопов'язані між собою. Оскільки, передбачає проведення індивідуальних та групових консультацій соціальним працівником та психологом, під час яких обговорюють проблему вживання ПАР підлітком та як вона впливає на сім'ю, як можливо зменшити шкоду від ризикованої поведінки та які плюси і мінуси поточної поведінки, а також плани, мрії, бажання та порівнюють із сьогоденням. Також фахівці працюють над формуванням мотивації до зміни моделі поведінки підлітка, відповідального ставлення до власного життя та пошуку балансу в житті. При цьому, паралельно очній формі роботи здійснюється онлайн підтримка підлітків в закритій групі, до складу якої входять неповнолітні та фахівці реабілітації, які здійснюють підкріплення мотивації та підтримку позитивних змін. У випадках суїцидальних нахилів у підлітка, психолог консультує його онлайн в режимі 24/7.

З метою підтримки позитивних змін підлітка та зміни його кругозору, залучається ментор, який розробляє план заходів, з урахуванням рекомендацій психолога, щодо інтересів клієнта та особливостей комунікації (шостий блок).

Сьомий блок Програми реабілітації передбачає роботу з батьками підлітка. Консультації

надаються психологом та соціальним працівником відповідно до запитів батьків, а також за такими темами, як: «Психофізіологія підліткового віку. Особливості протікання кризових станів», «Причини та наслідки вживання ПАР дитиною», «Підтримка позитивних змін у дитини».

Під час впровадження восьмого блоку, неповнолітні навчаються самоаналізу та розпізнаванню власних емоцій. Важливою складовою процесу реабілітації є виконання підлітком самостійної роботи, тому, фахівці надають підліткам щоденник індивідуальних змін, в якому вони фіксують емоційний стан, труднощі, конфліктні ситуації та реакції.

Дев'ятий блок складається з двох заходів – проведення таборів на початку програми та наприкінці. Під час проведення табору, підлітки приймають активну участь у ньому: організують своє перебування, планують маршрути, працюють в командах, готують їжу, прибирають тощо. Таким чином, підлітки проявляють свою соціальну активність та стають активними суб'єктами власної життєдіяльності. А фахівці організують різноманітні заходи (тренінгові заняття, дискусії, спортивні змагання, планування тощо), спрямовані на підтримку мотивації підлітків відмовитися від вживання ПАР та на проходження програми реабілітації. Метою проведення другого табору є закріплення мотивації на відмову від ПАР та підведення підсумків програми реабілітації.

У роботі з підлітками необхідно враховувати усі ризики і одним з них є рецидив, саме тому, було виокремлено десятий блок Програми реабілітації. У випадку рецидиву, фахівці або батьки обов'язково фіксують причину, обставини, речовину та дозу, яку вживав підліток. Індивідуальний план роботи з неповнолітнім, коригують психолог та соціальний працівник та, за необхідності, направляють на консультацію до лікаря нарколога. При цьому, при кожному рецидиві, підліток за графіком реабілітації переміщується на один етап назад.

Важливо зазначити, що Програма реабілітації підлітків, які вживають або мають досвід вживання ПАР, розроблена для впровадження її у центрах денного перебування та інших закладах, що не передбачають повну ізоляцію підлітків та проводиться у позаурочний час. Фахівці, які здійснюють реабілітаційні заходи, можуть доповнювати зміст програми, збільшувати кількість навчальних модулів та вносити корективи в індивідуальну роботу з батьками.

Висновки. Неповнолітній, який має досвід вживання ПАР чи залежність від них, не в змозі самостійно вирішити проблеми і подолати кризу, тому з метою відновлення його життєдіяльності та особистісних ресурсів було розроблено Програму корекції та реабілітації, які впроваджуються в центрах денного перебування. Допомога підліткам здійснюється комплексно з індивідуально-підібраним інструментарієм та з урахуванням проблем кожного неповнолітнього й ґрунтуються на принципах комплексності, конфіденційності, гуманності, добровільності та індивідуального підходу. При цьому, процес реабілітації здійснюється не тільки фахівцями, а й самою особистістю, тобто відбувається у неперервній, інтенсивній спільній

діяльності, в якій неповнолітній перетворюється в активного суб'єкта власної життєдіяльності. Аналізуючи практичний досвід фахівців центрів, дає підстави стверджувати, що підлітки, які проходили Програму корекції або реабілітації, змо-

гли повернутися до нормальної життєдіяльності, тобто змінити модель поведінки, відмовившись від ризикованих практик, налагодили взаємовідносини з оточенням, почали позитивно впливати на своє життя та навчилися планувати майбутнє.

Список літератури:

1. Бежан А.Б. Стандарти програми корекції девіантної поведінки підлітків віком 14-18 років, які мають досвід вживання психоактивних речовин. Київ, 2015. 180 с.
2. Дитячий фонд ООН (ЮНІСЕФ). 2019. Українські підлітки стали менше курити, проте вживання алкоголю, доступ до наркотичних речовин та залежність від соціальних мереж зростають. URL: <https://www.unicef.org/ukraine/esp2019>
3. Заверико Н.В. Соціально-педагогічна підтримка підлітків у притулку для неповнолітніх. *Вісн. Запоріж. нац. ун-ту. Педагогічні науки*. 2009. № 2. С. 77–80.
4. Могилка О.П., Філенко І.Д., Шебардіна А.В. «КОМПАС». Програма реабілітації підлітків, які зловживають або знаходяться в залежності від психоактивних речовин. Харків, 2020. 56 с.
5. Наркологія : навч.-метод. посіб. / за ред. А.М. Скрипнікова. Полтава, 2005. 424 с.
6. Подолян В.М. Підліткова наркоманія в Україні: соціальний та психологічний аспекти. *Український журнал медицини, біології та спорту*. 2021. Т. 6. № 3. С. 256–262.

References:

1. Bezhan A.B. (2015) Standarty prohramy korektsii deviantnoi povedinky pidlitkiv vikom 14-18 rokiv, yaki maiut dosvid vzhivannia psykhoaktyvnykh rehovyn [Standards of the correction program of deviant behavior of adolescents aged 14-18 years who have experiences with psychoactive substances]. Kyiv.
2. The United Nations Children's Fund (UNICEF) (2019) Ukrainski pidlitky staly menше kuryty, prote vzhivannia alkoholiu, dostup do narkotychnykh rehovyn ta zalezhnist vid sotsialnykh merezh zrostaiut [Ukrainian teenagers are smoking less, but alcohol use, drug access and social addiction are growing]. Available at: <https://www.unicef.org/ukraine/esp2019>
3. Zaveryko N.V. (2009) Sotsialno-pedahohichna pidtrymka pidlitkiv u prytulku dlia nepovnolitnikh [Socio-pedagogical support of adolescents in the juvenile shelter]. *Zaporizhzhia National University Herald. Pedagogical Sciences*, no. 2, pp. 77–80.
4. Mohylka O.P., Filenko I.D., Shebardina A.V. (2020) «КОМПАС». Prohrama reabilitatsii pidlitkiv, yaki zlovzhyvaiut abo znakhodiatsia v zalezhnosti vid psykhoaktyvnykh rehovyn [Rehabilitation program for adolescents who abuse or are addicted to psychoactive substances]. Kharkiv.
5. Skrypnikova A.M. (ed.) (2005) Narkolohiia: navch.-metod. posib. [Narcology: teaching aid]. Poltava.
6. Podolian V.M. (2021) Pidlitkova narkomaniia v Ukraini: sotsialnyi ta psykholohichni aspekty [Adolescent drug addiction in Ukraine: social and psychological aspects]. *Ukrainian Medicine, Biology and Sports Journal*, vol. 6, no. 3, pp. 256–262.

DOI: <https://doi.org/10.32839/2304-5809/2022-5-105-26>

УДК 780.8:780.616.432(07)

Тарчинська Ю.Г.

Інститут мистецтв Рівненського державного гуманітарного університету

МЕТОДИЧНІ ВІДНАЙДЕННЯ У ФОРТЕПІАННОМУ КЛАСІ ВИКЛАДАЧА ДМШ ФЕОДОСІЇ КОЩАК

Анотація. У статті висвітлено особливості педагогічної діяльності представника регіональної фортепіанної школи – знаного викладача Рівненської дитячої музичної школи № 1 Феодосії Марківни Кошчак. Охарактеризовано методичні підходи досвідченого педагога до загальномузичного розвитку учнів ДМШ та формування фортепіанно-виконавських умінь вихованців фортепіанного класу. Доведено актуальність фахових здобутків викладача. Методи, спрямовані на посилення розвивального ефекту фортепіанного навчання, розвиток творчих навичок школярів, формування у них фортепіанно-виконавських умінь виключно в контексті музично-художніх завдань, комплексний підхід в організації освітнього процесу у фортепіанному класі обґрунтовуються сучасними вченими й розвиваються в актуальних наукових дослідженнях у галузі фортепіанної педагогіки.

Ключові слова: музична педагогіка, освітній процес, фортепіанна школа, методичні підходи, викладач фортепіанного класу.

Tarchynska Iuliia

Institute of Arts, Rivne State Humanitarian University

METHODOLOGICAL FINDINGS IN THE PIANO CLASS OF CHILDREN'S MUSIC SCHOOL TEACHER FEODOSIA KOSHCHAK

Summary. The aim of the article is to summarize the methodological guidelines of the famous piano teacher in Rivne and to identify effective approaches to pianistic teaching in her class. In pursuing this goal, it was appropriate to refer to recent research in the field of music pedagogy which substantiates the promise of the teaching methods under consideration. The research was based on the method of comparative analysis as a contextual way of establishing the logic of the organization of the piano training process, the method of obtaining retrospective information by summarizing the features of the educational process in F. Koshchak 's class. The study of the experience of the well-known teacher of the piano class in Rivne shows the relevance of the methodological guidelines of the teacher, which has many years of successful professional practice. The methods aimed at strengthening the developmental effect of piano training, the development of creative skills of pupils, the formation of piano performance skills exclusively in the context of musical and artistic tasks, a comprehensive approach to the organization of the educational process in piano class are justified and developed in modern scientific research in the field of piano pedagogy. The study presents, for the first time, the basic methodological guidelines of F. Koshchak, one of the most prominent representatives of the regional piano-performing school, who taught piano classes at the Children's Music School. The methodological approaches of F. Koshchak are notable for the wide range of tasks involved in educating pupils in the piano class. The narrowly specific issues were organically combined with the general context of academic music education. The teacher's methodological approach still corresponds to the current task of music pedagogy, the modern understanding of developmental education in the piano class. The teachers' continuous professional development, the use of their own professional insights as well as the grounding in the pedagogical work of experienced, well-known teachers will enable them to rise to the level of modern professional competence as a pianist educator. The study of regional achievements in the field of piano pedagogy will be interesting in this respect. The pedagogical principles and methodologies of successful teachers in our region should therefore be thoroughly researched.

Keywords: music pedagogy, educational process, piano school, methodological approaches, piano class teacher.

Постановка проблеми. Вісім десятиліть минуло від однієї із значних подій у мистецькому житті міста Рівного – відкриття у 1939 році першої на Волині дитячої музичної школи, якій згодом за вагомі творчі здобутки у 1993 році було присвоєно ім'я Миколи Віталійовича Лисенка. До відкриття у 1955 році Рівненського музичного училища ця школа була головним освітнім, а також методичним осередком з надання консультацій керівникам художньої самодіяльності області. Рівненська ДМШ № 1 й донині залишається «центром музичного просвітництва, виховання і навчання дітей» [7, с. 2]. Сучасний колектив школи налічує більше ста педагогів. Початок історії закладу творили лише дев'ять викладачів.

Із першого дня у школі були відкриті чотири відділи. Серед них – фортепіанний. Показовим

є той факт, що нині на фортепіанному відділі школи із 53 його педагогів 33 є випускниками Рівненської ДМШ № 1.

Переважає кількість учнів та випускників музичних шкіл навчаються і завершують здобувати початкову музичну освіту для власного різнобічного розвитку. Та й про рівень тих, хто йде далі музичною стежиною, ще не можна з упевненістю говорити з погляду різноманітних видів музично-професійної праці. Перша освітня ланка закладає потенціал, що буде надалі розвиватися (або підтримуватися) у різних видах музичної діяльності аматора чи фахівця : сприймання музичного мистецтва або ж його практичне відтворення. Крім того, результати професійної праці педагога музичної школи значною мірою доповнюються «школами» викладачів чергових освітніх щаблів – училища, закладу вищої освіти

ти тощо. Проте внесок тих, хто починає долучати дитину до розуміння музичної мови, до опанування складними секретами виконавського мистецтва, не варто недооцінювати.

На фортепіанному відділі першої у Рівному музичної школи десятиліттями апробувалися прогресивні педагогічні принципи та методичні установки. В зв'язку з цим варто уважно вивчити питання педагогічних здобутків регіональної фортепіанної школи.

Аналіз досліджень і публікацій. Потужний музично-педагогічний потенціал інструментального мистецтва, що постійно оновлюється, сучасний розвиток музичної практики зумовлюють зростання інтересу педагогів-музикантів та науковців до питань удосконалення процесу музичної освіти у практичних дисциплінах. Розв'язання основних проблем музичної педагогіки, психології музичного виконавства, конкретизація характерних особливостей процесу виконавської підготовки здійснюються на основі різних підходів. В експериментальній методиці М. Сорокіної [5] запропоновано оптимальну побудову освітнього процесу в класі музично-практичної підготовки на основі історико-стильового принципу, що зумовлює вивчення стилів у їх історичній послідовності; у науковому дослідженні В. Смородського [4] обґрунтовується вдосконалення формування виконавських навичок гри на фортепіано на засадах жанрового підходу. Шляхи удосконалення інструментально-виконавської підготовки розглядаються також в окремих аспектах: ефективного розвитку емоційно-естетичного переживання музики (Г. Саїк [3]), виявлення чинників удосконалення формування виконавської техніки (Ван Бін [2]), ефективного формування вмінь музично-виконавської артикуляції (Лу Чен [9]), опори на психологічні знання щодо механізмів сприймання та відтворення музики, природи музичних здібностей (І. Столика, Е. Власенко [6]) тощо. Спільною рисою усіх новаторських ідей є спрямування системи творчого виховання на оптимізацію професійного навчання у фортепіанному класі. В цьому плані регіональну фортепіанну школу, зокрема процес викладання у первинній ланці музичної освіти, вирізняє спрямованість на забезпечення найбільш ефективних умов для творчого становлення особистості. Представники цієї школи використовують у своїй фаховій діяльності апробовані тривалою практикою моделі навчання, а також особисті методичні віднайдення щодо успішного виконання освітніх завдань. Проте їх методичні прийоми досі не ставали предметом дослідницького розгляду. Започаткуванню цього процесу сприятиме аналіз різних аспектів роботи окремих представників школи.

Одна із відомих педагогів РДМШ № 1 – Феодосія Марківна Коцак – сама була її вихованкою і віддала багато сил та років педагогічній праці. Чимало учнів її класу працювали і працюють викладачами фортепіано і теорії музики, концертмейстерами (зокрема, у Рівненських музичних школах № 1 та № 2, Рівненському палаці дітей та молоді, Інституті мистецтв Рівненського державного гуманітарного університету), мають серйозні фахові досягнення. Значний педагогічний досвід викладача, її вимогливе ставлення

до власного професійно-методичного зростання, творчі знахідки, що іноді випереджали час, не повинні залишатися лише у пам'яті її учнів.

Тож, метою статті є узагальнення методичних установок Ф. Коцак та визначення ефективних підходів до піаністичного навчання у її класі. При досягненні поставленої мети доцільно було звертатися до останніх досліджень у галузі музично-педагогічної науки, що обґрунтовують перспективність розглядуваних методів навчання.

Виклад основного матеріалу. В організації освітнього процесу Ф. Коцак дотримувалася жанрово-стильового підходу, оскільки була переконана, що у музичних жанрах найбільш узагальнено виявляється й водночас конкретизується специфіка інструментально-виконавського мистецтва; жанрово-стильовий принцип укладання індивідуальних навчальних програм учнів дозволяє розглядати діалектику музичної культури через творчість багатьох композиторів. Ф. Коцак прагнула якомога більше інтенсифікувати розвиток своїх учнів. Тому педагог систематично влаштовувала додаткові заняття. Ці заняття були особливими: викладач не надто регламентувала час, що присвячувався грі на фортепіано, виховним та розвивальним бесідам, слуханню музики. Таким чином вона прагнула посилити розвивальний ефект фортепіанного навчання.

Творчі навички педагог розвивала впродовж усього періоду навчання в музичній школі. На початковому етапі це були різні форми музикування: підбір по слуху, гра в ансамблі, спів під власний акомпанемент. Викладач також готувала своїх учнів до створення музики. З перших занять відбувалося знайомство з «мовою» музики. Феодосія Марківна інтонаційний зміст доступних для сприйняття дітей музичних творів викладала асоціативно-образною зрозумілою мовою. Навіть складніші для сприйняття дітей поняття педагог доносила до їх розуміння у доступній формі. Наприклад, повторення нот, нотних груп – остинато – викладач пояснювала в системі асоціативних образів: краплин дощу, руху дзиги, перехожого тощо. Часто для кращого розуміння музичного інтонуювання застосовувався метод підбору тексту, доречного для вербального супроводу нотного: доречного за змістом, а також за логікою ритмо-інтонації. Інколи діти могли почути пораду педагога просто «пограти музику». Це означало, що після тривалої роботи над основним навчальним репертуаром учень міг «відпочити», імпровізуючи на свій смак за клавіатурою. Творчий підхід у роботі з дітьми старших класів полягав у домислюванні можливого тембрального аранжування виконуваних творів. Викладач, звертаючись до образно-словесних характеристик, емоційно налаштувала учня на певне озвучування музичного твору у слуховій уяві: симфонічне, хорове, або ж у версії окремих інструментів.

Саме музичні завдання передували в класі Ф. Коцак усім видам навчальної роботи. Тих учнів-початківців, які не були знайомими із нотною грамотою, викладач певний час долучала до гри на фортепіано по слуху та «з рук». До знайомства з інструментом її учні із задоволенням підспівували грі педагога, емоційно диригували під музику. Особливо запам'яталися прослуховування на платівках казок, ілюстрованих музи-

кою з балетів Петра Ілліча Чайковського. Засоби виконавської виразності теж ніколи не розглядалися поза музично-смысловим контекстом. Артикуляція часто пов'язувалася із персоніфікацією музичних образів. Ритмічні малюнки спочатку обов'язково запам'ятовувалися на слух, а вже потім аналізувалися, точно прораховувалися. Задля уникання механічності виконання поліфонічних творів тривалий час їх голоси грали в ансамблі з педагогом. Найважчим завданням був почерговий спів кожного з голосів поряд із виконанням решти за інструментом. Подібним чином проходив процес читання з аркуша. Спочатку потрібно було виразно проспівати мелодичну лінію твору, лише після цього – грати. У старших класах, звичайно, зростала роль аналітичного аспекту навчання. Водночас вдосконалення, збагачення фортепіанно-виконавських умінь гармонійно поєднувалося із подальшим музично-художнім розвитком. Уважне прочитання нотного тексту, темпо-ритмічна організованість, осмислення інтонування, педалізації, розуміння штрихів тощо доповнювалися змістовним виконавським показом за інструментом педагога, її влучними образними ремарками, іноді й короткими, але такими, що могли кардинально змінити характер інтерпретації.

Педагог досить уважно коригувала способи проведення занять залежно від готовності учня, його настрою, самопочуття, етапів роботи над музичним твором та багато ін. Але найтипівішими у її практиці були так звані заняття-гра учня або ж показові. Тобто на одних заняттях викладач уважно прослуховувала гру учня, коментувала її, відзначала позитивні сторони й недоліки інтерпретації та мистерно скеровувала виконавську роботу. На інших – особливо на початку знайомства із творами – свідомо багато ілюструвала музичний репертуар за інструментом, впродовж тривалого часу розмірковувала про особливості його композиції, стилю.

Загалом у роботі над музичними творами Ф. Кошак поєднувала виконавський показ, словесні методи, теоретичний, образний, виконавський аналіз. Звертала увагу на цілісність музичної думки: розбір тексту любила проводити за закінченими, тривалими структурними побудовами. Її учні не повинні були оминати слуховою увагою й різноманітні зміни у формі творів, розпізнавати гармонічні зрушення, кульмінації тощо. Найважливішим у самопідготовці викладача фортепіанного класу Ф. Кошак вважала виконавське опанування твору, оскільки це робить педагога переконаним в плані інтерпретації музичного твору. Відтак – впевненість викладача переконує і його учня. Крім того, таким чином краще з'ясовуються шляхи оптимального опанування музичним твором, найдоцільніші прийоми гри.

Виконання технічних завдань у класі педагога завжди мало підпорядкований характер. Техніка гри вважалася необхідною умовою для досягнення художнього результату. Руки повинні були «вимовляти» те, що відчуває учень, та й уся моторна сфера мала підпорядковуватися внутрішньому слуху. Загалом поняття техніки викладач розглядала в контексті прогресивних поглядів фортепіанної педагогіки: як злиття рухової і слухової сфер, підпорядкування моторики

звукообразним уявленням, ігрового апарату – психіці. В основі такої техніки – «музикальність». Кожний рух «наповнений» звучанням, проінтовнований [1, с. 88]. Гра її учнів вже у початкових класах помітно вирізнялася моторністю. Це було наслідком творчого ставлення до тренувань. Так, наприклад, у вправлянні гри п'ятиноток учень міг проговорювати разом із натисканням клавіш: «ми» і через паузу «пробіжимо». На слові «ми» формувалася стійкість, опорність руки на клавіатуру. А на складах «пробіжимо» потрібно було легко і швидко «добігти» до п'ятого пальця. Таким чином в одному нескладному прийомі поєднувалися вагова гра й «політна».

Техніка музичного мовлення формувалася шляхом поступового шліфування завдань фразування. Спочатку досягалися найзагальніші результати інтонування, згодом вносилися якісні зміни до характеру виконавського нюансування, врешті – інтерпретація певної закінченої музичної побудови доводилася до досконалості. У сучасній музично-педагогічній науковій думці обґрунтовується доцільність подібного методу роботи над формуванням техніки фортепіанного фразування. Цей метод умовно названий фоногліптикою (від грец. phone – звук і gliphos – вирізати, висікати) [8, с. 11].

При засвоєнні різних технічних деталей педагог демонструвала конкретні піаністичні прийоми, спрямовані на досягнення потрібного звучання, а також на подолання технічних складностей. Вона намагалася також аналізувати показані прийоми гри для того, щоб учень міг їх втілити. Цей аналіз базувався на засвоєнні найвідповідніших щодо кожного інтонаційно-виразного завдання тактильних відчуттів. Так поступово складався «словник» типових піаністичних прийомів відповідних бажаній якості звучання, тобто прийомів звуковидобування у контексті образу музичного твору: інтонація прохання – м'яко акцентований перший звук у поєднанні із м'яким прогином кисті; заклична інтонація (як правило висхідна кварта) – виконується підйомом кисті з одночасним акцентуванням верхнього звуку тощо. Схожий метод стійких уявлень щодо музично-мовних, музично-хореографічних і навіть музично-графічних аналогій застосовується у сучасному науковому дослідженні [9, с. 11].

Окремою мотивацією в класі педагога до навчання було залучення учнів до концертної практики. Вже молодші школярі брали участь у академічних концертах у умовах ансамблевого музикування з однолітками інших музичних спеціальностей: духові, струнні інструменти. Дуже корисною і відповідальною практикою була участь вихованців класу Ф. Кошак у музичних заняттях в закладах дошкільної освіти.

Висновки та перспективи подальшого пошуку. Методичні підходи Ф. Кошак вирізняються широтою охоплення завдань музичного виховання школярів у фортепіанному класі. Вузко-спеціальні проблеми органічно поєднувалися із загальним контекстом академічної музичної освіти. Методичні установки викладача і сьогодні відповідають актуальним завданням музичної педагогіки, сучасному розумінню розвивального навчання у фортепіанному класі. Постійне підвищення викладачами фахової кваліфікації, ви-

користання власних професійних знахідок, а також опора на ґрунтовний педагогічний доробок досвідчених знаних викладачів дозволятимуть підніматися на рівень сучасних фахових компетентностей педагога-піаніста.

Цікавим з цього погляду буде вивчення регіональних здобутків у галузі фортепіанної педагогіки. Це вивчення має базуватися на дослідженні педагогічних принципів та методичних установок досвідчених педагогів.

Список літератури:

1. Афанасьєв Ю. Л., Джура О. Ф. Професійна підготовка музиканта : уроки Болеслава Яворського. Київ : ДАККіМ, 2009. 128 с.
2. Бін Ван. Методика удосконалення виконавської техніки майбутніх учителів музики в процесі фортепіанного навчання : автореф. дис. ... канд. пед. наук : 13.00.02. Київ : НПУ ім. М. П. Драгоманова, 2010. 22 с.
3. Саїк Г. Ф. Формування виконавської майстерності студентів на основі активізації емоційно-естетичного переживання музики : автореф. дис. ... канд. пед. наук : 13.00.02. Київ : КНУКіМ, 2000. 19 с.
4. Смородський В. І. Формування виконавських навичок гри на фортепіано в учнів дитячих музичних шкіл на засадах жанрового підходу : автореф. дис. ... канд. пед. наук : 13.00.02. Київ : НПУ ім. М. П. Драгоманова, 2015. 21 с.
5. Сорокіна М. П. Некоторые возможности развития стилевого мышления студентов на занятиях дирижирования. *Вопросы профессиональной подготовки студентов на музыкально-педагогическом факультете*. Москва : МГПИ, 1985. С. 15–18.
6. Стотика І. Г., Власенко Е. А. Основи викладання гри на фортепіано. Мелітополь : МДПУ ім. Б. Хмельницького, 2020. 93 с.
7. Рівненський дитячий музичній школі № 1 ім. М. В. Лисенка – 80 років / ред.-упор. : Б. Столярчук, С. Полевик. Рівне : О. Зень, 2019. 12 с.
8. Хуацінь Лін. Формування фортепіанно-виконавської культури майбутніх учителів музики : автореф. дис. ... к. пед. н. 13.00.02. Суми : Сумський державний педагогічний університет імені А. С. Макаренка, 2017. 20 с.
9. Чен Лу. Методика формування вмінь музично-виконавської артикуляції майбутніх учителів музики в процесі навчання гри на фортепіано : автореф. дис. ... к.пед.н. : 13.00.02. Київ : Національний педагогічний університет імені М. П. Драгоманова, 2015. 21 с.

References:

1. Afanasiev Yu. L., Dzhura O. F. (2009) *Profesiina pidhotovka muzykanta: uroky Boleslava Yavorskoho* [Professional training of a musician: lessons of Boleslaw Yavorsky]. Kyiv: State academy of leading shots of culture and arts, 128 p. (in Ukrainian)
2. Bin Van (2010) *Metodyka udoskonalennja vykonavsjskoi tekhniky majbutnikh uchyteliv muzyky v procesi fortepiannogho navchannja* [Methods of improving the performance technique of future music teachers in the process of piano training: abstract of thesis] (PhD Thesis), Kyiv: National Pedagogical Dragomanov University, 22 p.
3. Sajik Gh. F. (2000) *Formuvannja vykonavsjskoi majsternosti studentiv na osnovi aktyvizaciji emocijno-estetychnogho perezhyvannja muzyky* [Formation of performing skills of students on the basis of activation of emotional and aesthetic experience of music: abstract of thesis] (PhD Thesis), Kyiv: Kyiv National University of Culture and Arts, 19 p.
4. Smorodskiy V. I. (2015) *Formuvannia vykonavskykh navychok hry na fortepiano v uchniv dytiachykh muzychnykh shkyl na zasadakh zhanrovoho pidkhodu* [Formation of performing skills playing the piano in music school pupils on the basis of genre approach] (PhD Thesis), Kyiv: National Pedagogical Dragomanov University, 21 p.
5. Sorokina M. P. (1985) *Nekotorye vozmozhnosti razvitiya stilevogo myshleniya studentov na zanyatiyakh dirizhirovaniya* [Some possibilities of the development of the students' stylistic thinking in conducting lessons], *Voprosy professionalnoy podgotovki studentov na muzykalno-pedagogicheskom fakultete* [Issues of professional training of students at the Faculty of Music and Pedagogy]. Moscow: MGPI, pp. 15–18. (in Russian)
6. Stotyka I. H., Vlasenko E. A. (2020) *Osnovy vykladannia hry na fortepiano* [Fundamentals of teaching piano playing]. Melitopol: Bogdan Khmelnytsky Melitopol State Pedagogical University, 93 p. (in Ukrainian)
7. Stoliarchuk B., Polevyk S. (2019) *Rivnenskii dytiachii muzychnii shkoli № 1 im. M. V. Lysenka – 80 rokiv* [Lysenko Children's Music School No.1 in Rivne celebrates 80 years old]. Rivne: O. Zen, 12 p. (in Ukrainian)
8. Khuatsin Lin. (2017) *Formuvannia fortepianno-vykonavskoi kultury maibutnikh uchyteliv muzyky* [Developing the piano and performance culture of future music teachers: abstract of thesis] (PhD Thesis), Sumy: Sumy State Pedagogical University, 20 p.
9. Chen Lu (2015) *Metodyka formuvannja vminj muzychno-vykonavsjskoi artykuljacji majbutnikh uchyteliv muzyky v procesi navchannja ghry na fortepiano* [Methods of forming the skills of musical performance articulation of future music teachers in the process of learning to play the piano: abstract of thesis] (PhD Thesis), Kyiv: National Pedagogical Dragomanov University, 21 p.

DOI: <https://doi.org/10.32839/2304-5809/2022-5-105-27>

УДК 37.01/09

Чорна І.В., Коцур Т.О.

Інститут післядипломної педагогічної освіти Чернівецької області

ВИКОРИСТАННЯ ІНФОРМАЦІЙНО-КОМУНІКАТИВНИХ ТЕХНОЛОГІЙ НА КУРСАХ ПІДВИЩЕННЯ КВАЛІФІКАЦІЇ ВЧИТЕЛІВ ПРИРОДНИЧО- МАТЕМАТИЧНИХ ДИСЦИПЛІН У ПІСЛЯДИПЛОМНІЙ ПЕДАГОГІЧНІЙ ОСВІТІ

Анотація. В даній публікації розглянуті головні аспекти інформатизації сучасної післядипломної педагогічної освіти, які пов'язані не лише із розробкою та впровадженням у заклади післядипломної педагогічної освіти нових програм підвищення кваліфікації вчителів природничо-математичних дисциплін, але й застосуванням нових методичних систем навчання. Їх основна мета пов'язана із раціоналізацією інтелектуальної діяльності за рахунок використання інформаційно-комунікаційних технологій (ІКТ) та у покращенні ефективності курсів підвищення кваліфікації. Зокрема, приділено основну увагу комп'ютерно-орієнтованим методичним системам навчання, які передбачають впровадження та застосування ІКТ під час проведення курсів підвищення кваліфікації вчителів природничо-математичних дисциплін. У статті розглянуті також основні принципи побудови таких систем та їх компоненти, що визначають освітні цілі та зміст навчання на курсах підвищення кваліфікації. У даній публікації визначенні напрямки перепідготовки вчителів та формування у них інформаційно-комунікаційних компетентностей, що відповідає сучасним вимогам розвитку інформаційного суспільства та цілям ново професійного стандарту. У науковій статті досліджено ефективність використання ІКТ на курсах підвищення кваліфікації вчителів природничо-математичних дисциплін. Розглянуто результативність впровадження засобів інформаційно-комунікаційних технологій, зокрема технології візуалізації на курсах підвищення кваліфікації вчителів природничо-математичних дисциплін, що слугує урізноманітненню способів оперування об'єктами вивчення. Використовуючи електронні ресурси та відповідні програми, дозволяє не лише вмотивувати та удосконалити професійний рівень учителів природничо-математичних дисциплін, але й сприяти використанню учителями новітніх інформаційних ресурсів у своїй професійній діяльності.

Ключові слова: природничо-математичні дисципліни, інформаційно-комунікаційні технології, професійна компетентність, інформаційно-комунікаційні компетентності, технології візуалізації, професійна підготовка.

Chorna Iryna, Kotsur Tetiana

Institute of Postgraduate Pedagogical Education of Chernivtsi Region

USE OF INFORMATION AND COMMUNICATION TECHNOLOGIES IN COURSES OF QUALIFICATION OF TEACHERS OF NATURAL SCIENCE AND MATHEMATICAL DISCIPLINES

Summary. postgraduate pedagogical education, which are related not only to the development and implementation of new postgraduate pedagogical education programs for teachers of natural sciences and mathematics, but also the use of new teaching systems. Their main goal is to streamline intellectual activity through the use of information and communication technologies (ICT) and to improve the effectiveness of training courses. In particular, the main attention is paid to computer-oriented methodological systems of teaching, which provide for the introduction and application of ICT in the training of teachers of natural sciences and mathematics. The article also considers the basic principles of construction of such systems and their components that determine the educational goals and content of training courses. This publication defines the areas of teacher retraining and the formation of their information and communication competencies, which meets modern requirements for the development of the information society and the goals of the new professional standard. The scientific article investigates the effectiveness of the use of ICT in advanced training courses for teachers of natural sciences and mathematics. The effectiveness of the introduction of information and communication technologies, in particular the technology of visualization in advanced training courses for teachers of natural sciences and mathematics, which serves to diversify the methods of operation of objects of study. Using electronic resources and relevant programs, allows not only to motivate and improve the professional level of teachers of natural sciences and mathematics, but also to promote the use of teachers of the latest information resources in their professional activities.

Keywords: natural and mathematical disciplines, information and communication technologies, professional competence, information and communication competences, visualization technologies, professional training.

Постановка проблеми. У теперішній час спостерігається інтенсивний розвиток сучасного інформаційного суспільства, це в свою чергу пов'язано із зростаючою потребою виробництва і збільшенням чисельності населення, а також через постійне зростання кількості та якості інформації. З цієї причини важливою складовою сучасного освітнього середовища є інформатизація навчального процесу, що дозволяє підготувати сучасну молодь до професійної діяльності та життя в умовах інформаційного суспільства.

Саме тому кожен сучасний вчитель повинен володіти не лише професійними компетентностями, але й інформаційно-комунікаційними. Велика частина вчителів, здобували професійну освіту кілька років тому і частково вивчали ІКТ, або взагалі їх не вивчали, саме тому рівень підготовки таких вчителів не відповідає сучасним вимогам. Саме через це у закладах післядипломної педагогічної освіти потрібно оновлювати програми чи проводити спеціальні курси для ліквідування прогалів в інформаційно-комунікаційній підготовці учителів, крім того

потрібно врахуванням їх предметну спеціалізацію та індивідуальний рівень підготовки у цій сфері. Тому у системі неперервної освіти мають бути створені умови для ефективного вирішення вчителями таких завдань сьогодні: як інформатизація навчально-виховного процесу та створення єдиного інформаційно-освітнього середовища закладів загальної середньої освіти (ЗЗСО) [1].

Теперішній час характеризується швидким науково-технічним розвитком суспільства, саме тому постає проблема удосконалення та широкого впровадження в щоденну практику ІКТ, їх впровадження у майже всі сфери життя людей дозволяє зекономити час, дає великі можливості покращити ефективність роботи у різних сферах, крім того підвищується ефективність інформаційних процесів – пошуку, збирання, аналізу, систематизації, зберігання, узагальнення, опрацювання, подання і передавання відповідних відомостей і даних. Саме від удосконалення методів і засобів обробки, а також застосування інформаційних ресурсів залежить і ефективність функціонування різних секторів соціального життя людей. Швидке впровадження інформаційних технологій в усі сфери суспільного життя вносить зміни і в освітній процес, при цьому також з'являються нові можливості внаслідок впровадження ІКТ в освіту. Модернізація системи освіти в Україні, дає можливість відкритого доступу до якісної освіти всіх її громадян, саме від цього залежить подальший розвиток нашої країни. Саме післядипломна педагогічна освіта є дуже важливим компонентом освітньої системи України, оскільки саме вона створює умови для неперервного та професійного розвитку учителів, а також впровадження інноваційних технологій в освітню галузь. Саме швидкий розвиток інформаційно-комунікаційних технологій та все більше впровадження їх в освітній процес, потребує постійного підвищення кваліфікації вчителів природничо-математичних дисциплін.

Постає загальна освітня проблема невідповідності вчителів до використання ІКТ в освітньому процесі, що викликана недостатнім рівнем володіння сучасними ІКТ-засобами та швидким розвитком інформаційно-комунікаційних технологій.

Саме післядипломна педагогічна освіта може забезпечити якісне підвищення кваліфікації вчителів природничо-математичних дисциплін в умовах реформування освітньої галузі. Це неможливо реалізувати без створення відповідних умов у закладах післядипломної педагогічної освіти та широкого застосування сучасних форм організації процесу підвищення кваліфікації та застосування відповідних технологій, зокрема під час змішаного та дистанційного навчання.

Аналіз останніх досліджень та публікацій. В сучасній післядипломній педагогічній освіті кожний учитель не є лише учасником, але й повноцінним розробником власного професійного маршруту зростання. У теперішній час створено відкриті інформаційно-освітнє середовищем в університетах та у закладах післядипломної педагогічної освіти, що дає вчителям широкий вибір та більші можливості для свого професійного розвитку.

Так, сам термін «освітнього середовища» пов'язаний з практикою навчання і виховання, що у подальшому впливає на професійно-особистісне становлення. У працях В. Бикова, Л. Варчен-

ко-Троценко, О. Буйницької, Ю. Жука, К. Колос, М. Братко, Г. Проценко, Н. Морзе, М. Смульсон та інших розглянуті різні аспекти поняття «освітнє середовище», у багатьох наукових працях воно розглядається як багаторівнева система умов, що забезпечує оптимальні параметри освітньої діяльності певного освітнього суб'єкта.

Так, у працях В. Бикова «навчальне середовище» розглядається як система яка штучно збудована, складові та структура якої утворюють відповідні умови для досягнення цілей навчально-виховного процесу [1; 2].

В інших наукових працях (М. Смульсона) розглядається утворення сучасних освітніх систем «як конструювання відповідних середовищ, а інформатизацію освіти – як процес створення розвиненого інформаційно-освітнього середовища, такий процес пов'язаний не лише з розвитком певної матеріально-технічної бази, а із формуванням принципово нової культури педагогічної праці в умовах нового інформаційно-освітнього середовища, з використанням і подальшим розвитком дистанційних освітніх технологій» [3].

К. Колос у своїй праці визначає функціональну модель комп'ютерно-орієнтованого навчального середовища закладів післядипломної освіти, у якій виділяє загальні та специфічні методологічні підходи щодо дослідження розвитку даного середовища [4; 5].

У наукових працях Н. Морзе, Г. Проценко, викремлено структуру якісного навчального середовища. До неї входить три основні компоненти: організаційної (організаційні структури та корпоративні стандарти), змістової (навчальні, методичні, наукові, контролюючі, довідкові ресурси) та технологічної (ІТ-інфраструктура, централізовані сервіси, децентралізовані сервіси) [6; 7].

Проаналізувавши наукові праці, побачила що здебільшого у них розглядається структура та функції інформаційно-освітнього середовища ЗЗСО або закладів вищої освіти (ЗВО), що забезпечує формування компетентностей зокрема учнів та студентів, але недостатньо уваги в наш час приділяється проблемі підвищення кваліфікації вчителів, зокрема вчителів природничо-математичних дисциплін.

Виділення невирішених раніше частин загальної проблеми. І досі залишаються недостатньо розкриті окремі аспекти даної наукової проблематики, зокрема:

– аналіз інформаційно-комунікативних технологій, які важливо використовувати на курсах підвищення кваліфікації вчителів природничо-математичних дисциплін для підвищення професійної компетентності вчителя;

– аналіз електронних ресурсів, які вчителі могли б використати під час проведення практичних робіт, як під час очного, так і під час змішаного та дистанційного навчання.

Мета статті – обґрунтувати ефективність використання інформаційно-комунікаційних технологій на курсах підвищення кваліфікації вчителів природничо-математичних дисциплін.

Основні цілі та завдання даної публікації:

– висвітлити важливість використання інформаційно-комунікативних технологій на курсах підвищення кваліфікації вчителів природничо-математичних дисциплін;

– проаналізувати переваги і недоліки використання мультимедійних засобів навчання на курсах підвищення кваліфікації;

– висвітлити призначення відповідних інформаційно-комунікативних технологій та доцільність їх використання на курсах підвищення кваліфікації.

Виклад основного матеріалу. Основним завданням закладів післядипломної педагогічної освіти є підготовка професійно-компетентного та конкурентоспроможного вчителя з високим рівнем не лише професійних знань, умінь, навичок, але й вчителя який володіє й оперує інформацією відповідно до теперішніх вимог інформаційного суспільства.

Важливе значення має впровадження ІКТ не лише під час організації освітнього процесу, але й викладанням відповідних тем та формування інформаційно-комунікативної компетентності на курсах підвищення кваліфікації вчителів природничо-математичних дисциплін. Адже, без ґрунтовних знань з цих дисциплін, а також з інформаційно-комунікативних технологій, професійної компетентності в природничій та математичній галузі досягти дуже важко.

У наш час застосування комп'ютерних засобів та ІКТ технологій в освітньому процесі вважається основною умовою саме для інформатизації суспільства. При цьому інформатизація суспільства впливає та змінює основною мірою цінності людей, їхню модель поведінки, також відбувається переорієнтація людей на цінність самореалізації із матеріальних цінностей.

Сьогодні вчителі природничо-математичних дисциплін мають володіти навичками використовувати ІКТ технологій у своїй професійній діяльності, використовувати комп'ютерні технології в освітньому процесі, як під час очного навчання так і змішаного та дистанційного, на різних етапах уроку можна використовувати різні цікаві електронні ресурси (наприклад: при актуалізації знань, так при вивченні нового матеріалу та перевірки знань).

До новітніх ІКТ навчання відносяться не лише Інтернет та електронні ресурси, але й мультимедійні засоби, офісне та спеціалізоване програмне забезпечення, електронні підручники, системи дистанційного навчання.

Використання освітніх та ІКТ технологій на курсах підвищення кваліфікації вчителів природничо-математичних дисциплін забезпечує:

– якість перепідготовки вчителів, формується вчитель з новим типом мислення, відповідно до вимог інформаційного суспільства;

– вдосконалення професійної підготовки учителів природничо-математичних дисциплін внаслідок розширення, поглиблення, оновлення професійних компетентностей на основі здобутого раніше освітньо-кваліфікаційного рівня та практичного досвіду.

– розвивається інформаційно-комунікативна компетентність, яка є важливою для вчителів природничо-математичних дисциплін [6].

Основних види таких технологій такі: комп'ютерна графіка (3D малюнки), гіпертекст, мультимедіа-технології, віртуальна реальність.

Використання інформаційно-комунікативних технологій на курсах підвищення кваліфікації вчителів природничо-математичних дисциплін формує

інформаційно-комунікативну компетентності, а також розвиває професійну компетентність вчителя. Комп'ютерна техніка та інші засоби інформаційно-комунікативних технологій широко почали впроваджуватися як у заклади вищої освіти так і у заклади післядипломної педагогічної освіти.

Різноманітні мультимедійні засоби можна використовувати у закладах післядипломної освіти, зокрема:

– застосування електронних тренажерів, підручників, енциклопедій;

– розробка інтелектуальних та ситуаційно-рольових ігор із застосуванням штучного інтелекту;

– застосування електронних ресурсів для створення інтерактивних вправ;

– моделювання за допомогою електронних ресурсів різних процесів і явищ;

– забезпечення дистанційної та змішаної форми навчання;

– проведення інтерактивних освітніх дій-джестів, нетворкінгів, телеконференцій, вебінарів, онлайн занять та тренінгів;

– побудова учителями систем контролю й перевірки знань і умінь учнів (застосування відповідних контролюючих програм та тестів, тобто розвиток навичок роботи у таких програмах);

– створення і підтримка сайтів закладів ППО;

– створення презентацій навчального матеріалу.

Враховуючи власний досвід, у процесі викладання на курсах підвищення кваліфікації вчителів фізики, трудового навчання, хімії, природознавства, основ здоров'я, біології та екології, особливу увагу під час створення презентації (також онлайн-презентації) необхідно приділяти велику увагу також і інтеграції природничо-математичних дисциплін. Інтеграція цих предметів сприяє формуванню суцільної картини про науковий світ та уявлення про природу, в подальшому вчителі можуть це застосовуватися у своїй професійній діяльності.

Так, використання презентацій сприяє вмотивуванню вчителів до кращого запам'ятовування матеріалу можна використовувати не лише презентації зроблені в Power Point, але презентації які зроблені за допомогою ресурсу Canva та Prezi, такі презентації є більш яскравими та креативними, за допомогою більших можливостей цих ресурсів, можна створювати власні наочні матеріали та демонструвати креативні ідеї. Застосовуючи мультимедійних засобів на курсах підвищення кваліфікації спрямоване на формування у вчителів нового типу мислення – інформаційного та оперативного.

Використання мультимедійних засобів навчання можна використовувати для демонстрації та проведення практичних робіт та дослідів, а також інформаційного забезпечення природничо-математичних дисциплін. У процесі вивчення предметів трудового навчання, хімії, фізики та біології можна використовувати ІКТ технології для виконання розрахунків та обчислень, побудови діаграм та графіків.

За допомогою ІКТ технологій можна продемонструвати фізичні та хімічні процеси або явища, а також біологічні, які неможливо показати наочно в лабораторних умовах, тому можна застосовувати ресурс Phet interactive simulation, за допомогою якого можна проводити цікаві досліди та програму sPrint-Layout 4/0, яка дозволяє розробляти моделі, що імітують реальні фізичні та хімічні процеси. Застосування комп'ютерних технологій

під час проведення курсів підвищення кваліфікації вчителів природничо-математичних дисциплін удосконалює професійний рівень вчителів та мотивує застосуванню новітніх інформаційних ресурсів у професійній діяльності вчителя [8].

Проаналізувавши результативність та доцільність використання ІКТ на курсах підвищення кваліфікації вчителів природничо-математичних дисциплін можна стверджувати що їх використання:

- підвищує професійну компетентність вчителів та вмотивовує учителів до подальшого професійного розвитку за рахунок вивчення цікавих винахідницьких засобів програми з природничо-математичних дисциплін;
- вдосконалює вміння опрацювати значним обсягом інформації;
- формує інформаційно-комунікаційну компетентність
- формується компетентність саморозвитку та самоосвіти;
- демонстрація як здійснювати експериментально-дослідницьку діяльність за допомогою електронних засобів;
- удосконалюються навички проведення лабораторних та практичних робіт з фізики, хімії, біології в умовах імітації в комп'ютерній програмі реального досліду або експерименту;

– формуються навички створення й використання інформаційних баз даних, які необхідні у освітній діяльності, забезпечити доступ до мережі інформації;

– удосконалюються навички створення комп'ютерної візуалізації навчальної інформації з природничо-математичних дисциплін [6].

Висновок. Впровадження ІКТ технологій на курсах підвищення кваліфікації вчителів природничо-математичних дисциплін, не лише підвищує професійну компетентність вчителів, але допомагає їм оволодіти сучасні програмні ресурси, а також впроваджувати їх в освітній процес та підвищувати якість навчання.

Засвоєння інформаційних технологій та педагогічних програмних засобів дозволить учителям природничо-математичних дисциплін використовувати ці ресурси на своїх уроках, що мотивує учня та унаочнює навчальний матеріал, що сприяє кращому його засвоєнню, а також дозволяє проводити цікаві досліди та практичні роботи. Застосування інформаційно-комунікативних технологій на курсах підвищення кваліфікації вчителів природничо-математичних дисциплін, забезпечує готовність вчителів до використання отриманих знань та навичок з інформаційних технологій в своїй професійній діяльності в ЗЗСО.

Список літератури:

1. Актуальні проблеми математики, фізики і технологічної освіти : збірник наукових праць. Випуск 7. Вінниця : ТОВ фірма «Планер», 2010. 524 с.
2. Кадемія М. Ю., Шахіна І. Ю. Інформаційно-комунікаційні технології в навчальному процесі : навчальний посібник. Вінниця : ТОВ Планер, 2011. 220 с.
3. Гуревич Р. С. Теорія і практика навчання в професійно-технічних закладах : монографія. Вінниця : ТОВ «Планер», 2009. 410 с.
4. Жалдак М. І., Шут М. І., Жук Ю. О., Дементівська Н. П., Пінчук О. П., Соколюк О. М., Соколов П. К. Мультимедійні системи як засоби інтерактивного навчання : посібник. Київ : Педагогічна думка, 2012. 112 с.
5. Педагогічні науки: теорія, історія, інноваційні технології / гол. ред. А. А. Сбруєва. Суми : Вид-во СумДПУ імені А. С. Макаренка. 2014. № 3(37). 472 с.
6. Подліняєва О. О. Використання сучасних інформаційно-комунікативних засобів розвитку фахівця в умовах інформаційно-технологічного суспільства. *Комп'ютер у школі та сім'ї*. 2013. № 6. С. 13–15.
7. Солдатенко М. М. Неперервна освіта як засіб професійного становлення і технологій під час викладання предметів галузі «Суспільствознавство». *Вісник Вінницького політехнічного інституту*. 2011. № 2. С. 188–191.
8. Ткачук Г. В. Практично-технічна підготовка майбутніх учителів інформатики в умовах змішаного навчання : монографія. Умань : Видавець Соцінський М. М., 2018. 318 с. URL: <http://dspace.udpu.edu.ua/handle/6789/9299>

References:

1. Aktualni problemy matematyky, fizyky i tekhnologichnoï osvity: zbirnyk naukovukh prats (2010) [Current issues of mathematics, physics and technological education: collection of scientific papers], issue 7. Vinnytsia: Planer. (in Ukrainian)
2. Kademiya M. Yu., Shakhina I. Yu. (2011) Informatsiyno-komunikatsiyni tekhnologii v navchalnomu protsesi: navchalnyi posibnyk [Information and communication technologies in the educational process: tutorial]. Vinnytsya: Planer. (in Ukrainian)
3. Hurevych R. S. (2009) Teoriia i praktyka navchannia v profesiino-tekhnichnykh zakladakh: monohrafiia [Theory and practice of teaching in vocational schools: monograph]. Vinnytsia: Planer. (in Ukrainian)
4. Zhuk Yu. O. (ed.) (2012) Multymediini systemy yak zasoby interaktyvnoho navchannia: posibnyk [Multimedia systems as a means of interactive learning: guide]. Kyiv: Pedagogichna dumka. (in Ukrainian)
5. Sbruieva A. A. (ed.) (2014) Pedagogichni nauky: teoriia, istoriia, innovatsiini tekhnologii [Pedagogical sciences: theory, history, innovative technologies]. Sumy: Vyd-vo SumDPU imeni A. S. Makarenka, no. 3(37).
6. Podliniaieva O. O. (2013) Vykorystannia suchasnykh informatsiino-komunikatyvnykh rozvytku fakhivtsia v umovakh informatsiino-tekhnolohichnoho suspilstva [The use of modern information and communication development of the specialist in the information technology society]. *Kompiuter u shkoli ta simi*, no. 6, pp. 13–15.
7. Soldatenko M. M. (2011) Neperervna osvita yak zasib profesiinoho stanovlennia i tekhnologii pid chas vykladannia predmetiv haluzi "Suspilstvoznnavstvo" [Continuing education as a means of professional development and technology in the teaching of subjects in the field of "Social Sciences"]. *Visnyk Vinnytskoho politekhnichnoho instytutu*, no. 2, pp. 188–191.
8. Tkachuk G. V. (2018) Praktychno-tekhnichna pidhotovka maibutnikh uchyteliv informatyky v umovakh zmishanoho navchannia: monohrafiia [Practical and technical training of future teachers of computer science in terms of blended learning: monograph]. Uman: Vydavets Sochinskyi M. M. Retrieved from: <http://dspace.udpu.edu.ua/handle/6789/9299> (in Ukrainian)

ФІЛОЛОГІЧНІ НАУКИ

DOI: <https://doi.org/10.32839/2304-5809/2022-5-105-28>

УДК 811.161.2'367

Баракатова Н.А.

Національний технічний університет «Дніпровська політехніка»

СЕМАНТИКО-ФУНКЦІОНАЛЬНА ТРАНСПОЗИЦІЯ СПОЛУЧНИКІВ ПІДРЯДНОСТІ ЗІ ЗНАЧЕННЯМ ПРИЧИНИ

Анотація. У статті розглядається ядро-периферійна структура семантики причинових сполучників підрядності *бо, тому, тому що, через те що* у художніх текстах другої половини – кінця ХХ ст. Ядерна семантика одиниць цієї граматичної категорії реалізується переважно в складних складнопідрядних реченнях, однак семантичні зрушення найбільш повно представлені у випадках найближчої та віддаленої, аж до найвіддаленішої, периферійної позиції. Транспозиція семантико-синтаксичної функції цих сполучників найвиразніше виявляється у разі їхнього вживання під час творення приєднувальних конструкцій. У таких структурах спостерігається як часткове збереження первинного синтаксичного значення, так і повна його руйнація, аж до цілковитої втрати (напр., у сполучнику *бо*). Спільними для всіх розглянутих у роботі традиційно причинових сполучників є змістові зрушення в бік пояснення, уточнення та доповнення у найближчій периферійній позиції.

Ключові слова: сполучник, ядерна семантика, периферійні значення, семантико-синтаксична функція, первинні й вторинні функціональні зв'язки.

Barakatova Neonilla

Dnipro University of Technology

SEMANTIC-FUNCTIONAL TRANSPOSITION OF CONJUNCTIONS OF SUBORDINATION WITH THE MEANING OF CAUSE

Summary. The article deals with the nuclear-peripheral structure of the semantics of the causal conjunctions of subordination *for, because, because of* in the fiction texts of the second half to the end of the 20th century, in particular by O. Honchar, J. Musyketyk, V. Drozd. The core semantics of the units of this grammatical category is realized mainly in complex compound sentences, but the semantic shifts are most fully represented in the cases of the nearest and farthest, up to the most distant, peripheral position. The transposition of the semantic-syntactic function of these conjunctions is most pronounced in the case of their use in the creation of connecting structures. In such structures, there is both partial preservation of the original syntactic meaning and its complete destruction, up to complete loss (eg, in the conjunction *for*). Additional meanings of explanation, addition, clarification, continuation, comment, certain remark (for the conjunction *for*), explanation, and consequence (conjunctions *because* and *because of*, which can be complicated by conjunctions and particles) are most consistently realized in secondary functional connections, increment of new content, assumptions, doubts, clarifications, concretization, deepening of the content of the main message (conjunction *because*). Common to all traditionally causal conjunctions considered in the paper are semantic shifts towards explanation, clarification and addition in the nearest peripheral position. This expansion of semantic-functional parameters – from subordination to coordination and vice versa, due to the conjunctive meaning of joining to different shades and nuances of subjunctive conjunction, suggests that the latest classification presented in functional grammar can be further deepened and refined. Thus, we can talk about the functional transposition of conjunctions, due to the context. Further prospects of the study are a detailed description of the nuclear-peripheral semantics of other conjunctions, highlighted by traditional and modern grammar in order to further develop the partial linguistic corpus of modern Ukrainian literary language, using examples of artistic and other styles.

Keywords: conjunction, nuclear semantics, peripheral meanings, semantic-syntactic function, primary and secondary functional connections.

Постановка проблеми. Розвиток морфологічного рівня української мови, який ще донедавна вважався одним з найбільш сталих, сьогодні значно активізований за рахунок не лише поглибленого вивчення граматичних категорій тих чи тих повнозначних слів, але й серед іншого семантики й функцій слів службових, про що свідчить насамперед розширення термінологічного апарату власне найменувань таких одиниць мови. А. Загнітко, напр., називає їх «одиницями службовості» [4, с. 187] і при цьому наводить цілу низку інших термінальних, уживаних в науковому обігу: «...інколи їх називають граматичними словами, граматично частковими

словами, залежними словами, неповнозначними частинами мови / неповнозначними словами, несамостійними словами, порожніми словами, синкатегорематичними словами, синсемантичними словами, з'єднувальними / сполучувальними словами, формальними словами, частковими словами, частинками речення, частками мови...» [цит. за: 4, с. 188]. Потреба в поглибленому вивченні слів, неспроможних виступати самостійно у функції членів речення, але призначених виражати різноманітні семантико-синтаксичні відношення між повнозначними словами, зумовлена, на нашу думку, передовсім значною вагою службових слів у різних дискурсивних практиках.

Аналіз останніх досліджень і публікацій.

Сучасні граматичні теорії, на думку дослідниці О. Селіванової [7, с. 440–441], розглядають частини мови як класи слів, яскраві частиномовні ознаки яких властиві не всім елементам класу, при цьому частину мови кваліфікують як функціонально-граматичне поле, домінанта (ядро) якого має ознаки найбільшої спеціалізованості у вираженні інваріантного змісту й найбільш формальної регулярності відповідно до цього змісту; периферія характеризується можливою розмитістю цих властивостей класу, виключеннями, синкретизмом. Слова із загальним інваріантним змістом формують домінанту частин мови; слова з невластивими категорії інваріантними змістами або з нерегулярними формами – периферію. «Грамматичний словник української мови: сполучники» К. Городенської [3] не лише подає кон'юнктиви як структурувальні елементи службовості в різних дискурсивних практиках, але й фіксує основні вияви типової / нетипової службовості. Водночас вперше в сучасній україністиці авторка акцентує на синкретизмі окремих сполучників, наявності в їхньому функційному вияві ядра і периферії тощо. Важливим, за висловом А. Загнітка, постає визначення ємності функційного виміру того чи того службового слова та набуття ним все нових і нових смислових відтінків, що особливо є значущим і важливим для з'ясування формування синкретичної семантики [4, с. 190]. Інші дослідники, зокрема Г. Вельська [1], О. Ковтун [5], М. Косарева [6], різні аспекти причинових сполучників підрядності розглядали під традиційним кутом зору.

Виділення не вирішених раніше частин загальної проблеми. Незважаючи на поглиблення традиційної для морфологічної науки диференціації сполучників, здійсненій у науковій розвідці К. Городенської [2], що вможливило виокремити семантичні групи сполучників сурядності, підрядності, сурядності-підрядності та підрядності-сурядності, зрушення в семантиці і розширення вторинних функцій цієї частини мови дає підстави говорити про подальше семантико-синтаксичної позиції периферії, зокрема в художньому дискурсі сучасної української мови.

Формулювання цілей статті. За мету в роботі ставилося з'ясування семантико-синтаксичних функцій причинових сполучників підрядності в периферійній позиції шляхом розширення їхнього змісту у вторинних функціональних зв'язках. Реалізація окресленої мети здійснювалася на матеріалі художніх текстів другої половини – кінця ХХ століття.

Виклад основного матеріалу. Сполучники підрядності *бо*, *тому що*, *через те що* ємністю ядерного значення демонструють причинову семантику. Водночас вони виступають у тексті засобами поєднання частин у приєднувальних конструкціях, що становить їхню найближчу периферію.

Найбільш уживаним серед них є сполучник *бо*, який у складнопідрядному реченні має семантику вказівки на причину, що викликає дію головного речення. У периферійній функції приєднання цей сполучник вирізняється невеликою кількістю значень, які часто накладаються одне на одне. Так, він приєднує компонент, що називає причи-

ну дії базової частини: *Не пригинайтеся, тату, випростайтеся... Бо так мені не видно!* (О. Гончар) і залежить від дієслова-присудка.

Уживання сполучника після паузи, характерної для кінця речення, формує більш віддалену периферію. Поява іншого смислового навантаження пояснюється насамперед самою природою приєднання, коли друга частина містить додаткове повідомлення до основної. Тож у такому разі нашаровується пояснювальний відтінок, який частіше стосується всього основного повідомлення, і тоді майже не пов'язаний з причинним характером сполучника *бо*: *Прикурувши нарешті, Бугор кинув сірник, не затоптавши, довелося це зробити Кульбаці. Бо з вогнем у спеку не жартує* (О. Гончар).

Смислові відношення пояснення між частинами текстової одиниці виникають також тоді, коли залежний елемент стосується якогось другорядного члена речення: *Мабуть, не даром в людині виникає бажання час від часу занурюватися у світ дитинства... Бо там світ совісті й чистоти* (О. Гончар). Посилення цієї ролі додаткової думки й надання їй уточнювального відтінку відбувається за рахунок повторів в обох частинах приєднувальних конструкцій однакових лексичних елементів: *Шура слухала і не могла наслухатися цієї грізної музики. Бо це була не просто музика, це була її, Шурина, власна сила, її прорізунок, її майбутнє* (О. Гончар).

Втрата приєднуваним компонентом структурних ознак підрядного речення відбивається на семантико-синтаксичній функції сполучника, і власне, якщо семантично основна і приєднана частини співвідносяться як головне і другорядне речення, то граматично такої відповідності немає: – *Сядь. Бо коли ти стоїш поруч мене, ти завжди висока, а я малий, – сказав Серьожка* (О. Гончар). У цих випадках ядерне значення причини майже відсутнє, а на перший план висувається пояснювальна роль. Частини приєднувальних конструкцій мають спільне семантичне наповнення, що характерне для діалогічного мовлення з приєднуваною одиницею в позиції до слів автора: – *Це я виняток тобі роблю, скаже до Механізатора. – Бо колись і сам ХТЗ сидів, знаю ваш хліб...* (О. Гончар). Саме значна відірваність від основного повідомлення сприяє появі у причинового сполучника *бо*, крім семантики приєднання, ще й найпериферійнішого значення пояснення.

Майже повною втратою ядерного значення причини вирізняється сполучник *бо*, коли приєднує одиниці з максимально послабленим логічним зв'язком. Такі елементи можуть сприйматися як звичайне додаткове повідомлення: *Сідаєте? Бо я поспішаю* (В. Дрозд); *Прошу не ображати. Бо теж можу...* (Ю. Мушкетик). Периферійне значення додавання з'являється, коли граматична або навіть семантико-граматична структура частин хоч чимось відрізняється від структури складнопідрядних речень. У випадках найвіддаленішої транспозиційної перспективи ці конструкції характеризуються появою додатково-пояснювального значення: – *Гаразд, ходім, сама проведу тебе трохи, – ступила вона від тачанки. – Бо в мене такі мордотряси, що просто не впускають* (О. Гончар).

Повна втрата периферійного пояснювального відтінку спостерігається, коли між частинами зовсім немає семантичної і граматичної відповідності складнопідрядним реченням. Наявність між основним і приєднуваним компонентами слабого зв'язку викристалізовує в приєднуваній частині звичайну додаткову інформацію: – *Взагалі не хвилюйся, – Галина глянула круглими, чорними, як терен, очима на Лялю. – Бо останнім часом ти стала наче якась холодніша зі мною* (О. Гончар).

Якщо приєднувана сполучником бо одиниця становить собою складнопідрядне речення з підрядними допустовими чи умовними, то з'являється не просто неядерне значення додаткової інформації, а вона містить певне зауваження, коментар, що є відображенням його крайньої семантико-синтаксичної периферії: *Підлітком був, коли підхопило його гуляйпільським вітром. Бо хоч будь ти посліднім у житті, а колись таки й тобі закортить свободи скуштувати* (О. Гончар).

Таким чином, сполучник бо у вторинних функціональних зв'язках виступає не лише із семантикою приєднування як функції сполучників сурядності: зберігаючи своє первинне значення причини, він також може набувати змістових нашарувань – пояснення, уточнення, додавання, коментаря, що відбиває здебільшого його крайню, найвіддаленішу транспозиційну перспективу.

Сполучникам *тому, тому що* властива вторинна функція пояснювання в (парцельованій) приєднувальній позиції: *Брав, кажуть, він для своїх скрипок дерево з гірських верхів, вистояне, наспіване вітрами... Тому й скрипки виходили з-під його руки найспівучіші в світі* (О. Гончар). Наслідкова семантика периферії накладається на приєднувальну значно рідше. При цьому поява частки *й* підкреслює приєднувальне значення в другій частині конструкції з цими сполучниками, а наявність частки *то* посилює пояснювальну роль самого сполучника: *Тільки збільшивши в чотириста п'ятдесят разів, починаєш бачити цю пилужинку, власне, мініатюрну скалку заліза. Тому-то вона добре летить і легко завоюється організмом* (О. Гончар).

До складу цієї сполуки підрядності може входити вставне слово *може*, виконуючи не лише функцію поєднання частин, а ще й надання модальної оцінки висловленню, зокрема сумніву, припущення. Посилювати значення сполучника здатна означальна частка *саме*, відповідно увіражуючи пояснювальну семантико-синтаксичну роль: *Болисть? Чи, може, саме тому й варто братися, що болисть?* (О. Гончар).

Досить продуктивним є вживання сполучника *тому що* в поєднанні з іншими сполучниками сурядності і частками: *і (але) + не, тільки, чи + тому що: Трої теж не було, доки не знайшовся сміливець, котрий прийшов і відкопав її з-під нашарування віків. І тільки тому, що повірив Гомеровим поемам* (О. Гончар). Кожен компонент сполуки виконує свою роль у створенні значення. Вона може виступати як однорідна чи контрастна із вказівкою на первинну функцію причини, що може мати периферійний відтінок підсилення завдяки частці *тільки*, сумніву че-

рез наявність частки *чи*, виділення і підсилення завдяки поєднанню *не тільки*, заперечення, коли частка *не* стоїть перед підрядним сполучником причини. У такому разі приєднувана цією сполукою частина має додаткове пояснювальне, а не лише причинове значення підрядності.

Активно функціонують у художніх текстах одиниці, приєднані за допомогою сполучника *через те що*, який у цій вторинній ролі часто поєднується з іншими засобами. Ці компоненти виступають із значенням вказівки на причину того, про що йдеться в базовому повідомленні. Вставні слова, частки та інші сполучники, що супроводжують у тексті цей показник приєднувального зв'язку, надають нового змісту: *Мабуть, людині не можна відриватися від рідного берега. Й не тільки через те, що тоді її нікому провідати* (Ю. Мушкетик). Ці елементи ускладнюють значення і функцію сполучника в приєднуваному компоненті, сприяють природженню нового змісту в ньому і нашаруванню на основні причинові відношення між частинами нової периферійної семантики – зокрема сумніву, припущення, уточнення, конкретизації тощо.

На відміну від підрядного зв'язку, де основну сполучникову дію виконує сполучник *що*, а прислівникова частина входить до складу головного речення на правах його члена, у периферійній позиції приєднування бере участь уся ця сполука, причому іноді може відбуватися такий перерозподіл призначень його складових, при якому роль засоба зв'язку зосереджується тільки на прислівниковій частині: *А Вадим кохав давно і жив коханням. Через те йому жилося легше та мрійніше* (Ю. Мушкетик). У таких конструкціях підрядності, крім приєднувальної функції, додана дума виступає пояснювальним, висловлює нову суттєву інформацію, що поглиблює зміст основного повідомлення в цілому, формуючи при цьому віддалену периферійну семантику сполучника. За допомогою такого засоба зв'язку поєднуються елементи, віднесені до формально відділених відрізків тексту: *Все-таки невідомо, який дідко мотається в цих очеретяних нетрях.*

І через те страшно Мокієві (Ю. Мушкетик). Завдяки вторинному семантико-синтаксичному зв'язку, реалізованому в приєднувальній конструкції, відбувається структурна організація тексту.

Висновки і перспективи. Ємність периферійного значення сполучників підрядності з ядерною семантикою причини вирізняється багатством нюансів. Спільними для всіх розглянутих у роботі кон'юнктивів є змістові зрушення в бік пояснення, уточнення та доповнення в найближчій периферійній позиції зі змістом приєднування. Крім того, кожен зі сполучників виявив індивідуальний набір вторинних семантико-синтаксичних функцій у периферійній позиції. Випадки цілковитої нівелиації основного значення причини спостерігалися лише в сполучника бо. Подальша перспектива дослідження постає в детальному описі ядерно-периферійної семантики інших сполучників, виділюваних традиційними та новітніми граматиками, з метою подальшої розбудови частининомовного корпусу сучасної української літературної мови на прикладах текстів художнього та інших стилів.

Список літератури:

1. Весельська Г.С. Причинові сполучники в сучасному інформаційному просторі. *Слобожанська бесіда – 12. Лінгвістика тексту і вивчення української ментальності*. Вип. 12. Старобільськ, 2019. С. 63–67.
2. Городенська К.Г. Граматичний словник української мови: сполучник. Київ-Херсон : Інститут української мови НАН України; Херсонський державний університет, 2007. 340 с.
3. Городенська К.Г. Сполучники української мови. Київ, 2010.
4. Загнітко А.П. Теорія граматики і тексту : монографія. Донецьк : ДонНУ, 2014. 480 с.
5. Косарева М.М. Динамічні процеси в системі сполучників сучасної української літературної мови : дис. ... кандидата філол. наук : 10.02.01. Київ, 2012. 240 с.
6. Ковтун О.В. Функціонально-семантична кореляція сполучників і сполучних комплексів у сучасній українській літературній мові : дис. канд. філол. наук : 10.02.01. Київ, 2012. 20 с.
7. Селіванова О.О. Сучасна лінгвістика: напрями та проблеми. Полтава : Довкілля-К, 2008. 712 с.

References:

1. Veselska H.S. (2019) Prychynovi spoluchnyky v suchasnomu informatsiinomu prostori [Causal connectors in the modern information space] *Slobozhanska beseda – 12. Lihvistyka tekstu i vyvchennia ukrainskoi mentalnosi [Slobozhanska Beseda – 12. Linguistics of the text and study of the Ukrainian mentality]*, vol. 12, pp. 63–67.
2. Horodenska K.H. (2007) Hramatychnyi slovnyk ukrainskoi movy: spoluchnyk [Grammatical dictionary of the Ukrainian language: conjunction]. Kyiv-Kherson: Institute of Ukrainian Language of the National Academy of Sciences of Ukraine; Kherson State University. (in Ukrainian)
3. Horodenska K.H. (2010) Spoluchnyky ukrainskoi movy [Connectors of the Ukrainian language]. Kyiv. (in Ukrainian)
4. Zahnitko A.P. (2014) Teoriia hramatyky i tekstu: monohrafiia [Theory of grammar and text: monograph]. Donetsk: DonNU. (in Ukrainian)
5. Kosarieva M.M. (2012) Dynamichni protsesy v systemi spoluchnykiv suchasnoi ukrainskoi literaturnoi movy: dys. ... kandydata filol. nauk: 10.02.01 [Dynamic processes in the system of connectors of modern Ukrainian literary language: dis. ... Ph.D. Science: 10.02.01]. Kyiv. (in Ukrainian)
6. Kovtun O.V. (2012) Funktsionalno-semantychna koreliatsiia spoluchnykiv i spoluchnykh kompleksiv u suchasni ukrainskii literaturnii movi (dys. kand. filol. nauk: 10.02.01) [Functional-semantic correlation of connectors and connecting complexes in the modern Ukrainian literary language (dissertation: Candidate of Philological Sciences: 10.02.01)] Kyiv. (in Ukrainian)
7. Selivanova O.O. (2008) Suchasna lihvistyka: napriamy ta problemy [Modern linguistics: directions and problems]. Poltava: Dovkillia-K. (in Ukrainian)

DOI: <https://doi.org/10.32839/2304-5809/2022-5-105-29>

УДК 811.161.2

Волошина Т.М.

Національна академія статистики, обліку та аудиту

ЕЛЕКТРОННЕ ДІЛОВЕ ЛИСТУВАННЯ: МОВНО-КОМУНІКАТИВНА СПЕЦИФІКА ТА ЕТИКЕТ

Анотація. У статті досліджено теоретичні аспекти особливостей електронного ділового листування. Сформовано основні вимоги до надсилання та оформлення електронних ділових листів. Систематизовано основні принципи створення та правила написання електронних ділових листів. Проаналізовано комунікативні стратегії в електронному діловому листуванні та мовні засоби для реалізації позитивного іміджу ділової людини. Систематизовано технічні правила оформлення електронних ділових листів. Проаналізовано особливості використання мовних засобів та стилю спілкування у структурно-композиційному оформленні текстів електронних ділових листів. Виявлено особливості етикету електронного ділового листування та представлено основні правила їх застосування.

Ключові слова: електронний діловий лист, етикет листування, мовні засоби реалізації, структура тексту листа, створення листа, оформлення листа, надсилання листа.

Voloshina Tetiana

National Academy of Statistics, Accounting and Auditing

ELECTRONIC BUSINESS CORRESPONDENCE: LINGUISTIC AND COMMUNICATIVE SPECIFICS AND ETIQUETTE

Summary. The article investigates the theoretical and practical aspects of the features of electronic business correspondence – a new modified speech genre of modern Ukrainian literary language. Electronic business letter is one of the varieties of this genre and has a number of advantages: the efficiency of information exchange, efficiency, ease of use, accessibility in time and space. The basic principles of creating such a letter form their own requirements for writing: the elements of creating an e-mail with a valid address, the minimum volume and a clear structure of the text. Technical design rules include the correct choice of fonts, the appropriateness of the use of special characters, symbols and the size of attachments. The communicative strategies of electronic business correspondence are studied, first of all the self-presentation aimed at modeling the positive image of a business person, which is achieved by successful use of specific language tools. The peculiarities of the use of language tools in electronic business letters are analyzed: forms of address, language clichés, established phrases and expressions (mostly simple sentences). Structural and compositional design involves a clear separation of the following elements: greetings, presentations, wording of the purpose of the letter, call or encouragement to action, farewell, signature. The expediency of using neologisms, terms, professional vocabulary, English slang and abbreviations in the texts is analyzed. Such correspondence is characterized by an adequate style of communication, partly conversational, free, but, most importantly – impeccable literacy and compliance. A system of rules of etiquette and culture of speech behavior of users is formed. Ethical aspects include compliance with the rules of sending and forwarding messages, providing a quick response, resolving conflicts. Speech culture is focused on maintaining a neutral tone of communication, without emotionally colored, ironic, abusive words, avoiding the imperative mood of the verb and accusatory nuances of expression. The use of irony or sarcasm, arrogance and incorrectness in communication is generally unacceptable.

Keywords: electronic business letter, correspondence etiquette, language means of realization, letter text structure, creating a letter, registration of the letter, sending a letter.

Постановка проблеми. Активний розвиток сучасного Інтернет-спілкування зумовив формування “нового мережевого способу життя і мислення, суттєво впливає на мовну ситуацію” [8, с. 217], а також вироблення правил етикетної поведінки. Відповідно формується новий стиль мережевого спілкування, що відображає специфіку масової інтернет-спільноти, виробляє власну жанрову систему й при цьому істотно впливає на мовленнєву поведінку суспільства. Це зумовлює нові напрямки й аспекти наукових досліджень не лише функціонування мови, а й вироблення мовленнєвого апарату сучасних фахівців.

Так, в межах сучасного стилю Інтернет-спілкування відбувається модифікація мовленнєвих жанрів, зокрема відповідно до призначення, мети й сфери застосування виокремлення електронного ділового листування, що активно формує власні специфічні мовні засоби реалізації, правила мовленнєвої поведінки та етикету.

Нині у сфері ділового професійного спілкування невід’ємною і пріоритетною складовою сучасної Інтернет-комунікації є ділове листування електронною поштою (на відміну від меседжів, чатів, телекомунікації на різних платформах), оскільки воно є надійнішим, чіткішим, зрозумілішим, структурованішим.

Актуальним постає питання електронного ділового листування у професійній діяльності, що передбачає проставлення пріоритетів на формуванні у фахівців стратегій професійно-орієнтованого спілкування та мовнокомунікативної компетентності відповідно до прагматичних установок та психологічних особливостей комунікантів.

Вважається, що нині електронна пошта – це вже в минулому, як неефективний спосіб спілкування. Проте, у професійній діяльності надається перевага електронному діловому листуванню, через оперативність, простоту у використанні та доступність у просторі і часі.

У соціокультурному аспекті фахівець виступає головним фігурантом акту професійного спілкування і повинен бути зорієнтований на стратегію самопрезентації, яка передбачає моделювання власного професійного іміджу завдяки коректному вибору і застосуванню мовних засобів реалізації з дотриманням основних правил етикету та нетикету.

Аналіз останніх досліджень і публікацій. Інтернет-комунікація є предметом лінгвістичних досліджень кінця ХХ – початку ХХІ століть. Аналіз досліджень проблеми на сьогоdnішній день вітчизняних та зарубіжних мовознавців показав висвітлення таких питань: 1) специфіка інтернет-дискурсу та Інтернет-комунікація у функціональному аспекті: як жанрова диференціація спілкування в інтернеті, так і специфіка окремих жанрів інтернету (Н. Андрианова, В. Базилев, А. Бушев, Є. Вавілова, Є. Горошко, Л. Іванов, Л. Капанадзе, Л. Компанцева, Н. Лепшеєва, М. Макаров, С. Михайлов, Є. Распошніна, Н. Рогачова, А. Селютин, Н. Трофимова, О. Усачова, Л. Щіпіцина та ін.); 2) комп'ютерний дискурс та його характеристики у межах синхронії-діахронії; Інтернет-комунікація (Д. Крістал, Ф. Бацевич, О. Галічкіна, О. Горошко, С. Матвеева, С. Данилюк та ін.); 3) комунікативні стратегії в професійному дискурсі (Ф. Бацевич, О. Винник, П. Данейко, О. Іріханова, О. Іссерс, Т. Ларіна, І. Мельник, Л. Морська та ін.); 4) вимоги до оформлення електронних ділових листів (В. Єсауленко, Офіційний сайт Кадровик та ін.). Проте, на нашу думку, недостатньою мірою вивченим є питання культури й етики електронного ділового листування як складової мовнокомунікативної компетентності фахівця у професійній діяльності. Нині немає чітко прописаних нормативних актів щодо сформованої системи правил вживання в електронному діловому листуванні мовних засобів і усталених зворотів, оформлення та надсилання таких листів та етичні питання спілкування засобами електронної пошти у ділових відносинах. В окремих інтернет-ресурсах є лише поодинокі спроби частково представити аспекти етикету в електронному діловому листуванні та правила їх написання й надсилання.

Метою дослідження є розкриття теоретичної сутності й змісту поняття “Електронний діловий лист”, спроба узагальнити й систематизувати основні правила його написання та особливості етикету електронного ділового листування у професійній діяльності. Реалізація поставленої мети передбачає вирішення **завдань**: формування у фахівців понятійного апарату про спосіб спілкування – електронний діловий лист, особливості його створення, надсилання, оформлення, структуру й використання мовних засобів у тексті та правила етикету.

Виклад основного матеріалу. Нині у професійній діяльності електронний діловий лист є одним із найефективніших способів обміну інформацією, здійснення переговорів, підтвердження результатів і протоколів зустрічей для домовленостей тощо. Таке листування також може слугувати доказом у судах, внутрішніх розслідуваннях.

На відміну від інших способів Інтернет-комунікацій, зокрема месенджерів, електронні ді-

лові листи чітко фіксують ключові домовленості і тимчасові рамки, вони вагомніше, доцільніше і зрозуміліше виступають на підтвердження всього написаного, з фіксацією рішень і висновків у текстах. Також важливим при цьому є те, що в електронній поштовій адресі має бути правильний підпис, де вказуються деталі професійної приналежності.

Так, основою професійного успіху фахівця у сучасному світі є навички ефективного спілкування, передусім ділового листування електронною поштою. Тож, до основних аспектів такого листування можна віднести: 1) основні правила електронного ділового листування;

2) комунікативні стратегії в електронному діловому листуванні;

3) особливості створення й оформлення електронних ділових листів (структура листа);

4) особливості використання мовних засобів у текстах таких листів;

5) дотримання правил ділового етикету в електронному спілкуванні.

Таким чином, усі зазначені аспекти, загалом становлять систему правил етикету та культури мовленнєвої поведінки користувачів при електронному діловому листуванні.

Основні правила електронного ділового листування. Оскільки сучасне електронне ділове листування здійснюється в умовах не просто масової, а глобальної комунікації, яка поєднує світові інформаційні ресурси в єдину систему, то воно має свої особливості, на відміну від традиційного паперового листування, і водночас, реалізується перш за все в комунікативних та інформативних функціях [7; 8, с. 215].

Для змістовного, результативного й ефективного ділового спілкування засобами електронної пошти важливе обов'язкове дотримання основних етичних правил та культури мовленнєвої поведінки, враховуючи особливості створення й оформлення електронних ділових листів [8, с. 215–217; 9, с. 35].

По-перше, для серйозного сприйняття партнерами необхідно створити корпоративний домен з валідною адресою – ім'ям (surname@gmail.com), що дасть можливість серйозного сприйняття партнерами. Не можна вказувати в електронній адресі імена, особливо короткі, рід діяльності, посаду тощо, як от kleopatra1997@gmail.com, mashka2000@gmail.com, sasha.jurist@gmail.com, оскільки це знівелює престижність ділового іміджу [5; 6].

По-друге, усі ділові питання необхідно писати лише у листах, а не у месенджерах [4].

По-третє, завжди необхідно зазначати “тему листа” правильно і предметно, так, щоб було зрозуміло, про що йтиметься у листі [5; 6; 13].

Четверте, необхідно писати чітко, коротко, якомога ближче до теми і суті, без епітетів і яскравих описів, дотримуючись структури, загалом так, щоб прочитання листа зайняло не більше хвилини. Це збільшить шанс на те, що його точно прочитають [3; 5; 6; 13].

П'яте, не варто вмикати функцію “автоматичного прочитання” листа одержувачем, а замість функції “відповісти всім” доцільно обрати з переліку адресу автора ініціатора, а не всіх адресатів [5; 6; 13].

Шосте, не варто вклатати великі (важкі, понад 10 мегабайт) файли, які система адресата

може не прийняти. У такому випадку краще скористатися файлообмінником [5].

Комунікативні стратегії в електронному діловому листуванні реалізуються також за специфічними законами. Загалом в електронному діловому листуванні, як складовому компоненту сучасної Інтернет-комунікації [1, с. 224–226], пріоритетними є комунікативні стратегії, перш за все самопрезентація, спрямована на моделювання позитивного іміджу ділової людини [12, с. 175–177]. Для її реалізації необхідно використовувати мовні засоби, що точно відтворюють характер професійного дискурсу певної сфери діяльності.

Особливості створення й оформлення електронних ділових листів. По-перше, увагу адресата доцільно привертати правильним оформленням тексту. Писати необхідно чітко, коротко, відповідно теми листа і по суті. Зміст повинен бути лаконічним. Потрібно наводити тільки важливі деталі, факти, цифри, дотримуючись короткого викладу думок і використовувати найменше слів. Не можна вживати епітети і яскраві описи. Загалом обсяг тексту повинен бути таким, щоб його прочитання зайняло не більше хвилини. Також необхідно дотримуватися чіткої структури тексту, поділяючи його на абзаци, що значно спростить прочитання листа.

Обов'язковим при написанні електронного ділового листа є дотримання певної **структури**: привітання (традиційно у формі звертання), представлення, максимальне дотримання правила 5W (п'яти запитань: хто?, що?, де?, коли?, навіщо чи чому?), заклик чи спонукування до дії, прощання.

Діловий лист, особливо електронний, в усьому повинен відображати професіоналізм фахівця, тому варто використовувати адекватне, відповідне звернення до адресата. До незнайомих людей потрібно звертатися на ім'я, тільки на “ви” і з маленької літери [5; 6], а “Ви” з великої літери вживається до знайомих людей, чи в інших офіційних документах. В електронному діловому листуванні, за потреби можна скористатися застосунком CRM, що допоможе персоналізувати навіть дуже великі розсилки.

Обов'язково має бути вказівка мети такого листа (що саме потрібно від адресата), з наступного абзацу – інформація стосовно конкретного питання, з іншого абзацу – пояснення причин звернення та надання подробиць, і в останньому реченні варто висловлювати подяку адресатові й сподівання на вирішення питання (отримання відповіді): *“Дякую, з повагою...”*.

У завершенні листа обов'язково подається блок підпису, наприклад: *“З повагою, Іван Петренко”*; *“З найкращими побажаннями, Дмитро Ковалів”*. Перед підписом краще окремо написати прощання, потім ім'я і далі підпис (автоматичний підпис) з нового абзацу. Автоматичний підпис додає листу солідності і відповідно він краще сприймається адресатом. При можливості доцільніше використовувати електронний підпис.

Оскільки основний принцип ділового – це акцент на інтересах адресата, то дуже важливо у першому абзаці вживати “Ви”, наприклад: *Ви запитували нас (мене...); Ви хотіли отримати...; Ви згадували про...; Вам потрібно...* тощо [10]. А вже в останньому абзаці необхідно зроби-

ти акцент на тому що і коли одержить адресат у результаті виконання його запити чи пропозиції. Загалом обсяг листа повинен бути на один екран комп'ютера. Довгі фрази доцільно розбивати на декілька простих речень, щоб полегшити їх читання. Англійські слова, терміни чи професіоналізми (“дедлайн”, “FYI”) варто вживати в тому випадку, якщо є впевненість, що адресат їх розуміє.

Технічні правила оформлення електронного ділового листа також мають важливе значення для його прочитання адресатом і розуміння. Для написання такого листа необхідно вибирати шрифти, які коректно відображаються на будь-яких пристроях: Arial, Courier, Georgia,Tahoma, Times New Roman, без виділення тексту особливими шрифтами, складними для читання. Також не варто застосовувати різні кольори шрифту, кольорові маркери, яскраві заливки усього тексту, caps lock (великих літер).

У тексті слід використовувати як малі, так і великі літери, де це доречно – такий текст краще сприймається, ніж написаний лише малими, або тільки великими. Проте не варто використовувати великі літери для виділення головної думки.

Не можна ставити багато знаків оклику і знаків питання, щоб не викликати в адресата думки про пред'явлення претензій чи підвищений тон. Недопустимо додавати до тексту сленгові слова, скорочення і “смайлики”, оскільки це суперечить діловому стилю – вони прийнятні лише у неформальному електронному спілкуванні. Для візуального легкого сприйняття адресатом тексту доцільно використовувати абзаци, списки; до маркованого списку можна включити від трьох до п'яти пунктів, а до більшого списку застосовувати нумерацію. Для виділення важливих моментів у тексті варто скористатися курсивом, інструкції – жирним шрифтом, дати – підкресленням [13].

Особливості використання мовних засобів у структурно-композиційному оформленні текстів електронних ділових листів. Стил сучасного Інтернет-спілкування формує специфічну мовленнєву поведінку як суспільства у цілому [8, с. 212], так і мовні особливості окремого жанру електронного ділового листування, в якому водночас необхідно враховувати вимоги до традиційних паперових ділових листів.

Починаючи електронний діловий лист, як власне і традиційний паперовий, привітанням не можна вживати фразу на кшталт *“Доброго вечора”*, оскільки це може викликати роздратування адресата, і сприйматися як образа, бо не всі мають працювати 24/7 (цілодобово). Краще, звичайно вживати *“Доброго ранку”*, *“Добрий день”*, проте *“Добрий вечір”* буде не доречним, оскільки такі листи не варто писати під кінець робочого дня. Звертання, традиційно, прийнято вказувати у кличному відмінку: *шановна Маріно Олександрівно, шановний Андрію Максимовичу, пані Ірино, пане Владиславе*, а також *пане президенте, пане міністре* – до офіційних осіб.

У першому реченні з абзацу доречно висловити подяку за співпрацю, запрошення чи пропозицію і викласти основну ідею листа.

У випадку, якщо партнер забув надіслати відповідь, варто використати такі клішовані конструкції: *“нагадуємо, що добігають кінця встановлені терміни”*; *“наполегливо просимо вас*

розглянути цей лист до певного терміну”, “просимо вас підписати папери” [2; 3; 10; 11]. При цьому варто користуватися налаштуванням про отримання повідомлення, що адресат прочитав електронного листа. Якщо такий застосунок відсутній можна відправити лист повторно або зателефонувати йому стосовно надісланого листа.

У разі повідомлення адресата про певну відмову, доречно використовувати такі сталі конструкції: “повідомляємо про те, що...”; “докладно вивчивши ваш проект, ми з прикрістю повідомляємо, що не маємо змоги...”; “дякуємо за докладені вами зусилля, але ми не можемо прийняти вашу пропозицію” [2; 3; 10; 11].

У відповідях на зовнішній лист доречно вживати: “ми отримали ваш лист та взяли його до уваги”; “ми наразі розглядаємо ваш лист” [2; 3; 10; 11]. Не можна нехтувати відповіддю на “зовнішній” лист, якщо він передбачає продовження спілкування, – це вважається неввічливим.

Відповідаючи на запит про надання інформації, доречно процитувати його і вставити відповіді після кожного запитання, а на початку повідомлення написати вступне речення, наприклад: “Дивіться нижче...”; “Нижче наведено...” [2; 3; 10; 11].

Специфіка мовних засобів електронного ділового листування. Так, у першу чергу при написанні такого листа необхідно звернути увагу на особливості мови, усталених зворотів, кліше, структуру речень тощо. Основу мовних засобів реалізації електронного ділового листування становить літературна мова, почасти дозволяється використовувати розмовну мову. В електронних ділових листах варто вживати тільки загальноживані, загальновідомі й зрозумілі аббревіатури, які повинен знати й розуміти кожен фахівець своєї професійної діяльності. Загалом, краще використовувати слова зрозумілі й прийнятні для адресата. Писати необхідно коротко й чітко. Тож структура речень при цьому має бути простою, висловлювати закінчену думку, відображати одну тему, а думки потрібно викладати в логічній послідовності.

Для чіткого структурування думок, у тексті доцільно вичленювати абзаци, але, не переобтяжуючи текст складними конструкціями, оскільки вони важко усвідомлюються читачем, що може зайняти більше часу для прочитання.

Мовні кліше в електронних ділових листах варто використовувати такі, як і в паперових, зокрема усталені звороти: нагадування (“нагадаємо, що добігають кінця встановлені терміни”; “наполегливо просимо вас розглянути цей лист до певного терміну”); прохання (“просимо вас терміново оплатити рахунок”; “будемо вдячні, якщо ви повідомите про...”); відмови (“докладно вивчивши ваш проект, ми з прикрістю повідомляємо, що не маємо змоги...”; “дякуємо за докладені вами зусилля, але ми не можемо прийняти вашу пропозицію...”); відповіді (“Ми отримали ваш лист та взяли його до уваги”; “Ми наразі розглядаємо ваш запит”) тощо [11].

Ще один особливий момент, в електронному діловому листуванні дозволяється дещо вільний, розмовний стиль, що з іншого боку суперечить діловому листуванню. При цьому основні правила, як і у традиційному паперовому листуванні, залишаються незмінними – це бездоганна грамотність. Для цього необхідно стежити за викорис-

танням мовних засобів і дотримання норм сучасної української мови, а перед відправкою листа обов’язково ретельно перевіряти правильність написання слів, оскільки навіть одна помилка може спотворити професійний імідж.

Необхідно обирати адекватний стиль спілкування з адресатом [3], зрозумілою йому мовою, водночас поважно і коректно.

Ще один аспект вартий уваги – мовний ресурс активно поповнюється неологізмами, які умовно поділяються на групи: комп’ютерні терміни, інтернет-сленг, комп’ютерний сленг або жаргон та молодіжний [8, с. 216–217]. – їх також необхідно уникати при написанні листів.

Активного поширення серед користувачів інтернет-мережі набув англomовний інтернет-сленг через пріоритетність англійської мови у міжнародному спілкуванні та відносну легкість у розшифруванні англomовних аббревіатур, що набули відповідного розуміння й використання комунікантами [8, с. 217–220]. Проте, нові умови життя вимагають використання нових мовних засобів комунікації, або трансформації старих. Таким чином, сленг, як продукт користувачів інтернету, активно переходить у загальноживану лексику, а почасти й термінологічну. Відчутна тенденція до скорочення багатьох граматичних і фонетичних форм. Для фахівців важливе також розуміння і відмова від спеціально перекручених написів, скорочень чи побудови неправильних граматичних конструкцій, які, на думку мовознавців, педагогів, сприяють поширенню через інтернет неписьменності.

Дотримання правил ділового етикету в електронному спілкуванні. Окремо слід звернути увагу на уже сформовані в Інтернет-комунікації правила поведінки, певні традиції, своєрідну культуру спілкування – нетикет [1, с. 25–27; 8, с. 215–217; 9, с. 53–62]. Майбутній фахівець повинен не допускати порушення нетикету (образи, перехід на особистості, зловмисний відступ від теми (офтопик), реклама, самореклама у невідповідних місцях) у професійній діяльності. Кожен з учасників Інтернет-комунікації повинен дотримуватися загальноприйнятих правил.

Здебільшого електронні ділові листи, як і паперові, повинні відповідати діловому етикету, проте мають особливості щодо надсилання, оформлення та використання мовних засобів у них.

В електронному діловому листі потрібно дотримуватися нейтрального тону, натомість не вживати у тексті емоційно забарвлені слова і вислови, а також просторічні, іронічні, розмовні чи лайливі слова. Також недоречні експресивні слова зі зменшено-пестливими суфіксами, у значенні перебільшення та вигуків. Загалом у діловому електронному листуванні необхідно дуже обережно використовувати гумор, а краще зовсім уникати. Оскільки в таких листах неможливо відтворити ані емоції, ані інтонацію, то навіть звичайний знак «смайлик» може не передати тієї радісної атмосфери адресату. Недоречно використовувати жарти, лайки, сленгові слова, смайлики, дужечки замість смайликів чи картинки для настрою [5], особливо на початковій стадії знайомства.

Використання іронії чи сарказму в таких листах взагалі вважаються неприпустимими, тому що це може викликати негативне враження [10].

Також обов'язково потрібно уникати наказового способу, а для пом'якшення категоричності варто замінити їх словами “будь ласка”.

У разі виникнення конфліктної ситуації, для її загладження доцільно доповнити речення вставними конструкціями, типу “на жаль”. Необхідно використовувати позитивні формулювання замість негативних, щоб не лише згладити негативний контекст, а й уникнути обвинувальних відтінків. Так, замість речень із обвинувачення чи ультиматумом краще використовувати формулювання без обвинувального відтінку, наприклад: *Пам'ятаємо, що Ви завжди виконували взяті на себе зобов'язання...; Просимо, щоб Ваші колеги не порушували термінів подання щомісячних звітів...; Якщо Ви відмовляєтеся переглянути зазначені пункти договору, ми, на жаль, змушені будемо припинити співпрацю з Вашою компанією...* [13].

Доцільніше писати фрази з найменшим негативним контекстом. Загалом електронні ділові листи не можна використовувати для вирішення конфліктних ситуацій. Як би майстерно не було написано електронне повідомлення, воно не замінить у конфліктній ситуації звичайне спілкування. У такому випадку, доречніше зустрітися з опонентом або зателефонувати йому.

В електронних ділових листах не можна висловлювати зауваження, оскільки у письмовій формі вони сприймаються категоричніше й різкіше ніж в усній. Тому, доцільно робити зауваження чи критикувати при зустрічі віч-на-віч, як би складно це не було.

Важливими також є питання культури та етикету таких аспектів, як надсилання повідомлень, пересилання електронних повідомлень, надання швидкої відповіді. Електронного ділового листа краще надсилати протягом робочого тижня, щоб його першочергово прочитали. Не варто це робити під кінець робочого дня у п'ятницю та впродовж вихідних. Оскільки електронні повідомлення часто можуть пересилатися, необхідно передбачити, що адресат, в разі потреби, може передати його будь-кому. Тому особливо ретель-

но потрібно подавати посилання на інформацію, в тому числі й особисті характеристики, службову інформацію, різні показники тощо. Відповіді на отримані електронні ділові листи потрібно надавати якнайшвидше. Це сприятиме позитивній роботі з колегами, які усвідомлюють важливість ефективної та оперативної комунікації [4; 10].

Лист-нагадування доцільно надсилати не раніше, ніж через добу після отриманого повідомлення, а відповідати не пізніше з моменту отримання [5]. По можливості бажано відповідати на листи відразу, щоб не затягнути вирішення важливих питань і не створювати перешкоди для ефективної роботи інших працівників чи партнерів [3].

Окремо слід звернути увагу на уже сформовані в Інтернет-комунікації правила поведінки, певні традиції, своєрідну культуру спілкування – нетикет [1, с. 25–26; 9, с. 37–45], обов'язковою умовою якого є дотримання елементарних етичних норм користувачами, особливо у професійній діяльності.

Висновки. Отже, у роботі здійснено спробу систематизувати основні аспекти етикету електронного ділового листування, з урахуванням його особливостей, зокрема доцільності вживання специфічних мовних засобів і усталених звертотів у текстах та правил оформлення й надсилання листів. Оскільки, нині цей вид листування є однією з пріоритетних і ефективних форм спілкування фахівців у професійній діяльності, то фахівець повинен постійно підвищувати свій рівень мовно-комунікативної компетентності, моделюючи і вдосконалюючи цим власний професійний імідж. Такий системний підхід дає можливість фахівцям ефективно засвоїти й користуватися етичними правилами електронного ділового листування у повсякденному професійному спілкуванні з партнерами. Зважаючи на те, що цей вид листування є порівняно новою і водночас найактуальнішою формою спілкування, зокрема й ділового, що стрімко розвивається, вважаємо доцільними подальші детальні дослідження структурно-мовних аспектів означеної проблеми.

Список літератури:

1. Борисов В.А. Сучасна мовознавча Інтернет-комунікація. *Нова філологія*. 2013. № 55. С. 24–27. URL: http://nbuv.gov.ua/UJRN/Novfil_2013_55_8 (дата звернення: 20.11.2021).
2. Ділове листування – зразки службових листів. URL: <https://pozovna.in.ua/zrazki-listiv> (дата звернення: 10.04.2022).
3. Ділове листування по електронній пошті. URL: https://stud.com.ua/64191/menedzhment/dilove_listuvannya_elektronni_poshti (дата звернення: 10.04.2022).
4. Ділове листування, правила ефективних переговорів. URL: <https://promodo.ua/ua/blog/dilove-listuvannya-pravila-efektivnih-peregovoriv.html> (дата звернення: 10.04.2022).
5. Єсауленко Вікторія. Я вам пишу як і раніше у e-mail. Правила ділового листування. 18 кроків до змістовного електронного листа (2 жовтня 2019). URL: <https://biz.nv.ua/ukr/experts/ya-vam-pishu-po-prezhnemu-v-e-mail-pravila-delovoy-perepiski-segodnya-50045894.html> (дата звернення: 10.04.2022).
6. Єсауленко Вікторія. Як не потрібно писати листи. Як відправити імейл, який не розлютить, а порадує адресата (9 серпня 2020). URL: <https://biz.nv.ua/ukr/experts/dilove-listuvannya-poradi-yak-ne-zliti-adresata-pomilki-v-imeyl-50104929.html> (дата звернення: 10.04.2022).
7. Исторические этапы развития массовых коммуникаций. URL: <http://www.masscommunication.narod.ru/index-22.htm> (дата звернення: 20.11.2021).
8. Карпушина М., Чистякова О. Сучасна комунікація: особливості мовлення в мережі інтернет. *Філологічний дискурс*. 2016. Вип. 4. С. 212–221. URL: http://nbuv.gov.ua/UJRN/fild_2016_4_24 (дата звернення: 20.11.2021).
9. Кулик Є., Бартош О. Культура віртуального спілкування. Київ, 2010. 65 с.
10. Особливості етикету ділового електронного спілкування, формулювань у повідомленнях / Хмельницька обласна організація профспілки працівників охорони здоров'я України. URL: <https://medprof.km.ua/old/osoblyvosti-etyketu-dilovogo-spilkuvannya.html> (дата звернення: 10.04.2022).
11. Правила ділового листування / Офіційний сайт “Бібліотека Сумського державного університету”. URL: <https://library.sumdu.edu.ua/uk/biblioteka/library-projects/promotsii-chytannia/knyzhkovyi-bloh/879-dilove-listuvannya.html> (дата звернення: 10.04.2022).

12. Семеряк І.З. Формування стратегії самопрезентації майбутніх програмістів засобами дидактичної гри у процесі навчання іноземної мови професійного спілкування. *Науковий вісник Ужгородського національного університету. Серія : Педагогіка. Соціальна робота*. 2014. Вип. 34. С. 174–177. URL: <https://dspace.uzhnu.edu.ua/jspui/handle/lib/3536> (дата звернення: 20.11.2021).
13. Як писати електронні листи (9 листопада 2020). / Офіційний сайт Кадровик-01, 2022. URL: <https://www.kadrovik01.com.ua/article/4703-yak-pisati-elektronn-listi> (дата звернення: 10.04.2022).

References:

1. Borysov V.A. (2013) Suchasna movoznavcha Internet-komunikaciya [Modern linguistic Internet communication]. *Nova filologiya*, no. 55, pp. 24–27. Available at: http://nbuv.gov.ua/UJRN/Novfil_2013_55_8 (accessed November 20, 2021).
2. Dilove lystuvannya – zrazky sluzhbovych listiv [Business correspondence – samples of business letters]. Available at: <https://pozovna.in.ua/zrazki-listiv> (accessed April 10, 2022).
3. Dilove lystuvannya po elektronnij poshti [Business correspondence by e-mail]. Available at: https://stud.com.ua/64191/menedzhment/dilove_listuvannya_elektronnij_poshti (accessed April 10, 2022).
4. Dilove lystuvannya, pravyla efektyvnyx peregovoriv [Business correspondence, rules of effective negotiations]. Available at: <https://promodo.ua/ua/blog/dilove-listuvannya-pravila-efektivnih-peregovoriv.html> (accessed April 10, 2022).
5. Yesaulenko Viktoriya. Ya vam pyshu yak i ranishe u e-mail. Pravyla dilovogo lystuvannya. 18 krokiv do zmistovnoho elektronnoho lysta (2 zhovtnya 2019) [I am still writing to you in e-mail. Rules of business correspondence. 18 steps to a meaningful email (October 2, 2019)]. Available at: <https://biz.nv.ua/ukr/experts/ya-vam-pishu-po-prezhnemu-v-e-mail-pravyla-delovoy-perepiski-segodnya-50045894.html> (accessed April 10, 2022).
6. Yesaulenko Viktoriya. Yak ne potribno pysaty lysty. Yak vidpravyty imejl, yakuj ne rozlyuty, a poraduye adresata (9 serpnja 2020) [How not to write letters. How to send an email that will not make you angry, but will please the recipient (August 9, 2020)]. Available at: <https://biz.nv.ua/ukr/experts/dilove-listuvannya-poradi-yak-ne-zliti-adresata-pomilki-v-imejl-50104929.html> (accessed April 10, 2022).
7. Ystorycheskye etapy razvytyya massovykh kommunykaciy [Historical stages in the development of mass communications]. Available at: <http://www.masscommunication.narod.ru/index-22.htm> (accessed November 20, 2021).
8. Karpushyna M., Chystyakova O. (2016) Suchasna komunikaciya: osoblyvosti movlennya v merezhi internet [Modern communication: features of broadcasting on the Internet]. *Filologichnyj kurs*, no. 4, pp. 212–221. Available at: http://nbuv.gov.ua/UJRN/fild_2016_4_24 (accessed November 20, 2021).
9. Kulyk Ye., Bartosh O. (2010) Kultura virtualnogo spilkuvannya [The culture of virtual communication]. Kyiv, 65 p.
10. Osoblyvosti etyketu dilovogo elektronnoho spilkuvannya, formulyuvan u povidomlennyax / Hmelnyczka oblasna organizaciya profspilky pracivnykiv oxorony zdorovya Ukrainy [Features of etiquette of business electronic communication, wording in messages / Khmelnytsky regional organization of the trade union of health care workers of Ukraine]. Available at: <https://medprof.km.ua/old/osoblyvosti-etyketu-dilovogo-spilkuvannya.html> (accessed April 10, 2022).
11. Pravyla dilovogo lystuvannya / Oficijnyj sajт “Biblioteka Sumського derzhavnogo universytetu” [Rules of business correspondence / Official site of “Sumy State University Library”]. Available at: <https://library.sumdu.edu.ua/uk/biblioteka/library-projects/promotsii-chytannia/knyzhkovyi-bloh/879-dilove-listuvannya.html> (accessed April 10, 2022).
12. Semeryak I.Z. (2014) Formuvannya strategiyi samoprezentaciyi majbutnix programistiv zasobamy dydaktychnoyi gry u procesi navchannya inozemnoyi movy profesijnogo spilkuvannya [Forming a strategy of self-presentation of future programmers by means of didactic games in the process of learning a foreign language of professional communication]. *Naukovyj visnyk Uzhgorodskogo nacionalnogo universytetu. Seriya: Pedagogika. Socialna robota*, no. 34, pp. 174–177. Available at: <https://dspace.uzhnu.edu.ua/jspui/handle/lib/3536> (accessed November 20, 2021).
13. Yak pysaty elektronni lysty (9 lystopada 2020) / Oficijnyj sajт Kadrovik-01, 2022 [How to write emails (November 9, 2020) / Official site Personnel-01, 2022]. Available at: <https://www.kadrovik01.com.ua/article/4703-yak-pisati-elektronn-listi> (accessed April 10, 2022).

DOI: <https://doi.org/10.32839/2304-5809/2022-5-105-30>

УДК 81-114

Зошук Н.В.

Національний університет водного господарства та природокористування

Гришкова Н.В.

ПВНЗ «Міжнародний економіко-гуманітарний університет імені Степана Дем'ячука»

ЛЕКСИКО-СТИЛІСТИЧНІ КОНЦЕПТИ АНГЛОМОВНОГО РЕКЛАМНОГО ТЕКСТУ

Анотація. Статтю присвячено питанню лексико-стилістичних способів та прийомів рекламного дискурсу, який поєднує в собі різноманітні стилістичні семасіологічні засоби та прийоми. Реклама як засіб впливу на вибір людини, її дії та поведінку має на меті створення таких відносин між компанією та потенційним покупцем, щоб спонукати останнього до придбання рекламованого товару. Основною метою лексичного та стилістичного компоненту рекламного концепту є стимуляція, маніпуляція та емоційне забарвлення тексту, що сприятиме досягненню мети рекламодавця та задоволенню потреб покупця. Використання фонетичної мовної гри увиразнює використання стилістичних семасіологічних ресурсів у рекламному тексті та має специфічне відображення у людській психіці на культурі суспільства в цілому. Реклама має свої закони створення, механізми впливу, способи мовної організації, інтерпретації та перекладу, що орієнтований на іншомовних споживачів рекламної продукції.

Ключові слова: рекламний текст, рекламне повідомлення, дискурс, стилістичні фігури, оцінно-емоційний зміст.

Zoshchuk Nataliia

National University of Water and Environmental Engineering

Hryshkova Nadiia

S. Demianchuk International Economic and Humanitarian University

LEXICAL AND STYLISTIC CONCEPTS OF ENGLISH ADVERTISING TEXT

Summary. The article is devoted to the issue of lexical and stylistic methods and techniques of advertising discourse which combines a variety of stylistic and semasiological means and techniques. Advertising as a means of influencing a person's choice, actions, and behaviour is aimed at creating such a relationship between the company and the potential buyer to encourage the latter to acquire. The main purpose of the lexical and stylistic component of the advertising concept is stimulation, manipulation, and emotional coloring of the text which will contribute to the achievement of the goal of the advertiser and the customer. The use of phonetic language games emphasizes the use of stylistic semasiological resources in the advertising text and has a specific reflection in the human psyche on the culture of society as a whole. Advertising has its own laws of creation, mechanisms of influence, methods of language organization, interpretation, and translation, which is aimed at non-foreign consumers of advertising. The use of idioms, quotations, the use of specific vocabulary, which is rarely used in everyday life, the fullness of epithets and attributive phrases-distinctions distinguishes conjunctions Vocabulary of the advertising text is characterized by expressiveness, emotional colour, and value. Words with a high 'advertising value' form the image of the advertised object and later easily evoke in the mind ideas about it. The semantics of the vast majority of words in the advertising text is positive. In advertising texts, practically every linguistic unit is not only semantically significant but also has a special communicative force. The success of advertising depends on its verbal expression, and its effectiveness depends on three components: sound, words, and sentences. In English-language advertising texts, advertisers use different personal influences: lexical, syntactic, morphological, phonetic etc. Moreover, the process of decoding the advertising text by the recipient is accompanied by the disclosure of deep meanings laid down by the author. Analyzed parts of speech, used in advertising texts, have a special psychological and pragmatic impact on readers of advertising, realizing the various functions of one or language. The most common were nouns (nominative function), adjectives (product characteristics / problems / results) and verbs (motivation to act). Adverbs were used to clarify and strengthen the evaluative characteristics. Special mention should be made of the role of personal and possessive pronouns, which account for 2/3 of the total number of pronouns in advertising.

Keywords: advertising text, advertising message, discourse, stylistic figures, evaluative and emotional content, decoding, stylistic component.

Постановка проблеми. Для досягнення бажаного емоційного, економічного результату рекламодавець використовує різноманітні стилістичні засоби та прийоми. Використання стилістичних семасіологічних ресурсів у рекламному тексті має специфічне відображення у людській психіці та культурі певного суспільства в цілому. Реклама як потужний засіб впливу на вибір людини, її дії та поведінку має на меті створення таких відносин між компанією та потенційним покупцем, які б спонукати останнього до придбання рекламованого товару.

Аналіз останніх досліджень і публікацій. Проблематика аналізу реклами відображена в низці наукових розвідок вітчизняних та зарубіжних лінгвістів. Рекламний дискурс досліджували К. Алексеев [2], В. Бушкова [10], А. Лебедев-Любимов [23]; мову реклами аналізували М. Кохтев [22], І. Морозова [24]; рекламний слоган описували Х. Кафтанджиев [20], Н. Коваленко [21]; рекламні заголовки розглядали Н. Коваленко [21]; стилістичні характеристики реклами з'ясували у своїх роботах Ю. Апресян [4], Н. Арутюнова [7], Д. Розенталь [27]; маніпуляцію та маніпулятивну гру вивчали В. Зірка [18], О. По-

пова [26]; стратегії в рекламі опрацьовували О. Іссерс [19], О. Попова [26].

Виділення не вирішених раніше частин загальної проблеми. У рекламному дискурсі широко використовуються різноманітні стилістичні засоби та прийоми: фігури заміщення (фігури кількості: гіпербола, мейозис, літота; фігури якості: метонімія, синекдоха, перифраз, евфимізм, метафора, антономазія, персоніфікація, алегорія, іронія, епітет); фігури суміщення (фігури тотожності: порівняння, синоніми-замісники, уточнюючі синоніми; фігури протилежності: антитеза, оксюморон; фігури нерівності: градація, антиклімакс, каламбур, зевгма.

Мета статті. Головною метою цієї роботи є дослідження мовних засобів впливу в англійських рекламних текстах.

Виклад основного матеріалу. Для рекламного дискурсу характерними є клішованість спілкування, фіксованість форми повідомлення, суворіші та структурованіші рамки. Відносно фіксованість форми досягають «кодуванням», під яким розуміють трансформацію початкового тексту відповідно до комунікативного наміру автора і пов'язану з цим часову затримку до переходу на стадію повідомлення. Разом з тим, рекламний дискурс демонструє тенденцію до імітації побутового спілкування та свідомого використання вербальних елементів, характерних для особистісно-орієнтованого дискурсу.

Вживання *гіперболи* у рекламі – це найкращий спосіб переконання споживачів. Як стилістична фігура явного і навмисного перебільшення гіпербола служить для посилення виразності і підкреслення сказаного:

The best of all worlds [3]. (BMW)

The world's most perfectly cut diamond [6].

Гіпербола слугує ефективним засобом оцінки товару у рекламі і просування рекламованого об'єкту на ринку товарів та послуг, а також перебільшення можливостей фірми, або демонстрація її гідності:

Excellence through total quality [11]. (Ames Rubber)

Рекламодавці інколи користуються таким стилістичним засобом як *метонімія* при створенні реклами, тобто універсальним засобом перенесення найменування з одного денотата на інший на основі реальних зв'язків об'єкта номінації з тим об'єктом, назва якого переноситься на об'єкт найменування:

Like it? Rye Vit help to wear [12].

Рекламодавці взяли декілька ультра-модних суконь, які виглядали неперевершено на струнких моделях, і випустили цей рекламний слоган. Назва компанії Rye Vit переноситься на назву товару, який вона виробляє, а саме низькокалорійні хлібці. Використана метонімія створює образ і привертає увагу, роблячи акцент на низькокалорійності продукту, на його ефективність у схудненні та привернули увагу покупця, який одразу уявляє себе струнким у гарному одязі.

Для *евфемізмів*, які використовуються у сфері реклами, характерна витонченість: одяг для повних жінок представляють як *clothes for the fuller figure*, одяг для літніх людей – як *clothes for the mature person*, а великі розміри номінуються як *king-size* чи *queen-size* [13]:

When referring to our customers, we much prefer to say king-sized.

Women over size 16 claim they have nothing to wear! They must be joking [3].

Кожній жінці хочеться виглядати гарною, привабливою, стрункою. Тому рекламодавець не згадує повноту і велику вагу. У рекламі пропонують купувати одяг не для повних жінок, а для тих, хто носить одяг 16-го розміру і більше.

Чи не найбільш використаним є такий стилістичний засіб як *метафора*. Цей прийом полягає в прихованому порівнянні двох предметів або явищ на основі певної схожості між ними – реальної або вигаданої:

A taste of paradise [6]. (Bounty)

You are buying the way of life [6]. (Calvin Klein)

Man as a masterpiece [11]. (Corneliani)

Метафора пробуджує уяву, покупець починає порівнювати рекламований товар і наділяти йому рис розкішності, витонченості.

Персоніфікація полягає в наділенні предметів і явищ природи рисами, притаманними живим істотам, іноді навіть людям:

Flowers by Interflora speak from the heart [11].

«Terylene» keeps it promises [11].

У першому випадку квіти виробника Interflora наділяються людською можливістю розмовляти, а у другому пральний порошок здатен виконувати обіцянки.

У результаті метафоричного процесу у рекламних епізодах товар чи послуга може бути представлений як помічник, товариш або друг. Мовні засоби, які лексикалізують метафору, покликані сформулювати у свідомості потенційного покупця почуття довіри до запропонованого товару чи послуги. У рекламі компанії Kenwood кухонний комбайн представлений як помічник на кухні: *Your helping hand in the kitchen. Kenwood. Create more* [16], а у рекламному епізоді чоловічої косметики, косметика бренду Mitch наділяється якостями товариша, який допоможе і виглядати позитивно, і познайомитися з дівчатами:

Man up. Mitch style isn't born. It's groomed.

Every guy needs a wingman to make him look good. Created just for men, Mitch is a modern manpower that makes great grooming easy [8].

У наступному прикладі інтерактивна книга для дітей виконує функцію «помічника», який допомагає батькам у вихованні дитини:

Cuddle up with this talkative pup? Interactive storybook and story buddy. When you read key words aloud from any of Nugget's Storybook, this loyal new friend surprises you with response all his own [7].

В основу метафоричного переосмислення за *соціальним статусом* покладена можливість приналежності людини до певної соціальної групи. У рекламі автомобіля Range Rover лексема *an aristocrat* виступає основою для отримання висновку про те, що рекламований автомобіль належить до класу люкс і призначений для людей високого соціального статусу: *Born to be an aristocrat* [15].

Метафоризація за *зовнішніми характеристиками* відбувається унаслідок перенесення ознак людської зовнішності на товар чи послугу, запропонованих у рекламі. Товари чи послуги можуть наділятися органами людини, зовніш-

ньою привабливістю, силою тощо. Наприклад, нова модель автомобіля *Toyota Camry* обладнана спеціальним монітором для обзору «мертвої зони», через непроглядність якої часто виникають аварії. У рекламі цей монітор представлений як людські очі:

It's ready for the lurker. Lurking in your blind spot. Are you? You can't always see what's coming. But the reinvented technologically advanced 2016 Toyota Camry has got eyes where you don't. With the available Blind Spot Monitor, you'll be alerted to vehicles that are hiding there on your left and right. And when combined with a cabin. That's redesigned for better visibility; you'll be able to see like never before. Because one of the best ways to avoid an accident is to see it coming. It's coming. Are you? [8].

Розглянемо рекламне повідомлення, у якому метафоричне переосмислення отримує зовнішня ознака ідентичності. Особливість близнюків, тобто їх зовнішня однаковість, переноситься на товар, а саме на тональний крем, який володіє здатністю пристосовуватися до будь-якого кольору шкіри:

Find your skin twin. It doesn't just fit you, skin twin technology actually merges with your skin tone. Perfect pump application. Blends easily. Soft, natural coverage. Easy breezy beautiful Covergirl [3].

До того ж, процесу метафоризації у антропоморфній моделі може піддаватися і така ознака, як «фізична сила» (зовнішня характеристика). Саме якістю чоловічої «мускулистості» наділяється автомобіль марки *Infiniti*, зокрема потужність його двигуна:

The New Infiniti M45. The muscle car with brain. 340 horsepower V8 0-60 in 6.1 seconds [2].

Людина, як відомо, володіє різноманітними позитивними і негативними якостями. Саме передачу людських рис покладено в основу метафоризації за ознакою якості. Розглянемо такий приклад:

Jack of all Trades. Master of all. The revolutionary Samsung Galaxy Note is the size of a phone but has the productivity of a PC and with a 5.3 HD Super AMOLED screen, it gives you the ultimate freedom to work and play on the go. Capture screens, make notes and share your ideas in an instant. It's like nothing you've ever seen before [11].

Ідіоматичний вираз *Jack of all Trades* вживається для позначення людини, яка виконує багато речей одночасно, але не якісно. Саме якість «вміння робити багато речей одночасно» набуває смартфон *Samsung Galaxy Note*, а негативна якість «неякісне виконання» нівелюється за допомогою колокації *Master of all*.

Таким чином, метафора маніпулює свідомістю адресата і закріплює думку про те, що цей телефон одночасно і, в той же час якісно, виконує різноманітні функції. Проаналізуємо ще один приклад рекламного епізоду, в якому автомобіль *Volkswagen* представлений як лицар:

A knight in shining double-sized galvanized steel. Volkswagen. Drivers wanted [15].

У свідомості сучасних американців лицар асоціюється з людиною, яка володіє такими характеристиками, як благородство, сміливість, безстрашність та знається на етикеті. Саме цими ознаками наділяється автомобіль і переконає

адресата у тому, що він призначений для людей з такими ж якостями.

Метафоричний образ у рекламних текстах може базуватися на переносі різних людських властивостей на товари чи послуги, таких як: хизування, прокидання вранці і т.д., наприклад: *Information live, lashes show off, beauty comes, world is waking up, business knows* т.д. Відносини між людьми (початок і розрив) також осмислюються метафорично і переносяться на суб'єкт реклами:

Break up with your uncomfortable contacts for good. And start relationship with a brand-new eye doctor trust most [17].

Як видно з наведеного прикладу, у рекламі нового бренду контактних лінз, адресату пропонують «розлучитися» зі старими контактними лінзами і «розпочати відносини» з новими.

Вживання *epitimes* є важливим етапом маніпуляції, адже використання певних прикметників, які мають позитивну конотацію, сприяє тому, що рекламований товар купується. Особливе значення мають епітети, які підкреслюють унікальність того чи іншого товару, його інноваційність, а також позитивні характеристики. Епітети часто виражаються такими прикметниками: *new; good/best; free; fresh; delicious; full; clean; wonderful; special; crisp; fine; big; great; real; easy; bright; extra; safe; rich*:

The new dream: pure, delicate, luminous, special blonde [3]. (Chanel)

The inspiring new fragrance [6]. (Modern Muse).

Оцінно-емоційний вміст виступає набагато яскравіше в індивідуально-творчих епітетах, ніж в епітетах постійних, в яких виявляється їх традиційний характер. Порівняємо вживання слова «golden» в поєднаннях «Golden hair» і «golden melodies»:

Settle back in your plush upholstered seat to enjoy again a dozen golden melodies from the silver screen (stereo radio) [18].

У наведеному прикладі «golden» є творчим епітетом. У цьому поєднанні два звичні слова здаються майже новими, бо вони зближені в незвичайному контексті. Стилістичний ефект тут заснований на використанні схожості між далекими один від одного предметами. Таке зіставлення несподівано, і, отже, звертає на себе увагу. Поєднання ж «Golden hair» має постійний епітет, оскільки він відрізняється деякою стійкістю з означуваним словом.

Порівняння виражається у частковому уподібненні двох об'єктів дійсності (або їх властивостей), що відносяться до різних класів:

This new moisturizer feels as light as it looks [4]. (Clean&Clear)

Dior Bag – is like holding brilliant fall foliage in your hand [7]. (Dior)

Salon Colour. As unique as you [6]. (L'oreal)

Антимеза – стилістичний прийом, що полягає в різкому протиставленні порівнюваних понять, образів, побудована на антонімії та синтаксичному паралелізмі й служить для підсилення виразності мови:

This sparky debut novel... This bitter sweet fusion of fairytales and nightmares is sugared by nostalgia and salted with sadness [10].

Оксюморон – поєднання слів, що означають два взаємовиключних поняття, що суперечать

одне одному і в той самий час доповнюють одне одного. Для оксюморона характерне використання суперечності для створення стилістичного ефекту:

Terribly good historical novel... [15].

Часто вживаною є також гра слів або каламбур, що заснований на комічному обігруванні слів. Це пояснюється тим, що такі рекламні тексти краще запам'ятовуються, часто в них присутній гумористичний ефект, або ж вони просто привертають увагу покупця. Часто рекламодавець шукає спосіб графічно чи візуально виділити такі слова, щоб вони одразу виконували свою роль:

Boost your colour. Go from mousy to glossy [4]. (L'oreal)

Tic Tac. Surely the best tactic [17]. (Tic Tac Candy)

Каламбур обіграє назву товару або його якості. Він створює контраст між змістом однакових за звучанням слів.

Рекламодавці активно використовують різні види повторів. Анафора у всіх своїх різновидах (повтор однакових літер, однакових частин слова на початку речення) активно використовується в рекламних заголовках, так як перші частини заголовка запам'ятовуються краще, а використання анафори сприяє цьому процесу:

Incredibly Swiss Incredibly International [16].

Вживання повторів важливе тому, що вони привертають увагу покупця запам'ятати важливу інформацію, звернути увагу на товар, що в майбутньому може призвести до покупки рекламованого продукту. Чим більше та частіше повторюється якесь слово чи вираз, тим краще його запам'ятає покупець:

No pearls. No sparkles. More nude, more luminous, more now [3].

У рекламних текстах також можна часто зустріти такі різновиди лексичного повтору – анафору (повторення початкового слова або словосполучення в кожному паралельному елементі промови) і епіфору (повторення кінцевого слова або словосполучення в кожному паралельному елементі мови), анадиплосис, сімплокі (повторення однієї і тієї ж словоформи на найближчому ділянці тексту), а також паралелізм (однакове синтаксичне побудова сусідніх речень або відрізків мовлення) [24, с. 130]. Розглянемо приклади фонетичної мовної гри:

Алітерація: «Tour to Turkey!!!» [7].

Асонанс: Coke...after Coke... after Coke (реклама напою «Coca-Cola») [9].

Паронімічна атракція: Revlon. Revolution for your skin. (реклама крему для обличчя «Revlon»)

Анафоричний та епіфоричний повтор: «Funny when this time comes around, the kids want to stay around» (Епіфоричний повтор)

«Know world. Know the rhythm» (анафоричний повтор)

Вживання в рекламі окличних речень:

Go and buy! (Canon) [9].

Звуконаслідування певній манері вимови в мові людей:

«For all five main symptoms from colds and flu nothing is more effective. Covoniaaaaa. Feel it working» [7].

Наслідування звуків тварин:

Why are you – yuh – yuh – yuh still here? [4].

Гра з омографами:

Make a contract, become contract with your life! [3].

Гра з омоформами:

View at your wonderful view! (Cherry Shop) [2].

Гра з омофонами:

I love my eye and buy Covenian (contact linses) [15].

Висновки і пропозиції. Таким чином, варто наголосити на актуальному аспекті цього дослідження про те, що рекламний дискурс поєднує в собі розмаїття стилістичних семасіологічних засобів та прийомів. Основною їх метою є стимуляція, маніпуляція та емоційне забарвлення рекламного тексту, що сприятиме досягненню мети рекламодавця та задоволенню потреб покупця.

Рекламний текст розробляється з урахуванням рекламного засобу (для рекламного оголошення, що розміщується в періодичній пресі, рекламній передачі, по радіо і т.д.), а також характеру рекламного повідомлення (інформація, нагадування, переконання і т.п.). При цьому рекламний текст повинен відповідати основним завданням реклами в цілому. Кінцевою метою рекламного тексту є переконання реципієнтів у користі рекламованого товару, послуги, компанії і т.д. Основна мета рекламного тексту – привернути увагу, викликати інтерес і стимулювати збут.

Тут варто врахувати те, що будь-яка мовленнева комунікація, в аспекті її цільової обумовленості, це вербальне спілкування, описане з позиції одного з комунікантів, коли він розглядає себе як суб'єкт впливу, а свого співрозмовника – як об'єкт. Мовний вплив – це вплив на співрозмовника в процесі спілкування за допомогою різних прийомів з метою змінити його погляди і думки, або спонукати до якихось дій. Мовний вплив можна розуміти також як управління людською поведінкою, вироблене за допомогою мови і невербальних засобів спілкування.

Список літератури:

1. Аврасін В. Соціальні та психолінгвістичні характеристики мови реклами. Москва : Международные отношения, 1996. 196 с.
2. Алексеев К. И. Психологические исследования дискурса. Москва : Изд-во Института психологии, 2011. 368 с.
3. Амири Л. П. Языковая игра в российской и американской рекламе : автореферат дис. на соискание уч. степени канд. фил. наук: специальность : 10.02.01. – «Русский язык», 10.02.19. – «Теория языка». Ростов-на-Дону, 2007. 26 с.
4. Апресян В. Ю., Апресян Ю. Ю. Метафора в семантическом представлении эмоций. *Вопросы языкознания*. Москва : Языки славянских культур, 1993. № 3. С. 27–35.
5. Арешенкова О. Ю. Рекламный текст как функциональный разновид мовлення. *Науковий вісник Криворізького національного університету. Філологічні студії*. 2014. № 10. С. 5–11.
6. Арнольд И. Лексикология современного английского языка : учеб. для ин-тов и фак. иностр. яз. 3-е изд., перераб. и доп. Москва : Высш. шк., 1986. 295 с.
7. Арутюнова Н. Д. Дискурс / Лингвистический энциклопедический словарь. Москва : Советская энциклопедия, 1990. С. 136–137.

8. Бацевич Ф. С. Основи комунікативної лінгвістики : підручник. Київ : Видавничий центр «Академія», 2004. 344 с.
9. Беликова А. В. Журнальная реклама: лингвокультурный и гендерный аспекты (на материале русского и английского языков) : автореф. на соискание ученой степени канд. фил. наук. : специальность 10.02.19 – «Теория языка». Краснодар, 2007. 20 с.
10. Бушкова В. В. Лексико-граматичні засоби вираження оцінки у англомовній рекламі. URL: http://www.rusnauka.com/12_EN_2008/Philologia/31109.doc.htm
11. Васильева Н. Реклама для всех. Москва : ТЕСЕЙ, 2003. 222 с.
12. Вежицкая А. Язык. Культура. Познание / пер. с англ. Москва : Русские словари, 1996. 412 с.
13. Вінарева О. В. Структурний, семантичний і прагматичний аспекти англомовних торгових назв (на матеріалі веб-сайтів мережі Інтернет) : дис. ... канд. філол. наук : спец. 10.02.04 – «Германські мови». Київ, 2005. 327 с.
14. Геращенко Л. Л. Манипуляция в современной рекламе. Москва : ООО Из-во «Диagramma», 2006. 192 с.
15. Германов В. Г. Вплив засобів масової інформації на підсвідомість : дис. канд. філол. наук : спеціальність 10.02.08. «Тюркські мови». Київ, 2003. 184 с.
16. Городецька І. В. Стилiстичні фігури у рекламному дискурсі / Матеріали щорічної всеукраїнської науково-практичної інтернет-конференції «Науковий потенціал України 2015», (Київ, 22-24 березня 2010 р.). Київ : ТОВ «ТК Меганом», 2010. С. 58–59.
17. Дмитрук О. В. Манипулятивні стратегії в сучасній англомовній комунікації (на матеріалі текстів друкованих та Інтернет-видань 2015–2016 років) : автореф. дис. на здобуття наук. ступеня канд. філолог. наук : спеціальність 10.02.04 – «Германські мови». Київ, 2016. 19 с.
18. Зирка В. Языковая парадигма манипулятивной игры в рекламе: дисс. доктора филол. наук : 10.02.02. Днепропетровск : Книга, 2005. 345 с.
19. Иссерс О. С. Коммуникативные стратегии и тактики русской речи. Москва : Издательство ЛКИ, 2009. 288 с.
20. Кафтаджиев Хр. Тексты печатной рекламы. Москва : СМЫСЛ, 1995. 175 с.
21. Коваленко Н. Лингвистическая обозначенность слогана в структуре рекламного текста : дисс. кандидата филол. наук. 10.02.02. Днепропетровск : Книга, 2006. 190 с.
22. Кохтев Н. Н. Реклама: искусство слова [рекомендации для составителей рекламных текстов]. Москва : Издательство МГУ, 1997. 96 с.
23. Лебедев-Любимов А. Н. Психология рекламы. Санкт-Петербург : Питер, 2002. 368 с.
24. Морозова І. Рекламний сталкер. Теорія і практика структурного аналізу рекламного простору. Москва : Гелла-принт, 2005. 324 с.
25. Охріменко В. І. Рекламний текст як вид глобальної каузації. *Проблеми семантики слова речення та тексту* : зб. наук. статей. Випуск 4. Київ : Вид. центр КДЛУ, 2001. С. 129–138.
26. Попова Е. С. Рекламный текст и проблемы манипуляции : дисс. на соискание ученой степени кандидата филолог. наук : специальность 10.02.01. – «Русский язык». Екатеринбург, 2005. 256 с.
27. Розенталь Д. Э. Язык рекламных текстов : учеб. пособ. Москва : Высш. школа, 1981. 127 с.

References:

1. Avrasin V. (1996) *Sotsialni ta psikholinhvistychni kharakterystyky moyy reklamy* [Social and psycholinguistic characteristics of the language of advertising]. Moscow: International Relations. (in Ukrainian)
2. Alekseev K. I. (2011) *Psikhologicheskiye yssledovaniya dyskursa* [Psychological research of discourse]. Moscow: Publishing House of the Institute of Psychology. (in Russian)
3. Amiri L. P. (2007) *Yazykovaya yhra v rossyyskoy y amerykanskoj reklame* [Language game in Russian and American advertising] (PhD Thesis), Rostov-on-Don: South Federal University.
4. Apresyan V. Yu. (1993) *Metafora v semanticheskom predstavlenii emotsyy* [Metaphor in the semantic representation of emotions]. *Questions of linguistics*, vol. 3, no. 3, pp. 27–35.
5. Areshenkova O. (2014) *Reklamnyi tekst yak funktsionalnyi riznovyd movlennia* [Advertising text as a functional variety of speech]. *Scientific Bulletin of Kryvyi Rih National University*, vol. 10, no. 71, pp. 5–11.
6. Arnold I. (1986) *Leksykologhiya sovremennoho anhlyyskoho yazyka* [Lexicology of modern English]. Moscow: Vysshaya shkola. (in Russian)
7. Arutiunova N. D. (1990) *Dyskurs* [Discourse]. Moscow: Sovetskaya entsiklopediya. (in Russian)
8. Batevych F. S. (2004) *Osnovy komunikativnoi linhvistyky* [Fundamentals of communicative linguistics]. Kyiv: 'Academy'. (in Ukrainian)
9. Belykova A. V. (2007) *Zhurnal'naya reklama: lynhvokul'turnyy y hendernyy aspekty (na materyale russkoho y anhlyyskoho yazykov)* [Magazine advertising: linguistic, cultural and gender aspects (on the material of Russian and English languages) (PhD Thesis), Krasnodar: Kuban State University.
10. Bushkova V. V., Burul O. L. (2008) *Leksyko-hramatychni zasoby vyrazhennia otsinky u anhlomovnii reklami* [Lexico-grammatical means of expressing evaluation in English advertising]. Available at: http://www.rusnauka.com/12_EN_2008/Pilo9 (accessed 30 May 2022).
11. Vasyl'eva N. (2003) *Reklama dlya vsekh* [Advertisements for all]. Moscow: TESEI. (in Ukrainian)
12. Vezhbytskaya A. (1996) *Yazyk. Kul'tura. Poznanye* [Language. Culture. Knowledge]. Moscow: Russkie slovari. (in Russian)
13. Vinareva O. V. (2005) *Strukturnyy, semantychnyy i prahmatychnyy aspekty anhlomovnykh torhovykh nazv (na materialy veb-saytiv merezhi Internet)* [Structural, semantic and pragmatic aspects of English trade names (on the material of Internet sites)] (PhD Thesis), Kyiv: National linguistic University.
14. Herashchenko L. L. (2006) *Manipulyatsiya v sovremennoy reklame* [Manipulation in modern advertising]. Moscow: Diagramma. (in Russian)
15. Hermanov V. H. (2003) *Vplyv zasobiv masovoyi informatsiyi na pidsvidomist'* [Influence of mass media on the subconscious] (PhD Thesis), Kyiv: National linguistic University.
16. Horodetska I. V. (2010) *Stylistychni fihury u reklamnomu dyskursi* [Stylistic figures in advertising discourse]. *Proceedings of the Sixth All-Ukrainian Scientific and Practical Internet-conference 'Scientific potential of Ukraine's Ukraine, Kyiv, April 22-24, 2010*. Kyiv: TOV «TK Meganom», pp. 58–59.
17. Dmytruk O. V. (2016) *Manipulyativni stratehiji v suchasniy anhlomovnij komunikaciji (na materialy tekstiv drukovanyx ta Internet-vydan' 2015–2016 rokiv)* [Manipulative strategies in modern English-language communication (based on the texts of printed and Internet publications 2015–2016)] (PhD Thesis), Kyiv: Kyiv National Taras Shevchenko University.

18. Zyrka V. (2005) *Yazykovaya paradyhma manipulyatyvnoy yhry v reklame* [The language paradigm of manipulative play in advertising] (PhD Thesis), Dnipro: Dnipropetrovsk National University.
19. Yssers O. S. (2009) *Kommunikativnye stratehyy y taktyky russkoy rechy* [Communicative strategies and tactics of Russian speech]. Moscow: LKI Publishing. (in Russian)
20. Kaftandzhyev Khr. (1995) *Teksty pechatnoy reklamy* [Texts of print advertising]. Moscow: SMYSL. (in Russian)
21. Kovalenko N. (2006) *Lynhvystycheskaya oboznachennost' slohana v strukture reklamnoho teksta* [Linguistic significance of the slogan in the structure of the advertising text] (PhD Thesis), Dnipro: Dnipropetrovsk National University.
22. Kokhtev N. N. (1997) *Reklama: yskusstvo slova [rekomendatsyy dlya sostavyteley reklamnykh tekstov]* [Advertising: the art of the word [recommendations for copywriters]]. Moscow: MHU Publishing. (in Russian)
23. Lebedev-Lyubymov A. N. (2002) *Psykholohyya reklamy* [Psychology of advertising]. St. Petersburg: Piter. (in Russian)
24. Morozova I. (2005) *Reklamnyi stalker. Teoriia i praktyka strukturnoho analizu reklamnoho prostoru* [Advertising stalker. Theory and practice of structural analysis of advertising space]. Moscow: Gella-print. (in Russian)
25. Okhrimenko V. I. (2001) Reklamnyi tekst yak vyd hlobalnoi kauzatsii [Advertising text as a type of global cause]. *Problems of semantics of the word sentence and text*, vol. 4, pp. 129–138.
26. Popova E. S. (2005) *Reklamnyy tekst y problemy manipulyatsyy* [Advertising text and problems of manipulation] (PhD Thesis), Ekaterinburg: South Ural State University.

МИСТЕЦТВОЗНАВСТВО

DOI: <https://doi.org/10.32839/2304-5809/2022-5-105-31>

УДК 781.7

Мокрогуз І.М., Бондаренко В.В.

Чернівецький національний університет імені Юрія Федьковича

ОСНОВНІ ПЕРЕДУМОВИ СТАНОВЛЕННЯ ТА РОЗВИТКУ ВИЩОЇ МУЗИЧНОЇ ОСВІТИ НА БУКОВИНІ

Анотація. Стаття висвітлює основні передумови становлення та розвитку вищої музичної освіти на Буковині. Аналізується освітньо-мистецька діяльність педагогічного фахового коледжу Чернівецького національного університету, Чернівецького обласного фахового коледжу мистецтв ім. Сидора Воробкевича, кафедри музики Чернівецького національного університету ім. Ю.Федьковича. Зосереджується увага на важливій значимості роботи цих закладів для популяризації та розвитку вищої мистецької освіти в регіоні. Розкривається освітньо-просвітницька діяльність та роль мистецьких колективів у концертному житті навчальних закладів, міста Чернівці та області. Адже більшість із них є лауреатами всеукраїнських та міжнародних конкурсів, що достойно та професійно представляють буковинський край в Україні та за кордоном. Також висвітлюються постаті художніх керівників музичних колективів, їх творчі надбання та здобутки.

Ключові слова: Буковина, заклади вищої освіти, музичне мистецтво, музична освіта, виконавство, традиції, звичаї, мистецькі колективи.

Mokroguz Inna, Bondarenko Vitalii

Chernivtsi Y. Fedkovych National University

MAIN PREREQUISITES FOR ESTABLISHMENT AND DEVELOPMENT OF HIGHER MUSIC EDUCATION IN BUKOVYNA

Summary. This article highlights the main prerequisites for the formation and development of higher music education in Bukovyna. The paper analyzes the educational and artistic activity of the Pedagogical College of Chernivtsi National University, Sydir Vorobkevych Chernivtsi Regional Professional College of Arts, Music Department of Yuriy Fedkovych Chernivtsi National University. The focus is on the importance of these institutions for the promotion and development of higher art education in the Bukovyna region. Considering the stages of music education, we emphasize the importance of the hard work of the first teachers, founders, and leaders of these professional music institutions, whose persistent activity promoted higher music education in Bukovyna and generated interest among the young generation. The article also covers the personalities of artistic directors of music groups and their creative achievements. Noted the high professional level of these extraordinary personalities, who were and remain: People's and Merited Artists of Ukraine, Honored Cultural Workers of Ukraine, professors, associate professors, and candidates of art history and pedagogical sciences. It is important to highlight the repertoire of art groups in musical editions: collections of songs, textbooks, repertoire collections of instrumental (solo, ensemble), vocal and choral music. Educational activities and the role of art groups in the concert life of colleges, universities, the city of Chernivtsi and the region are also covered in the paper. Each institution hosts annual concerts of solo performers and music groups, various festivals and competitions of folk, classic and pop music, where all the participants can show their musical abilities and talents, gain practical experience of stage endurance and improve their performance skills. After all, most of them are winners of Ukrainian and international competitions where they proudly represent the Bukovyna region within Ukraine and abroad showcasing their exceptional professional performance.

Keywords: Bukovyna, institutions of higher education, music art, music education, performance, traditions, customs, art groups.

Постановка проблеми. Важливу роль у розвитку музичного мистецтва та освіти окремого регіону відіграє діяльність конкретних діячів музичного мистецтва. Так, культура Буковини – це найперше художнє слово Юрія Федьковича та Ольги Кобилянської, музична діяльність Сидора Воробкевича, Кароля Мікулі, Адальберта Гржималі, Євсевія Мандичевського, Чіпріяна Порумбеску. Саме завдяки цим посталям закладався фундамент для подальшого розвитку освітньої й художньої культури. Із появою перших паростків мистецького життя починає розвиватися поряд й музична культура, що припадає на 30-ті роки ХІХ століття.

З'являються перші товариства: «Музичне товариство», «Буковинський Боян», «Міщанський хор»,

що широко популяризують національну музичну культуру, людей навчали читати й писати рідною мовою, бо королівсько-румунські окупанти забороняли всі українські школи на Буковині. Головна заслуга «Міщанського хору», полягає в тому, що у важких умовах соціального й національного гноблення він активно популяризував українську пісню серед робітників та широких верств населення. Мистецтво, яке розвивалося з ініціативи вищезазначених музичних товариств було мало доступним для українців, оскільки успіх українських товариств непокоїв румунську владу, то в 1937 році керівників попередили, щоб співаки не виступали на сцені в українських національних костюмах [1, с. 43].

Тобто, зрозуміло, що офіційні державні установи не сприяли розвитку українського національ-

ного мистецтва. Поряд з цим уже з'являються професійні співаки – М. Левицький, М. Менцинський, Ф. Лопатинська, Л. Ліпковська, брати Руснаки, Й. Шмідт спів яких виходить за межі буковинського краю. Проте діяльність цих митців постійно ускладнювалась їх проукраїнською позицією, що продовжувалось до 1940 року.

Аналіз останніх досліджень і публікацій.

Проблему розвитку музичної освіти на Буковині досліджували: М. Білинська, (музична творчість С. Воробкевича), М. Загайкевич (монографія), К. Демочко, А. Кушніренко, О. Залуцький, Я. Мельничук (колективна монографія «Чернівці: історія і сучасність» розділ Музична культура і освіта), К. Сاینчук, доктор мистецтвознавства Капльєнко-Ілюк Ю.В. (монографія Музичне мистецтво Буковини. Сільові парадигми композиторської творчості XIX–XXI ст.), кандидат мистецтвознавства І. Мокрогуз, В. Бондаренко, Г. Постєвкна та інші.

Виділення невирішених раніше частин загальної проблеми. Проте, дослідження розвитку освітнього музичного процесу буковинського краю потребує більшого обґрунтування та наукового аналізу. Зокрема, висвітлення діяльності перших закладів вищої освіти на Буковині, а саме Чернівецького обласного фахового коледжу мистецтв ім. Сидора Воробкевича, педагогічного коледжу ім. Й. Маковея та кафедри музики Чернівецького національного університету ім. Ю. Федьковича. Самовіддана праця фундаторів, викладачів, їх мистецькі творчі доробки, робота зі студентськими колективами, наукова та видавнича діяльність повинна бути дослідженою, описаною та ретельно проаналізованою.

Формулювання цілей статті. Маємо за мету розглянути основні передумови становлення вищої музичної освіти на Буковині, опираючись на мистецьку діяльність перших вищих закладів освіти на Буковині. Дослідити процес розвитку музично-освітніх коледжів, кафедри музики та визначити важливість позитивного впливу на молоде покоління музикантів, формування інтересу до музично-виконавських традицій та звичаїв буковинського краю.

Виклад основного матеріалу дослідження. Аналізуючи процес розвитку української музичної культури на Буковині на межі XIX і XX століть, можна констатувати, що вона розвивалась завдяки подвижницькій праці українських національно свідомих на той час митців, які у важких дискримінаційних умовах робили все для того, щоб розвивати українську музичну культуру, яка стала б основою для подальшого розвитку українського музичного мистецтва та освіти.

Буковина завжди приваблювала своєю поетичною красою традиційною музикальністю її мешканців. В першій половині XX ст. до Чернівців приїжджали з виступами відомі світові співаки і музиканти: Е. Карузо, П. Морганс, С. Крушельницька, М. Менцинський, О. Руснак, М. Лисенко, Г. Хоткевич. І тому, після приєднання в 1940 році Буковини до території центральної України розпочинається значний розвиток професійної музичної освіти буковинського краю [3, с. 83].

Чернівецьке музичне училище, а нині Чернівецький обласний фаховий коледж мистецтв

ім. Сидора Воробкевича, заснований в листопаді 1940 року. Першим директором був В. Чижський. В навчальному закладі почали працювати 63 викладачі, 241 студент. Перший навчальний рік не був завершений у зв'язку з початком Великої Вітчизняної війни проте, з вересня 1944 року робота в училищі відновилася на чотирьох відділах: фортепіанному, вокальному, струнно-смичкових інструментів, духових та ударних, клас акордеону. З 1965 по 1979 рр. навчання здійснювалося також і за заочною формою навчання.

Фундаторами навчального закладу по праву вважаються М. Гольденберг, Г. Качанов, І. Петров, І. Рибалко, Л. Очосальська, А. Столяревич, А. Геде, Г. Талал, В. Самарін, А. Серебрі, А. Белохвостов, В. Бедусенко, О. Чмут, які прислужилися подвижницькою працею і випустили у творчий світ не одне покоління студентської молоді.

На даний час директором коледжу є заслужений артист України В. Бобик. У 1986 році Чернівецькому музичному училищу було присвоєно ім'я буковинського письменника і композитора Сидора Воробкевича. Після реорганізації навчальний заклад отримав офіційну назву – Чернівецьке училище мистецтв імені Сидора Воробкевича. Зараз це – вищий навчальний заклад I-II рівня акредитації з двома відділеннями: музичного мистецтва і культури [2, с. 364].

За 82 роки в училищі отримали музичну освіту більше шести тисяч студентів. Багато з них продовжили навчання у вищих навчальних закладах, здобували звання лауреатів на всеукраїнських та міжнародних конкурсах і фестивалях, поповнювали ряди мистецьких спілок, отримували державні нагороди і почесні звання.

Коледж пишається своїми відомими випускниками: народний артист України, соліст Донецького театру опери і балету П. Ончул; народний артист України, професор кафедри народних інструментів Національної музичної академії імені П.І. Чайковського Г. Агратіна; народний артист України, лауреат державної премії України імені Т.Г. Шевченка, головний диригент і художній керівник Державної Академічної хорової капели «Думка» Є. Савчук; народний артист України, керівник оркестрової групи Національної капели бандуристів Д. Попійчук; народна артистка СРСР, України і Молдови С. Ротару; народний артист України С. Сабадаш; народний артист України Ю. Гіна; народний артист України І. Бобул; народний артист України П. Дворський; народна артистка України О. Добрянська; заслужені діячі мистецтв України С. Бедусенко, В. Костриж, Л. Затуловський, В. Рурак; заслужені артисти України В. Ломанець, Л. Шапко, М. Петрина; заслужені працівники культури України В. Городенський, В. Галичанський, Ю. Блещук, М. Мафтуляк, І. Міський, М. Новицький, М. Щербань та багато інших [5, с. 132].

Крім насиченої навчальної роботи в коледжі проводиться й творча праця у напрямку організації й діяльності учнівських інструментальних колективів. Тут плідно працюють: камерний (викладач-методист, заслужений артист України Кадюк І.Б. та симфонічний (старший викладач, Заслужений діяч мистецтв України Созанський Й.Й) оркестри, оркестр духових та ударних інструментів (викладач-методист, лауреат облас-

ної літературно-мистецької премії ім. С. Воробкевича Гнюс Т.М.), оркестр народних інструментів (викладач Гамаль Я.В.), капела бандуристів (викладач Гук-Кабачій О.І.), оркестр баяністів-акордеоністів (викладач Моргоч Н.С.), хорівий колектив (викладач-методист Гордей В.А.). Сьогодні Чернівецький обласний фаховий коледж мистецтв ім. Сидора Воробкевича став осередком фахової підготовки обдарованої молоді, науково-методичної роботи, музичного просвітництва, духовно-мистецького розвою на ниві української культури.

Музичне відділення Чернівецького педагогічного училища імені Й. Маковея, нині педагогічний фаховий коледж Чернівецького національного університету ім. Ю. Федьковича було відкрите у серпні 1957 року. Біля його витоків заснування були викладачі: В. Білоненко, Г. Біленко, О. Чанов, Н. Гуревич, В. Литвинюк, А. Сорокоумов, М. Попова, О. Ніколін, Г. Шевчук, Н. Шевчук, Ф. Флейгер, О. Теслюк та інші. Тривалий період часу завідувачем Музичного відділення був заслужений учитель України Микола Катеринчук. З 2019 року роботою відділення керує Злотнікова-Сливка Інна Аркадіївна – викладач музично-теоретичних дисциплін, спеціаліст вищої категорії, викладач-методист, лауреат премії ім. К. Малік.

Багато випускників, закінчивши вищі навчальні заклади працювали і працюють в рідному коледжі: К. Унгурян, О. Верстюк, Т. Стінковий, К. Венгер, А. Гуцуляк, П.Ю. Петраш, Л. Мангер, А. Сапегіна, С. Піонтковська, Г. Білецька, В. Процюк, І. Злотнікова, І. Довбенчук, Л. Равлюк, А. Антонюк, Н. Іонуц, С. Кирстюк та інші.

Нинішні студенти опановують гру на баяні, акордеоні, фортепіано, бандурі, сопілці та мідних духових інструментах; отримують ґрунтовні знання з загальноосвітніх та музично-теоретичних дисциплін; оволодівають основами вокального, диригентсько-хорового та інструментального мистецтва.

З 1991 року є традиційним у стінах музичного відділення фестиваль студентської пісенної творчості «Буковинський жайвір». Саме цей фестиваль є своєрідним стимулом для творчої музично-виконавської діяльності студентів музичного відділу педагогічного коледжу та навчальних закладів I-II рівнів акредитації західноукраїнського регіону. На музичному відділенні працюють: народний аматорський мішаний хор, жіночий хор, чоловічий хор, духовий оркестр, жіночі вокальні ансамблі, ансамбль бандуристів, народний вокально-інструментальний гурт викладачів «Джерело».

Мішаний хор педагогічного коледжу був створений у 1957 році. Організатором і першим керівником хору був Володимир Білоненко. Через рік після заснування хор уже презентував Буковину в столиці України Києві. З 1980 року керівником мішаного хору стає випускник Київської державної консерваторії ім. П. Чайковського Тарас Стінковий. Під його орудою хор став дипломантом телетурніру «Сонячні кларнети» та конкурсів «Співає юність Буковини», «Чисті роси». аматорських та дитячих хорових колективів, учителів музики міста й області. У 2007 році отримує звання «Народний».

Викладацько-студентський гурт «Джерело» заснований у 1979 р. на музичному відділі Чернівецького педагогічного училища, до якого входили студенти і викладачі закладу. Засновниками були: нині Заслужений вчитель України М. Катеринчук, М. Стаднічук, Т. Стінковий, І. Марценюк, В. Бунз, В. Котик. Значний внесок у творчий зріст ансамблю внесла оркестрова група під керівництвом аранжувальника та диригента Б. Бензаря, та виконавців оркестру В. Процюка (сопілка), Л. Бензарь (баян), Г. Каптар (скрипка), О. Воробйов (контрабас), Я. Вовчук (цимбали) та інші. Колектив є справжнім пропагандистом української народної музики, народних звичаїв, обрядів. Значені колективи забезпечують належний виконавський рівень, вони є важливою творчою лабораторією у формуванні необхідних навичок майбутніх учителів музичного мистецтва.

Кафедра музики створена на педагогічному факультеті Чернівецького національного університету імені Юрія Федьковича у 1992 році. Свою роботу спрямовує на підготовку фахівців для закладів загальної середньої освіти і мистецьких шкіл, гімназій, ліцеїв та коледжів, а також професійних та аматорських художніх колективів і тим самим сприяє розвитку музичної культури та духовному збагаченню буковинського краю.

Таку кафедру, за прикладом європейських країн, в класичних університетах України було створено вперше. Своему становленню кафедра музики завдячує колишньому ректору Чернівецького державного університету академіку С. Костишину. Керівництво кафедрою музики було очолено народним артистом України, лауреатом державної премії ім. Т.Г. Шевченка, обласної літературно-мистецької премії ім. С. Воробкевича, членом-кореспондентом Академії наук України, членом Національної спілки композиторів України, професором Андрієм Кушніренком.

Біля витоків кафедри також стояли заслужені артисти України Ю. Гіна, С. Шкурган, В. Ломанець, В.М. Котляревський, заслужений вчитель України А. Плішка, заслужені діячі мистецтв України Й.М. Ельгісер, В.С. Костриж, лауреат міжнародних конкурсів Л. Богославець, досвідчені педагоги середніх спеціальних музичних навчальних закладів Т. Стінковий, П. Кравчук, О. Хомин, І. Копей, О. Чмут, М. Романко, О. Вінницький, М. Ніколін, Г. Мірошніченко, І.І. Бойчук, І.М. Мокрогуз, І.М. Боднарук, О. Залуцький та інші.

З 2004 р. кафедрою завідує кандидат педагогічних наук, доцент Вадим Лісовий, випускник Одеської державної консерваторії імені А. Нежданової (1995 р.) по класу фортепіано.

Нині навчально-виховний процес забезпечує висококваліфікований професорсько-викладацький склад: доктор мистецтвознавства, професори, кандидати мистецтвознавства, кандидати педагогічних наук, доценти, асистенти, концертмейстери. Викладачі кафедри – визнані фахівці в галузях музично-інструментального та вокального виконавства, хорового та оперно-симфонічного диригування, історії, теорії музики, теорії та методики музичного виховання. У результаті наукових пошуків і досліджень професорсько-викладацьким колективом кафедри видано ряд наукових праць, музичних збірок, навчальних посібників, хрестоматій, методичних рекомендацій тощо.

Після створення кафедри музики почав працювати клас бандури, ансамбль та тріо бандуристів під керівництвом кандидата мистецтвознавства, доцента Мокрогуз Інни Миколаївни. Ансамбль, тріо та солісти-бандуристи постійно приймають участь у концертах кафедри музики, факультету педагогіки, психології та соціальної роботи, різноманітних університетських конкурсах, оглядах, тощо. Звітні концерти кафедри музики, щорічні концерти інструментальної музики в Чернівецькому національному університеті. Ансамбль бандуристок є лауреатом всеукраїнських та міжнародних конкурсів, здійснює професійні аудіозаписи та відеокліпи пісень українських композиторів та інструментальної музики [4, с. 98].

Оркестр народних інструментів створений на базі інструментальних секцій кафедри музики, засновник і постійний керівник – викладач кафедри музики Віталій Володимирович Бондаренко. Основу репертуару колективу складають музичні твори, спрямовані на дослідження пов'язаних з музичним фольклором Буковини та Карпатського регіону: «Ватра» В. Матвійчука, «Свято в горах» В. Бондаренка, «Концертна хора» П. Балана, «Березнянка» Г. Агратіни, «Гуцулки» Д. Попічука, «Віри» В. Луцу, «Прелюдія та хора» В. Бурдіна, народні пісні в оркестровому супроводі. Оркестр кафедри музики постійний учасник щорічних творчих мистецьких заходів університету та міста Чернівці.

Студентський фольклорний ансамбль «Буковиночка» кафедри музики створений у березні 2012 року. Керівник – кандидат педагогічних наук, доцент Вишпінська Ярина Маноліївна. Творчою ідеєю колективу є поширення та популяризація буковинської народної пісні, виховання молоді на традиціях, звичаях, культурно-мистецькому надбанні народу, участь у культурно-мистецьких заходах фольклорно-етнографічного спрямування, заохочення молоді до вивчення, збереження та популяризації народнопісенного надбання краю. У репертуарі ансамблю родинно-побутові й календарно-обрядові пісні, вокальні твори історичної й патріотичної тематики, інші.

Студентський мішаний хор «Резонанс». Колектив створений у вересні 1992 року на кафедрі музики Чернівецького національного університету імені Юрія Федьковича. Протягом 20-ти років художнім керівником і головним диригентом хору «Резонанс» був А. Кушніренко, хормейстером – заслужений вчитель України, доцент кафедри музики А. Плішка. Знаковими були виступи колективу в концерті для учасників V-го Міжнародного конгресу Українців, що проходив у Чернівцях у 2002 році, у святкуваннях ювілеїв Чернівецького університету, в тематичних концертах міського, обласного та всеукраїнського масштабу. Хор гідно презентував хорове мистецтво буковинського краю в національному палаці «Україна» (м. Київ, 1999, 2001, 2004 рр.) на творчих звітах майстрів мистецтв і художніх колективів Чернівецької області.

З 2014 року художнім керівником і головним диригентом студентського хору «Резонанс» стає Заслужений діяч мистецтв України, кандидат педагогічних наук, професор О. Чурикова-Кушнір, концертмейстер – О. Кирстюк.

Хор «Резонанс» є постійним учасником щорічних концертів хорової музики «Буковинська весна», всеукраїнських хорових конкурсів, міжнародного хорового фестивалю-конкурсу, міжнародному хоровому форумі. У репертуарі хору твори вітчизняної, зарубіжної класики, зразки духовної музики українських композиторів.

Дівочий хор створено на кафедрі музики у 1996 році. Першими керівниками колективу були викладачі кафедри: Ірина Ярошенко, Ірина Манік, Андрій Плішка. З 2008 року художнім керівником і диригентом дівочого хору «Аніма» є відмінник освіти України, учитель-методист, викладач кафедри музики Алла Зубчук, концертмейстер – Олена Бондар. Творчий колектив є дипломантом міських та регіональних хорових конкурсів, переможцем обласного хорового фестивалю, лауреатом міжнародного фестивалю «Майданівські колядки», Лауреатом міжнародних фестивалів-конкурсів хорової музики.

Квартет «Classic» – створений у 2010 році за ініціативи викладача кафедри музики Георгія Постевки. Постійними учасниками колективу завжди були викладачі кафедри музики: Ярослав Осипенко (бас), Василь Богданюк (тенор), Георгій Постевка (тенор), Микола Понич (баритон). Через деякий час квартет «Classic» був запрошений для участі у телепрограмі «Фольк-music», ставши в подальшому її лауреатами. Не одноразовими були й виступи на різноманітних фестивалях за кордоном, а саме в Румунії та Польщі.

Активно розвивається творче і наукове співробітництво кафедри з вищими музичними навчальними закладами України. Серед них – Національна музична академія ім. П. Чайковського (м. Київ), Львівська музична академія ім. М. Лисенка, Одеська державна музична академія ім. А. Нежданової. Підтримуються активні творчі зв'язки з інститутами мистецтв Національного педагогічного університету імені М. Драгоманова, Південноукраїнського державного педагогічного університету (м. Одеса) імені К. Ушинського, Прикарпатського університету імені В. Стефаника [3, с. 276].

Серед випускників кафедри – народні артисти України, заслужений діяч мистецтв, диригентка Президентського симфонічного оркестру України, хормейстери та артисти Державного Заслуженого академічного Буковинського ансамблю пісні і танцю, викладачі педагогічного коледжу, концертмейстери, артисти Академічного симфонічного оркестру та камерного хору Чернівецької обласної філармонії, доценти та асистенти кафедри музики.

Нові перспективи створюють можливості для подальшого розвитку кафедри, накопичення професійного та наукового рівня викладацького складу, метою якого є виховання кваліфікованих спеціалістів для забезпечення потреб музичної освіти та культури як буковинського краю, так і інших регіонів України.

Висновки з даного дослідження і перспективи. Розвиток музичної освіти на Буковині набув особливо інтенсивного росту. Почали відкриватися чимало фольклорних та мистецьких фестивалів, концертів, конкурсів. Діячі мистецтва, керівники вищих навчальних закладів зробили чималий особистий вклад до розвитку освіти й мистецтва буковинського краю, відзначаючи ювілейні дати визначних постатей наці-

ональної культури, популяризуючи їх творчість, використовуючи їх надбання у повсякденній праці з підростаючим поколінням. Відомі педагоги і молоді виконавці ведуть насичене творче життя на Буковині й далеко за її межами, успішно поєднуючи концертну, викладацьку та наукову діяльність, залучаючи до них своїх вихованців. Саме цим особистостям довелося продовжити розпочату вже традицію до продовження розбудови та розвитку музично-освітянської культури на Буковині донині.

За останні роки незалежності в краї створено чимало народних хорів, вокальних та інструментальних ансамблів, танцювальних колективів, що взяли за мету пропагувати музичну культуру,

традиції і звичаї буковинського краю. Звернення до історії Чернівців, які мали досить глибоке мистецьке коріння, вивчення й дослідження розвитку та функціонування музичних закладів, є важливим джерелом наповнення знань про характер музичної освіти у різні періоди історії краю.

Створення надійної й потужної системи музичної освіти у нашій державі – від мистецьких шкіл, музично-педагогічних коледжів та фахових коледжів мистецтв – до вищих навчальних закладів, є вагомим кроком у розбудові національної музичної культури, що формує не тільки духовність та суспільно-значимі погляди, але й відкриває неосяжні горизонти світу музичного мистецтва.

Список літератури:

1. Залуцький О. Музичне краєзнавство Буковини : Хрестоматія. *Навч. посібн. до курсу «Музичне краєзнавство»*. Вип. 4 / укл.: Олександр Залуцький. Чернівці : Рута, 2005. 90 с.
2. Каплійенко-Плюк Ю. Музичне мистецтво Буковини. Сильові парадигми композиторської творчості XIX–XXI ст. : монографія. Чернівці : Букрек, 2020. 504 с.
3. Кушніренко А., Залуцький О., Вишпінська Я. Історія музичної культури й освіти Буковини : навч. посібник. Чернівці : Черн. нац. ун.-т, 2011. 376 с.
4. Мокрогуз І. Становлення професійної бандурної освіти на Буковині. *Науковий вісник : Вип. 689. Педагогіка та психологія*. Чернівці : Чернівецький нац. університет, 2014. С. 96–100.
5. Сاینчук К. Музична освіта Буковини. Чернівці : Золоті литаври, 2011. 320 с.

References:

1. Zalutskyi O. (2005) *Muzychne kraieznavstvo Bukovyny* [Musical local lore of Bukovina: Reader]. Chernivtsi: Ruta. (in Ukrainian)
2. Kapliyenko-Plyuk Yu. (2020) *Muzychne mystecztvo Bukovyny. Stylovi paradygmy kompozytorskoyi tvorchosti XIX–XXI st.* [Musical art of Bukovina. Stylistic paradigms of compositional creativity of XIX–XXI centuries]. Chernivtsi: Bookrek. (in Ukrainian)
3. Kushnirenko A., Zalutskyi O., Vyshpinska Ya. (2011) *Istoriia muzychnoi kultury i osvity Bukovyny* [History of musical culture and education of Bukovina]. Chernivtsi: Chernivtsi National University. (in Ukrainian)
4. Mokroguz I. (2014) *Stanovlennya profesijnoyi bandurnoyi osvity na Bukovyni* [Formation of professional bandura education in Bukovina]. *Naukovyi Visnyk Pedagogika Ta Psykholohiia*, vol. 689, pp. 96–100.
5. Sainchuk K. (2011) *Muzychna Osvita Bukovyny* [Music education in Bukovina]. Chernivtsi: Golden timpani. (in Ukrainian)

НАШІ АВТОРИ

1. **Баракатова Неонілла Анатоліївна** – кандидат філологічних наук, доцент, доцент кафедри філології та мовної комунікації Національного технічного університету «Дніпровська політехніка»
2. **Бибік Кирило Павлович** – магістр історичних наук, старший викладач Фахового коледжу бізнесу і аналітики Національної Академії статистики, обліку та аудиту
3. **Білограць Христина Романівна** – кандидат наук із соціальних комунікацій, доцент, Національний університет «Львівська політехніка»
4. **Бондаренко Віталій Володимирович** – асистент кафедри музики Чернівецького національного університету імені Юрія Федьковича
5. **Вітичук Ірина Анатоліївна** – студентка Кременецької обласної гуманітарно-педагогічної академії імені Тараса Шевченка
6. **Волошина Тетяна Миколаївна** – старший викладач кафедри іноземних мов Національної академії статистики, обліку та аудиту
7. **Галкін Олександр Віталійович** – старший викладач Національного аерокосмічного університету імені М.С. Жуковського «Харківський авіаційний інститут»
8. **Гришкова Надія Василівна** – кандидат філологічних наук, доцент кафедри романо-германської філології ПВНЗ «Міжнародний економіко-гуманітарний університет імені Степана Дем'янчука»
9. **Гродська Вікторія Максимівна** – здобувач вищої освіти Львівського державного університету безпеки життєдіяльності
10. **Груша Валерія Вікторівна** – здобувачка першого (бакалаврського) рівня вищої освіти Державного податкового університету
11. **Дзюбак Анна Валеріївна** – здобувач вищої освіти Львівського державного університету безпеки життєдіяльності
12. **Діхнич Людмила Павлівна** – викладач суспільних дисциплін Відокремленого структурного підрозділу «Роменський фаховий коледж» Державного вищого навчального закладу «Київський національний економічний університет імені Вадима Гетьмана»
13. **Драч Тамара Леонідівна** – аспірантка Львівського державного університету фізичної культури імені Івана Боберського; тренер-хореограф Школи повітряної акробатики «Шоколад», м. Львів
14. **Задорожний Володимир Павлович** – викладач Національної академії сухопутних військ імені Петра Сагайдачного
15. **Західна Оксана Романівна** – кандидат економічних наук, доцент, доцент кафедри фінансового менеджменту Львівського національного університету імені Івана Франка
16. **Зошук Наталія Володимирівна** – кандидат філологічних наук, доцент, доцент кафедри іноземних мов Національного університету водного господарства та природокористування
17. **Ільків Христина Володимирівна** – здобувач вищої освіти Львівського державного університету безпеки життєдіяльності
18. **Коваль-Ігнатишина Васирина Миколаївна** – магістр Львівського національного університету імені Івана Франка
19. **Колодежний Валерій Ананійович** – старший викладач кафедри динаміки і міцності машин та опору матеріалів Національного технічного університету України «Київський політехнічний інститут імені Ігоря Сікорського»
20. **Корніцька Вероніка Ігорівна** – студентка Київського національного університету імені Тараса Шевченка
21. **Косяк Валентина Іванівна** – старший викладач кафедри філологічних та природничих дисциплін Навчально-наукового інституту міжнародний співробітництва та освіти Національного авіаційного університету
22. **Коцур Тетяна Омелянівна** – методист науково-методичного центру природничо-математичної та інформаційно-технологічної галузей Інституту післядипломної педагогічної освіти Чернівецької області
23. **Логінова Марина Вікторівна** – викладач кафедри цивільного права та процесу Дніпропетровського державного університету внутрішніх справ
24. **Лукомська Аліна Андріївна** – курсант Навчально-науково інституту права та підготовки фахівців для підрозділів Національної поліції Дніпропетровського державного університету внутрішніх справ
25. **Мазур Олександр Васильович** – кандидат технічних наук, доцент, Одеський національний технологічний університет

26. **Майнаєв Фарідун Якубджонович** – кандидат педагогічних наук, учитель історії та правознавства Закладу загальної середньої освіти I-III ступенів № 13 Торецької міської військово-цивільної адміністрації Бахмутського району Донецької області
27. **Максимів Наталія Петрівна** – здобувач другого (магістерського) рівня вищої освіти Львівського національного університету імені Івана Франка
28. **Мельничук Майя Михайлівна** – кандидат психологічних наук, доцентка кафедри психології Полтавського національного педагогічного університету імені В.Г. Короленка
29. **Мілютіна Катерина Леонідівна** – доктор психологічних наук, професор кафедри психології розвитку Київського національного університету імені Тараса Шевченка
30. **Мокрогуз Інна Миколаївна** – кандидат мистецтвознавства, доцент, Чернівецький національний університет імені Юрія Федьковича
31. **Павлюк Поліна Петрівна** – державний експерт експертної групи з питань суміжних з правосуддям правових інститутів Директорату правосуддя та кримінальної юстиції Міністерства юстиції України
32. **Петрик Владислав Олександрович** – кандидат технічних наук, доцент, доцент кафедри динаміки і міцності машин та опору матеріалів Національного технічного університету України «Київський політехнічний інститут імені Ігоря Сікорського»
33. **Підручняк Катерина Павлівна** – здобувач вищої освіти Львівського національного університету імені Івана Франка
34. **Рева Марина Митрофанівна** – кандидат психологічних наук, доцентка кафедри психології Полтавського національного педагогічного університету імені В.Г. Короленка
35. **Семенів Наталія Миронівна** – кандидат психологічних наук, доцент, доцент кафедри спеціальної освіти Львівського національного університету імені Івана Франка
36. **Ситник Наталія Степанівна** – доктор економічних наук, професор кафедри фінансового менеджменту Львівського національного університету імені Івана Франка
37. **Сластьоненко Оксана Олександрівна** – кандидат юридичних наук, доцент, старший науковий співробітник, доцент кафедри публічного права Державного податкового університету
38. **Сосюра Марина Олександрівна** – кандидат педагогічних наук, старший викладач Харківської державної академії культури
39. **Тарчинська Юлія Георгіївна** – кандидат педагогічних наук, доцент кафедри гри на музичних інструментах Інституту мистецтв Рівненського державного гуманітарного університету
40. **Татарин Наталія Богданівна** – кандидат економічних наук, доцент кафедри фінансового менеджменту Львівського національного університету імені Івана Франка
41. **Тимків Андрій Олександрович** – кандидат економічних наук, керівник інклюзивного науково-методичного центру НРЗВО «Кам'янець-Подільський державний інститут»
42. **Трубачев Сергій Іванович** – кандидат технічних наук, доцент, доцент кафедри динаміки і міцності машин та опору матеріалів Національного технічного університету України «Київський політехнічний інститут імені Ігоря Сікорського»
43. **Файфура Михайло Васильович** – викладач Національної академії сухопутних військ імені Петра Сагайдачного
44. **Харченко Анжела Станіславівна** – кандидат психологічних наук, доцент кафедри психології Полтавського національного педагогічного університету імені В.Г. Короленка
45. **Цегельник Василь Володимирович** – викладач Національної академії сухопутних військ імені Петра Сагайдачного
46. **Чорна Ірина Віталіївна** – кандидат біологічних наук, методист науково-методичного центру природничо-математичної та інформаційно-технологічної галузей Інституту післядипломної педагогічної освіти Чернівецької області
47. **Шеремета Любов Миколаївна** – студентка Львівського національного університету імені Івана Франка
48. **Юдіна Наталія Олександрівна** – кандидат психологічних наук, доцент кафедри психології Полтавського національного педагогічного університету імені В.Г. Короленка
49. **Якубаш Іван Валентинович** – аспірант Одеського національного технологічного університету
50. **Яремко Роман Ярославович** – викладач кафедри практичної психології та педагогіки Львівського державного університету безпеки життєдіяльності

ВИМОГИ ДО ПУБЛІКАЦІЇ СТАТЕЙ

Редакція наукового журналу

пропонує всім бажаючим студентам, аспірантам, докторантам, здобувачам, молодим фахівцям, викладачам, науковцям та іншим зацікавленим особам опублікувати свої статті за різними науковими напрямками

ДЛЯ ПУБЛІКАЦІЇ СТАТТІ НЕОБХІДНО:

1. Заповнити електронну форму реєстрації, обов'язкову для публікації.

2. Надсилати на електронну пошту редакції info@molodyvcheny.in.ua статтю та квитанцію про сплату вартості публікації наукової статті (сплачується лише після повідомлення про прийняття матеріалів). Обов'язково в темі листа вкажіть науковий розділ журналу, в якому ви бажаєте опублікувати статтю.

3. Редакція рецензує вашу статтю протягом 2–3 днів. Статті студентів публікуються за

наявності рецензії або співавтора з науковим ступенем.

4. Якщо стаття успішно пройшла рецензування, ми відправляємо вам лист з інформацією: «Стаття пройшла рецензування, прийнята до публікації».

5. Як тільки електронна версія журналу розміщується на сайті, ми повідомляємо вам про це. Потім, після виходу журналу з друку, ми відправляємо вам друкований примірник в потрібній кількості.

ВИМОГИ ДО ЗМІСТУ НАУКОВОЇ СТАТТІ:

Наукові статті повинні містити такі необхідні елементи (з виділенням по тексту статті):

– постановка проблеми у загальному вигляді та її зв'язок із важливими науковими чи практичними завданнями;

– аналіз останніх досліджень і публікацій, в яких започатковано розв'язання даної проблеми, на які посилається автор;

– виділення невирішених раніше частин загальної проблеми, яким присвячується стаття;

– формулювання цілей статті (постановка завдання);

– виклад основного матеріалу дослідження з повним обґрунтуванням отриманих наукових результатів;

– висновки з даного дослідження і перспективи подальшого розвитку в цьому напрямку.

Автори, які подали матеріали для публікації, погоджуються з наступними положеннями:

– відповідальність за достовірність поданої інформації в своїй роботі несе автор.

– автори зберігають за собою всі авторські права і одночасно надають журналу право першої публікації, що дозволяє поширювати даний матеріал із зазначенням авторства та первинної публікації в даному журналі.

СТРУКТУРНІ ЕЛЕМЕНТИ НАУКОВОЇ СТАТТІ:

– індекс УДК (у верхньому лівому кутку сторінки);

– назва статті, прізвище, ім'я, по батькові автора (-ів), місце роботи (навчання), вчений ступінь, вчене звання, посада мовою оригіналу статті;

– анотація (мінімум 700 знаків) та ключові слова (мінімум 5 слів) мовою оригіналу статті;

– назва статті, прізвище та ім'я автора (-ів), місце роботи (навчання) англійською мовою;

– анотація (мінімум 1800 знаків) та ключові слова (мінімум 5 слів) англійською мовою;

– текст статті може бути українською, російською або англійською мовою;

– список літератури подається наприкінці статті у двох формах: «Список літератури» і «References».

Формат статті	A4, орієнтація – книжкова, матеріали збережені та підготовлені у форматі Microsoft Word (*.doc або *.docx)
Поля	всі сторони – 2 см
Основний шрифт	Times New Roman (Arial і Courier New для текстових фрагментів)
Розмір шрифту основного тексту	14 пунктів
Міжрядковий інтервал	полуторний
Вирівнювання тексту	по ширині
Автоматична розстановка переносів	включена
Абзацний відступ (новий рядок)	1,25 см
Нумерація сторінок	не ведеться
Малюнки та таблиці	необхідно подавати в статті безпосередньо після тексту, де вони згадуються вперше, або на наступній сторінці. Розмір шрифту табличного тексту зазвичай на 2 пункти менше основного шрифту. Кількість таблиць, формул та ілюстрацій має бути мінімальною та доречною. Рисунки і таблиці на альбомних сторінках не приймаються.
Формули	повинні бути набрані за допомогою редактора формул (внутрішній редактор формул в Microsoft Word for Windows).
Посилання на літературу	у квадратних дужках по тексту [1, с. 2], бібліографічний список в кінці тексту. Посторінкові виноска та посилання не допускаються
Обсяг	від 10 до 20 сторінок включно

Науковий журнал
«Молодий вчений»

№ 5 (105) травень 2022 р.

Щомісячне видання

Коректор: В. Бабич
Дизайн: А. Юдашкіна
Комп'ютерна верстка: В. Удовиченко

Контактна інформація редакції
журналу «Молодий вчений»:
Україна, м. Херсон, вул. Паровозна, 46-а
Телефони: +38 (095) 778 74 79, +38 (067) 695 64 10
E-mail: info@molodyvcheny.in.ua
Сайт: www.molodyvcheny.in.ua

Підписано до друку 31.05.2022 р.
Формат 60x84/8.
Папір офсетний. Цифровий друк.
Ум.-друк. арк. 19,18. Тираж 100 прим.
Зам. 0522-111.

Видавництво і друкарня – Видавничий дім «Гельветика»
65101, м. Одеса, вул. Інглезі, буд. 6/1
Телефони: +38 (095) 934 48 28, +38 (097) 723 06 08
E-mail: mailbox@helvetica.ua
Свідоцтво суб'єкта видавничої справи
ДК № 6424 від 04.10.2018 р.