

ISSN (Print): 2304–5809
ISSN (Online): 2313–2167

Науковий журнал
«МОЛОДИЙ ВЧЕНИЙ»

№ 3 (79) березень 2020 р.

Редакційна колегія журналу

Сільськогосподарські науки

Базалій В.В. – д-р с.-г. наук
Балашова Г.С. – д-р с.-г. наук
Клименко М.О. – д-р с.-г. наук
Коковіхін С.В. – д-р с.-г. наук
Лавриненко Ю.О. – д-р с.-г. наук
Писаренко П.В. – д-р с.-г. наук

Історичні науки

Змерзлий Б.В. – д-р іст. наук

Юридичні науки

Бернацька Н.І. – д-р. юрид. наук
Стратонов В.М. – д-р юрид. наук

Політичні науки

Наумкіна С.М. – д-р політ. наук
Яковлев Д.В. – д-р політ. наук

Педагогічні науки

Козяр М.М. – д-р пед. наук
Рідей Н.М. – д-р пед. наук
Федяєва В.Л. – д-р пед. наук
Шерман М.І. – д-р пед. наук
Шипота Г.Є. – канд. пед. наук

Психологічні науки

Шаванов С.В. – канд. псих. наук

Філологічні науки

Шепель Ю.О. – д-р філол. наук

Філософські науки

Лебедева Н.А. – д-р філос.
в галузі культурології

Технічні науки

Гриценко Д.С. – канд. техн. наук
Дідур В.А. – д-р техн. наук
Шайко-Шайковський О.Г. – д-р техн. наук

Економічні науки

Іртищева І.О. – д-р екон. наук
Козловський С.В. – д-р екон. наук
Шапошников К.С. – д-р екон. наук

Медичні науки

Нетюхайло Л.Г. – д-р мед. наук
Пекліна Г.П. – д-р мед. наук

Ветеринарні науки

Морозенко Д.В. – д-р вет. наук

Мистецтвознавство

Романенкова Ю.В. – д-р мистецт.

Соціологічні науки

Шапошникова І.В. – д-р соц. наук

Хімічні науки

Козьма А.А. – кандидат хімічних наук

Військові науки

Можаровський В.М. – доктор військових наук

Міжнародна наукова рада

Adam Wrobel – Doktor, Associate Professor (Poland)
Arkadiusz Adamczyk – Professor, Dr hab. in Humanities (Poland)
Giorgi Kvinikadze – PhD in Geography, Associate Professor (Georgia)
Inessa Sytnik – Professor, dr hab. in Economics (Poland)
Janusz Wielki – Professor, dr hab. in Economics, Engineer (Poland)
Javad Khamisabadi – Professor, PhD in Industrial management (Iran)
Michal Sojka – Doctor in Engineer (Poland)
Stanislaw Kunikowski – Associate Professor, Dr hab. (Poland)
Wioletta Wojciechowska – Doctor of Medical Sciences (Poland)
Вікторова Інна Анатоліївна – доктор медичних наук (Росія)
Глущенко Оlesia Анатоліївна – доктор філологічних наук (Росія)
Дмитрієв Олександр Миколайович – кандидат історичних наук (Росія)
Марусенко Ірина Михайлівна – доктор медичних наук (Росія)
Швецова Вікторія Михайлівна – кандидат філологічних наук (Росія)
Яригіна Ірина Зотовна – доктор економічних наук (Росія)

Журнал включено до міжнародних каталогів наукових видань і наукометричних баз:
Національна бібліотека України імені В.І. Вернадського,
Google Scholar, CrossRef, Index Copernicus.

Свідоцтво про державну реєстрацію
друкованого засобу масової інформації – серія КВ № 18987-7777Р від 05.06.2012 р.,
видане Державною реєстраційною службою України.

ЗМІСТ

БІОЛОГІЧНІ НАУКИ

- Друзь Ю.В.**
Антибіоплівкова активність азитроміцину щодо *S. aureus* та *P. aeruginosa*.....163
- Крайнюков О.М., Кривицька І.А., Зюзь Т.М.**
Еколого-токсикологічна оцінка якості води річки Лопань в межах Дергачівського району Харківської області.....168

ГЕОГРАФІЧНІ НАУКИ

- Печерна К.Ю., Яковлева Т.І., Беспалова Н.В.**
Гастрономічний туризм Андалусії.....175

ТЕХНІЧНІ НАУКИ

- Молчанов В.І.**
Основні принципи та методи визначенні вартості ювелірних виробів при проведенні судових товарознавчих експертиз.....180
- Москвітін А.С., Шишина М.О.**
Дослідження поля температур у приміщенні при роботі систем кондиціонування при змінних теплових навантаженнях приміщення.....186
- Москвітін А.С.**
Аналітична модель системи тепlopостачання з геліоколекторами та акумулятором теплоти.193
- Sohor Andrii, Sohor Markiian**
Web-mapping of environmental pollution of surface waters.....199

ЕКОНОМІЧНІ НАУКИ

- Баран А.І.**
Біологічні активи і сільськогосподарська продукція в контексті впровадження МСБО 41.....204
- Блашук-Дев'яткіна Н.З., Ігнатишина В.М., Скидан У.І.**
Сучасні тенденції формування ресурсів комерційних банків України.....209
- Войнич А.Й.**
Інтегральне оцінювання конкурентоспроможності продукції рослинництва та напрями формування конкурентної стратегії галузі.....214
- Волошина О.В., Манжос Е.О.**
Організаційна модель проектування туристичного кластера.....218
- Гардашник Е.В., Романченко Н.В.**
Ефективні способи взаємодії зі споживачами.....222
- Костирко Л.А., Соломатина Т.В.**
Бюджетна підтримка розвитку фінансового потенціалу суб'єктів господарювання аграрного сектора економіки.....227

- Малтиз В.В., Батраченко А.О.**
Сучасний підхід до стратегічного управління розвитком персоналу підприємства.....233
- Мельник Ю.В., Самосудов А.С.**
Розвиток експортного потенціалу підприємств молочної галузі в умовах європейської інтеграції України.....237
- Попович О.В., Задерака Н.М., Федоренко Д.Л.**
Теоретичні аспекти формування доходів підприємств та шляхи підвищення їх рівня...242
- Процик І.С., Кара Н.І.**
Плинність кадрів на підприємстві та шляхи її зменшення.....246
- Рекун Г.П., Мерінова Н.О.**
Особливості управління розвитком персоналу в ІТ-компаніях України.....253
- Семенда Д.К., Семенда О.В., Семенда О.В.**
Оцінка розвитку ринку продукції олійних культур.....258
- Татарин Н.Б., Баїк А.І., Огірко О.Т.**
Особливості грошово-кредитної політики НБУ на сучасному етапі.....264
- Татарин Н.Б., Ігнатишина В.М., Скидан У.І.**
Проблеми та перспективи розвитку страхового ринку України на сучасному етапі.....269
- Татарин Н.Б., Петрович А.З., Педченко І.І.**
Стан та перспективи розвитку фінансового ринку України.....273

ЮРИДИЧНІ НАУКИ

- Murad Jafarli**
Personal characteristics of independent directors affecting the quality of their performance.....278
- Байда А.О., Склезь О.А.**
Особливості кваліфікації злочинів за статтею «Шахрайство з фінансовими ресурсами».....282
- Бобко Л.О., Хомуцький Д.С., Бойда А.В.**
Комунікативний аспект професійної діяльності юриста.....287
- Кириченко В.С., Пахомов В.В.**
Легалізація доходів, отриманих злочинним шляхом.....291
- Пахомов В.В., Безвін О.С.**
Домашнє насильство в Україні та закордоном.....295
- Пілюшенко Д.О.**
Загальна характеристика злочинів проти екологічної безпеки.....299

ПОЛІТИЧНІ НАУКИ

- Агапова В.І.**
Політичні відносини між Іспанією та США у постбіполярний період.....304

СОЦІАЛЬНІ КОМУНІКАЦІЇ

- Балюн О.О., Беліменко А.О.**
Зарубіжний досвід впровадження корпоративної соціальної відповідальності на підприємствах кондитерського ринку.....309
- Патряк О.Т.**
Роль документального забезпечення в процесі управління корпоративними правами телекомунікаційних підприємств.....315

ФІЛОСОФСЬКІ НАУКИ

- Зацепіна Н.О.**
Феноменологія релігійного туризму.....320
- Москальчук М.М.**
Ідея толерантності в філософії гуманізму і трансгуманізму.....326

МЕДИЧНІ НАУКИ

- Ivanenko Nataliia**
Challenges for Ukrainian medical education.....332

ПСИХОЛОГІЧНІ НАУКИ

- Багрій В.В., Титла І.М.**
Взаємозв'язок соціального статусу і мотиваційної сфери особистості.....337

МИСТЕЦТВОЗНАВСТВО

- Филиппова О.Н.**
Творчество А.Н. Северцова (1866-1936) – ученого и художника.....341

ПЕДАГОГІЧНІ НАУКИ

- Бешок Т.В.**
Аналіз інформаційних джерел, які сприяють формуванню медіаграмотності майбутніх учителів.....349
- Ващенко О.М., Романенко А.В., Макаренко Н.В.**
Організація впровадження здоров'язбережувальних технологій в освітній процес початкової школи: теоретичний вимір.....354
- Гелеш А.В.**
Методика підготовки експертів з акредитації освітніх програм в Україні: шляхи удосконалення.....360
- Гриценко А.П.**
Особливості побудови віртуального музею «Мультимедійна стрічка подій в історії української державності».....366
- Духаніна Н.М.**
Ефективність інформаційно-комунікативних процесів у сучасному медійному просторі.....370
- Кабаль М.В.**
M-learning як різновид дистанційного навчання.....375

- Ковальова О.С.**
Інноваційне середовище як педагогічна умова формування інноваційної компетентності майбутнього авіаційного фахівця.....379

- Костик Є.В.**
Гене́за виховання духовно-моральних цінностей особистості у світовій і зарубіжній педагогічній освіті.....383

- Кравченко Т.В., Огієнко В.П.**
Організація навчального процесу у дистанційному навчанні з використанням мобільних технологій в системі вищої освіти.....390

- Kudryavtseva Valentyna**
Institutional framework of upgrading maritime English instructors skills.....394

- Лугова В.М., Чумак Г.М.**
Напрями удосконалення іміджу викладача закладу вищої освіти.....399

- Manzhos Elvira**
Peculiarities of the communicative competence development of future agrarian specialists.....405

- Сакалюк О.П., Мисенко В.А.**
Розвиток дослідницьких умінь учнів 3-4 класів в альтернативних школах України.....408

- Сакалюк О.П., Стефунько А.І.**
Складові компоненти підготовки майбутніх учителів до реалізації інтегрованого навчання у початковій школі...412

- Сакалюк О.П., Шпіца Р.І.**
Формування ІКТ-компетентності майбутніх вчителів початкової школи за допомогою веб-квестів.....416

- Smolikevych Nadiya, Tsehelyk Halyna, Dunets Oksana**
Foreign students' common studying problems in universities in Ukraine.....419

- Стеців Я.В., Мельник В.В., Богомолюк О.А.**
Роль лідерства у формуванні та управлінні військовим підрозділом під час активної фази антитерористичної операції 2014 року.....424

- Shchurachova Daria**
Pedagogical conditions of individually-oriented foreign language training for students of a technical university.....429

ФІЛОЛОГІЧНІ НАУКИ

- Братусь І.В., Михалевич В.В., Гунька А.М.**
Історико-культурний контекст написання роману Анатолія Рибаківа «Важкий пісок».....432

- Горда В.В.**
Навчання перекладу у соціокультурній площині.....436

- Корнієць К.А.**
Історія становлення та розвитку Турецького лінгвістичного товариства.....441

Микуланинець К.О.

Сленг та жаргон: особливості
та доречність використання.....444

Павлушенко О.А., Мазай Л.Ю.

Концепт «держава» у свідомості
молодшої генерації українців
(на матеріалі асоціативного експерименту).....448

Пушик Н.В.

Переклад правових документів:
види, вимоги, складність перекладу.....453

Yamshinska Nataliia, Svyrydova Larysa

Master students` work with authentic
scientific materials as a key factor
of advancement of scientific discourse.....457

CONTENTS

BIOLOGICAL SCIENCES

- Yuliia Druz**
Antibiofilm activity of azithromycin
against *S. aureus* and *P. aeruginosa*.....163
- Krainiukov Oleksii, Krivicka Ivetta,
Zuz Tatiana**
Ecological and toxicological evaluation of water
quality in the Lopan river within the boundaries
of Derhachivskiy raion of Kharkiv oblast.....168

GEOGRAPHICAL SCIENCES

- Pecherna Kateryna, Yakovleva Tetiana,
Bespalova Nataliya**
Gastronomic tourism in Andalusia.....175

ENGINEERING SCIENCES

- Molchanov Vadym**
Basic principles and methods
determination of cost of jewelry
when performing forensic
expert examination of the product.....180
- Moskvitina Anna, Shyshyna Mariia**
Analysis of temperature field
in the room with variable thermal loads
during the air conditioning systems operation...186
- Moskvitina Anna**
Analytical model of heat
supply system with gelio collectors
and heat accumulator.....193
- Sohor Andrii, Sohor Markiian**
Web-mapping of environmental pollution
of surface waters.....199

ECONOMIC SCIENCES

- Baran Andrii**
Biological assets and the agricultural
products in the context
of the implementation of the IAS 41.....204
- Blashchuk-Devyatkina Natalia,
Ihnatyshyna Vasylyna, Skydan Uliana**
Current trends of formation of resources
of commercial banks of Ukraine.....209
- Voynycha Liliya**
Competitiveness evaluation
of integrated crop production
and in forming competitive strategy.....214
- Voloshyna Oksana, Manzhos Elvira**
Organization model projecting
of the tourist cluster.....218
- Hardashnyk Elina, Romanchenko Nataliya**
Effective ways of interaction
with consumers.....222
- Kostyrko Lidiia, Solomatina Tetiana**
Budget support for the development
of the financial potential of economic
entities in the agricultural sector.....227

- Maltyz Viktoria, Batrachenko Anastasia**
A modern approach to the strategic
management of the development-com
of the staff of the enterprise.....233
- Melnyk Yuliya, Samosudov Andriy**
Export potential development
of the dairy enterprises in the conditions
of the European integration of Ukraine.....237
- Popovich Oksana, Zaderaka Nataliia,
Fedorenko Daryna**
Theoretical aspects of enterprise
income formation and the ways
of increasing their level.....242
- Protsyk Iryna, Kara Nataliia**
Staff turnover in enterprises
and ways to reduce.....246
- Rekun Hanna, Merinova Nataliia**
The characteristics of staff development
management in the Ukrainian IT-companies.....253
- Semenda Dmytro, Semenda Olena,
Semenda Olha**
Evaluation of oil cultural products
market development.....258
- Tataryn Natalia, Baik Anastasiia,
Ohirko Olena**
Features of NBU monetary policy
at the current stage.....264
- Tatarin Natalia, Ihnatyshyna Vasylyna,
Skydan Uliana**
Problems and prospects of Ukrainian insurance
market development at the current stage.....269
- Tatarin Natalia, Petrovych Andriy,
Pedchenko Ivanna**
The state and prospects of the financial market
development of Ukraine.....273

LAW SCIENCES

- Murad Jafarli**
Personal characteristics of independent directors
affecting the quality of their performance.....278
- Bayda Anton, Sklez Olga**
Features of qualification of crimes
by fraud with financial resources.....282
- Bobko Larysa, Khomutetskyi Danyil,
Boida Andrii**
Communicative aspect
of the lawyer's professional activity.....287
- Kyrychenko Viktoriya, Pahomov Volodymyr**
Legalization of income from criminal ways.....291
- Pakhomov Volodimir, Bezvin Oleksiy**
Domestic violence in Ukraine and abroad.....295
- Pilushenko Daria**
General characteristics
of crimes against ecological safety.....299

POLITICAL SCIENCES

- Ahapova Viktoriia**
Political relations between Spain and
the United States in the postbipolar period.....304

SOCIAL COMMUNICATIONS

- Baliun Oksana, Belimenko Anna**
Foreign experience of implementing corporate social responsibility at the enterprises of confectionery market309
- Patriak Oleksandra**
The role of documentation support in the process of managing corporate rights of telecommunication enterprises..... 315

PHILOSOPHICAL SCIENCES

- Zatsepina Nataly**
Phenomenology of religious tourism..... 320
- Moskalchuk Maryna**
The idea of tolerance in the philosophy of humanism and transhumanism..... 326

MEDICAL SCIENCES

- Ivanenko Nataliia**
Challenges for Ukrainian medical education.....332

PSYCHOLOGICAL SCIENCES

- Bahriy Victoria, Tytla Ivanna**
The relationship of social status and the motivational sphere of the person.....337

HISTORY OF ART

- Filippova Olga**
The creative work of A.N. Severtsov (1866-1936) as an scientist and artist.....341

PEDAGOGICAL SCIENCES

- Tetiana Beshok**
Analysis of sources of information that contribute to the formation of media literacy of future teachers..... 349
- Vashchenko Olena, Romanenko Lyudmila, Makarenko Natalia**
Implementation of health implementation management in the educational process of the primary school: the theoretical dimension.....354
- Helesh Anna**
Methodology of training experts for accreditation of education programs in Ukraine: ways improved.....360
- Hrytsenko Andriy**
Peculiarities of building a virtual museum "Multimedia events ribbon in the history of Ukrainian state".....366
- Dukhanina Nataliia**
Effectiveness of information and communication processes in modern media space370
- Kabal Mykhaylo**
M-learning as a form of distance learning.....375

- Kovalova Olena**
The innovative environment as a pedagogical condition of forming the innovative competence of a future aviation specialists.....379

- Kostyk Yevheniia**
Genesis of education of spiritual-moral values of personality in world and foreign pedagogical education..... 383

- Kravchenko Tetyana, Ogienko Valentyna**
Educational process in distance education through mobile learning..... 390

- Kudryavtseva Valentyna**
Institutional framework of upgrading maritime English instructors skills..... 394

- Luhova Viktoriia, Chumak Hanna**
Directions to improve the image of the higher education teacher..... 399

- Manzhos Elvira**
Peculiarities of the communicative competence development of future agrarian specialists.....405

- Sakaliuk Olena, Mysenko Viktoriia**
Development of research abilities of the 3-4 classes of pupils in the alternative schools of Ukraine..... 408

- Sakaliuk Olena, Stefunko Lilia**
Component components of preparation of future teachers for implementation of integrated learning in primary school.....412

- Sakaliuk Olena, Shpitsa Roksolana**
Formation of ICT-competence of future primary school teachers with the help of web-questions..... 416

- Smolikevych Nadiya, Tsehelyk Halyna, Dunets Oksana**
Foreign students' common studying problems in universities in Ukraine..... 419

- Stetsiv Yaroslav, Melnyk Volodumur, Bogomolyk Olexandr**
Leadership role in the process of formation and management of a military unit during an active phase of 2014 anti-terrorist operation.....424

- Shchypachova Daria**
Pedagogical conditions of individually-oriented foreign language training for students of a technical university..... 429

PHILOLOGICAL SCIENCES

- Bratus Ivan, Mykhalevych Viktor, Gunka Anna**
The historical and cultural content of the writing of the novel Anatoly Rybakov's «Heavy Sand».....432

- Horda Viktoriia**
Translation teaching in the socio-cultural plane.....436

- Korniets Katerina**
History of formation and development of the turkish linguistic society..... 441

Mykulanyets Kateryna Slang and jargon: peculiarities and appropriateness of usage.....	444	Pushyk Nataliia Translation of legal documents: types, requirements, complexity of translation.....	453
Pavlushenko Olha, Mazai Lada The concept of the state in the mind of Ukrainians youth generation (based on associative experiment).....	448	Yamshinska Nataliia, Svyrydova Larysa Master students` work with authentic scientific materials as a key factor of advancement of scientific discourse.....	457

БІОЛОГІЧНІ НАУКИ

DOI: <https://doi.org/10.32839/2304-5809/2020-3-79-36>

УДК 579.262:615.015.8:615.281.9

Друзь Ю.В.

ДУ «Інститут фармакології та токсикології
Національної академії медичних наук України»

АНТИБІОПЛІВКОВА АКТИВНІСТЬ АЗИТРОМІЦИНУ ЩОДО *S. AUREUS* ТА *P. AERUGINOSA*

Анотація. Основною проблемою клінічної практики є стійкість біоплівки до антимікробних препаратів. Тому існує необхідність у пошуку нових перспективних сполук серед речовин різних хімічних класів з антибіоплівковою активністю, та поглиблених досліджень механізму дії впроваджених у медичну практику антибіотиків щодо біоплівки мікроорганізмів. У статті оцінювали антибіоплівкову активність азитроміцину в концентраціях 0,5 МІК, 2 МІК та 5 МІК відносно штамів *S. aureus* 222 та *P. aeruginosa* 449. Азитроміцин на стадії плівкоутворення більш активно пригнічував формування біоплівки *S. aureus*. Біоплівки *P. aeruginosa* були менш чутливі до дії азитроміцину. На етапі сформованих біоплівок азитроміцин активніше порушував біоплівку *P. aeruginosa* та майже повністю інгібував життєздатність клітин. Біоплівки *S. aureus* були менш сприйнятливі до дії азитроміцину, життєдіяльність клітин зменшилась незначно. Азитроміцин є перспективним для подальших молекулярних досліджень антимікробної активності.

Ключові слова: біоплівки, азитроміцин, антимікробні препарати, *P. aeruginosa*, хронічні захворювання.

Yuliia Druz

Institute of Pharmacology and Toxicology
of the National Academy of Medical Sciences of Ukraine

ANTIBIOFILM ACTIVITY OF AZITHROMYCIN AGAINST *S. AUREUS* AND *P. AERUGINOSA*

Summary. Chronic infections are difficult to treat because they are associated with biofilms. Microorganisms in biofilms differ from planktonic cells both physiologically and phenotypically. The main phenotypic changes are specific gene transcription, change in growth rate, respiration, use of oxygen, level of electron transport activity and extracellular polymer synthesis. In the analysis of the sensitivity of biofilm microorganisms to antimicrobials, data were obtained that indicate their considerable resistance, biofilms are 100-1000 times less sensitive compared to planktonic cells. Many factors contribute to the resistance of such groups to antibiotics: limited penetration of antibiotics through the exopolysaccharide matrix, changes in bacterial metabolism, persistence, activation of efflux pumps, etc. Biofilm resistance is a major problem in clinical practice. In addition, the spectrum of action of antimicrobial agents against planktonic microorganisms may differ from that against biofilms. Therefore, there is a need to find new promising compounds among substances of different chemical classes with antibiotic activity, and in-depth studies of the mechanism of action of antibiotics introduced into medical practice against biofilms of microorganisms. Macrolides that are capable of disrupting the film formation of *P. aeruginosa* are noteworthy. The article evaluated the antibiofilm activity of azithromycin against *S. aureus* 222 and *P. aeruginosa* 449. The antibiotic activity of azithromycin was determined by its ability to influence biofilm formation and 2-day and 5-day biofilms. Azithromycin at the stage of film formation more actively suppressed the formation of biofilms of *S. aureus*. *P. aeruginosa* biofilms were less sensitive to azithromycin. At the stage of mature biofilms, azithromycin more actively disrupted *P. aeruginosa* biofilms and almost completely inhibited cell viability. *S. aureus* biofilms were less susceptible to azithromycin, and cell viability decreased slightly. For *P. aeruginosa*, biofilm reduction and inhibition of viability are correlated at all concentrations. Azithromycin is promising for further molecular studies of antimicrobial activity.

Keywords: biofilms, azithromycin, antimicrobial agents, chronic disease, *P. aeruginosa*.

Постановка проблеми. *S. aureus* та *P. aeruginosa* є опортуністичними патогенами людини, які спричиняють як гострі, так і хронічні захворювання. Синьогнійна паличка вражає близько двох мільйонів людей щороку та є причиною близько 90 000 смертей щорічно [1]. У США близько 19 000 осіб помирає щороку від інфекцій спричинених метицилін-резистентними штамми *S. aureus* [2]. Крім цього, збудники колонізують медичне обладнання, сприяючи розвитку нозокоміальних інфекцій.

Хронічні інфекції, спричинені *S. aureus* та *P. aeruginosa*, важко піддаються лікуванню, адже вони асоційовані з біоплівками – гетерогенни-

ми угрупованнями бактерій. Мікроорганізми у складі біоплівок відрізняються від таких планктонних клітин як фізіологічно, так і фенотипово. Головними фенотиповими змінами є специфічна транскрипція генів, зміна швидкості росту, дихання, використання кисню, рівня електрон-транспортної активності, синтезу позаклітинних полімерів. Такі особливості підсилюють патогенність біоплівкових бактерій, забезпечують розвиток резистентності до антибіотиків та ефекторів імунної системи організму [3]. Стійкість біоплівки до антимікробних засобів нині є основною проблемою клінічної практики. Крім того, спектр дії антимікробних засобів щодо планктонних мі-

короорганізмів може відрізнитись від такого відносно біоплівки. Тому існує необхідність у пошуку нових перспективних сполук серед речовин різних хімічних класів з антибіоплівковою активністю, та поглиблених досліджень механізму дії впроваджених у медичну практику антибіотиків щодо біоплівки мікроорганізмів.

Аналіз останніх досліджень та публікацій. Формування мікробних угруповань – біоплівки, є однією з основних стратегій виживання бактерій в навколишньому середовищі. Біоплівки формуються на різних біотичних та абіотичних поверхнях, їх утворення є механізмом захисту від несприятливого впливу різних факторів. Біоплівки можуть бути сформовані одним або декількома видами грам-позитивних та грам-негативних бактерій, до їх складу входять як метаболічно активні клітини, так і клітини у стані спокою. Утворювати біоплівки здатні умовно-патогенні та патогенні мікроорганізми.

Бактеріальні біоплівки спричиняють різноманітні захворювання: від катетер-асоційованих до хронічних інфекцій: муковісцидоз, остеомієліт, ендокардит, риносинусит, пієлонефрит, тривало незагоєвані рани тощо. За даними Національного інституту здоров'я США, з біоплівками асоційовані близько 80 % усіх хронічних захворювань [4].

Значна роль при формуванні хронічних інфекцій належить біоплівкам, сформованим *Staphylococcus aureus* та *Pseudomonas aeruginosa*. *S. aureus* обумовлює хронічну ЛОР-патологію (отит, риносинусит, аденоtonsиліт), інфекції нижніх дихальних шляхів (хронічні обструктивні захворювання легень (ХОЗЛ), бронхоектази, вентилятор-асоційовані пневмонії), хронічні рани (пролежні, діабетична стопа, трофічні виразки нижніх кінцівок) тощо. Відзначена провідна роль *P. aeruginosa* при бронхоектазах, вентилятор-асоційованих пневмоніях, гнійно-запальних ускладненнях з трахеостомою, ендотрахеальними трубками та кохлеарними імплантатами, муковісцидозі У пацієнтів з муковісцидозом *P. aeruginosa* виявлено у 80 % випадків [5].

При аналізі чутливості біоплівкових мікроорганізмів до антимікробних засобів отримані дані, які свідчать про значну їх резистентність, біоплівки у 100-1000 разів є менш чутливими порівняно з планктонними клітинами [3; 6].

Стійкості таких угруповань до антибіотиків сприяє багато факторів: обмежене проникнення антибіотиків через екзополісахаридний матрикс, зміни в метаболізмі бактерій, наявність персистерів, активація ефлюкських помп тощо [7]. Недостатня ефективність антимікробної терапії при біоплівкових патологіях потребує впровадження в клінічну практику нових ефективних та безпечних лікарських засобів. На увагу заслуговують як перспективні сполуки так і антимікробні препарати різних груп. Для оцінки активності останніх щодо біоплівки необхідно дослідити спектр їх дії та механізм інгібуючого ефекту.

Завдяки дослідженням останніх років в медичну практику впроваджено антимікробні засоби пептидної природи Даптоміцин та Орітаванцін, які порушують адгезію мікроорганізмів до субстрату, здатні руйнувати сформовані біоплівки грам-позитивних бактерій та підсилювати спе-

цифічну антибіоплівкову дію антибіотиків. Багато антимікробних пептидів на сьогодні досліджуються у доклінічних і клінічних випробуваннях для застосування при катетерній інфекції, муковісцидозі чи хронічних ранових інфекціях, серед яких пексиганан та оміванан [8].

При оцінці антибіоплівкової активності антибіотиків виявлено відмінності в їх дії порівняно з планктонними клітинами. На увагу заслуговують макроліди, які здатні порушувати плівкоутворення *P. aeruginosa*.

Азитроміцин – макролідний антибіотик з підгрупи азалідів. До спектру дії азитроміцину належать грам-негативні та грам-позитивні бактерії *Bordetella pertussis*, *Legionella* spp. *Staphylococcus aureus*, *Bordetella pertussis*, *Chlamydia trachomatis*, *Gardnerella vaginalis*, *H. influenzae*, *Legionella pneumophila*, *Mycobacterium* spp., *Mycoplasma pneumoniae*, *S. pneumoniae* та ін. [9]. Азитроміцин не застосовується для лікування пацієнтів з інфекцією, обумовленою *P. aeruginosa*, оскільки планктонні клітини стійкі до дії азитроміцину: внаслідок диметилування 50S субодніці рибосоми порушується зв'язування макролідів з мішенню дії [10].

Проте в ході досліджень було виявлено вплив азитроміцину на різні етапи формування біоплівки [11]. За даними [12], порушення адгезії відбувається за рахунок інгібування експресії флагеліну IV-типу. Дослідження показали, що азитроміцин пригнічує продукцію QS-залежних факторів вірулентності шляхом негативної регуляції генів, що кодують автоіндуктори. Крім цього, антибіотик може порушувати структуру біоплівки, впливаючи на мембранні білки, проте механізм такої активності потребує детальних досліджень [13].

Мета дослідження – встановити антибіоплівковий вплив азитроміцину на плівкоутворення та сформовані біоплівки *S. aureus* та *P. aeruginosa*.

Виклад основного матеріалу. У експериментах використовували клінічні штами золотистого стафілококу та синьогнійної палички. *S. aureus* 222 чутливий до дії гентаміцину, резистентний до ципрофлоксацину, оксациліну та метициліну, *P. aeruginosa* 449 – до дії гентаміцину, цефепіму та ципрофлоксацину.

Антибіоплівкову активність азитроміцину визначали за здатністю впливати на плівкоутворення та сформовані 2-добові та 5-добові біоплівки. Дослідження здійснювали у концентрації азитроміцину 0,5 МІК, 2 МІК та 5 МІК, відповідно 15,65 мкг/мл, 62,5 мкг/мл та 156,25 мкг/мл для *P. aeruginosa* та 0,25 мкг/мл, 1 мкг/мл, 2,5 мкг/мл – для *S. aureus* 222. У дослідженні використовували метод сорбції барвника на біоплівці та його подальшої десорбції в органічний розчинник з використанням 96-луноквих планшетів [14]. При дослідженні впливу сполуки на плівкоутворення розчини азитроміцину вносили одночасно з інокулятом, на сформовані біоплівки – на 2-у та 5-у добу експерименту.

Для отримання біоплівки використовували нічну культуру, яку розводили в середовищі TSB 1:100 та висівали на планшети. Після завершення інкубації вміст планшетів видаляли, промивали дистильованою водою, вносили

0,1 % розчин генціанвіолету та витримували 10-15 хв та екстрагували етанолом. Вимірювання оптичної щільності проводили на Adsorbance Microplate Reader ELx800 (BioTek, США) при довжині хвилі 630 нм. Контролем слугували інтактні культури мікроорганізмів, вирощені за тих самих умов.

Життєздатність клітин *P. aeruginosa* та *S. aureus* визначали на етапі плівкоутворення та у сформованих біоплівках з використанням окисно-відновного індикатора резазурину згідно [15; 16]. Вирощування біоплівки здійснювали як описано вище. Культури в присутності азитроміцину вирощували впродовж 24 год при 37 °С. Після інкубації вміст лункок видаляли, промивали двічі фосфатним буфером (рН 7,2±0,2), додавали по 200 мкл ПС (TSB) та 10 мкл розчину резазурину (0,5 мкг/лунка). Після інкубації протягом 30 хв у темряві при кімнатній температурі отримані результати реєстрували на флуоресцентному спектрофотометрі «НІТАСНІ, МРФ-3» (Японія) при λ_{екс} 550 нм – λ_{ем} 590. Експерименти супроводжувались контролюми культури, поживного середовища та відповідних розчинів сполук/препаратів та проводились не менше ніж у 3 повторях.

Отримані результати свідчать, що макролідний антибіотик здатен пригнічувати формування біоплівки *S. aureus* та *P. aeruginosa*. Встановлено (рис. 1), що інгібіція біоплівки золотистого стафілокока на етапі плівкоутворення за дії азитроміцину у субінгібітуючій концентрації 0,5 МІК становила 57 %, при збільшенні концентрації до 2 МІК та 5 МІК – 89 % та 94 % відповідно.

Біоплівки грамнегативних бактерій *P. aeruginosa* були більш стійкими до дії азитроміцину: у концентрації 0,5 МІК інгібуючої активності антибіотика не виявлено, при 2 МІК та 5 МІК спостерігалось пригнічення плівкоутворення на 44-46 %.

При оцінці життєздатності клітин на етапі плівкоутворення золотистого стафілокока та синьогнійної палички за дії азитроміцину встановлено, що антибіотик виявляє виразний дозозалежний ефект. Показано (рис. 2), що при дії азитроміцину життєздатність клітин *S. aureus* знижувалась на 21 % у концентрації 0,5 МІК та на 97-98 % – при 2 та 5 МІК. Подібний ефект зареєстровано і щодо *P. aeruginosa*: у концентрації 0,5 МІК інгібіція становила 46 %, 2 МІК – 88 %, 5 МІК – 91 %.

Оскільки біоплівки на різних етапах розвитку відрізняються за чутливістю до антимікроб-



Рис. 1. Вплив азитроміцину на плівкоутворення *P. aeruginosa* та *S. aureus* (% утвореної біоплівки). # - відмінності вірогідні по відношенню до інтактного контролю культури (p < 0,05), контроль приймали за 100 %



Рис. 2. Вплив азитроміцину на життєздатність клітин *P. aeruginosa* та *S. aureus* на стадії плівкоутворення (% метаболічно активних клітин).

– відмінності вірогідні по відношенню до інтактного контролю культури (p < 0,05), контроль приймали за 100 %

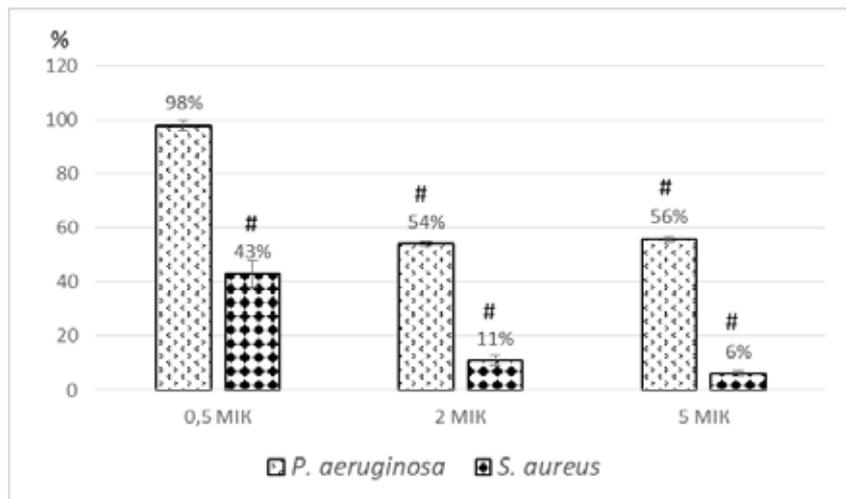
них засобів, доцільним було оцінити вплив азитроміцину на сформовані біоплівки *S. aureus* та *P. aeruginosa*. Отримані дані (рис. 3) свідчать, що антибіоплівкова активність азитроміцину на зрілі біоплівки була нижчою, ніж на етапі плівкоутворення. За наявності в інкубаційному середовищі антибіотика у субінгібітуючій концентрації біомаса біоплівки *S. aureus* зменшувалась на 12 %, при збільшенні дози до 2 МІК – на 17 %, до 5 МІК – на 33 %.

При дії азитроміцину на *P. aeruginosa* його антибіоплівкова активність була вищою порівняно з *S. aureus* та становила 30 % при 0,5 МІК, 54 % – при 2 МІК та 69 % при 5 МІК.

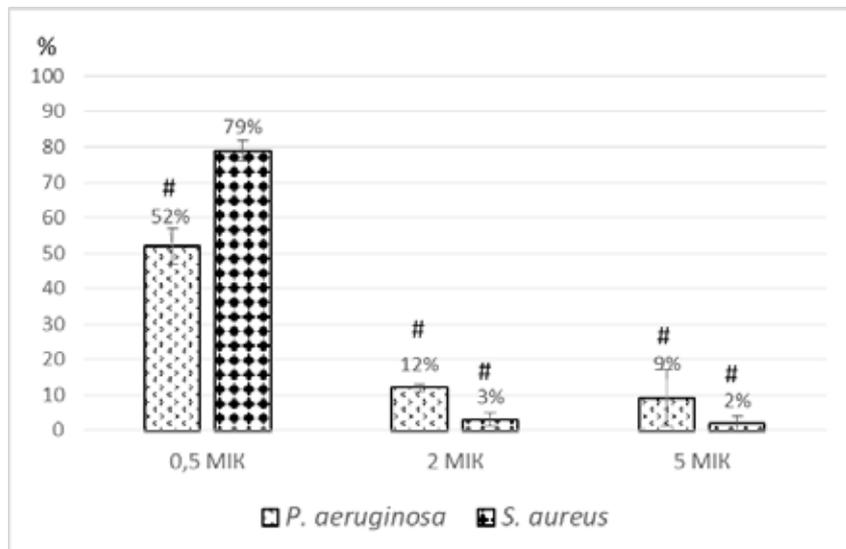
Отримані результати щодо впливу азитроміцину на життєздатність клітин золотистого стафілокока у складі 2-добової біоплівки свідчать, що макролідний антибіотик у субінгібітуючих та



Рис. 3. Вплив азитроміцину на сформовані біоплівки *P. aeruginosa* та *S. aureus* (% біомаси біоплівки), # – відмінності вірогідні по відношенню до інтактного контролю культури ($p < 0,05$), контроль приймали за 100 %



Рис. 4. Вплив азитроміцину на життєздатність *P. aeruginosa* та *S. aureus* у сформованих біоплівках (% метаболічно активних клітин), # – відмінності вірогідні по відношенню до інтактного контролю культури ($p < 0,05$), контроль приймали за 100 %

бактерицидних концентраціях не зумовлював достовірних змін у бактеріальних клітинах (рис. 4).

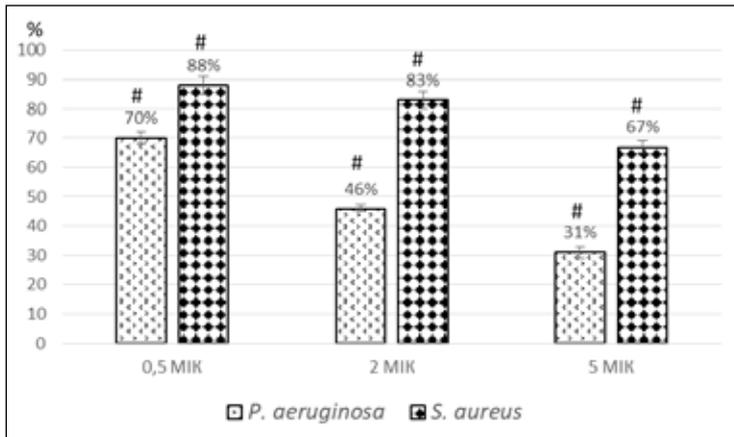
При дії азитроміцину щодо біоплівок *P. aeruginosa* навпаки спостерігався виразний інгібуючий ефект: у концентрації 0,5 та 2 МІК зменшення життєздатності клітин на 87-88 %, при 5 МІК – на 96 %.

Для *P. aeruginosa* зниження біомаси біоплівки та пригнічення життєдіяльності корелюють у всіх концентраціях. На етапі сформованих біоплівок азитроміцин виявляв незначну активність відносно *S. aureus*. Зниження активності може бути спричинене зміною характеристик бактеріальних клітин у складі біоплівок та наявністю матриксу, який ускладнює проникнення препарату до клітин.

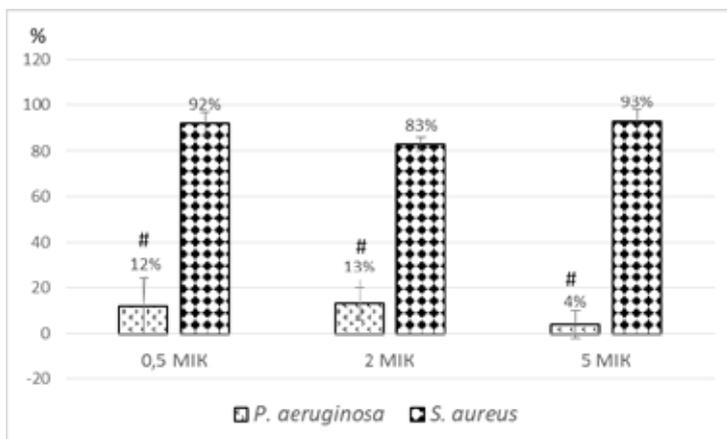
Висновки. Таким чином, проведені експерименти показали, що азитроміцин на стадії плівкоутворення більш активно пригнічував формування біоплівок *S. aureus*. Біоплівки *P. aeruginosa* були менш чутливі до дії азитроміцину. Життєдіяльність клітин на етапі плівкоутворення значно пригнічувалась при концентраціях вищих за мінімальну інгібуючу концентрацію. На етапі сформованих біоплівок азитроміцин активніше порушував біоплівки *P. aeruginosa* та майже повністю інгібував життєздатність клітин. Біоплівки *S. aureus* були менш сприйнятливі до дії азитроміцину, життєдіяльність клітин зменшилась незначно, що може бути пов'язано із зміною фенотипу клітин та погіршеної проникності азитроміцину в товщу матриксу. Виражена активність азитроміцину відносно *P. aeruginosa* може бути зумовлена впливом на аутоіндуктори систем *Quorum Sensing*, компоненти матриксу та клітинної стінки. Азитроміцин є перспективним для подальших молекулярних досліджень антимікробної активності.

Список літератури:

- Mulcahy, L.R., Isabella, V.M., & Lewis, K. *Pseudomonas aeruginosa* Biofilms in Disease. *Microbial Ecology*. 2013. V. 68(1), pp. 1–12.
- Brady, R.A., O'May, G.A., Leid, J.G., Prior, M.L., Costerton, J.W., & Shirtliff, M.E. Resolution of *Staphylococcus aureus* Biofilm Infection Using Vaccination and Antibiotic Treatment. *Infection and Immunity*. 2011. 79(4), 1797–1803.
- Романова Ю.М., Гинцбург А.Л. Бактериальные биопленки как естественная форма существования бактерий в окружающей среде и организме хозяина. *Журнал микробиологии, эпидемиологии и иммунобиологии*. 2011. № 3. С. 99–109.
- Jamal, M., Ahmad, W., Andleeb, S., Jalil, F., Imran, M., Nawaz, M.A., Kamil, M.A. Bacterial biofilm and associated infections. *Journal of the Chinese Medical Association*. 2018. V. 81(1), pp. 7–11.
- Недашкіська В.В., Дронова М.Л., Вринчану Н.О. Біоплівки та їх роль в інфекційних захворюваннях. *Український науково-медичний молодіжний журнал*. 2016. № 4(98). С. 10–19.
- Mah, T.-F., Pitts, B., Pellock, B., Walker, G.C., Stewart, P.S., & O'Toole, G.A. A genetic basis for *Pseudomonas aeruginosa* biofilm antibiotic resistance. *Nature*. 2003. V. 426(6964), pp. 306–310.
- Ciofu, O., Rojo-Moliner, E., Macià, M.D., & Oliver, A. Antibiotic treatment of biofilm infections. *APMIS*. 2017. V. 125(4), pp. 304–319.
- Chung, P.Y., & Khanum, R. Antimicrobial peptides as potential anti-biofilm agents against multidrug-resistant bacteria. *Journal of Microbiology, Immunology and Infection*. 2017. V. 50(4), pp. 405–410.
- Peters, D.H., Friedel, H.A., & McTavish, D. Azithromycin. *Drugs*. 1992. V. 44(5), pp. 750–799.
- Imperi, F., Leoni, L., & Visca, P. Antivirulence activity of azithromycin in *Pseudomonas aeruginosa*. *Frontiers in Microbiology*. 2014. V. 5.
- Baumann U., Fischer J.J., Gudowius P. et al. Buccal adherence of *Pseudomonas aeruginosa* in patients with cystic fibrosis under long-term therapy with azithromycin. *Infection*. 2001. V. 29, pp. 7–11.

12. Kawamura-Sato K., Iinuma T., Hasegawa T. et al. Effect of subinhibitory concentrations of macrolides on expression of flagellin in *Pseudomonas aeruginosa* and *Proteus mirabilis*. *Antimicrobial Agents and Chemotherapy*. 2000. V. 44, pp. 2869–2872.
13. Tateda, K., Comte, R., Pechere, J.-C., Kohler, T., Yamaguchi, K., & Van Delden, C. Azithromycin Inhibits Quorum Sensing in *Pseudomonas aeruginosa*. *Antimicrobial Agents and Chemotherapy*. 2001. V. 45(6), pp. 1930–1933.
14. O'Toole, G.A. Microtiter Dish Biofilm Formation Assay. *Journal of Visualized Experiments*. 2011.
15. K. Tote [et al.] A new colorimetric microtitre model for the detection of *Staphylococcus aureus* biofilm. *Letters in Applied Microbiology*. 2008. V. 46, № 2, pp. 249–254.
16. M.E. Sandberg [et al.] Pros and cons of using resazurin staining for quantification of viable *Staphylococcus aureus* biofilms in a screening assay *J. Microbiol. Methods*. 2009. V. 78, № 1, pp. 104–106.

References:

1. Mulcahy, L.R., Isabella, V.M., & Lewis, K. (2013). *Pseudomonas aeruginosa* Biofilms in Disease. *Microbial Ecology*, vol. 68(1), pp. 1–12.
2. Brady, R.A., O'May, G.A., Leid, J.G., Prior, M.L., Costerton, J.W., & Shirtliff, M.E. (2011). Resolution of *Staphylococcus aureus* Biofilm Infection Using Vaccination and Antibiotic Treatment. *Infection and Immunity*, vol. 79(4), pp. 1797–1803.
3. Glushanova, N.A., Blinov, A.I., & Alekseeva, N.B. (2015). Bakterialnyie bioplenki v infektsionnoy patologii cheloveka [Bacterial biofilms in human infectious diseases]. *Meditsina v Kuzbasse* [Medicine in Kuzbass], (Special issue 2), pp. 30–35.
4. Jamal, M., Ahmad, W., Andleeb, S., Jalil, F., Imran, M., Nawaz, M.A., & Kamil, M.A. (2018). Bacterial biofilm and associated infections. *Journal of the Chinese Medical Association*, vol. 81(1), pp. 7–11.
5. Nedashkivska, V.V., Dronova, M.L., & Vrynchanu, N.O. (2016). Bioplivky ta yikh rol v infektsiinykh zakhvoriuvanniakh [Biofilms and their role in infectious diseases]. *Theoretical medicine*, vol. 4(98).
6. Mah, T.-F., Pitts, B., Pellock, B., Walker, G.C., Stewart, P.S., & O'Toole, G.A. (2003). A genetic basis for *Pseudomonas aeruginosa* biofilm antibiotic resistance. *Nature*, vol. 426(6964), pp. 306–310.
7. Ciofu, O., Rojo-Molinero, E., Macià, M.D., & Oliver, A. (2017). Antibiotic treatment of biofilm infections. *APMIS*, vol. 125(4), pp. 304–319.
8. Chung, P.Y., & Khanum, R. (2017). Antimicrobial peptides as potential anti-biofilm agents against multidrug-resistant bacteria. *Journal of Microbiology, Immunology and Infection*, vol. 50(4), pp. 405–410.
9. Peters, D.H., Friedel, H.A., & McTavish, D. (1992). Azithromycin. *Drugs*, vol. 44(5), pp. 750–799.
10. Imperi, F., Leoni, L., & Visca, P. (2014). Antivirulence activity of azithromycin in *Pseudomonas aeruginosa*. *Frontiers in Microbiology*, vol. 5.
11. Baumann, U., Fischer, J.J., Gudowius, P. et al. (2001). Buccal adherence of *Pseudomonas aeruginosa* in patients with cystic fibrosis under long-term therapy with azithromycin. *Infection*, vol. 29, pp. 7–11.
12. Kawamura-Sato, K., Iinuma, T., Hasegawa, T. et al. (2000). Effect of subinhibitory concentrations of macrolides on expression of flagellin in *Pseudomonas aeruginosa* and *Proteus mirabilis*. *Antimicrob. Agents Chemother.*, vol. 44, pp. 2869–2872.
13. Tateda, K., Comte, R., Pechere, J.-C., Kohler, T., Yamaguchi, K., & Van Delden, C. (2001). Azithromycin Inhibits Quorum Sensing in *Pseudomonas aeruginosa*. *Antimicrobial Agents and Chemotherapy*, vol. 45(6), pp. 1930–1933. doi: 10.1128/aac.45.6.1930-1933.2001
14. O'Toole, G.A. (2011). Microtiter Dish Biofilm Formation Assay. *Journal of Visualized Experiments*.
15. K. Tote [et al.] (2008). A new colorimetric microtitre model for the detection of *Staphylococcus aureus* biofilm. *Letters in Applied Microbiology*. Vol. 46, № 2, pp. 249–254.
16. M.E. Sandberg [et al.] (2009). Pros and cons of using resazurin staining for quantification of viable *Staphylococcus aureus* biofilms in a screening assay *J. Microbiol. Methods*. Vol. 78, № 1, pp. 104–106.

DOI: <https://doi.org/10.32839/2304-5809/2020-3-79-37>

УДК 504.4.06(477.54):665.66

Крайнюков О.М.

Харківський національний університет імені В.Н. Каразіна

Кривицька І.А.

Харківський національний економічний університет імені Семена Кузнеця

Зюзь Т.М.

Харківський національний університет імені В.Н. Каразіна

ЕКОЛОГО-ТОКСИКОЛОГІЧНА ОЦІНКА ЯКОСТІ ВОДИ РІЧКИ ЛОПАНЬ В МЕЖАХ ДЕРГАЧІВСЬКОГО РАЙОНУ ХАРКІВСЬКОЇ ОБЛАСТІ

Анотація. Річка Лопань в межах Дергачівського району Харківської області є основним джерелом води для потреб всього населення. Це пов'язано з тим, що підприємства в своїй діяльності використовують водні ресурси, при цьому в річку скидають вже використані, недостатньо очищені стічні води, які і є основними забруднювачами, тому проведені дослідження були спрямовані на отримання оцінки еколого-токсикологічного стану річки Лопань. В статті розглянуто результати еколого-токсикологічної оцінки якості поверхневих вод, яка здійснювалась на основі результатів визначення токсичних властивостей проб води, які відбирали в ряді створів спостережень річки Лопань восени 2018 та навесні 2019 років. У пробах визначали рівні хронічної токсичності води за допомогою методики біотестування на ракоподібних *Ceriodaphnia affinis* Lilljeborg. Хронічну токсичність води визначали у зв'язку з тим, що нормативом якості природних вод за токсикологічним показником є відсутність хронічної токсичності. Експериментальні дослідження проводили у лабораторії еколого-токсикологічних досліджень екологічного факультету Харківського національного університету імені В.Н. Каразіна. Лабораторія атестована Державним комітетом України з питань технічного регулювання та споживчої політики на проведення вимірювань токсичності методом біотестування у сфері поширення державного метрологічного нагляду. Характеризуючи результати проведених експериментів, слід зазначити, що із 16 відібраних проб води 25% виявили хронічну токсичність, а саме – зразки з двох створів – р. Лопань, м. Дергачі, вул. Січова та р. Лопань, 600 м. вище м. Дергачі. В інших шести створах вода відповідала нормативу якості води за токсикологічним показником – відсутність хронічної токсичності води.

Ключові слова: забруднення, водний об'єкт, біотестування, токсичність.

Krainsiukov Oleksii

V.N. Karazin Kharkiv National University

Krivicka Ivetta

Simon Kuznets Kharkiv National University of Economics

Zuz Tatiana

V.N. Karazin Kharkiv National University

ECOLOGICAL AND TOXICOLOGICAL EVALUATION OF WATER QUALITY IN THE LOPAN RIVER WITHIN THE BOUNDARIES OF DERHACHIVSKYI RAION OF KHARKIV OBLAST

Summary. The Lopan River within the Dergachiv district of Kharkiv region is the main source of water for the needs of the entire population. This is due to the fact that enterprises use water resources in their activities, while discharging already used, insufficiently treated wastewater, which are the main pollutants, so the studies were aimed at obtaining an assessment of the ecological and toxicological status of the Lopan River. The article deals with the results of ecological-toxicological assessment of surface water quality, which was carried out on the basis of the results of determination of toxic properties of water samples, which were taken in a number of observations of the Lopan River in autumn 2018 and spring 2019. The samples determined the levels of chronic water toxicity using the biotesting method for crustaceans *Ceriodaphnia affinis* Lilljeborg. Chronic water toxicity was determined due to the fact that the standard of natural water quality according to the toxicological indicator is the absence of chronic toxicity. Experimental studies were conducted in the laboratory of ecological and toxicological studies of the ecological faculty of the V.N. Karazin Kharkiv National University. The laboratory is certified by the State Committee of Ukraine for Technical Regulation and Consumer Policy for biotest measurements in the field of state metrological surveillance. Describing the results of the experiments, it should be noted that of the 16 water samples, 25% showed chronic toxicity, namely, samples from two creatures – Lopan, Dergachi, ul. Sichova and Lopan, 600 m. Above Dergachi. The water from these creatures revealed toxic properties both in the fall of 2018 and in the spring of 2019, and a sample of water that was taken from the Lopan river, Dergachi, ul. Kuibyshev in the spring of 2019 corresponded to the 3rd grade of quality and was moderately contaminated. Such deterioration of water quality by toxicological parameters in this formation can be caused by the admission of toxic substances to the water body with surface runoff during snow melting and secondary pollution of water by sediments during spring flood. In the other six structures, the water met the water quality standard according to the toxicological indicator – the absence of chronic water toxicity.

Keywords: pollution, water, biotest, toxicity.

Постановка проблеми. Більшість водних об'єктів піддаються різноманітному антропогенному впливу, внаслідок чого виникає кризова екологічна ситуація, яка часто є однією з причин погіршення здоров'я людей і соціальної напруги в окремих регіонах. У зв'язку з цим надзвичайно велика потреба в інформації про токсичність води і джерел забруднення водних об'єктів. Оцінити безпосередній вплив токсикантів на живі організми дозволяє біотестування. Біотестування дає можливість на кількісному рівні за рахунок отримання конкретних цифрових даних характеризувати рівень токсичності середовища для організмів. Результати біотестування представляють інтерес не тільки в екологічному, але й в гігієнічному плані.

Річка Лопань в межах Дергачівського району Харківської області є основним джерелом води для потреб всього населення. Це пов'язано з тим, що підприємства в своїй діяльності використовують водні ресурси, при цьому в річку скидають вже використані, недостатньо очищені стічні води, які і є основними забруднювачами, тому проведені дослідження були спрямовані на отримання оцінки еколого-токсикологічного стану річки Лопань.

Аналіз останніх досліджень і публікацій. Аналіз результатів впровадження еколого-токсикологічних методів в систему оцінки і контролю якості природних і стічних вод в різних зарубіжних країнах показав, що в США досить ефективно було вирішено проблему охорони вод від токсичного забруднення [1; 2]. Про це свідчить підготовлений Агенством з охорони навколишнього середовища (АОНС) документ «Стратегія в галузі дослідження вод» [3] в якому наголошується необхідність подальшого застосування біотестів для оцінки токсичності води. Можливо, що це єдиний реальний шлях урахування впливу сотень різних забруднюючих речовин, що надходять у природні води, на водні екосистеми. Зроблено висновки, що методи біотестування доцільно використовувати як для здійснення ефективної програми моніторингу якості води, так і для розробки концепції зниження токсичності, вони можуть мати величезну потенційну можливість в якості ефективного доповнення до хімічних аналізів при видачі дозволів на скидання стічних вод.

В останні роки набір методик біотестування, який застосовується підрозділами Агентства з охорони навколишнього середовища в США, включає біотести з використанням показників виживаності риб на ранніх стадіях розвитку, наприклад *Pimephales promelas*, виживаності та плодючості церіодафній *Ceriodaphnia dubia*, збільшення чисельності клітин водоростей *Selenastrum capricornutum* [4].

У ряді інших зарубіжних країн метод біотестування також впроваджується у водоохоронну практику. У відповідності до нового водного законодавства у Німеччині з січня 1987 року, було встановлено диференційовану плату за скид стічних вод у водні об'єкти або в каналізаційну мережу в залежності від їх токсичності [5; 6]. Оцінка токсичності проводилась за допомогою різних тест-об'єктів: риб, дафній, водоростей, бактерій. Найчастіше використовується біотест, заснований на реєстрації рівня біоломінесценції бактерій, що світяться. Визначається концентрація стічної води, в якій активність світіння бактерій посла-

блюється на 20% у порівнянні з контролем. Ця величина приймається як критерій токсичності.

В роботах [7–9] розглянуто методичні підходи та умови використання різних видів водних організмів для біотестування. Зокрема, розглядається можливість 21-добового дафнієвого і 14-добового рибного тестів для оцінки токсичної дії стічних вод. З метою вивчення наслідків надходження у водне середовище токсичних забруднень пропонується проводити комплекс спостережень «in situ-Biotests», що включає реєстрацію зміни морфологічних, фізіологічних, цитологічних і біохімічних функцій життєдіяльності тест-організмів.

За даними, представленими у роботах [10; 11] відзначається, що у Франції, починаючи з 70-х років, функціонує система контролю якості води, заснована на використанні значного набору показників, у тому числі і токсикологічних. В рамках цієї системи здійснюється комплексна оцінка якості природних вод і контроль джерел забруднення водних об'єктів. Організовано виробничий контроль токсичності стічних вод практично на всіх промислових об'єктах. Біотестування проводиться за допомогою набору стандартних методик. В якості тест-об'єктів використовуються представники основних трофічних ланок водної екосистеми: риби, безхребетні, водорості і бактерії. Визначається токсичність води для *Beachyodanion verio* і *Daphnia magna* за показником ЛС₅₀ за 24 години; для культури водорості *Scenedesmus subspicatus* використовується показник токсичності – зниження чисельності клітин на 50% протягом 7 діб, для бактерій із роду *Pseudomonas* – пригнічення темпу розмноження бактеріальних клітин за 4-8 год.

У роботі [12] наведено результати еколого-токсикологічної оцінки якості води річки Маас – основного джерела водопостачання м. Брюсселя, яка контролювалась, поряд із традиційними методами хімічного аналізу, за допомогою біотеста, заснованого на використанні поведінкових реакцій райдужної форелі.

Оцінка токсичності промислових стічних вод проводиться на ряді підприємств у Великобританії з метою контролю якості при їх скиданні у водні об'єкти. Контроль здійснюється за допомогою райдужної форелі і дафній. Первинний скринінг проводиться із застосуванням бактерій (*Microtox*-тест) і визначенням виживаності дафній, подальше тестування включає оцінку ростових процесів водоростей *Selenastrum*, а також реєстрацію виживаності лососевих і корокових риб [13; 14].

У Швеції використовують методику визначення токсичності стічних вод, що утворюються на різних стадіях виробничого процесу. Для біотестування використовуються різні реакції водних організмів: репродуктивна здатність, ряд фізіолого-біохімічних показників, вивчаються також канцерогенні та мутагенні властивості токсикантів, які входять до складу стічних вод [15].

Вплив стічних вод на стан біоценозів вивчається на лабораторних і польових модельних екосистемах (мікроекосмах). Дані про токсичність і мутагенні властивості компонентів стічних вод є основою для вибору технологічного режиму очищення стічних вод [16; 17].

Ряд стандартних біотестів для визначення гострої токсичності води і хімічних речовин розроблені в Фінляндії [18–20]. В якості тест-організмів використовуються райдужна форель, риба-зебра,

дафнії, водорості і бактерії. Для оцінки токсичності стічних вод найчастіше використовуються дафнії. Отримана інформація щодо гострої токсичності більш як для 1000 хімічних сполук. Проводяться також хронічні експерименти з використанням ікри риб і молоді дафній. Дані про фізіологічні стреси риб використовуються для одержання залежності між дією стічних вод на стан риб в лабораторних і природних умовах. Такі дослідження проведені в місцях скидання стічних вод целюлозно-паперової, металургійної, хімічної та нафтохімічної промисловостей.

У роботі [21] відзначається, що на основі результатів токсикологічних досліджень Національне управління по воді підготувало директивний документ, який передбачає використання тестів на токсичність в контролі джерел забруднення Балтійського моря. Оцінку рівня токсичності морських вод запропоновано проводити за допомогою ряду біотестів з використанням реакцій морських організмів – мідій.

Значну кількість публікацій присвячено проблемі розробки і застосування біотестів у практику водоохоронної діяльності в Чехії, Угорщині, Польщі та ін. В якості тест-об'єктів в методиках біотестування використовуються великий і різноманітний набір організмів: *Paramecium caudatum*, *Tetrahymena pyriformis*, *Daphnia magna*, *Ankistro-desmus falcatus*, *Scenedesmus quadricauda*, *Lebistes reticulata* та ін. Галузь застосування біотестів в цих країнах поширюється на контроль стічних вод, окремих хімічних речовин, в деяких випадках проводиться оцінка токсичності природної води. У роботах [22-23] наводяться результати токсикологічної оцінки води та окремих хімічних речовин за допомогою набору тест-організмів, в роботі [24] позитивно характеризується дафнієвий тест, застосований для оцінки якості води річки Дунай.

У Німеччині розроблено пристрої, засновані на реєстрації зміни активності золотого язя, які включено до складу автоматизованої станції контролю води в річці Ельба, додатково також використовуються біотести на дафніях, водоростях і люмінесцентних бактеріях [25; 26].

Підводячи підсумки, слід зазначити, що широкому впровадженню біотестів у водоохоронну практику в зарубіжних країнах у великій мірі сприяла уніфікація і особливо стандартизація методик біотестування. У цій галузі за теперішнього часу розроблено понад 50 різних стандартів як загальнотехнічного призначення, так і на конкретні методики біотестування.

Як і в багатьох інших промислово розвинених країнах, природоохоронні служби Канади здійснюють роботи з вирішення проблеми забруднення природних вод токсичними речовинами, усвідомлюючи що промислові стічні води є основним джерелом погіршення якості води. З підписанням у 1987, 1994 і 2002 роках Угоди щодо покращення стану екосистем у басейні Великих озер урядовці Канади, зокрема провінції Онтаріо, прагнуть обмежити забруднення природних вод стійкими токсичними речовинами. Програма Муніципальної/промислової стратегії боротьби із забрудненням (MISA) – це реакція провінції на високі рівні стійких токсичних речовин в промислових скидах, що надходять в озеро Онтаріо.

Програма MISA зосереджена на дев'яти галузях промисловості, що охоплюють основні джерела токсичного забруднення. Це такі галузі: нафтопереробна, целюлозно-паперова, гірничодобувна, виробництво промислових мінералів, сталеливарна, органічна хімія, неорганічна хімія, чорна металургія і електроенергетика.

Щодо цих галузей промисловості були прийняті спеціальні правила, які включають вимоги до проведення моніторингу якості води, а саме: для кожного хімічного показника в Правилах MISA встановлюються два ліміти: добовий (тобто, відсутність перевищення у будь-який день) і середньомісячний. Для підтвердження дотримання лімітів встановлюється необхідна частота моніторингу з вимогою – стічні води повинні бути нетоксичними для риб і дафній [26].

Мета статті – еколого-токсикологічні дослідження якості води річки Лопань в межах Дергачівського району Харківської області.

Методи дослідження. При виборі місця для відбору проби враховують мету аналізу і фактори, які впливають на склад проби в даному місці. Особливу увагу слід приділяти наявності факторів забруднення на місці відбору.

Проби води для визначення токсичності відбирають згідно з КНД 211.1.0.009-94. Проби зберігають у темряві не більше 24 год після відбору, а при температурі $(4\pm 2)^\circ\text{C}$ – не більше 72 год. Проби не підлягають консервуванню хімічними речовинами та заморожуванню. Перед біотестуванням охолоджені проби води нагрівають до температури $(20\pm 2)^\circ\text{C}$ для проведення експериментів на дафніях або до температури $(25\pm 2)^\circ\text{C}$ для проведення експериментів на церіодафніях.

Для контролю та приготування розбавлень дослідної води використовують питну воду, яку попередньо дехлорують шляхом устоювання не менше семи діб і аерують за допомогою мікрокомпресора до досягнення концентрації розчиненого кисню не менше 6 мг/дм^3 . Для визначення рівня токсичності води готують не менше п'яти розбавлень. Токсичність води визначають за допомогою методик біотестування на ракоподібних церіодафніях у короткострокових (визначення гострої летальної токсичності) та довгострокових (визначення хронічної токсичності) експериментах.

Методика біотестування для визначення гострої токсичності води на ракоподібних *Ceriodaphnia affinis* Lilljeborg. Методика визначення гострої летальної токсичності ґрунтується на встановленні різниці між кількістю загиблених церіодафній у воді, що аналізується (дослід), та у воді, яка не містить токсичних речовин (контроль).

Критерієм гострої летальної токсичності є загибель 50 і більше відсотків церіодафній у досліді порівняно з контролем за 48 год біотестування. Дослідження проводилось в навчально-дослідній лабораторії еколого-токсикологічних досліджень, екологічного факультету Харківського Національного університету імені В.Н. Каразіна.

Виклад основного матеріалу. Аналіз сучасного стану басейну річки Лопань і оцінка ступеня його господарського використання показали, що інтенсивне водокористування призводить до виснаження і значного погіршення якості водних ресурсів. Для раціонального використання водних ресурсів необхідний всебічний аналіз

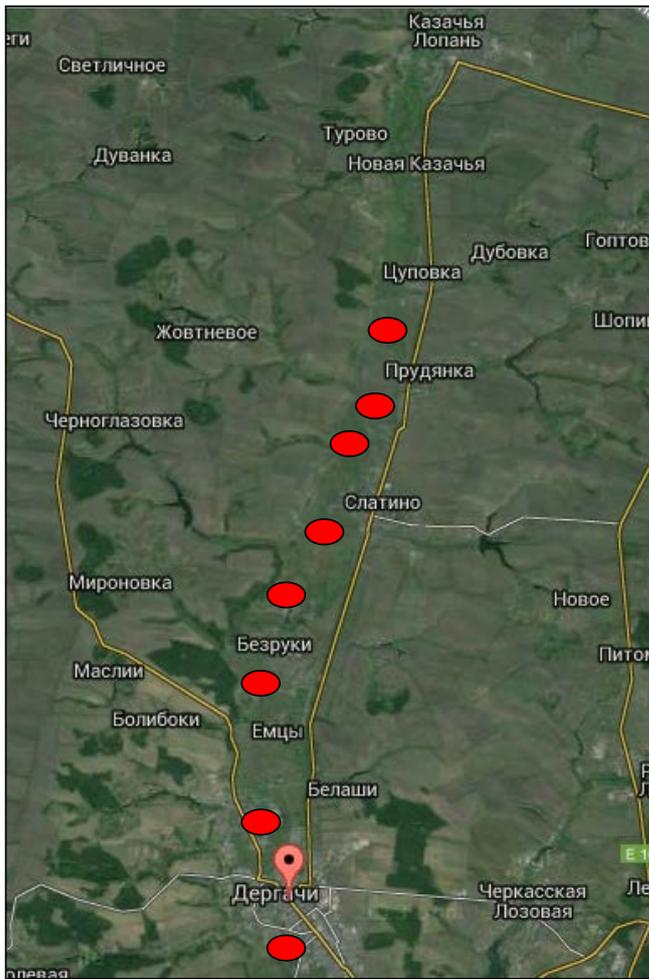

1. р. Лопань, м. Дергачі, вул. Куйбишева;
 2. р. Лопань, 200 м. вище м. Дергачі;
 3. р. Лопань, 500 м. нижче смт Безруки;
 4. р. Лопань, 400 м. вище смт Безруки;
 5. р. Лопань, 600 м. нижче смт Слатино;
 6. р. Лопань, 500 м. вище смт Слатино;
 7. р. Лопань, 200 м. вище смт Прудянка;
 8. р. Лопань, 400 м. нижче смт Прудянка.
- – місця відбору проб

Рис. 1. Місця відбору проб води з р. Лопань

Джерело: розроблено автором

взаємозв'язків всіх компонентів ландшафтно-географічної системи в цілому, облік їх генезису і властивостей, закономірностей формування та змін під впливом природних і антропогенних факторів. Надалі, якщо не здійснювати відповідних заходів, це може призвести до їх виснаження і наднормативне забруднення.

Для проведення еколого-токсикологічних досліджень якості води річки Лопань на території Дергачівського району Харківської області, було відібрано 16 проб поверхневих вод з восьми створів протягом двох сезонів року (рис. 1).

Експериментальні дослідження з визначення токсичних властивостей зразків води проводи-

лись в лабораторії еколого-токсикологічних досліджень екологічного факультету Харківського національного університету імені В.Н. Каразіна, яка атестована Державним комітетом України з питань технічного регулювання та споживчої політики на проведення вимірювань токсичності методом біотестування у сфері поширення державного метрологічного нагляду. Токсичність води визначали за допомогою методики біотестування на ракоподібних церіодафніях у довгострокових (визначення хронічної токсичності) експериментах.

Методика визначення хронічної токсичності ґрунтується на встановленні різниці між вижи-



Рис. 2. Сезонна динаміка якості води р. Лопань за токсикологічним показником

Джерело: розроблено автором

Таблиця 1

Результати біотестування проб води, які було відібрано в жовтні 2018 р. та березні 2019 р.

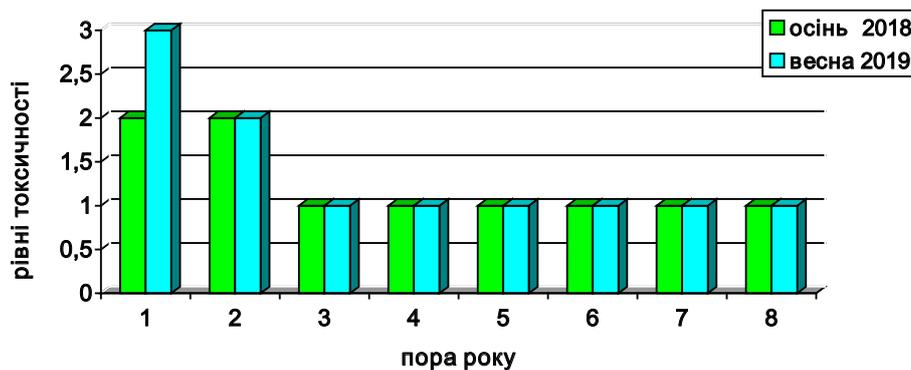
№ з/п	Місце відбору проб	Дата відбору проб	Визначення хронічної токсичності	
			Рівень хронічної токсичності, ОТх	Клас якості, ступінь забрудненості
1	р. Лопань, м. Дергачі, вул. Січова	21.10.18	2	II Слабко забруднена
		18.03.19	3	III Помірно забруднена
2	р. Лопань, 200 м вище м. Дергачі	21.10.18	2	II Слабко забруднена
		18.03.19	2	II Слабко забруднена
3	р. Лопань, 500 м нижче смт Безруки	21.10.18	1	I Чиста
		18.03.19	1	I Чиста
4	р. Лопань, 400 м вище смт Безруки	21.10.18	1	I Чиста
		18.03.19	1	I Чиста
5	р. Лопань, 600 м нижче смт Слатино	21.10.18	1	I Чиста
		18.03.19	1	I Чиста
6	р. Лопань, 500 м вище смт Слатино	21.10.18	1	I Чиста
		18.03.19	1	I Чиста
7	р. Лопань, 200 м вище смт Прудянка	21.10.18	1	I Чиста
		18.03.19	1	I Чиста
8	р. Лопань, 400 м нижче смт Прудянка	21.10.18	1	I Чиста
		18.03.19	1	I Чиста

Джерело: розроблено автором

ваністю і (або) плодючістю церіодафній у воді, що аналізується (дослід) та у воді, в якій церіодафнії утримуються (контроль).

Характеризуючи результати проведених експериментів (табл. 1), слід зазначити, що із 16 відібраних проб води 25% виявили хронічну токсичність, а саме – зразки з двох створів – р. Лопань, м. Дергачі, вул. Січова та р. Лопань, 600 м вище м. Дергачі.

Води з цих створів виявила токсичні властивості і восени 2018 року і навесні 2019 року (рис. 2), а проба води, яка була відібрана зі створу р. Лопань, м. Дергачі, вул. Куйбишева навесні 2019 року відповідала 3 класу якості і була помірно забрудненою. Таке погіршення якості води за токсикологічним показником у даному створі може бути зумовлено надходженням токсичних речовин до водного об'єкту з поверхневим стоком при таненні снігу та вторинним забрудненням води донними відкладами при весняному паводку.

В інших шести створах вода відповідала нормативу якості води за токсикологічним показником – відсутність хронічної токсичності води.

Сезона динаміка якості води за токсикологічним показником практично є незмінною за виключенням погіршення якості води у першому створі (рис. 2).

Проведенні дослідження свідчать про те, що м. Дергачі та його інфраструктура являються фактично першим інтенсивно діючим негативним джерелом забруднення річки Лопань.

Висновки. Річка Лопань належить до басейну р. Сіверського Дінця і є його лівою притокою другого порядку. Басейн р. Лопань розташований у межах лісостепової зони на південному відрізку Середньоруської височини і знаходиться на території Білгородської і Харківської областей.

Найбільш ефективним біологічним методом оцінки можливої небезпеки тих чи інших джерел забруднення для водної флори та фауни є біотестування – метод експериментального визначення токсичності води для гідробіонтів, заснованого на реєстрації реакцій тест-об'єктів.

За весь період дослідження було відібрано 16 проб води із 8 створів. За усіма відборами проб води за весь період досліджень у 25% випадків була виявлена хронічна токсичність води.

Хронічна токсичність була встановлена у пробах води із першого та другого створів – р. Лопань, м. Дергачі, вул. Куйбишева та р. Лопань, 200 м вище м. Дергачі, що може бути обумовлено надходженням забруднюючих речовин у річку Лопань із поверхневим стоком та вторинним забрудненням донними відкладами навесні.

Список літератури:

1. Peltier W.H. Impact of an industrial effluent on aquatic organisms: *EPA region IV case history. Proc. Pellston Environ. Workshop, Cody, Wyo.*, 22–27 Aug. New York, 1986, pp. 216–227.
2. Water research strategy. *Environmental Protection Agency*. Washington, DC – 10460. 1982, 33 p.
3. USEPA. 1994). Short-term methods for estimating the chronic toxicity of effluents and receiving waters to freshwater organisms. – 3rd Ed. /Ed. P.A. Lewis, D.J. Klemm, J.M. Lazorchak et al.). – USEPA/600/4-91/002.
4. Malz F.R. Chemische, physikalische und biologische Analysen zur Abwasseruntersuchung. *Abwassertechnik*. 1987. № 1, pp. 11–13.
5. Hahn J. Biologische Testverfahren für Klaranlagen zu- und – abläufe im Zusammenhang mit den neuen Anforderungen des WHG und Abw. AG. *GWF: Wasser/Abwasser*. 1988. № 5, pp. 377–385.
6. Hansen P.-D. Bioteste – Stand und Entwicklung Fischteste wirkungsbezogene Biotest verfahren – Ökologische Teste. In: *Gewässerschutz. Schriftenreihe des Vereins für Wasser-Boden – und Lufthygiene e.V.* Bd. 57. G. Fischer Vrl. – Stuttgart. 1984, pp. 109–117.
7. Hansen P.-D. Umwelthygienische Bewertungen und Abwassereinleitungen mit Biotests // *Schriftenr. Ver. Wasser-Boden und Lufthyg.* 1985. № 65, pp. 271–278.
8. Hansen P.-D. Wirkungsbesorgene Biotestverfahren-Ökologische Teste. In: *Zellstoffabwasser und Umwelt. Schriftenreihe des Vereins für Wasser, Boden -und Lufthygiene e.V.* Bd. 56, G. Fischer Vrl. – Stuttgart, 1983, pp. 203–211.
9. Vullierment B. Improvement of the mass end energy balances in the tanning industry. *J. Ala. Acad. Sci.* 1980, pp. 233–275.
10. Vassuer P., Ferard J.F, Babut M. (1991). *Chemosphere*. № 5. – pp. 625–633.
11. Шевелев Ф.А., Орлов Г.А. Водоснабжение больших городов зарубежных стран. Москва : Стройиздат, 1987. 50 с.
12. Klein L. Aspects of River Pollution. London, 1957, 621 p.
13. Keddy C.I., Greene J.C., Bonnell M.A. *Ecotoxicol. Environ. Saf.* 1995. № 3, pp. 221–251.
14. Колупаев Б.И. Исследования по водной токсикологии в Швеции. *Гидробиол. журнал*. 1984. Т. 20. № 1. С. 97–107.
15. Svanberg O. Evaluation of harmful effects of heavy metals on aquatic organisms. *Seminar on Heavy Metals – Technological Methods for the Limitation of Discharges under the Convention on Protection of the Marine Environment of the Baltic Sea Area*. – Copenhagen. 1978, pp. 2–12.
16. Landner L. Ecotoxicological hazard assessment of chemicals in the aquatic environment. *Raporttisar. Joensuu yliopisto Mat. Lunnoutieteellis. tiedekunnan*. 1986. № 8, pp. 22–23.
17. Miettinen Veijö. Ruoppa M. The role of aquatic toxicology in water pollution control. *Raporttisar Joensuu yliopisto Mat. Lunnoutieteellis tiedekunnan*. 1986. № 8, pp. 41–42.
18. Miettinen Veijö. Toksimestetit myrkyelisyden määrittämissä. *Luonnon tutkija*. 1984. № 3, pp. 100–103.
19. Nikunen E., Miettinen V. *Daphnia magna* as indicator of the acute toxicity of waste waters. *Bull. Environ. Contam. and Toxicol.* 1986. № 3, pp. 368–374.
20. Erkki Lappäkoski Ecological relevance of toxicity tests – the Baltic Sea. *Raporttisar Joensuu yliopisto Mat. Lunnoutieteellis tiedekunnan*. 1986. № 8, pp. 34–36.
21. Williams A.A., Green D.W., Pascal D., Gower D.E. The acute toxicity of cadmium to different larval stages of *Ohronomus riparulus* and its ecological significance for pollution regulation. *Oecologia*. 1986, pp. 362–366.
22. Pascal D. The role of aquatic toxicity tests in predicting and monitoring pollution effects. *Acta Biologica Limnologica Hungarica*. 1987. № 1, pp. 47–58.
23. Hegedüs O. Analysis of the Danube water quality by acute and chronic toxicological tests. *Egészisigtodomóny*. 1986. № 2, pp. 198–203.
24. Baborowski M., Heitmann H. Entwicklung von Anlagen und automatischen Biotestmethoden für die Kontrolle natürlicher Gewässer und Abwässer mit biologischen Sensoren. *JFW*. Berlin, 1983. 17 p.
25. *Biologische Testverfahren* / Ed. K.G. Steinhauser, P.D. Hansen–Stuttgart : Gustav-Fisher Verlag, 1992. 884 p.
26. Municipal / Industrial Strategy for Abatement (MISA), Protocol for conducting a storm water control study. Ontario, 1995. 25 p.

References:

1. Peltier, W.H. (1986). Impact of an industrial effluent on aquatic organisms: *EPA region IV case history. Proc. Pellston Environ. Workshop, Cody, Wyo.*, 22–27 Aug. New York, pp. 216–227.
2. Water research strategy (1982). *Environmental Protection Agency*. Washington, DC – 10460, 33 p.
3. USEPA (1994). Short-term methods for estimating the chronic toxicity of effluents and receiving waters to freshwater organisms. 3rd Ed. / Ed. P.A. Lewis, D.J. Klemm, J.M. Lazorchak et al. USEPA/600/4-91/002.
4. Malz, F.R. (1987). Chemische, physikalische und biologische Analysen zur Abwasseruntersuchung. *Abwassertechnik*, № 1, pp. 11–13.
5. Hahn, J. (1988). Biologische Testverfahren für Klaranlagen zu- und– abläufe im Zusammenhang mit den neuen Anforderungen des WHG und Abw. AG.// *GWF: Wasser/Abwasser*, № 5, pp. 377–385.
6. Hansen, P.-D. (1984) Bioteste – Stand und Entwicklung Fischteste wirkungsbezogene Biotest verfahren–Ökologische Teste. In: *Gewässerschutz. Schriftenreihe des Vereins für Wasser-Boden–und Lufthygiene e.V.* Bd. 57. G. Fischer Vrl. Stuttgart, pp. 109–117.
7. Hansen, P.-D. (1985). Umwelthygienische Bewertungen und Abwassereinleitungen mit Biotests. *Schriftenr. Ver. Wasser-Boden und Lufthyg*, № 65, pp. 271–278.
8. Hansen, P.-D. (1983). Wirkungsbesorgene Biotestverfahren-Ökologische Teste. In: *Zellstoffabwasser und Umwelt. Schriftenreihe des Vereins für Wasser, Boden -und Lufthygiene e.V.* Bd. 56, G. Fischer Vrl. – Stuttgart, pp. 203–211.
9. Vullierment, B. (1980). Improvement of the mass end energy balances in the tanning industry. *J. Ala. Acad. Sci*, pp. 233–275.
10. Vassuer, P., Ferard, J.F., & Babut, M. (1991). *Chemosphere*. № 5, pp. 625–633.
11. Shevelev, F.A. (1987). Vodosnabzheniye bol'shikh gorodov zarubezhnykh stran [Water supply of large cities of foreign countries]. Moskva: Stroyizdat, 50 p. (in Russian)
12. Klein, L. (1957). Aspects of River Pollution. London, 621 p.
13. Keddy, C.I., Greene, J.C., & Bonnell, M.A. (1995). *Ecotoxicol. Environ. Saf.* № 3, pp. 221–251.

14. Kolupayev, B.I. (1984). Issledovaniya po vodnoy toksikologii v Shvetsii [Research on aquatic toxicology in Sweden]. *Hydrobiol. Journal*. Vol. 20. № 1, pp. 97–107. (in Russian)
15. Svanberg, O. (1978). Evaluation of harmful effects of heavy metals on aquatic organisms. *Seminar on Heavy Metals – Technological Methods for the Limitation of Discharges under the Convention on Protection of the Marine Environment of the Baltic Sea Area*. Copenhagen, pp. 2–12.
16. Landner, L. (1986). Ecotoxicological hazard assessment of chemicals in the aquatic environment. *Raporttisar Joensuun yliopisto. Mat. Lunnoutieteellis. tiedekuunan*. № 8, pp. 22–23.
17. Miettinen Veijö & Ruoppa M. (1986). The role of aquatic toxicology in water pollution control. *Roporttisar Joensuun yliopisto Matluonnoutieteellis tiedekuunan*. № 8, pp. 41–42.
18. Miettinen Veijö (1984). Toksimestestit myrkyelisyyden määrittämissä. *Luonnon tutkija*. № 3, pp. 100–103.
19. Nikunen, E., & Miettinen, V. (1986). *Daphnia magna* as indicator of the acute toxicity of waste waters. *Bull. Environ. Contam. and Toxicol.* № 3, pp. 368–374.
20. Erkki Lappakoski (1986). Ecological relevance of toxicity tests – the Baltic Sea. *Raporttisar Joensuun yliopisto Mat. luonnoutieteellis tiedekuunan*. № 8, pp. 34–36.
21. Williams, A.A., Green, D.W., Pascal, D., & Gower, D.E. (1986). The acute toxicity of cadmium to different larval stages of *Ochrocypris riparius* and its ecological significance for pollution regulation. *Oecologia*, pp. 362–366.
22. Pascal, D. (1987). The role of aquatic toxicity tests in predicting and monitoring pollution effects. *Acta Biologica Limnologica Hungarica*. № 1, pp. 47–58.
23. Hegedüs, O. (1986). Analysis of the Danube water quality by acute and chronic toxicological tests. *Egészségtudomány*. № 2, pp. 198–203.
24. Baborowski, M., & Heitmann, H. (1983). Entwicklung von Anlagen und automatischen Biotestmethoden für die Kontrolle natürlicher Gewässer und Abwässer mit biologischen Sensoren. *JFW*. Berlin, 17 p.
25. *Biologische Testverfahren* / Ed. K.G. Steinhauser, P.D. (1992). Hansen–Stuttgart: Gustav-Fischer Verlag, 884 p.
26. *Municipal / Industrial Strategy for Abatement (MISA)* (1995). Protocol for conducting a storm water control study. Ontario, 25 p.

ГЕОГРАФІЧНІ НАУКИ

DOI: <https://doi.org/10.32839/2304-5809/2020-3-79-38>

УДК 379.85(460)

Печерна К.Ю., Яковлева Т.І., Беспалова Н.В.

Університет імені Альфреда Нобеля, м. Дніпро

ГАСТРОНОМІЧНИЙ ТУРИЗМ АНДАЛУСІЇ

Анотація. Стаття присвячена актуальним проблемам теорії та практики розробки гастрономічних турів на прикладі регіонів Андалусії. Автори розглядають сучасні підходи до розвитку та популяризації гастрономічного туризму та характеризують особливості місцевих національних страв. Надано порівняльний аналіз туристичного потенціалу деяких регіонів Андалусії. Представлені вимоги до розробки сучасних кулінарних та гастрономічних турів. Розглядаються деякі засоби впливу кулінарного туризму на розвиток туристичного бренду Андалусії. Представлено унікальні маршрути щодо розвитку гастрономічного туризму Андалусії. Проаналізовано можливості запуску нового проекту «Пейзажі, які мають смак» для поширення продуктів регіону на національний та міжнародний ринок. Розробки у практичній частині роботи спрямовані на врахування потреб сучасних туристів, які мають за мету ознайомитися з історією та культурою Андалусії.

Ключові слова: Андалусія, гастрономічний туризм, маршрут, туристи, гастрономія, дестинація, екскурсія.

Pecherna Kateryna, Yakovleva Tetiana, Bespalova Nataliya

Alfred Nobel University, Dnipro

GASTRONOMIC TOURISM IN ANDALUSIA

Summary. The article is devoted to the urgent problem of the culinary tour development on the example of Andalusia regions. The authors analyze the modern approaches to the culinary tour development and characterize the peculiarities of the local cuisine. The culinary and gastronomic tourism can become a good method to attract the attention of visitors and increase the influx of tourists to some regions. In this connection the comparative analysis of the tourism potential of the regions of Andalusia has been made. The practical recommendations can be useful for taking into account the needs of the modern tourists who want to study the culture and history of the place they are planning to visit. The criteria for the culinary and gastronomic tour development have been given. Some ways to influence the development of tourism brand of Andalusia with the help of gastronomic and culinary tours have been discussed. The purpose of research is the description and analysis of the popular routes in Andalusia to study the local cuisine. The launch of the new gastronomic tourist project in Andalusia «Paisajes con Sabor» («Landscapes that have taste») will help to introduce and promote the regional food products on the national and foreign market. The given project will influence the formation of gastronomic brand of Andalusia. Gastronomic tourism can be one of the key sectors of the regional development and the way to maximize the tourist potential. The new tourist offers will meet the requirements of the travelers who are looking for the uniqueness and impressions. The culinary traditions of the regions can influence the choice of the route. The gastronomy of Andalusia has its unique features thanks to favorable geographic position, high quality agricultural products and cuisine combining historical, classical and modern approaches. Food can be a key factor for choosing a destination and an essential factor for understanding the national culture. The task of this paper is to develop the gastronomic tours and prove the connections between the gastronomic and cultural motivation of modern customers. The research showed that culinary and gastronomic tourism in Andalusia can directly contribute to the development of hospitality industry as consumer desire for the new destinations is increasing.

Keywords: Spain, Andalusia, culinary tourism, route, tourists, gastronomy, destination, excursion.

Постановка проблеми. З кожним роком популяризація гастрономічного туризму збільшується, і все більше туристів під час вибору туристичного маршруту приділяють значну увагу кулінарії регіону, оскільки під час подорожі важливо не тільки насолодитися краєвидами та ландшафтами, а й скуштувати місцеві страви, які відтворюють культуру та історію регіону. Кожна країна може похизуватися місцевими стравами, що притаманні тільки їй, але не кожна країна може привабити лише своєю кулінарією. Іспанія відноситься до однієї з найчастіше відвідуваних країн світу оскільки приваблює своєю унікальною культурою та природою. Ця країна не потребує реклами та має цілий регіон куди туристи приїжджають виключно заради місцевої кухні. Андалусія – регіон багатий на смак та природу. Іспанці вміють користуватися своїми природними ресурсами та використовув-

ють всі можливості щоб заохотити все більше туристів відвідувати країну та збагачувати казну.

Аналіз останніх джерел і публікацій.

Проблемам та перспективам розвитку гастрономічного та кулінарного туризму присвячено багато публікацій. У дослідження гастрономічного туризму особливий внесок зробили такі закордонні та вітчизняні вчені: Ковешніков В.С., Басюк Д.І., Бабкін О.В., Басюк Д.І., Божук Т.І., Вишневська Г.Г., Комарницький І.О., Кукліна Т.С., Расулова А.М., Саламатіна С.Є., Стельмах О.А., Каурова А.Д., Коваленко К.Ю., Матвеев В.В., Прокопчук Л.А., Холл К., Мітчелл Р., Вольф Е.

Виділення невирішених раніше частин загальної проблеми.

Здійснені дослідження сприяють оцінюванню впливу гастрономічного туризму на туристичний розвиток регіону Андалусії. Завдяки гастрономічному потенціалу регіону відкрито найпопулярніші туристичні марш-

рути. Практична частина роботи складається з порівняльного аналізу дослідження особливостей взаємозв'язку місцевих страв та культури регіону з можливостями організації нових кулінарних турів. Новизна роботи та її теоретичне та практичне значення обумовлюється новаторським підходом до розробки класичних гастрономічних турів.

Мета статті. Головною метою дослідження є аналіз туристичних маршрутів Андалусії з метою вивчення гастрономії регіону та популяризації гастрономічного бренду Іспанії.

Виклад основного матеріалу. Гастрономічний туризм розповсюджене явище по всьому світу, оскільки люди при виборі певної дестинації завше звертають увагу на місцеву кухню регіону куди подорожують. І вибір туристичного маршруту дуже часто буває пов'язаний з інтересом туристів саме до гастрономії та історії пункту дестинації. Серед країн, які використовують місцеву кухню як головний козир для залучення туристів є Іспанія. Гастрономічний туризм набув дуже великої популярності в цій країні, де кожен регіон країни має свої унікальні гастрономічні маршрути. За останніми дослідженнями близько 10 000 мільйонів іспанських туристів подорожують країною, щоб скуштувати багаті на смак страви різних регіонів, але безумовним лідером серед різноманітних туристичних дестинацій в тому числі кулінарних в Іспанії є Андалусія.

Цей регіон привертає увагу туристів з різних куточків світу саме своєю гастрономією, про що свідчить місцевий Департамент туризму. Кілька років тому керівник департаменту туризму Рафаель Родрігез під час свого перебування на гастрономічному форумі в Малазі, зазначив, що саме кулінарна тема є однією з головних причин, що приваблює мандрівників у Севілью, Малагу, Гранаду та інші міста регіону. Родрігез підкреслив, що місцеві блюда Андалусії є неперевершеними за смаком, що суттєво вирізняє Андалусію серед інших регіонів Іспанії. Вслід за Родрігезом, у вересні минулого року президент Андалусії Сусанна Діаз під час свого виступу у Іслі-Майор (Севілья) повідомила про запуск нового проекту, щодо розвитку гастрономічного туризму Андалусії – «Пейзажи, які мають смак» («Paisajes con Sabor»), який допоможе поширити продукти регіону на національний та міжнародний ринок. Цей проект націлений на формування гастрономічного бренду Андалусії. «Андалусія має свій неповторний смак, який дозволяє зіставити конкуренцію будь-якому ринку в світі» – прокоментувала Діаз. Президент зазначила, що гастрономічний туризм є одним з ключових сегментів регіону, який щороку приваблює 650 00 тисяч туристів з різних країн світу, які приїжджають щоб насолодитися місцевою кухнею, етнологічним багатством регіону та наймовірними ландшафтами, пізнати країну з середини, пізнати країну на смак. Ця пропозиція відповідає новим вимогам мандрівників, які шукають враження та унікальність. На сьогоднішній день гастрономія відіграє вирішальну роль у виборі туристичного маршруту. Гастрономія Андалусії має свою унікальність завдяки географічному розташуванню, завдяки контрасту між морем та горами цей регіон може похвалитися якісними місцевими

ми продуктами та рецептами які відображають злиття тисячолітньої культури і найбільш інноваційні методи. Проект містить близько 10 унікальних гастрономічних маршрутів [3].

Таблиця 1
Кулінарні маршрути Андалусії

Андалусія	Пейзажи, які мають смак	
Уельва	Маршрут дель Хабуго	Хамон
Уельва	Кондадо	Вино
Уельва	Морський туризм	Риба
Херес	Марко де Херес	Вино, Коньяк
Гранада	Коста Тропікаль	Ром, фрукти
Кадіс	Маршрут тунець	Тунець
Севілья	Маршрут рису	Рис

Щоб пізнати Андалусію на смак треба вирушити у подорож найбільш унікальними маршрутами та проаналізувати їх магію для туристів. Чим Іспанія приваблює тисячі туристів, які кулінарні секрети використовує для популяризації гастрономічних маршрутів. Роздивимось найпопулярніші гастрономічні маршрути Андалусії.

Перше місце посідає Маршрут дель Хабуго. Хабуго – це невеличке місто в провінції Уельва, яке розташоване серед гір Сьерра-Морена та омивається на півдні Атлантичним океаном. Завдяки географічному положенню, Уельва задовільнить смаки найвибагливіших гурманів, оскільки місцевість багата на різноманітні види морепродуктів, м'ясних страв, які подаються у супроводі овочів та фруктів приправлених іспанською олією та спеціальним оцетом. Природа Уельви – це справжній діамант, а якщо ще до цього додати вишукані страви, тоді зрозуміло чому серед різноманітних дестинацій цей маршрут займає перше місце. Королем цієї місцевості є знаменитий іспанський хамон, тому що саме у цій місцевості вирощують чорну іберійську свиню, з м'яса якої виготовляють найкращий делікатес відомий на увесь світ – хамон. Що й казати, хамон – це улюблена страв, яка стала частиною національної культури, яка має свою довгу історію, традиції приготування і навіть особливий спосіб подачі та споживання. Наприклад, перед тим як скуштувати тонкий шматочок хамона треба вишити ковток червоного вина, потім з'їсти оливку змочену у вині. Кажуть, що хамон, зіграв не останню роль під час подорожі Колумба до Нового світу. Невибагливий щодо умов зберігання він допоміг екіпажу протриматися та дістатися до пункту призначення. У місті Хабуго усе обертається навколо виготовлення хамона хабуго, мешканці Хабуго займаються вирощуванням спеціальної породи чорних свиней більше п'яти століть та годують їх спеціальними жолудями. Жолуді хабуго багаті олейною кислотою, тієї самої, що міститься в оливках, і саме вона в майбутньому надасть неповторний аромат іспанському хабуго. Спеціалісти заявляють, що виготовлений в провінції Уельва хамон є найкращим в Іспанії і це одна з головних причин приїхати та посмакувати делікатесом та насолодитися природою місцевості. А ще в Хабуго можна відвідати музей хамона. Отже, маршрут справді має неповторний смак та шарм, що приваблює туристів та збагачує іс-

панську казну. Взагалі Уельва відома не тільки хамоном, а ще білою креветкою та різноманітною рибою Атлантичного океану. Саме завдяки морській кухні Уельва була визнана гастрономічною столицею Іспанії 2017 року. Туристи, які приїжджають до містечка можуть відвідати риболовецькі райони, прийняти участь у спортивній рибалці та просто познайомитися з морськими традиціями узбережжя.

Також Уельва може похизуватися містечком Кондадо, який також входить до туристичного маршруту «Пейзажі, які мають смак». Цей район охоплює землі найбільш західної частини провінції Андалусія, де Атлантичний океан наближається до Гібралтарської протоки. Кондадо відоме тим, що на його території простягається 6000 гектарів виноградників, які проходять між гирлом річки Гуадалквівір на сході від міста Уельва, і розташовані за 25 метрів над рівнем моря. Вперше місцеві вина були експортовані на початку XVI століття – в Вест-Індію. Однак цей регіон довгий час залишався в тіні такого сильного свого «сусіда», як Херес. Але потроху ситуація виправилася і протягом століть Уельва експортувала свої вина у Великобританію, Голландію, Німеччину, Скандинавію та Росію. Для Кондадо характерні два види першокласного вина: Кондадо Палідо і Кондадо В'ехо. Кондадо Палідо бродить в бетонних резервуарах або банках без контролю температури. Там вино залишається до тих пір, поки не досягне необхідного вмісту алкоголю (між 14 ° і 17°), а потім його переносять в бочки з американським дубом, де він залишається мінімум два роки. Відібрані вина зміцнюються сумішшю під назвою Бальса, поєднанням старого вина та 50°C спирту. Система старіння така ж, як і для вина Хереса. Кондадо В'ехо – це вина з найвищим вмістом алкоголю. Для цього вино зміцнюється до 23°C вмісту алкоголю, а потім на два роки залишається в бочках з вільним простором у верхній частині, щоб дозволити окисненню, згідно традиційного методу виноробства. Також в Кондадо розташоване місце паломництва невеличке село Росіо. Слід зазначити, що близько мільйона паломників з усіх куточків Іспанії здійснюють щорічний хресний хід до святині в Росіо.

Морський туризм в Уельві поєднав два різних раніше сектори: рибальство та туризм. Було введено закон 33 від 26 грудня 2014 року, який регулює поняття риболовецького туризму, яке охоплює діяльність та продукти морського середовища, а також звичаї, традиції, спадщину морської культури. З моменту публікації цього закону багато регіонів в Іспанії вже пропонують товари чи послуги морського туризму. Особливо Каталонія, Балеарські та Канарські острови – існують громади, які вже мають власну регуляторну базу. В Уельві швидко розвиваються маршрут риболовецького туризму, а саме відвідування портів та рибних ринків та верфі туристами, підвищується цінність морської культури через виставки, вечірки, виставки тощо, гастрономічні дні та музеї моря тощо. Риболовецька діяльність є однією з ключових у розвитку провінції. Туристичний продукт регіону допомагає туристам познайомитися з людьми та традиціями узбережжя Уельви. А місцеві жителі розуміють, що їх автентична морська культура є запорукою розвитку Уельви.

Маршрут вина та брендів із Марко-де Херес. Цей маршрут є родовищем найвідоміших іспанських вин і коньяків. Тисячолітня культурна спадщина вина в поєднанні з винятковим кліматом робить цей маршрут неперевершеним. Цей маршрут був заснований у 2006 році з ціллю максимізувати туристичний потенціал культури виноробства в Марко-де Херес. Марко-де Херес був один з перших сертифікованих винних маршрутів. Цей маршрут закріпив за собою репутацію найбільш відвідуваного. Окрім винних музеїв, в Рута-дель-віно і Бренді де Херес є готелі, ресторани, туристичні кампанії, які пропонують різноманітні туристичні послуги, які обертаються навколо вин і коньяків Марко-де-Херес. Цей маршрут включає вісім муніципалітетів: Чіклана, Чіпіона, Ель Пуерто де Санта Марія, Херес, Пуерто Реаль, Рота, Санлукар-де-Баррамеда та Требухена. Вина Хереса займають провідне місце в універсальній енології. Вина беруть своє походження в Марко де Херес – регіоні нижньої Андалусії, який налічує більше ніж 7000 гектарів виноградників. Традиції виноробства зберігаються вже понад 3000 років та мають свій унікальний метод виготовлення вина. Кліматичні умови регіону сприяють вирощуванню трьох сортів винограду: Паломіно, з якого виготовляють сухі вина, з вин Педро Хіменес і Москотель отримують солодкі вина. Маршрут вина та брендів Марко де Херес, окрім вина та брендів, захоплюють свіжими продуктами регіону, які породжують дивовижну і різноманітну гастрономію. Знамениті морепродукти затоки Кадіс приваблюють щороку тисячі відвідувачів. Туристи спеціально приїжджають, щоб відвідати численні ресторани розташовані вздовж узбережжя від Роти до Чіклани. Тільки у 2015 році було зафіксовано 450 000 відвідувань цього маршруту, а сам маршрут отримав три нагороди винного туризму «Винні маршрути Іспанії», що проводилися асоціацією винних міст Іспанії [6].

Гастрономічний маршрут в Коста-Тропікаль пропонує відвідати виноробний завод Рон Монтера, де звичайно можна побачити на власні очі процес виробництва рому. Кухня представлена в цих ресторанах пропонує широкий спектр страв, загалом це традиційна або новаторська кухня, пов'язана з середземноморською дієтою. Маршрут тропічних фруктів і ром Кости тропікаль також посідає своє місце серед 10 туристичних маршрутів «Пейзажі, які мають смак». Однією з особливостей маршруту Кости тропікаль є виробництво екзотичних фруктів, унікальних для європейського континенту. Цей маршрут передбачає дегустацію тропічних фруктів, які можна скуштувати тільки в Коста-Тропікаль, а саме черімою, авокадо, гуаяву, маракуєю та іншими. Тропічний фруктовий шлях проходить через долини Ріо-Верде, Лос-Гуджарес, Вега-де-Салобренья та Мотріль, а також через фруктові ферми відкриваючи прекрасні пейзажі. Маршрут відомий саме тим, що на деяких фермах можна побачити процес збору фруктів, скуштувати фрукт, щойно зібраний з дерева та дізнатися його історію, походження. Також до маршруту входить екскурсія відвідування цукрових тростин, які мають досить цікаву історію. Під час мусульманської окупації Піренейського півострова, яка розпочалася у восьмому столітті, араби, які були

досвідченими фермерами дослідили, що клімат узбережжя Малаги та Гранади є ідеальними для вирощування цукрових тростин. З соку цукрових тростин виготовляли цукровий хліб. Ще з середньовіччя цукровий тростин був гастрономічним продуктом високого рівня, який імпортували до високорозвинених країн та подавали тільки у вишуканих палацах. Ця цукрова традиція тривала до 20 століття. Наразі туристам пропонують відвідати музей цукру та дізнатися все про процес виготовлення меду та цукру, поласувати продукцією заводу. Наприкінці маршруту туристи обов'язково відвідують завод Рон монтера та дегустують ром [4].

Маршрут тунець – це незвичайна культурна та гастрономічна подорож. Основною метою цього об'єднання є популяризація туристичних маршрутів в п'яти містах пов'язаних з ловом тунця в Гібралтарській протоці: Conil de la Frontera, Barbate, Zahara de los Atunes, Tarifa і La Linea de Consercion. Туристи приїжджають в провінцію Кадіс, щоб на власні очі побачити «Альмадрабу». Альмадраба – це традиція ловлі тунця, яку розпочали ще фінікійці, продовжили римляни, а іспанці зберегли до сьогодні. Ще Альмадрабу можна трактувати, як протистояння між людиною та тунцем, оскільки в перекладі з арабської «альмадраба» означає місцевість, де проходить боротьба. Маршрут тунця досить передбачуваний. Кожного року десь наприкінці квітня або на початку травня тунці мігрують з Атлантичного океану до Середземного моря у пошуки більш тепліших вод, щоб розмножитися та відкладати ікру. Під час міграції тунця і відбувається знаменита альмадраба, коли рибачи за допомогою рибальської сіті виловлюють рибу, яка може важити від 200 до 600 кг за цим процесом можуть спостерігати туристи з борта риболовецького судна. Альмадраба продовжується тільки протягом двох місяців, хоча сама риболовецька діяльність не припиняється в портах Кадіс протягом усього року, а тому в будь-який час можна побачити безперервний прихід та вихід рибалок на своїх човнах. Протягом травня в містах ловлі риби організовуються гастрономічні заходи, де тунців можна скуштувати за різноманітними рецептами. Маршрут дозволяє насолодитися древньою історією, відвідати амфітеатри, узбережжя океану, до речі прямо на березі океану розташовано кілька великих фабрик з переробки тунця. І звичайно після насиченої екскурсії обід у ресторані та ласування місцевими рибними блюдами. [10]

Маршрут рису в Севільї. Севілью називають королевою рису, оскільки саме цей регіон є найбільшим національним виробником найякіснішого та найсмачнішого рису. Провінція Севілья задовольняє смак найвибагливішого гурмана своїми різноманітними стравами з рису та крабів або гурумелосом і рагу з качкою або кроликом. Карта дорожчої крупи залишає достатньо ароматів та місць, де можна провести життя, смакуючи золоті плоди боліт, які коліскають

річку Гуадалквівір та охоплюють Національний парк Доньяна. А Севілья – музей рису. Рисовий маршрут, підготовлений провінційною радою Севільї, пропонує екскурсію природою, культурною спадщиною та гастрономією. Дванадцять сіл, історію яких базується на вирощуванні рису та наявності на його шляху лиману «Ріо-Гранде». Від Ісли-Майор до Лебріхи ароматний рисовий шлях ростягається через Асналькасар, Ла Пуебла дель Ріо, Корія дель Ріо, Паломарес дель Ріо, Гельвес, Сан Хуан де Аснальфараш, Дос Ерманас, Лос Паласіос і Віллафранку, Лас Кабесас де Сан Хуан та Утреру. Це унікальний рисовий маршрут, який прстягається по містам Севільї. Коліска рису знаходиться в зоні узбережжя Гвадалквівіру. На цій території гастрономія комбінує унікальні смаки та аромати. У певну пору року Ісла – Майор, представляє собою зелену та нескінченну мантию рису, а провінція Ла-Пуебладель-Ріо, являє собою муніципалітет, що має більше гектарів, присвячених вирощуванню злакових рослин. А зірка цієї південної кухні – рис з качки. Як «зіркові страви», в кінотеатрі подають рис з качкою або крабом. Крім того, мутантний ландшафт: середовище Доньяна змінюється відповідно до пори року. Наприклад, візит у грудні не матиме нічого спільного з іншим, наприклад, у червні. Це плід суспільства, який формують болотисту землю та вирощування рису [9].

Висновки і пропозиції. Іспанія – найпопулярніша туристична країна світу, яка приваблює туристів не тільки своєю історією та культурою. Це країна, яку можна скуштувати на смак. Безліч туристів відвідують Іспанію не тільки, щоб помилуватися незвичайними краєвидами та історичними пам'ятками, а щоб скуштувати місцеві страви, які мають особливий колорит. Серед всіх регіонів Іспанії помітно вирізняється регіон Андалусія, який запровадив свій туристичний бренд та розробив унікальні місцеві маршрути «Пейзажі, які мають смак». Цей новий туристичний бренд поставив за мету об'єднати природний потенціал регіону з місцевою кухнею. Оскільки зв'язок гастрономії і туризму сприяє збільшенню кількості туристів. Мандруючи впровадженими туристичними маршрутами можна дізнатися історію, традиції приготування та споживання іспанського делікатесу – хамону, скуштувати місцеве вино та дізнатися унікальний метод його приготування, відвідати виноробні заводи. Також, туристи можуть прийняти участь в альмадрабі – традиції ловлі тунця, що набуває шаленої популярності. Таким чином, представлені найбільш унікальні маршрути щодо розвитку гастрономічного туризму Андалусії та проаналізовано можливості запуску нового проекту «Пейзажі, які мають смак» для поширення продуктів регіону на національний та міжнародний ринок. Розробки у практичній частині роботи спрямовані на врахування потреб сучасних туристів, які мають за мету ознайомитися з історією та культурою Андалусії через її місцеву кухню.

Список літератури:

1. Басюк Д.І. Інноваційний розвиток гастрономічного туризму в Україні. *Наукові праці НУХТ*. 2012. № 45. С. 128–132.
2. Вишневецька Г.Г. Потенціал кулінарних турів у контексті спеціалізованого туризму. *Географія та туризм*. 2011. Вип. 14. С. 100–115.

3. Junta de Andalucía. Andalucía, paisajes con sabor // Europapress. 2018. URL: <https://www.europapress.es/turismo/nacional/noticia-andalucia-paisajes-sabor-20180919141859.html> (дата звернення: 02.04.2020).
4. Turismo Cultural. Ruta gastronómica en la costa tropical: visita a las bodegas ron montero y plantación de subtropicales // Funvia. URL: <http://www.funvia.es/turismo-cultural/ruta-gastronomica-en-la-costa-tropical-visita-a-las-bodegas-ron-montero-y-plantacion-de-subtropicales/> (дата звернення: 02.04.2020).
5. Rutas Turísticas. Ruta del Habugo de la provincia de Huelva // Andalucía. URL: <https://www.andalucia.org/es/rutas-ruta-del-jabugo-de-la-provincia-de-huelva> (дата звернення: 02.04.2020).
6. Enoturismo. Ruta del vino y el brendy del Marco de Jerez // Vinos Diferentes. 2019. URL: <https://vinosdiferentes.com/blog/ruta-del-vino-y-el-brandy-del-marco-de-jerez/> (дата звернення: 02.04.2020).
7. Rutas de agroturismo. Ruta de las frutas tropicales, el azúcar y el ron // Costa tropical Granada. URL: <https://www.turismocostatropical.es/rutas-agroturismo/> (дата звернення: 03.04.2020).
8. Conoce el vino. Condado de Huelva // Lavinoteca. URL: <https://www.lavinoteca.info/condado-de-huelva> (дата звернення: 03.04.2020).
9. Juan Miguel Baquero. El reino de arroz está en Sevilla // Eldiario.es. 2017. URL: https://www.eldiario.es/andalucia/pasaporte/Ruta-Arroz-oferta-vivir-Sevilla_0_654085131.html (дата звернення: 03.04.2020).
10. Gastronomy and wine. Almadra tuna tour // Cadiz Tourism. URL: <http://www.cadizturismo.com/gastronomia/rutas-gastronomicas/> (дата звернення: 03.04.2020).

References:

1. Basiuk, D.I. (2012). Innovative development of gastronomic tourism in Ukraine. *Naukovi pratsi NUKhT*, vol. 45, pp. 128–132.
2. Vyshnevets'ka, H.H. (2011). Potential culinary tours in the context of specialized tourism. *Heohrafiia ta turyzm*, vol. 14, pp. 100–115.
3. Junta de Andalucía. Andalucía, paisajes con sabor // Europapress. 2018. URL: <https://www.europapress.es/turismo/nacional/noticia-andalucia-paisajes-sabor-20180919141859.html> (accessed: 02.04.2020).
4. Turismo Cultural. Ruta gastronómica en la costa tropical: visita a las bodegas ron montero y plantación de subtropicales // Funvia. URL: <http://www.funvia.es/turismo-cultural/ruta-gastronomica-en-la-costa-tropical-visita-a-las-bodegas-ron-montero-y-plantacion-de-subtropicales/> (accessed: 02.04.2020).
5. Rutas Turísticas. Ruta del Habugo de la provincia de Huelva // Andalucía. URL: <https://www.andalucia.org/es/rutas-ruta-del-jabugo-de-la-provincia-de-huelva> (accessed: 02.04.2020).
6. Enoturismo. Ruta del vino y el brendy del Marco de Jerez // Vinos Diferentes. 2019. URL: <https://vinosdiferentes.com/blog/ruta-del-vino-y-el-brandy-del-marco-de-jerez/> (accessed: 02.04.2020).
7. Rutas de agroturismo. Ruta de las frutas tropicales, el azúcar y el ron // Costa tropical Granada. URL: <https://www.turismocostatropical.es/rutas-agroturismo/> (accessed: 03.04.2020).
8. Conoce el vino. Condado de Huelva // Lavinoteca. URL: <https://www.lavinoteca.info/condado-de-huelva> (accessed: 03.04.2020).
9. Juan Miguel Baquero. El reino de arroz está en Sevilla // Eldiario.es. 2017. URL: https://www.eldiario.es/andalucia/pasaporte/Ruta-Arroz-oferta-vivir-Sevilla_0_654085131.html (accessed: 03.04.2020).
10. Gastronomy and wine. Almadra tuna tour // Cadiz Tourism. URL: <http://www.cadizturismo.com/gastronomia/rutas-gastronomicas/> (accessed: 03.04.2020).

ТЕХНІЧНІ НАУКИ

DOI: <https://doi.org/10.32839/2304-5809/2020-3-79-39>

УДК 330.133

Молчанов В.І.

Одеський науково-дослідний експертно-криміналістичний центр
Міністерства внутрішніх справ України

ОСНОВНІ ПРИНЦИПИ ТА МЕТОДИ ВИЗНАЧЕННЯ ВАРТОСТІ ЮВЕЛІРНИХ ВИРОБІВ ПРИ ПРОВЕДЕННІ СУДОВИХ ТОВАРОЗНАВЧИХ ЕКСПЕРТИЗ

Анотація. У статті розглянуто ринкову вартість ювелірних виробів, а саме вартість, яка є об'єктивною, незалежною від бажання окремих учасників ринку і відображає реальні економічні умови, що складаються на ринку в сьогодення та ринкову ціну, яка формується співвідношенням попиту і пропозиції. Розглянуті основні принципи які відображають соціально-економічні фактори та закономірності формування вартості майна. Поряд з принципами оцінки, розглянуті об'єктивні і суб'єктивні чинники (фактори), що впливають на оцінку ювелірних виробів. Перераховані підходи до визначення вартості. Наведено коефіцієнти зносу ювелірних виробів. Запропоновано алгоритми визначення вартості ювелірних виробів для різних методичних підходів оцінки для ексклюзивних виробів при проведенні судово-товарознавчих експертиз. Також у статті приведений перелік зносу ювелірних виробів: фізичний, функціональний і моральний. Зроблений аналіз чинників, які впливають на формування ринкової ціни ексклюзивних ювелірних прикрас. Також розглянута можливість використання підвищувальних коефіцієнтів, які можуть використовуватися про оцінці ювелірних прикрас.

Ключові слова: ювелірні вироби, ринкова вартість, ринкова ціна, принципи вартості, методи оцінювання.

Molchanov Vadym

Odesa Scientific-Research and Forensic Science Center of the
Ministry of Internal Affairs of Ukraine

BASIC PRINCIPLES AND METHODS DETERMINATION OF COST OF JEWELRY WHEN PERFORMING FORENSIC EXPERT EXAMINATION OF THE PRODUCT

Summary. In article it is considered the market value of jewelry, namely cost which is objective, independent of desire of certain participants of the market and reflects the real economic conditions consisting in the market in the present and market price which is formed by a ratio of supply and demand. The basic principles which reflect socio-economic factors and regularities of formation of cost of property are considered, namely: principle demand and offers, principle of change, principle of the best and most effective use, principle of a contribution, principle of the competition and principle of compliance. Along with the principles of assessment, objective and subjective factors (factors), the jewelry influencing assessment are considered. Approaches to determination of cost are listed (expensive, comparative and profitable). Coefficients of wear of jewelry are provided. It is offered algorithms of determination of cost of jewelry for various methodical approaches of assessment for exclusive products when carrying out it is judicial merchandising examinations. Also the list of wear of jewelry is provided in article: physical (destruction, damage of a surface, deformation), functional (discrepancy to modern specifications, and industry standards) and moral (a product got out of fashion). The analysis of factors which influence formation of market price of an exclusive jewelry is made: Quality, a rarity of the picked-up stones, originality of a plan, execution level, complexity of modeling, novelty in technologies, completeness of a product and a name of manufacturing firm or the designer of ornament. The given algorithm of determination of cost of exclusive jewel: weighings of a product; determination of composition of alloy (test); Diagnostics of inserts; studying of set of brands, accompanying documents; studying of style signs; the studying of features of technology allowing to reveal handwriting of the master or manufacturing firm; calculation of basic cost; determination of upward coefficients; market studying; determination of market value of jewel. The possibility of use of upward coefficients which can be used at the following factors is also considered: existence of the documents allowing to establish manufacturing firm of ornament; Existence of features, the jewelry allowing to prove authorship; originality of a plan; performance level; Complexity of modeling; innovation in manufacturing techniques; Completeness of a product; typicality of design or processing (it is characteristic of manufacturing firm); a rarity of the fixed stones; Uniqueness of stones; The Rarity for museum collections; The Increased market demand; High preservation and existence of certificates.

Keywords: jewelry, market value, market price, principles of cost, estimation methods.

Постановка проблеми. В даний час за-
требуваням залишається такий різновид
судово-товарознавчої експертизи, як оцінка вар-
тості ювелірних виробів. Такі експертизи часто
призначаються при розслідуванні кримінальних
справ за фактами розкрадання, розбою, шах-
райства. Оцінка ювелірних виробів також часто
призначається судами при вирішенні майнових

суперечок. В даний час затребуваною стає оцінка ювелірних прикрас для їх страхування, так як страховим компаніям необхідна достовірна інформація про можливі ризики при страхуванні тих чи інших коштовностей.

Ювелірні вироби – це предмети, виготовлені зі сплавів дорогоцінних металів з використанням різних видів художньої обробки, зі вставка-

ми з дорогоцінних, напівкоштовних, вироблених кольорових каменів і інших матеріалів природного або штучного походження або без них, що застосовуються в якості різних прикрас, різних утилітарних предметів побуту і (або) для декоративних цілей [1].

Аналіз останніх досліджень та публікацій. Питання щодо ефективності проведення товарознавчої експертизи досліджували О. Желавська, О. Михальський, А. Посохов тощо. Особливостями визначення експертами-товарознавцями вартості ювелірних виробів в умовах ринкових відносин займалися В. Архипов, О. Донцова, І. Петрова та інші [2].

Проведені теоретичні дослідження дозволили виявити ряд проблем, які лежать в основі недосконалої оцінки вартості ювелірних виробів при проведенні судових товарознавчих досліджень, це насамперед відсутність уніфікованого переліку показників для оцінки вартості ювелірних виробів. В умовах ринкової економіки найбільш поширеним видом вартості є ринкова вартість.

Метою статті є дослідження основних принципів та методів визначення вартості ювелірних виробів при проведенні судових товарознавчих експертиз.

Виклад основного матеріалу дослідження. Від мети оцінки ювелірних виробів з дорогоцінних металів і дорогоцінного каміння залежить вибір методики оцінки і виду вартості.

Як правило, під поняттям ринкова вартість мається на увазі найбільш ймовірна ціна, яку повинна досягати власність на конкурентному і відкритому ринку з дотриманням всіх умов справедливої торгівлі, свідомих дій продавця і покупця, без впливу незаконних стимулів. Ринкова вартість є об'єктивною, незалежною від бажання окремих учасників ринку і відображає реальні економічні умови, що складаються на ринку в сьогоднішній день.

При угоді купівлі-продажу передача прав від продавця до покупця проводиться з дотриманням наступних умов: мотивація покупця і продавця не відчуває незаконного тиску або надзвичайних життєвих обставин; обидві сторони діють з урахуванням своїх максимальних інтересів; майно виставляється ринок на достатній відлік часу для прийняття рішення покупцем; оплата проводиться на типових умовах фінансування угоди; ціна є нормальною, не порушеною специфічними умовами фінансування і продажу.

Ринкова ціна на вироби з дорогоцінних каменів і дорогоцінних металів формується співвідношенням попиту і пропозиції в даному місці, в даний час і в даних умовах. Вона може бути схильна до помітних коливань, так як залежить від кон'юнктури ринку, моди, реклами, відкриття нових родовищ дорогоцінного каміння, появи синтетичних аналогів і імітацій каменів, інших факторів, але при цьому завжди залишається досить високою і має постійну тенденцію до зростання в часі.

При оцінці слід брати до уваги дію ряду принципів оцінки, які певним чином впливають на величину вартості ювелірних виробів. Принципи оцінки – це покладені в основу методичних підходів основні правила оцінки майна, які відображають соціально-економічні фактори та закономірності формування вартості майна [3].

Принцип попиту і пропозиції. У будь-якій галузі господарської діяльності вартість товару схильна до впливу закону попиту і пропозиції. Це так само вірно і для ринку ювелірних виробів і дорогоцінних каменів. Як тільки пропозиція падає або зростає попит, вартість ювелірного виробу буде зростати. Викликана багатьма причинами обмеженість пропозиції деяких типів ювелірних виробів буде збільшувати попит на них і, як наслідок, їх вартість. Ювелірний виріб, що пропонується до продажу в престижному магазині, якщо воно зроблено вручну і містить рідкісні природні камені, викликає гостру конкуренцію серед покупців через обмеженість пропозиції. Залежно від попиту формується і асортимент пропонуваного до продажу виробів.

Принцип зміни. Вартість ювелірних виробів в значній мірі залежить від соціально-економічних умов, які схильні до змін. Застій на ринку предметів розкоші, економічна криза негативно позначатиметься на кон'юнктурі ринку.

Життєвий цикл конкретного ювелірного виробу характеризується коливаннями обсягу продажів і прибутку від реалізації. Ці коливання визначаються стадіями в рамках періоду існування ювелірного виробу. Життєвий цикл охоплює п'ять стадій, які конкретно ювелірний виріб проходить на ринку: впровадження, зростання, зрілість, насичення, спад.

В сучасних умовах життєвий цикл будь-якого товару істотно скорочується, це стосується і ювелірних виробів. Збільшити термін їх експлуатації можна за рахунок високої якості виготовлення і класичного дизайну.

Принцип найкращого і найбільш ефективного використання. Цей принцип особливо часто застосовується при оцінці позичкового забезпечення. Найкраще і найбільш ефективно використання визначається як найбільш ймовірне і рентабельне на момент оцінки. Це таке використання ювелірного виробу, яке забезпечить найбільш високу віддачу сьогодні або в найближчому майбутньому.

Аналіз розпадається на дві частини: оптимальне використання самого ювелірного виробу і оптимальне використання дорогоцінних металів і дорогоцінного каміння. В цьому випадку завжди треба розглядати варіант невиконання боргових зобов'язань. Для пошуку найкращого і найбільш рентабельного використання застави необхідно розглядати оцінювані дорогоцінні метали і камені в ювелірному виробі в залежності від того, які сировинні матеріали лежать в його основі.

У разі використання дорогоцінних металів і дорогоцінного каміння необхідно розрахувати, чи підлягають закріплені дорогоцінні камені реставрації, які будуть трудовитрати на реставрацію, чи зміниться вага каменів, чи зміняться їх якісні та кольорні характеристики.

Принцип вкладу. Як правило, вироблені в розумних межах реставраційні роботи (полірування, золочення, закріпка відсутніх каменів) тягнуть за собою збільшення вартості ювелірного виробу. Але серйозні реставраційні роботи (накладення емалі, реставрація вставок) можуть додати до вартості менше, ніж вироблені витрати, при цьому треба мати на увазі, що реставрація ювелірного виробу – річ дуже ризикована і дуже

складно знайти кваліфікованого ювеліра, який може успішно виконати таку роботу.

Принцип конкуренції. Конкуренція на ринку ювелірних виробів діє в повну силу. Якщо в даний момент в ювелірних магазинах відчувається незадоволений попит, ювелірні вироби, особливо індивідуальні, можуть бути швидко продані і принесли прибуток. Надлишок пропозиції створює труднощі для реалізації товару за середньою ринковою вартістю.

Принцип відповідності. Дія принципу відповідності легко спостерігати, аналізуючи модні течії в виробництві ювелірних виробів.

Спільність форм в ювелірних виробках для кожного періоду можна легко вловити. Фахівці-мистецтвознавці на цій основі датують ювелірний виріб з точністю до декількох років. Наявність спільності форм в певний час висловлює моду на ювелірний виріб.

Найбільш важливою рисою моди є її зміна іншу моду. З появою кожної нової моди ювелірні вироби, характерні для попередньої моди, частково втрачають свою естетичну цінність.

Мода визначається появою, а потім і переважанням в певному періоді часу нових форм ювелірних виробів, нових вставок, нових форм і видів огранки ювелірних каменів, нової обробки ювелірних прикрас.

Основна риса, яка визначає моду – новизна.

Естетичні втрати, пов'язані з виходом ювелірних прикрас з моди, змушують продавати їх за зниженими цінами (скупка дорогоцінних металів у населення) або переробляти ці вироби в майстернях за індивідуальними замовленнями.

За ступенем модності ювелірні вироби можна розділити на наступні групи: вироби, виконані за останніми пропозиціями моди; вироби, рекомендовані як модні в поточному сезоні; вироби минулих років класичних форм, що продовжують бути модними; вироби, що вийшли з моди, старомодні.

Ювелірні вироби в силу своєї високої матеріальної цінності менш схильні до категорій «модно», «старомодно», але і вони, так само як і інші предмети декоративно-прикладного мистецтва, відображають особливості стилю, характерного для певного часу.

Поряд з принципами оцінки існують чинники, що впливають на оцінку ювелірних виробів. Всі фактори, що впливають на вартість, можна розділити на об'єктивні і суб'єктивні. Об'єктивні чинники в основному є економічними, що визна-

чають в кінцевому рахунку середній рівень цін конкретних угод.

Об'єктивні чинники діляться на макроекономічні та мікроекономічні.

До макроекономічних факторів належать податки, мита, інфляція, вихідний рівень потреби в ювелірних виробках, курс валют, рівень і умови оплати праці, рівень безробіття, розвиток експортно-імпортних операцій і т.д. Мікроекономічні чинники характеризують об'єктивні параметри конкретних угод і пов'язані з описом об'єкта купівлі-продажу і з правовим характером угоди. Суб'єктивні чинники пов'язані з поведінкою конкретного продавця, покупця або посередника на стадії укладання угоди (наприклад, обізнаність, чесність, темперамент, особисті симпатії і т.д.), тобто відносяться до факторів психологічного характеру.

Відповідно до Національного стандарту № 1 «Загальні засади оцінки майна і майнових прав» застосовують три підходи до визначення вартості майна: витратний, порівняльний, дохідний [3].

В рамках кожного підходу є особливості визначення вартості. Всі отримані різними методами результати розрахунків згодом узагальнюються і аналізуються. В результаті визначається остаточне значення ринкової вартості.

Витратний підхід до оцінки ювелірного виробу. Основним принципом, на якому ґрунтується витратний підхід, є принцип заміщення. З нього випливає, що ніякий обізнаний і розсудливий покупець ніколи не заплатить за ювелірну прикрасу більше, ніж сума грошей, яку потрібно витратити на придбання і відтворення прикраси, аналогічного за своїми споживчими характеристиками.

В рамках витратного підходу величина ринкової вартості ювелірного виробу розраховується на основі витрат на придбання для нього матеріалів і його виготовлення.

Найчастіше витратний підхід до оцінки ювелірних виробів використовують: при оцінці унікальних або поза-категорійних ювелірних виробів; при оцінці виробів, ринок яких обмежений; при оцінці виробів, що користуються незначним попитом; при оцінці вартості виготовлення нової ювелірної колекції.

При оцінці трудовитрат, необхідних для виготовлення ювелірного виробу, рекомендується використовувати методику розрахунку відновної вартості.

Відновлювальна вартість (витрати відтворення) виражається в грошовій сумі, необхідній для точного відтворення оцінюваного ювелірного виробу, в цінах даного часу.

Таблиця 1

Коефіцієнти зносу ювелірних виробів

Група зносу	Опис зносу виробу	Коефіцієнт зносу
1	Без дефектів, видимих в двократну лупу (подряпини, потертості, забоїни)	1,00
2	З дефектами, ледь видимими неозброєним оком	0,95
3	З дефектами, видимими неозброєним оком, частково погіршують зовнішній вигляд виробу	0,90
4	З дефектами, видимими неозброєним оком, що погіршують зовнішній вигляд виробу	0,85
5	З дефектами, видимими неозброєним оком, що погіршують зовнішній вигляд виробу і з незначною деформацією, що не впливає на цілісність і художню композицію виробу	0,80

Примітка. Вироби з великими деформаціями, дефектами і втратою конструкційних елементів оцінюються як брутто або оцінка проводиться після реставрації виробу.

Оцінюючи ювелірний виріб з точки зору витрат на його створення, експерт спочатку повинен визначити вартість необхідних дорогоцінних металів і ювелірних каменів, потім розрахує трудовитрати на виготовлення виробу. В особливих випадках враховує знос. Так, в методиці «Практичного керівництва з оцінки виробів з ювелірних металів і каменів» фірми «ЮвЕксО» пропонується застосовувати такі коефіцієнти зносу ювелірних виробів [4], які зазначені у таблиці 1.

У разі, якщо виріб являє собою художню цінність, використовується система підвищувальних коефіцієнтів.

В основу всіх розрахунків при оцінці повинно бути покладено знання методу виготовлення і особливостей технологічної схеми виробництва.

Алгоритм витратного підходу складається з наступних кроків: визначення вартості дорогоцінного металу; визначення вартості дорогоцінного каміння; визначення вартості трудовитрат на виготовлення і закріпку; обчислення і відрахування зносу; розрахунок підвищувальних коефіцієнтів.

Підсумком є розрахункова вартість ювелірного виробу.

Існує десять основних процедур, які виконуються в процесі використання витратного підходу:

1. Очистити, оглянути, зважити і виміряти ювелірний виріб.
2. Проаналізувати конструкцію.
3. Проаналізувати якість дизайну і роботи.
4. Розрахувати ціну металу, часу, витраченого на дизайн, і часу, витраченого на оздоблювальну роботу.
5. Визначити якість дорогоцінного каміння.
6. Визначте приблизний вага дорогоцінних каменів.
7. Визначити ціну дорогоцінних каменів.
8. Визначити трудовитрати на виготовлення і закріпку.
9. Скласти окремі цінові компоненти металу, роботи і дорогоцінних каменів.
10. Додати середню ринкову націнку.

Порівняльний підхід. Основою застосування порівняльного підходу є принцип заміщення: ніхто не заплатить за товар більше, ніж та сума грошей, за яку можна придбати інший товар, здатний задовольнити покупця своєю якістю.

Спосіб прямого порівняння ринкових продажів найбільш часто застосовується при оцінці антикварних виробів, оскільки інші підходи не дозволяють врахувати типові переваги покупців.

Вартість ювелірного виробу з дорогоцінними каменями неможливо розрахувати, виходячи тільки з порівняння подібних продажів, так як дорогоцінні камені, закріплені в виробі, мають безліч індивідуальних якісних і кольорних характеристик, що дуже сильно відбивається на вартості ювелірного виробу.

Порівняльний підхід передбачає використання методів, що дозволяють зробити порівняння оцінюваного ювелірного виробу з аналогічними виробами, щодо яких є інформація про ціни угод з ними, і на основі цього порівняння встановити вартість оцінюваного ювелірного виробу.

Головна умова застосування порівняльного підходу – наявність сформованого ринку, на якому оцінювач підшукує інформацію про угоди купівлі-продажу виробу-аналога які відбулися.

Ринок являє собою те місце, де конкретний виріб продається публіці найчастіше. Типи ринків бувають такі: роздріб (остаточного споживачеві), опт, аукціон, колекціонер, від дилера до дилера, музей, антиквар.

Концепція ринку включає в себе його розташування. При визначенні справедливої вартості в деяких випадках може прийматися до уваги вартість транспортування ювелірних виробів на більш доступний ринок продажу.

Перш ніж приступити до оцінки виробу, необхідно діагностувати його за методом виготовлення. Це може бути: виріб, виконаний методом лиття по виплавлених воскових моделях (серійне виробництво); штампований виріб (серійне виробництво); позакатегорійний виріб (виконане вручну).

Залежно від технології виготовлення виробу вибираються методики розрахунку трудовитрат на його виробництво і закріплення каменів. Після підсумовування оцінки трудовитрат необхідно визначити вартість накопиченого зносу.

Розрізняють фізичний (руйнування, пошкодження поверхні, деформація), функціональний (невідповідність сучасним технічним умовам і галузевим стандартам) і моральний (виріб вийшов з моди) знос ювелірних виробів.

Алгоритм порівняльного підходу включає в себе два етапи: збір всіх даних щодо оцінюваного об'єкта і порівняння з ним об'єктів; діагностика дорогоцінних металів, ювелірних каменів і трудовитрат за параметрами порівняння з урахуванням необхідних поправок на якісні відмінності.

Для визначення елементів, від яких залежить вартість, необхідний детальний аналіз ринкових умов. Щоб привести об'єкти порівняння до досліджуваного зразка на дату оцінки, потрібно виконати коригування продажної ціни об'єкта порівняння по кожній позиції елементів порівняння. Загальна величина корекції залежить від ступеня відмінності між об'єктами. В експертній практиці прийнято виділяти такі основні елементи порівняння: фізичні характеристики ювелірного прикраси (маса, проба дорогоцінного металу, характеристики вставок); унікальність; рідкість (скільки предметів існує); ступінь зносу; походження і виробництво; якість дизайну; права власності; умови фінансування; умови продажу; стан ринку; місце продажу; використання.

Для обґрунтування середньої ринкової вартості того чи іншого ювелірного виробу рекомендується вивчити ринок. Вивчення ювелірного ринку передбачає врахування наступних факторів [5]:

- частка ринку, контрольована даним типом виробів: обсяг продажів конкретних виробів; передбачувані втрати, які можуть бути викликані діяльністю на ринку товарів-конкурентів;
- ситуація в сфері пропозиції виробів-аналогів на ринку: загальна ємність ринку; сегментація споживачів; визначення мотивації споживачів; репутація ювелірних прикрас на ринку (якість, унікальність, інші особливості);
- канали і форми збуту (пряма доставка, торгові представники, підприємства-виробники, оптові посередники, дилери), ступінь охоплення ринку;
- ціни на ювелірні вироби.

Щоб оцінка за допомогою порівняльного підходу була достовірною, необхідно знайти кілька виробів-аналогів. При оцінці ювелірного виробу

до уваги береться головним чином наступне: метод виготовлення, проба металу, характеристики вставок ювелірних каменів (колір, прозорість, огранювання і розміри).

Дохідний підхід. В рамках дохідного підходу застосовується сукупність методів оцінки вартості ювелірного виробу, заснованих на визначенні очікуваних доходів від оцінюваного виробу протягом часу.

В останні роки в світі посилюється тенденція вкладати гроші в ювелірні прикраси з дорогоцінними каменями. Такі капіталовкладення розраховані на тривалий час, оскільки ціна на камені неухильно зростає. Інвестори зазвичай вкладають гроші в ювелірні вироби та дорогоцінне каміння, щоб захистити свої кошти від знецінення та отримати дохід, при цьому інші переваги від володіння ювелірним виробом не беруться в розрахунок.

Основні принципи, які необхідно знати і дотримуватися при інвестиціях в коштовності:

1. На відміну від більшості інших красивих речей, які люди купують і використовують (автомобілі, хутра, меблі і т.п.), дорогоцінними каменями можна користуватися без шкоди для їх вартості.

2. Історично ринок дорогоцінних каменів існував завжди. Хороші камені не схильні до тенденцій моди, вони не входять в моду і не виходять з моди.

3. Дорогоцінні камені невеликі за розмірами, тому їх легко переміщати і зберігати, вони завжди доступні власнику, і при необхідності не складе труднощів показати їх потенційному покупцеві.

4. Дорогоцінні камені не підходять для короткострокового вкладення коштів. У більшості випадків, в залежності від ціни, яка була сплачена, і темпів підвищення вартості необхідно мінімум п'ять років для того, щоб вийти на рівень беззбитковості.

5. При інвестиціях в дорогоцінні камені слід приділяти особливу увагу перевірці їх достовірності та визначення їхньої справжності, якості та істинної вартості.

6. Існує проблема ліквідності. Якщо володілець не ювелір і не професійний дилер, дуже важко швидко знайти покупця на камінь або ювелірний виріб.

Особливості оцінки ексклюзивних ювелірних виробів. Ексклюзивні ювелірні вироби відрізняються вишуканістю дизайну. Вироби такої роботи зазвичай виконуються в одному примірнику (ексклюзив), в них використовуються дорогоцінні камені найвищої якості. Експерт повинен чітко розуміти, що вироби масового виробництва коштують набагато менше виробів, виготовлених вручну, з рідкісними дорогоцінними каменями.

Ексклюзивні вироби завжди коштують дорожче ще й тому, що витрати на їх виготовлення покриваються одним споживачем, а не розподіляються між багатьма, як у випадку з виробами масового виробництва.

Торгова націнка на ексклюзивні ювелірні вироби скрізь різна і залежить від багатьох факторів, які ніколи не бувають однаковими для всіх виробників. До таких факторів можна віднести рідкість виробу, умови страхування, витрати на охорону, кредитні ризики, витрати на навчання персоналу,

надання спеціальних послуг (наприклад, виготовлення виробів за фірмовим дизайном і на замовлення), на ремонт, клієнтський супровід.

Для оцінки ювелірних виробів найбільш оптимальним є метод порівняння продажів. Джерелами інформації може бути відвідування найбільших міжнародних виставок в Об'єднаних Арабських Еміратах (м. Дубай і м. Шарджа), в Швейцарії (м. Базель), тощо або відвідування найбільших аукціонів.

Вивчаючи авторські ювелірні прикраси, можна визначити найбільш характерні риси часу його виготовлення: культуру, ціннісні орієнтації, філософські ідеї. З іншого боку, авторська ювелірна прикраса завжди висловлює конкретний художній образ. При цьому прикраса як набір елементів, поєднання різних дорогоцінних металів, каменів в різних пропорціях, ритмах, кольорі, фактурі обробки створює величезну різноманітність всередині певного естетичного ідеалу. Діапазон ціннісної характеристики цих варіантів – від бездарно-позбавлених смаку до найвищих естетично витончених зразків.

У дизайні ювелірних виробів велике значення має якісна проробка художнього образу. У процесі створення прикраси найбільшу роль відіграє стиль, який задає дизайнеру творчу програму: формує естетичний ідеал, диктує образи і силуетні форми, визначає темпи старіння прикраси. Стиль орієнтує дизайнера на переробку різноманітних ідей в єдину цілісну систему, всередині якої кожна деталь підпорядкована загальному задуму. Розроблений ювелірною фірмою стиль орієнтує споживача на уявлення про цінності тієї чи іншої колекції.

Багато відомих ювелірні компанії виробили свій стиль, який є їх візитною картою. І саме стиль фірми підвищує вартість прикрас з тієї чи іншої колекції.

Об'єднання низки ювелірних виробів в будь-яку художню систему – стиль досягається шляхом виготовлення виробів із загальними подібні ознаки (матеріали, мотиви, техніка і т.п.). Так, вироби фірм «Карт»», «Тіффані», «Вердюр» асоціюються з прикрасами, виконаними в анімалістичному стилі, де в прикрасах відображені ведмеді, пантери, ящірки з очима з смарагдів, рубінів і сафірів із химерно виконаними тілами. Фірма Гаррі Уїнстона асоціюється з величезними діамантами, а «Ван Кліф і Арпел» – з «невидимим» кріпленням дорогоцінних каменів [6].

При аналізі чинників, що впливають на формування ринкової ціни ексклюзивних ювелірних прикрас, необхідно виділити: якість, рідкість підібраних каменів, оригінальність задуму, рівень виконання, складність моделювання, новизна в технології, комплектність виробу та ім'я фірми-виробника або дизайнера прикраси.

Алгоритм визначення вартості ексклюзивного ювелірного виробу: зважування виробу; визначення складу сплаву (проби); діагностика вставок; вивчення набору клейм, супровідних документів; вивчення стильових ознак; вивчення особливостей технології, що дозволяють виявити почерк майстра або фірми-виробника; розрахунок базової вартості; визначення підвищувальних коефіцієнтів; вивчення ринку; визначення ринкової вартості ювелірного виробу.

При оцінці ексклюзивного ювелірного виробу для визначення базової вартості необхідно встановити вагу виробу, склад сплаву, з якого вона виготовлена, вартість каменів і трудовитрати на виготовлення і закріпку вставок.

До діагностики вставок треба ставитися з великою ретельністю. При оцінці особливо коштовного каміння рекомендується отримати експертний висновок в гемологічного центру України і прикласти цей висновок до звіту з оцінки. Якщо в оздобленні закріплені рідкісні, унікальні каміння, необхідно встановити їх характеристики за кольором, прозорості, якості обробки.

Для визначення орієнтовних ринкових цін на унікальні камені слід зібрати якомога більше інформації про результати торгів на міжнародних аукціонах.

При розрахунках підвищувальних коефіцієнтів рекомендується користуватися системою оцінки таких факторів: наявність документів, що дозволяють встановити фірму-виробника прикраси; наявність особливостей, що дозволяють довести авторство прикраси; оригінальність задуму; рівень виконання; складність моделювання; новаторство в технології виготовлення; комплектність виробу; типовість дизайну або обробки (характерна для фірми-виробника); рідкість закріплених каменів; унікальність каменів; рідкість для музейних колекцій; підвищений ринковий попит; високе збереження; наявність сертифікатів.

Оцінку якості виготовлення ексклюзивного виробу Н.Д. Дронова [6] пропонує проводити виходячи з наступної класифікації:

Чудова якість. Виріб є, по суті, ідеальний у всіх відносинах. Воно може бути ручної або машинної роботи. Всі поверхні повністю відполіровані. Ро-

бота, дизайн, пропорції і художнє виконання на майстерному рівні. Посадка каменів досконала. Які-небудь недоліки відсутні.

Гарна якість. Виріб може бути виготовлений будь-яким методом. Вироблено з достатньою увагою до дизайну, пропорціям і художнім виконанням. Камені ретельно оправлено. Кути лапок кріплення пропорційні або одноманітні, симетричні щодо всіх елементів. Всі відполіровані поверхні. Відсутні ознаки швів або припою. Робота на рівні майстра. Виріб майже не має недоліків.

Дуже гарна якість. Робота високої якості, можливо, на рівні майстра. Хороші дизайн і художнє виконання, правильні пропорції. Хороше полірування майже всіх поверхонь. Гарне закріплення каменів. Це вищий рівень для литих виробів, які демонструють невелику пористість або інші видимі матеріальні дефекти. Пористість повинна бути невидимою під час носіння, і основна частина часу повинна бути правильно заповнена. На цьому рівні не може бути великої пористості, заповненої або прихованою. Виріб має бути відполірований зверху, але може бути частково і знизу. Посадка каменів повинна бути надійною, а камені повинні розташовуватися на одному рівні. Допустима легка варіативність у лінійні посадки каналів, кінчиків крапанів або в обробці. Робота на рівні ремісника або добре підготовленого ювеліра, але не майстра.

Хороша якість. Можна також називати його виробничим якістю. Найбільш типово для комерційних виробів.

Висновок. Запропоновані в даній роботі алгоритми оцінки ювелірних виробів дозволяють систематизувати процедуру оцінки ювелірних виробів при проведенні судових товарознавчих експертиз.

Список літератури:

1. Логинов В.Д. Ювелирные товары и часы. Москва : Экономика, 2009. 181 с.
2. Лозовий А.І., Донцова О.С., Бобрицький С.М., Стебіх О.І. Методика визначення вартості майна : наук.-метод. видання. Харків : ХНДІСЕ, 2004. 112 с.
3. Про затвердження Національного стандарту № 1 «Загальні засади оцінки майна і майнових прав» : Постанова від 10 вересня 2003 р. № 1440 / Кабінет Міністрів України. URL: <https://zakon.rada.gov.ua/laws/show/1440-2003-%D0%BF#Text> (дата звернення: 25.03.2020).
4. Практичний посібник з оцінкою виробів з ювелірних металів і каменів: прейскуранти цін на діаманти і горіння кольорові камені. Єкатеринбург. Урал. геммол. асоціація «ЮвЕксО», 1997-2002. 284 с.
5. Ананьев С.А. Оцінка дорогоцінного каміння та виробів з них : навч. посібник. ГОУ ВПО ГУЦМіЗ. 2-е вид., Перегляд. Красноярськ, 2006. 196 с.
6. Дронова Н.Д. Що треба знати оцінювачу ювелірних виробів : довідник-енциклопедія. Москва : Известия, 2007. 376 с.

References:

1. Loginov, V.D. (2009). Yuvelirnyie tovaryi i chasy [Jewelry goods and hours]. Moskva: Ekonomika. (in Ukrainian)
2. Lozovyi, A.I., Dontsova, O.S., Bobrytskyi, S.M., & Stebikh, O.I. (2004). Metodyka vyznachennia vartosti maina [Methodology for determining the value of property: scientific and methodological publication]. Kharkiv: Hon. Prof. M.S. Bokarius Kharkiv Research Institute of Forensic Examinations. (in Ukrainian)
3. The Law of Ukraine (2003). Pro zatverdzhennia Natsionalnoho standartu # 1 «Zahalni zasady otsinky maina i mainovykh prav» [About the approval of the National Standard No. 1 "General principles of valuation of the assets and property rights"]. Kyiv: Verkhovna Rada Ukrainy. (Editorial series "The Laws of Ukraine"). Available at: <http://zakon4.rada.gov.ua/rada/show/1440-2003-n> (accessed 25 March 2020).
4. Praktichnyi posibnik z otsinkoyu virobiv z yuvelirnih metaliv i kamey: preyskuranti tsin na diamanti i gorinnya kolorovi kameni (1997-2002) [Practical grant with assessment of products from jewelry metals and cameos: price lists of the prices of diamonds and burning color stones]. Ekaterinburg. Ural. gemmol. asotsiatsiya «YuvEksO». (in Ukrainian)
5. Ananev, S.A. (2006). Otsinka dorogotsinnogo kaminnya ta virobiv z nih: navch. Posibnik. [Assessment of gemstones and products from them: Manual]. GOU VPO GUTsMIZ. 2-e vid., Pereglyad. Krasnoyarsk. (in Ukrainian)
6. Dronova, N.D. (2007). Scho treba znati otsinyuvachu yuvelirnih virobiv: dovidnik-entsiklopediya [That the appraiser of jewelry should know: Reference book encyclopedia]. Moskva: Izvestiya. (in Ukrainian)

DOI: <https://doi.org/10.32839/2304-5809/2020-3-79-40>

УДК 697.91

Москвітін А.С., Шишина М.О.

Київський національний університет будівництва і архітектури

ДОСЛІДЖЕННЯ ПОЛЯ ТЕМПЕРАТУР У ПРИМІЩЕННІ ПРИ РОБОТІ СИСТЕМ КОНДИЦІОНУВАННЯ ПРИ ЗМІННИХ ТЕПЛОВИХ НАВАНТАЖЕННЯХ ПРИМІЩЕННЯ

Анотація. Раціональне та економне використання природних ресурсів, скорочення шкідливих викидів в атмосферу та ефективне використання електричної та теплової енергії набувають виключно важливого значення у сучасному суспільстві. В рамках підвищення енергоефективності систем забезпечення мікроклімату у статті розглянуто особливості застосування систем вентиляції/кондиціонування повітря зі змінною витратою для комплексу приміщень офісного типу. Проведено комп'ютерне моделювання, за допомогою САПР SolidWorks з модулем Cosmos FlowWorks, розподілу температур в об'ємі приміщення, що при однакових внутрішніх умовах та змінних теплових навантаженнях обслуговується системами кондиціонування повітря: з постійною та змінною витратою. Отримано та проаналізовано поля температур по висоті та в плані приміщення у характерних площинах. Результати аналізу дають змогу оцінити можливість забезпечення нормативних температурних умов у приміщенні та виявити наявність застійних зон. На основі отриманих результатів надано висновки щодо ефективності застосування систем зі змінною витратою повітря.

Ключові слова: температура повітря у приміщенні, поле температур, динамічний мікроклімат, змінне теплове навантаження, витрата повітря, VAV-система, CAV-система.

Moskvitina Anna, Shyshyna Mariia

Kyiv National University of Construction and Architecture

ANALYSIS OF TEMPERATURE FIELD IN THE ROOM WITH VARIABLE THERMAL LOADS DURING THE AIR CONDITIONING SYSTEMS OPERATION

Summary. As effectively and efficiently as possible usage of natural resources, reduction of harmful emissions into the atmosphere and efficient use of electric and thermal energy become extremely important in the modern society. Ventilation and air-conditioning systems are an essential element to create standard internal environment conditions for both people and process flow. Within the framework of improving energy efficiency of artificial microclimate's system, special aspects of the variable air volume ventilation/air conditioning systems usage in business premises are reviewed in the article. The general air heat balance in the office facilities with respect to heat gains from different sources (office personnel, office equipment and hardware, artificial lighting, solar radiation income) is analyzed and the dependence between the temperature in the working area and the excess heat in room (taking into account the air exchange efficiency) is determined. The computer CFD modeling (Computational Fluid Dynamics) allowing to predict the distribution of temperatures in the room volume is carried out: this has similar internal conditions and variable thermal loads during CAV (Constant Air Volume) and VAV (Variable Air Volume) air conditioning system operation. Modeling was performed using SolidWorks, a solid modeling computer-aided design (CAD) and computer-aided engineering (CAE) computer program by SolidWorks Flow Simulation add, a general parametric flow simulation tool using the Finite Volume Method (FVM). Temperature fields in characteristic cross-sections in height and in plan have been obtained and specified. The results of the analysis allows to evaluate the normative indoor temperature conditions provision and the presence and location of stagnant areas. Organizational and technical measures aiming to reduce their size or to make their formation impossible are proposed. Based on the obtained results, the conclusions concerning the effective usage of variable air volume air conditioning systems are given. It means, that the adaptation of the ventilation / air conditioning system to actual needs can significantly reduce the energy consumption.

Keywords: indoor temperature, temperature field, dynamic microclimate, variable thermal load, air flow, VAV-system, CAV-system.

Постановка проблеми. В сучасному світі люди перебувають на робочому місці значну кількість часу. Для підтримки високого рівня продуктивності та гарного самопочуття дуже важливо, щоб у робочому просторі підтримувалися нормовані параметри внутрішнього повітряного середовища. Розумова праця, як довели дослідження, найбільш продуктивна при температурі 22...24°C. У той же час, при нестачі повітрообміну в кабінеті для кількох людей повітря нерідко прогрівається до 30°C. При одночасному підвищенні рівня вологості і дефіциті кисню це призводить до швидкої втоми співробітників. Завдяки правильно функціонуючій вентиляції, підвищиться ефективність використання робочого часу, комфорт для працівників і відвідувачів.

Унаслідок високих тепловтрат, зумовлених природною вентиляцією, і необхідності отримання значного обсягу чистого повітря у великих офісних будівлях і ділових центрах раціональніше забезпечувати організацію повітрообміну механічними системами. Але системи, в яких відбувається тепловологісна обробка повітря, є одними із значних споживачів енергоресурсів в Україні. Енергоаудит таких будівель показав, що системи вентиляції та кондиціонування повітря споживають до 50% енергоресурсів від загальної їх кількості в громадських будівлях. Угода про асоціацію з ЄС висуває ряд вимог щодо зменшення рівня споживання енергетичних ресурсів, у зв'язку з чим прийнято, оновлено та адаптовано ряд законодавчих актів [1; 2]. Разом з цим по-

требує вирішення проблема викидів парникових газів і забруднювальних речовин у атмосферне повітря. Підвищення енергоефективності будівель і споруд, а також питання використання акумулювання енергії з метою її подальшого використання для теплопо-, холодопостачання [3] – основний шлях вирішення вищевказаних питань. Наприклад, при визначенні необхідного повітрообміну і, відповідно, кількості теплоти/холоду, необхідної для тепловологоснісної обробки повітря за певний проміжок часу, потрібно враховувати нестационарний режим надходження теплоти за рахунок сонячної радіації через світлопрозорі та масивні огороження. Таким чином, сучасні системи інженерного забезпечення будівель і споруд із систем зі стаціонарними режимами експлуатації перетворюються в системи, що активно регулюються.

Аналіз попередніх досліджень. В нормативних документах [4; 5] основну увагу щодо енергозбереження в системах вентиляції та кондиціонування повітря акцентують на утилізації використаної теплоти/ холоду, а не на зниженні енергозатрат в цих системах. Однак, дослідження, проведені Банном Р., Позіним Г. М., Джеджулою В.В. та Сотникоим А.Г. [6–10], показали, що при застосуванні системи вентиляції/ кондиціонування зі змінною витратою повітря (VAV-система) на об'єктах, де в різний час доби наповнюваність людьми може бути від 0 до 100% та враховується можливість пофасадного регулювання, річну енергопотребу на обробку повітря можна знизити приблизно в 2 рази за рахунок зменшення кількості повітря, яке обробляється.

Виділення невирішених раніше частин загальної проблеми. Численні дослідження, присвячені аналізу роботи VAV-систем, в основному ставили за мету визначення економічного ефекту від роботи VAV-систем у порівнянні з системами з постійною витратою повітря (CAV – системи). Достатньої уваги щодо впливу їх роботи на забезпечення рівномірності заданих параметрів повітряного середовища робочої зони, водночас, не приділялося.

Формулювання цілей статті. Дана робота присвячена дослідженню температурних полів шляхом математичного моделювання роботи CAV- та VAV-систем засобами SolidWorks FlowSimulation, інтерфейсу SolidWorks API.

Виклад основного матеріалу дослідження. Однією з особливостей приміщень офісного типу є постійний рух людей в межах приміщень. Це викликає постійні зміни теплового режиму приміщення, що у поєднанні з добовою амплітудою коливання температури зовнішнього повітря та змінним потоком сонячної радіації дає суттєву різницю у тепловому навантаженні протягом робочого часу [8; 9]. Управління системою вентиляції слід здійснювати за фактичними потребами.

Запишемо тепло-повітряний баланс приміщення у загальному вигляді:

$$G_{\text{пов.}} \cdot c_{\text{пов.}} \cdot t_{\text{in}} + \Delta Q = G_{\text{пов.}} \cdot c_{\text{пов.}} \cdot t_p, \quad (1)$$

де $G_{\text{пов.}}$ – кількість повітря, що подається та видаляється з приміщення, кг/год.;

$c_{\text{пов.}}$ – теплоємність повітря, $c_{\text{пов.}} = 1,005$ кДж/(кг · °С);

t_{in} – температура припливного повітря, °С;

ΔQ – теплонадлишки в приміщенні, Вт;

t_p – температура повітря, що видаляється, °С.

Для приміщень офісного типу в теплий період року теплонадлишки ΔQ дорівнюють:

$$\Delta Q = q_{\text{люд.}} \cdot n_{\text{люд.}} + q_{\text{об.}} \cdot n_{\text{об.}} + \Sigma(q_{\text{с.р.}} \cdot F_{\text{о.к.}}) + Q_{\text{шт.осв.}}, \quad (2)$$

де $q_{\text{люд.}}$ – питома виділення теплоти однією людиною, Вт/люд.;

$n_{\text{люд.}}$ – кількість осіб у приміщенні, люд.;

$q_{\text{об.}}$ – питома виділення теплоти однією одиницею офісного обладнання, Вт/од.;

$n_{\text{об.}}$ – кількість одиниць обладнання, од.;

$\Sigma(q_{\text{с.р.}} \cdot F_{\text{о.к.}})$ – теплонадлишки за рахунок сонячної радіації через світлопрозорі та масивні огорожуючі конструкції;

$Q_{\text{шт.осв.}}$ – теплонадлишки від штучного освітлення, Вт.

Температуру видаляемого повітря t_p можна виразити з відомої залежності [10]:

$$K_l = \frac{t_p - t_{\text{in}}}{t_{\text{wz}} - t_{\text{in}}}, \quad (3)$$

де t_{wz} – температура повітря в робочій зоні, °С; K_l – коефіцієнт ефективності повітрообміну, який являє собою безрозмірний симплекс та зв'язує різні температури повітря (t_{wz} , t_{in} , t_p) у приміщенні.

Шляхом математичних перетворень виразу (3) отримаємо:

$$t_p = t_{\text{in}} + K_l (t_{\text{wz}} - t_{\text{in}}). \quad (4)$$

З урахуванням (2) і (4) рівняння балансу (1) приймає вигляд:

$$\frac{q_{\text{люд.}} \cdot n_{\text{люд.}} + q_{\text{об.}} \cdot n_{\text{об.}} + \Sigma(q_{\text{с.р.}} \cdot F_{\text{о.к.}}) + Q_{\text{шт.осв.}}}{G_{\text{пов.}} \cdot c_{\text{пов.}}} = K_l (t_{\text{wz}} - t_{\text{in}}). \quad (5)$$

З залежності (5) виразимо температуру робочої зони:

$$t_{\text{wz}} = \frac{q_{\text{люд.}} \cdot n_{\text{люд.}} + q_{\text{об.}} \cdot n_{\text{об.}} + \Sigma(q_{\text{с.р.}} \cdot F_{\text{о.к.}}) + Q_{\text{шт.осв.}}}{G_{\text{пов.}} \cdot c_{\text{пов.}}} \cdot \frac{1}{c_{\text{пов.}} \cdot K_l} + t_{\text{in}}. \quad (6)$$

Проаналізувавши вираз (6) можна зробити висновок, що множник $\frac{1}{c_{\text{пов.}} \cdot K_l} = \text{const}$, оскільки коефіцієнт K_l є постійною величиною, яка залежить тільки від способу організації повітрообміну [10], а t_{in} залишається незмінним, виходячи з розрахунку повітророзподілення. Тобто, вираз (6) відображає залежність температури повітря у робочій зоні від теплонадлишків у приміщенні та витрати припливного повітря.

Для аналізу розподілу температурних полів у робочій зоні спроектовано тривимірну геометричну модель офісу площею 6,9 м² та висотою 3,5 м, площа застосування 6,3 м², в якому працюють 3 людини (див. рис. 1, 2). Температура робочої зони прийнята $t_{\text{wz}} = 24^\circ\text{C}$, температура повітря, яке подається в приміщення – $t_{\text{in}} = 20^\circ\text{C}$. Враховуємо вплив сонячної інфільтрації через скління і тепловідведення від людей та офісної техніки на повітрообмін в приміщенні. У програмному середовищі SolidWorks Flow Simulation (COSMOSFloWorks) [11] змодельовано розподіл температур у приміщенні офісу при роботі систем кондиціонування повітря з постійною витратою та змінною витратами і різних теплонадлишках.

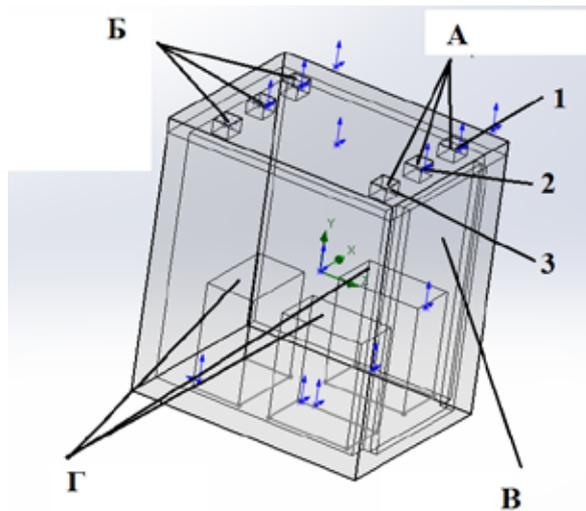

А – отвори приточного повітря;
 Б – отвори витяжного повітря;
 В – вікно;
 Г – робочі місця з комп'ютерами;
 1, 2, 3 – нумерація отворів.

Рис. 1. Модель офісного приміщення (варіант 1, 3)

Джерело: розроблено авторами

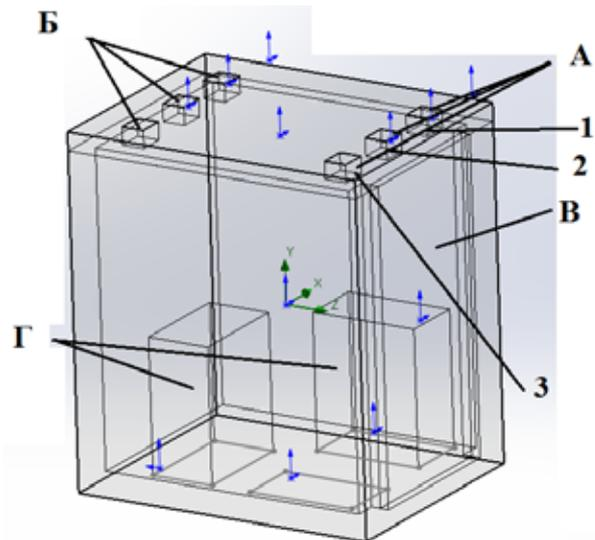

А – отвори приточного повітря;
 Б – отвори витяжного повітря;
 В – вікно;
 Г – робочі місця з комп'ютерами;
 1, 2, 3 – нумерація отворів.

Рис. 2. Модель офісного приміщення (варіант 2)

Джерело: розроблено авторами

Розглянемо перший варіант роботи систем (модель приміщення зображена на рис. 1) – максимальна витрата повітря при максимальних теплонадлишках. Сумарні теплонадлишки становлять – 2178 Вт, і включають в себе пікові теплонадходження від сонячної радіації в період з 13 до 14 годин та від трьох працівників. Згідно з розрахунками витрата повітря на асиміляцію теплонадлишків при даних умовах становить 1161 м³/год. Ця витрата є розрахунковою для САУ-системи кондиціонування повітря. Оскільки при такому варіанті системи кондиціонування повітря з постійною та змінною витратами повітря будуть працювати з однаковими параметрами, то доцільно здійснити одне загальне моделювання процесу повітрообміну.

При другому варіанті теплонадлишки становлять 1290 Вт і включають в себе теплонадходження від сонячної радіації в період з 9 до 10 години ранку та від двох працівників. При таких умовах повітрообмін системи кондиціонування повітря з постійною витратою становить 1161 м³/год., а зі змінною витратою – 690 м³/год. Модель приміщення зображена на рис. 2.

При третьому варіанті теплонадлишки становлять – 870 Вт і враховують тільки теплонадходження від трьох працюючих та офісного обладнання при відсутності прямої сонячної радіації (хмарна погода), модель приміщення зображена на рис. 1. Для системи кондиціонування з постійною витратою повітря кількість повітря залишається не змінною – 1161 м³/год., а для системи кондиціонування повітря зі змінною витратою – 420 м³/год.

Результати математичного моделювання зведено в табл. 1.

Аналізуючи результати моделювання (рис. 3–22), можна зробити висновок, що при режимі роботи, який описаний в варіанті 1,

температура в робочій зоні в основному знаходиться в допустимих межах [4]: 23,5-24,5°C. Водночас є зона з температурою 22°C, яка знаходиться під повітророзподільником, та є застійна зона, яка утворюється в межах робочого місця ($t > 24^\circ\text{C}$). При роботі системи кондиціонування повітря з постійною витратою, описаної у варіанті 2, видно, що температура в робочій зоні змінюється в діапазоні 21-23°C. Як наслідок виникають зони переохолодження, що може викликати локальний тепловий дискомфорт. А при роботі системи кондиціонування зі змінною витратою повітря в умовах, описаних у варіанті 2, при менших теплонадлишках й меншій витраті повітря, температура повітря в робочій зоні знаходиться в межах 23,3-24,1°C. Зона переохолодження – 21,8°C – знаходиться в зоні розміщення повітророзподільника. При хмарній погоді, коли майже відсутні теплонадходження від сонячної радіації, а враховується тільки виділення теплоти працюючими людьми та офісним обладнанням, робота системи з постійною витратою змодельована у варіанті 3. Відповідно, температура в робочій зоні знаходиться в діапазоні 21,0-22,2°C, при розрахунковій температурі робочої зони – 24°C. Так само, як і при роботі системи з постійною витратою у варіанті 2, виникають зони переохолодження і відхилення від заданих параметрів мікроклімату. Застосування при цих умовах (варіант 3) систем кондиціонування зі змінною витратою забезпечує температуру повітря в робочій зоні в межах 23,3-24,8°C, але зона підвищеної температури ($t > 24^\circ\text{C}$) знаходиться вище на 0,2 м від рівня підлоги, що не викликає значного теплового дискомфорту.

Загалом при роботі систем як з постійною, так і змінною витратою повітря у приміщенні можуть виникати зони з підвищеною температурою

Таблиця 1

Результати математичного моделювання розподілу температур у приміщенні при роботі CAV і VAV систем в характерних розрізах

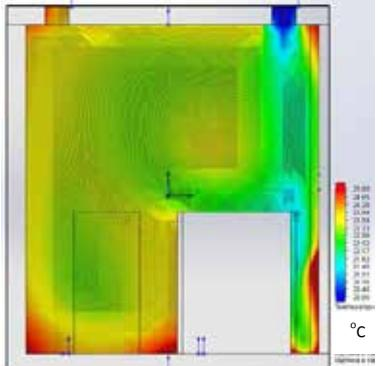
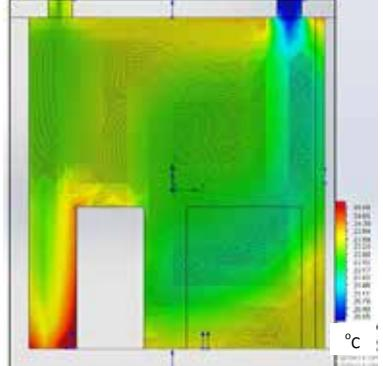
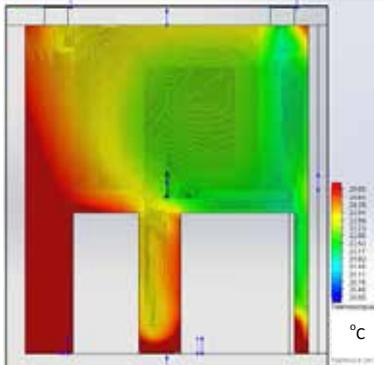
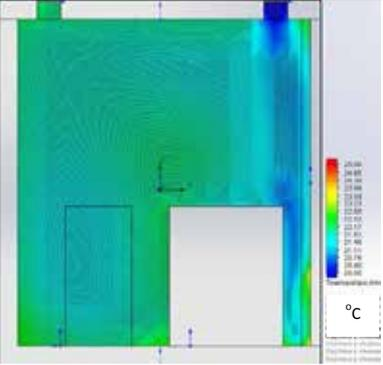
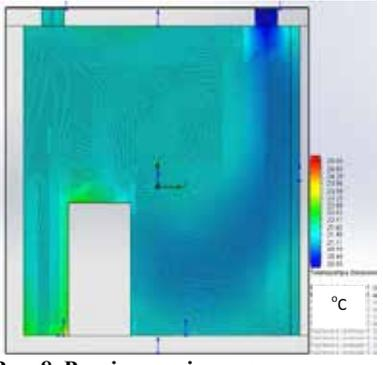
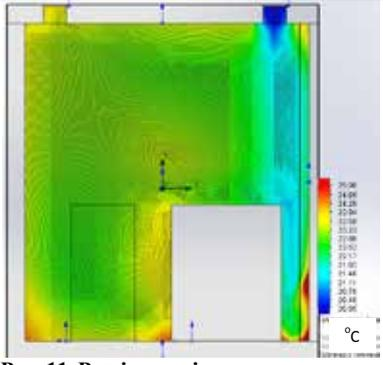
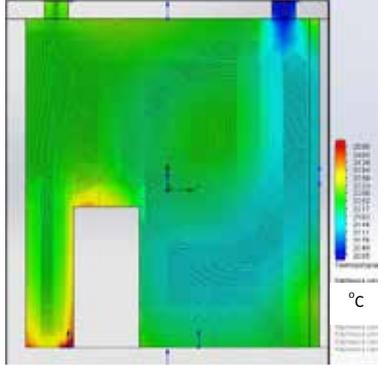
№	CAV-система	VAV-система
Варіант 1	<p data-bbox="598 331 774 358">2</p>  <p data-bbox="411 734 805 786">Рис. 3. Розріз приміщення по отворам 1-1</p>	<p data-bbox="1013 331 1189 358">3</p>  <p data-bbox="826 734 1220 786">Рис. 4. Розріз приміщення по отворам 2-2</p>
Варіант 1	 <p data-bbox="411 1167 805 1218">Рис. 5. Розріз приміщення по отворам 3-3</p>	 <p data-bbox="826 1167 1220 1218">Рис. 6. Розріз паралельно підлозі, на висоті 1,0 м</p>
Варіант 2	 <p data-bbox="411 1603 805 1655">Рис. 7. Розріз приміщення по отворам 1-1</p>  <p data-bbox="411 1995 805 2047">Рис. 8. Розріз приміщення по отворам 2-2</p>	 <p data-bbox="826 1603 1220 1655">Рис. 11. Розріз приміщення по отворам 1-1</p>  <p data-bbox="826 1995 1220 2047">Рис. 12. Розріз приміщення по отворам 2-2</p>

Продовження таблиці 1

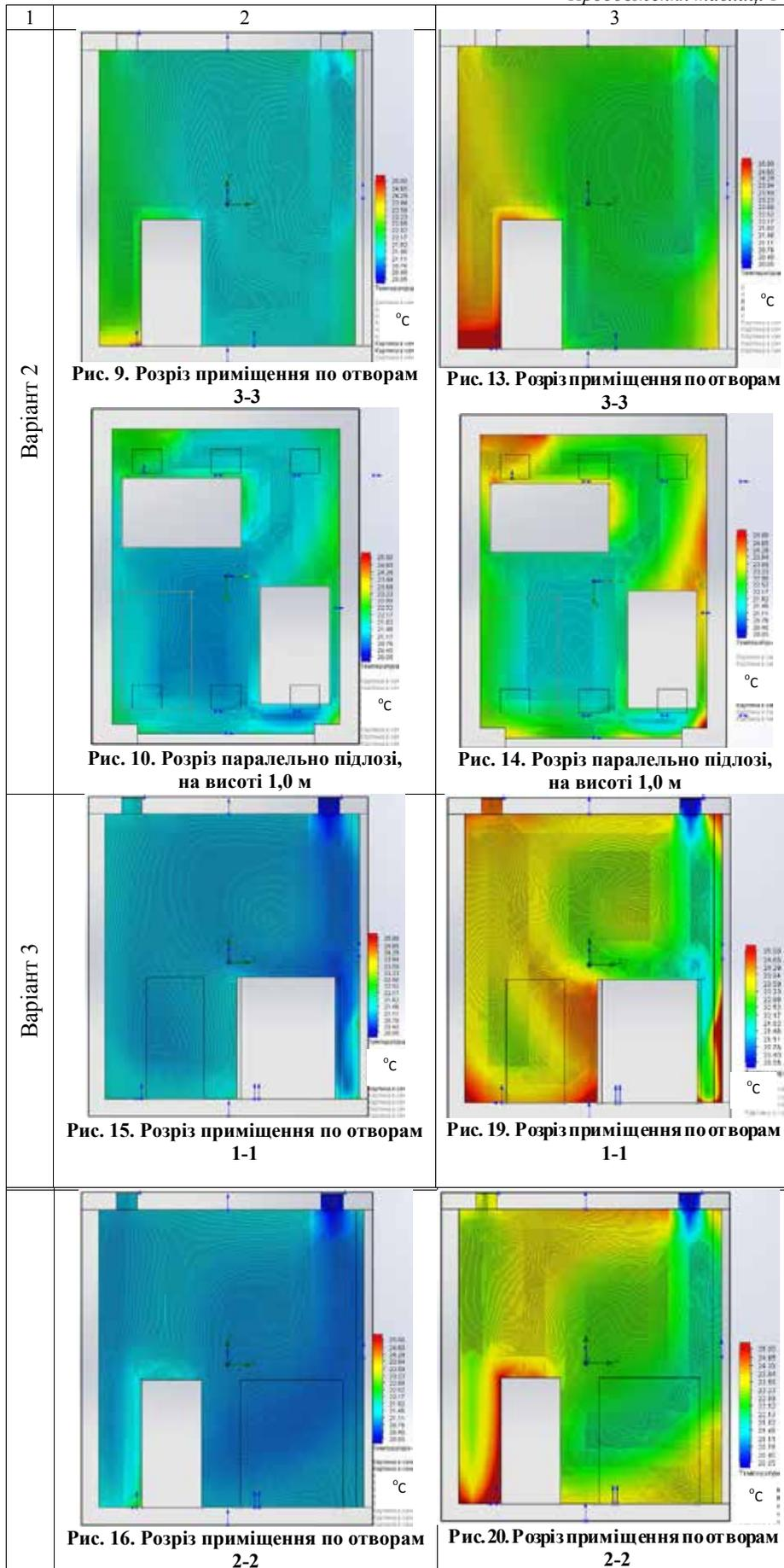

Закінчення таблиці 1

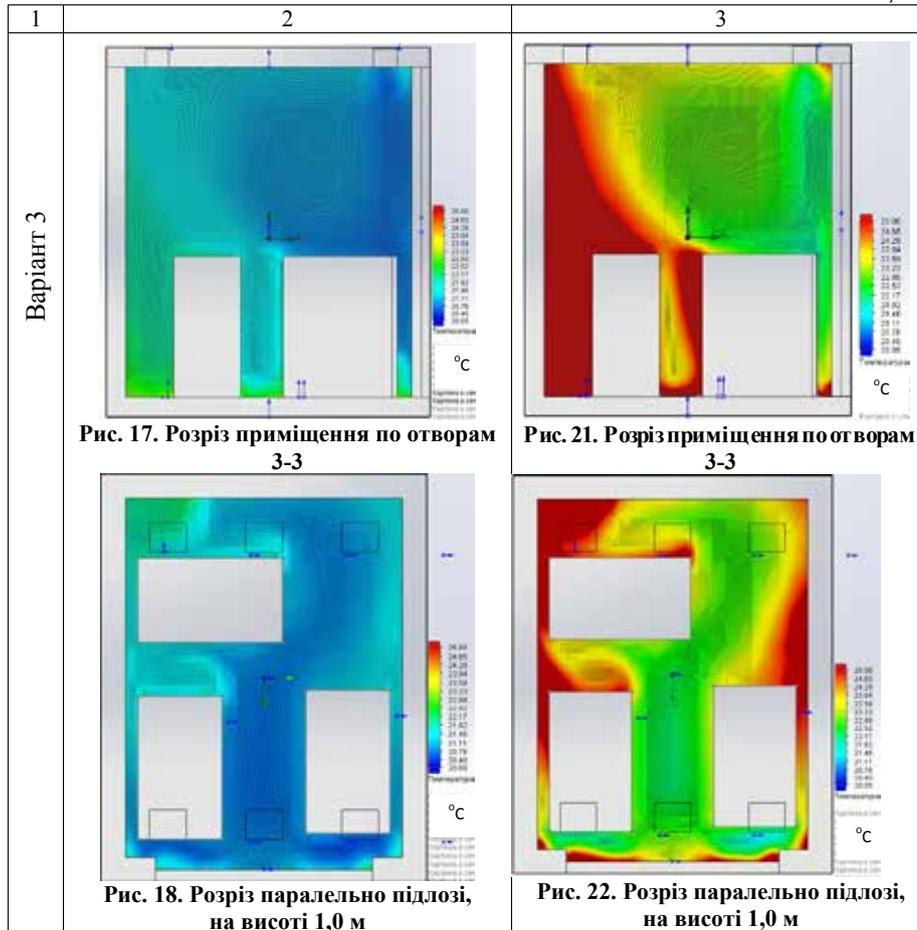

Джерело: розроблено авторами

повітря – так звані застійні зони. Їх утворення пов'язане з об'ємно-планувальними рішеннями, розміщенням меблів та робочих місць у приміщенні, а також з обраною схемою організації повітрообміну у приміщенні та конструкціями повітророзподільних пристроїв. Як видно з результатів моделювання, при організації повітрообміну за схемою «зверху-вверх», застійні зони утворюються біля стін за робочими місцями, а найбільша – у куті за робочим столом, над яким розміщені витяжні отвори. Для запобігання утворення таких зон рекомендовано:

- 1) не розміщувати робочі місця під витяжними отворами;
- 2) подачу повітря виконувати вздовж будівельних конструкцій настилаючими струминами;
- 3) розташовувати повітророзподільники для подачі повітря рівномірно по площі приміщення.

Висновки з даного дослідження і перспективи подальшого розвитку в цьому напрямку. Система кондиціонування повітря зі змінною витратою більш ефективна для забезпечення параметрів мікроклімату в офісних приміщеннях, оскільки теплонадходження динамічні впродовж робочого дня, і це потребує постійної реакції системи. Серед переваг застосування сис-

тем зі змінною витратою повітря можна виділити наступні:

- 1) зниження розрахункової витрати багатозональних систем;
- 2) зниження загальної холодопродуктивності установок. При якісному регулюванні в системах кондиціонування повітря, тобто зміні температури повітря, що подається в приміщення, розрахункове навантаження на систему холодопостачання визначається як сума максимальних навантажень протягом доби без урахування різниці максимумів у часі. При застосуванні кількісного регулювання, тобто зміні витрати повітря, що подається в приміщення, розрахункове навантаження на систему холодопостачання розраховується, як найбільше значення з сумарних погодинних навантажень. Це може суттєво скоротити капітальні та експлуатаційні затрати на систему в цілому та холодильне обладнання і вивільнити площі, які слід корисно використати для інших потреб.

Перспективою подальшого дослідження є визначення економічного ефекту від застосування систем зі змінною витратою повітря та дослідження ефективності організації повітрообміну для таких систем.

Список літератури:

1. ДСТУ ISO 50001:2014 Енергозбереження. Системи енергетичного менеджменту. Вимоги та настанова щодо використання (ISO 50001:2011, IDT). Київ, 2015. 19 с.
2. Про енергетичну ефективність будівель : Закон України від 22.06.2017 р. №2118-VIII / Верховна Рада України. URL: <http://zakon.rada.gov.ua/laws/show/2118-19> (дата звернення: 11.06.2019).
3. Любарець О.П., Москвітін А.С. Вибір форми і розрахунок об'єму сезонного теплоакумулятора. *Вентиляція, освітлення та теплозапобігання*. 2016. № 20. С. 24–38.
4. ДБН В.2.5-67: 2013. Опалення, вентиляція та кондиціонування. Київ, 2013. 149 с.
5. ДСТУ Б А. 3.2 – 12: 2009. Системи вентиляційні. Загальні вимоги. Київ, 2010. 8 с.
6. Примеры и правила проектирования систем вентиляции с переменным расходом воздуха (VAV-систем). Москва : Breezart, 2013. 13 с.
7. R. Bunn. Системы кондиционирования воздуха, предпочитаемые инвесторами. *АВОК*. 2001. № 5. С. 16–29.
8. Сотников А.Г. Системы кондиционирования и вентиляции с переменным расходом воздуха. Ленинград, 1984. 148 с.
9. Дзеджула В.В. Системи вентиляції зі змінною витратою повітря: особливості проектування та експлуатації. *Сучасні технології, матеріали і конструкції в будівництві*. 2017. Том 22, № 1. С. 106–111.
10. Позин Г.М. О точности определения коэффициента воздухообмена. *Вестник МГСУ*. 2011. № 7. С. 319–325.
11. Алямовский А.А. SolidWorks Simulation. Как решать практические задачи. Санкт-Петербург, 2012. 445 с.

References:

1. DSTU ISO 50001:2014 Enerhozberezhennya. Systemy enerhetychnoho menedzhmentu. Vymohy ta nastanova shchodo vykorystannya (ISO 50001:2011, IDT) [ISO 50001:2011 Energy management systems — Requirements with guidance for use]. Kyiv: Mineconomic Transport of Ukraine, 2015, 19 p. (in Ukrainian)
2. Pro enerhetychnu efektyvnist' budivel': Zakon Ukrayiny vid 22.06.2017 r. №2118-VIII / Verkhovna Rada Ukrayiny. URL: <http://zakon.rada.gov.ua/laws/show/2118-19> (data zvernennya: 11.06.2019) [On the energy efficiency of buildings: Law of Ukraine dated 22.06.2017 №2188-VIII / The Verkhovna Rada of Ukraine].
3. Liubarets, O., & Moskvitina, A. (2016). Vybir formy i rozrakhunok obyemu sezonnoho akumulatora teplyoty. [The choice of form and volume calculation of seasonal heat accumulator]. *Ventilation, lighting and heat supply*, vol. 20, pp. 24–38.
4. Opalennya, ventylyatsiya ta kondytsionuvannya: DBN V.2.5-67:2013 [Heating, ventilation and conditioning]. Kyiv: State Enterprise "Ukrainbudinform" Minregion of Ukraine, 2013, 149 p.
5. Systemy ventylyatsiy. Zahal'ni vymohy: DSTU B A. 3.2 – 12: 2009 [Ventilation systems.General requirements]. Kyiv: Minrehionbud of Ukraine, 2010, 8 p.
6. Breezart (2013). *Prymery y pravyla proektyrovannya system ventylyatsyy s peremennym rashodom vozdukh (VAV-system)* [Examples and rules for the design of ventilation systems with variable air flow (VAV-systems)]. Moscow: Breezart. (in Russian)
7. Bunn, R. (2001). Systemy kondytsyonirovaniya vozdukh, predpochytaemye ynvestoramy [Air conditioning systems preferred by investors]. *AVOK*, vol. 5, pp. 16–29.
8. Sotnykov, A.H. (1984). *Systemy kondytsyonirovaniya y ventylyatsyy s peremennym rashodom vozdukh* [Air-conditioning and ventilation systems with variable air flow]. Leningrad: Stroyzdat. (in Russian)
9. Dzhedzhula, V.V. (2017). Systemy ventylyatsiyi zi zminnoyu vytratoyu povitrya: osoblyvosti proektuvannya ta ekspluatatsiyi [Ventilation systems with variable air flow: features of design and operation]. *Modern technologies, materials and constructions in building*, vol. 22, no. 1, pp. 106–111.
10. Pozyn, H.M. (2011). O tochnosti opredeleniya koefytsyenta vozdukhoobmena [On the accuracy of determining the coefficient of air exchange]. *Vestnik MGSU*, vol. 7, pp. 319–325.
11. Alyamovskiy, A.A. (2012). *SolidWorks Simulation. Kak reshat' prakticheskiye zadachi* [SolidWorks Simulation. How to solve practical problems]. St. Petersburg: BHV-Petersburg. (in Russian)

DOI: <https://doi.org/10.32839/2304-5809/2020-3-79-41>

УДК 697.329

Москвітін А.С.

Київський національний університет будівництва і архітектури

АНАЛІТИЧНА МОДЕЛЬ СИСТЕМИ ТЕПЛОПОСТАЧАННЯ З ГЕЛІОКОЛЕКТОРАМИ ТА АКУМУЛЯТОРОМ ТЕПЛОТИ

Анотація. Одним з ефективних та широко розповсюджених способів отримання теплоти є перетворення сонячного випромінювання, яке падає на поверхню Землі. Але, у зв'язку з тим, що період опалення у холодний період року зміщений на 180 діб відносно періоду найбільш інтенсивної сонячної інсоляції, виникає необхідність акумулювання сонячної теплоти. Застосування сезонного акумулятора теплоти, для зберігання теплоти на короткостроковий або довгостроковий період часу, дозволяє підвищити ефективність роботи та надійність геліосистем та теплових насосів для теплопостачання навіть за несприятливих кліматичних умов. Використання сезонних теплових акумуляторів для теплопостачання споживачів неможливе без визначення їх оптимальних конструкцій та режимів експлуатації на основі яких розробляються технічні проекти їх будівництва, а також без техніко-економічного обґрунтування ефективності зазначених проектів. В даній статті наведено аналітичну модель, яка описує двоконтурну геліосистему з баком ГВП, водяною буферною ємністю для систем опалення та ГВП і сезонним акумулятором теплоти. Розглядаються нестационарні умови роботи геліосистеми з визначенням миттєвої теплової продуктивності і температури теплоносіїв протягом заданих діб, а також режим роботи системи.

Ключові слова: сезонне акумулювання теплоти, теплоємнісний акумулятор теплоти, теплоакumuлюючий матеріал, системи опалення та ГВП.

Moskvitina Anna

Kyiv National University of Construction and Architecture

ANALYTICAL MODEL OF HEAT SUPPLY SYSTEM WITH GELIO COLLECTORS AND HEAT ACCUMULATOR

Summary. One of the effective and widespread methods for generating heat is the conversion of solar radiation, which falls on the surface of the Earth. But, due to the fact that the heating period in the cold period is shifted by 180 days relative to the period of the most intense solar insolation, there is a need for the accumulation of solar heat. The use of a seasonal heat accumulator for storing heat for a short or long period of time can improve the efficiency and reliability of solar systems for heat supply even in adverse climatic conditions. Therefore, the goal is to create environmentally friendly, energy-saving heat supply systems using solar energy based on a seasonal heat accumulator. The use of seasonal heat accumulators for heat supply to consumers is impossible without determining their optimal designs and operating modes on the basis of which technical projects for their construction are developed, as well as without a feasibility study of the effectiveness of these projects. The aforementioned requires the possession of scientifically sound methods and calculation methods for the main technical and operational parameters of autonomous heat supply systems with seasonal accumulators and the ability to evaluate the economic efficiency of using the noted systems based on these parameters. Moreover, the technical parameters of heat supply systems mean: its heat output, heat output of individual energy sources (peak boilers, heat pumps, seasonal accumulator), overall dimensions of the heat accumulator. Under operational conditions – the amount of heat that is produced by one or another source of energy, the amount of electricity consumed in this case, the dynamics of the temperature of the heat-accumulating material over time, the required flow rate of the intermediate heat carrier, the heat loss of the battery, the operating life and thermal power of the energy sources that are used for “charging” underground heat accumulator. The article presents an analytical model of a dual-circuit solar heating system with a hot water tank, a buffer water tank for the heating system and a seasonal heat accumulator. The unsteady conditions of the solar system with the determination of instantaneous thermal productivity and temperature of the coolant for a given day are considered. The system of differential equations of unsteady heat transfer described in the article is solved numerically by the finite difference method. The analytical model, which contains the induced relations, makes it possible to study the processes of unsteady energy conversion in a solar system with a heat accumulator under various boundary conditions. The article describes the mode of operation of an autonomous heat supply system with a solar system and a heat accumulator.

Keywords: seasonal heat accumulator, the construction of seasonal heat accumulator, heat storage material, combined heat accumulator, heat accumulator operating mode.

Постановка проблеми. Необхідність акумулювання теплоти при сонячному теплопостачанні обумовлена значною нерівномірністю надходження сонячної радіації та її тепло споживання протягом доби та року. Враховуючи те, що в холодний період року надходження сонячної радіації мінімальне, а теплоспоживання максимальне, доцільно розглянути можливість акумулювання теплової енергії від сонячних ко-

лекторів (СК) влітку з метою її подальшого використання для теплопостачання в перехідний та опалювальний періоди. Запас енергії в акумуляторі може бути розрахований на кілька годин, діб, місяців або опалювальний період – при сезонному акумулюванні. У цілому ж застосування міжсезонного акумулятора теплоти (АТ) зможе підвищити енергонезалежність та ефективність теплопостачання при використанні геліосистем

та надлишкової теплоти в теплий період року від когенераційних установок та ТЕЦ.

Можливі такі режими роботи теплоаккумуляторних систем з геліоколекторами:

1) Покриття навантаження опалення та ГВП (режим теплопостачання);

2) Покриття навантаження тільки ГВП протягом усього року;

3) Покриття навантаження тільки ГВП в неопалювальний період.

Перші два режими передбачають використання геліосистеми з двоконтурною схемою, коли в грійчому контурі циркулює теплоносія (наприклад, етиленгліколь), а тепло в акумулятор теплоти відводиться через теплообмінник. Для розрахунку параметрів геліосистеми застосовується так званий f-метод, що враховує кліматичні параметри місцевості: значення сумарної і розсіяної сонячної радіації за місяць на горизонтальну поверхню і середньомісячну температуру повітря [1].

Аналіз попередніх досліджень. Відомі дослідження Накорчевського А.І., Примака А.І., Беляєвої Т.Г., Забарного Г.М. присвячені ґрунтовим акумуляторам без теплової ізоляції [2]. Їх ефективність невисока – має місце значна втрата енергії. Тому існує необхідність в розробці методу дослідження роботи сезонних акумуляторів з твердим та рідким теплоаккумуляюючим матеріалом (ТАМ), вкритим тепловою ізоляцією [3].

Виділення невирішених раніше частин загальної проблеми. Недолік відомостей про роботу сезонних акумуляторів не дозволяє коректно проектувати повністю автономні геліосистеми, які не потребують дублюючих джерел тепла, що призводить до подорожчання проекту [4].

Формулювання цілей статті. Використання сезонних теплових акумуляторів для теплопостачання споживачів неможливе без визначення їх оптимальних конструкцій та режимів експлуатації на основі яких розробляються технічні проекти їх будівництва, а також без техніко-економічного обґрунтування ефективності зазначених проектів. Вказане потребує володіння науково обґрунтованими методами та методиками розрахунків основних технічних та експлуатаційних параметрів автономних систем теплопостачання з сезонними акумуляторами теплоти і вміння оцінювати на основі цих параметрів економічну ефективність використання зазначених систем.

При цьому під технічними параметрами системи теплопостачання розуміються: її теплова потужність, теплова потужність окремих енергоджерел (пікових котлів, теплових насосів, сезонного акумулятора), габаритні розміри акумулятора теплоти та непродуктивні тепловтрати при зберіганні енергії. Під експлуатаційними – кількість теплоти, що виробляється тим чи іншим джерелом енергії, кількість споживаємої при цьому електроенергії, динаміка зміни у часі температури ТАМ, необхідні витрати проміжного теплоносія, тепловтрати акумулятора, терміни експлуатації та теплова потужність джерел енергії, які використовуються для "зарядки" підземного акумулятора теплоти.

Виклад основного матеріалу дослідження. Аналітична модель для дослідження описує двоконтурну систему теплоакмуляції з геліоко-

лекторами, з баком ГВП, водяною буферною ємністю для системи опалення (рис. 1). Розглядаються нестационарні умови роботи геліосистеми з визначенням миттєвої теплової продуктивності і температури теплоносіїв протягом заданих діб.

Максимальна миттєва інтенсивність опромінення горизонтальної поверхні визначається [5; 7]:

$$N_r^{\max} = \frac{H_r(n_m) \cdot 10^3}{N(1,707 + \frac{50}{365-n})}, \text{ Вт} / \text{ м}^2, \quad (1)$$

де $H_r(n_m)$ – питомий середньозважений тепловий потік денного опромінення горизонтальної поверхні, МДж/(м² · день); N – тривалість дня; n – номер дня в році.

Миттєва інтенсивність опромінення горизонтальної поверхні в припущенні синусоїдального закону її зміни протягом дня [5, 7]:

$$H_r = N_r^{\max} \sin\left(\frac{\pi t'}{N}\right) \frac{1}{1 + (20370 - 1226N) \exp(-t')}, \text{ Вт} / \text{ м}^2, \quad (2)$$

де t' – тривалість періоду від сходу сонця до поточного часу, $t' = t - t_{\text{cx}}$; t – поточний час; t_{cx} – час сходу сонця, $t_{\text{cx}} = 12,27 - 0,52 N$.

Для температури повітря отримані розрахункові співвідношення на основі емпіричних даних [6; 7]:

– при $t_{\text{cx}} > t > t_{\text{зах}}$

$$T_a = X + \frac{Y}{\text{tg}\varphi} \left[\frac{1,507N - 3,14t + 45,03 + 0,0258n - 9,345 \cdot 10^{-5} n^2}{N} \right], \quad (3)$$

де $t_{\text{зах}}$ – час заходу сонця, $t_{\text{зах}} = t_{\text{cx}} + N$; φ – широта місцевості;

$$X = 2,884 \cdot 10^{-8} \cdot n^4 - 2,2845 \cdot 10^{-5} \cdot n^3 + 5,18 \cdot 10^{-3} \cdot n^2 - 0,2508 \cdot n + 0,0751;$$

$$Y = 0,1792 + 0,044 \cdot n - 1,217 \cdot 10^{-4} \cdot n^2$$

– при $24 > t > t_{\text{зах}}$

$$T_a = T_{\text{зах}} - \frac{T_{\text{зах}} - T_{\text{cx}}}{24 - N} (t - t_{\text{зах}}), \quad (4)$$

– при $0 < t < t_{\text{cx}}$

$$T_a = T_{\text{зах}} - (t + 24 - t_{\text{зах}}) \frac{T_{\text{зах}} - T_{\text{cx}}}{24 - N}, \quad (5)$$

де T_{cx} і $T_{\text{зах}}$ – температури повітря відповідно при t_{cx} і $t_{\text{зах}}$.

Кількість корисної теплоти $q_{\text{кор}}$, яку поглинає СК, можна знайти з виразу:

$$q_{\text{кор}} = H_r R(\tau\alpha) - U [0,5(T'_{11} + T''_{11}) - T_a], \quad (6)$$

де T'_{11} і T''_{11} – температури теплоносія на вході і виході з колектору, відповідно; R – коефіцієнт, що враховує орієнтацію колектору відносно горизонтальної площини; $(\tau\alpha)$ – оптична характеристика колектору; U – коефіцієнт втрат тепла колектором.

Тут прийнято лінійний закон зміни температури вздовж поверхні абсорбера і рівність температур абсорбера та теплоносія. Такі припущення є прийнятними для теплотехнічних розрахунків [4; 8].

Температура теплоносія, який надходить в теплообмінники баку ГВП, буферної ємності, АТ:

$$T_{11} = T'_{11} + \frac{q_{\text{кор}}}{\dot{m}_1 c_1}, \quad (7)$$

де \dot{m}_1, c_1 – масова витрата і теплоємність теплоносія, відповідно.



Рис. 1. Принципова схема теплопостачання з геліосистемою та сезонним акумулятором теплоти.

1 – система сонячних колекторів; 2 – насосний вузол системи сонячних колекторів; 3 – гідравлічна стрілка; 4 – розподільчий колектор; 5 – насос на буферну ємність системи опалення; 6 – насос на сезонний акумулятор теплоти; 7 – двопозиційний клапан; 8 – насос бойлера гарячого водопостачання (ГВП); 9 – термічний датчик вмикання/вимикання насоса по температурі; 10 – бойлер ГВП; 11 – термозмішувальний клапан системи ГВП (для отримання постійної температури гарячої води); 12 – до споживачів системи ГВП; 13 – буферна ємність системи опалення; 14 – контур системи опалення; 15 – сезонний акумулятор теплоти; 16 – насос теплопостачання систем ГВП та опалення від сезонного акумулятора теплоти; 17 – трьохходовий переключаючий клапан; 18 – байпасна лінія з насосом для системи ГВП для використання буфера системи опалення в теплий період року як короткостроковий акумулятор теплоти для системи ГВП.

Джерело: розроблено автором

Тепловий баланс для баку ГВП та для буферної ємності буде однаковий і відрізнятися буде тільки при підставленні значень фізичних величин. Поверхня нагрівача баку ГВП та буферної ємності має вигляд одно- або багатоступінчастого трубчастого теплообмінника. Нагрівач працює в нестаціонарному режимі, при якому температура теплоносія змінюється в часі, тому закон зміни температури уздовж поверхні може істотно відрізнятися від експоненціального, покладеного в основу розрахунку середньологарифмічного температурного напору. З огляду на це для визначення розрахункової температури поверхні теплообмінника тепловий баланс теплообмінника баку ГВП та буферної ємності має розглядатися в нестаціонарному тепловому режимі [5; 8]:

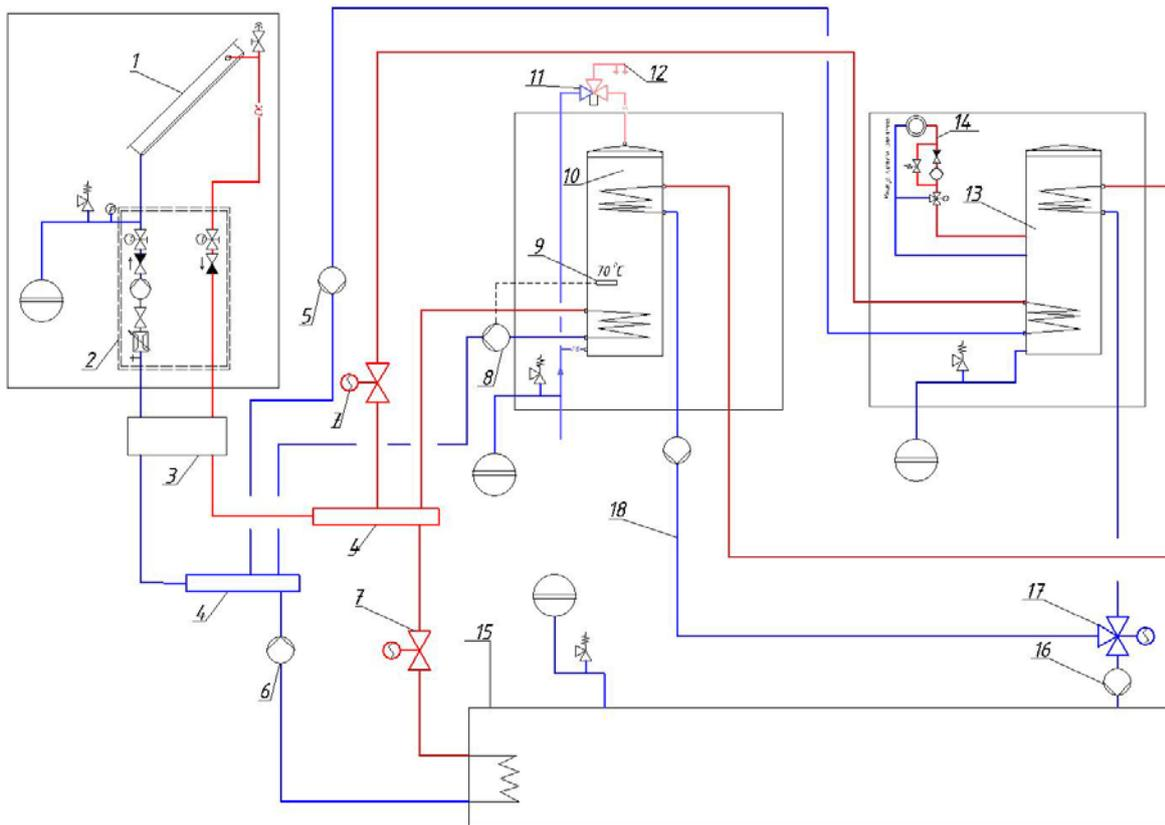
$$\dot{m}_1 c_1 \frac{dT_{11}}{dl} - k_{11} \pi d_{11} (T_{11} - T_{12}) - f_{11} (c\rho)_1 \frac{dT_{11}}{dl} = 0, \quad (8)$$

де $(c\rho)_1$ – теплоємність і густина гріючого теплоносія відповідно; T_{11} – локальна, миттєва температура гріючого середовища; l – довжина трубки теплообмінника в баці ГВП або буферній ємності; T_{12} – миттєва середня температура середовища, яке нагрівається в баці ГВП або

буферній ємності; k_{11} – коефіцієнт теплопередачі для теплообмінника в баці ГВП або буферній ємності; d_{11} – внутрішній діаметр трубки теплообмінника в баці ГВП або буферній ємності; f_{11} – площа перерізу трубки теплообмінника в баці ГВП або буферній ємності.

Середня вздовж трубки теплообмінника температура гріючого теплоносія в силу складного закону зміни в часі визначається як миттєва, осереднена по довжині каналу [5; 6]:

$$T_{11cp} = \frac{1}{l} \int_0^l T_{11} dl. \quad (9)$$

Рівняння збереження енергії для води, що нагрівається як в баці ГВП так і в буферній ємності складено для нестаціонарного режиму, але за умови рівномірного розподілу миттєвої температури в об'ємі:

$$k_{11} F_{11} (T_{11cp} - T_{12}) - k_{12} F_{12} (T_{12} - T_{н.с.}) - V_{12} (c\rho)_2 \frac{dT_{12}}{dt} - \dot{m}_2 (T_{12} - T_{13}) = 0, \quad (10)$$

де k_{12} – коефіцієнт теплопередачі для зовнішньої стінки баку ГВП або буферної ємності; F_{11} і F_{12} – площі теплопередаючих поверхонь теплооб-

мінника і зовнішньої стінки баку ГВП або буферної ємності, відповідно; V_{12} – об'єм баку ГВП або буферної ємності; $(c\rho)_2$ – теплоємність і густина води, що нагрівається в баці ГВП або буферній ємності; \dot{m}_2 – масова витрата води, яка поступає в бак ГВП або в буферну ємність; T_{13} – температура води, яка поступає в бак ГВП або в буферну ємність – температура в системі холодного водопостачання або температура в зворотньому трубопроводі системи опалення; $T_{н.с.}$ – температура навколишнього середовища, де розміщено бак ГВП або буферну ємність.

Для самопливних геліосистем, якщо бак ГВП або буферна ємність для геліосистеми знаходяться назовні $T_{н.с.} = T_{а.}$

Поверхня нагрівача АТ також має вигляд трубчастого теплообмінника, який закладається в твердий ТАМ. Рівняння теплового балансу теплообмінника в нестационарному тепловому режимі [5]:

$$\dot{m}_{21}c_1 \frac{dT_{11}}{dt} - k_{21}\pi d_{21}(T_{11} - T_{22}) - f_{21}(c\rho)_1 \frac{dT_{11}}{dt} = 0, \quad (11)$$

де \dot{m}_{21}, c_1 – масова витрата і теплоємність теплоносія, відповідно; T_{22} – середня температура ТАМ, які нагріваються в АТ; k_{21} – коефіцієнт теплопередачі для теплообмінника в АТ; d_{21} – внутрішній діаметр трубки теплообмінника в АТ; f_{21} – площа перерізу трубки теплообмінника в АТ.

Середня уздовж трубки теплообмінника температура гріючого теплоносія так само, як і для теплообмінника баку ГВП або буферної ємності, визначається у вигляді миттєвої осередненої по довжині – T'_{11cp} .

Рівняння збереження енергії в нестационарному режимі нагріву ТАМ в АТ, приймається зі спрощенням – в припущенні рівномірного поля миттєвої температури в об'ємі, що допустимо за умови гарного розподілу поверхні теплообмінника в масиві ТАМ:

$$k_{21}F_{21}(T'_{11cp} - T_{22}) - k_{22}F_{22}(T_{22} - T_{н.с.}) - V_{21}(c\rho)_{21} \frac{dT_{22}}{dt} - V_{22}(c\rho)_{22} \frac{dT_{22}}{dt} = 0, \quad (12)$$

де k_{12} – коефіцієнт теплопередачі для зовнішньої стінки АТ; F_{21} і F_{22} – площі поверхонь теплообмінника, які передають тепло, і зовнішньої стінки АТ, відповідно; V_{21} – об'єм рідкого ТАМ в АТ; V_{22} – об'єм твердого ТАМ в АТ; $(c\rho)_{21}$ – теплоємність і густина рідкого ТАМ в АТ; $(c\rho)_{22}$ – теплоємність і густина твердого ТАМ в АТ; $T'_{н.с.}$ – при розміщенні АТ в ґрунті $T'_{н.с.} = T_{гр.}$ – середня температура ґрунту.

Система диференціальних рівнянь нестационарного теплообміну вирішується чисельно, методом кінцевих різниць. Аналітична модель, що містить наведені співвідношення, дозволяє досліджувати процеси нестационарного перетворення енергії в системі теплоаккумуляції з геліоколекторами при різних крайових умовах, що описують зміну температури ґрунту та величину енергоспоживання протягом року.

Система децентралізованого тепlopостачання з сезонним акумулятором теплоти та сонячними колекторами представлена на рис. 1. Розрахунок системи проводився для приватного енергоефективного будинку в північному регіоні України, в Київській області, площею 200 м², теплове навантаження на систему опалення в становить 8,08 кВт, система гарячого водопостачання розрахована на проживання 5 осіб. Графік теплового навантаження системи опалення і гарячого водопостачання (ГВП) та надходження теплової енергії від сонячних колекторів представлено на рис. 2 [9].

20.04 – Система опалення вже не працює, температура навколишнього повітря більше +8°C. Навантаження на систему ГВП покривається за рахунок сонячних колекторів, надлишок тепла направляється в сезонний акумулятор теплоти. Оскільки після опалювального сезону температура в АТ найнижча, геліоколектори будуть ефективно працювати при найнижчих значеннях вихідного теплоносія. Автоматичне переключення теплового потоку між баком ГВП, та АТ.

30.07 – Система сонячних колекторів покриває навантаження на систему ГВП, закінчується пік надходження сонячної енергії, необхідне



Рис. 2. Графік теплового навантаження на системи опалення, ГВП та теплонадходження від системи сонячних колекторів

Джерело: розроблено автором

коригування температури в сонячному колекторі більше температури сезонного акумулятора. В хмарні дні навантаження на систему ГВП покривається з сезонного акумулятора та буферу системи опалення.

20.09 – теплонадходження від сонячної енергії витрачаються на систему ГВП. Після нагрівання баку ГВП нагріваємо буфер системи опалення, оскільки в період зниження сонячної активності його доцільно використовувати для короткострокового зберігання гарячої води, яка буде використовуватися для нагріву бойлера ГВП.

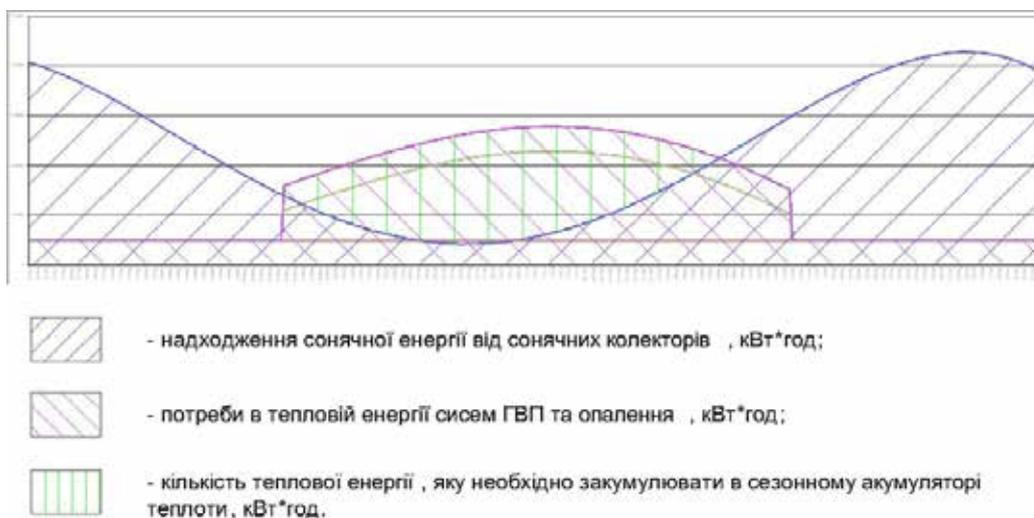
З 10.10 – теплонадходження від сонячної енергії витрачаються на систему ГВП. Після нагрівання баку ГВП нагріваємо буфер системи опалення. Оскільки в перехідний період року, коли тільки починається опалювальний сезон, температура теплоносія в системі опалення (при температурному режимі 70-55°C) – 42°C. Для направлення теплоти від сонячних колекторів в сезонний акумулятор теплоти необхідний контроль за температурою сонячного колектору.

10.11 – температура зовнішнього повітря наближається до мінусової. Теплової енергії від сонячних колекторів вистачає на покриття потреб системи ГВП та часткового покриття потреб системи опалення (через буфер системи опалення). Потреби теплової енергії для системи опалення покриваються закумуляованою теплою з сезонного акумулятора теплоти (температура подачі системи опалення при температурному режимі 70-55°C є 44,8°C).

20.12 – період найкоротших сонячних днів, мінімальні надходження сонячної енергії. Теплової енергії від системи сонячних колекторів вистачає на часткове покриття потреб системи ГВП, остаточне покриття потреб в тепловій енергії систем ГВП та опалення відбувається за рахунок закумуляованої теплової енергії в сезонному акумуляторі теплоти. Температура в сезонному акумуляторі теплоти падає.

20.01 – збільшення тривалості світлового дня дає можливість покривати потреби системи ГВП вже за рахунок теплової енергії від сонячних колекторів, якщо виконувати корегування температури на сонячному колекторі, то надлишок теплової енергії від сонячних колекторів можливо використати для потреб системи опалення (буфер системи опалення), оскільки температура подачі системи опалення при температурному режимі 70-55°C становить 50,6°C. Теплопостачання системи опалення відбувається з сезонного акумулятора теплоти. Подальше падіння температури в сезонному акумуляторі теплоти.

25.02 – теплової енергії від сонячних колекторів вистачає на покриття потреб системи ГВП, якщо виконувати корегування температури на сонячному колекторі, то надлишок теплової енергії від сонячних колекторів можливо використати для потреб системи опалення (буфер системи опалення), потреби теплової енергії для системи опалення покриваються закумуляованою теплою з сезонного акумулятора теплоти (температура подачі системи опалення при температурному режимі 70-55°C становить 48,8°C). Подальше падіння температури в сезонному акумуляторі теплоти.

15.03 – теплової енергії від сонячних колекторів вистачає на покриття потреб системи ГВП, якщо виконувати корегування температури на сонячному колекторі, то надлишок теплової енергії від сонячних колекторів може покривати значну частину теплового навантаження на систему опалення (буфер системи опалення), потреби теплової енергії для системи опалення покриваються закумуляованою теплою з сезонного акумулятора теплоти (температура подачі системи опалення при температурному режимі 70-55°C становить є 46,3°C). Подальше падіння температури в сезонному акумуляторі теплоти.

5.04 – теплової енергії від сонячних колекторів вистачає на покриття потреб систем опалення та ГВП. Оскільки температура в сезонному акумуляторі теплоти досягла мінімального розрахункового значення, надлишок теплоти від сонячних колекторів потрібно направити в сезонний акумулятор теплоти, з коригуванням температури сонячних колекторів більше температури в сезонному акумуляторі теплоти. Температура подачі системи опалення при температурному режимі 70-55°C становить є 42,3°C.

Висновки з даного дослідження і перспективи подальшого розвитку в цьому напрямку. Незважаючи на значне число експериментальних сезонних акумуляторів сонячного теплоти економічна ефективність їхнього застосування не завжди очевидна. Для рішення питання про доцільність їхнього спорудження необхідно, щоб витрати на сам АТ й його експлуатацію були істотно менше вартості запасеної енергії. Система акумулявання теплової енергії характеризується наступними параметрами: теплоакумуючою здатністю або питомою енергоємністю, ГДж/м³; діапазоном робочих температур, °С; швидкістю підведення й відводу теплоти при зарядці й розрядці акумулятора, кДж/с – при оптимізації цих параметрів отримуємо найкращі економічні та експлуатаційні показники. Оптимальна енергоємність акумулятора теплоти та всієї системи сонячного теплопостачання залежить від: вартості акумулятора, яка включає в себе вартість спорудження резервуару (повна конструкція резервуару з теплоізоляцією), вартість самого теплоакумуючого матеріалу; робочих температур теплоакумуючого матеріалу; вартості експлуатації акумулятора; вартості й експлуатаційних характеристик геліоколекторів (виникає питання доцільності використання дорогих та складних конструкцій імпортованих геліоколекторів). З огляду на той факт, що всі види теплових акумуляторів працюють в нестационарному тепловому режимі, то одним з найважливіших завдань є підвищення динамічних характеристик – оптимізація процесів заряду і розряду шляхом раціонального вибору конструктивних характеристик теплового акумулятору і його робочого тіла. На даний момент є потреба у створенні ефективного сезонного акумулятора теплоти для індивідуального будівництва котеджів, розробка його конструкції та перевірка його роботи експериментальним шляхом.

Список літератури:

1. Харченко Н.В. Гелиотеплонасосные системы теплоснабжения с сезонным аккумулярованием теплоты. Москва, 1989. 56 с.
2. А.М. Накорчевский, Б.И. Басок, Т.Г. Беляева. Проблемы грунтового аккумулярования теплоты и методы их решения. *Пром. теплотехника*. 2003. Т. 25. № 3. С. 42–44.
3. Шило В. Кто будет внедрять энергосберегающие технологии. *ЭСТА*. 2008. № 5. С. 70–71.
4. Аvezov P.P., Barskiy-Zorin M.A., Vasil'yeva I.M. Системы солнечного тепло- и хладоснабжения. Москва, 1990. 324 с.
5. Высочин В.В. Математическая модель гелиосистемы с сезонным аккумулятором тепла. *Праці Одеського політехнічного університету*. 2011. № 2. С. 125–129.
6. Высочин В.В. Влияние размеров сезонного аккумулятора тепла на автономность работы гелиосистемы. *Праці Одеського політехнічного університету*. 2012. № 1. С. 129–132.
7. ДСТУ–Н В В.1.1-27:2010. Захист від небезпечних геологічних процесів, шкідливих експлуатаційних впливів від пожежі. Будівельна кліматологія. Київ : Мінрегіон України, 2011. 83 с.
8. Бекман Н.Г., Гилли П. Тепловое аккумулярование энергии. Москва, 1987. 272 с.
9. Любарець О.П., Москвітїна А.С. Вибір форми і розрахунок об'єму сезонного теплоаккумулятора. *Вентиляція, освітлення та теплогазопостачання*. 2016. № 20. С. 24–38.

References:

1. Kharchenko, N.V. (1989). Gelioteploonasosnyye sistemy teplosnabzheniya s sezonnym akkumulirovaniyem teploty [Solar- heat-pump heating systems with seasonal heat storage]. Moscow: Informenergo. (in Russian)
2. Nakorchevskiy, A.M., Basok, B.I., & Belyayeva, T.G. (2003). Problemy gruntovogo akkumulirovaniya teploty i metody ikh resheniya [Problems of soil heat storage and methods for solving them]. *Industrial heat engineering*, vol. 25, no. 3, pp. 42–44.
3. Shilo, V. (2008). Kto budet vnedryat' energosberegayushchiye tekhnologii [Who will introduce energy-saving technologies]. *ESTA*, vol. 5, pp. 70–71.
4. Avezov, P.P., Barskiy-Zorin, M.A., & Vasil'yeva, I.M. (1990). Sistemy solnechnogo teplo- i khladosnabzheniya [Solar heat and cold supply systems]. Moscow: Stroyizdat. (in Russian)
5. Vysochin, V.V. (2011). Matematicheskaya model' geliosistemy s sezonnym akkumulyatorom tepla [Mathematical model of a solar system with a seasonal heat accumulator.]. *Proceedings of the Odessa Polytechnic University*, vol. 2, pp. 125–129.
6. Vysochin, V.V. (2012). Vliyaniye razmerov sezonnogo akkumulyatora tepla na avtonomnost' raboty geliosistemy [Influence of the dimensions of the seasonal heat accumulator on the autonomy of the solar system]. *Proceedings of the Odessa Polytechnic University*, vol. 1, pp. 129–132.
7. DSTU–N B V.1.1-27:2010. Zakhist від небезпечних геологічних процесів, шкідливих експлуатаційних впливів від пожежі. Будівельна кліматологія [Protection against dangerous geological processes, harmful operational impacts from fire. Building climatology.]. Kyiv: Ministry of Regional Development of Ukraine, 2011. 83 p. (in Ukrainian)
8. Bekman N.G., & Gilli P. (1987). Teplovoye akkumulirovaniye energii [Thermal energy storage]. Moscow: Peace. (in Russian)
9. Liubarets, O., & Moskvitina, A. (2016). Vybir formy i rozrakhunok ob'yemu sezonnoho akumulyatora teploty. [The choice of form and volume calculation of seasonal heat accumulator]. *Ventilation, lighting and heat supply*, vol. 20, pp. 24–38.

DOI: <https://doi.org/10.32839/2304-5809/2020-3-79-42>

UDC 528.946

Sohor Andrii, Sohor Markiiian
Lviv Polytechnic National University**WEB-MAPPING OF ENVIRONMENTAL POLLUTION OF SURFACE WATERS**

Summary. At present, the status of water bodies in the present world is at an unsatisfactory level. The main problems in this area are the progressive nature of the negative impact on the environmental and human health. The main purpose of this work is web-mapping of surface water pollution. To create an interactive web-map, we used the rather convenient and popular *ArcGIS Online* environment, which makes it easy to upload files and add content from an electronic cloud. In order to use the web application and build a web-map in it, you need to create an account that will be publicly available for viewing and using online. Thus, exploring the problem of web-mapping, we collected and systematized geospatial data on the ecological status of surface waters and identified the necessary software to develop an interactive map. An algorithm for uploading geospatial data to the created web-resource was developed and an application template was selected in *ArcGIS Online*.

Keywords: geospatial data, State Service of Geodesy, Cartography and Cadastre, ecological mapping, surface water pollution, interactive map, *ArcGIS Online* environment, *Microsoft Office Excel* environment.

Согор А.Р., Согор М.А.

Національний університет «Львівська політехніка»

WEB-КАРТОГРАФУВАННЯ ЕКОЛОГІЧНОГО ЗАБРУДНЕННЯ ПОВЕРХНЕВИХ ВОД

Анотація. Забезпечення збалансованого, екологічно безпечного розвитку окремих територій держави можливе лише за умов розуміння, як функціонують природні та антропогенні комплекси, що перебувають у їх межах. Такий цілісний підхід до вивчення природних і техногенних об'єктів та використання отриманої на його основі екологічної інформації в процесі прийняття управлінських рішень визначає важливість і необхідність застосування сучасних географічних методологій. На даний час стан водних об'єктів у теперішньому світі знаходиться на незадовільному рівні. Основними проблемами у цій сфері є прогресуючий характер негативного впливу на екологічний стан довкілля та здоров'я людей. Головною метою цієї роботи є web-картографування забруднення поверхневих вод. Для створення інтерактивної веб-карти ми скористалися досить зручним та популярним середовищем «*ArcGIS Online*», яке дозволяє легко передавати файли та додавати вміст із електронної хмари. Підтримується багато типів файлів, включаючи електронні таблиці, *KML*, *GeoJSON* та звичайні геопросторові файли. *ArcGIS Online* включає інструменти, які допомагають підготувати їх до візуалізації та аналізу. Інтерактивні веб-карти підтримують в собі візуалізацію, редагування та аналіз інформації, їх можна переглядати за допомогою мобільних та комп'ютерних пристроїв. Для того щоб користуватись web-програмою та будувати в ній веб-карту, потрібно створити обліковий запис, який буде загальнодоступним для перегляду та користування в режимі онлайн. Цей запис є безкоштовним і дає змогу користуватись персональним інтернет-сховищем для зберігання даних і дозволяє створювати, обробляти та зберігати файли та карти. Таким чином, досліджуючи проблему web-картографування, нами було зібрано та систематизовано геопросторові дані щодо екологічного стану поверхневих вод та визначено необхідне програмне забезпечення для розробки інтерактивної карти. Розроблено алгоритм завантаження геопросторових даних у створюваний web-ресурс та підібрано шаблон аплікацій в середовищі «*ArcGIS Online*». Також в середовищі «*ArcGIS Online*» розроблено дві інтерактивні веб-карти на прикладі забруднення поверхневих вод Львівської області.

Ключові слова: геопросторові дані, Держгеокадастр, екологічне картографування, забруднення поверхневих вод, інтерактивна карта, середовище «*ArcGIS Online*», середовище «*Microsoft Office Excel*».

Formulation of the problem. Insufficiently treated sewage of industrial and municipal enterprises are the main sources of pollution and clogging of reservoirs. Pollutants entering natural reservoirs lead to qualitative changes in water, which are mainly manifested in changes in the physical properties of water (in particular, the appearance of unpleasant odors, flavors, etc.), in the change in the chemical composition of water (in particular, the appearance in it of harmful substances), in the presence of floating substances on the surface of the water and their deposition at the bottom of reservoirs.

Also a serious problem is household wastewater. Household sewage leads to biological contamination of water, which can cause infectious diseases in humans (cholera, typhoid, hepatitis). It is established that nitrates and nitrites cause in the person metagemoglobinemia (oxygen starvation caused by

the transition of hemoglobin to metagemoglobin, a substance that is not capable of carrying oxygen), gastric cancer, adversely affect the nervous and cardiovascular system, the development. If the contaminated water is mixed with tap water, it can cause irreparable damage to the human body: damage the kidneys, adversely affect the heart and other organs of the human body. As a result of the ingress of phosphorus compounds into the surface of the reservoir, the phenomenon of eutrophication occurs, which leads to the flowering of water, rapid development of plankton and other microorganisms. As a result, fish, crustaceans, etc. die because aquatic plants, which are increased by fertilizer-phosphates, use all oxygen in water, poison water with the products of their vital activity.

Analysis of recent research and publications. The analysis of modern scientific publications has shown that the problem of ecological

pollution of surface waters requires considerable attention and detailed study, since the negative change in nature affects the environment and the conditions of existence of all mankind. The use of *GIS* capabilities and web-technologies can be identified as one of the most established trends in the development of environmental pollution mapping. Unfortunately, in Ukraine, this trend is showing quite slowly.

In foreign experience, the existing issue is resolved by raising the environmental awareness of the population, effective legislation, creating *GIS*, databases and web-maps. Web-mapping is actively developing in the world, including in the field of environmental pollution mapping. It allows to eliminate existing shortcomings, to provide access to cartographic materials of a wide range of stakeholders, to combine approaches of classical cartography (placement of paper maps on the Internet) with modern methods of geoinformatics (gradual tendency to develop *GIS*-projects, web-atlases and web-maps).

In Ukraine theme creation interactive map landfills and solid household waste studied scientists N.P. Yarema, O.D. Kubrak and O.V. Serant [2; 3]. The problems of web-mapping of environmental air pollution have been studied by scientists A.M. Brydun, N.P. Yarema, A.R. Sohor [1].

Highlighting previously unresolved parts of a common problem. Ensuring balanced, ecologically safe development of individual territories of the state is possible only under the understanding of the functioning of natural and anthropogenic complexes within them. Such a holistic approach to the study of natural and man-made objects and the use of environmental information obtained on its basis in the decision-making process determine the importance and necessity of applying modern geographical methodologies.

At present, the status of water bodies in the present world is at an unsatisfactory level. The main problems in this area are the progressive nature of the negative impact on the environmental and human health.

The purpose of the article. The main purpose of this work is web-mapping of surface water pollution.

To achieve this goal, the following tasks have been set and solved:

- Gathering and organizing geospatial data needed to develop an interactive map and select software.

- Development of an algorithm for uploading geospatial data to the created web-resource.

- Selection of statistical geospatial information and application template in *ArcGIS Online*.

Presenting main material. In this work, we will create a web-map using the *ArcGIS Online* software environment.

ArcGIS Online is a platform that is the world leader in geo-information systems (*GIS*) platforms and is used worldwide for the application of geographical knowledge in the areas of public administration, business, science, education and media. *ArcGIS* allows you to publish geographic information for access and use by any user. Therefore, it is an environment for creating and sharing maps, displaying applications and data, which allows you

to use, create and configure access to maps, scenes, layers, applications and data [1].

ArcGIS Online makes it easy to upload files and add content from an electronic cloud. Many file types are supported, including spreadsheets, *KML*, *GeoJSON*, and regular geospatial files. If you need to refine your data, *ArcGIS Online* includes tools to help you prepare for visualization and analysis. Interactive web-maps support the visualization, editing and analysis of information, and can be viewed on mobile and computer devices.

One of the types of maps that can be used in *ArcMap* is a web-map that can be created in a web-browser using the *ArcGIS.com* map viewer and used by any *ArcGIS* client – *ArcGIS for Desktop*, *ArcGIS* mobile and web-applications and etc. Access to all *ArcGIS* mapping services is provided by creating web-maps. It is also possible to use *ArcGIS for Desktop* to publish the map as a service [2].

In order to use the web-application and build a web-map in it, you need to create an account that will be publicly available for viewing and using online. This recording is free of charge and enables the use of personal online storage for data storage and allows the creation, processing and storage of files and maps [3].

We create the account using the menu of the software environment, which includes 7 sections (Figure 1).

Each of these sections has its own functions, namely:

- Home – the home page that a user navigates to after logging in.

- Gallery – a configured application template that can be used to access a collection of maps, applications, and other content cataloged on the *ArcGIS Online* network or on the *ArcGIS* portal.

- Map – a template for downloading, displaying and editing maps.

- Scene – allows you to visualize data and analyze geographic information in an intuitive and interactive *3D* environment that has the ability to choose between a global or local scene to better display geospatial data.

- Groups – a collection of maps and applications that typically relate to a particular area of interest.

- Content – a section that includes a list of features: maps, layers, and applications we store.

- Organization – this section identifies the organization that the user of the software environment is on.

ArcGIS enables you to synthesize data from multiple sources into one linked geographic view. These data sources include information from geographic databases, tabular data from database management systems (*DBMS*) and other systems, files, spreadsheets, photos and videos with geographical labels, *KML*, *CAD*-data, real-time sensor data, aerospace and satellite imagery, etc. Virtually any entry with a geographical reference, such as street, city, land *ID*, *GPS*-coordinates, etc., can be accessed on the map and can be accessed [3].

Against this background, we will use the rather convenient and popular *ArcGIS Online* environment to create an interactive web-map. In order to get started in your chosen environment, you need to collect and structure data in *Microsoft Office Excel*. In our case, three *Excel*-spreadsheets were developed, namely:

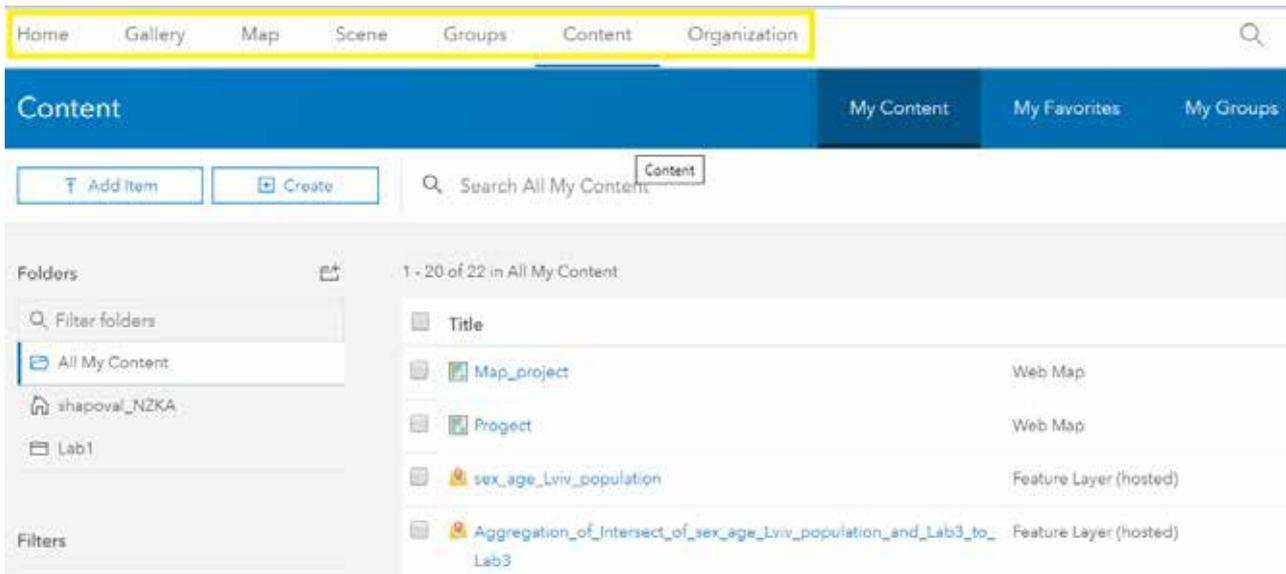

Figure 1. ArcGIS Online Environment Menu

Source: developed by the authors

– With information on recorded excesses by indicators at enterprises surveyed by the State Inspectorate for Inspection in the Lviv region during 2014-2018.

– With information on wastewater discharges after treatment facilities.

– With information on observations of surface water quality on the border rivers.

Many web-maps contain interactive features, such as a base map gallery, which allows you to switch between maps, such as snapshots and streets, as well as measurement tools, pop-ups that display attributes of selected objects, and buttons to display data from over time. Maps are created using layers of data from services and files to convey

a specific message or provide the necessary capabilities for the map. Developed maps can be opened in regular web browsers and mobile devices. These maps can be shared using links and inserts on websites [1; 2].

In order not to overload the map, it was decided to develop two different interactive maps, each of which would display specific information. To begin with, let's determine the location of surface water pollutant businesses and water sampling points. *Google Maps* was used to identify each business location to resolve this issue. As well as the location of the sampling points on the rivers. This information is then to be downloaded into *ArcGIS Desktop*, for this we export the item layer to *KML/KMZ* and select the layer to

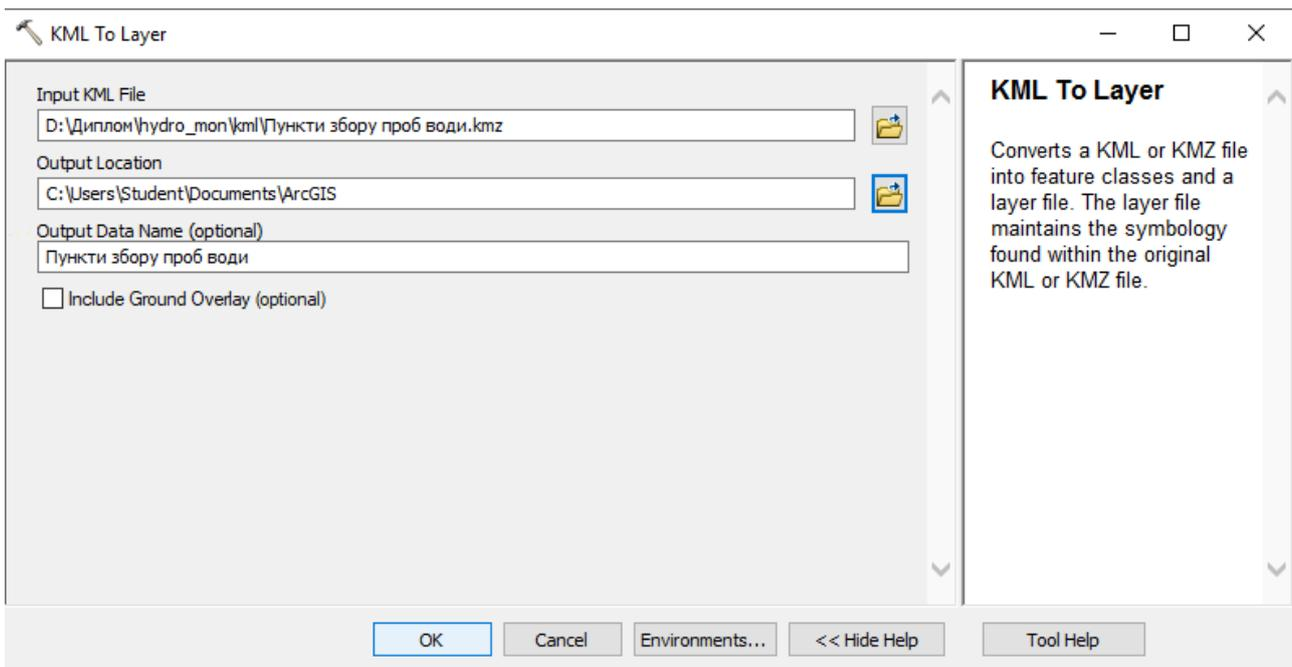

Figure 2. KML To Layer window

Source: developed by the authors

load. After these actions, we open *ArcGIS Desktop*, to which a layer with areas of Lviv region has been previously added, open *ArcToolbox/Conversion Tools/From KML/KML to Layer* and upload the file to the *KML To Layer* window (Figure 2).

We then export this downloaded file using *ArcToolbox* function to *Shapefile*, to open the above function and find the desired *KML*-file, and also using *Environments* enable the values "*M Values*" and "*Z Values*".

This information includes *M-values* and *Z-values* commonly used to store route and altitude information.

After loading the data into *ArcGIS Desktop*, it is necessary to select all rivers for which water samples were taken, for this purpose the function *Select By Attributes* is used, we select the desired river and add. As a result of all the above actions, we get a web-map in the *ArcGis* software environment. After the map is loaded in the *ArcGIS Desktop* en-

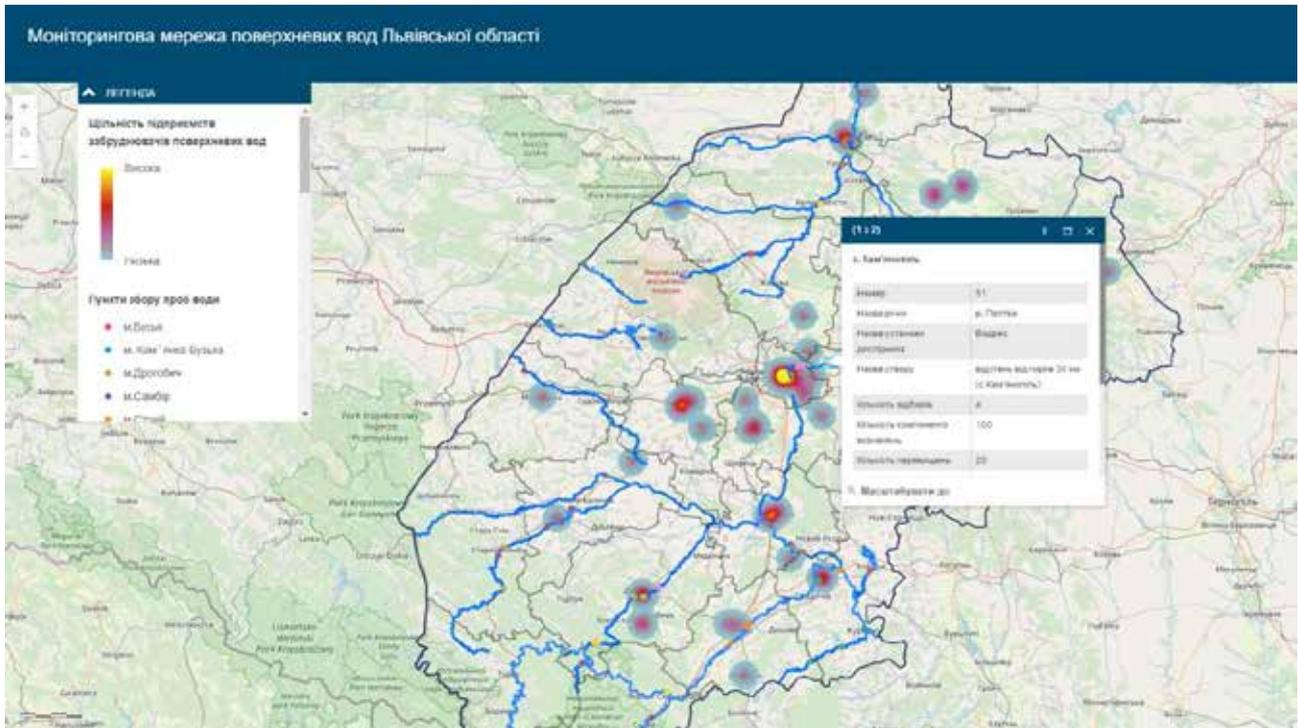

Figure 3. Map of the surface water monitoring network of Lviv region

Source: developed by the authors

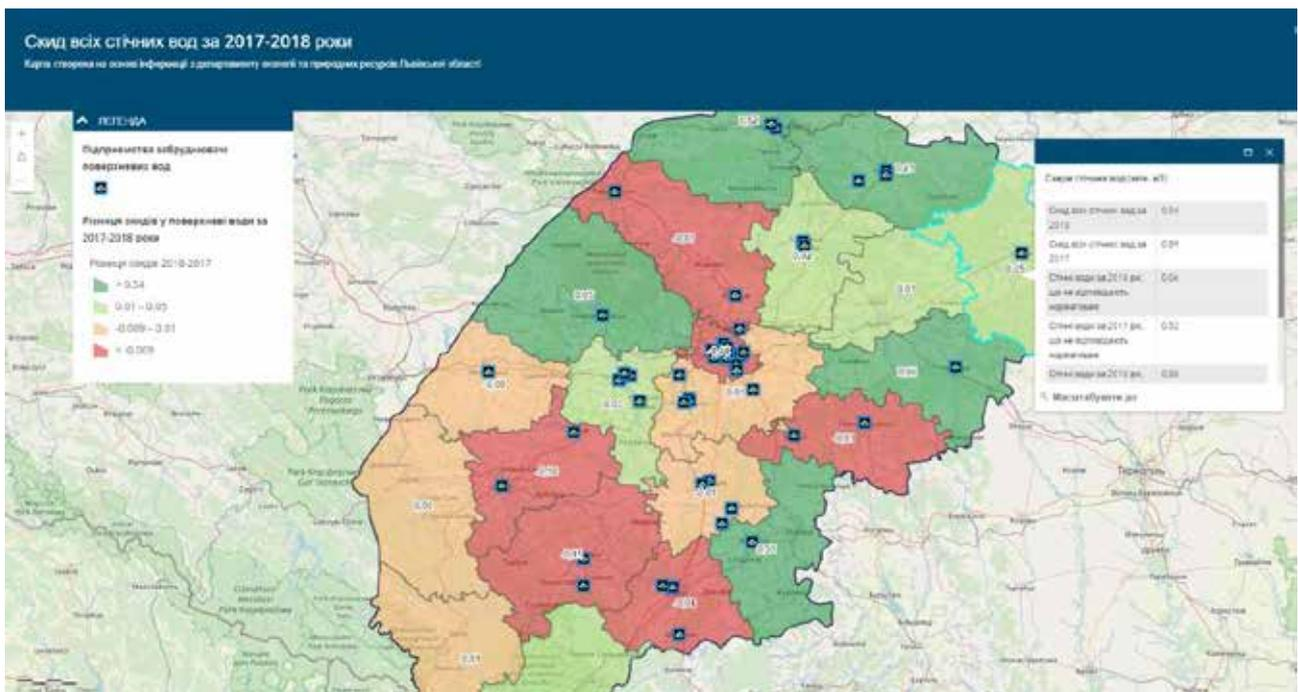

Figure 4. Wastewater discharge map for 2017-2018

Source: developed by the authors

vironment, all this data must be downloaded into *ArcGIS Online*, for this purpose all *Shapefile* data will be exported to the selected folder and archived. After styling, symbolizing and processing all layers, the map can be moved to the public using the *Share* function. This feature allows you to either insert an existing site or develop your own application. In this case, we have developed our own application.

As a result of these actions, we created two maps with different themes, namely:

– Surface water monitoring network in Lviv region (Figure 3).

– Wastewater discharge for 2017-2018 (Figure 4).

Having received four web-applications, there are several methods for distributing them:

– Share it via social networks.

– Introduce the map to a thematic web-site.

– Share link with friends and acquaintances.

Conclusions and suggestions. Thus, exploring the problem of web-mapping of surface water pollution, we can summarize the following:

1. We have collected and systematized geospatial data on the ecological status of surface waters and identified the necessary software to develop an interactive web-map.

2. An algorithm for uploading geospatial data to the created web-resource was developed and an application template was selected in *ArcGIS Online*.

3. Two interactive web-maps have been developed in *ArcGIS Online*.

References:

1. Sohor, A.R., Yarema, N.P., Brydun, A.M., & Lekh, I.P. (2019). Stvorennia interaktyvnoi karty zabrudnennia atmosferneho povitria Lvivshchyny [Creating an interactive map of air pollution in Lviv region]. *Molodyi vchenyi*, no. 2(66), pp. 303–306.
2. Yarema, N.P., Serant, O.V., Kubrak, O.D., & Terekh, T.M. (2019). Web-kartohrafuvannia smittiezvalyshch Lvivskoi Oblasti [Web-mapping of landfills in Lviv region]. *Molodyi vchenyi*, no. 11(75), pp. 167–171.
3. Yarema, N.P., Poliukhovych, Yu.M., Kubrak, O.D., & Serant, O.V. (2018). Stvorennia interaktyvnoi karty smittiezvalyshch Lvivskoi oblasti [Creating an interactive map of landfills in Lviv region]. Proceedings of the *Novi tekhnologii v heodezii, zemlevporiadkuvanni, lisovporiadkuvanni ta pryrodokorystuvanni: Materialy IX Mizhnarodnoi naukovo-praktychnoi konferentsii (Ukraine, Uzhhorod, October 4-6, 2018)*. Uzhhorod, pp. 119–123.

Список літератури:

1. Согор А.Р., Ярема Н.П., Бридун А.М., Лех І.П. Створення інтерактивної карти забруднення атмосферного повітря Львівщини. *Молодий вчений*. 2019. № 2(66). С. 303–306.
2. Ярема Н.П., Серант О.В., Кубрак О.Д., Терех Т.М. Веб-картографування сміттєзвалищ Львівської області. *Молодий вчений*. 2019. № 11(75). С. 167–171.
3. Ярема Н.П., Полюхович Ю.М., Кубрак О.Д., Серант О.В. Створення інтерактивної карти сміттєзвалищ Львівської області. *Нові технології в геодезії, землевпорядкуванні, лісовпорядкуванні та природокористуванні* : матеріали ІХ Міжнародної науково-практичної конференції (Ужгород, 4-6 жовтня 2018 р.). Ужгород, 2018. С. 119–123.

ЕКОНОМІЧНІ НАУКИ

DOI: <https://doi.org/10.32839/2304-5809/2020-3-79-43>

УДК 657.92

Баран А.І.

Київський національний університет імені Тараса Шевченка

БІОЛОГІЧНІ АКТИВИ І СІЛЬСЬКОГОСПОДАРСЬКА ПРОДУКЦІЯ В КОНТЕКСТІ ВПРОВАДЖЕННЯ МСБО 41

Анотація. Сьогодні, коли внесок сільського господарства у ВВП є значущим та зростаючим кожного року, ми вважаємо, що економічні аспекти цієї галузі заслуговують значної уваги та ретельного дослідження. У роботі виявлено критерії несумісності визнання та оцінки біологічних активів та сільськогосподарської продукції при застосування міжнародних стандартів в сільськогосподарських компаніях, проаналізовано вплив на фінансовий стан та результати діяльності організації. Зокрема, враховано процес гармонізації законодавства, який триває як в ЄС, так і в інших державах щодо співвіднесення конкретних міжнародних стандартів (МСБО МСФЗ) при підготовці до річних проміжних фінансових звітів до національних. Нарешті, посилаючись на досвід України, після ретельного дослідження відповідної галузі ми пропонуємо представлення протирічних критерії оцінки, передбачених Міжнародним стандартом бухгалтерського обліку 41 «Сільське господарство» (далі – МСБО 41), з врахуванням труднощів, які виникають під час впровадження цього стандарту в аграрному секторі.

Ключові слова: виробництво сільської продукції, біологічні активи, МСБО 41, оцінка, справедлива вартість.

Baran Andrii

Taras Shevchenko National University of Kyiv

BIOLOGICAL ASSETS AND THE AGRICULTURAL PRODUCTS IN THE CONTEXT OF THE IMPLEMENTATION OF THE IAS 41

Summary. Nowadays when the contribution of agriculture and agri-product industries to GDP is significant and growing every year, we believe that the economic aspects of this sector deserve considerable attention and careful study. The criteria of incompatibility of recognition and valuation of biological assets and agricultural products are identified in the work, while applying international standards in agro-product companies, the impact on the financial status and results of the organization's activity is analyzed. In particular the economic and financial harmonization process, which is now making full progress both in the EU and in other countries, regarding the application of specific standards (IAS / IFRS) in preparing annual / interim financial statements, is taken into account. Finally, clearly referring to the experience of Ukraine, after a thorough examination of the relevant industry, we propose the assessment criteria provided for in IAS 41, taking into account the difficulties encountered in implementing this standard in the agricultural sector. In view of the difficulty in adopting the International Accounting Standard (IAS) 41, which determines the measurement of biological assets, this study aimed at empirically approaching a fair-value based methodology to evaluate biological assets, without an active market. The principle of the standard is that increases in value are recognised as the asset grows and not solely on harvest or sale. In order to meet the study proposal, a case study with a quantitative approach was carried out to assess. Discounted Cash Flow (DCF) was the chosen evaluation method. Data collection was done through analysis of internal reports and semi-structured interviews. Few practical works detailing valuation of biological assets are available in the national and international literature; therefore, this is the main contribution of this work. Results suggest that besides using economic and accounting knowledge, it is advisable to consider agronomic knowledge since this type of information influences the valuation of biological assets in quantitative and qualitative terms. At the end, general comments and a research agenda are presented.

Keywords: agricultural products, biological assets, IAS 41, assessment, fair value, cost.

Постановка проблеми. З прискоренням процесу гармонізації бухгалтерського обліку та впровадження міжнародних стандартів, стало необхідним визначити критерії, необхідні для підготовки та звітування про фінансовий стан та економічний результат. Еволюція цих критеріїв завжди залежала від нормативних рішень, які супроводжували впровадження як національних, так і міжнародних стандартів для великих, середніх або малих фірм. Що стосується сільськогосподарських підприємств, Міжнародна рада стандартів бухгалтерського обліку (IASB) видала спеціальний стандарт IAS 41 «Сільське господарство» (далі – МСБО 41), який застосовує-

ся залежно від виду діяльності, що проводиться цілим господарством. МСБО 41 було затверджено в грудні 2000 року та набув чинності у 2003 році.

Аналіз останніх досліджень і публікацій. У науковій літературі, яка стосується проблеми дослідження статті, наразі присвячено недостатньо робіт щодо оцінки біологічних активів, розрахунку собівартості та відображення в обліку у вітчизняних реаліях. Саме тому ця наукова робота написана на основі статей іноземних авторів (А. Damodaran, Carvalho, N.L., Lemes), а також офіційних документів Бразильського комітету з питань бухгалтерського обліку (Comité de Pronunciamentos Contábeis – CPC).

Виділення не вирішених раніше частин загальної проблеми. Причину, через яку виникла необхідність в розробці спеціального стандарту, було визначено певними видами сільськогосподарської діяльності, які були виключені з сфери застосування інших міжнародних стандартів бухгалтерського обліку (наприклад, МСБО 2 «Запаси»); відсутність визначеної моделі, що заснована на критеріях вимірювання історичної вартості, для подій у сільському господарстві.

Мета та завдання статті. Головна мета цієї статті спрямована на деталізацію емпіричного підходу до методології оцінки справедливої вартості для оцінки біологічних активів без активного ринку.

Виклад основного матеріалу дослідження. Разом з цим, слід зазначити, що МСБО 41 не є єдиним, який застосовується до фінансової звітності сільськогосподарських компаній. Але його роль є вирішальною для принципів оцінки та калькулювання, цей стандарт стосується регулювання важливих аспектів для обліку економічних та фінансових операцій сільськогосподарської діяльності.

Зокрема, стандарт встановлює правила класифікації та вимірювання сільськогосподарської продукції та біологічних активів, виражаючи чітку перевагу критеріям вимірювання справедливої вартості порівняно з історичною.

Розглянемо проблематику даної теми на прикладі конкретного виду економічної діяльності – Лісівництво та інша діяльність у лісовому господарстві. Основним видом активів лісгосподарства є рослини та продукція рослинництва. Кожного циклу такого роду активи проходять біологічні стадії трансформації, яку необхідно фіксувати та документувати, враховуючи, що перетворення зумовлюють виняткові процедури оцінки, класифікації, відображення та звітування бухгалтерському та управлінському обліку. Складність об'єкту обліку цієї галузі потребує виняткових знань, пов'язаних з лісовим, технічним та сільським господарством, окрім цього розуміння бухгалтерської та управлінської сутності операцій. Ці знання набувають суттєвішого значення, враховуючи дефіцит стандартизованих форм бухгалтерського обліку та зменшення обсягу інформації, що надається керівництвом сільськогосподарських компаній. Такого роду проблема є характерною не лише для лісових господарств, а й для інших компаній та підприємств, що ведуть сільськогосподарську діяльність.

Сільськогосподарські підприємства створюють та розробляють звітність, в якій представлені стан активів, зобов'язань та капіталу, а також стан доходів та витрат. Ці звіти є щорічними (або проміжними, кварталними або щомісячними), оскільки вони формуються наприкінці календарного чи сільськогосподарського (маркетингового) року.

На додаток до річних фінансових звітів, сільськогосподарські компанії також розкривають специфічні форми звітів, що відображають економічні події, властиві виключно для цього виду діяльності.

В лісгосподарствах, де фірми мають специфіковану процедуру обліку, фінансова звітність формується на основі існуючих підтверджуючих

документів, що надаються суб'єктом господарювання, показуючи структуру фінансової звітності з додатками з урахуванням коригуючих проведення. Беручи до уваги, що баланс повинен бути складений на підставі даних облікових документів, основною умовою яких є облік операцій суб'єкта господарювання відповідно до принципів ведення бухгалтерського обліку, проблематика лісових господарств та сільськогосподарських підприємств зумовлює неможливість розробки надійної інформаційної системи структури фінансової звітності та економічних результатів.

Говорячи про розмежування понять та правил класифікації біологічних активів, звернемось до початкових абзаців стандарту. Глосарій стандарту надає тлумачення багатьом поняттям та підводить до сутності класифікації біологічних активів.

Приклади, в які закладено процес біологічних перетворень активів та сільськогосподарської продукції, отриманих в результаті переробки, яка відбувається після збору врожаю, запропонована МСБО наведено в таблиці 1.

Таблиця 1
Приклади біологічних перетворень, запропонованих МСБО

Біологічні активи	Продукція рослинництва	Продукція на момент збору врожаю
Вівці	Фліс	Шерсть
Дерева з плантації	Деревина	Пиломатеріали
Бавовняні сорти рослин	Бавовна волокна	Бавовняна сировина
Цукровий буряк	Бурякова маса	Цукор
Молочна худоба	Молоко	Сир
Виноградні сорти	Виноград	Вино

Джерело: підготовлено автором на основі МСБО 41 [3]

Сільськогосподарські підприємства мають потребу в розробці пробної фінансової звітності для визначення планових показників, а саме ймовірного прибутку/збитку, який за звичайних техніко-економічних умов може отримати суб'єкт господарювання. У такій фінансовій звітності не обов'язково використовувати дані бухгалтерського обліку компанії, а в першу чергу дані будуть містити інформацію щодо виробництва, цін, показників діяльності, за врахуванням факторів, що можуть впливати на зміну показників фінансової звітності, задля отримання рівня планових показників доходів, витрат, понесених в певному виробничому періоді.

При складанні звітності використовуються обчислювальні методи, отримані з наступного рівняння [8]:

$$PBV = [(CHD + Tx) + (Chs + D + BF)] = +/- R \quad (1), (1)$$

де PBV – валова вартість продукції для реалізації; CHD – інші витрати; Tx – податки та утримання; Chs – витрати на оплату праці; D – сума сплачених відсотків по запозиченням; BF – фінансові витрати; R – рентабельність інвестицій, здійснена суб'єктом господарювання.

Таким чином, будь-яке підприємство, що займається сільським господарством, зобов'язано

вести бухгалтерський облік відповідно до існуючих вимог діючих стандартів бухгалтерського обліку чинного законодавства, з метою формування проміжної, річної звітності, що відображає реальний стан фінансової діяльності підприємства, чи для визначення аналітичних показників результатів діяльності, зацікавлено в визначенні принципів та методики формування вартості біологічних активів, за умов визначеного стану ринку та економічної доцільності, розробці актуальних методичних рекомендацій для сільського господарства, розробки питання штатного розподілу обов'язків обліковців в частині визначення справедливої вартості різних видів біологічних активів або сільськогосподарської продукції, її документального оформлення, а також організації ефективного документообороту.

Матеріали та методи. Поширення конкуренції між світовими лідерами у різних галузях, процеси глобалізації та інтернаціоналізації економіки та формування світових організацій стали каталізаторами асиміляції критеріїв, що в свою чергу різнили процес визнання та оцінки одного і того ж факту, та як слідство, відрізняли фінансову звітність в різних країнах. У цьому контексті було розпочато процес створення міжнародних стандартів бухгалтерського обліку для мінімізації інформаційної асиметрії між країнами та стандартизації облікових процедур. [9].

Відповідно до світових тенденцій, у 2005 році Федеральна рада бухгалтерського обліку в Бразилії (Conselho Federal de Contabilidade Brasileiro – CFC) створила Бразильський комітет з питань бухгалтерського обліку (Comitê de Pronunciamentos Contábeis – CPC). Метою КПБО було централізація та випуск технічних висловлювань, вказівок та тлумачень, щоб позиціювати бразильський облік у межах міжнародних стандартів. З часу свого створення ЦПК видав 47 технічних висловлювань, 20 тлумачень та 8 керівних принципів [10].

Кілька опублікованих технічних висловлювань, таких як КПК № 29 – Біологічні активи та сільськогосподарська продукція стали плацдармом для формування МСБО 41, який регламентує облік та формування звітності з відповідним розкриттям біологічних активів та сільськогосподарської продукції. Цей стандарт набув чинності з 1 січня 2010 року [10].

Оцінювання та облік біологічних активів та сільськогосподарської продукції є основним нововведенням в МСБО 41. Відповідно до цього міжнародного стандарту, сільськогосподарське виробництво характеризується виробництвом продукції, отриманої з біологічного активу суб'єкта господарювання під час збору врожаю (harvest); а сільськогосподарська діяльність характеризується здійсненням контролю суб'єкта господарювання над процесом біологічної трансформації живих тварин або рослин (біологічних активів) шляхом їх продажу як сільськогосподарської продукції або отримання економічних вигід в результаті експлуатації активів. Крім того, МСБО 41 визначає обробку біологічної продукції під час їх народження, експлуатації, періоду росту, активної вази вегетації, відтворення та старіння, також особливу увагу приділяють сільськогосподарської продукції під час збирання (harvest).

Критерій вимірювання, на якому базується МСБО 41, – це справедлива вартість, за вирахуванням витрат на продаж. Справедлива вартість, що фактично представляє початкову вартість біологічного продукту до збору врожаю, якщо тільки справедлива вартість може бути достовірно оцінена, в іншому випадку використовують метод визначення вартості за вирахуванням накопиченої амортизації та збитків від знецінення. Справедлива вартість є результатом оцінки активних агентів ринку, які готові дати згоду на купівлю, обмін, продаж активу, та обидва мають зацікавленість у здійсненні транзакції. МСФЗ 13 Оцінка справедливої вартості [2] визначає справедливу вартість як вартість, отриману за продаж активу або сплачену за передачу зобов'язання шляхом непримусової операції між ринковими агентами на дату оцінки. Таким чином, справедливу вартість можна вважати точкою узгодження інтересів покупця та продавця в певній операції.

Оцінки на основі справедливої вартості набрали сили в останні роки, оскільки вони використовують критерії, які відображають економічну та фінансову реальність суб'єктів господарювання, а тому підвищують значення вартості облікової інформації [9]. Однак важливо підкреслити, що ця оцінка вимагає певного рівня компетенції оцінювача та рівня довіри, що може вплинути на достовірність й, відповідно, на актуальність інформації.

МСБО 41 регулює важливі аспекти обліку та визначення сільськогосподарських активів та визначення біологічних активів фінансово-економічної діяльності сільськогосподарських фірм, заздалегідь уточнюючи, як діяти за умов існування активного ринку чи його відсутності. Щодо ідентифікації сільськогосподарської діяльності, МСБО 41 визначає їх як управління суб'єктом господарювання, який займається біологічною трансформацією активів, об'єктом якого є їх продаж у якості сільськогосподарської продукції.

Для того, щоб оцінити справедливу вартість біологічних активів, CPC 29 встановив ієрархію вартості відповідно до ієрархії, яку вже використовував FASB, та застосовує до всіх стандартів бухгалтерського обліку в США. З метою поліпшення послідовності та порівнянності в оцінці справедливої вартості, МСФЗ 13 встановлює ієрархію справедливої вартості, яка класифікує об'єкти бухгалтерського обліку відповідно до методів оцінки, на три рівні. На рисунку 1 нижче детально описані рівні ієрархії справедливої вартості.

Вхідні дані 1-го рівня представляють собою ціни котирування (не скориговані) на активних ринках на ідентичні активи або зобов'язання, до яких суб'єкт господарювання може мати доступ на дату оцінювання. Вхідні дані 2-го рівня – це дані, окрім цін котирування, включених до 1-го рівня, відкриті для актива або зобов'язання, прямо або опосередковано. Закриті вхідні дані для актива або зобов'язання характерні для вхідних даних 3-го рівня.

Інформація на рівні 2 формується прямо чи опосередковано протягом повного строку утримання активу, включаючи вхідні дані, стан



Рис. 1. Ієрархія справедливої вартості

Джерело: підготовлено автором на основі МСФЗ 13 [2]

ринку, кон'юнктурні зміни. Вхідні дані на третьому рівні включають в себе ризик, що лежить в основі конкретної методики оцінки, яка використовується для оцінки справедливої вартості (наприклад, моделі ціноутворення) та ризик, притаманний інформації, що використовується методикою оцінки.

За відсутності активного ринку, альтернативами є перший та другий рівні ієрархії справедливої вартості; однак, відповідність інформації може бути поставлена під сумнів через втрату надійності (Рооп, 2004). Формування показників фінансової звітності, що базуються на одній з альтернативних методик оцінювання притаманний ризик маніпулювання з боку керівного менеджменту компанії. За умов неефективного ринку, справедлива вартість не являє собою ринкову ціну, оскільки пропозиція активного ринкового агента у будь-який момент може спростувати дану ціну. Питання ефективності ринку також заслуговує на увагу (відповідного спеціаліста галузі, у відповідній науковій роботі) та оточене упередженим поняттям оцінки.

Метод оцінки дисконтованого грошового потоку. Дисконтований грошовий потік (DCF) – це метод, добре відомий на ринку та високо оцінений літературою, оскільки він демонструє реальну здатність генерувати благо в бізнесі. Вільямс (1938 р.). Був одним з перших авторів, який пов'язував цінність бізнесу із сумою всіх згенерованих ним цінностей. За словами автора, вартість будь-якої акції чи компанії визначається сумою, яка надходить та залишає грошові кошти компанії, дисконтуються за відповідною ставкою.

Цей метод є найбільш повним для ціноутворення активів. Дисконтований грошовий потік базується на принципі теперішньої вартості, де вартість будь-якого активу є теперішньою вартістю майбутніх очікуваних грошових потоків [8].

Рівняння, яке відображає теперішню вартість грошових потоків, може бути узагальнене наступним чином:

$$CFPV = \sum_{t=1}^{t=n} \frac{CF_t}{(1+r)^t} [1], \quad (2)$$

де CFPV – теперішня вартість грошових потоків;

CF_t – грошовий потік у періоді t ;

$t = n$ – період у моделі оцінки грошових потоків;

r – ставка дисконтування.

Ставка дисконтування. Вартість капіталу вказує на мінімальну норму прибутковості, необхідну для різних джерел фінансування компанії, або мінімальний прибуток, необхідний для залучення інвестицій [5]. У дисконтованій оцінці грошових потоків дисконтні ставки повинні відображати ступінь ризику руху грошових потоків [6].

Ставку дисконтування можна визначити як ставку, що використовується для обчислення теперішньої вартості (PV) майбутніх грошових потоків, тобто очікуваного значення грошових потоків за теперішньою вартістю.

Серед декількох типів дисконтних ставок, що застосовуються для оцінки активів та компаній, виділяються два: Модель ціноутворення капітальних активів (CAPM), що розраховує вартість власного капіталу, та модель середньозваженої вартості капіталу (WACC), що вимірює вартість власного капіталу та вартість стороннього капіталу.

Висновки та перспективи подальших досліджень. МСБО 41 Сільське господарство застосовується ретроспективно, щоб надати змогу фіксувати господарські події в сільськогосподарських підприємствах, що ведуть облік сільськогосподарської продукції та біологічних активів, ніби цей стандарт бухгалтерського обліку набув чинності раніше. Конфлікти між національними

українськими нормами бухгалтерського обліку та МСБО 41 стають через те, що сільськогосподарських компанії надають перевагу вимірювання за історичними витратами. Зважаючи на складність у застосуванні стандарту МСБО 41, який визначає вимірювання біологічних активів, це дослідження спрямоване на емпіричний підхід до методології оцінки справедливої вартості для оцінки біологічних активів без активного ринку.

У національній та міжнародній літературі недостатньо наукових робіт з деталізацією оцінки біологічних активів; це головний внесок цієї ро-

боти. Результати говорять про те, що окрім використання економічних та бухгалтерських знань, доцільно враховувати агрономічні знання, оскільки цей вид інформації впливає на оцінку біологічних активів у кількісному та якісному вираженні.

Цей всебічний підхід до об'єкта дослідження сприяє мінімізації суб'єктивності в оцінці біологічних активів та покращенню їх порівнянності між учасниками ринку. Таким чином, шляхом детальної розробки та впровадження досліджень в обліковій процесі ризик відображення недостовірної та неактуальної інформації буде знижено.

Список літератури:

1. Міжнародний стандарт фінансової звітності 3 «Запас». URL: https://zakon.rada.gov.ua/laws/show/929_021 (дата звернення: 20.02.2020).
2. Міжнародний стандарт фінансової звітності 13 «Оцінка справедливої вартості». URL: https://zakon.rada.gov.ua/laws/show/929_068 (дата звернення: 20.02.2020).
3. Міжнародний стандарт фінансової звітності 41 «Сільське господарство». URL: https://zakon.rada.gov.ua/laws/show/929_027 (дата звернення: 20.02.2020).
4. IFRS and corporate governance publications and tools (2009). PricewaterhouseCoopers A practical guide to accounting for agricultural assets November 2009. URL: https://www.pwc.com/sk/en/publikacie-ifrs/assets/global-ifrs-catalogue_march-09.pdf (дата звернення: 16.02.2020).
5. Basel Committee on Banking Supervision (2019) Minimum capital requirements for market risk. URL: <https://www.bis.org/bcbs/publ/d457.pdf> (дата звернення: 17.02.2020).
6. Damodaran, A. (2007). Avaliação de empresas. São Paulo: Pearson Prentice Hall, 464 p. URL: <http://www.spell.org.br/documentos/ver/37170/avaliacao-de-empresas-pelo-metodo-do-fluxo-de> (дата звернення: 19.02.2020).
7. Damodaran, A. (2009). Avaliação de investimentos: ferramentas e técnicas para a determinação do valor de qualquer ativo. 2. ed. Rio de Janeiro: Qualitymark, 1036 p. URL: <https://www.google.com/url?sa=t&rct=j&q=&esrc=s&source=web&cd=5&cad=rja&uact=8&ved=2ahUKEwizqsfTnffnAhWrxIsKHa0wCtAQFjAEegQIARAC&url=https%3A%2F%2Fdialetnet.unirioja.es%2Fdescarga%2Farticulo%2F5168655.pdf&usg=AOvVaw1W68uDxmLSrUuALeR> (дата звернення: 17.02.2020).
8. Damodaran, A. (2010). Avaliação de investimentos: ferramentas e técnicas para a determinação do valor de qualquer ativo. 2. ed. Rio de Janeiro: Qualitymark, 632 p. URL: <https://www.travessa.com.br/avaliacao-de-investimentos-ferramentas-e-tecnicas-para-a-determinacao-do-valor-de-qualquer-ativo-2-ed-2010/artigo/c6e9a8fd-06a0-4b08-bff5-d7e034cb> (дата звернення: 16.02.2020).
9. Hinke & Starova, 2015. URL: <https://onlinelibrary.wiley.com/doi/abs/10.1111/j.1475-679X.2008.0027.x> (дата звернення: 25.02.2020).
10. Технічне оголошення CPC-29, 2009 Pronunciamento técnico CPC-29 (2009). Ativos Biológicos e Produtos Agrícolas. Recuperado de .URL: <http://www.cpc.org.br> (дата звернення: 24.02.2020).

References:

1. International financial reporting standard 3 Inventory. URL: https://zakon.rada.gov.ua/laws/show/929_021 (accessed: 20.02.2020).
2. International financial reporting standard 13 Fair value measurement. URL: https://zakon.rada.gov.ua/laws/show/929_068 (accessed: 20.02.2020).
3. International financial reporting standard 41 Agriculture. URL: https://zakon.rada.gov.ua/laws/show/929_027 (accessed: 20.02.2020).
4. IFRS and corporate governance publications and tools (2009). PricewaterhouseCoopers A practical guide to accounting for agricultural assets November 2009. URL: https://www.pwc.com/sk/en/publikacie-ifrs/assets/global-ifrs-catalogue_march-09.pdf (accessed: 16.02.2020).
5. Basel Committee on Banking Supervision (2019) Minimum capital requirements for market risk. URL: <https://www.bis.org/bcbs/publ/d457.pdf> (accessed: 17.02.2020).
6. Damodaran, A. (2007). Avaliação de empresas. São Paulo: Pearson Prentice Hall, 464 p. URL: <http://www.spell.org.br/documentos/ver/37170/avaliacao-de-empresas-pelo-metodo-do-fluxo-de> (accessed: 19.02.2020).
7. Damodaran, A. (2009). Avaliação de investimentos: ferramentas e técnicas para a determinação do valor de qualquer ativo. 2. ed. Rio de Janeiro: Qualitymark, 1036 p. URL: <https://www.google.com/url?sa=t&rct=j&q=&esrc=s&source=web&cd=5&cad=rja&uact=8&ved=2ahUKEwizqsfTnffnAhWrxIsKHa0wCtAQFjAEegQIARAC&url=https%3A%2F%2Fdialetnet.unirioja.es%2Fdescarga%2Farticulo%2F5168655.pdf&usg=AOvVaw1W68uDxmLSrUuALeR> (accessed: 17.02.2020).
8. Damodaran, A. (2010). Avaliação de investimentos: ferramentas e técnicas para a determinação do valor de qualquer ativo. 2. ed. Rio de Janeiro: Qualitymark, 632 p. URL: <https://www.travessa.com.br/avaliacao-de-investimentos-ferramentas-e-tecnicas-para-a-determinacao-do-valor-de-qualquer-ativo-2-ed-2010/artigo/c6e9a8fd-06a0-4b08-bff5-d7e034cb> (accessed: 16.02.2020).
9. Hinke & Starova, 2015. URL: <https://onlinelibrary.wiley.com/doi/abs/10.1111/j.1475-679X.2008.0027.x> (accessed: 25.02.2020).
10. Technical Announcement CPC-29, 2009 Pronunciamento técnico CPC-29 (2009). Ativos Biológicos e Produtos Agrícolas. Recuperado de .URL: <http://www.cpc.org.br> (accessed: 02.24.2020).

DOI: <https://doi.org/10.32839/2304-5809/2020-3-79-44>

УДК 336.71(477)

Блащук-Дев'яткіна Н.З., Ігнатишина В.М., Скидан У.І.
Львівський національний університет імені Івана Франка

СУЧАСНІ ТЕНДЕНЦІЇ ФОРМУВАННЯ РЕСУРСІВ КОМЕРЦІЙНИХ БАНКІВ УКРАЇНИ

Анотація. У статті розглянуті і узагальнені сучасні підходи щодо визначення сутності поняття “банківські ресурси”. Визначено основні складові елементи банківських ресурсів. Досліджено динаміку кількості зареєстрованих в Україні діючих банків протягом останніх років. Проаналізовано динаміку та структуру капіталу банків України протягом останніх років, в тому числі досліджено динаміку статутного капіталу банків України. Крім того, проаналізовано динаміку зобов'язань банку. Також розглянуто структуру та динаміку залучених банками України коштів: кошти фізичних осіб, кошти суб'єктів господарювання та кошти небанківських фінансових установ. Визначено проблеми формування ресурсів комерційними банками України на сучасному етапі, а також запропоновані деякі шляхи оптимізації формування ресурсів комерційних банків.

Ключові слова: банківські ресурси, кошти фізичних осіб, кошти суб'єктів господарювання, депозити, зобов'язання.

Blashchuk-Devyatkina Natalia, Ihnatyshyna Vasylyna, Skydan Uliana
Ivan Franko National University of Lviv

CURRENT TRENDS OF FORMATION OF RESOURCES OF COMMERCIAL BANKS OF UKRAINE

Summary. The article defines the nature and origin of the concept of resources. Modern approaches to defining the concept of “banking resources” have been considered and generalized. The definitions of this concept are investigated by both modern researchers and their predecessors. It is proved that the basis for conducting banking operations is attracted financial resources. The basic components of banking resources to which own resources and borrowings and liabilities belong are identified. The dynamics of the number of active banks registered in Ukraine during the last years is investigated on the basis of data of the National Bank of Ukraine. The dynamics and capital structure of Ukrainian banks over the past years are analyzed, including the dynamics of the authorized capital of Ukrainian banks as a basis for banking resources. In addition, the dynamics of Ukrainian banks' liabilities as a gross share of providing banks with financial resources are analyzed. The structure and dynamics of funds attracted by Ukrainian banks are also considered: funds of individuals, funds of economic entities and funds of non-banking financial institutions according to the most recent data of the National Bank of Ukraine. It was proved that during the period under review, the funds of economic entities and the funds of individuals tended to increase. The structure of deposits in banking institutions with regard to the terms on which the funds are invested is considered. It is proved that the share of long-term deposits decreases, while the share of demand deposits increases. The problems of resource formation by commercial banks of Ukraine at the present stage are identified. It is proved that the main problem in the formation of Ukrainian banks' resources is the lack of confidence in banking institutions and the unstable economic situation in Ukraine. Some ways of optimizing the formation of commercial banks' resources are also suggested, including increasing the confidence in the banking system as a whole by the population, which will increase the amount of attracted funds by Ukrainian banks and increase the confidence of foreign investors. It is determined that the resource base plays a major role in the effective functioning of the entire banking system.

Keywords: banking resources, funds of individuals, funds of economic entities, deposits, liabilities.

Постановка проблеми. Ефективний розвиток країни залежить від ефективних реформ в економіці. Проте, не лише реформи є запорукою успіху, а і ефективно функціонуюча банківська система. Саме завдяки дієвій банківській системі відбувається якісне банківське обслуговування, як суб'єктів підприємницької діяльності, так і населення, які отримують необхідні їм банківські послуги.

Для виконання банківською системою своїх функцій, банкам необхідно бути достатньо забезпеченими фінансовими ресурсами. Для цього кожен банк повинен проводити оптимальну ресурсну політику щодо поповнення власних ресурсів основну частину яких формують залучені ресурси, а левову частку становлять депозити. Проте, сьогодні довіра населення до банків доволі низька, що породжує проблему боротьби банків за вільні кошти населення.

Аналіз останніх досліджень і публікацій. Особливості формування ресурсів комерційних банків вивчалися зарубіжними й вітчизняними науковцями. Так, проблему формування ресурсів комерційних банків досліджували українські вчені О.Д. Вовчак, А.С. Гальчинський, О.Д. Заруба, Г.Т. Карчева, П.В. Матвієнко, А.М. Мороз, В.І. Міщенко, М.Ф. Пуховкіна, К.Є. Раєвський, М.І. Савлук.

Значний внесок у дослідження цієї проблеми зробили такі зарубіжні вчені: Н.Г. Антонов, І.Т. Балабанов, Ю.А. Бабичева, Дж.Е. Доллан, Є.Ф. Жуков, В.І. Колесников, Л.П. Кролівецька, Т. Кох тощо.

Проте, попри велику кількість наукових розробок у питанні ресурсів комерційних банків, варто відмітити що проблема формування ресурсів комерційних банків потребує подальших досліджень.

Виділення невіршених раніше частин загальної проблеми. В Україні сьогодні є ряд невіршених проблем банківської системи. Так, проблеми формування ресурсів комерційних банків спричинені політичною та економічною нестабільністю, недосконалою законодавчою базою.

Мета статті. Головною метою цієї роботи є дослідження проблем та тенденцій формування ресурсів комерційних банків на сучасному етапі.

Для досягнення поставленої мети необхідно вирішити такі завдання:

- розглянути тенденції останніх років у формуванні капіталу банків;
- проаналізувати динаміку залучених коштів та зобов'язань банків;
- розробити рекомендації щодо удосконалення роботи банківських установ у процесі реалізації ресурсної політики.

Виклад основного матеріалу. В сучасних умовах розвитку економіки банківська система, зокрема комерційні банки, відіграють неабияку роль. Саме від надійності банківської системи залежить подальший ефективний розвиток економіки країни, адже банківський сектор є основним посередником на ринку фінансових ресурсів та пов'язує між собою різні ланки господарської діяльності. Запорукою успіху банківської системи є наявність у них у достатньому обсязі фінансових ресурсів.

Поняття “ресурси” походить від французького слова *resources* і означає матеріальні засоби, цінності, запаси, кошти, які в разі потреби можна використати. Розглянемо сутність поняття “банківські ресурси” згідно різних поглядів вчених (табл. 1).

Розглянувши різні погляди визначення поняття “банківські ресурси” вважаємо, що найбільш повним є таке визначення фінансових ресурсів банку: це залучені та запозичені банком кошти від суб'єктів економічної діяльності та фізичних осіб, а також власні банківські кошти (власний капітал), які перебувають у розпорядженні банку і використовуються ним для кредитних, інвестиційних та інших активних операцій [1].

Основою для здійснення банком активних операцій є формування залучених банківських ресурсів через проведення депозитних операцій. Можливості комерційних банків у залученні коштів регулюються Національним банком України. Банки залучають вільні грошові кошти юридичних та фізичних осіб шляхом виконання депозитних операцій. У банківській

практиці традиційно пріоритетна роль серед джерел формування залученого капіталу належить депозитам [4].

Для дослідження тенденцій формування ресурсів комерційних банків варто розглянути кількість банків, що функціонують в Україні. Сьогодні спостерігається зменшення кількості банків, зареєстрованих в Україні, в тому числі і банків з іноземним капіталом. Так, станом на 01.01.2020 р. в Україні зареєстровано 75 діючих комерційних банків, тоді як станом на 01.01.2015 р. їх діяло 163 (рис. 1) [2].

Розглянемо тенденції, які склалися в структурі ресурсів комерційних банків. Обов'язковою умовою для економічного зростання та стабільного розвитку банківської системи України та економіки в цілому є нарощення необхідної маси ресурсів та капіталу, тому розглянемо динаміку капіталу комерційних банків України (рис. 2) [2].

За наведеними на рисунку даними можна стверджувати, що впродовж досліджуваного періоду капітал банків, зокрема статутний, збільшувався. Так, якщо станом на 01.01.2016 року капітал банків зменшився на 30% (103713 млн. грн.) у порівнянні з минулим роком, то початку 2018 р. спостерігалось збільшення капіталу банків на 55% (161108 млн. грн. на 01.01.2018 р.). Станом на 01.01.2019 р. капітал банків дещо зменшився (на 4%, 154960 млн. грн.), але до кінця року банки змогли наростити капітал і його обсяги становили 200854 млн. грн., що на 30% більше, ніж на початок року.

Щодо статутного капіталу, то протягом 01.01.2015 р. до 01.01.2018 р. спостерігалось збільшення статутного капіталу банків майже в тричі (495377 млн. грн. на 01.01.2018 р.). Проте, станом на 01.01.2019 р. статутний капітал банків дещо зменшився на 6% і становив 465352 млн. грн., але вже на початок 2020 року його обсяг знову зріс і становив 470712 млн. грн. [2].

У формуванні ресурсів комерційних банків значна частка належить залученим фінансовим ресурсам, серед яких кошти юридичних осіб, фізичних осіб та небанківських фінансових установ. Розглянемо динаміку залучених банками фінансових ресурсів (рис. 3).

Дослідивши особливості формування ресурсів комерційних банків України варто відмітити, що зобов'язання банків займають важливе місце у ресурсній базі банків України. Так, станом на 01.01.2015 р. зобов'язання банків становили 1168829 млн. грн. На початок 2017 р. спостері-

Таблиця 1

Визначення поняття “банківські ресурси”

№ п/п	Джерело	Визначення
1	А.М. Мороз	Прирівнює банківські ресурси до банківського капіталу, акцентуючи увагу на позичковому капіталі, в який перетворюються ресурси внаслідок надання кредитів.
2	В.І. Міщенко, Н.Г. Слав'янська	Банківські ресурси – це сукупність грошових коштів, що знаходяться в розпорядженні банку і використовуються ним для виконання своїх операцій.
3	О. Кириченко, І. Гіленко, А. Ятченко	Банківські ресурси – це сукупність коштів, які перебувають у розпорядженні банків і використовуються ними для кредитних, інвестиційних та інших активних операцій.
4	О.Д. Заруба	Розглядає банківські ресурси як пасиви, які поділяються на власні, залучені і запозичені.

Джерело: [1]



Рис. 1. Динаміка кількості діючих в Україні банків 2015–2020 рр.

Джерело: розроблено авторами за даними [2]

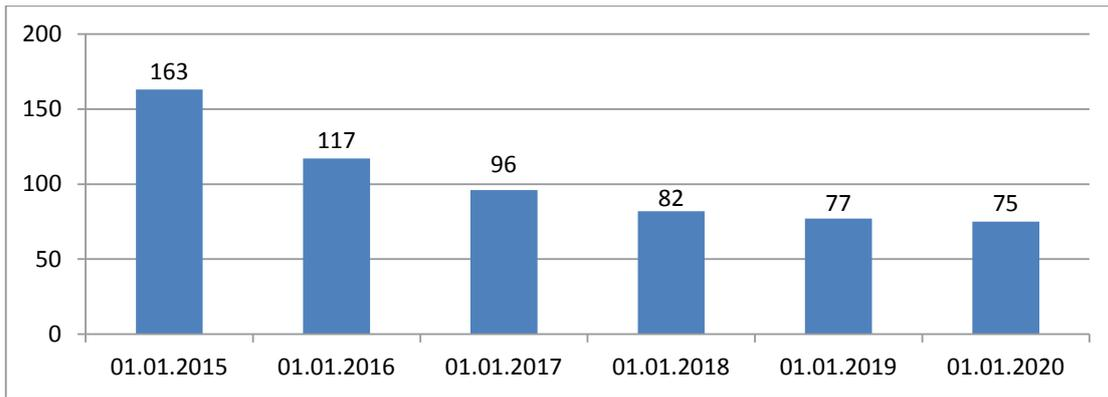

Рис. 2. Динаміка капіталу банків України 2015–2020 рр., млн. грн.

Джерело: розроблено авторами за даними [2]

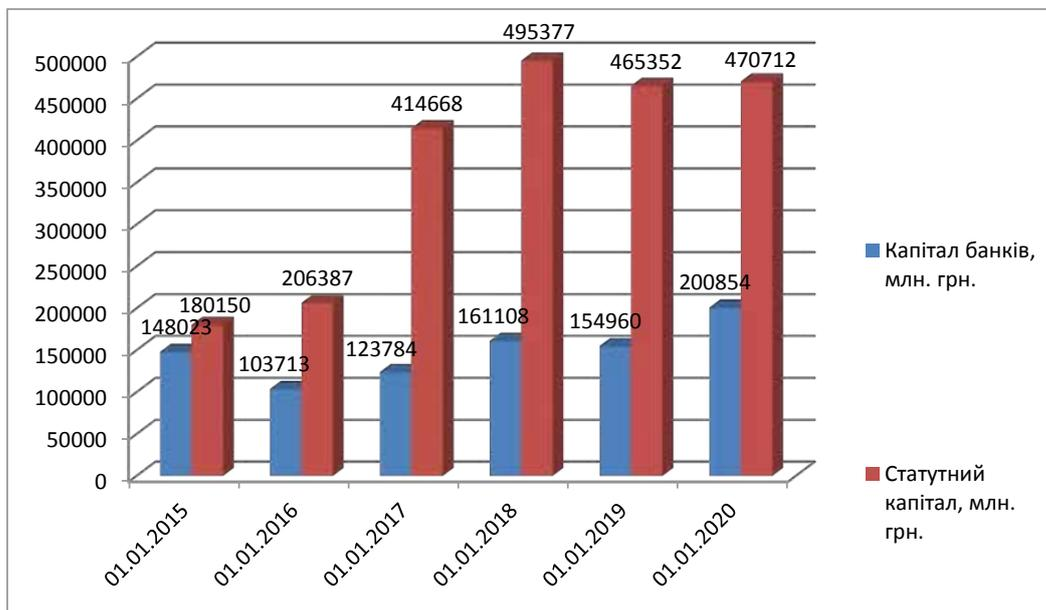

Рис. 3. Динаміка залучених банками фінансових ресурсів 2015–2020 рр., млн. грн.

Джерело: розроблено авторами за даними [2]

Депозити, залучені банками за строковістю 2015-2020 рр., млн. грн.

Рік	На вимогу	До 1 року	Від 1 року до 2	Більше 2 років	УСЬОГО
2015	259 306	201 338	177 398	25 181	663 223
2016	307 236	278 740	123 157	20 826	729 959
2017	351 251	269 267	150 183	9 374	780 075
2018	404 540	293 486	152 621	34 222	884 869
2019	461 340	327 045	120 534	26 189	935 108
2020	618 377	366 329	115 044	23 247	1 122 997

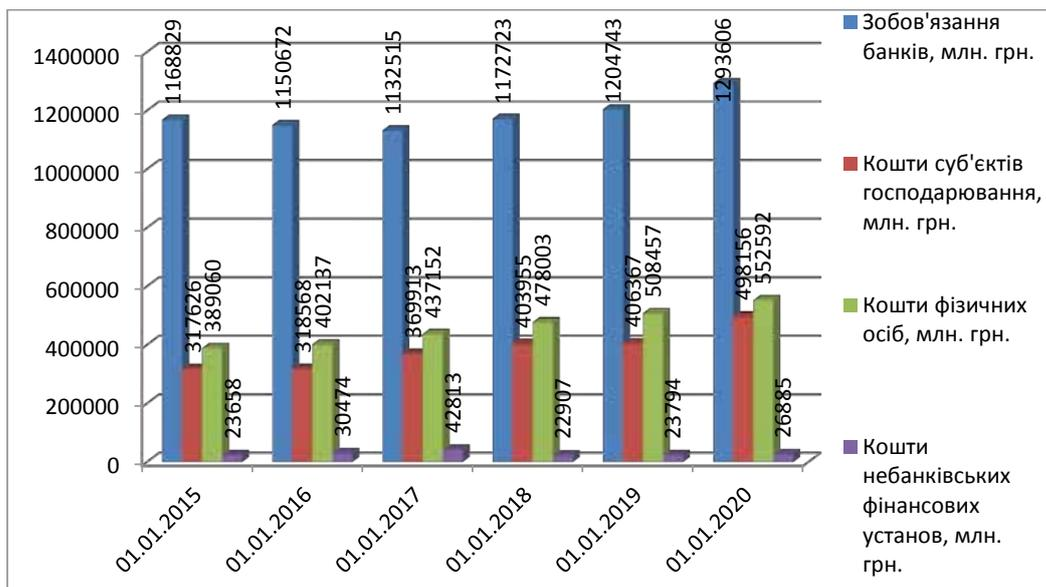
Джерело: розроблено авторами за даними [2]

галося зменшення зобов'язань банку на 3,2% до 11 32515 млн. грн. В подальшому спостерігається тенденція до зростання: на 01.01.2018 р. зобов'язання банків зросли на 3,6% і становили 1172723 млн. грн., а вже станом на початок нинішнього року становили 1293606 млн. грн.

Кошти суб'єктів господарювання мали тенденцію до збільшення протягом досліджуваного періоду. Так, станом на 01.01.2015 року вони становили 317,626 млн. грн., а вже станом на 01.01.2020 року збільшились на 56,8 % до 498156 млн. грн.

Кошти фізичних осіб у ресурсах комерційних банків також мали тенденцію до зростання. Так, станом на 01.01.2015 р. вони становили 389060 млн. грн., а вже станом на 01.01.2020 р. зросли на 42% до 552592 млн. грн.

Найменшою у ресурсах комерційних банків є частка коштів небанківських фінансових установ. Так, 01.01.2015 року вони становили 23658 млн. грн., а вже 01.01.2020 р. зросли на 13,6% до 26885 млн. грн.

Дослідимо залучені банківські ресурси (депозити) за строковістю (табл.2).

Проаналізувавши залучені банками депозити за строковістю, варто відмітити, що найбільшу частку становлять недовгострокові вкладення населення на депозити на вимогу. Так, їх частка у січні 2015 року становила 39,1%, тоді як станом на 01.01.2020 р. взагалі збільшилася до 55,1%. Щодо довгострокових вкладів до банків України, то їх частка становить, наприклад, у 2015 р. – 3,8%, а станом на 01.01.2020 р. скоротилася до 2,1%.

Така структура говорить про низький рівень довіри до банків. Це є негативною тенденцією у формуванні ресурсів комерційних банків.

Ресурсна база відіграє визначальну роль у створенні, ефективній роботі та розвитку банківських установ. Її збільшення веде до зрос-

тання ресурсного потенціалу всієї банківської системи України загалом. Тому дослідження ресурсної бази повинне залишатись одним із пріоритетних напрямів вітчизняних науковців та вищого керівництва українських банків.

Так, провівши дослідження, варто відмітити, що найбільшу частку у власних ресурсах займають статутний капітал та прибуток. Однак через загострення політичної кризи в країні, а також через початок бойових дій на сході країни, банківська система України зазнала значних збитків та падіння рентабельності капіталу, що вплинуло негативно на поповнення власного капіталу. Кім того, сьогодні довіра населення до банків є низькою, що в свою чергу негативно впливає на депозитарну діяльність банків України [5].

Отже, сьогодні банківська система повинна здійснити виважені кроки щодо реформування системи. Основним і найбільшим кроком до удосконалення формування ресурсної бази є збільшення довіри до банківської системи загалом з боку населення, що збільшить кількість залучених коштів банками України, а ще збільшить довіру іноземних інвесторів. Крім того, не менш важливим залишається удосконалення маркетингових заходів, управління відсотковою політикою та розвиток новітніх банківських послуг.

На нашу думку, основні економічні та організаційні перспективи зростання ресурсної бази українських банків наступні: стимулювання розвитку банківського кредитування; сприяння залученню ресурсів через застосування гнучкої цінової політики для кожного клієнта із застосуванням різних процентних ставок; удосконалення системи банківського моніторингу; стимулювання розвитку низки сучасних додаткових банківських послуг клієнтам з використанням інтернет-банкінгу та мобільного банкінгу та підвищення якості обслуговування своїх клієнтів.

Список літератури:

1. Кочетигова Т.В., Пяничук Д.О. Економічна сутність та необхідність формування фінансових ресурсів комерційного банку. *Глобальні та національні проблеми економіки*. 2017. Випуск 16. URL: <http://global-national.in.ua/issue-16-2017> (дата звернення: 16.03.2020).
2. Національний банк України. Офіційний сайт. Основні показники діяльності банків України. URL: <https://bank.gov.ua/statistic/supervision-statist/data-supervision#1> (дата звернення: 16.03.2020).
3. Онищенко Ю.І., Коробченко М.О. проблеми формування ресурсної бази банків України. *Науковий вісник Херсонського державного університету*. 2018. Випуск 30. Частина 2. URL: http://www.ej.kherson.ua/journal/economic_30/2/19.pdf (дата звернення: 16.03.2020).
4. Синенський М.О. Формування ресурсів комерційних банків. Наукові конференції Rusnauka. URL: http://www.rusnauka.com/16_nprt_2009/economics/45574.doc.htm (дата звернення: 16.03.2020).
5. Чиж Н.М., Дзямулич М.І., Потьомкіна О.В. Ефективність формування та використання ресурсів комерційних банків України. *Економічний форум* 2017. № 2. URL: http://www.irbis-nbuv.gov.ua/cgi-bin/irbis_nbuv/cgiirbis_64.exe?I21DBN=LINK&P21DBN=UJRN&Z21ID=&S21REF=10&S21CNR=20&S21STN=1&S21FMT=ASP_meta&C21COM=S&2_S21P03=FILEA=&2_S21STR=ecfor_2017_2_55 (дата звернення: 16.03.2020).

References:

1. Kochetigova, T.V., & Pianichuk, D.O. (2017). Economic essence and necessity of formation of financial resources of a commercial bank. *Global and national problems of economy*. Issue 16. URL: <http://global-national.in.ua/archive/16-2017/143.pdf> (accessed 16 March 2020).
2. National Bank of Ukraine. Official site. Key performance indicators of Ukrainian banks. URL: <https://bank.gov.ua/statistic/supervision-statist/data-supervision#1> (accessed 16 March 2020).
3. Onishchenko, Yu.I., & Korobchenko, M.O. (2018). Problems of Formation of Resource Base of Banks of Ukraine. *Scientific Bulletin of Kherson State University*. Issue 30. Part 2. URL: http://www.ej.kherson.ua/journal/economic_30/2/19.pdf (accessed 16 March 2020).
4. Sinenky, M.O. Commercial Banking Resource Development. Rusnauka Scientific Conferences. URL: http://www.rusnauka.com/16_NPRT_2009/Economics/45574.doc.htm (accessed 16 March 2020).
5. Chizh, N.M., Demyulich, M.I., & Potemkin, O.V. (2017). Efficiency of formation and use of resources of commercial banks of Ukraine. *Economic Forum*, no. 2. URL: http://www.irbis-nbuv.gov.ua/cgi-bin/irbis_nbuv/cgiirbis_64.exe?I21DBN=LINK&P21DBN=UJRN&Z21ID=&S21REF=10&S21CNR=20&S21STN=1&S21FMT=ASP_meta&C21COM=S&2_S21P03=FILA=&2_S21STR=ecfor_2017_2_55 (accessed 16 March 2020).

DOI: <https://doi.org/10.32839/2304-5809/2020-3-79-45>

УДК 338.433:339.137

Войнич Л.Й.

Львівський національний аграрний університет

ІНТЕГРАЛЬНЕ ОЦІНЮВАННЯ КОНКУРЕНТОСПРОМОЖНОСТІ ПРОДУКЦІЇ РОСЛИННИЦТВА ТА НАПРЯМИ ФОРМУВАННЯ КОНКУРЕНТНОЇ СТРАТЕГІЇ ГАЛУЗІ

Анотація. Актуальність теми дослідження зумовлена необхідністю підвищення конкурентоспроможності продукції рослинництва та зростанням економіки галузі. Головною метою написання статті є обґрунтування проблем стратегічного менеджменту та розробка стратегії розвитку галузі рослинництва у сільськогосподарських підприємствах досліджуваної області. У статті розглянуто основні питання практичного застосування методів оцінки конкурентоспроможності галузі рослинництва за сучасних умов ведення бізнесу. Проведено оцінку рейтингу районів досліджуваної області на забезпеченість ресурсами, рівень і результати розвитку галузі. Пропонується застосування ресурсощадних технологій виробництва продукції рослинництва при використанні техніко-технологічної модернізації та діджиталізації виробництва.

Ключові слова: ринок, стратегічний менеджмент, конкурентоспроможність, ресурсощадні технології, діджиталізація виробництва.

Voinycha Liliya

Lviv National Agrarian University

COMPETITIVENESS EVALUATION OF INTEGRATED CROP PRODUCTION AND IN FORMING COMPETITIVE STRATEGY

Summary. The relevance of the research topic is due to the need to increase the competitiveness of crop production and the economic growth of the industry. Separation of these issues is important for Ukraine, as establishing cooperation with the EU requires a rethinking of the role of the state in the processes of agricultural business development. The leading role in the achievement of the set goals is given to the state authorities since the prospects for the development of Ukraine's economy of as a whole will depend on reforms and improvement of legislation in the agrarian sphere, the cooperation of the state administrative sphere of the structure with agricultural enterprises. Ukraine's accession to the WTO and the signing of the Association Agreement with the European Union opened up new markets and opportunities for domestic producers, thereby increasing the level of competition in the agricultural sector. The main purpose of this article is to substantiate the problems of strategic management and to develop a strategy for the development of the crop sector in agricultural enterprises of the studied territory. The article deals with the main issues of the practical application of methods of estimation of competitiveness of the plant industry in modern business environments. The rating of the regions of the studied territory by the availability of resources, the level and the results of the development of the plant growing industry were evaluated. The problems of increasing the competitiveness of crop production are relevance and strategic importance, which has led to an intensification of both international and domestic competition. Under these conditions, it is necessary to develop a modern concept of increasing the competitiveness of crop production, in particular, in the direction of theoretical, methodological and practical research on the formation of elastic systems of marketing management, the formation of a strategy resource-saving technologies, balanced internal and external food relations, information and corporate organizational production structures in the field of agricultural production. It is proposed to use resource-saving technologies of crop production when using technical and technological modernization and digitization of production.

Keywords: market, strategic management, competitiveness, resource-saving technologies, digitization of production.

Постановка проблеми. У сучасних умовах функціонування АПК стійкий стан сільськогосподарського підприємства на вітчизняному ринку характеризується рівнем його конкурентоспроможності. Одним з основних сегментів вітчизняного агропромислового комплексу є галузь рослинництва, розвиток якої пов'язаний із загальною ситуацією, що характерна для аграрного сектора загалом. Проблеми підвищення конкурентоспроможності виробництва продукції рослинництва набувають особливої актуальності та стратегічного значення, до чого призвело загостренням як міжнародної так і внутрішньої конкуренції. За даних умов необхідне напрацювання сучасної концепції підвищення конкурентоспроможності виробництва продукції рослинництва, зокрема, в напрямі теоретичних, методичних та практичних досліджень щодо формування еластичних систем маркетингового

менеджменту, формування стратегії ресурсощадних технологій, збалансованих внутрішніх та зовнішніх продовольчих зв'язків, інформаційний та аналітичних систем, корпоративних організаційно виробничих структур в сфері агро-виробництва.

Аналіз останніх досліджень і публікацій Проблеми формування конкурентного середовища та конкурентоспроможності підприємств вивчали такі відомі вчені, як А. Сміт, М. Портер, Й. Шумпетер.

Дослідженням теоретичних та практичних особливостей виробництва конкурентоспроможної продукції рослинництва присвячено праці вітчизняних вчених економістів: В.Я. Амбросоваї, В.Г. Андрійчукаї, В.І. Бойка, О.Д. Гудзінського, О.Ю. Єрмакова, М.В. Зубця, І.О. Іртищеві, С.М. Кваші, А.В. Ключник, О.В. Крисального, В.В. Лагодієнка, Ю.О. Лупенка, П.М. Макарен-

ка, М.Й. Маліка, Л.О. Мармуль, О.Б. Наумоваі, А.С. Полторака, П.Т. Саблука, В.І. Топіхи, І.Н. Топіхи, М.Й. Хоружого, В.І. Шаповалової та інших.

Виділення не вирішених раніше частин загальної проблеми. Останнє десятиліття в сільському господарстві відбулося збільшення посівних площ під олійними культурами, що призвело до перенасичення сівозмін даними культурами. Часте повернення посівів на одне й те ж саме місце не тільки погіршує структуру і родючість ґрунту, але й призводить до поширення хвороб і шкідників, які знижують і погіршують якісні характеристики насінневого матеріалу. Деякі прорахунки в розвитку галузей рослинництва зумовлені й тим, що часто вітчизняні сільськогосподарські підприємства не забезпечені штатом кваліфікованих працівників, новітньою технікою та обладнанням для якісного обробітку великих площ, що призводить до їх нераціонального використання та відповідно, зниження урожайності.

Мета статті. Відсутність ефективних інтеграційних зв'язків між виробниками та переробниками сільськогосподарської продукції, невисока конкурентоспроможність продукції рослинництва та недостатня ефективність інституту державного регулювання призвели до зниження обсягів, якості та конкурентоспроможності рослинницької продукції. Усе це викликає необхідність продовження і поглибленого вивчення існуючих тенденцій в аграрному секторі економіки, аналізу сучасного стану і обґрунтування подальших напрямів підвищення ефективності і конкурентоспроможності виробництва продукції рослинництва.

Виклад основного матеріалу. На нашу думку, конкурентоспроможність сільськогосподарського підприємства – це його здатність досягти поставлених цілей діяльності в усіх можливих стратегічних напрямках, здатність отримати належні результати діяльності, витримати технологічний процес, та може забезпечити необхідний рівень конкурентних переваг на ринку сільськогосподарської продукції [1; 4]. З визначення слідує, що конкурентоспроможність підприємства забезпечується конкурентоспроможністю виробленої продукції, у нашому випадку продукції рослинництва [3].

З огляду на постійну змінність зовнішнього середовища і періодичність змін внутрішнього середовища, вимірювання конкурентоспроможності виробництва продукції рослинництва одноразово практично неможливо. Важливою проблемою, не дивлячись на використання системного підходу, при аналізі рівня конкурентоспроможності є змінність даного показника, інтегральність оцінки, комплексність, поєднуваність якісних та кількісних факторів у єдину систему оцінки [2].

На нашу думку, метод інтегральних оцінок є найбільш прийнятним для умов сучасного господарювання, бо оцінка рівня конкурентоспроможності за сукупністю показників без зведення їх до одного значення – дуже складний процес. Також варто розуміти й те, що певні показники мають різну направленість в отриманні бажаного результату. Використання одного інтегрального показника, щоб характеризувати сукупність найбільш важливих показників, і тим самим ві-

добрав найвищий рівень конкурентоспроможності – об'єктивна необхідність часу.

Для розрахунку інтегрального показника конкурентоспроможності використаємо показники фінансово-господарської діяльності підприємств галузі рослинництва досліджуваної області, що відобразить процес визначення інтегрального показника.

Узагальнюючи наведене, фактори конкурентоспроможності підприємства, які враховують у процесі її оцінки, можна об'єднати у шість груп: 1) показники забезпеченості ресурсами; 2) показники питомих витрат; 3) показники продуктивності ресурсів (ресурсовіддачі); 4) показники ефективності використання ресурсів; 5) показники-індикатори конкурентних переваг продукції та товару; 6) показники фінансового стану (у т. ч. рентабельності).

Керуючись класифікацією факторів конкурентоспроможності залежно від сфери їх виникнення, виділені вище групи показників розподілено на такі, що відображають результативність діяльності у межах ресурсного забезпечення, виробництва, збуту, управлінської діяльності.

Однак, частину із зазначених показників при оцінюванні конкурентоспроможності суб'єктів агробізнесу враховувати недоцільно. На нашу думку, переважна більшість фінансових показників не відображає конкурентні позиції сільськогосподарських підприємств та зокрема розвитку галузі рослинництва.

Невідповідність їх значень нормативам часто пов'язана із особливостями сільськогосподарського виробництва, а не із незадовільним фінансовим станом. По-перше, фактична тривалість виробничого та операційного циклів не узгоджується із нормативами показників ділової активності, структура активів – із нормативами показників ліквідності, необхідність інноваційного оновлення виробництва – із нормативними рівнями показників фінансової стійкості. По-друге, не слід використовувати показники конкурентних переваг окремих видів сільськогосподарської продукції, а галузі загалом (ціну, собівартість, якість, рівень товарності тощо).

Для проведення стратегічного аналізу галузі рослинництва сільськогосподарських підприємств необхідно здійснювати оцінку рентабельності галузі, тобто фінансової віддачі та забезпеченості ресурсами для реалізації виробничого процесу. Для оцінки стану розвитку галузі рослинництва використаємо статистичні дані щодо розвитку галузі рослинництва у розрізі районів Івано-Франківської області. Надалі визначимо рейтингову оцінку, що ґрунтуватиметься на оцінці фактичних показників діяльності сільськогосподарських підприємств районів та являтиме собою інтегральну оцінку, що визначає позицію району щодо тих чи інших параметрів.

На нашу думку, така система оцінки буде ефективною, бо дозволить визначити місце сільськогосподарських підприємств району серед інших у досліджуваній області; також дозволить сформулювати стратегію розвитку досліджуваної галузі та стимулюватиме підприємства районів із гіршими показниками підвищити конкурентоспроможність продукції досліджуваної галузі. Шляхом розрахунку рейтингової оцінки форму-



Рис. 1. Оцінка конкурентоспроможності розвитку галузей рослинництва у сільськогосподарських підприємствах досліджуваних районів

ють інтегральну оцінку для галузі рослинництва підприємств досліджуваного району в балах, що визначає місце району в рейтингу.

Рейтингову оцінку за показниками ресурсно-го забезпечення та ефективності діяльності сільськогосподарських підприємств області було проведено за таким алгоритмом:

по-перше, визначаються відносні індекси шляхом ділення індивідуального значення кожного окремого показника району на найвищий показник по області;

по-друге, встановлюється середній бал за показниками для кожного району, шляхом ділення суми індексів по кожному району на кількість показників;

по-третє, формується рейтинг кожного району за показниками виробництва продукції рослинництва шляхом ранжирування середніх балів.

Існують різні системи рейтингової оцінки, які відрізняються за методикою розрахунків, показниками, джерелами отримання інформації, за

кількістю охоплених суб'єктів дослідження. Сформовано основні етапи сукупної рейтингової оцінки:

- збір та опрацювання інформації за досліджуваний період;
- визначення та обґрунтування показників за якими здійснюють ранжирування;
- розрахунок показників рейтингової оцінки;
- ранжирування досліджуваних суб'єктів.

Розрахунок інтегральних індексів оцінки ефективності розвитку галузі рослинництва в сільськогосподарських підприємствах дає можливість порівнювати райони за забезпеченістю ресурсами, ефективністю використання ресурсів та ефективністю виробництва продукції рослинництва.

Аналіз даних на рисунку 1 свідчить, що чим ближче до центру діаграми знаходяться райони з найнижчим рівнем забезпеченості ресурсами для виробництва продукції рослинництва, ефективністю використання наявних ресурсів і ефективністю відповідно саме сільськогосподарського виробництва. Отже, найменш розвинута галузь рослинництва у сільськогосподарських підприємствах Косівського, Рожнятівського, Долинського районів.

Оцінка рейтингу району вказує на забезпеченість ресурсами, рівень і результати розвитку галузі рослинництва у сільськогосподарських підприємствах досліджуваної області. Аналіз даних вказує, що найбільше забезпечені ресурсами Коломийський, Галицький, Снятинський, Рогатинський і Тлумацький райони. Агропідприємства інших районів Івано-Франківської області не до кінця раціонально використовують свій потенціал. Суб'єкти господарювання Надвірнянського, Тисменицького, Калуського районів, використовують свій потенціал для розвитку тваринницьких галузей сільського господарства (таблиця 1).

Таблиця 1

Інтегральні показники оцінки ефективності господарювання у сільськогосподарських підприємствах досліджуваного регіону

Райони	Рейтинг району	Інтегральні показники оцінки		
		Забезпеченості ресурсами	Ефективності використання ресурсів	Ефективності сільськогосподарського виробництва
Богородчанський район	11	0,39	0,17	0,91
Галицький район	4	1,82	1,33	1,59
Городенківський район	1	2,21	2,00	1,96
Долинський район	13	0,07	0,01	0,17
Калуський район	9	0,78	0,44	1,24
Коломийський район	6	1,24	0,78	1,37
Косівський район	10	0,01	0,01	1,21
Надвірнянський район	7	0,01	0,012	1,99
Рогатинський район	2	2,00	1,77	1,92
Рожнятівський район	12	0,019	0,003	0,29
Снятинський район	5	0,97	0,72	1,61
Тисменицький район	8	0,51	0,37	1,56
Тлумацький район	3	1,33	1,23	2,00

Таблиця 2

**Стратегії розвитку галузей рослинництва
у сільськогосподарських підприємствах досліджуваних районів**

Групи районів	Стратегії
Городенківський район Рогатинський район Тлумацький район Галицький район Снятівський район	Стратегії подальшого розвитку: – розширення ринків збуту; – покращення якісних характеристик продукції; – застосування новітніх технологій обробітку ґрунту та сучасної техніки.
Коломийський район Надвірнянський район Тисменицький район Калуський район	Стратегія стабілізації (підтримки): – підвищення конкурентоспроможності та прибутковості галузі; – розвиток існуючих галузей сільського господарства; – диверсифікація діяльності.
Косівський район Богородчанський район Рожнятівський район Долинський район	Стратегія виживання: – скорочення витрат; – раціональне використання ресурсів; – «відсікання зайвого»; – реструктуризація; – диверсифікація діяльності.

Дані свідчать, що показники ефективності сільськогосподарського виробництва не залежать від того, до якої ґрунтово-кліматичної зони належить район досліджуваної області. У кожній зоні є сільськогосподарські підприємства з різною ефективністю господарювання та, відповідно, з різним рівнем його розвитку.

Для оцінки розвитку сільськогосподарських підприємств кожного району досліджуваної області необхідно враховувати комплекс об'єктивних і суб'єктивних чинників, таких як родючість та екологічний стан земель, рівень продуктивних сил, рівень інтенсивності виробництва, організаційні умови ведення господарства.

Висновки. Обґрунтування стратегій розвитку галузей рослинництва у сільськогоспо-

дарських підприємствах досліджуваного району показало, що можливості розвитку окремих галузей сільського господарства доцільно визначати з урахуванням забезпечення, в першу чергу, продовольчої безпеки України, а також нарощування експорту за тими видами продукції, які є конкурентоспроможними на зовнішньому ринку і є близькими до раціональних норм споживання на душу населення в країні. Важливим завданням є не лише збільшення обсягів виробництва валової продукції сільського господарства, а й необхідність її нарощування, враховуючи умови, коли можливості досягнення конкурентоспроможності рослинницької продукції в Україні вищі, ніж тваринницької з високою трудо-, енерго- і капіталомісткістю.

Список літератури:

1. Драган О.І. Управління конкурентоспроможністю підприємств: теоретичні аспекти : [монографія]. Київ : Держ. академія керівних кадрів культури і мистецтв, 2006. 160 с.
2. Кваша С.М. Конкурентоспроможність вітчизняної аграрної продукції в умовах вступу України до СОТ. *Економіка України*. 2003. № 10. С. 79–86.
3. Кобиляцький Л.С. Управління конкурентоспроможністю : [навч. посіб. для студ. вищ. навч. закл.]. Київ : Зовнішня торгівля, 2003. 302 с.
4. Конкурентоспроможність аграрних підприємств та фактори, що її визначають. *Ефективна економіка*. 2011. № 12. URL: http://nbuv.gov.ua/UJRN/efek_2011_12_32

References:

1. Dragan, O. (2016). *Management of enterprise competitiveness: theoretical aspects*: [monograph]. Kyiv: Academy of Management Personnel Culture and Arts.
2. Kvasha, S. (2003). Competitiveness of domestic agricultural products in the context of Ukraine's accession to the WTO. *Ukraine economy*, no. 10, pp. 79–86.
3. Kobilyatsky, L. (2003). *Competitiveness Management*: [textbook. tool. for students higher teach. school]. Kyiv: Foreign Trade.
4. Competitiveness of agricultural enterprises and the factors that determine them (2011). *An efficient economy*, no. 12. Available at: http://nbuv.gov.ua/UJRN/efek_2011_12_32

ОРГАНІЗАЦІЙНА МОДЕЛЬ ПРОЕКТУВАННЯ ТУРИСТИЧНОГО КЛАСТЕРА

Анотація. Досліджено методи ефективної реалізації потенційних можливостей туризму за допомогою використання кластерного підходу. Наведені основні фактори, що впливають на процес об'єднання підприємств в туристичний кластер. Виокремлена роль зовнішнього середовища, ініціативи суб'єктів – лідерів туристичної сфери, дії зовнішніх суб'єктів у процесі об'єднання підприємств в туристичний кластер. Організація туристичного кластеру визначається змістом туристичного продукту і процесом його створення. Узагальнена процедура створення туристичного продукту. Відмічено, що від категорії туристів, а також від виду туризму який передбачається розвивати в регіоні, залежить вибір вимог, які пред'являються до об'єктів інфраструктури. Досліджено, що туристичні продукти для внутрішнього і в'їзного туризму відрізняються корінним чином. Запропонована організаційна модель проектування туристичного кластера.

Ключові слова: туризм, туристичний кластер, сфера туризму, економіка туризму.

Voloshyna Oksana, Manzhos Elvira

Vinnytsia National Agrarian University

ORGANIZATION MODEL PROJECTING OF THE TOURIST CLUSTER

Summary. The methods of effective realization of potential tourism opportunities through the use of cluster approach are studied. Clustering of tourism and tourism industry is designed to facilitate full use of accumulated potential and its further development, to increase competitiveness of tourism and tourism industry subjects, to achieve their compliance with world standards. The cluster approach contributes to the productivity, efficiency and competitiveness of regional economic entities and, in general, to the sustainable development of regional socio-economic systems. The main factors influencing the process of merging enterprises into a tourist cluster are given. The role of external environment, initiatives of subjects – leaders of tourism sphere, actions of external subjects in the process of uniting enterprises into tourism cluster is allocated. Tourist cluster organization is determined by the content of tourist product and the process of its creation. Generalized procedure of tourist product creation. It is noted that the choice of requirements for infrastructure objects depends on the category of tourists, as well as on the type of tourism to be developed in the region. It is proved that tourist products for domestic and inbound tourism differ fundamentally. Proposed organizational model of tourism cluster design. Recommended organization of the association of tourism enterprises. It is noted that taking into account the specifics of the tourism industry, in which the core of the cluster is represented mainly by small and medium enterprises, an urgent need is to have a coordinating structure in the form of an association of tourism enterprises. Communication communications of the association of tourism enterprises, both vertically and horizontally, have been studied. An important direction of the regional cluster policy should be the launch of mechanisms for self-regulation and coordination of all elements of the cluster, since the enterprises of the cluster core and infrastructure (accommodation, transportation, catering, etc.) are represented by small and medium businesses, which need to provide centralized services that they are not able to provide on their own. It is proposed to create an Innovation Centre, together with the Association of Tourist Enterprises, to take on the role of the core of the tourist cluster. It could include scientific, research, consulting and training institutions in the tourism sector. The main task of the Cluster Innovation Center should be to provide the shortest possible way along the chain of creation and implementation of a tourist product, its content content, marketing, consulting and other support of the core and infrastructure of the cluster, support of information and educational infrastructure. The given requirements to the enterprises of tourism sphere which are carrying out manufacture and realization of a tourist product. The task of the enterprises of the adjacent sectors of economy, namely, transport, public catering, accommodation, leisure is studied. It is proved that infrastructure objects are the main content of the tourist product, as they form the motivation of the buyer and the basis of his competitiveness.

Keywords: tourism, tourism cluster, tourism sector, tourism economy.

Постановка проблеми. Необхідність забезпечення економічної безпеки і суверенітету нашої держави обумовлює підвищені вимоги до управління економічною діяльністю підприємств сфери послуг на регіональному рівні. Стійкість національної економіки України наперед залежить від стану соціально-економічних складових її регіонів. На динамізм розвитку впливає стан внутрішньорегіональних господарських підсистем і секторів економічної діяльності, галузевих і міжгалузевих інтеграційних об'єднань господарюючих суб'єктів, окремих господарських підприємств та бюджетних установ.

Підвищення складності, динамізму і невизначеності соціально-економічного середовища спо-

нукає місцеві органи влади до пошуку, по-перше, нових, перспективних секторів економічної діяльності; по-друге, прогресивних форм ведення господарства, які сприяли б підтримці стійких темпів зростання регіональної економіки.

Аналіз останніх досліджень і публікацій. Питанням організації та розвитку туристичних кластерів присвячені публікації Е. Бергмана, Ю. Арутюнова, Б. Буркинського, Е. Белякової, Б. Гаррета, І. Пилипенка, В. Гоблика, М. Войнаренка, Л. Гонтаржевської, П. Гудзя, О. Дейнека, Б. Данилишина, Н. Мартишенка, П. Крутмана та інших. За результатом їхніх досліджень сформовані основні об'єкти кластерних угруповувань: природної та культурної спадщини, інфраструктури туризму.

Виділення не вирішених раніше частин загальної проблеми. Недостатньо висвітлено взаємозв'язок між інфраструктурою регіону, його інвестиційною привабливістю та туристичним кластером.

Мета статті. Висвітлити основні складові туристичного кластеру, обґрунтувати його переваги в економіці регіону.

Виклад основного матеріалу. Формування туристичної галузі в сучасних умовах економіки нашої держави відбувається різними методами. Ефективна реалізація потенційних можливостей туризму може бути успішно здійснена, зокрема, за допомогою використання кластерного підходу. У зарубіжній практиці він вже зарекомендував себе як інструмент підвищення продуктивності, результативності та іноваційності окремих економічних галузей і територій. В даний час кластерний підхід починає активно застосовуватися і в нашій країні. Вагомість кластерних структур, зростає через розвиток таких загальносвітових тенденцій, як глобалізація господарських зв'язків, транснаціоналізація виробництва, інформатизація економічної діяльності та ін.

Кластеризація туристичної галузі покликана сприяти повному використанню накопиченого потенціалу і його подальшого розвитку, підвищенню конкурентоспроможності суб'єктів туристичної діяльності, досягненню їх відповідності стандартам світового рівня. Регіональні туристичні кластери закономірно стають джерелом позитивних зовнішніх ефектів, які розповсюджуються по всій території їх базування. Кластерний підхід сприяє підвищенню продуктивності, ефективності і конкурентоспроможності суб'єктів регіональної економіки зокрема, і в цілому – забезпеченню стійкого розвитку регіональних соціально-економічних систем [1, с. 232].

На процеси об'єднання підприємств в туристичний кластер мають вплив наступні фактори:

- зовнішнє середовище – сучасна світова економіка характеризується зростаючою складністю, невизначеністю і ризиками, тому підприємствам, щоб вижити і стійко розвиватися, потрібно шукати нові форми існування (одна з них – об'єднання з іншими суб'єктами);
- ініціатива суб'єктів – лідерів – лідери в ринковій ніші активно прагнуть поліпшити своє становище. Вони можуть спонукати інших суб'єктів до об'єднання в цілях спільного розв'язання схожих проблем і задач;
- дія зовнішнього суб'єкта – держава може економічними адміністративними і правовими методами спонукати підприємства, організації

до об'єднання, якщо це збігатиметься з тими завданнями органів місцевої влади, що мають спільну стратегію і цілі розвитку.

Організація туристичного кластеру визначається змістом туристичного продукту і процесом його створення. Дія на інфраструктуру, може здійснюватися як безпосередньо – через спеціалізацію об'єктів інфраструктури, що входять повністю або частково в структуру кластерних зв'язків і інтересів, так і опосередковано – з використанням індикативних методів управління. Поєднання цих форм і методів дії визначаються цілями і змістом туристичної послуги, а точніше – туристичного продукту, запропонованого на ринку. Сам же туристичний продукт визначається виходячи з потреб потенційного покупця. Процес створення туристичного продукту представлена нами на рис. 1.

З рис. 1 видно, що від категорії туристів, а також від виду туризму який передбачається розвивати в регіоні, залежить вибір вимог що пред'являються до об'єктів інфраструктури. Також, слід відмітити, що туристичні продукти для внутрішнього і в'їзного туризму суттєво відрізняються. Наведений ланцюжок демонструє, що підбір змісту, структури і методів реалізації туристичних послуг, що входять в туристичний продукт, повинен базуватися на глибокому аналізі потреб, форм і методів, необхідних для потенційних туристів. Організаційна модель проектування туристичного кластеру наведена на рис. 2.

З урахуванням специфіки туристичної галузі, в якій ядро кластера представлене, в основному, підприємствами малого і середнього бізнесу, нагальною необхідністю є наявність координуючої структури у вигляді асоціації туристичних підприємств.

Асоціація виконує комунікаційні функції, як по вертикалі, так і по горизонталі. Вертикальні комунікації визначаються потребою консолідованого представництва інтересів галузі при взаємодії з органами державної влади і місцевого самоврядування, а також у виробленні єдиних правил взаємодії з інфраструктурою кластера (оренда, вимоги до послуг суміжних галузей і ін.). Горизонтальні комунікації забезпечують координацію і взаємодію із зовнішнім середовищем, спроможність виступати консолідовано у процесі освоєння нових ринків [1, с. 233].

Важливим напрямком регіональної кластерної політики повинен стати запуск механізмів саморегуляції і координації діяльності всіх елементів кластера. Для сфери туризму це має особливе значення, оскільки підприємства ядра кластера і інфраструктура (розміщення, транспортування, харчування та ін.) представлені малими і середніми



Рис. 1. Процес створення туристичного продукту в регіоні



Рис. 2. Організаційна модель проектування туристичного кластеру

підприємствами, якому необхідне надання централизованих послуг, які вони не в змозі забезпечити самостійно (консалтинг, просування на міжнародні ринки, підготовка фахівців, інноваційні і інформаційні послуги тощо). Створення громадської організації (Асоціації) з учасників кластера із залученням представників органів влади до її роботи в значній мірі полегшило б здійснення комунікацій, взаємодія з органами влади і доступ підприємств до ресурсів, необхідних для їх діяльності.

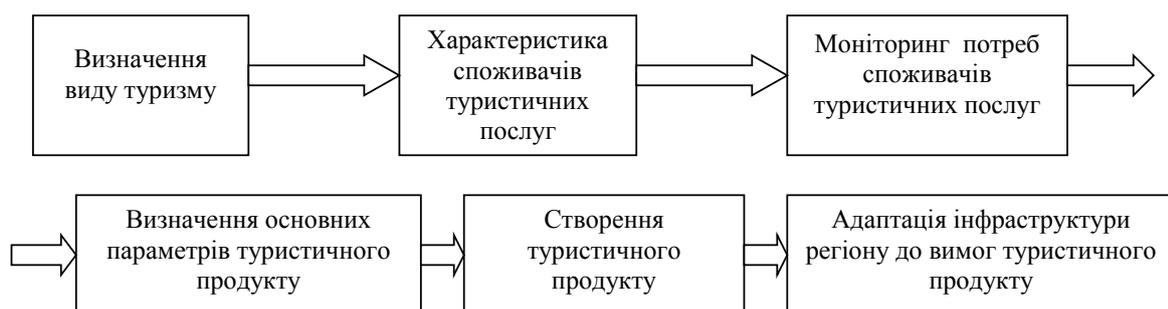
Асоціація туристичних підприємств, на нашу думку, повинна виступати ініціатором кластерних ініціатив, здійснювати внутрішню координацію діяльності туристичних підприємств, організувати просування туристичних продуктів і брендів, виступати основним партнером органів державної і місцевої влади у визначенні вимог до діяльності державного сектору економіки по забезпеченню умов діяльності туристичного кластера.

Асоціація туристичних підприємств, що реалізують туристичний продукт в регіоні, буде цікава підприємствам туристичної галузі в тому випадку, якщо візьме на себе вирішення наступних питань:

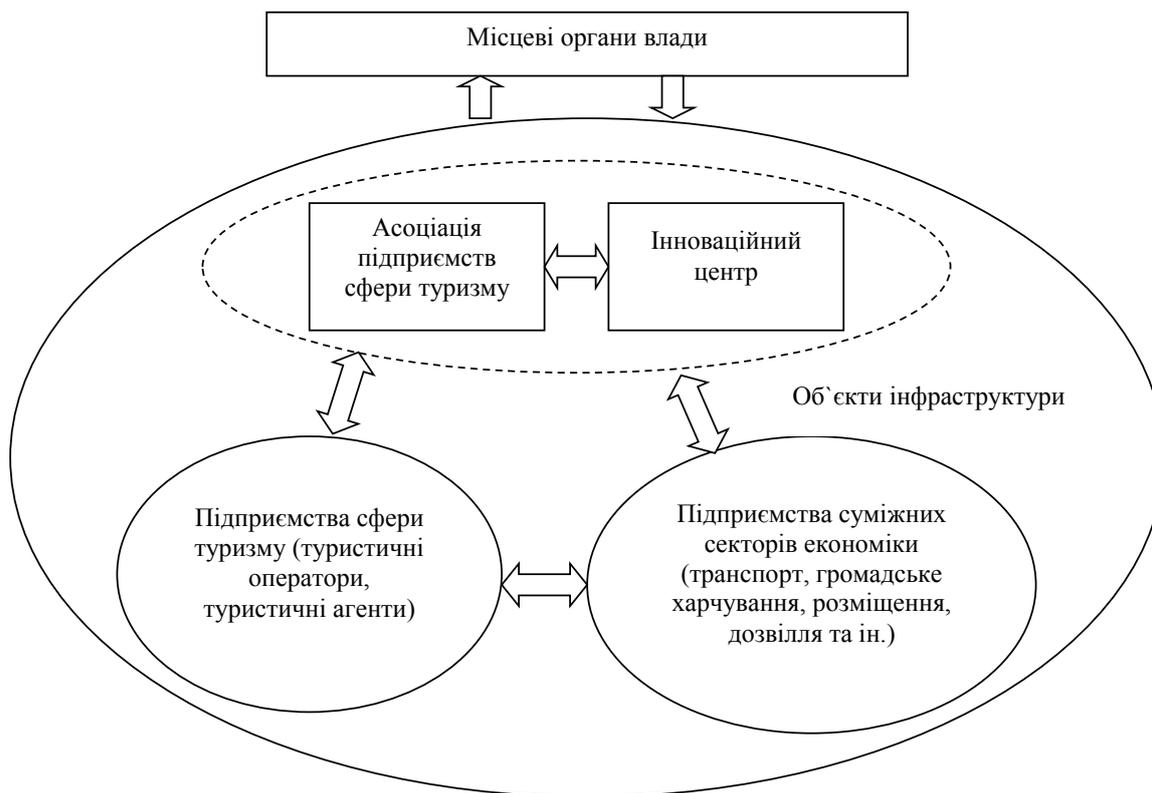
- організація взаємодії з органами влади по наступних позиціях: узгодження режимів використання туристичних об'єктів, що знаходяться в державній власності;
- адаптація місцевої нормативно-правової бази, регулюючої діяльність туристичної галузі;
- державна підтримка експорту туристичного продукту;
- розвиток кадрового потенціалу і якості спеціалізованого ринку праці;
- узгодження інтересів з розвитку транспортної, соціальної, інформаційної та інших інфра-

структур, що використовуються не тільки туристичним кластером, але і підприємствами інших галузей;

- взаємодія і представлення інтересів членів асоціації з іншими регіональними кластерами в сфері використання ресурсів і інфраструктури регіону;

– представлення інтересів туристичною сферою в контактах із зарубіжними партнерами;

- організація і підтримка інформаційних баз і комунікацій в середині кластера [2, с. 48].

На нашу думку, туристичний кластер повинен включати такий елемент як Інноваційний центр, який спільно з Асоціацією туристичних підприємств візьме на себе роль ядра. Він може включати наукові, дослідницькі, консалтингові установи, навчальні заклади, що здійснюють підготовку кадрів. Також, він може бути спеціально створеним центром при Асоціації туристичних підприємств. Основним завданням Інноваційного центру кластера повинне стати забезпечення максимально короткого шляху по ланцюжку створення і реалізації туристичного продукту, його змістовного наповнення, маркетингового, консалтингового і іншого супроводження діяльності ядра і інфраструктури кластера, підтримка інформаційної і освітньої інфраструктури.

Отже, Інноваційний центр туристичного кластера, на нашу думку, повинен перейняти на себе наступні функції:

- аналітична і консалтингова підтримка всіх елементів кластера, дослідження ринку, аналіз і прогнозування його розвитку, формування рекомендацій по різних аспектах просування туристичного продукту, моніторинг стану кластера і його елементів;

– забезпечення доступу до нових технологій і продуктів (саме тут, може концентруватися спеціалізована інформаційна база даних);

– консультування і супровід як організаційної, так і змістовної діяльності малих і середніх підприємств, організація доступу до різних видів інтелектуальних ресурсів;

– здійснення безперервної підготовки кадрів для всіх елементів кластера за його профілем (така підготовка повинна вестися в центрі, де концентрується і обробляється спеціалізована інформація);

– формування професійного комунікаційного середовища.

Підприємства сфери туризму здійснюють виробництво і реалізацію туристичного продукту. До них слід віднести туристичні агентства (основною діяльністю яких є продаж туристичних продуктів); підприємства, що беруть участь на ринку як туроператори, а також елементи індустрії гостинності (готелі, санаторії, будинки відпочинку), які реалізують свої послуги як через туроператорів, так і самостійно.

Саме ці підприємства формують вимоги до туристичного продукту, оскільки вони безпосередньо контактують із споживачем і можуть найточніше описати умови, при яких забезпечуватиметься конкурентоспроможність туристичного продукту на відповідних ринках. Тому, по відношенню до Інноваційного центру кластера і всієї інфраструктури вони виступають в ролі замовника послуг. Також, тільки ними формуються основні параметри туристичного продукту, і з погляду його змістовного наповнення, і з погляду набору і якісних параметрів послуг, що надаються кластером [3].

Підприємства суміжних секторів економіки (транспорт, громадське харчування, розміщення, дозвілля та ін.), перш за все, представлені індустрією гостинності. До індустрії гостинності, як правило, відносять підприємства, які надають допоміжні послуги, що забезпечують реалізацію туристичного продукту. До них слід віднести транспортні і логістичні підприємства, підприємства що забезпечують проживання та харчування туристів, сувенірні виробництва, індустрію розваг і ін. Ці підприємства, разом з комунальними службами і службами, що забезпечує безпеку регіону, формують сприятливе для реалізації туристичного продукту середовище.

Об'єкти інфраструктури являються основним змістом туристичного продукту, оскільки саме вони формують мотивацію покупця і основу його конкурентоспроможності. Їх перелік може бути достатньо різноманітним – від природних

об'єктів до індустріальних і фінансових майданчиків – залежно від можливостей регіону. Склад об'єктів інфраструктури визначає види туризму (діловий, рекреаційний, історичний та ін.), вимоги до інфраструктури (види послуг і якісні характеристики послуг), а також вимоги до персоналу і середовища надання цих послуг [3].

Місцеві органи влади в рамках даної організаційної моделі виконують наступні функції: формують нормативно-правові умови діяльності кластера і інфраструктури, виконують функції власника і адмініструють об'єкти інфраструктури кластера, що знаходяться в громадському секторі, здійснюють інвестування і інші заходи по розвитку кластера.

Необхідно відзначити, що повноваження по адмініструванню об'єктів інфраструктури забезпечують органам влади можливості впливу практично на всі елементи кластера за допомогою наступних інструментів: забезпечення доступу до спеціалізованої інформації про основних галузевих ринках; участь у формуванні туристичного продукту за допомогою визначення режиму використання туристичних об'єктів, що знаходяться в державній власності, а також організації інноваційних, освітніх і інших послуг, що надаються державним сектором економіки; регулювання спеціалізованого ринку робочої сили, освітніх послуг; забезпечення умов надання послуг в туристичному секторі; формування умов для створення комунікаційного і інформаційного середовища.

Висновки і пропозиції. Економічна політика місцевих органів влади повинна відповідати формам і методам організації економічної діяльності у відповідному регіоні. Кластеризація економіки регіону дозволяє точніше і обґрунтовано визначити елементи інфраструктури, що роблять вплив на ефективність діяльності кластера і ступінь цього впливу, а також форми, методи і інструментарій відповідних управлінських рішень. Регіональна кластерна політика, спрямована на стимулювання створення туристичного кластера, повинна реалізовуватися через формування Інноваційного центру кластера. Оскільки туристичні підприємства являються суб'єктами малого або мікробізнесу, вони не в змозі сформувати власну інфраструктуру і вимушені в цій сфері взаємодіяти з державою. Можливість доступу до послуг і об'єктів соціальної сфери і іншим державним ресурсам служить стимулом до їх об'єднання. Не менш важлива підтримка держави в просуванні туристичних продуктів на зовнішніх ринках в кризових ситуаціях.

Список літератури:

1. Волошина О.В., Івашченко А.В., Молоченко В.В. Розвиток музейного потенціалу туристичної діяльності. *Молодий вчений*. 2019. № 5(69). С. 230–234.
2. Гріщенко І.В. Методи розвитку технологічної бази інноваційно-орієнтованих підприємств. *Розвиток освіти, науки, економіки в умовах інтеграційних процесів* : зб. наук. праць. 2017. Вінниця. Т. 1. С. 47–49.
3. Кальченко О.М. Кластеризація в туристичній галузі. URL: http://tourlib.net/statti_ukr/kalchenko5.htm

References:

1. Voloshyna, O.V., Ivashchenko, A.V., & Molochenko, V.V. (2019). Rozvytok muzeinoho potentsialu turystychnoi diialnosti [Development of museum potential of tourist activity]. *Molodyi vchenyi* [«Young scientist»], vol. 5(69), pp. 230–234.
2. Hrishchenko, I.V. (2017). Metody rozvytku tekhnolohichnoi bazy innovatsiino-orientovanykh pidpryemstv [Methods of development of technological base of the innovative oriented enterprises]. *Rozvytok osvity, nauky, ekonomiky v umovakh intebratsiinykh protsesiv (Ukraine, Vinnytsia, April 20, 2017)*. Vinnytsia, vol. 1, pp. 47–49.
3. Kalchenko, O.M. Klasteryzatsiia v turystychnii haluzi. URL: http://tourlib.net/statti_ukr/kalchenko5.htm

DOI: <https://doi.org/10.32839/2304-5809/2020-3-79-47>

УДК 2964

Гардашник Е.В., Романченко Н.В.

Національний університет «Києво-Могилянська академія»

ЕФЕКТИВНІ СПОСОБИ ВЗАЄМОДІЇ ЗІ СПОЖИВАЧАМИ

Анотація. У цій роботі розглянуто останні тенденції у зміні поведінки споживачів по відношенню до взаємодії з брендами. Виявлено причину змін споживацької поведінки та уявлень про ідеальну комунікацію з брендом, що була викликана входженням гаджетів у повсякденне життя клієнтів, що в свою чергу змінило комунікаційні звички та прискорило темп життя та прийняття рішень. Автор пропонує омніканальну стратегію взаємодії як найбільш ефективну стратегію комунікації та дає пояснення, що таке омніканальність та чим вона відрізняється від багатоканальної системи зв'язку. У роботі представлено переваги такої стратегії та надані загальні поради по практичному впровадженню омніканальності для взаємодії з клієнтами для будь-якого підприємства, також вказані помилки, що може допустити бренд при переході на омніканальність, та надані поради, як оминати «вузькі» місця.

Ключові слова: омніканальність, багатоканальність, взаємодія зі споживачами, бренд, комунікація.

Hardashnyk Elina, Romanchenko Nataliya

National University of "Kyiv-Mohyla Academy"

EFFECTIVE WAYS OF INTERACTION WITH CONSUMERS

Summary. This paper considers recent trends in changing consumer behavior with respect to brand engagement. The rapid expansion of communications technology has greatly increased the ability for consumers to engage with brands as and when they choose. One consequence of this increasingly diverse set of personal and electronic touch points is the need to seamlessly integrate messaging strategies and tactics between different channels and the customer lifecycle. This need has been compounded in recent years by the increased ability of consumers to select the channels they use and the availability of user-generated content that can promote or downplay messages. Companies with a low level of automation of the trading process show growth rates below the average in the industry. The gap between these companies and market leaders in customer orientation and revenue generation is growing rapidly each year, driven by the rapid development of digital technology. For the domestic market, the problem of digital transformation of trade and related processes is even more acute, which makes the study of the real status and trends of digital trade transformation an urgent issue for Ukrainian enterprises. Marketers are in no hurry to change their messaging programs with brand messaging strategies that are consistent across the board. The reason for changes in consumer behavior and ideas about perfect communication with the brand, which was caused by gadgets entry into the daily life of clients, which in turn changed communication habits and accelerated the pace of life and decision making. The author proposes an omni-channel communication strategy as the most effective communication strategy and explains what this omni-channel is and how it differs from a multi-channel communication system. The paper outlines the benefits of such a strategy and provides general advice on the practical implementation of omnichannel for customer engagement for any business, outlines mistakes that a brand can make when switching to omnichannel, and provides tips on avoiding bottlenecks. In this work, the author aims to propose an integrated marketing communications structure to understand how different customer touchpoints affect consumer engagement.

Keywords: omnichannel, multichannel, consumer interaction, brand, communication.

Постановка проблеми. Швидке розширення комунікаційних технологій значно збільшило можливість для споживачів взаємодіяти з брендами, коли і де вони вибирають. Одним із наслідків цього все більш різноманітного набору особистих та електронних точок дотику є необхідність без проблем інтегрувати стратегії та тактики обміну повідомленнями між різними каналами та життєвим циклом клієнтів. Ця потреба була збільшена в останні роки внаслідок підвищеної здатності споживачів вибирати канали, які вони використовують, та наявність контенту, створеного користувачем, що може сприяти або принижувати послідовність повідомлень. Маркетологи не поспішають змінювати свої програми міжканальної комунікації з стратегіями обміну повідомленнями брендів, які є послідовними для всіх користувачів.

Аналіз останніх досліджень та публікацій. На сьогоднішній день не було створено наукових робіт від вітчизняних науковців на тему омніканальності. Попередні доробки за темою уміщуються у розгляд терміну маркетологами та публіцистами.

Втім, закордонні спеціалісти вже кілька років займаються розглядом омніканальності з наукової точки зору. Серед науковців, що описали поняття «омніканальності», її виведення як нової комунікативної стратегії та способів впровадження можна згадати Елізабет Пейн, Джеймса Пелт'єра, Віктора Баргера та ін.

Мета статті. У цій роботі автори мають на меті запропонувати інтегровану структуру маркетингових комунікацій (ІМС) для розуміння того, як різноманітні точки дотику клієнтів впливають на залучення споживачів.

Виклад основного матеріалу. Останньою з тенденцій взаємодії зі споживачами стала омніканальність. За допомогою створення омніканалу компанії забезпечують бездоганний інтегрований досвід купівлі для клієнтів.

Статистичні дані показують, що за останній місяць 64% європейців контактували зі службою підтримки клієнтів щонайменше один раз, 47% споживачів визнають, що їм доводиться використовувати від трьох до п'яти різних каналів зв'язку [1; 2].

Ці комунікаційні канали, які варіюються від соціальних медіа та SMS-повідомлень до чат-ботів на сайті, допомагають брендам забезпечувати зв'язок із майбутніми та існуючими клієнтами на власних умовах.

Крім того, оскільки 73% клієнтів використовують декілька каналів для здійснення своїх покупок, в інтересах брендів стає пов'язання цих точок дотику для найповнішого використання потенціалу взаємодії з клієнтами [3].

Тому у цій роботі висвітлюється:

- що означає перехід на омніканальність;
- чим омніканальність відрізняється від багатоканальності;
- переваги переходу на омніканальність;
- шлях впровадження омніканалу для підприємства.

Омніканальність стала не лише модним словом у маркетингу, електронній комерції та підтримці клієнтів, але сьогодні її розглядають як майбутній основний інструмент залучення клієнтів і оптимальний спосіб роботи з ними.

Сьогодні омніканали використовують у роздрібній торгівлі, маркетингу, обслуговуванні клієнтів та інших сферах, що потребують комунікації зі споживачем.

Омніканальність надає своїм клієнтам повністю інтегрований, уніфікований досвід купівлі та підтримки зв'язку з брендом на всіх каналах і пристроях.

Завданнями роботи омніканалу є:

- безперервне перебування під рукою у споживача;
 - захоплення якомога більшої кількості даних про клієнтів і об'єднання їх у центральному сервері.
- Таким чином омніканальність відкриває для бізнесу такі можливості:

- створення згуртованого, невидимого, персоналізованого досвіду покупки, що робить взаємодію послідовною, легкою та цікавою для клієнта;
- краще узгодження зусиль, задля забезпечення вищої якості обслуговування клієнтів, через пропонування кількох способів взаємодії з брендом, і інтегрування їх як єдину уніфіковану клієнтську базу даних.

Для цього компанії мають підключати та контролювати взаємодію усіх своїх комунікаційних каналів, наприклад:

- сайт;
- соціальні засоби комунікації;
- СМС;
- електронна пошта;
- перенаправлення трафіку;
- Chatbot'и;
- роздрібні точки продажу.

Хоча багато брендів встановили свою присутність на цих кількох каналах, втім, головною задачею є налагодження передачі даних між ними, задля створення омніканалу.

Більшість підприємств вже працюють над удосконаленням багатоканального підходу.

Багатоканальне обслуговування клієнтів використовує кілька різних каналів зв'язку для взаємодії з клієнтами окремо одне від одного.

У багатоканальному режимі кожна платформа має свою індивідуальну стратегію, цілі таргетування та обміну повідомленнями, прописану команду відповідей, очікування користувачів та протокол.

Але статистика опитувань клієнтів показує, що вони залишаються не цілком задоволені таким підходом:

- 90% очікують безперервного досвіду комунікації з брендом по всіх каналах [4];
- клієнти не хочуть повторюватись. Насправді, 89% споживачів залишаються розчарованими, оскільки їм потрібно повторювати свої питання кільком представникам компанії [5];
- 61% клієнтів визнають, що мають труднощі з переходом від одного каналу на інший, що ускладнює процес покупки [6];
- 87% покупців вважають, що брендам потрібно докласти більше зусиль для забезпечення бездоганного взаємозв'язку [7].

Омніканальний підхід дозволяє розглядати кожен канал не відокремлюючи його від інших.

Замість цього, кожен канал використовується разом з іншими, задля сприяння розвитку стосунків з клієнтом під час його проходження через воронку продажів.

Хоча впровадження омніканального зв'язку вимагає значних затрат із боку компанії, 94% маркетологів сьогодні вважають, що надання омніканального досвіду має вирішальне значення для успіху бізнесу [8].

При переході на омніканал, підприємство отримує такі переваги інтеграції між платформами:

Більший контроль під час ключових етапів. Лише 15 років тому середній споживач використовував тільки дві точки доступу при здійсненні покупки.

Зараз споживачі використовують в середньому майже шість точок доступу – і майже 50% регулярно пропрацьовують більше чотирьох [9].

Забезпечення послідовного досвіду в кожній з цих точок доступу допомагає ознайомити споживачів із брендом і показує, що потенційний клієнт може розраховувати на отримання організованого досвіду покупки.

Вищі доходи. Дослідники, які вивчали компанії з сильними методами омніканального залучення, повідомляють про середній річний дохід у середньому на 9,5% вищий у порівнянні з попереднім роком, тоді як у організацій зі слабким омніканальним зв'язком спостерігаються лише 3,4% [10].

Причиною цього є те, що омніканал полегшує для користувачів використання програми для порівняння цін, завантаження купонів і взаємодії з інтерактивними інструментами, такими як цінники у магазині, що, в свою чергу, полегшує їх конвертацію.

За результатами аналізу звичок 46 000 клієнтів великого роздрібного продавця, багатоканальні покупці витратили [3]:

- у середньому на 4% більше на кожну купівлю в магазині;
- на 10% більше онлайн, ніж ті, хто використовував лише один канал;
- на 13% більше, коли вони досліджували продукцію перед покупкою.

Це демонструє залежність витрат покупців від кількості використаних каналів – чим більше каналів було використано, тим більше грошей вони витрачають.

Більш того, клієнти також мають тенденцію до збільшення їх лояльності до бренду, коли вони знають, чого очікувати від компанії (тобто, надійний, зрозумілий досвід покупки).

Краща підтримка клієнтів. Споживачі не хочуть бути примушеними до застарілих, складних методів спілкування, коли їм потрібна допомога.

Клієнти вимагають, щоб компанії надавали численні та прості варіанти розширення, у будьякий час доби, щоб вони могли вибрати найбільш зручне для них використання.

Дослідження підкреслюють, що:

– 91% людей кажуть, що вони б скористалися підтримкою самообслуговування, якщо б вона була доступна;

– близько 35% клієнтів повідомляють про відправлення мобільного / SMS-повідомлення для отримання допомоги [11];

– 77% клієнтів у віці від 18 до 24 років заявляють, що шукають підтримки на мобільних пристроях більше одного разу на місяць.

Чим більше точок доступу надається клієнтам, тим краще команда підтримки вирішує до того, як клієнт перейде до конкурента.

Надання споживачам таких можливостей до більш інтенсивного їх залучення у процес покупки, що дозволяє їм відчути збільшення своїх прав і можливостей. Крім того, клієнти відчуватимуть, що їхній вибір має значення для компанії, тому вони залишатимуться лояльними, а не відкидатимуть бренд, віддаючи перевагу конкурентам.

Але, як вже було згадано вище, 72% споживачів заявляють, що очікують, що агенти з обслуговування клієнтів відразу знатимуть, хто вони є, і тому багатоканальний підхід стає недостатнім інструментом взаємодії. Сучасний стан конкуренції на ринку, вимагає від компаній надання клієнтам кількох варіантів зв'язку, які б забезпечували, що інформація кожної бесіди чи взаємодії, незалежно від каналу, записувалася б у єдиному місці.

Підвищення рівня задоволеності клієнтів та просування бренду. Коли клієнти задають запитання або озвучують скаргу, вони очікують:

– легкого способу вирішення проблеми самостійно;

– простого варіанту, щоб зв'язатися з компанією;

– швидкої відповіді команди підтримки;

– розуміння і співпереживання;

– швидкого вирішення проблеми.

Надання клієнтам омніканального досвіду подібне надання їм спеціалізованого представника служби обслуговування клієнтів протягом всього життєвого циклу клієнта.

Оскільки агенти матимуть краще розуміння клієнтів, команда зможе краще завоювати довіру клієнтів, будувати зв'язок між брендом та споживачем і розвивати більш глибокі відносини.

Клієнти навіть спілкуюватимуть більше на 68% для ведення бізнесу, коли компанії роблять ці кроки для досягнення успіху в обслуговуванні клієнтів [12].

За умови задоволення від комунікації з брендом, 80% клієнтів порадять продукт/компанію своїй сім'ї та друзям, а 40% похвалить бренд або його клієнтську службу у соціальних медіа [12].

Публікація схвальних відгуків має позитивний вплив на ведення бізнесу, тому що клієнт, який ділиться приємним досвідом взаємодії із компанією, має у 6-14 разів довший життєвий цикл як споживач, аніж критик [13].

Схвальні коментарі у соціальних мережах мають більший вплив, ніж реклама, оскільки споживач сьогодні приділяє більше уваги експерт-

ним оцінкам та рекомендаціям, ніж платним оголошенням.

Зі збільшенням залученості клієнтів зростає і рівень задоволеності клієнтів. Це, в свою чергу, призводить до збільшення рівню утримання клієнтів.

Кращі показники утримання клієнтів. Позитивний досвід купівлі, коли споживачі відчувають розширення власних можливостей, не тільки збільшує рівень задоволеності клієнтів та їх лояльність, а й збільшує вірогідність повернення клієнта [14].

Компанії з краще розвинутими методами омніканального залучення за статистичними даними мають 89%-ий рівень утримання клієнтів, у порівнянні з 33% компаній зі слабкими омніканальними-стратегіями [10].

Також компанії з розвинутим омніканалом в середньому знижують на 7,5% собівартість контакту в порівнянні з аналогічним періодом минулого року, порівняно з 0,2% у тих, хто не пропрацює омніканальну стратегію взаємодії [10].

За допомогою збору та аналізу даних, компанія здатна надавати споживачам персональні пропозиції, оголошення, спрямовані на цільову аудиторію, та більш релевантний вміст на основі життєвого циклу клієнтів.

Проява уваги до особистих уподобань та поведінки покупця з часом викликає появу лояльності до бренду.

Втім, для багатьох компаній залишається проблемою організація реалізація омніканальної стратегії взаємодії зі споживачем.

На сьогоднішній день 55% компаній не мають стратегії омніканальної взаємодії [15].

Найбільш поширеною проблемою введення омніканальної стратегії комунікації є відсутність ресурсів (бюджету, часу, експертів тощо).

Тож ми розробили схему поступового впровадження омніканальної системи зв'язку із ефективним залученням ресурсів для підприємства.

1. Передбачення потреб клієнтів, вимагає глибокого розуміння їх повсякденної діяльності, цілей, завдань, поведінки, каналів зв'язку та типових точок взаємодії.

Отже, в першу чергу, підприємство має створити актуальну базу даних покупців, що містить всю вищезгадану інформацію.

Окрім збору відомостей про цільову аудиторію, також важливим є визначення всіх можливих типів взаємодії, до яких може вдаватися покупець, включаючи тип вмісту, з яким він зіткнеться, а також коли і де він з ним взаємодіє.

Це допоможе компанії створити маршрут потенційних взаємодій, який можна налаштувати для передачі між каналами комунікації.

Такі крос-канальні взаємодії дозволяють помітно імплементувати бренд у повсякденне життя клієнта, роблячи його прихильнішим до пропозицій компанії.

Наприклад, при купівлі продукту через інтернет-магазин, компанія може надіслати картку зі знижкою для товарів, доступних лише для покупки на веб-сайті бренду, та послання на спеціальну базу знань клієнтів, яка надає вичерпну інформацію про програми лояльності.

При заході на веб-сайт, клієнт буде перенаправлений на сторінку маркетингових оголошень для продуктів, які доповнюють його початкову покупку. Після чого споживачеві надсилатиметься

електронний лист зі знижками або балами лояльності, на які він матиме право, за умови, що він:

- позначає бренд для нових клієнтів;
- використовує хеш-теги, щоб поділитися враженнями від придбаної продукції в соціальних мережах;
- вмикає SMS-розсилку;
- завантажує мобільний додаток з підтримкою GPS.

Для продовження співпраці з клієнтом, йому можна надсилати запрошення на ексклюзивні випуски продуктів у магазині, або сповіщувати про розташування місць продажу, коли його мобільний зв'язок знаходиться біля магазину.

Загалом, подорож клієнта, таким чином, охоплювати від інтернет-магазину до веб-сайту бренду та у магазин.

Навіть одна з цих точок дотику, коректно та вчасно оброблена під час проходження покупця через воронку продажів, може призвести до конверсії. Одночасне залучення цих точок комунікації значно підвищує шанси продажу продукту.

При тестуванні RadioShack мобільного оптимізованого магазину з GPS 40-60% користувачів відвідали магазин, а 85% з них здійснили покупку [16].

Отже, важливим є визначення точок взаємодії, для їх подальшої оптимізації і створення послідовного досвіду комунікації, який продемонструє особистість бренду та унікальні точки продажу, що призведе до збільшення кількості продажів.

2. Клієнти не мають часу, щоб ознайомитися з тим, як працюють різні канали взаємодії – вони просто очікують, що все підключатиметься та працюватиме.

Кожен канал повинен бути інтегрованим у велику схему обміну повідомленнями бренду та UX.

Отже, всі канали взаємодії повинні мати сильний, впізнаваний імідж бренду, що дозволяє клієнтам легко ідентифікувати своє місцезнаходження. Тоді користувальницький інтерфейс для кожного відповідного каналу повинен бути оптимізований з використанням кращих практик для цієї платформи.

Усі ресурси на каналах повинні узгоджуватися із соціальним месенджером компанії; палітра кольорів повинна координуватися з ретельно відібраними фільтрами Instagram, а кроки для пошуку продуктів і завершення транзакцій повинні залишатися однаковими для смартфонів та ноутбуків.

Це гарантуватиме постійність у взаємодії з клієнтами при кожному випадку комунікації.

Використання такого цілісного підходу вимагає уніфікованої схеми дій компанії та всіх, хто займається маркетингом, продажем та обслуговуванням клієнтів для спільного досягнення поставленої мети (збільшення кількості продажів, підвищення лояльності клієнтів та ін.).

3. За результатами досліджень 100 маркетологів у сферах B2B і B2C, лише 45% почали впроваджувати маркетингову стратегію омніканальності, тоді як 26% назвали причиною відмови від спроб впровадити дану стратегію поганий рівень ведення комунікації та недоліки організаційної структури [17].

Для вдалого переходу на омніканальність відділи компанії мають бути пов'язані між собою.

Відділи продажів, мобільного зв'язку, маркетингу, розробки продуктів, PR, обслуговування клієнтів та IT-команди повинні працювати разом, щоб створити унікальний досвід для клієнтів і покращити взаємодію з ними.

Хоча мета для кожного відділу має бути спільною, проте кожен окремий департамент має відповідати за свій внесок у підтримку решти команди.

Отже, необхідним є визначення ролі членів команди в кожному відділі, встановити чіткі цілі, та налагодити комунікацію між підрозділами.

Кожна команда має розуміти, як вони можуть:

- уніфікувати точки дотику;
- зменшити кількість критичних точок;
- інтегрувати канали;
- покращити і прискорити процес покупки.

Оскільки команди починають реалізовувати стратегії для створення кращого досвіду роботи з клієнтами, також потрібно залучити відповідні технології, для зменшення кількості перешкод.

4. Для ефективного використання омніканалу, потрібно мати технічну інфраструктуру для синхронізації всіх каналів, збору та інтеграції даних, а також заощадити час під час аналізу KPI.

Особливості омніканальних інтерфейсів є індивідуальними для кожної компанії, оскільки програмне забезпечення має:

- збирати дані потрібні команді, у тому числі онлайн і офлайн;
- дозволяти команді переглядати дані з усіх каналів в єдиній панелі інструментів з єдиним інтерфейсом;
- легко інтегруватися з існуючим CRM;
- бути простим у додаванні нових каналів при подальшому розширенні;
- забезпечувати ретельну звітність та аналітику;
- давати компанії повне право власності на зібрані дані про клієнтів.

Компанії можуть не знадобитися всі дорогі функції клієнта, коли вона починає роботу, тому спочатку варто переконатися, що інтеграція з вже побудованими системами є пріоритетною.

Висновки та перспективи подальших досліджень. Створення безперервного і легкого переходу між найбільш використовуваними каналами бренду призводить до покращення досвіду роботи з клієнтами, більшого доходу та підвищення лояльності до бренду. Крім того, всі зібрані дані допоможуть покращити таргетування та інформаційні заходи, спрямовані на підвищення інформованості про бренд та збільшать кількість конверсій.

Але ці результати вимагають скоординованого оновлення поточних систем, так що всі точки дотику клієнтів – від сайту до роздрібних місць продажу, соціальних мереж, SMS-розсилок та ін. – спільно працюватимуть разом, щоб створити єдиний позитивний досвід покупки.

За допомогою цих кроків компанія отримає стрімке підвищення цінності взаємодії з клієнтами, що покриє ціну впровадження омніканальності для бренду.

Список літератури:

1. Сайт Statista. URL: <https://www.statista.com/> (дата звернення: 03.03.2020).
2. Мартінез К. 5 Тенденції турботи про клієнта, які має знати кожен SME у 2018 році / PieSync. 2018. URL: <https://www.piesync.com/blog/5-customer-care-trends-every-sme-needs-to-know-in-2018/> (дата звернення: 03.03.2020).

3. Сопаджієва Е., Долакя У.М., Бенджамін Б. Дослідження 46000 покущів показує, що омніканальна роздрібна торгівля працює / *Harvard Business Review*. 2017. URL: <https://hbr.org/2017/01/a-study-of-46000-shoppers-shows-that-omnichannel-retailing-works> (дата звернення: 03.03.2020).
4. Райс В. 90 відсотків святкових покущів очікують послідовної взаємодії з брендом через канали комунікації та пристрої відповідно до опитування SDL / *SDL*. 2014. URL: <https://www.sdl.com/about/news-media/press/2014/90-percent-of-holiday-shoppers-expect-consistent-brand-experiences-across-channels-and-devices-according-to-sdl-survey.html> (дата звернення: 03.03.2020).
5. Глобальне обстеження споживчих імпульсів / *Accenture*. 2013. URL: https://www.accenture.com/t20150523T052453_w_/gr-en/_acnmedia/Accenture/Conversion-Assets/DotCom/Documents/Global/PDF/Strategy_3/Accenture-Global-Consumer-Pulse-Research-Study-2013-Key-Findings.pdf (дата звернення: 03.03.2020).
6. Дрейер Т. [Інфографіка] Омніканальні послуги не поширюються. Клієнти втомилися від гри / *Aspect*. 2014. URL: <https://blogs.aspect.com/infographic-omni-channel-service-doesnt-measure-up-customers-are-tired-of-playing-games/> (дата звернення: 03.03.2020).
7. ШаДрена С. 5 Стратегії для забезпечення бездоганної роботи з клієнтами / *iQmetrix*. 2018. URL: <https://www.iqmetrix.com/blog/5-strategies-for-delivering-a-seamless-customer-experience> (дата звернення: 03.03.2020).
8. Відсутнє посилання на омніканал / *CMO Council*. 2016. URL: <https://www.cmocouncil.org/thought-leadership/reports/omnichannels-missing-link> (дата звернення: 03.03.2020).
9. Статистика омніканалів, яку ви не хочете пропустити / *knexus*. 2016. URL: <https://www.knexusgroup.com/show/blog/Five-Omnichannel-Statistics-You-Need-to-Know/> (дата звернення: 03.03.2020).
10. Демері П. Чому важлива стратегія омніканальності / *Digital Commerce 360*. 2013. URL: <https://www.digitalcommerce360.com/2013/12/31/why-omnichannel-strategy-matters/> (дата звернення: 03.03.2020).
11. Леггетт К. 2018 Тенденції обслуговування клієнтів: як операції стають швидшими, дешевшими – і все ж, більш людськими / *Forrester*. 2018. URL: <https://lmistatic.blob.core.windows.net/document-library/boldchat/pdf/en/forrester-2018-customer-service-trends.pdf> (дата звернення: 03.03.2020).
12. Хайкен Ш. Чого хочуть клієнти і на що чекають / *Forbes*. 2018. URL: <https://www.forbes.com/sites/shephyken/2018/08/05/what-customers-want-and-expect/#672560597701> (дата звернення: 03.03.2020).
13. П'ять правил лідерів з роботи з клієнтами / *Bain&Company Insights*. 2015. URL: <http://www2.bain.com/infographics/five-disciplines/> (дата звернення: 03.03.2020).
14. Браун Д. Задоволеність клієнтів 101: Ваш посібник із забезпечення позитивного досвіду клієнтів / *Helpjuice*. 2019. URL: <https://helpjuice.com/blog/customer-satisfaction> (дата звернення: 03.03.2020).
15. 25 значних омніканальних статистик, які повинен знати кожен маркетолог / *V12*. 2019. URL: <https://v12data.com/blog/25-amazing-omnichannel-statistics-every-marketer-should-know/> (дата звернення: 03.03.2020).
16. RadioShack перетворює від 40% до 60% кліків мобільного магазину у відвідування магазину / *Think with Google*. 2012. URL: <https://www.thinkwithgoogle.com/marketing-resources/radioshack-converts-mobile-clicks/> (дата звернення: 03.03.2020).
17. Омні-репорт / *Rakuten Marketing*. 2017. URL: <https://blog.marketing.rakuten.com/omni-report> (дата звернення: 03.03.2020).

References:

1. Statista. Available at <https://www.statista.com/> (accessed: 03.03.2020).
2. Martinez, C. (2018). 5 Customer Care Trends Every SME needs to know in 2018. *PieSync*. Available at: <https://www.piesync.com/blog/5-customer-care-trends-every-sme-needs-to-know-in-2018/> (accessed: 03.03.2020).
3. Sopadjieva, E., Dholakia, U.M., & Benjamin, B. (2017). A Study of 46,000 Shoppers Shows That Omnichannel Retailing Works. *Harvard Business Review*. Available at: <https://hbr.org/2017/01/a-study-of-46000-shoppers-shows-that-omnichannel-retailing-works> (accessed: 03.03.2020).
4. Ryce, V. (2014). Ninety Percent of Holiday Shoppers Expect Consistent Brand Experiences Across Channels and Devices According to SDL Survey. *SDL*. Available at: <https://www.sdl.com/about/news-media/press/2014/90-percent-of-holiday-shoppers-expect-consistent-brand-experiences-across-channels-and-devices-according-to-sdl-survey.html> (accessed: 03.03.2020).
5. Accenture (2013). Global Consumer Pulse Survey. Available at: https://www.accenture.com/t20150523T052453_w_/gr-en/_acnmedia/Accenture/Conversion-Assets/DotCom/Documents/Global/PDF/Strategy_3/Accenture-Global-Consumer-Pulse-Research-Study-2013-Key-Findings.pdf (accessed: 03.03.2020).
6. Dreyer, T. (2014). [Infographic] Omni-Channel Service Doesn't Measure Up; Customers Are Tired of Playing Games. *Aspect*. Available at: <https://blogs.aspect.com/infographic-omni-channel-service-doesnt-measure-up-customers-are-tired-of-playing-games/> (accessed: 03.03.2020).
7. ShaDrena, S. (2018). 5 Strategies for Delivering a Seamless Customer Experience. *iQmetrix*. Available at: <https://www.iqmetrix.com/blog/5-strategies-for-delivering-a-seamless-customer-experience> (accessed: 03.03.2020).
8. *CMO Council*. (2016). Omnichannel's Missing Link. Available at: <https://www.cmocouncil.org/thought-leadership/reports/omnichannels-missing-link> (accessed: 03.03.2020).
9. *knexus*. (2016). Omnichannel Stats You Don't Want To Miss. Available at: <https://www.knexusgroup.com/show/blog/Five-Omnichannel-Statistics-You-Need-to-Know/> (accessed: 03.03.2020).
10. Demery, P. (2013). Why an omnichannel strategy matters. *Digital Commerce 360*. Available at: <https://www.digitalcommerce360.com/2013/12/31/why-omnichannel-strategy-matters/> (accessed: 03.03.2020).
11. Leggett, K. (2018). 2018 Customer Service Trends: How Operations Become Faster, Cheaper – And Yet, More Human. *Forrester*. Available at: <https://lmistatic.blob.core.windows.net/document-library/boldchat/pdf/en/forrester-2018-customer-service-trends.pdf> (accessed: 03.03.2020).
12. Hyken, Sh. (2018). What Customers Want And Expect. *Forbes*. Available at: <https://www.forbes.com/sites/shephyken/2018/08/05/what-customers-want-and-expect/#672560597701> (accessed: 03.03.2020).
13. *Bain&Company Insights* (2015). Are You Experienced? Available at: <http://www2.bain.com/infographics/five-disciplines/> (accessed: 03.03.2020).
14. Brown, J. (2019). Customer Satisfaction 101: Ensuring Positive Customer Experiences. *Helpjuice*. Available at: <https://helpjuice.com/blog/customer-satisfaction> (accessed: 03.03.2020).
15. *V12* (2019). 25 Amazing Omnichannel Statistics every Marketer Should Know. Available at: <https://v12data.com/blog/25-amazing-omnichannel-statistics-every-marketer-should-know/> (accessed: 03.03.2020).
16. *Think with Google* (2012). RadioShack Converts 40% to 60% of Mobile Store-Locator Clicks into Store Visits. Available at: <https://www.thinkwithgoogle.com/marketing-resources/radioshack-converts-mobile-clicks/> (accessed: 03.03.2020).
17. *Rakuten Marketing* (2017). Omni-report. Available at: <https://blog.marketing.rakuten.com/omni-report> (accessed: 03.03.2020).

DOI: <https://doi.org/10.32839/2304-5809/2020-3-79-48>

УДК 336.14

Костирко Л.А., Соломатина Т.В.

Східноукраїнський національний університет імені Володимира Даля

БЮДЖЕТНА ПІДТРИМКА РОЗВИТКУ ФІНАНСОВОГО ПОТЕНЦІАЛУ СУБ'ЄКТІВ ГОСПОДАРЮВАННЯ АГРАРНОГО СЕКТОРА ЕКОНОМІКИ

Анотація. У статті розроблено теоретичні основи і практичні рекомендації щодо зростання фінансового потенціалу суб'єктів господарювання аграрного сектора економіки на основі ефективного використання бюджетних коштів. Узагальнено методи прямої і непрямой бюджетної підтримки, податкового стимулювання сільськогосподарських товаровиробників. У результаті критичної оцінки досвіду застосування програмно-цільового методу в бюджетному фінансуванні аграрного сектора економіки визначено його переваги і вади. Проаналізовано динаміку, склад і структуру коштів Державного бюджету України, виділених на підтримку сільськогосподарських товаровиробників, та їх освоєння. Обґрунтовано засади узгодження елементів бюджетних програм в аграрному секторі економіки на макро- і мікрорівнях. Запропоновано вимоги до результативних показників бюджетних програм в аграрному секторі економіки.

Ключові слова: бюджетна підтримка, розвиток, фінансовий потенціал, суб'єкти господарювання, аграрний сектор економіки.

Kostyrko Lidiia, Solomatina Tetiana

Volodymyr Dahl East Ukrainian National University

BUDGET SUPPORT FOR THE DEVELOPMENT OF THE FINANCIAL POTENTIAL OF ECONOMIC ENTITIES IN THE AGRICULTURAL SECTOR

Summary. The theoretical aspects of increasing the financial potential of economic entities in the agricultural sector based on efficient use of budgetary funds were investigated. Methods of direct and indirect budget support, tax incentives for agricultural producers are generalized. The purpose of the article is to develop theoretical frameworks and practical recommendations for enhancing budget support in developing the financial potential of economic entities in the agricultural sector. Research methods are: analysis and synthesis, grouping, structure. As a result of the critical evaluation of the experience of the application of the program-target method in budget financing of the agricultural sector of the economy, its advantages (focusing of limited resources on priority areas of activity) and disadvantages (lack of a systematic approach; short-term nature, lack of continuity between individual programs; too high aggregation, too high aggregation, determined eliminates subjectivism in the distribution of funds). The dynamics, composition and structure of funds of the State Budget of Ukraine earmarked for the support of agricultural producers and their development are analyzed. Failure to implement the 2019 funding plan, reduce the number of budget support programs for the agricultural sector, their cost and specific weight in 2020. The principles of coordination of budgetary program elements in the agrarian sector of the economy at the macro and micro levels are substantiated. The content of government programs for state support for livestock development and agricultural processing is generalized; farms; horticulture, viticulture and hops; reduction of prices of agricultural machinery and equipment of domestic production, as well as loans of economic entities of the agro-industrial complex. The requirements to the effective indicators of the budget programs are proposed, focused on stimulating the introduction of innovative agricultural technologies, production of agricultural products with high added value, efficient use of resources by economic entities of the agricultural sector of the economy, ensuring their environmental standards, compliance with the requirements of safety and quality of food products production.

Keywords: budget support, development, financial potential, economic entities, agricultural sector of the economy.

Постановка проблеми. В умовах активізації євроінтеграційних процесів України відбувається зростання ролі і структурна перебудова аграрної економіки, яка потребує відповідної інституціональної підтримки у формі створення конкурентного середовища на аграрному ринку, спрощення умов доступу суб'єктів господарювання до ресурсів банківської системи і фондового ринку, зміни принципів і децентралізації бюджетного фінансування аграріїв і сільських територій. Основним завданням синтезу аграрної структурної і фінансової політики є формування виробничого аграрно-промислового укладу, здатного забезпечити потужний потенціал зростання національної економіки загалом. Бюджетна підтримка пріоритетних галузей сільського господарства є важливим інструментом фінансової політики, покликаним активізувати трансформаційні процеси в аграрному секторі і ефективність його функціонування [1, с. 129].

Аналіз останніх досліджень і публікацій. Проблеми бюджетного забезпечення розвитку суб'єктів господарювання аграрного сектора економіки знаходяться в центрі уваги багатьох учених, серед яких: Комарова І.В., Потравка Л.О., Радченко О.Д., Тригубенко О.С.

Поняття фінансового потенціалу та бюджетної забезпеченості є тісно взаємозв'язаними на рівні різних економічних суб'єктів. Зокрема, Коробенко Р.І. відзначає залежність рівня розвитку економічного потенціалу та потенціалу соціальної інфраструктури від власних доходів бюджету об'єднаних територіальних громад [2, с. 42]. Сас Л.С., Матковський П.Є. наголошують на важливості бюджетної підтримки технологічного оновлення виробництва та модернізації діяльності сільськогосподарських підприємств [3, с. 205]. Фененко П.О., Онищенко В.В. називають бюджетну підтримку вітчизняних сіль-

ськогосподарських підприємств неефективно та малодієвою, оскільки вона суттєво не впливає на обсяги виробництва, рівень прибутковості, рентабельність виробництва продукції рослинництва та тваринництва [4]. Дутова Н.В., Войтишена К.В. позитивно оцінюють вплив спеціального режиму оподаткування податком на додану вартість, який існував до 2016 р., на розвиток фінансового потенціалу суб'єктів господарювання аграрного сектора економіки [5, с. 64]. Скасування спеціальних режимів оподаткування великих сільськогосподарських товаровиробників відповідає вимогам Угоди про асоціацію з ЄС, яка передбачає обов'язок України протягом п'ятирічного перехідного періоду (до 2020 року) гармонізувати законодавство України з нормами ЄС [6, с. 244]. Вінницькою О.А., Невесенко А.В., Чубань В.С. узагальнено підходи до визначення рівня державної підтримки сільського господарства, який дозволяє оцінювати стан його державного регулювання [7; 8].

Виділення не вирішених раніше частин загальної проблеми. Високо оцінюючи науковий доробок зазначених авторів, слід визнати їх недостатню увагу до оцінки бюджетної підтримки розвитку фінансового потенціалу суб'єктів господарювання аграрного сектора економіки з позицій системності, комплексності, відповідності вимогам європейської інтеграції.

Мета статті полягає у розробці теоретичних основ і практичних рекомендацій щодо активізації бюджетної підтримки у розвитку фінансового потенціалу суб'єктів господарювання аграрного сектору економіки.

Виклад основного матеріалу. Бюджетна підтримка розвитку фінансового потенціалу суб'єктів господарювання аграрного сектора економіки здійснюється у прямій і непрямій формах [9, с. 138]. Надання прямої бюджетної підтримки передбачає використання важелів податкового, бюджетного, міжбюджетного регулювання, здійснення дотаційних і компенсаційних витрат економічного і соціального характеру із Державного і місцевого бюджетів (здійснення певних видів підприємницької діяльності, органічного землеробства, виробництво певних видів сільськогосподарської продукції, зокрема екологічно чистої; утримання об'єктів соціально-культурного призначення; створення, реконструкція, технічне переоснащення об'єктів виробничого сільськогосподарського призначення). Заходами непрямої бюджетної підтримки є: стимулювання самозайнятості сільського населення, створення фермерських і особистих селянських господарств, залучення їх до системи загальнодержавного соціального страхування; фінансування будівництва і реконструкції житла в сільській місцевості; вирішення житлової проблеми молодих спеціалістів, переселенців тощо.

Однією із ознак бюджетної підтримки аграрного сектора економіки України є відсутність системності у її пріоритетах. Найчастіше об'єктами бюджетного фінансування виступали: селекція в рослинництві, у тваринництві та птахівництві; вирощування зернових культур, ріпаку, льону; розвиток виноградарства, садівництва та хмелярства; розвиток молочного скотарства та відновлення поголів'я великої рогатої худоби;

створення і забезпечення резервного запасу сортового та гібридного насіння; часткове відшкодування вартості будівництва нових тепличних і тваринницьких комплексів; виробництво продукції рослинництва на зрошуваних землях; матеріально-технічне забезпечення технологічного оновлення виробництва та модернізація діяльності сільськогосподарських підприємств тощо [10, с. 118]. Формами бюджетної підтримки є прямі бюджетні дотації, пільги, компенсації, спеціальні податкові режими (спрощені, використання коштів ПДВ), бюджетні інвестиції, пільгові кредити. Обсяги бюджетної підтримки можуть визначатися на основі питомих витрат (на 1 га посівів, 1 голову тварини, 1000 голів птахів, 1 бджолосім'ю), у процентах до чистого доходу від реалізації сільськогосподарської продукції, виробленої суб'єктами господарювання.

Бюджетне фінансування суб'єктів господарювання аграрного сектора економіки здійснюється на підставі цільових загальнодержавних, галузевих і регіональних програм. Із бюджетних програм, що реалізувалися в аграрному секторі економіки протягом 2009–2019 рр., важко назвати наскрізну, оскільки кожна окремо взята програма діяла один чи кілька років; відбувалося скорочення кількості програм, їх об'єднання, укупнення, перетворення монофункціональних програм у багатофункціональні. Тому програмно-цільовий метод в аграрному секторі економіки має значні вади: короткостроковий характер програм, що унеможливило підтримку стратегічного розвитку суб'єктів господарювання; часта зміна назв програм в частині об'єктів підтримки сільськогосподарського виробництва, що ускладнює проведення порівняльної оцінки; слабкий контроль за цільовим характером і ефективністю використання бюджетних коштів.

Ключовим елементом бюджетної програми є її мета. Для узгодженого зростання фінансового потенціалу на макро- і мікрорівнях мета бюджетної програми окремого розпорядника бюджетних коштів має відповідати стратегічним завданням розвитку аграрного сектора економіки, зафіксованим у загально-державних і галузевих нормативно-правових актах.

Метою бюджетних програм в аграрному секторі економіки мають бути: насичення вітчизняного аграрного ринку певними видами сільськогосподарської продукції, підвищення конкурентоспроможності сільськогосподарських виробників, зростання експортного потенціалу і забезпечення надходження валютної виручки в країну, зміцнення фінансового стану аграріїв на основі досягнення нормативної рентабельності виробництва продукції рослинництва і тваринництва, забезпечення екологічності аграрного виробництва, впровадження органічних технологій, випуск продукції з високою доданою вартістю.

Пріоритетними отримувачами бюджетної підтримки мають бути найбільші за чисельністю організаційно-правові форми суб'єктів господарювання аграрного сектора економіки – особисті підсобні селянські господарства, фермерські господарства, дрібні і середні сільськогосподарські виробники, оскільки вони мають меншу конкурентоспроможність порівняно з великими

агровиробниками, агрохолдингами, обмежений доступ до банківського кредитування, участі у лізингових програмах тощо.

Для стимулювання стратегічного розвитку фінансового потенціалу суб'єктів господарювання бюджетні програми в аграрному секторі мають носити довгостроковий і системний характер. В основу їх розробки доцільно покласти середньо- і довгострокове прогнозування, планування обсягів сільськогосподарського виробництва рослинництва, тваринництва з урахуванням урожайності, продуктивності, циклічності і залежності від природно-кліматичних умов [11, с. 390].

У табл. 1 наведено показники бюджетної підтримки розвитку фінансового потенціалу суб'єктів господарювання аграрного сектора економіки у 2019-2020 рр. Протягом 2019 р. бюджетна підтримка розвитку суб'єктів господарювання аграрного сектора економіки виділялася за 4 кодами ПКВКДБ (програмної класифікації видатків та кредитування державного бюджету), а її плановий загальний обсяг становив 4885,2 млн грн (32,75% від коштів загального фонду Державного бюджету, передбачених на фінансування Міністерства розвитку економіки, торгівлі та сільськогосподарства України). Найбільший обсяг асигнувань був передбачений за статтею 1201140 – державна підтримка тваринництва, зберігання та переробки сільськогосподарської продукції, аквакультури (рибництва) у сумі 2930,0 тис. грн. Проте фактичне виділення коштів (загалом 4339,8 тис. грн.) за всіма кодами було менше запланованого (88,74%).

У 2020 р. бюджетна підтримка розвитку суб'єктів господарювання аграрного сектора економіки була виділена за одним кодом ПКВКДБ: 1201150 – фінансова підтримка сільськогосподарських виробників у сумі 4000 млн. грн. (у 2019 р. – 641,0 млн. грн.). Зменшення планового обсягу 2020 р. порівняно з планом 2019 р. становило 885,2 млн грн., або 18,12%, а з фактом – 339,8 тис. грн. (7,8%).

Скорочення обсягів державної підтримки сільськогосподарських товаровиробників, яке розпочалося у 2017 р., є наслідком адаптації України до спільної аграрної політики (САП) країн ЄС, яка має за пріоритет бюджетну підтримку споживачів сільськогосподарської продукції.

Постановою Уряду від 19 лютого 2020 року № 109 «Про внесення змін до постанови Кабінету Міністрів України від 8 лютого 2017 року № 77» [14] визначено напрями державної підтримки на 2020 рік: розвиток тваринництва та переробка сільськогосподарської продукції; розвиток фермерських господарств; розвиток садівництва, виноградарства та хмелярства; програма здешевлення сільськогосподарської техніки та обладнання вітчизняного виробництва; підтримка суб'єктів господарювання АПК шляхом здешевлення кредитів [15].

Урядовою програмою розвитку тваринництва та переробки сільськогосподарської продукції передбачено такі форми державної підтримки: дотація за наявності бджолосімії (від 10 до 300) – видаватиметься їх власникам у розмірі 200 грн./од.; відшкодування вартості закуплених племінних тварин, бджіл, сперми та ембріонів – у розмірі – до 50% вартості, але не більше визначеної граничної вартості; відшкодування вартості тва-

ринницьких об'єктів – до 30% вартості (без урахування податку на додану вартість).

Урядовою програмою підтримки розвитку фермерських господарств передбачено такі напрями: бюджетна дотація за утримання корів – фермерським господарствам, у власності яких перебуває від п'яти корів (5 тис. грн./гол., але не більше 250 тис. грн.); бюджетна субсидія на одиницю оброблених угідь – новоствореним фермерським господарствам (3 тис. грн./га, але не більше 60 тис. грн. на господарство); фінансова підтримка на поворотній основі – на конкурсних засадах у розмірі, що не перевищує 500 тис. грн.; фінансова підтримка сільськогосподарських обслуговуючих кооперативів – до 3 млн. грн.; часткова компенсація витрат, пов'язаних із сертифікацією органічного виробництва – 90% понесених витрат, але не більше 100 тис. грн.

Урядовою програмою фінансової підтримки розвитку садівництва, виноградарства та хмелярства передбачено часткове відшкодування вартості таких об'єктів: саджанці, шпалера, краплинне зрошення; нове будівництво та реконструкція холодильників, цехів первинної переробки, об'єктів із заморожування; придбання ліній товарної обробки плодів та ягід, автоматизованих ліній з висушування плодів, ягід та хмелю, ліній з переробки власно вирощених плодів, ягід та технічних сортів винограду, техніки та обладнання для проведення технологічних операцій. Розмір часткового відшкодування становить: саджанці – до 80% вартості, решта напрямів використання – до 30% вартості, але не більше ніж встановлені нормативи.

Урядовою програмою здешевлення сільськогосподарської техніки та обладнання вітчизняного виробництва передбачено компенсацію сільськогосподарським виробникам – у розмірі 25 відсотків вартості придбаної техніки та обладнання (без урахування ПДВ).

Урядовою програмою підтримки суб'єктів господарювання АПК передбачено здешевлення кредитів для тих із них, які провадять діяльність у галузях тваринництва та маюць чистий дохід (виручку) від реалізації продукції за останній рік до 20 млн грн, – за всіма видами сільськогосподарської діяльності. Розмір компенсації становить 1,5 облікової ставки НБУ, що діє на дату нарахування відсотків, але не вище розмірів, передбачених кредитними договорами, зменшених на 5 відсоткових пунктів; обмеження – 5 млн грн на одного суб'єкта, 15 млн грн – на групу пов'язаних осіб.

Висновки і пропозиції.

1. Встановлено, що стан бюджетної підтримки суб'єктів господарювання аграрного сектора економіки визначається вектором європейської інтеграції, який привів до відмови від спеціальних режимів оподаткування і пріоритетного використання непрямих методів, передусім споживачів сільськогосподарської продукції.

2. У результаті критичної оцінки досвіду застосування програмно-цільового методу в бюджетному фінансуванні аграрного сектора економіки визначено його переваги (зосередження обмежених ресурсів на пріоритетних напрямках діяльності) і вади (брак системного підходу; короткостроковий характер, відсутність спадкоєм-

Таблиця 1

Показники бюджетної підтримки розвитку фінансового потенціалу суб'єктів господарювання аграрного сектора економіки у 2019-2020 рр., млн грн

Код ПКВКДБ	Найменування згідно з відомчою і програмною класифікацією видатків та кредитування державного бюджету	Рік	Загальний фонд		Спеціальний фонд		Разом		% виконання
			план	факт	план	факт	план	факт	
1200000	Міністерство розвитку економіки, торгівлі та сільського господарства України, у т. ч.	2019	14916,7	14759	6934,3	2834,1	21851	17593,1	80,51
		2020	15458,5	-	2490,7	-	17949,2	-	-
	– бюджетна підтримка розвитку суб'єктів господарювання аграрного сектора економіки	2019	4 885,2	4337,8	5	2	4890,2	4339,8	88,74
		2020	4000	-	5	-	4005	-	-
1201040	– фінансова підтримка заходів в агропромисловому комплексі шляхом здешевлення кредитів	2019	451,8	449,8	-	-	451,8	449,8	99,56
		2020	-	-	-	-	-	-	-
1201090	– фінансова підтримка заходів в агропромисловому комплексі	2019	-	-	5	2	5	2	40,00
		2020	-	-	5	-	5	-	-
1201100	– фінансова підтримка розвитку фермерських господарств	2019	462,4	416,9	-	-	462,4	416,9	90,16
		2020	-	-	-	-	-	-	-
1201130	– державна підтримка розвитку хмелярства, закладення молодих садів, виноградарників та ягідників і нагляд за ними	2019	400	397,9	-	-	400	397,9	99,48
		2020	-	-	-	-	-	-	-
1201140	– державна підтримка тваринництва, зберігання та переробки сільськогосподарської продукції, аквакультури (рибництва)	2019	2930,0	2433,0	-	-	2930,0	2433,0	83,04
		2020	-	-	-	-	-	-	-
1201150	– фінансова підтримка сільгосподаровиробників	2019	641	640,2	-	-	641	640,2	99,88
		2020	4000	-	-	-	4000	-	-
	питома вага у загальній по міністерству	2019	32,75	29,39	0,07	0,07	22,38	24,67	-
		2020	25,88	-	0,20	-	22,31	-	-

Джерело: побудовано за даними [12; 13]

ності між окремими програмами; занадто висока агрегованість, яка не виключає суб'єктивізму при розподілі коштів).

3. Проаналізовано динаміку, склад і структуру коштів Державного бюджету України, виділених на підтримку сільськогосподарських товаровиробників, та їх освоєння. Виявлено невиконання плану фінансування у 2019 році, скорочення кількості бюджетних програм підтримки аграрного сектора, їх вартості та питомої ваги у 2020 році.

4. Обґрунтовано засади узгодження елементів бюджетних програм в аграрному секторі економіки на макро- і мікрорівнях. Узагальнено зміст урядових програм державної підтримки розвитку тваринництва та переробки сільськогосподарської продукції; фермерських господарств; садівництва, виноградарства та хмелярства; програм

здешевлення сільськогосподарської техніки та обладнання вітчизняного виробництва, а також кредитів суб'єктів господарювання АПК.

5. Запропоновано вимоги до результативних показників бюджетних програм, орієнтовані на стимулювання впровадження інноваційних сільськогосподарських технологій, вироблення сільськогосподарської продукції з високою доданою вартістю, ефективне використання ресурсів суб'єктами господарювання аграрного сектора економіки, забезпечення ними екологічних стандартів, відповідності вимогам безпеки і якості харчових продуктів, розвиток органічного виробництва.

Метою подальших досліджень є обґрунтування лізингових механізмів в системі стратегічного розвитку суб'єктів господарювання аграрного сектора економіки.

Список літератури:

1. Потравка Л.О. Напрями реалізації сталого сільського розвитку з урахуванням трансформацій бюджетної підтримки. *Міжнародний науковий журнал «Інтернаука»*. 2017. № 10. С. 126–130.
2. Коробенко Р. І. Оцінка впливу рівня розвитку економічного потенціалу сільських територій на ефективність бюджетної децентралізації в Україні. *Інтелект XXI*. 2019. № 4. С. 38–43.
3. Сас Л.С., Матковський П.Є. Бюджетна підтримка технологічного оновлення виробництва та модернізації діяльності сільськогосподарських підприємств. *Інноваційна економіка*. 2019. № 5–6. С. 199–206.
4. Фененко П.О., Онищенко В.В. Роль бюджетного фінансування у підтримці економічного потенціалу сільськогосподарських підприємств. *Ефективна економіка*. 2016. № 7. URL: http://nbuv.gov.ua/UJRN/efek_2016_7_18 (дата звернення: 24.03.2020).
5. Дутова Н.В., Войтишена К.В. Спеціальний режим оподаткування та бюджетні дотації як чинники державної підтримки сільського товаровиробника в Україні. *Економіка і організація управління*. 2017. Вип. 2. С. 56–65.
6. Долженко І.І. Оцінка ефективності бюджетно-податкової підтримки сільськогосподарського виробництва в Україні. *Науковий вісник Національного університету біоресурсів і природокористування України. Серія: Економіка, аграрний менеджмент, бізнес*. 2015. Вип. 222. С. 238–245.
7. Вінницька О. А. Бюджетні видатки як складова державної підтримки сільського господарства. *Науковий вісник Національної академії статистики, обліку та аудиту*. 2015. № 1. С. 57–63.
8. Невесенко А.В., Чубань В.С. Шляхи впливу на формування пріоритетів сталого сільського розвитку України в умовах трансформації бюджетної підтримки. *Аграрний вісник Причорномор'я. Економічні науки*. 2013. Вип. 69. С. 52–63.
9. Радченко О.Д. Формування державної політики бюджетної підтримки сільських територій. *Економічні науки. Сер.: Облік і фінанси*. 2012. Вип. 9(3). С. 130–138.
10. Комарова І.В. Державне регулювання розвитку аграрного сектору економіки України шляхом бюджетної підтримки сільськогосподарських підприємств. *Вісник Бердянського університету менеджменту і бізнесу*. 2013. № 3. С. 115–119.
11. Тригубенко О.С. Сучасний стан бюджетної підтримки сільськогосподарських підприємств. *Збірник наукових праць Уманського національного університету садівництва*. 2012. Вип. 81(2). С. 385–391.
12. Річний звіт Державного казначейства України про виконання Державного бюджету України за 2019 рік. URL: <https://www.treasury.gov.ua/ua/file-storage/richnij-zvit-pro-vikonannya-derzhavnogo-byudzhetu-ukrayini-za-2019-rik> (дата звернення: 24.03.2020).
13. Про Державний бюджет України на 2020 рік: Закон України від 14.11.2019 № 294-IX. URL: <https://zakon.rada.gov.ua/laws/show/294-IX> (дата звернення: 24.03.2020).
14. Про затвердження Порядку використання коштів, передбачених у державному бюджеті для фінансової підтримки сільгосптоваровиробників: Постанова Кабінету Міністрів України від 08.02.2017 № 77. URL: <https://zakon.rada.gov.ua/laws/show/77-2017-%D0%BF> (дата звернення: 24.03.2020).
15. Державна підтримка. Інформаційно-аналітичний портал АПК. URL: <https://agro.me.gov.ua/ua/pidtrimka> (дата звернення 24.03.2020).

References:

1. Potravka, L.O. (2017). Napriamy realizatsii staloho silskoho rozvytku z urakhuvanniam transformatsii biudzhethnoi pidtrymky [Directions for sustainable rural development in view of budget support transformations]. *Mizhnarodnyi naukovyi zhurnal "Internauka"*, no. 10, pp. 126–130. (in Ukrainian)
2. Korobenko, R.I. (2019). Otsinka vplyvu rivnia rozvytku ekonomichnoho potentsialu silskykh terytorii na efektyvnist biudzhethnoi detsentralizatsii v Ukraini [Assessment of the impact of the level of development of economic potential of rural territories on the effectiveness of budgetary decentralization in Ukraine]. *Intelekt XXI*, no. 4, pp. 38–43. (in Ukrainian)
3. Sas, L.S., & Matkovskiy, P.Ye. (2019). Biudzhetna pidtrymka tekhnolohichnoho onovlennia vyrobnytstva ta modernizatsii diialnosti silskohospodarskykh pidpriemstv [Budget support for technological upgrading of production and modernization of agricultural enterprises]. *Innovatsiina ekonomika*, no. 5–6, pp. 199–206. (in Ukrainian)
4. Fenenko, P.O., & Onyshchenko, V.V. (2016). Rol biudzhethnoho finansuvannia u pidtrymsti ekonomichnoho potentsialu silskohospodarskykh pidpriemstv [The role of budget financing in supporting the economic potential of agricultural enterprises]. *Efektivna ekonomika*, no. 7. Retrieved from: http://nbuv.gov.ua/UJRN/efek_2016_7_18 (accessed 24 March 2019). (in Ukrainian)

5. Dutova, N.V., & Voityshena, K.V. (2017). Spetsialnyi rezhym opodatkovannia ta biudzhetni dotatsii yak chynnyky derzhavnoi pidtrymky silskoho tovarovyrobnyka v Ukraini [Special tax regime and budget subsidies as a factor of state support of a rural producer in Ukraine]. *Ekonomika i orhanizatsiia upravlinnia*, no. 2, pp. 56–65. (in Ukrainian)
6. Dolzhenko, I.I. (2015). Otsinka efektyvnosti biudzhethno-podatkovoi pidtrymky silskohospodarskoho vyrobnytstva v Ukraini [Assessment of the effectiveness of fiscal support for agricultural production in Ukraine]. *Naukovyi visnyk Natsionalnoho universytetu bioresursiv i pryrodokorystuvannia Ukrainy. Serii: Ekonomika, ahrarnyi menedzhment, biznes*, no. 222, pp. 238–245. (in Ukrainian)
7. Vinnytska, O.A. (2015). Biudzhetni vydatky yak skladova derzhavnoi pidtrymky silskoho hospodarstva [Budget expenditures as a component of state support for agriculture]. *Naukovyi visnyk Natsionalnoi akademii statystyky, obliku ta audytu*, no. 1, pp. 57–63. (in Ukrainian)
8. Nevesenko, A.V., & Chuban, V.S. (2013). Shliakhy vplyvu na formuvannia priorytetiv staloho silskoho rozvytku Ukrainy v umovakh transformatsii biudzhethnoi pidtrymky [Ways to influence the formation of priorities of sustainable rural development of Ukraine in the context of transformation of budget support]. *Ahrarnyi visnyk Prychornomia. Ekonomichni nauky*, no. 69, pp. 52–63. (in Ukrainian)
9. Radchenko, O.D. (2012). Formuvannia derzhavnoi polityky biudzhethnoi pidtrymky silskykh terytorii [Formation of state policy of budget support for rural areas]. *Ekonomichni nauky. Ser.: Oblik i finansy*, no. 9(3), pp. 130–138. (in Ukrainian)
10. Komarova, I.V. (2013). Derzhavne rehuliuвання rozvytku ahrarnoho sektoru ekonomiky Ukrainy shliakhom biudzhethnoi pidtrymky silskohospodarskykh pidpriemstv [State regulation of development of the agrarian sector of the economy of Ukraine through budget support of agricultural enterprises]. *Visnyk Berdianskoho universytetu menedzhmentu i biznesu*, no. 3, pp. 115–119. (in Ukrainian)
11. Tryhubenko, O.S. (2012). Suchasnyi stan biudzhethnoi pidtrymky silskohospodarskykh pidpriemstv [Current state of budget support for agricultural enterprises]. *Zbirnyk naukovykh prats Umanskoho natsionalnoho universytetu sadivnytstva*, no. 81(2), pp. 385–391. (in Ukrainian)
12. Annual report of the State Treasury of Ukraine on the implementation of the State Budget of Ukraine for 2019. Retrieved from: <https://www.treasury.gov.ua/ua/file-storage/richnij-zvit-pro-vikonannya-derzhavnogo-byudzhetu-ukrayini-za-2019-rik> (accessed 24 March 2019) (in Ukrainian)
13. On the State Budget of Ukraine for 2020 (Law of Ukraine of 14.11.2019 No. 294-IX). Retrieved from: <https://zakon.rada.gov.ua/laws/show/294-IX> (accessed 24 March 2019). (in Ukrainian)
14. On approval of the Procedure of using the funds provided in the state budget for financial support of agricultural producers (Resolution of the Cabinet of Ministers of Ukraine of 08.02.2017 No. 77). Retrieved from: <https://zakon.rada.gov.ua/laws/show/77-2017-%D0%BF> (accessed 24 March 2019). (in Ukrainian)
15. State support (2020). Information-analytical portal of agro-industrial complex. Retrieved from: <https://agro.me.gov.ua/ua/pidtrimka> (accessed 24 March 2019). (in Ukrainian)

DOI: <https://doi.org/10.32839/2304-5809/2020-3-79-49>

УДК 331.108.2.

Малтиз В.В., Батраченко А.О.
Запорізький національний університет

СУЧАСНИЙ ПІДХІД ДО СТРАТЕГІЧНОГО УПРАВЛІННЯ РОЗВИТКОМ ПЕРСОНАЛУ ПІДПРИЄМСТВА

Анотація. Стаття присвячена визначенню сучасного підходу до стратегічного управління розвитком персоналу підприємства. Проаналізовано етапи та процес HR-стратегії, що відбувається в системі стратегічного управління людськими ресурсами та реалізують весь комплекс його функцій, запропоновано розглянути управління шляхом вибору стратегічної позиції та за допомогою процесу стратегічного менеджменту. Визначено, що стратегія управління персоналом передбачає: визначення завдань управління персоналом, тобто при прийнятті рішень у сфері управління кадрами необхідно враховувати як аспекти з економічної точки зору, так і потреби та інтереси працівників. В статті запропоновано заходи щодо зниження рівня ризику при використанні стратегічного підходу до управління персоналом на підприємствах за рахунок регулярного проведення дослідження системи стратегічного управління людськими ресурсами та розробляти і впроваджувати відповідні коригувальні заходи, спрямовані на зміцнення конкурентних позицій підприємства.

Ключові слова: управління персоналом, стратегія, стратегічне управління, розвиток персоналу, мотивація персоналу, менеджмент, HR-стратегія.

Maltyz Viktoria, Batrachenko Anastasia
Zaporizhzhia National University

A MODERN APPROACH TO THE STRATEGIC MANAGEMENT OF THE DEVELOPMENT-COM OF THE STAFF OF THE ENTERPRISE

Summary. The nutrition of the company's staff has been restored to the strategic management of the company's development. It is planned to look at the management of the gateway to the selection of strategic positions and for the help of the process of strategic management. In this state, it is planned to enter a modern level of senior management in order to improve the strategic approach to the management of personnel at the initiative of the market for a regular update of the system of strategic management of human resources and the development and instigation of the first corrigules come, hidden in the arena of competitive ventures. It is set that strategy of management a personnel is developed taking into account interests of two parties : both guidance of organization and interests of her personnel. Certainly, that strategy of management a personnel provides for : determination of tasks of management a personnel, id est at making decision in the field of administration of personels it is necessary to take into account both aspects from the economic point of view and necessities and interests of workers. It is set that main in a strategic management a personnel – it is a development and realization of corresponding strategy of management a personnel process, as success of enterprise on the whole will depend on that, as far as well will be select and the inculcated strategy of management. In the article certainly, that the strategic aim of control system by a personnel is providing of development of enterprises by the effective use of human capital. At forming of strategy of management a personnel to the basic tasks there are an exposure and authentication of future changes and tendencies, grounds of changes, that assist to steady development. It has been established that the strategy of personnel management is being developed with the interests of the two parties: both the organizational and the personnel interests. The strategy of personnel management increases: a visa for personnel management, so that when taking a decision in the field of personnel management need to steal as an aspect of the economic point of view of the area, and the consumer and the interests of stakeholders, the form of ideology and the principles of human resources management.

Keywords: personnel management, strategy management, personnel development, motivation of personnel, management, HR strategy.

Постановка проблеми. У сучасних економічних умовах, які характеризуються ризикованістю, невизначеністю, динамічністю та підвищенням інтенсивності конкуренції, стратегія управління персоналом є однією з головних, не стільки через логіку планового стратегічного розвитку, а все більше як єдиний можливий стратегічний фактор. Тобто персонал підприємства стає основою для забезпечення конкурентоспроможності підприємства і передумовою для формування успішного управління в умовах існуючих вимог до розвитку підприємств, відповідно сучасні підприємства постають перед питанням удосконалення стратегічного управління персоналом з урахуванням сучасних умов господарювання.

Аналіз останніх досліджень і публікацій. Стратегічне управління персоналом всебічно розглянули такі вчені та практики, як: Л.В. Батченко, Є.А. Бельтюков, С.М. Бортнік, О.Р. Гугул, В.І. Дериховська, О.Ф. Новікова, Г.В. Осовська, А.А. Чухно, Л.В. Шаульська, А.П. Сторшин, А.Я. Кібанов. Не втрачає своєї актуальності розроблення принципів, напрямів та методів управління персоналом, формування кадрового потенціалу, застосування нових методів і систем навчання та підвищення кваліфікації персоналу. Але використання стратегічного управління людськими ресурсами недостатньо вивчене, часто є випадки, коли обрана стратегія є негнучкою і неконкурентоспроможною.

Виділення невирішених раніше частин загальної проблеми. Більшість сучасних наукових праць, присвячених питанням стратегічного управління людськими ресурсами та розвитку кадрової стратегії підприємства, не мають методичних рекомендацій щодо проведення стратегічної діагностики кадрової складової підприємства у практику сучасних підприємств. Виходячи з цього в статті проаналізовано етапи та процес HR-стратегії, що відбувається в системі стратегічного управління людськими ресурсами та реалізує весь комплекс його функцій, запропоновано розглянути управління шляхом вибору стратегічної позиції та за допомогою процесу стратегічного менеджменту.

Мета статті. Визначення основних напрямів і дослідження сучасних підходів до стратегічного управління розвитком персоналу підприємства.

Виклад основного матеріалу дослідження. Під стратегією управління персоналом слід розуміти комплекс основних компонентів та елементів, які повинні стати вузловими при побудові системи стратегічного управління людськими ресурсами.

Розробка стратегії управління персоналом – це добре продуманий, повністю усвідомлений і контрольований розумовий процес, який передбачає, що визначення стратегії буде здійснено. Розробка стратегії управління персоналом полягає в тому, що наслідки формулювання загальних підходів до управління персоналом у стратегічний період стали конкретними діями, які дозволять високу ефективність використання трудового потенціалу персоналу [5, с. 174].

Будь-які процеси, за участі персоналу, наприклад, залучення, використання, сертифікація або розвиток, вимагають не лише термінових заходів, а й перспективного підходу, який вимагає запровадження ефективної системи стратегічного управління людськими ресурсами як складової стратегії розвитку підприємства. в цілому.

Головне в стратегічному управлінні персоналом – це процес розробки та реалізації відповідної стратегії управління персоналом, оскільки успіх підприємства в цілому буде залежати від того, наскільки добре буде обрана та впроваджена стратегія управління.

Стратегічною метою системи управління персоналом є забезпечення розвитку підприємств шляхом ефективного використання людського капіталу. При формуванні стратегії управління персоналом основним завданням є виявлення та ідентифікація майбутніх змін і тенденцій, обґрунтування змін, які сприяють сталому розвитку.

Стратегія управління персоналом є основною підсистемою загальної стратегії організації, представленої у вигляді довгострокової програми конкретних дій з метою реалізації концепції використання та спроможності персоналу організації забезпечити її стратегічну конкурентну перевагу.

Стратегічні цілі в сфері людських ресурсів повинні відповідати не тільки місії підприємства, його загальним і функціональним стратегічним цілям, а й відповідати конкурентній позиції компанії, оскільки саме персонал є основним джерелом підвищення конкурентоспроможності підприємства. підприємства.

Процес стратегічного управління персоналом компанії складається з трьох основних етапів:

- стратегічне планування персоналом;
- стратегічна організація персоналу;
- стратегічний контроль персоналу.

Процес розробки стратегії управління персоналом повинен проводитися з урахуванням впливу факторів внутрішнього середовища, можливих змін, а також результатів аналізу сильних і слабких сторін трудового потенціалу підприємства. Оскільки процес розробки та реалізації HR-стратегії відбувається в системі стратегічного управління людськими ресурсами, що реалізує весь комплекс його функцій, доцільно розрізняти його складові елементи підсистеми:

– планування персоналу (складання планів і прогнозів для якісних і кількісних потреб персоналу, вибір методів розрахунку кількісних потреб працівників, розробка автоматизованої системи управління персоналом);

– рекрутинг і підбір персоналу (аналіз відповідної інформації про персонал, розробка посадових інструкцій, їх відбір і оцінка, формування кваліфікованого персоналу);

– професійна орієнтація та адаптація персоналу (постійна робота з персоналом; створення належних умов для роботи та розвитку співробітників; ознайомлення з системою цінностей компанії);

– оцінка та атестація персоналу (розробка ефективних методів, критеріїв та принципів оцінки персоналу, оцінка персоналу, сертифікація, оцінка роботи кадрів);

– формування кадрового потенціалу (аналіз якісного складу управлінського персоналу; організація постійної роботи з молодими спеціалістами; розробка наукових і практичних основ відбору і розміщення управлінського персоналу);

– мотивація персоналу (розробка ефективної системи мотивації; постійний аналіз потреб працівників; удосконалення форм матеріального та морального стимулювання персоналу);

– розвиток персоналу (підготовка та контроль за виконанням навчального процесу, перепідготовка та підвищення кваліфікації персоналу; сприяння самовираженню та саморозвитку працівників);

– управління плинності кадрів (розробка процедур залучення, зниження, переведення та звільнення працівників);

– соціальний розвиток та організаційна культура (організація громадського харчування, медичного та житлово-комунального господарства, розвиток організаційної культури, забезпечення здоров'я та відпочинку, організація соціального страхування).

Здатність персоналу одночасно виступати об'єктом і суб'єктом управління є основною специфікою управління персоналом. Методологія управління персоналом передбачає розгляд сутності персоналу організації як об'єкта управління та процесу формування поведінки особистості, що відповідає цілям і завданням організації, методам і принципам управління персоналом.

Проаналізувавши типові стратегії управління персоналом, ми визначили, що вони включають:

- стратегія відбору та навчання (відбір та навчання персоналу, організація безперервної освіти тощо);

– стратегія винагороди та мотивації (формування корпоративних цінностей, оцінка особистого внеску в загальних результатах тощо);

– стратегія формування трудових відносин (участь персоналу в управлінні, відносини з профспілками тощо);

– стратегія управління персоналом (план відбору, наймання, навчання, перепідготовка) [2, с. 196].

Слід підкреслити, що впровадження системи стратегічного управління на підприємстві передбачає чітку організацію та практичну реалізацію професійної діяльності у зв'язку зі стратегічним аналізом, розробкою, впровадженням та контролем стратегії, спрямованої на досягнення основної місії та цілей функціонування. Як основний компонент системи стратегічного управління найчастіше використовується система збалансованих показників, що є складним інструментом, спрямованим на управління показниками, яке забезпечує досягнення стратегічних цілей. Реалізуючи їх і порівнявши досягнуті між собою результати, можна оцінити ефективність впровадження системи стратегічного управління на підприємстві.

Управління шляхом вибору стратегічної позиції використовується при поєднанні нових стратегій компанії з накопиченою потужністю, що обмежує можливості стратегічних дій. Це дозволяє застосувати накопичений досвід (рис. 1).

Відмінності в управлінні, вибираючи стратегічні позиції від стратегічного планування:

1. Управління шляхом вибору стратегічних позицій доповнює планування підприємства своєю стратегією, тобто планування розвитку всього комплексу ресурсів комерційної (промислової) системи доповнюється планування стратегії.

2. Під час реалізації запланованої стратегії та планового розширення ресурсів компанії виникає необхідність систематичного подолання опору змінам від джерел ресурсів, отриманих для суб'єкта господарювання.

Методологічною основою стратегічного управління є системний підхід, згідно з яким організація характеризується такими ознаками: мінливістю окремих її параметрів; унікальністю і непередбачуваністю поведінки системи в конкретних умовах; здатністю змінювати структуру і формулювати поведінку, протистояти деструктивним тенденціям, пристосовуватися до мінливих умов; прагнення сформулювати цілі всередині системи.

Стратегічне управління складається з окремих елементів. Згідно з класифікацією американської консалтингової фірми McKinsey, доцільно розрізняти такі елементи: стратегія, структура, стиль, персонал, мистецтво управління, участь у розподілі доходів. Однак найчастіше стратегічне управління організацією розглядається як система з трьох елементів:

– стратегія, як сукупність управлінських рішень щодо її довгострокового розвитку;

– належна структура управління, орієнтована на розробку та впровадження стратегії;

– організаційна культура. Вважається, що організаційна структура, що викладає межі підрозділів і встановлення формальних зв'язків між ними, є «скелетом» організації, а організаційна культура – своєрідна «душа», яка виробляє «правила гри» в команди. В результаті формується трикутник: «стратегія розвитку – організаційна структура – організаційна культура», яка повинна бути внутрішньо стійкою і гармонійною з зовнішнім середовищем.

Стратегічне управління є своєрідним процесом прийняття управлінських рішень і передбачає наступні етапи:

– усвідомлення необхідності прийняття рішень;
– діагностика та структурування проблеми;
– формування варіантів подальших дій;
– прийняття одного або декількох варіантів реалізації: реалізація рішення;
– контроль виконання та оцінки результатів.

У той же час процес прийняття стратегічного рішення має певні особливості:

– складність опису об'єктів аналізу;
– високий рівень невизначеності в отриманні результатів при реалізації рішення;
– наявність великої кількості змінних;
– критерії для прийняття рішень є заздалегідь чітко визначеними і визначені керівником під час їх виконання;
– висока складність і тривалість процесу вимагає значних витрат і використання висококваліфікованих робітників [3, с. 40].

Зазначені вище ознаки дозволяють припустити, що процес вирішення стратегічних завдань вимагає спеціальної методології. Крім того, центр тяжкості проблеми переходить від формування своєї стратегії до управління процесом реалізації відповідних стратегічних змін. Структура процесу стратегічного управління схематично зображена на рис. 2.



Рис. 1. Управління шляхом вибору стратегічної позиції

Джерело: розроблено авторами за даними [2]



Рис. 2. Процес стратегічного менеджменту підприємства

Джерело: розроблено авторами за даними [3]

Реалізація стратегічного управління персоналом у практичній діяльності сучасних підприємств стикається з низкою проблем, таких як: недостатній рівень підготовки кадрів у сфері стратегічного управління, стійкість до стратегічних змін та інновацій, відсутність фінансових ресурсів, системна недосконалість мотивації кадрів, зниження ролі персоналу на підприємстві, недосконалість нормативно-правової бази щодо управління персоналом.

Слід зазначити – з метою зниження рівня ризику при використанні стратегічного підходу до управління персоналом на підприємствах необхідно регулярно проводити дослідження системи

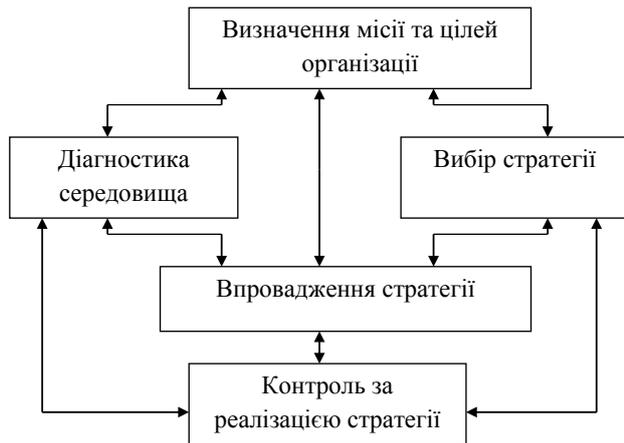
стратегічного управління людськими ресурсами та розробляти і впроваджувати відповідні коригувальні заходи, спрямовані на зміцнення конкурентних позицій підприємства.

Висновки з даного дослідження і перспективи. Отже, дослідивши матеріал, можемо сформулювати висновок. Виходячи з того, що управління підприємствами здійснюється в умовах глобалізації ринкових відносин, посилення конкуренції і змін, розвиток підприємств може здійснюватися тільки на основі стратегічного управління. У цьому випадку персонал розглядається як об'єкт стратегічного управління, оскільки людський капітал може утворювати додаткову цінність підприємства і конкурентні переваги. Людський потенціал організації може бути вимірний здатністю, компетентністю працівника та мотивацією до роботи.

Стратегія управління персоналом розробляється з урахуванням інтересів двох сторін: як керівництва організації, так і інтересів її персоналу. Стратегія управління персоналом передбачає: визначення завдань управління персоналом, тобто при прийнятті рішень у сфері управління кадрами необхідно враховувати як аспекти з економічної точки зору, так і потреби та інтереси працівників; формування ідеології та принципів кадрової роботи.

Тому не слід забувати, що стратегія управління персоналом є ефективною в тій мірі, коли працівники організації успішно використовують свій потенціал для досягнення своїх цілей і тоді коли ці цілі будуть досягнуті. Результати досліджень у статті можуть бути застосовані в діяльності сучасних підприємств.

Список літератури:

1. Бортнік С.М. Практичне застосування збалансованої системи показників як інструмента стратегічного планування діяльності підприємства. *Вісник Волинського інституту економіки і менеджменту* : наук. журн. 2014. № 10. С. 40–51.
2. Гугул О.Р. Теоретичні засади управління розвитком персоналу. *Інновація економіка : всеукр. наук.-виробн. журн.* Тернопіль, 2013. № 6(44). С. 194–198.
3. Дериховська В.І. Стратегія управління персоналом: її види та особливості. *Науковий вісник* : зб. наук. пр. Одеса : ОНЕУ, 2013. № 10(189). С. 37–50.
4. Дериховська В.І. Взаємозв'язок розвитку персоналу та стратегії управління персоналом. *Бізнес Інформ.* 2013. № 7(426). С. 341–347.
5. Пархоменко Н.А. Середовище стратегічного управління персоналом. *Науковий вісник ЛНАУ.* 2010. № 17. С. 172–180.

References:

1. Bortnik, S.M. (2014). Practical application of a balanced scorecard as a tool for strategic planning of enterprise activity. *Bulletin of the Volyn Institute of Economics and Management: Sciences*, no. 10, pp. 40–51.
2. Gugul, O.R. (2013). Theoretical principles of personnel development management. *Innovation economy*, no. 6(44), pp. 194–198.
3. Derikhovskaya, V.I. (2013). Personnel management strategy: its types and features. *Scientific Bulletin: Sat. of sciences*. Odessa Ave. : ONEU, no. 10(189), pp. 37–50.
4. Derikhovskaya, V.I. (2013). Relationship between staff development and HR strategies. *Business Inform.*, no. 7(426), pp. 341–347.
5. Parkhomenko, N.A. (2010). The environment of strategic management of personnel. *Scientific Bulletin of LNAU*, no. 17, pp. 172–180.

DOI: <https://doi.org/10.32839/2304-5809/2020-3-79-50>

УДК 338.43

Мельник Ю.В., Самосудов А.С.

Тернопільський національний економічний університет

РОЗВИТОК ЕКСПОРТНОГО ПОТЕНЦІАЛУ ПІДПРИЄМСТВ МОЛОЧНОЇ ГАЛУЗІ В УМОВАХ ЄВРОПЕЙСЬКОЇ ІНТЕГРАЦІЇ УКРАЇНИ

Анотація. Розкрито поняття експортного потенціалу як важливого елементу зовнішньоторговельної діяльності країни в умовах європейської інтеграції. Досліджено особливості експорту молочної продукції українських виробників на ринок Європейського Союзу, систематизовано основні вимоги та процедури, пов'язані з доступом на європейський ринок молокопродуктів. Здійснено оцінку експортного потенціалу молочної галузі України на ринку ЄС на основі карти експортного потенціалу. Обґрунтовано перспективи ринкової диверсифікації для молочної продукції, що вивозиться до Європейського Союзу. Виявлено основні загрози та ризики для українських виробників молокопродуктів на ринку ЄС у найближчому майбутньому. Запропоновано комплекс заходів для розвитку експортного потенціалу підприємств молочної галузі. Розкрито перспективи подальших досліджень у цій сфері.

Ключові слова: експортний потенціал, молочна галузь, європейська інтеграція, експорт, карта експортного потенціалу.

Melnyk Yuliya, Samosudov Andriy

Ternopil National Economic University

EXPORT POTENTIAL DEVELOPMENT OF THE DAIRY ENTERPRISES IN THE CONDITIONS OF THE EUROPEAN INTEGRATION OF UKRAINE

Summary. The concept of export potential as an important element of the country's foreign trade activity in the conditions of European integration is revealed. Export potential has been defined as the potential and ability of a country or industry to export existing products and increase exports of new goods on foreign markets. The basic approaches to interpretation of the essence of export potential are considered. The peculiarities of export of dairy products of Ukrainian manufacturers to the European Union market are investigated, the main requirements and procedures related to access to the European dairy market are systematized. The export potential of the dairy industry of Ukraine in the EU market has been estimated based on the export potential map. Dairy products originating in Ukraine with the highest export potential in the EU market have been identified. Prospects for market diversification for dairy products exported to the European Union are substantiated using a trade map by International Trade Centre. It is found that the most promising for dairy products from Ukraine are the markets of Germany, Spain, Czech Republic, Slovakia and Bulgaria. The proposed indicators of export potential assessment allow to substantiate two main vectors for the development of export potential of dairy enterprises - expanding exports to existing European markets and exporting new products that will be in demand in the EU market. Major threats and risks for Ukrainian dairy manufacturers in the EU market in the nearest future are identified. The main threats include: the risk of global food shortages due to a shortage of workers and obstacles at the borders caused by a pandemic, a request from third countries for additional certification related to COVID-19, downward trend in EU wholesale markets, lower prices for low-fat milk powder, partial loss of access to the UK market through Brexit. The complex of measures for development of export potential of dairy enterprises is offered. Among them are improvement of the quality of dairy products through the introduction of modern production technologies, large-scale modernization of dairy enterprises, reliable supply chain of ecological raw materials of high quality, diversification of the commodity structure of dairy products towards increasing the share of the most promising products, manufacturing of new innovative products, hedging of price risks in the domestic and European markets.

Keywords: export potential, dairy industry, European integration, export, export potential map.

Постановка проблеми. Євроінтеграційний вектор розвитку економіки України став стратегічним вибором нашого суспільства ще з часів проголошення незалежності. Актуальність європейського напрямку для усіх сфер діяльності поглибилася після набуття чинності у 2017 р. Угоди про асоціацію з Європейським Союзом. Водночас, із зменшенням тарифних бар'єрів для імпорту в країні Європи все більшого значення набуває дотримання нетарифних вимог. З появою нових можливостей для експортної діяльності на європейському ринку зростає необхідність розвитку експортного потенціалу вітчизняних виробників, що актуалізує проблему дослідження.

Аналіз останніх досліджень і публікацій. Дослідження проблем розвитку експортного по-

тенціалу молочної галузі в умовах європейської інтеграції України базується на наукових результатах останніх публікацій з питань євроінтеграції, міжнародної конкурентоспроможності, управління експортним потенціалом та зовнішньоекономічної діяльності загалом. Зокрема, заслуговують на увагу наукові праці Т. Мельник [1], Г. Федосеєвої [2], О. Попко [3], Л. Піддубної, О. Шестакової [4] та інших науковців. Цінними з точки зору предмету дослідження є й останні науково-практичні публікації фахівців Міжнародного торговельного центру стосовно інструментарію оцінки експортного потенціалу [5].

Виділення не вирішених раніше частин загальної проблеми. Світовий ринок молочної продукції динамічно розвивається, водночас, Україна проходить нові етапи євроінтеграційних

процесів, у зв'язку з чим бракує ґрунтовних досліджень окресленої проблеми із врахуванням специфіки молочної галузі. Нові фактори зовнішнього середовища, такі наприклад, як зміна влади та нормативно-правового поля в Україні, Brexit та пандемія COVID-19, вносять корективи у перспективи розвитку експортного потенціалу молокопереробних підприємств на європейському ринку.

Мета статті – теоретичне обґрунтування та оцінка перспектив розвитку експортного потенціалу вітчизняних підприємств молочної галузі на ринку ЄС в умовах євроінтеграції.

Виклад основного матеріалу. В умовах таких процесів світогосподарського розвитку, як інтернаціоналізація, глобалізація та євроінтеграція, експортний потенціал підприємства стає ключовою характеристикою міжнародної конкурентоспроможності та економічної потужності будь-якого суб'єкта господарювання, галузі та країни загалом. В контексті нашого дослідження важливою є точка зору Т. Мельник, яка стверджує, що «експорт можна розглядати як важливий фактор впливу на інтеграцію національного господарства до світового ринку та на економічне зростання, і в цьому випадку він набуває рис потенціалу» [1].

У науковій літературі існує кілька підходів до трактування сутності експортного потенціалу. Серед них – компаративний, ресурсний, системно-структурний, функціональний та результативний підходи [6; 7]. Деякі з них, зокрема, ресурсний, недосконалі, оскільки не враховують необхідність адаптації підприємств до мінливого міжнародного бізнес-середовища. Найбільш відповідним для цілей нашого дослідження вважаємо результативний підхід, що розглядає експортний потенціал підприємства як механізм досягнення конкретної цілі – максимального обсягу товарів, що можуть бути реалізовані на ринках ЄС (євроінтеграційна спрямованість експортного потенціалу).

Молочна продукція з України отримала доступ до ринку Європейського Союзу 11 січня 2016 р. Якщо у 2016 р. дозвіл на експорт в ЄС мали лише 10 підприємств молочної галузі, то у 2020 р. їх кількість зросла до 25 [8]. За даними Державної служби статистики України, зросли й обсяги експорту на європейський ринок: зі 116,2 млн. дол. США у 2018 р. до 117,6 млн. дол. США у 2019 р. [9].

Відповідно до умов поглибленої та всеохоплюючої зони вільної торгівлі (ПВЗВТ) між Україною та ЄС ставку ввізного мита для окремих молочних товарів походженням з України було знижено до 0%, водночас, посилено нетарифні вимоги, яких потрібно дотримуватися українським виробникам. Стосовно решти молочних продуктів застосовують безмитні тарифні квоти, найбільші з яких діють для молока, вершків, згущеного молока та йогурту (9600 т у 2020 р.), сухого молока (4300 т) та вершкового масла (2700 т).

Експорт молочної продукції на ринок ЄС пов'язаний з необхідністю дотримання низки вимог та процедур: 1) підтвердження походження товару з України та отримання сертифікату EUR-1; 2) контроль забруднюючих речовин у харчових продуктах; 3) контроль залишків

пестицидів у продуктах рослинного походження; 4) контроль залишків ветеринарних препаратів; 5) контроль безпечності харчових продуктів тваринного походження (гігієнічні та мікробіологічні вимоги, походження із зареєстрованих виробничих потужностей, наявність сертифікату здоров'я, вимоги необхідної термічної обробки); 6) простежуваність (наявність повної інформації про весь ланцюг виробництва та руху продукції); 7) маркування молочних продуктів згідно з вимогами ЄС [8].

Для оцінки експортного потенціалу українських підприємств молочної галузі на ринку ЄС доцільно використати методику Міжнародного торговельного центру (International Trade Centre, ІТС) з побудови інтерактивної карти експортного потенціалу [5]. Дана методика враховує такі фактори, як попит на цільовому ринку, показники експорту, тарифні умови, двосторонні зв'язки між країною-експортером та цільовим ринком. Розроблений інструментарій опирається на розрахунок двох індикаторів – індикатора експортного потенціалу (export potential indicator, ЕРІ) для тих країн, які планують збільшувати обсяги експорту на наявних ринках, та індикатора товарної диверсифікації (product diversification indicator, РДІ) для визначення нових товарів, що матимуть сприятливі можливості на глобальному та регіональних ринках.

Індикатор експортного потенціалу, або експортна вартість товару k , що постачається країною i на ринок j (у дол. США), обчислюється на основі пропозиції (прогнозованої частки ринку), попиту (що базується на прогнозованому імпорту з поправкою на доступ до ринку) та рівня двосторонньої простоти торгівлі [10].

Побудована за даною методикою карта (рис. 1) свідчить про те, що найбільший експортний потенціал на європейському ринку серед товарів молочної галузі мають казеїн, масло, сир, сироватка та низькокалорійне сухе молоко. Це частково зумовлено зменшенням ставок ввізного мита ЄС для деяких продуктів походженням з України до 0% (сири всіх видів, молочна сироватка).

Деталізація за товарними позиціями молочної галузі наведена у табл. 1. Зокрема, експортний потенціал казеїну та ринку ЄС становить 23 млн. дол., масла – 15,4 млн. дол., сиру – 12,9 млн. дол., сироватки – 7 млн. дол., низькокалорійного сухого молока – 6,7 млн. дол.

Недоліком даної методики оцінки експортного потенціалу є те, що вона не враховує показники якості та конкурентоспроможності української молочної продукції порівняно з товарами європейських виробників. Саме недостатня якість та високий рівень конкуренції на ринку ЄС не дають змогу повністю реалізувати експортний потенціал за такими позиціями, як тверді та свіжі сири, згущене молоко та вершки, молочна сироватка.

Окрім розвитку експортного потенціалу за видами молочної продукції, важливо визначити, які з ринків Європейського Союзу є перспективними для збільшення обсягів експорту. Для цієї мети доцільно застосувати інший інструмент ІТС – торговельну карту у вигляді бульбашкової діаграми, побудованої на основі трьох змінних – частки країни-партнера в українському експор-



Рис. 1. Карта експортного потенціалу молочної галузі України на ринку ЄС, 2019 р.

Джерело: побудовано за даними [11]

Таблиця 1

Експортний потенціал молочної галузі України на ринку ЄС,
за видами продукції (2019 р.)

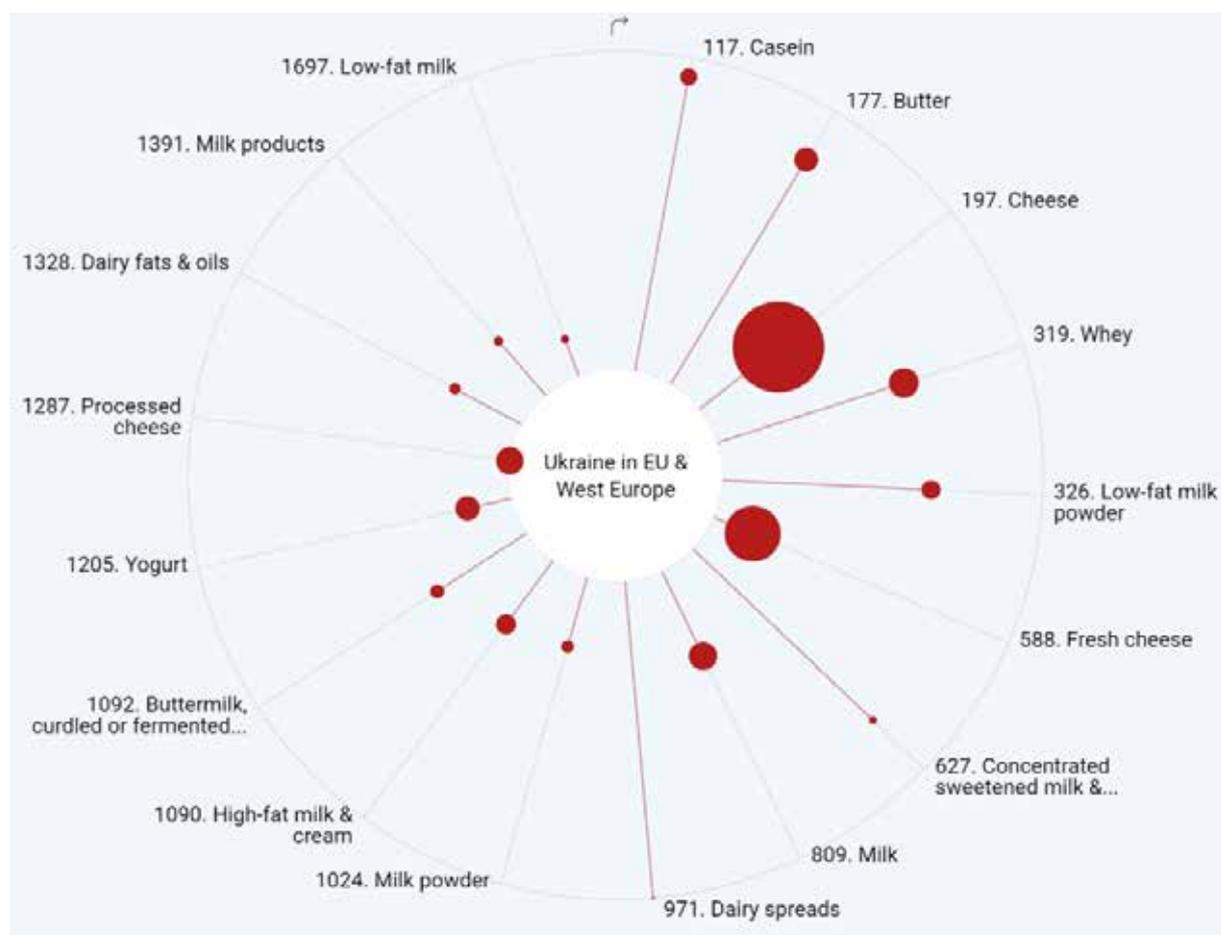
Код	Продукт	Експортний потенціал, млн. дол.	Обсяг українського експорту, млн. дол.	Загальний обсяг імпорту продукту в ЄС, млн. дол.
350110	Казеїн	23,0	37,3	380,9
040510	Вершкове масло	15,4	11,6	39000,0
040690	Сир	12,9	0,08	12200,0
040410	Молочна сироватка	7,0	0,165	1400,0
040210	Низькокалорійне сухе молоко та вершки	6,7	0,533	1400,0
040610	Свіжий сир	2,3	0,081	4400,0
040299	Концентроване згущене молоко та вершки	2,0	0,001	387,0
040120	Молоко	1,2	0,014	3500,0
040520	Молочні спреди	0,720	0,0	115,5
040221	Сухе молоко	0,630	0,578	374,5
0401XX	Жирне молоко та вершки	0,522	1,3	2000,0
040390	Маслянка, коагульоване молоко та кефір	0,520	0,004	1100,0
040310	Йогурт	0,388	0,139	1900,0
040630	Плавлений сир	0,304	0,001	1200,0
040590	Молочні жири та пасти	0,276	0,171	942,5
040490	Перероблені молочні продукти	0,227	0,001	395,8
040110	Низькокалорійне молоко	0,049	0,0	511,3

Джерело: складено авторами за даними [11]



Рис. 2. Перспективи ринкової диверсифікації для молочної продукції, що експортується до ЄС з України

Джерело: побудовано авторами за [12]

ті, % (вісь x), річного зростання імпорту молочної продукції країною-партнером на світовому ринку, % (вісь y) та частки країни у світовому імпорті цієї продукції (розмір бульбашки) (рис. 2).

Якщо темпи зростання обсягів українського експорту до країни-партнера є нижчими від темпів зростання сукупного обсягу імпорту країни-партнера, то Україні варто диверсифікувати свій експорт на цьому ринку (бульбашки жовтого кольору на діаграмі) за інших сприятливих умов. З рис. 2 випливає, що найбільш перспективними для молокопродуктів з України, окрім наявних (Польща, Нідерланди, Данія), є ринки Німеччини (частка в українському експорті 5,27%), Іспанії (частка 0,42%), Чехії (0,12%), Словаччини (0,18%) та Болгарії (0,15%).

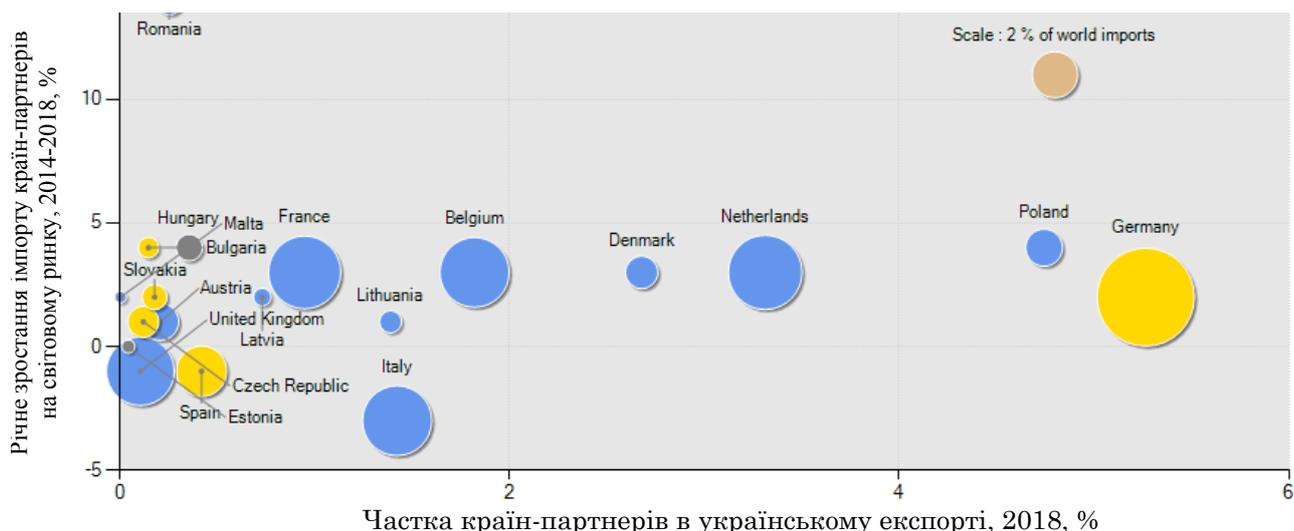
Розвиток експортного потенціалу українських виробників за описаними напрямками можливий лише за збереження сприятливих умов зовнішнього середовища. Однак в найближчому майбутньому для підприємств молочної галузі відкриваються не тільки можливості, але і серйозні загрози на ринку ЄС. Зокрема, головні загрози й ризики спричинені процесами, пов'язаними з Brexit, а також наслідками пандемії COVID-19:

- ризик глобального дефіциту продовольства у зв'язку з браком працівників та перешкодами на кордонах, зумовлених пандемією;
- ігнорування багатьма країнами експортних замовлень через загрозу дефіциту на внутрішньому ринку;
- вимога від третіх країн додаткової сертифікації, пов'язаної з COVID-19;
- спадна тенденція на гуртових ринках ЄС, зниження цін на сухе знежирене молоко;
- часткова втрата доступу на ринок Великої Британії через Brexit.

Водночас певні можливості для молочної продукції українських виробників на ринку ЄС пов'язані з тим, що епідемія коронавірусу може стимулювати продажі продуктів, які містять пробіотики (йогурт, кефір), для зміцнення імунітету, як підтвердив досвід Японії.

Враховуючи згадані вище вимоги до імпортованої молочної продукції та можливі загрози на ринку ЄС, необхідним для розвитку експортного потенціалу є комплекс заходів, що взаємодоповнюють один одного, зокрема:

- 1) підвищення якості молочної продукції шляхом впровадження сучасних технологій виробництва та контролю якості;
- 2) проведення масштабної модернізації молокопереробних підприємств;
- 3) забезпечення надійних каналів постачання якісної та екологічної сировини;
- 4) диверсифікація товарної структури молочної продукції в напрямку збільшення частки найбільш перспективних товарів відповідно до визначеного індикатора експортного потенціалу;
- 5) виробництво нової інноваційної продукції (наприклад, міжнародні компанії все більше зосереджують увагу на таких продуктах, як суха сироватка для дитячого харчування, казеїнати, ізоляти);
- 6) хеджування цінних ризиків на внутрішньому та європейському ринках.

Висновки і перспективи подальших досліджень. Отже, експортний потенціал можна розглядати як потенційну можливість і здатність країни чи підприємств певної галузі експортувати наявні та нарощувати експорт нових товарів. Запропоновані показники оцінки експортного потенціалу дають змогу обґрунтувати два основні вектори розвитку експортного потенціалу підприємств молочної галузі – розширення експорту на вже існуючих європейських ринках та експорт нових продуктів, що матимуть попит на ринку ЄС. Водночас, розвиток експортного потенціалу молочної галузі України за описаними напрямками можливий лише за умови збереження сприятливих умов зовнішнього середовища. Тому перспективними для подальших досліджень вважаємо вивчення впливу Brexit і кризи, спричиненої пандемією COVID-19 на експортний потенціал українських підприємств на ринку молочної продукції Європейського Союзу.

Список літератури:

1. Мельник Т.М. Експортний потенціал України: методологія оцінки та аналіз. *Міжнародна економічна політика*. 2008. № 1–2(8–9). С. 243.
2. Федосєєва Г.С. Україна на світовому ринку молочної продукції: проблемні питання та перспективи розвитку. *Науковий вісник Ужгородського національного університету*. 2016. Вип. 6. Ч. 3. С. 110–112.
3. Попко О.В. Аналіз стану та перспектив розвитку експортного потенціалу молочної промисловості України. *Інноваційна економіка*. 2018. № 9-10 (70). С. 74–78.
4. Піддубна Л.І., Шестакова О.А. Експортний потенціал підприємства: сутність і системні імперативи формування і розвитку. *Вісник економіки транспорту і промисловості*. 2012. № 37. С. 223–229.
5. Decreux Y., Spies J. Export potential assessments. A methodology to identify export opportunities for developing countries. URL: https://umbraco.exportpotential.intracen.org/media/1089/epa-methodology_141216.pdf (дата звернення: 28.03.2020).
6. Матвєєв В., Ярмоленко І. Експортний потенціал підприємства: сутність і особливості формування. *Ефективна економіка*. 2015. № 1. URL: <http://www.economy.nayka.com.ua/?op=1&z=3739> (дата звернення: 29.03.2020).
7. Князь С., Байдала Н., Вільгуцька Р. Експортний потенціал підприємства в системі менеджменту природоохоронної діяльності. *Ефективна економіка*. 2013. № 8. URL: <http://www.economy.nayka.com.ua/?op=1&z=2222> (дата звернення: 29.03.2020).
8. Експорт молока та молочних продуктів до ЄС: перші кроки. URL: <http://eu-ua.org/eksport-yes/moloka-ta-molochnoi-produktsii> (дата звернення: 30.03.2020).
9. Державна служба статистики України. URL: <http://www.ukrstat.gov.ua> (дата звернення: 31.03.2020).
10. Measuring export potential. URL: <https://exportpotential.intracen.org/en/resources/learning/glossary#ease-to-export> (дата звернення: 30.03.2020).
11. Export potential map. URL: <https://exportpotential.intracen.org/en/products/analyze?toMarker=r&market=4&fromMarker=i&exporter=804&whatMarker=k> (дата звернення: 30.03.2020).
12. ITC Trade Map. URL: https://www.trademap.org/Country_SelProductCountry_Graph.aspx?nvpm=1%7c804%7c%7c14719%7c04%7c%7c%7c2%7c1%7c1%7c2%7c1%7c1%7c2%7c1%7c1 (дата звернення: 30.03.2020).

References:

1. Melnyk, T.M. (2008). Eksportnyy potentsial Ukrainy: metodologiya otsinky ta analiz [Export potential of Ukraine: methodology of assessment and analysis]. *Mizhnarodna ekonomichna polityka* [International economic policy]. № 1–2 (8–9), p. 243.
2. Fedoseiva, H.S. (2016). Ukrayina na svitovomu rynku molochnoyi produktsiyi: problemni pytannya ta perspektyvy rozvytku [Ukraine at the global dairy market: issues and prospects for development]. *Naukovyy visnyk UZHNU* [Scientific bulletin of UZHNU]. № 6. P. 3, pp. 110–112.
3. Popko, O.V. (2018). Analiz stanu ta perspektyv rozvytku eksportnoho potentsialu molochnoyi promyslovosti [Analysis of state and prospects for development of dairy industry export potential in Ukraine]. *Innovatsiyna ekonomika* [Innovational economy]. № 9-10 (70), pp. 74–78.
4. Piddubna, L.I., & Shestakova, O.A. (2012). Eksportnyy potentsial pidpryemstva: sutnist i systemni imperatyvy formuvannya i rozvytku [Export potential of an enterprise: essence and system imperatives of forming and development]. *Visnyk ekonomiky transportu i promyslovosti* [Bulletin of transport and industrial economy] № 37, pp. 223–229.
5. Decreux, Y., & Spies, J. Export potential assessments. A methodology to identify export opportunities for developing countries. Available at: https://umbraco.exportpotential.intracen.org/media/1089/epa-methodology_141216.pdf (accessed 28 March 2020).
6. Matveiev, V., & Yarmolenko, I. (2015). Eksportnyy potential pidpryemstva: sutnist i osoblyvosti formuvannya [Export potential of an enterprise: essence and peculiarities of formation]. *Efektivna ekonomika* [Effective economy]. № 1. Available at: <http://www.economy.nayka.com.ua/?op=1&z=3739> (accessed 29 March 2020).
7. Kniaz, S., Baydala, N., & Vilhutska, R. (2013). Eksportnyy potentsial pidpryemstva v systemi menedzhmentu pryrodoohoronnoyi diyalnosti [Export potential of an enterprise in the system of environmental management]. *Efektivna ekonomika* [Effective economy]. № 8. Available at: <http://www.economy.nayka.com.ua/?op=1&z=2222> (accessed 29 March 2020).
8. Export of milk and dairy products to the EU: first steps. Available at: <http://eu-ua.org/eksport-yes/moloka-ta-molochnoi-produktsii> (accessed 30 March 2020).
9. The State Service of Statistics of Ukraine. Available at: <http://www.ukrstat.gov.ua> (accessed 31 March 2020).
10. Measuring export potential. Available at: <https://exportpotential.intracen.org/en/resources/learning/glossary#ease-to-export> (accessed 30 March 2020).
11. Export potential map. Available at: <https://exportpotential.intracen.org/en/products/analyze?toMarker=r&market=4&fromMarker=i&exporter=804&whatMarker=k> (accessed 30 March 2020).
12. ITC Trade Map. Available at: https://www.trademap.org/Country_SelProductCountry_Graph.aspx?nvpm=1%7c804%7c%7c14719%7c04%7c%7c%7c2%7c1%7c1%7c2%7c1%7c1%7c2%7c1%7c1 (accessed 30 March 2020).

ТЕОРЕТИЧНІ АСПЕКТИ ФОРМУВАННЯ ДОХОДІВ ПІДПРИЄМСТВ ТА ШЛЯХИ ПІДВИЩЕННЯ ЇХ РІВНЯ

Анотація. Досліджено питання формування та використання доходів суб'єкта господарювання. Визначено основні шляхи надходження доходів на підприємства. Охарактеризовано фактори, що впливають на величину доходів, причини їх зниження. Досліджено методи збільшення рівня доходів та запропоновано способи для підняття рівня дохідності і покращення процесу виробництва. Визначено особливості аналізу доходів підприємства, наведено його роль в процесі майбутнього розвитку підприємств, установ, організацій. Досліджено дохід як особливий ресурс і як результат діяльності підприємства, обґрунтовано необхідність розроблення методів для ефективного управління ним. Розглянуто важливість та необхідність створення стратегічних планів розвитку господарюючого суб'єкта, слідуючи яким можна досягти необхідного рівня досліджуваного показника.

Ключові слова: дохід, рівень доходів, джерела доходів, фінансовий результат, оптимізація доходів.

Popovich Oksana, Zaderaka Nataliia, Fedorenko Daryna
National Aviation University

THEORETICAL ASPECTS OF ENTERPRISE INCOME FORMATION AND THE WAYS OF INCREASING THEIR LEVEL

Summary. The questions of formation and using of enterprise income have been investigated. The main ways of generating income for enterprises have been determined: trading activity, production activity, mediation activity, investment activity. The factors that influence the value of income have been characterized: the size of production and sales; the production cost; the financial market situation, political instability, the demographic problems, the inflation rate, foreign currency prices (dollar value, euro), geographical location of enterprises, population wages; the level of productivity of the employees of the business entities; production management process efficiency, service delivery; introduction of innovations in production, development of new goods, works, services. The causes of value decline have been determined. The methods of increasing the level of income have been explored and the ways to raise the level of profitability and improve the production process have been proposed. The features of the indicator analysis have been determined, its role in the process of future development of enterprises, institutions, organizations has been given. Revenue has been investigated as a specific resource and as a result, the need to develop methods for its effective management has been outlined. The stages of revenue management have been identified: analysis of income indicators for previous periods; finding ways to increase them; setting targets for the next reporting year; setting quarterly or monthly targets; control over the implementation of the plan; finding reasons for deviations from the plan and applying methods to improve income levels; writing a report on actual earnings and comparing metrics with historical data. The most effective methods of rise in income at enterprises have been substantiated: increase of level of sales volumes (provision of services), creation of the system of management accounting at the enterprises, introduction of innovations, systems of motivation for employees, the correct pricing policy, application of modern and effective marketing and advertising measures. The importance and necessity of creating strategic plans have been considered, following which one can reach the required level of the studied indicator.

Keywords: income, income level, sources of income, financial result, income optimization.

Постановка проблеми. На сьогоднішній день в умовах непростой економічної ситуації в країні прослідковується зниження частини доходів на багатьох підприємствах, незалежно від їх форм власності, що тягне за собою падіння рівня прибутку. Такий показник як рівень доходів дає можливість робити висновки про ефективність діяльності роботи підприємства. Відповідно, якщо рівень даного показника опускається, то це сигналізує про необхідність здійснення заходів, які можуть цьому запобігти і навіть покращити дохідність підприємств. Від рівня прибутку залежить майбутня діяльність та розвиток підприємства, просування його серед конкурентів на відповідному ринку товарів та послуг.

Тому проблема зниження дохідності на підприємствах є актуальною на сьогодні й потребує подальшого вивчення задля знаходження економічно вигідного її вирішення.

Виділення не вирішених раніше частин загальної проблеми. Підприємства, фірми, організації намагаються знайти нові, сучасні, нестандартні шляхи для підвищення рівня доходів. Основним завданням на цьому шляху є розробка методик та стратегій, які допомагають ефективно впливати на рівень та стан економічно важливих показників, а саме рівень доходів та, відповідно, прибутку. Саме тому керівництво підприємств вважає за необхідне розвивати та вдосконалювати шляхи покращення рівня фінансових показників, що й потребує детальнішого дослідження.

Аналіз останніх досліджень і публікацій. Дослідженню та аналізу рівня дохідності підприємств, вивченню причин зниження доходів приділяється велика увага у науковій літературі. Найбільш активними дослідниками даної теми були такі вчені, як: І.Ю. Спіфанова, Р.К. Грачова, Т.В. Романова, Ф.Ф. Бутинець, Ю.І. Осадчий,

М.Г. Чумаченко, Н.Б. Ярошевич. Але незважаючи на те, що даній темі приділяється багато уваги з боку досвідчених спеціалістів, вона ще потребує розгляду та вивчення в сучасних умовах господарювання.

Метою статті є вивчення процесу формування доходів підприємства та пошук шляхів їх збільшення на підприємствах різних типів. Слід розглянути, які стратегії та методи використовуються для оптимізації рівня доходів, для розвитку всього виробництва.

Подібний аналіз слід проводити для того, щоб мати уявлення про процес формування доходів, фактори, що на них впливають, шляхи оптимізації тощо. Такою інформацією має володіти не лише керуючий підприємством, а й працівники, щоб мати змогу позитивно впливати на розвиток виробництва, досягаючи цим самим успіхів у кар'єрі.

Виклад основного матеріалу. Аналіз рівня доходів на підприємстві дає змогу оцінити та узагальнити результати його діяльності. Від даного показника залежить майбутній розвиток підприємства, його конкурентоспроможність, місце на ринку тощо. Величина одержаних доходів дає змогу визначити подальшу економічну стратегію розвитку підприємства. Знаючи про важливість значення показника доходів, всі зусилля мають бути спрямовані на забезпечення підвищення цієї величини і підтримання на стабільно високі рівні.

Одержання доходів означає отримання виручки від реалізації товарів, робіт, послуг, що засвідчує той факт, що продукція знайшла свого споживача, відповідає його вимогам, технічним і якісним характеристикам, задовольняє його потреби, користується попитом на ринку, має привабливу ціну, яка відповідає властивостям товару. Цей ланцюжок дає змогу зрозуміти, що дохід є основним джерелом для самофінансування підприємства, звичайно при умові, що його величина покриває всі витрати при виробництві та залишок утворює чистий прибуток.

Величина одержаних доходів дає змогу визначити стратегію економічного розвитку підприємства в розрізі питань, пов'язаних з управлінням матеріальними ресурсами, витратами, працівниками і оплатою їх праці, інвестиційною діяльністю, покращенням якісних характеристик товарів, робіт, послуг тощо.

Для того, щоб всебічно проаналізувати доходи, необхідно знати основні шляхи їх надходження на підприємство.

Одним з таких шляхів є отримання доходів від торгівельної діяльності, а конкретніше від продажу товарів і послуг (їх ще називають валовими доходами). Потреба в їх отриманні зумовлена тим, що необхідно повертати витрати на придбання товару та не забувати про отримання прибутку. Дохід від реалізації товарів, робіт, послуг представлений у вигляді плати за доставку товарів до кінцевого споживача та їх реалізації. Це й складає основну частину заробітку торгівельних компаній.

Головними джерелами доходів від реалізації товарів є: торгова націнка на товари, роботи, послуги; різниця між оптовою ціною та ціною продажу. В даному випадку схема його формування

досить проста: від виручки від реалізації віднімається сума оплати постачальникам за товари.

Наступним є дохід від виробничої діяльності, а саме виручка від реалізації продукції, напівфабрикатів, виручка від надання послуг (монтажних, ремонтних, транспортних тощо) споживачам. Такі доходи необхідні для покриття витрат, які були понесені в процесі виробничого циклу продукції, доставку її кінцевому споживачу; на оплату праці робітникам, задіяним у виробництві; на закупівлю сировини та матеріалів, налаштування необхідного обладнання тощо. Тобто кінцева сума доходу, отриманого від споживачів, має повністю покрити всі виробничі витрати і, звичайно, після їх вирахування має залишитись прибуток. Сума цього прибутку має бути такою, щоб одна з його частин знову була вкладена в процес нового циклу виробництва, інша частина інвестувалась у розвиток та покращення підприємства.

Одним із способів припливу доходу є також здійснення посередницької діяльності. Такий спосіб представлений у вигляді суми комісійних винагород, додаткової виручки в тому випадку, якщо підприємство є посередником з реалізації робіт і послуг.

Доходи можуть надходити й від інвестиційної діяльності у вигляді надходжень від надання в оренду об'єктів власності, відсотків від комерційного кредиту, депозитних вкладів і т. п.

Тобто існує багато різних джерел надходження доходів на підприємство. Однак прослідковується тенденція до зниження даного показника на підприємствах. Для з'ясування причин цього процесу варто розглянути фактори, що впливають на формування доходів.

Важливим фактором формування доходів є величина обсягів виробництва та реалізації продукції. Чим більше реалізовано продукції, відповідно тим більший дохід. Зменшення цього показника відбувається за рахунок підвищення рівня цін на готові вироби, послуги. При складній економічній ситуації, яка склалася в наш час, населення не готове витрачати більшість своїх коштів на вироби з завищеними цінами, на послуги, які раніше мали привабливі ціни. Як результат, покупці обирають для себе більш вигідні варіанти купівлі товарів, послуг. Попит на продукцію виробника, в якого піднялися ціни, падає, скорочується обсяг виробництва, і рівень доходу значно знижується.

Варто також взяти до уваги собівартість продукції, за рахунок зниження якої можна збільшити рівень доходів. Знизити її можна за рахунок економічного використання паливно-енергетичних ресурсів, матеріальних, трудових затрат, зменшення амортизаційних відрахувань тощо. Але не слід забувати, що надмірна економія може позначитися на якості готової продукції, товарів, послуг, що в свою чергу призведе до зменшення обсягів продажів і доходів відповідно.

До факторів впливу на доходи можна віднести ситуацію на фінансовому ринку, політичну нестабільність, демографічні проблеми, рівень інфляції, ціни на іноземну валюту (вартість долара, євро), географічне розташування підприємств, рівень заробітних плат населення. Їх можна назвати загальнодержавними факторами впливу, які не залежать безпосередньо від суб'єкта господарювання.

Впливати на дохідність може також низький рівень продуктивності праці робітників підприємств, установ, організацій. Якщо працівники не зацікавлені у поліпшенні якості та збільшенні кількості виготовленої продукції, наданні послуг, то при цьому може погіршуватись якість продукції, не досягатися необхідний рівень планових показників виробництва, що може призвести до скорочення кількості готової продукції. Від продуктивності праці залежить рівень розвитку виробництва, а відповідно і рівень якості продукції, послуг.

Наступним фактором є ефективність процесу управління виробництвом, наданням послуг тощо. Від правильно розробленої концепції керівництва процесом роботи залежить кінцевий результат, обсяг виробництва. Керівники мають правильно, логічно та раціонально розподіляти навантаження на ділянках виробництва між працівниками, націлювати та мотивувати їх на результат.

На доходи може впливати впровадження інновацій на виробництві, освоєння нових товарів, робіт, послуг. Процес розробки і введення нових видів продукції та етапів виробництва займає тривалий проміжок часу, протягом якого підприємство несе додаткові витрати. Після запуску інновацій в дію має пройти час, щоб можна було повернути вкладені кошти, витрачені на них, та почався процес надходження додаткових грошових коштів, тобто щоб рівень доходу почав збільшуватися порівняно з тим, яким він був до введення новинок.

В загальному можна сказати, що дохід залежить від обсягів продажів підприємства, від рівня його розвитку, надійливості робітників та їх керівників та від низки зовнішніх факторів. Враховуючи всі ці фактори, можна визначити стратегії та шляхи збільшення доходів на підприємствах.

Методи збільшення доходів – заходи, які допомагають їх раціонально використовувати та примножувати, забезпечують формування планів та стратегій для ефективного використання ресурсної бази, які мають призвести до поліпшення стану фінансових показників в майбутньому. Перед тим, як розробляти стратегії, необхідно здійснити детальне дослідження процесу формування доходів, дізнатися, які фактори впливають на цю величину, здійснити аналіз ефективності виробництва. Це дасть можливість виявити основні проблеми, які негативно впливають на виробничі процеси і тим самим зменшують рівень економічних показників. Ефективна стратегія дає можливість підприємству розвиватися і правильно розпоряджатися вже наявними ресурсами.

Для того, щоб підвищити рівень доходів, необхідно побудувати правильну систему управління ними, тобто систему управління фінансовими ресурсами. Підприємства, на яких здійснюється контроль над такими ресурсами, є успішнішими за своїх конкурентів.

Процес побудови системи управління доходами є складним, але важливим завданням для керівництва підприємств. Така система має відповідати принципам достовірності, своєчасності, точності та залежить від цін продажів, обсягів реалізації, витрат на виробництво.

Можна виділити наступні етапи управління доходами: аналіз показників доходів за попередні періоди; пошук шляхів їх збільшення; встановлення планових показників на майбутній звітний рік; встановлення планових показників на квартал або місяць (на менші періоди); контроль над виконанням плану; знаходження причин відхилення від плану та застосування методів покращення рівня доходів; написання звіту по фактично отриманих доходах і порівняння показників з даними за минулі періоди. Цей алгоритм постійно запускається заново, щоб план управління доходами завжди був упорядкований.

Важливе місце серед методів збільшення дохідності посідає система управлінського обліку на підприємствах. Завдяки внутрішньогосподарському обліку можна контролювати рівень доходів і витрат підприємства, тримати його у правильній відповідності, ефективно використовувати облік за центрами відповідальності. Така форма управління дає можливість правильно побудувати структуру доходів, швидко реагувати на будь-які зміни в ній, рішення для оптимізації приймаються на рівні керівників. Саме вони несуть відповідальність за збільшення чи зменшення доходів і мають забезпечити виконання планових показників.

Розвиток управлінського обліку на підприємствах має важливе значення. З його допомогою здійснюється збір, обробка, аналіз даних, що стосуються доходів підприємства. Ця інформація обробляється на рівні керівництва організацій і, відповідно, оперативно приймаються рішення, які впливають на збільшення рівня доходів на підприємствах. Тому важливо розвивати систему управлінського обліку, оскільки вона здійснює прямий вплив на підвищення фінансових показників та їх розвиток.

Для підвищення рівня доходів можна здійснювати закупівлю більшого обсягу сировини та матеріалів, необхідних для виробництва, безпосередньо у виробників, а не через посередників, тобто купувати сировину дешевше і в більших обсягах. При цьому можна збільшувати обсяг випуску продукції, надання послуг і отримувати більший дохід.

Дієвим засобом є застосування системи акцій та знижок при реалізації товарів. Такий маркетинговий хід приваблює більшу кількість покупців та споживачів, тобто збільшується величина доходу від продажів. Можна вводити сезонні та передсвяткові знижки, знижки на купівлю більше ніж одного товару, партії товарів та використовувати різні маркетингові інструменти для підняття рівня продажів. І навпаки, можна домовитись про знижки з постачальниками при закупівлі великих партій сировини та матеріалів, необхідних для виробництва, суттєве зниження цін при довготривалій співпраці і т. п.

На величину доходів прямо впливає рівень обсягів продажів. Відповідно необхідно здійснювати заходи, які б його підвищували, наприклад, покращення якості обслуговування кінцевих споживачів товарів, послуг, задоволення їх потреб і запитів на високому рівні, забезпечення відмінної якості товарів і послуг, розширення асортименту та пропозицій для потенційних клієнтів та покупців, який відповідає їх попиту. Важливо не

випускати з уваги роль реклами для збільшення обсягів продажів, здійснювати маркетингові дослідження перед рекламними запусками.

Варто розробляти плани та стратегії по підвищенню рівня доходів, ставити на меті конкретні показники, яких треба досягнути за певний період і визначатися із методами, які будуть використовуватися для цього.

Цінова політика важлива при розробці стратегії для збільшення доходів. Важливо пам'ятати, що надмірне збільшення ціни на товари може позначитися на кількості споживачів. Тому, якщо планується підняття цін, то це має відбуватися поступово, при цьому варто пропонувати привабливі умови купівлі товарів (знижки, акції і тому подібне). Слід звертати увагу на ціни конкурентів, на якість, яку вони пропонують. Не варто ставити свої ціни продажів занадто вищими від конкурентних або занадто низькими. Це може вплинути на рішення споживачів при здійсненні покупки. Занадто високі ціни спонукають шукати дешевші альтернативи товарів, а низькі ціни змушують сумніватися у якості товарів, послуг.

Важливим чинником, який впливає на обсяг доходів, є зацікавленість працівників у отриманні високих показників продажів. Тобто необхідно застосовувати дієві засоби мотивації, наприклад, премії і надбавки за найкращу роботу, за найякісніше обслуговування, за найбільшу кількість позитивних відгуків від клієнтів, за введення інновацій на виробництві тощо. Чим більша мотивація для праці, тим вищий показник продуктивності роботи.

Стосовно інновацій, то вони беззаперечно впливають на рівень доходів. Введення нових способів виробництва, оновлення матеріально-технічної бази, знаходження нових каналів для збуту продукції, товарів, послуг сприяють тому, що пришвидшується процес виробництва, надання послуг, поліпшується їх якість, що дозволяє збільшити ціну на такі товари, послуги.

Варто приділяти увагу показникам витрат виробництва, слідкувати, щоб вони не перевищували суми доходів, щоб підприємства не працювали в збиток, розробляти програми для зменшення їх рівня.

Висновки і пропозиції. Отже, провівши дане теоретичне дослідження, варто зазначити, що найбільш ефективними методами для підняття рівня доходів на підприємствах є в першу чергу збільшення рівня обсягів продажів (надання послуг), створення системи управлінського обліку на підприємствах, впровадження інновацій, систем мотивації для працівників, правильної цінової політики, застосування сучасних та дієвих маркетингових і рекламних заходів. Для цього слід проводити аналіз роботи підприємства, досліджувати ринкову ситуацію, вивчати конкурентів, розробляти стратегії та довгострокові плани для підняття рівня доходів, контролювати процес досягнення поставлених завдань. При цьому важливо враховувати усі можливі доходи від різних видів діяльності підприємства і аналізувати, які з них приносять найкращі результати, ставити на них акцент і працювати над їх вдосконаленням.

Список літератури:

1. Грачова Р.К. Доходи, витрати та фінансові результати. Бухоблік. *Нова бухгалтерія. Спец. дод. до тижня. «Дт-Кт»*. 2018. № 25. С. 130–139.
2. Єпіфанова І.Ю., Гуменюк В.С. Фактори зростання прибутку підприємства. *Молодий вчений*. 2016. № 7(34). С. 46–49. URL: <http://ir.lib.vntu.edu.ua/handle/123456789/12933> (дата звернення: 25.03.2020).
3. Романова Т.В., Даровський Є.О. Чинники, що впливають на збільшення прибутку підприємств України в сучасних умовах. *Ефективна економіка*. 2015. № 4. URL: <http://www.economy.nayka.com.ua/?op=1&z=3976> (дата звернення: 25.03.2020).

References:

1. Grachova, R.K. (2018). Dokhody, vytraty ta finansovi rezul'taty. Bukhoblik [Revenues, expenses and financial results. Bookkeeping]. *New Accounting. Special add. up to a week. Dt-Kt.*, no 25, pp.130–139.
2. Yepifanova, I.Y., & Humeniuk, V.S. (2016). Faktory zrostannya prybutku pidpryyemstva [Factors of enterprise profit growth]. *Young scientist*, vol. 7, no 34, pp. 46–49. Available at: <http://ir.lib.vntu.edu.ua/handle/123456789/12933> (accessed 25 March 2020).
3. Romanova, T.V., & Darovsky, Y.O. (2015). Chynnyky, shcho vplyvayut' na zbil'shennya prybutku pidpryyemstv Ukrainy v suchasnykh umovakh [Factors influencing the increase of profit of Ukrainian enterprises in the current conditions]. *An efficient economy* (electronic journal), no. 4. Available at: <http://www.economy.nayka.com.ua/?op=1&z=3976> (accessed 25 March 2020).

ПЛИННІСТЬ КАДРІВ НА ПІДПРИЄМСТВІ ТА ШЛЯХИ ЇЇ ЗМЕНШЕННЯ

Анотація. У статті проаналізовано плинність кадрів в Україні та виокремлено регіони з найбільшою та найменшою плинністю кадрів за 2017-2019 роки. Встановлено основні причини появи плинності працівників на підприємствах, а також визначено їх позитивні та негативні наслідки. Згруповано усі причини виникнення плинності кадрів в три основні групи, що дозволить ефективніше здійснювати управління плинністю персоналу на підприємстві. З метою аналізування пасивної плинності персоналу доцільно розраховувати показник абсентеїзму, а також сформовані основні його причини. В статті наведені допустимі норми коефіцієнту плинності кадрів та орієнтовні їх значення для підприємств певних сфер і галузей. Сформована модель моніторингу плинності кадрів на підприємстві та запропоновано низку заходів для зменшення показника абсентеїзму та зниження рівня плинності персоналу в компаніях.

Ключові слова: плинність кадрів, види плинності, активна та пасивна плинність персоналу, причини та наслідки плинності кадрів, заходи для зменшення рівня плинності персоналу.

Protsyk Iryna, Kara Natalia
Lviv Polytechnic National University

STAFF TURNOVER IN ENTERPRISES AND WAYS TO REDUCE

Summary. The article analyzes the turnover of personnel in Ukraine during 2017-2019 with the identification of the regions with the highest and lowest turnover. The main negative and positive consequences as a result of staff turnover for enterprises have been identified. Among the positive effects of staff turnover are the main ones: rejuvenation of employees, getting rid of ballast and the possibility of attracting highly qualified personnel with new innovative and creative ideas and aspirations and more. The essence of the active and passive staff turnover is characterized and the main causes of the turnover in the context of these two components are highlighted. The article provides a number of indicators for analyzing staff turnover. All the reasons for the turnover of employees are grouped into three main groups, which will allow to more efficiently manage the staff turnover at the enterprise: organizational, personal and external factors. In the process of managing the turnover of staff at the enterprise and in order to reduce its level, the management of the enterprise must implement regulatory measures and influence organizational factors and partly some personal, although there are factors that the company has no influence. The article describes the essence of the indicator of absenteeism and its calculation, as well as identifies the main causes of absenteeism. The factors that indirectly influence and more often lead to an increase in the level of staff turnover are identified, which should be taken into account when managing the staff turnover at the enterprise, in particular: age, qualification, infrastructure and seniority risks in the company. The article presents the permissible standards of staff turnover coefficient and their indicative values for enterprises of certain spheres and industries, as well as staff levels. The model of monitoring of staff turnover at the enterprise is formed and a number of measures are proposed to reduce the indicator of absenteeism and reduce the level of staff turnover in companies: to develop their own system of adaptation of employees; introduce continuous training and advanced training of employees; introducing a social package for their employees; to develop an effective motivation system and incentive system in accordance with the existing work experience in the company; to create a healthy atmosphere and social and psychological climate in the team and to develop the corporate culture of the company and etc.

Keywords: staff turnover, types of turnover, active and passive staff turnover, causes and effects of staff turnover, measures to reduce staff turnover.

Постановка проблеми. Плинність кадрів присутня на кожному підприємстві: працівники влаштовуються на роботу, переходять в інші підрозділи компанії, звільняються в пошуках іншої роботи, ідуть на пенсії чи в декрет тощо. В певних межах плинність кадрів створює навіть позитивний ефект, а от високий її показник переважно негативно впливає на діяльність підприємства і його конкурентоспроможність на ринку, і саме в цьому випадку необхідно розробити систему заходів і рекомендацій для усунення проблем, які виникають при цьому процесі.

Висока плинність кадрів створює труднощі і проблеми як працівникам так і керівництву компанії перегворюючись на гостру проблему працівників і роботодавців.

Аналіз останніх досліджень і публікацій. Значний вклад у вивчення та дослідження

проблем плинності кадрів, причин виникнення та утворених наслідків здійснили вчені: Нікіфорова Л., Хміль Ф., Балабанова Л., Данюк В., Колот А., Краснокутська Н., Бутинець Ф., Васильченко В., Клецова Н., Крушельницька О., Липлянська О., Сардак О., Грішної О. та інші [1; 5; 6; 7; 10]. Проте виокремлення ризикових чинників, які частіше призводять до збільшення плинності та заходи для зменшення рівня плинності персоналу залишаються мало дослідженими.

Виділення невирішених раніше частин загальної проблеми. Врахування в процесі управління чинників, які на пряму пов'язані із можливим збільшення плинності персоналу та заходи для зменшення високого рівня плинності здатні удосконалити управління підприємством, зменшити витрати фінансів та часу, покращити управління персоналом та кадрову

роботу на підприємстві. Одним із невирішених питань плинності персоналу в організації на сьогодні є моніторинг і дослідження причин плинності на підприємстві і можливості впливу на них керівництва з метою врегулювання рівня плинності персоналу.

Формулювання цілей статті. Головною метою роботи є сформувати модель моніторингу плинності персоналу на підприємстві, з встановленням причин виникнення, наслідків плинності та заходів з метою зниження рівня плинності.

Суттєве зростання рівня плинності кадрів зумовлює встановлення і дослідження низки цілей:

- проаналізувати ситуацію з звільненням працівників з причин плинності кадрів в Україні та по регіонах;
- сформувати причини плинності персоналу на вітчизняних підприємствах;
- встановити позитивні та негативні наслідки плинності персоналу;
- встановити групи причин плинності персоналу, на які керівництво компанії може впливати тим самим зменшуючи рівень плинності на підприємстві;
- сформувати послідовність кроків з метою моніторингу плинності кадрів;
- визначити основні заходи для зниження рівня плинності персоналу.

Виклад основного матеріалу дослідження. Плинність кадрів є однією з ключових проблем кожного підприємства, що негативно відображається на його роботі і чим вище показник плинності тим більше проблем створюється для організації, саме тому необхідно здійснювати управління плинністю кадрами, зокрема, через аналізування, планування, контролювання та внесення коректив і регулюючих заходів.

Плинність кадрів – це процес, що відображає зміну працівників організації у разі звільнення за власним бажанням або за ініціативою керівництва підприємства.

Згідно норм існує допустимий природний рівень плинності персоналу у межах 3-5% від чисельності персоналу підприємства, все інше є підвищеним рівнем, що ускладнює діяльність і викликає еко-

мічні втрати для організації та економіки в цілому. Саме плинність в межах 3-5% сприяє відновленню та розвитку персоналу організації, оскільки частина співробітників іде на пенсію, є звільнення з причин не пов'язаних з роботою, зокрема, переїзд в іншу місцевість, за станом здоров'я тощо.

В останні роки зростає плинність кадрів на українських підприємствах. Динаміка звільнення працівників з причин плинності кадрів в Україні зображена на рис. 1.

Найбільше звільнялось працівників з причин плинності кадрів в місті Києві, на другому місті Дніпропетровська область, на третьому та четвертому місцях відповідно Харківська та Одеська області. Регіони з найбільшим рівнем звільнення працівників з причин плинності кадрів наведені на рис. 2. Як видно, із статистичних даних зростання плинності кадрів по регіонах спостерігається переважно у 3 кварталі кожного року.

Регіони з найменшим рівнем звільнення працівників з причин плинності кадрів наведені на рис. 3.

Як бачимо, у трійці лідерів 2017 по 2019 роки увійшли найбільші мегаполіси нашої країни, що тільки підтверджує що найбільшою плинністю кадрів є в великих та розвинутих містах. При цьому найменша плинність кадрів спостерігалась в наступних областях: Луганська, Чернівецька, Рівненська, Тернопільська тощо. До цього переліку попали області з меншою кількістю населення, в яких і так складно знайти роботу, саме тому працівники не звільняються і рідше змінюють місце роботи.

Переважно високий рівень плинності кадрів сигналізує про існуючі проблеми та недоліки в управлінні персоналом підприємства та його роботи загалом. Хоча з правил існують винятки і ними можуть бути організації з сезонним виробництвом, які збільшують кількість своїх працівників тільки у визначені періоди чи місяці і це напряму пов'язано із специфікою діяльності.

Хоча не можна стверджувати, що плинність кадрів несе тільки негативні наслідки для підприємств. В результаті плинності кадрів підприємство отримує, як негативні, так і позитивні наслідки цього процесу.



Рис. 1. Динаміка звільнення працівників з причин плинності кадрів в Україні [9]



Рис. 2. Регіони з найбільшим рівнем звільнення працівників з причин плинності кадрів [9]

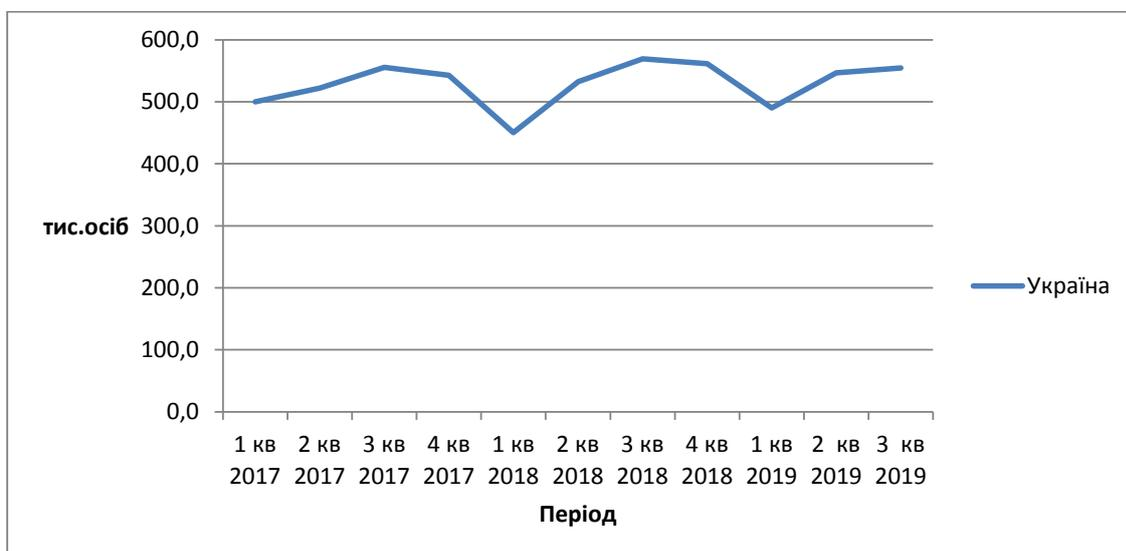

Рис. 3. Регіони з найменшим рівнем звільнення працівників з причин плинності кадрів [9]

Серед негативних наслідків плинності кадрів основними є:

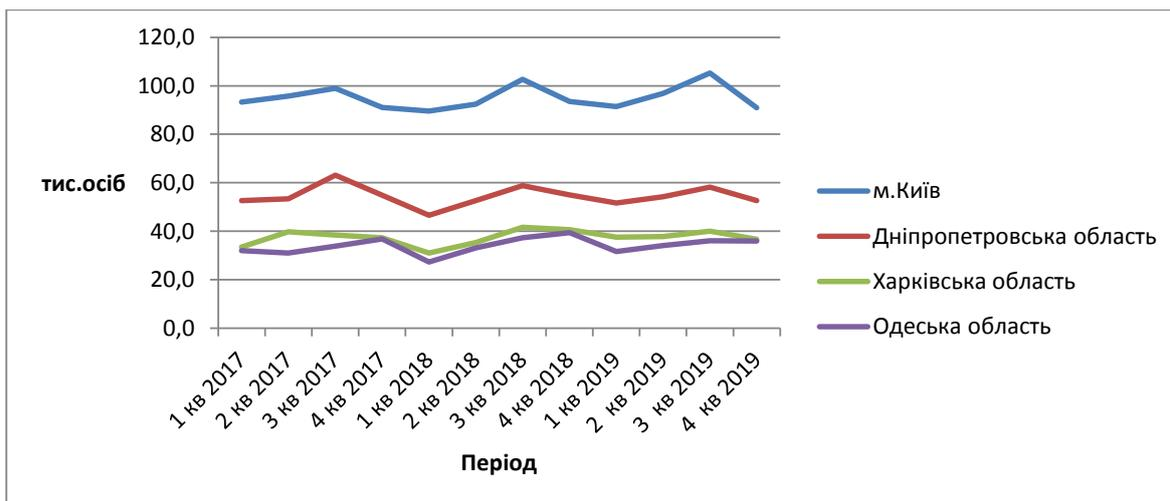
- суттєві втрати робочого часу;
- значні фінансові витрати (пошук, набір, навчання, адаптація нових працівників тощо);
- невиконання планових показників;
- погіршення дисципліни та соціально-психологічного клімату в колективі;
- зниження згуртованості та нестабільність трудового колективу;
- порушення внутрішньо організаційних комунікацій тощо.

Серед позитивних наслідків плинності кадрів основними є:

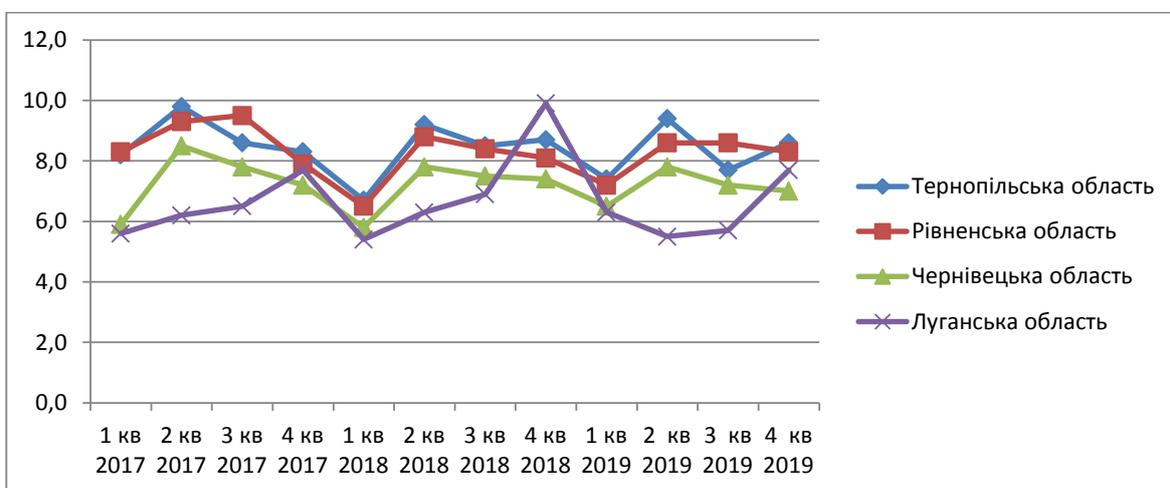
- омолодження складу працівників;

– позбавлення від баласту;

- можливість залучення висококваліфікованих кадрів з новими, інноваційними та креативними ідеями та прагненнями тощо.

Плинність кадрів класифікують за багатьма ознаками, але основними видами плинності кадрів, є активна та пасивна плинність (за суб'єктом виникнення та мотивацією звільнення), сутність яких наведена в табл. 1.

У вітчизняній літературі для аналізування плинності персоналу на підприємствах застосовують низку показників, а зокрема, це коефіцієнт обороту кадрів з прийняття та зі звільнення, коефіцієнт загального обороту кадрів та плинності кадрів, коефіцієнт співвідношення прийнятих

Таблиця 1

Види плинності кадрів та їх сутність

Види плинності кадрів	Сутність
Активна	– звільнення працівників відбувається через їх невдоволення умовами праці, заробітною платою, політикою компанії, кар'єрним зростанням, атмосферою та кліматом в організації тощо.
Пасивна	– зумовлена незадоволеністю керівників організації стосовно роботи персоналу, виконання своїх функціональних повноважень, ставлення до роботи та компанії та трудової дисципліни тощо.

і звільнених працівників, коефіцієнт стабільності кадрів та постійності кадрового складу, коефіцієнт інтенсивності плинності кадрів та інші [2]. Зокрема, Хміль Ф.І. вважає за необхідність розрахунок також додаткових показників: коефіцієнтів адаптації та внутрішньої мобільності тощо [10]. Для аналізування плинності кадрів доцільно також використовувати низку додаткових показників, які розкриють можливі причини плинності працівників в компанії, зокрема це може бути коефіцієнт трудової дисципліни, структури персоналу, коефіцієнт постійності складу персоналу, а також коефіцієнти внутрішньої ротації, задоволеності та вмотивованості працівників тощо.

З метою впливу на зниження плинності персоналу варто здійснити аналізування причин і мотивів, які спонукають працівників до бажання звільнитись і покинути роботу та розробити конкретні заходи по зниженню плинності кадрів та зменшення звільнень працівників.

Оскільки плинність працівників в компанії виникає у випадку звільнення за власним бажанням та з ініціативи керівництва, тому причини виникнення також варто розглядати в розрізі цих двох складових.

Активна плинність персоналу відбувається за власним бажанням під впливом багатьох причин, основними серед яких є:

- незадоволеність фактичною оплатою праці, яка не співпадає з очікуваннями працівника, враховуючи затрачені ним зусилля, складність та кількість виконаної роботи;
 - неможливість кар'єрного зростання і відсутність його планування;
 - неналежні умови та організація праці та відсутність охорони праці на робочому місці;
 - надто висока інтенсивність роботи та ненормована праця, незручні години роботи;
 - напружені стосунки з керівництвом компанії або колегами;
 - відсутність ефективної та справедливої системи мотивування на підприємстві та нестабільні заробітки;
 - незадовільна адаптаційна політика при прийомі на роботу нових працівників, що знижує їх входження в професію, посаду та організацію;
 - неефективна кадрова робота на підприємстві при відборі, просуванню та роботі з кадровим резервом, його оцінюванням тощо;
 - нездоровий соціально-психологічний клімат в колективі та в організації;
 - відсутність свободи дій у прийнятті рішень;
 - незадоволеність розташуванням компанії від місця проживання;
 - притаманні працівникам відчуття непотрібності, нереалізованості та професійної непридатності в колективі, компанії та інші.
- Основними причинами впливу на пасивну плинність персоналу може бути:
- незадоволеність керівництва компанії роботою працівників;
 - неналежне виконання своїх функціональних повноважень працівниками;
 - неналежне ставлення до роботи та компанії працівниками;
 - часті порушення трудової дисципліни працівниками та порядку в компанії;
 - систематичні спізнення на роботу;

– порушення правил внутрішнього порядку та корпоративних документів (Кодексу корпоративної культури тощо).

В загальному усі причини виникнення плинності кадрів можна згрупувати в три основні групи чинників, що спричиняють рух персоналу і його плинність:

1) організаційні чинники, вони формуються в середині підприємства, зокрема, це оплата праці, умови та охорона праці, перспектива кар'єрного зростання, рівень автоматизації праці та її інтенсивність, психологічний клімат в колективі, конфліктність та культура в організації, кадрова робота на підприємстві тощо;

2) особистісні чинники: вік та стать працівників, рівень освіти, досвід роботи та стаж, кваліфікація, фізіологічні та психологічні якості та характеристики персоналу тощо;

3) зовнішні чинники, які не залежать від політики підприємства, зокрема це економічна ситуація в країні і регіоні, сімейні обставини тощо.

З метою зниження плинності кадрів керівництво підприємства повністю може впливати на організаційні чинники та частково на окремі особистісні, хоча є чинники на які компанія не має ніякого впливу.

Для аналізування пасивної плинності персоналу доцільно досліджувати та розраховувати показник абсентеїзму. Абсентеїзм (від лат. Absentia – відсутність) – кількість самовільних невиходів працівників на роботу без поважних причин, що показує відсутність персоналу компанії в певний час на робочому місці і невиконання ними своїх функціональних обов'язків.

Коефіцієнт абсентеїзму розраховується, як відношення числа днів неявки на роботу до загального числа робочих днів за формулою [3]:

$$A = \frac{D_n}{N} * D \text{ чи } A = P_n / P, \quad (1)$$

де D_n – число робочих днів, загублених за визначений період через відсутність на роботі;

D – число робочих днів;

N – середнє число працівників;

P_n – загальне число пропущених годин;

P – загальне число робочих годин за графіком.

Показник абсентеїзму характеризує відсоток продуктивного часу, який губиться за період через відсутність працівників на робочому місці.

З метою зниження показника абсентеїзму варто провести ретельний аналіз усіх причин невиходу персоналу на роботу і здійснити розрахунок такого показника за усіма основними причинами: хвороби, прогули, відпустки за власний рахунок, додаткові перерви, запізнення, перекури та інші.

Коефіцієнт абсентеїзму залежить від завантаження на робочому місці і раціонального використання робочого часу працівника. Основними видами абсентеїзму є: часті запізнення на роботу та її пропуски без вагомих на те причин, відсутність персоналу через хворобу свою чи дітей, надзвичайні випадки, додаткова відпустка, сидіння в соціальних мережах під час робочого часу чи приватні телефонні розмови, часті перекури, чаювання чи перекуси тощо.

Основними причинами абсентеїзму є:

- незадоволеність роботою (прямо пропорційна залежність);

Допустимі норми коефіцієнту плинності кадрів

Норми коефіцієнту плинності кадрів	Сутність
3-5%	Вважається нормою плинності кадрів, яка не приведе до негативних наслідків для виробництва
12%	Допустима норма коефіцієнту плинності кадрів для невеликих підприємств
15%	Допустима норма коефіцієнту плинності кадрів для великих підприємств

– стать (у жінок рівень абсентеїзму вищий, причиною є сімейні обов'язки, діти, жінки переважно посідають посади нижчого рівня);

– вік, освіта, дохід та сімейне положення, стаж роботи на посаді та місце її в ієрархії організації;

– умови праці, стиль керівництва, розмір підприємства та команди.

Існує група ризикових чинників та факторів, які хоча і опосередковано впливають, але частіше призводять до збільшення плинності персоналу в компанії, які варто усвідомлювати керівництву підприємства, зокрема, це:

– вікові ризики, особи молодше 25 років достатньо часто змінюють місце роботи на відміну від працівників в старшому віці;

– кваліфікаційні ризики, працівники без кваліфікації чи з низькою кваліфікацією більш схильні до зміни місця праці;

– інфраструктурні ризики, персонал, який далеко і довго добираться на роботу задумується про зміну місця роботи з метою економії часу, фінансових ресурсів та фізичних можливостей;

– ризики стажу роботи в компанії менше трьох років, із збільшенням стажу працівника ризик пропорційно зменшується.

Також на рівень плинності персоналу впливає галузь в якій працює компанія; особливості регіону і його розміри (в маленьких містечках плинність майже відсутня у порівнянні з великими містами); відповідний етап розвитку компанії і її вік тощо.

Як показують дослідження найвищий коефіцієнт плинності кадрів серед працівників нижчої ланки і найнижчий – серед топ-менеджменту компаній, які досягли значних успіхів, зокрема, найбільша плинність в роздрібній торгівлі (48%) та індустрії розваг і медіа (43%), в банках та фінансових установах складає 27%, охорона здоров'я 26%, як і туризм, готельний бізнес та ресторани 26%. Найменша плинність персоналу спостерігається в компаніях по виробництву споживчих товарів (8%), промислове устаткування і техніка (15%) [8].

На практиці сформувався норми по плинності кадрів по галузям та рівням персоналу, при цьому нормальним показником вважається на рівні від 5 до 30%, залежно від посади працівників і галузі діяльності. Якщо ж рівень плинності персоналу на підприємстві менше 5%, то спостерігається старіння персоналу в організації, що є негативним моментом, який унеможливує оновлення працівників, їх розвиток та набуття нового досвіду тощо, що знижує конкурентоспроможні можливості підприємства.

Кожне підприємство при збільшенні показника плинності персоналу несе певні втрати, як фінансові так і іміджеві, часу, напруження

в трудовому колективі та інші. Існує допустимий рівень абсентеїзму та плинності кадрів, що сприяє оновленню персоналу, зниженню середнього віку працівників, розвитку компанії та інше. Основні проблеми плинності кадрів виникають при високих значеннях цього показника.

Зокрема, до витрат підприємства при зростанні плинності будуть належати витрати на пошук і набір нового персоналу, його навчання і адаптацію в компанії та колективі, а також будуть відчутними втрати часу на пошук працівників, їх навчання, втрати часу через перерви в виробничому процесі, низька продуктивність праці тільки прийнятих на роботу працівників, а також тих хто звільняється чи планує це робити тощо.

З метою виявлення причин плинності в організації та розроблення ефективних заходів для зменшення рівня плинності персоналу варто сформувати модель моніторингу плинності кадрів на підприємстві, яка наведена на рис. 4.

В цих умовах варто сформувати основні заходи до зменшення показника абсентеїзму та зниження рівня плинності персоналу в компанії, зокрема, це:

– розробити на підприємстві власну систему адаптації працівників, яка допоможе краще і швидше ввійти в робочий процес, як новачкам на підприємстві так і власним працівникам на нових робочих місцях та в підрозділах в розрізі адаптації в трьох напрямках: на підприємстві, підрозділі та робочому місці;

– запровадити на підприємстві безперервне навчання та підвищення кваліфікації працівників, що буде зацікавлювати персонал, розвивати та сприяти кар'єрному зростанню;

– розробити заохочувальну систему у відповідності до наявного трудового стажу в компанії, як наслідок зросте лояльність працівників до своєї фірми;

– створити здорову атмосферу та соціально-психологічний клімат в колективі та на підприємстві;

– розвивати корпоративну культуру підприємства, сформувати етичний Кодекс тощо;

– розробити ефективну систему мотивування, яка заохочуватиме їх не тільки після виконання поставлений завдання, але і в процесі їх здійснення за проміжні результати, так і командної роботи в цілому та в розрізі як матеріального так і морального мотивування;

– по можливості впроваджувати гнучкий робочий графік для висококваліфікованих працівників врахувавши їх побажання та фізіологічну необхідність, що сприятиме зростанню продуктивності праці та лояльності працівників до компанії;

– запровадити заходи з метою згуртування трудового колективу (спортивні змагання, корпоративні пікніки, запровадження тимблдингу тощо);



Рис. 4. Модель моніторингу плинності кадрів на підприємстві

- запровадження соціального пакету для своїх працівників (медичне страхування тощо);
- запровадження ротації кадрів, що сприяє підвищенню кваліфікації в працівників та сприяє уникненню монотонності в робочому процесі;
- запровадження спеціальних програм, які стимулюють присутність працівників на роботі;
- запровадити можливість поділу щорічної відпустки на частини та інше.

Висновки і пропозиції. Таким чином, процес моніторингу плинності кадрів на підприємстві дозволить виявити основні причини звіль-

нення працівників компанії і мотиви які ними керують, удосконалить управлінські процеси і допоможе виявити і ліквідувати недоліки, на які може вплинути керівництво організації. Сформовані заходи з метою зменшення показника абсентеїзму та зниження рівня плинності персоналу сприятимуть розвитку компанії та працівників, зменшенні витрат часу на пошук претендентів на вакантні посади та заміщення звільнених працівників, економії фінансових ресурсів, згуртованості та стабільності трудового колективу та соціально-психологічного клімату в організації.

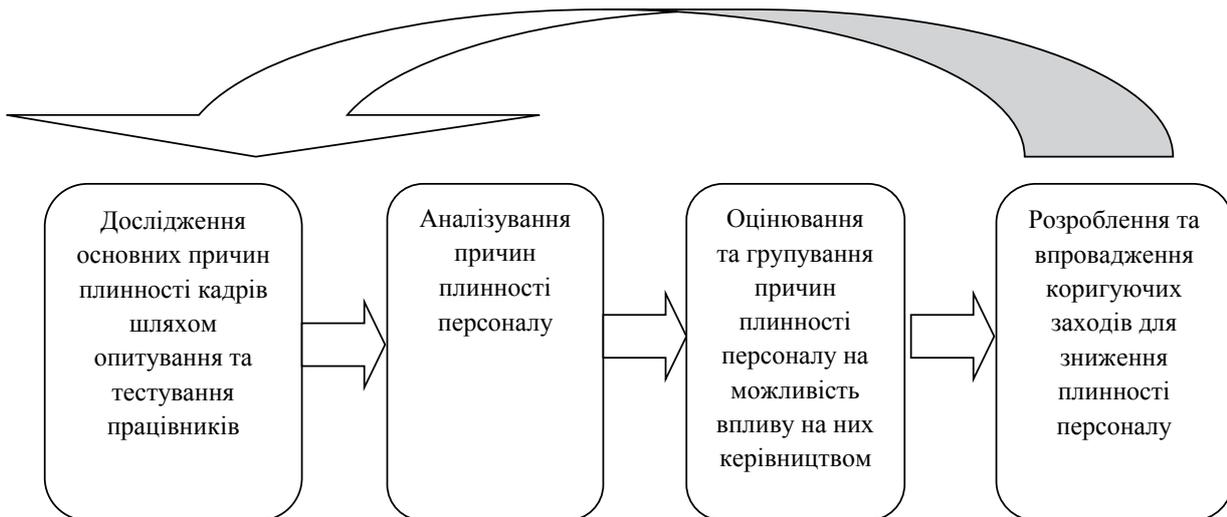
Список літератури:

1. Балабанова Л.В., Сардак О.В. Управління персоналом. Підручник. Київ : Центр учбової літератури, 2011. 468 с.
2. Балабанюк Ж.М. Аналіз показників руху персоналу організації. *Ефективна економіка*. 2011. № 8. URL: <http://www.economy.nayka.com.ua/?op=1&z=650> (дата звернення: 01.03.2020).
3. Божик М.А. Менеджмент персоналу // Lubbook. URL: http://lubbook.org/book_322_glava_48_Pervinnaprofes%D1%96jjna_p%D1%96d%C2%ADg.html (дата звернення: 10.03.2020).
4. Гетьман О.О., Шаповал В.М., Економіка підприємств : Навчальний посібник для студентів вищих навчальних закладів. Київ : Центр навчальної літератури, 2010. 488 с.
5. Клецова Н.В. Причини та наслідки найманих працівників на сільськогосподарських підприємствах України. *Стратегія економічного розвитку України*. 2014. № 34. С. 75–81. URL: <https://core.ac.uk/download/pdf/32608426.pdf> (дата звернення: 05.03.2020).
6. Крушельницька О.В., Мельничук Д.П. Управління персоналом. Навчальний посібник. Видання друге, перероблене й доповнене. Київ : «Кондор», 2005. 308 с.
7. Лицлянская О.В. Аналіз основних підходів до вивчення плинності персоналу в організаціях. Інститут психології ім. Г.С. Костюка АПН України, 2009. С. 72–77.
8. Плинність кадрів в бізнесі – проблема чи можливість? // Поліграф HR Security. URL: <https://hr-security.ua/ua/plinn%D1%96st-kadr%D1%96v-v-b%D1%96znes%D1%96-problema-chi-mojliv%D1%96st> (дата звернення: 10.03.2020).
9. Рух кадрів по регіонах за квартал // Державна служба статистики України. URL: http://www.ukrstat.gov.ua/operativ/operativ2017/gdn/rkd/rkd_reg/rkd_reg_u.htm (дата звернення: 20.03.2020).
10. Хміль Ф.І. Управління персоналом : Підручник для студентів вищих навчальних закладів. Київ : Академ-видав, 2006. 488 с.

References:

1. Balabanova, L.V., & Sardak, O.V. (2011). *Upravlinnia personalom* [Personnel management]. Kyiv: Tsentr uchbovoi literatury. (in Ukrainian)
2. Balabaniuk, Zh.M. (2011). Analiz pokaznykiv rukhu personalu orhanizatsii [Analysis of the movement of personnel of the organization]. *Efektivna ekonomika* (electronic journal), no 8. Available at: <http://www.economy.nayka.com.ua/?op=1&z=650> (accessed: 01 March 2020).
3. Bozhyk, M.A. *Menedzhment personal* [Personnel Management]. Available at: http://lubbook.org/book_322_glava_48_Pervinnaprofes%D1%96jjna_p%D1%96d%C2%ADg.html (accessed: 10 March 2020).
4. Hetman, O.O., & Shapoval, V.M. (2010). *Ekonomika pidprijemstv* [Business Economics]. Kyiv: Tsentr navchalnoi literatury. (in Ukrainian)

5. Klietsova, N.V. (2014). Prychyny ta naslidky naimanykh pratsivnykiv na silskohospodarskykh pidpriemstvakh Ukrainy [Causes and consequences of employees at agricultural enterprises in Ukraine]. *Stratehiia ekonomichnoho rozvytku Ukrainy* (electronic journal), no 34, pp. 75–81. Available at: <https://core.ac.uk/download/pdf/32608426.pdf> (accessed: 05 March 2020).
6. Krushelnytska, O.V., & Melnychuk, D.P. (2005). *Upravlinnia personalom* [Personnel management]. Kyiv: Kondor. (in Ukrainian)
7. Lyplianska, O.V. (2009). *Analiz osnovnykh pidkhodiv do vyvchennia plynnosti personalu v orhanizatsiakh* [Analysis of basic approaches to the study of staff turnover in organizations]. Kyiv: Instytut psykholohii im. H.S. Kostiuka APN Ukrainy. (in Ukrainian)
8. Polihraf HR Security (2019). Plynnist kadriv v biznesi – problema chy mozhlyvist? // Polihraf HR Security [Employee turnover in business – a problem or an opportunity?]. Available at: <https://hr-security.ua/ua/plinn%D1%96st-kadr%D1%96v-v-b%D1%96znes%D1%96-problema-chi-mojliv%D1%96st> (accessed: 10 March 2020).
9. Derzhavna sluzhba statystyky Ukrainy (2019). Rukh kadriv po rehionakh za kvartal [Movement of personnel by regions for the quarter]. Available at: http://www.ukrstat.gov.ua/operativ/operativ2017/gdn/rkd/rkd_reg/rkd_reg_u.htm (accessed: 20 March 2020).
10. Khmil, F.I. (2006). *Upravlinnia personal-om* [Personnel management]. Kyiv: Akademvydav. (in Ukrainian)

DOI: <https://doi.org/10.32839/2304-5809/2020-3-79-53>

УДК 331.36

Рекун Г.П., Мерінова Н.О.

ННІ «Каразінська школа бізнесу»

Харківського національного університету імені В.Н. Каразіна

ОСОБЛИВОСТІ УПРАВЛІННЯ РОЗВИТКОМ ПЕРСОНАЛУ В ІТ-КОМПАНІЯХ УКРАЇНИ

Анотація. У статті проаналізовано наявні підходи до розвитку персоналу у секторі інформаційних технологій, розглянуто нагальну проблему і запропоновано авторське бачення шляхів її вирішення. Проаналізовано завдання розвитку та навчання персоналу підприємства. Визначено актуальність використання нових методів мотивації та навчання співробітників у ІТ-компаніях та окреслено декілька принципів посилення процесу змін для вдосконалення зусиль із розвитку персоналу. Метою роботи є систематизація існуючого досвіду з питань розвитку персоналу та пошук шляхів та методів його удосконалення. Окрім цього, розглянуто дослідження, що були проведені науковцями у цій галузі щодо існуючих підходів та методів розвитку кадрового потенціалу підприємств, що працюють у сфері інформаційних технологій.

Ключові слова: розвиток персоналу, розвиток людських ресурсів, управління людськими ресурсами, ІТ-компанія, галузь інформаційних технологій.

Rekun Hanna, Merinova Nataliia

National Scientific Institute "Karazin Business School"

V.N. Karazin Kharkiv National University

**THE CHARACTERISTICS OF STAFF DEVELOPMENT MANAGEMENT
IN THE UKRAINIAN IT-COMPANIES**

Summary. The article analyzes the existing approaches to the development of personnel in the information technology sector, discusses an urgent problem and proposes the author's vision of ways to solve it. The tasks of development and training of the human resources of the enterprise were analyzed. The relevance of the use of new methods of motivation and training of employees in IT companies was determined, and several principles of intensifying the process of change to improve personnel development efforts were outlined. The purpose of the work is to systematize existing experience on staff development and to find ways and methods for its improvement. In addition, the research conducted by scientists in this field on the existing approaches and methods of human resources development of the enterprise, as well as in the field of information technologies, is considered. The human resources are considered as an important factor in improving the efficiency of the enterprise and increasing its profit. This is especially true for IT companies, where finding and retaining talent is a key task, since it is the most common way of success of the business that depends on the human resources potential. Unfortunately, nowadays, IT companies are faced with the problem of staff turnover, which greatly affects the financial result of their activity. The staff turnover ratio is increasing for most medium and small businesses in the IT field, and the motivation and commitment of workers to their employer is diminishing, leading to a decrease in company earnings, as training a new employee is more expensive than building up one's own staffing potential. Understanding this, HR managers aim to improve HR performance by changing staffing approaches. The problems of staff turnover, as well as the decline in staff motivation and ways of solving them have already been addressed in sufficient numbers for other industries, but for companies operating in the IT field, other methods that have not yet been presented here are needed. The main conclusion of the article is that an organization that seeks to maintain its competitive edge and take a leading position in the market requires employees who have the latest knowledge in the technology base and, thus, can effectively put them into practice. Qualified personnel are the driving force of the company towards its strategic goals. It is important to understand that the effectiveness of the employee depends not only on their professionalism and experience, but also on the attitude to work, as well as the presence of organizational barriers that prevent the achievement of maximum results. For this reason, companies can maximize profits and meet their staffing needs by utilizing the latest methods of staff development and using them to train workers of the IT-sphere.

Keywords: staff development, human resources development, human resources management, IT-company, information technology industry.

Постановка проблеми. Наразі ІТ-сектор є драйвером розвитку світової та української економіки. За даними на 2019 рік саме даний сектор формував 4% ВВП України. На сьогоднішній день безупинно зростає кількість компаній у даному секторі. Так, за даними Kharkiv IT Research 2019 загальна кількість зареєстрованих ІТ-компаній, розташованих у Харківському регіоні, за даними Міністерства юстиції у 2019 році зросла на 16% у порівнянні з 2018 роком, а кількість ІТ спеціалістів за даний період збільшилася на 6000 осіб [1].

Важливим чинником в підвищенні ефективності роботи підприємства та збільшенні його

прибутку вважається персонал. Особливо це є актуальним для ІТ-компаній, де пошук та утримання талантів є ключовою задачею, оскільки саме від потенціалу людських ресурсів залежить успішність даного бізнесу. На жаль, у наш час ІТ-компанії зіштовхнулися з проблемою плинності кадрів, що дуже впливає на фінансовий результат їх діяльності. Коефіцієнт плинності кадрів зростає для більшості середніх та малих бізнесів у ІТ-сфері, а мотивація та прихильність робітників своєму роботодавцю зменшується все більше, що призводить до зменшення доходів компанії, бо навчання нового співробітника обходиться дорожче, ніж нарощування власного кадрового по-

тенціалу. Розуміючи це, HR-менеджери компанії ставлять на меті удосконалення показників ефективності використання людських ресурсів через зміну підходів до розвитку персоналу.

Аналіз останніх досліджень і публікацій.

Питанням управління персоналом та його розвитком присвячені роботи В.Р. Весніна, В.А. Дятлова, В.В. Травіна, А.П. Егоршина, О.В. Грішнєвої, В.В. Савченко, А.Я. Кібанова, Р. Мара та ін. У їхніх роботах було проаналізовано концептуальну сутність розвитку персоналу як методу забезпечення ефективного функціонування компанії. Наприклад, А.Я. Кібанов під розвитком персоналу розуміє сукупність певних організаційно-економічних заходів відділу (HR) управління персоналом саме у сфері навчання персоналу, а також його перепідготовки та/або підвищення кваліфікації [2].

Зі свого боку, Р. Марра вбачає розвиток персоналу у постійному навчанні і підвищенні кваліфікації персоналу [3]. Водночас, на думку В. Савченка: «Розвиток персоналу — це системно організований процес безперервного професійного навчання працівників для підготовки їх до виконання нових виробничих функцій, професійно-кваліфікаційного просування, формування резерву керівників та вдосконалення соціальної структури персоналу» [4, с. 64].

Виділення не вирішених раніше частин загальної проблеми. Багата кількість науковців акцентують увагу на загальних процесах управління персоналом, мотивації та плинності кадрів, але недостатньо дослідженими залишаються питання розвитку та ефективного використання персоналу, особливо в компаніях, що працюють в ІТ-секторі.

Мета статті. Метою роботи є систематизація існуючого досвіду з питань розвитку персоналу та пошук шляхів та методів його удосконалення, що будуть найбільш актуальні для працівників ІТ-галузі.

Виклад основного матеріалу. На сьогоднішній день успішним компаніям потрібно бути адаптивними, стійкими, орієнтованими на клієнтів та швидко змінювати напрямки. В таких умовах ефективність управління людськими ресурсами має вирішальне значення для успіху бізнесу. Управління людськими ресурсами

вивчає питання підбору та найму працівників з конкретними наборами навичок для виконання поточних та майбутніх цілей компанії, узгодження переваг працівників та пропонування стратегій навчання та розвитку.

На нашу думку, найпроблемнішою складовою у сфері управління персоналом в ІТ-сфері є саме його розвиток. За опитуванням, проведеним у 2018 році платформою DOU, більшість працівників (41,7% опитуваних) потребують компенсації навчальних курсів, бо вони прагнуть розвиватися, а самі компанії стоять осторонь (рис. 1).

Оскільки ми живемо за умов постійного технічного розвитку, ІТ-компаніям дуже важко підтримувати свій статус при наявних теоретичних та практичних знаннях своїх робітників. Це зумовлює необхідність постійного навчання та вдосконалення використовуваних методів. Менеджери змушені застосовувати усі необхідні заходи для забезпечення конкурентоспроможності своїх послуг на міжнародному та ринку України. Таким чином, на нашу думку, ефективна робота будь-якої організації визначається насамперед рівнем розвитку її персоналу. Саме від розвитку та задоволеності робітників залежить успіх та прибуток роботодавця.

У ІТ-галузі існують такі ж самі напрями розвитку персоналу, як і у всіх інших сферах, а саме (рис. 2).

Сучасні практики доводять, що управління людськими ресурсами компанії може вплинути на працівника за цими трьома напрямками майже однаково. Іншими словами, правильно сформована стратегія розвитку людських ресурсів на підприємстві зможе надавати правильну та своєчасну психологічну допомогу, сприяти фізичному розвитку особистості, надавати можливість до просування кар'єрними сходами або щонайменше розвивати навички комунікації та роботи в команді. Що стосується професійного розвитку, то нам хотілося б зупинитися на цій області більш детально.

Професійний розвиток – область, що пов'язана з підготовкою співробітників до виконання нових функцій, заняття нових посад, розв'язання нових задач. У великих багатонаціональних організаціях існують спеціальні відділи професійного



Рис. 1. Бонуси в ІТ-сфері

Джерело: складено авторами за джерелом [5]

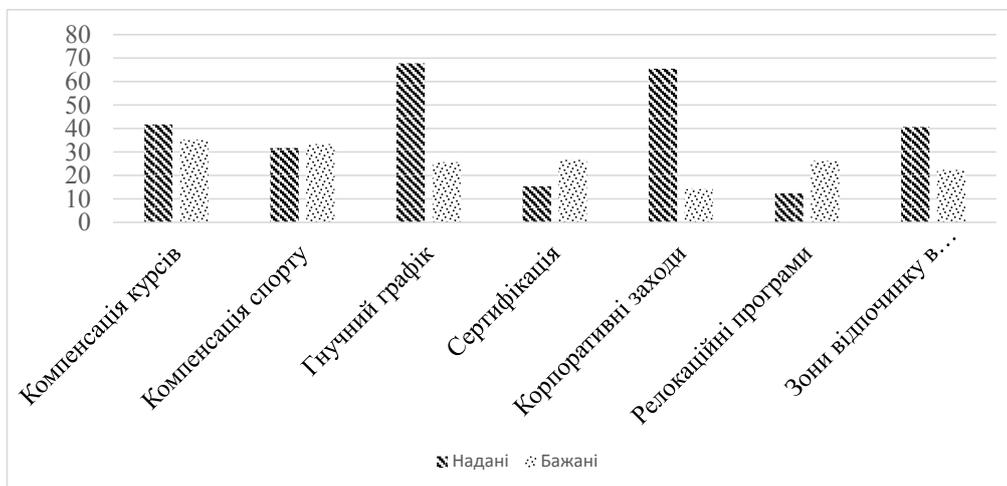

Рис. 2. Напрямки розвитку персоналу

Джерело: складено авторами за джерелом [6]

розвитку, очолювані керівником у ранзі директора або віце-президента, що підкреслює їх важливе значення для організації. Про важливість професійного розвитку для сучасних організацій свідчить і те, що цілі в цій області включаються в особисті плани (від виконання яких залежить розмір винагороди) вищих керівників багатьох корпорацій: президентів, регіональних віце-президентів, директорів національних компаній [6].

До методів професійного розвитку в організаціях ІТ сфери належать (рис. 3): коучинг, наставництво, підвищення кваліфікації та планування кар'єри.

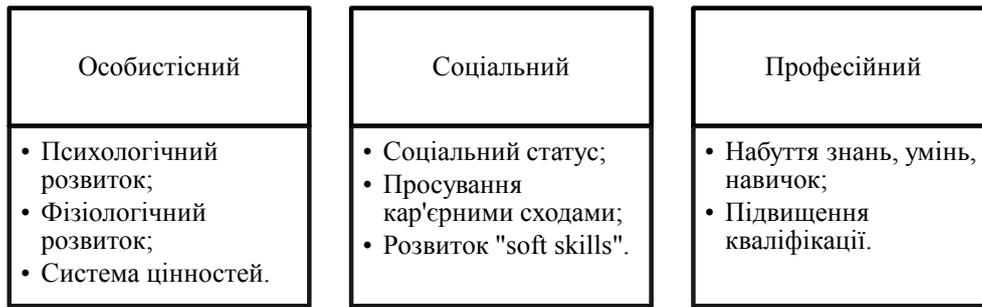
1. Коучинг – це шлях відкриття прихованих ресурсів компанії, її співробітників і керівників. В епоху глобалізації економіки багато міжнародних корпорацій обрали «коучинг» як основний засіб конкуренції. Основне завдання коучинга – не запропонувати готові знання і навички, а стимулювати самонавчання, щоб у процесі діяльності працівник навчився самостійно вирішувати проблеми та знаходити можливі шляхи їх розв'язання.

2. Наставництво – область розвитку персоналу, пов'язана з використанням власних працівників для демонстрації виконання різних процедур і робіт новим працівникам. Після етапу демонстрації йде етап самостійної діяльності під контролем наставника. Потім співробітник допускається до роботи на конкретному робочому місці в організації. Метою наставництва є надання допомоги співробітникам (стажистам) у їх професійному становленні. Основними завданнями наставництва є: прискорення процесу навчання основним навичкам професії, розвиток здатності самостійно і якісно виконувати покладені завдання за посадою та адаптація до корпоративної культури, засвоєння традицій і правил поведінки в даному підрозділі.

3. Підвищення кваліфікації – підготовка кадрів з метою вдосконалення знань, умінь і нави-

чок у зв'язку з підвищенням вимог до професії або підвищенням на посаді. Підвищення кваліфікації повинно бути комплексним за обсягом, диференційованим за окремими категоріями працівників, безперервним й орієнтованим на перспективні професії.

4. Планування кар'єри. Можливість успішного просування по службі служить дієвим стимулом для одержання від співробітників повної віддачі для забезпечення успіху підприємства. Кар'єра часто розглядається тільки як вертикальне переміщення службовими сходами. На наш погляд, ця точка зору вже на сьогоднішній момент застаріла. Оскільки темпи науково-технічного прогресу приводять до появи нових технологій, то простих вузьких фахівців недостатньо щоб вони могли поєднати в єдине ціле всі складові аспекти діяльності організації. Тому все більшою цінністю будуть володіти ті співробітники, які мають знання не тільки у своїй, але й у суміжних професіях. А тому обов'язково має йтися й про так звану горизонтальну кар'єру. Планування кар'єри як область розвитку персоналу повинно здійснюватися як самим працівником, так і його безпосереднім керівником, а також менеджером з персоналу [7].

У сфері інформаційних технологій все частіше використовуються практики розвитку персоналу, бо розвивати «своїх» працівників дешевше з точки зору витрат бізнесу, ніж займатися пошуком, відбором та наймом «нових». Більше того, менеджмент займається створенням задовільних умов для праці в офісі, організацією дозвілля та можливостями професійного росту через велику конкуренцію на ринку. Чим кращі умови пропонує компанія, тим більше висококваліфікованих працівників вона зможе залучити, а кращі спеціалісти принесуть більше доходу та впливатимуть на репутацію компанії на ринку.



Рис. 3. Методи професійного розвитку організаціях ІТ-сфери

Джерело: складено авторами за джерелом [7]



Рис. 4. Результати відповідей на запитання «Що з варіантів відповідей стало причиною звільнення?», осіб

Джерело: розроблено авторами

Наприклад, українська спільнота програмістів DOU кожного року публікує рейтинг найкращих ІТ-компаній країни, оцінюючи такі показники як:

- Матеріальна компенсація (оплата праці та корпоративний соцпакет – кількість днів відпустки, медичне страхування, оплата лікарняних днів, оплата надурочних годин, абонемент у спортзал тощо);

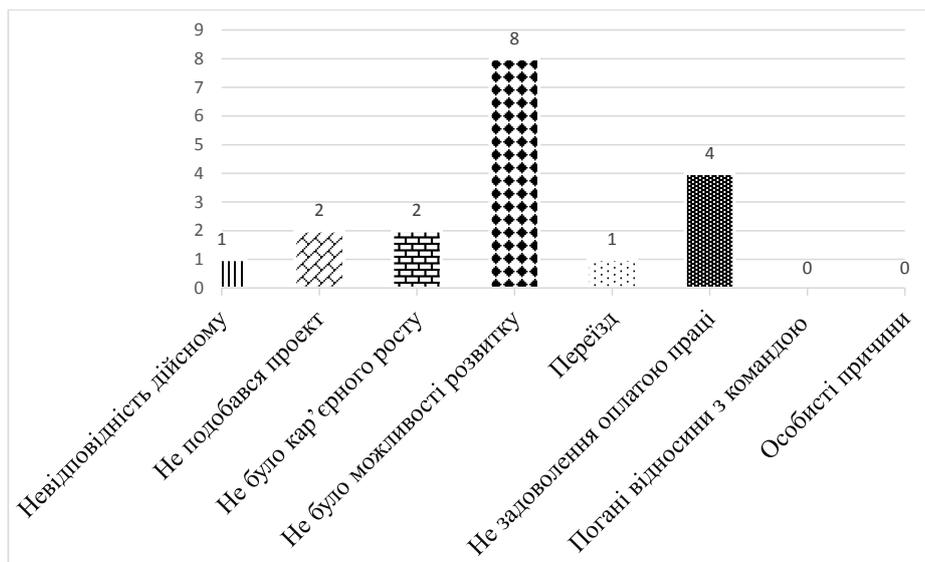
- Умови праці (офіс, робоче місце, графік роботи);

- Самореалізація (зворотний зв'язок про роботу, можливості для професійного розвитку, компанія створює умови для кар'єрного зростання);

- Лояльність;

- Проект або продукт роботи (сучасні інструменти та технології, робоча атмосфера, професійний менеджмент)

З наведеного вище переліку можна зробити висновок, що компанії та перспективи роботи для працівника оцінюються ретельно і справедливо. Із подібного анкетування можна вичленувати 2 критерії, що безпосередньо впливають на професійний розвиток особистості – самореалізація та проект або продукт роботи [8].

Таким чином, ми провели опитування серед колишніх працівників однієї з Харківських компаній та отримали результати анкетування, що представлені на рис. 4. Ці дані демонструють, що стало причиною звільнення. У анкетуванні взяли участь 18 осіб, що покинули компанію впродовж останніх 3х років. Отже, більшість колишніх працівників (8 осіб) обрали варіант «не було можливості розвиватися».

Список літератури:

1. Kharkiv IT Research 2019. URL: <https://it-kharkiv.com> (дата звернення: 27.03.2020).
2. Кибанов А.Я. Управление персоналом организации: стратегия, маркетинг, интернационализация. Москва : ИНФРА-М, 2009. 301 с.
3. Марра Р., Шмидт Г. Управление персоналом в условиях социальной рыночной экономики. Москва : Моск. ун, 1997.
4. Савченко В.А. Управление развитием персонала : навчальний посібник. Київ : КНЕУ, 2002. 351 с.
5. Спільнота програмістів «ДОУ». Портрет ІТ-спеціаліста – 2019. Інфографіка. URL: <https://dou.ua/lenta/articles/portrait-2019/?from=doufp> (дата звернення: 27.03.2020).

6. Thomas Garavan, Pat Costine, and Noreen Heraty (1995). "Training and Development: Concepts, Attitudes, and Issues". Training and Development in Ireland. Cengage Learning EMEA, p. 1.
7. Tyson S. Human resource strategy: A process for managing the contribution of HRM to organizational performance. *International Journal of Human Resource Management*. 1997. Vol. 8. № 3, pp. 277–290.
8. Wang, G. and Spitzer, D. (2005). «Human resource development». *Advances in Developing Human Resources*, Vol. 7, No. 1, pp. 5–15.

References:

1. Kharkiv IT Research 2019. URL: <https://it-kharkiv.com> (data zvernennya: 27.03.2020).
2. Kibanov A.Ja. Upravlenie personalom organizacii: strategija, marketing, internacionalizacija. Moskva: INFRA-M, 2009. 301 s.
3. Marra R., & Shmidt G. Upravlenie personalom v uslovijah social'noj rynochnoj jekonomiki. Moskva: Mosk. un., 1997.
4. Savchenko, V.A. Upravlinnja rozvitkom personalu: navchal'nij posibnik. Kyiv: KNEU, 2002. 351 s.
5. Spilnjota prohramistiv «DOU». Portret IT-specialista – 2019. Infoghrafika. URL: <https://dou.ua/lenta/articles/portrait-2019/?from=doufp> (data zvernennya: 27.03.2020).
6. Thomas Garavan, Pat Costine, and Noreen Heraty (1995). "Training and Development: Concepts, Attitudes, and Issues". Training and Development in Ireland. Cengage Learning EMEA, p. 1.
7. Tyson, S. Human resource strategy: A process for managing the contribution of HRM to organizational performance. *International Journal of Human Resource Management*. 1997. Vol. 8. № 3, pp. 277–290.
8. Wang, G., & Spitzer, D. (2005). «Human resource development». *Advances in Developing Human Resources*, Vol. 7, No. 1, pp. 5–15.

DOI: <https://doi.org/10.32839/2304-5809/2020-3-79-54>

УДК 338.439.5:633.85

Семенда Д.К., Семенда О.В., Семенда О.В.
Уманський національний університет садівництва

ОЦІНКА РОЗВИТКУ РИНКУ ПРОДУКЦІЇ ОЛІЙНИХ КУЛЬТУР

Анотація. В умовах ринкової економіки для сільськогосподарських підприємств олійні культури виступають надійним джерелом грошових надходжень, що дозволяє забезпечити їх ефективну діяльність. Їх насіння і продукти переробки конкурентоспроможні та користуються попитом на внутрішньому і зовнішньому ринках. У статті розглянуто сучасний стан розвитку ринку продукції олійних культур та обґрунтовано його вплив на підвищення економічної ефективності її виробництва. Встановлено, що Україна займає відповідні сегменти на світовому ринку олійних культур, що відіграє позитивну роль у розвитку їх виробництва. Проведені дослідження показали, що вихід на світовий ринок продукції олійних культур, зокрема, соняшнику, сої, ріпаку забезпечили стабільний прибуток цих культур та рентабельне їх виробництво.

Ключові слова: ринок олійних культур, соняшник, соя, ріпак, олія, шрот, макуха, ефективність, імпорт.

Semenda Dmytro, Semenda Olena, Semenda Olha
Uman National University of Horticulture

EVALUATION OF OIL CULTURAL PRODUCTS MARKET DEVELOPMENT

Summary. The article examines the current state of development of the market for oilseeds and substantiates its impact on improving the economic efficiency of its production. It is established that Ukraine occupies the relevant segments in the world market of oilseeds, which plays a positive role in the development of their production. Studies have shown that the entry into the world market of oilseeds, in particular, sunflower, soybeans, rapeseed provided a stable profit for these crops and their profitable production. In a market economy, for agricultural enterprises, oilseeds are a reliable source of cash, which allows them to be effective. Their seeds and processing products are competitive and in demand both domestically and internationally. Sunflower cultivation has always been a traditional agricultural sector in Ukraine and an important part of the country's economic development strategy. Sunflower is one of the three most widely used oilseeds in the world and has a significant impact on the overall oil balance. Sunflower production is inferior to oilseeds such as soybeans and rapeseed. Sunflower farmers' interest is explained by its high profitability. Traditional sunflower growing technology has a total cost of 1 ha in 2018, on average amounted to 14 thousand UAH. Having a yield of 25 c / ha, the cost of 1 ton of production will be UAH 5.6 thousand. For the price of selling products at the level of 10 thousand UAH / t, the income per hectare will be 11 thousand hryvnias, which will provide profitability at the level of 79%. The rapeseed market for many years remains one of the most unpredictable in terms of supply and demand. After all, the main demand for culture is shaped by the external market, and the supply depends on the domestic and climatic conditions of production and internal purchasing prices. The market of oil raw materials is formed in Ukraine. Export of Ukrainian agricultural products in 2019 reached \$ 2.2 billion, up 19% from the previous year. In the export structure, sunflower oil (after corn for grain) came second, which Ukraine delivered at \$ 3.78 billion. USA, it is 7.6% of the country's total export earnings or 17.02% of agricultural exports. In the medium term, no significant changes in oilseed production will occur.

Keywords: oilseed market, sunflower, soybean, rapeseed, oil, meal, cake, efficiency, import.

Постановка проблеми. Олійні культури є важливою складовою економіки багатьох країн світу. Позитивна динаміка їхнього виробництва спостерігається впродовж останніх 50 років, а нарощування обсягів світового виробництва зросло майже в 16 разів – з 37 млн. т до 597,41 млн. т. Олійні культури вважаються однією з важливих експортних груп сільськогосподарської продукції та є стратегічно важливими продуктами, що забезпечують економічну й продовольчу безпеку країни.

Аналізуючи світовий ринок рослинницької продукції, можна впевнено стверджувати, що найближчими роками перспективним в Україні залишиться виробництво олійних культур. Під цими культурами площі розширюються, оскільки рентабельність їх виробництва досить висока. Якщо розглядати виробництво соняшнику в Україні, то варто зазначити, що налагоджено його переробку та реалізується не лише насіння, а й соняшникова олія та макуха. В результаті маємо перші позиції на світовому ринку цих товарів, створюються нові робочі місця та додана

вартість, нарощуються виробничі потужності переробної та харчової промисловості. Стосовно сої та ріпаку, то Україна реалізує їх, на жаль, лише як сировину на світовому ринку.

Аналіз останніх досліджень і публікацій. Вивченню проблем формування та тенденції розвитку ринку олійних культур України значну увагу приділяли такі вчені-науковці: Г. Жолобецький [1], С. Капшук [2], Г. Квітка [3], О. Маслак [4], М.П. Талавирия, С.Ю. Шарковська [5], Л.Д. Тулуш, Д.Ю. Грищенко [6] та ін. Вони вказують на необхідність стабілізації ринку сої та ріпаку в країні, важливу роль держави у цьому процесі та відзначають недосконалість регулюючих механізмів у сучасних умовах.

У зв'язку з цим виникає потреба в поглибленому дослідженні питання визначення економічної вигоди від бюджетного відшкодування ПДВ при реалізації сої фермерськими господарствами та малими підприємствами вирободера на власних та орендованих сільськогосподарських землях і розкрити причини низької ціни на зерно сої в 2018-2019 рр.

Виділення не вирішених раніше частин загальної проблеми. Наукова аргументація ринку олійних культур потребує подальшого комплексного вивчення, оскільки питання, які стосуються виявлення впливу різних чинників на ефективність діяльності виробників олійних культур, функціонування і розвитку ринку цих культур вимагають постійного моніторингу і детального системного аналізу.

Мета статті. Оцінити сучасний стан та визначити тенденції розвитку вітчизняного ринку олійних культур та його вплив на економічну ефективність їх виробництва. Визначити шляхи забезпечення продовольчої безпеки та обґрунтувати підходи до вибору ефективних напрямів його стабілізації й підвищення конкурентоспроможності на світовому ринку.

Виклад основного матеріалу. Значні площі та обсяги виробництва насіння олійних культур у світі зросли завдяки кардинальній зміні якості як насіння, так і продуктів його переробки, що призвело до значного розширення їхнього використання, насамперед у харчовій галузі та кормовиробництві, а також в інших галузях.

Експорт української продукції сільського господарства у 2019 р. досяг 22,2 млрд. дол., що на 19% більше, ніж в попередньому році. У структурі експорту друге місце посіла соняшникова олія (після кукурудзи на зерно), якої Україна поставила на 3,78 млрд. дол. США, це становить 7,6% усієї експортної виручки країни або 17,02% від експорту продукції сільського господарства [7].

За обсягами виробництва соняшнику у 2019 році Україна займає перше місце в світі. Валовий збір культури у минулому сезоні сягнув 15,0 млн. т, середня врожайність – 2,6 т/га [8].

Соняшник належить до трійки найпоширеніших у світовому виробництві олійних культур

та має значний вплив на загальний олійний баланс. Аналіз світового виробництва олійних культур свідчить про їхнє неухильне збільшення у 2018/2019 МР проти 2015/2016 МР за всіма основними видами: соняшник – 26,2%, ріпак – 4,5%, соя – 13,3%. Водночас найбільшу питому вагу в структурі виробництва олійних культур має соя (60,1%), на ріпак та соняшник припадає відповідно 12% та 8,6% (табл. 1).

Пріоритети у виробництві олійних культур залежать від природно-кліматичних умов кожної окремої країни, а також сталих тенденцій вирощування та спеціалізації.

Світове виробництво соняшнику у 2019 році сягнуло 51,42 млн. т при середній врожайності 2 т/га.

У ТОП-найбільших країн-виробників соняшнику у 2019 р. увійшли:

- Україна – 15,0 млн. т при середній врожайності 2,6 т/га;
- Росія – 12,8 млн. т, 1,6 т/га;
- ЄС – 9,6 млн. т, 2,2 т/га;
- Аргентина – 3,5 млн. т, 2,1 т/га;
- Китай – 3,25 млн. т, 2,6 т/га;
- Туреччина – 1,75 млн. т, 2,4 т/га;
- США – 1,02 млн. т, 1,9 т/га;
- Молдова – 0,9 млн. т, 2,3 т/га;
- Казахстан – 0,8 млн. т, 1 т/га;

За посівними площами під соняшником Україна займає 2 місце у світі (5,8 млн. га). На першому місці – Росія з показником 8 млн. га (табл. 2) [8].

Найбільшими виробниками соняшнику є Україна, Росія, країни ЄС, Аргентина, питома вага яких у світовому виробництві цієї культури становить відповідно 29,6%, 25,3%, 19,0%, 7,0%. Основними світовими експортерами насіння соняшнику є Молдова, Казахстан, Китай, країни ЄС.

Таблиця 1

Динаміка світового виробництва олійних культур, млн. т

Показники	2015/2016	2016/2017	2017/2018	2018/2019	прогноз 2019/2020
<i>Виробництво</i>					
Соняшник	40,74	48,26	47,82	51,42	51,38
Ріпак	68,74	69,43	74,92	71,94	68,57
Соя	316,57	350,53	341,62	358,77	338,97
<i>Імпорт</i>					
Соняшник	1,87	2,17	2,15	2,21	2,20
Ріпак	14,15	15,51	15,47	14,25	15,37
Соя	133,35	144,22	153,00	146,35	148,10
<i>Експорт</i>					
Соняшник	2,01	2,46	2,44	2,62	2,57
Ріпак	14,35	15,80	16,20	14,61	15,68
Соя	132,57	147,50	153,07	148,69	149,39
<i>Споживання</i>					
Соняшник	40,74	47,29	47,97	51,12	51,48
Ріпак	69,62	70,32	71,63	70,89	70,07
Соя	316,24	331,54	338,35	345,37	352,34
<i>Запаси</i>					
Соняшник	2,79	3,48	3,03	2,92	2,45
Ріпак	6,17	4,99	7,56	8,25	6,44
Соя	79,91	95,62	98,81	109,87	95,21

Джерело: [9]

Таблиця 2

Динаміка світового виробництва соняшнику за 2019 р.

Країна	Площа, тис.га	Урожайність, т/га	Виробництво, тис. т
Україна	5850	2,6	15000
Росія	8000	1,6	12800
ЄС	4375	2,2	9600
Аргентина	1680	2,1	3500
Китай	1250	2,6	3250
Туреччина	730	2,4	1750
США	529	1,9	1022
Молдова	400	2,3	900
Казахстан	800	1,0	800
ЮАР	610	1,2	750
Сербія	220	3,0	660
Індія	225	0,8	180
Пакистан	140	1,0	140
Бразилія	80	1,5	120
Парагвай	30	1,7	51
Канада	22	2,3	50

Таблиця 3

Показники топ-виробників соняшнику у світі у 2018/2019 МР, млн. т

Показники	Україна	Росія	ЄС	Аргентина	Китай	Туреччина	США	Казахстан	Молдова
Виробництво	15,0	12,8	9,6	3,5	3,3	1,7	1,0	0,8	0,9
Імпорт	0	0	0,6	0	0,2	0	0,1	0	0
Експорт	0,1	0,2	0,5	0,1	0,5	0,1	0,1	0,3	0,6

Джерело: [16]

Вирощування соняшнику завжди було традиційною галуззю сільськогосподарського виробництва України і важливою складовою стратегії економічного розвитку держави. Україна – світовий лідер з експорту соняшникової олії. За підсумками 2018/2019 МР нашим виробникам належить частка 57,2% світового ринку.

Раніше Україна була дрібним виробником насіння соняшнику. До 1999 року вирощувалося 2,5 млн. т соняшнику, який, в основному, закупувала в нас Туреччина, натомість завозила до нас 140 тис. т олії – з нашого ж насіння. Але того ж таки 1999 року Верховна Рада України вдалася до «неринкових» заходів і ухвалила закон, яким було встановлене 23% мито на експорт насіння соняшнику з подальшим пониженням відсоткової ставки. І хоча мито згодом зменшили до 10%, вивозити сировину все одно було невигідно. І це стимулювало внутрішню переробку, заради чого таке рішення і було ухвалене.

За ці роки було збудовано 64 переробних підприємства олійної галузі, з них 48 – оліе-

екстракційних заводів, збудовано 16 терміналів у 6 портах, елеваторні комплекси, розбудована логістика. Ще один важливий поштовх до зростання галузі – лушпиння, яке раніше не знали куди дівати, зараз використовують як альтернативний вид палива для виробництва енергії, і не лише на олієпереробних підприємствах. Усі галузеві заводи переведені на котли з опаленням вторсировиною, а надлишки лушпиння продаються до ЄС.

За підсумками сезону 2018/2019 галузь виробила 6,4 млн. т соняшникової олії, на експорт поставлено 6 млн. т. При цьому загальний світовий обсяг ринку соняшникової олії становить 10 млн. т. Таким чином Україна займає 60% цього ринку, а наша соняшникова олія продається до 124 країн світу [12].

Основними ринками збуту для української соняшникової олії у сезоні, що минув були Індія, Китай, Нідерланди – сумарна вартість поставок до цих країн перевищила 50% у загальній вартісній структурі олійного експорту.

Таблиця 4

Динаміка виробництва соняшнику в Україні

Показники	2016 р.	2017 р.	2018 р.	2019 р.
Посівна площа, тис. га	5911	5952	5989	5850
Валовий збір, млн. т	14,7	13,0	14,4	15,0
Урожайність, т/га	2,5	2,2	2,4	2,6

Джерело: [10; 11]

Сою протягом багатьох років по праву вважається однією з найбільш цінних харчових рослин у усьому світі, адже вона містить незамінні амінокислоти, необхідні для нормального обміну речовин, а білкові сполуки, які містяться в цій рослині, дуже легко засвоюються і за своїми властивостями є дуже близькими до м'ясних, молочних і яєчних білків.

На сою спостерігається стабільний попит як всередині України, так і за кордоном. Основними зовнішніми споживачами українських соєвих бобів 2018/2019 МР є Туреччина, Білорусь, Єгипет, Греція, Ліван. Соєвий прот/магуха українського походження імпортується в основному географічно близькими Угорщиною, Білоруссю, Францією і Грузією [14].

Характеризуючи світовий баланс сої (табл. 5), слід відзначити, що Україна займає лише восьме місце у світовому рейтингу її виробників.

Відношення обсягів експорту сої до її виробництва в Україні за результатами 2018/2019 МР складає 55,5%. У Канади даний показник становить близько 68,5%, Бразилії – 65,7%, Парагваю – 62%, США – 37,4%. Аргентина виробляє сої у 12 разів більше від України, проте експортує лише у 3 рази більше. Більшість країн намагаються забезпечити переробку виробленої сої на власній території. Натомість, рівень переробки сої в Україні в останні роки знижується. Серед причин можна виділити зменшення поголів'я худоби, і як наслідок, зниження потреби у використанні сої на корми та відносна дорожнеча сої як компоненту кормів порівняно з іншими їх складовими. Тому вітчизняна соя спрямовується на експорт, а на корми використовуються дешевші інгредієнти.

Посівні площі та валові збори під цією культурою із кожним роком збільшуються. Якщо у 2016 році з площі 1,9 млн. га було зібрано біля 3,8 тис. т зерна сої при врожайності 2,2 т/га, то у 2018 році з площі 1,7 млн. га зібрано 4,2 млн. т при врожайності 2,3 т/га. У 2019р. скоротилася посівна площа, валовий збір та врожайність (табл. 6).

Основною причиною суттєвого скорочення площ під соєю у 2019р. стали «соєві правки» Закону України № 2245-VIII від 21 грудня 2017 року

[14], відповідно до яких з 1 вересня 2018 року до 31 грудня 2021 року скасовується бюджетне відшкодування ПДВ при експорті соєвих бобів [15]. В результаті цих правок рентабельність вирощування сої знизилася щонайменше на 16%. Збитки малих та середніх аграрних підприємств сягнули понад 8 млрд. грн. Крім того, впровадження даних норм було грубим порушенням зобов'язань узятих Україною під час вступу до СОТ і підписання Угоди про асоціацію з Європейським Союзом.

Після численних протестів аграріїв з усіма можливими зволіканнями був прийнятий законопроект № 7403-Д, який пропонував відшкодування ПДВ лише тим експортерам, які самі виростили цю сировину на своїх землях. Дана правка була на користь агрохолдингів, оскільки малі й навіть середні сільгоспвиробники не мали змоги експортувати продукцію самотужки, через невеликі обсяги партій, відсутність у штаті працівників – менеджерів з міжнародних зв'язків та власної логістики. Натомість холдинги маючи можливості скуповувати задешево сировину у фермерів продавали її за кордон за ситовими цінами, як власну і одержувати відшкодування з державного бюджету ПДВ у власну кишеню [16].

Українська зернова асоціація заявила, що Закон, який ухвалила Верховна Рада, не відповідає інтересам аграрного сектору, оскільки створює дискримінаційні умови діяльності учасників ринку та суперечить нормам захисту конкуренції у підприємницькій діяльності. 16 січня 2020 року Верховна Рада України ухвалила законопроект № 1210 «Про внесення змін до Податкового кодексу України щодо вдосконалення адміністрування податків, усунення технічних та логічних неузгодженостей у податковому законодавстві». Одна з норм законопроекту остаточно скасовує так звані «соєві правки» [17]. Даний законопроект сприятиме відновленню зацікавленості товаровиробників у вирощуванні цієї культури, зокрема, стабілізуванню площ посівів та виробництва цієї культури у 2020 році.

Стосовно ринку ріпаку, то впродовж багатьох років він залишається одним із найбільш непе-

Таблиця 5

Показники топ-виробників сої у світі у 2018/2019 МР, млн. т

Показники	США	Бразилія	Аргентина	Китай	Індія	Парагвай	Канада	Україна	Росія
Виробництво	123,7	117,0	56,0	15,9	11,5	9,0	7,3	4,5	4,0
Імпорт	0	0	6,4	83,0	0	0	0	0	0
Експорт	46,3	76,9	7,8	0	0,2	5,6	5,0	2,5	0,9

Джерело: [16]

Таблиця 6

Динаміка виробництва сої в Україні

Показники	2016 р.	2017 р.	2018 р.	2019 р.
Посівна площа, тис. га	1875	1939	1685	1581
Валовий збір, млн. т	3,8	3,5	4,2	3,7
Урожайність, т/га	2,2	1,8	2,3	2,2

Джерело: [10; 11]

Таблиця 7

Показники топ-виробників ріпаку у світі у 2018/2019 МР, млн. т

Показники	Канада	ЄС	Китай	Індія	Україна	Австралія	Росія	США	Білорусь
Виробництво	21,1	20,1	12,9	8,0	2,9	2,2	2,0	1,6	0,5
Імпорт	0,1	4,3	3,8	0,2	0	0	0	0,6	0,3
Експорт	9,1	0,1	0	0	2,5	1,9	0,6	0,2	0

Джерело: [16]

Таблиця 8

Динаміка виробництва ріпаку в Україні

Показники	2016 р.	2017 р.	2018 р.	2019 р.
Посівна площа, тис. га	560	862	1076	1389
Валовий збір, млн. т	1,1	2,1	2,7	3,1
Урожайність, т/га	2,5	2,7	2,5	2,5

Джерело: [10; 11]

редбачуваних із точки зору формування попиту і пропозиції. Адже основний попит на культуру формує зовнішній ринок, а пропозиція досить суттєво залежить від вітчизняних погодно-кліматичних умов виробництва і внутрішніх закупівельних цін. Вплив аграрія на кожен із вказаних вище факторів є мінімальним, а відтак, кон'юнктура визначальним чином впливає на стан розвитку ринку ріпаку.

Одним із чинників зростання посівних площ ріпаку є підвищення попиту на нього з боку світового аграрного ринку. Так, за даними аналізу інформаційно-аналітичного статистичного звіту USDA «Oilseeds: World Markets and Trade» за червень 2018 р., вже третій маркетинговий сезон відбувається зростання попиту світового ринку на ріпак і продукти його переробки. Вказаний тренд на вітчизняному ринку безпосередньо відображується у зростанні посівних площ, що за порівняно сприятливих погодних умов та підвищення урожайності зумовило збільшення обсягів виробництва ріпаку [18].

У країнах ЄС найрозповсюдженішою олійною культурою є ріпак, який значно випереджує інші культури за розмірами посівних площ. На країни ЄС припадає 27,8% світового виробництва насіння ріпаку, частки Канади, Китаю та Індії становлять відповідно 28,3%, 17,9% та 11,1%. Основними світовими експортерами цієї культури є Канада та Україна, питома вага яких в обсягах світового експорту сягає відповідно 62,6% та 17,1%. У Канаді ріпак займає 95% площ усіх олійних культур. Найбільшими світовими імпортерами насіння ріпаку є ЄС (29,7%) та Китай (24,4%). Україна на світовому ринку займає досить стійкі позиції. За результатами

2018/2019МР на світовий ринок було поставлено 2,9 млн. т ріпаку (табл. 7).

Поряд із стійкістю урожайності вирощування ріпаку, але розширенням посівних площ спостерігається збільшення обсягів його валового виробництва в Україні, відповідно, із 1,1 млн. т до 3,1 млн. т, або майже в 3 рази (табл. 8).

Згідно зі звітом Держслужби статистики України, посівна площа озимого ріпаку під урожаєм 2019 р. становить 1,3 млн. га, що на 22% перевищило попередній показник і це максимальний рівень за останні роки. Валове виробництво ріпаку у 2019 р. становить 3,1 млн. т, що більше до 2018 р. на 12%, що дозволяє віднести нашу країну поряд з іншими до одного із провідних світових його постачальників. Головним ринком збуту для України є – Німеччина, Бельгія, Франція, Нідерланди, Португалія.

Висновки і пропозиції. На основі проведених досліджень слід зробити наступні висновки: до 1999 р. в Україні вирощувалося 2,5 млн. т соняшнику, який експортували, а натомість імпортували до країни 140 тис. т олії з нашого ж насіння. Ухвала закону Верховної Ради України, яким було встановлено 23% мито на експорт насіння, стала стимулом для внутрішньої переробки. Можливості вітчизняних переробників збільшуються з кожним роком і нині становить близько 20,0 млн. т на рік. Нині в Україні сформований ринок олійної сировини.

Не вирішеним питанням залишається переробка сої та ріпаку для забезпечення їх високої ефективності виробництва.

Отже, сприятлива кон'юнктура світового й внутрішнього ринків насіння олійних культур та олій сприятиме розвитку цього напрямку аграрного бізнесу в Україні.

Список літератури:

1. Жолобецький Г. Ринок ріпаку України. *Пропозиція*. 2017. № 7–8. С. 6.
2. Кашук С. Стан та перспективи українського олієпрому. *Пропозиція*. 2015. № 6. С. 52.
3. Квітка Г. Підвищення врожайності соняшнику та ріпаку: фактори впливу. *Пропозиція*. 2014. № 1. С. 8–10.
4. Маслак О. Ринок соняшнику: підсумки та перспективи. *Пропозиція*. 2017. № 3. С. 9–10.
5. Талавіра М.П., Шарковська С.Ю. Формування та функціонування ринку соняшнику в Україні. *Економіка АПК*. 2018. № 8 С. 76.
6. Тулуш Л.Д., Грищенко Д.Ю. Фіскальне регулювання розвитку ринку олійних культур України. *Економіка АПК*. 2018. № 5. С. 63.

7. Кукурудза б'є рекорди попиту. *Урядовий кур'єр*. 2020. № 33. URL: https://ukurier.gov.ua/media/newspaper_free/pdf/2020-02-19/33_6647-k.pdf
8. Україна лідирує в світі за валовим збором соняшник. URL: <https://superagronom.com/news/9468-ukrayina-lidiruye-v-sviti-za-valovim-zborom-sonyashniku>
9. Шимкова М. Основні тенденції розвитку світового ринку рослинних олій. *Огляд цін*. № 4(270). 2019.
10. Динамічна інфографіка урожайності пізніх культур за 2016-2019 роки. Сугеагроном від 10.12.2019. URL: https://public.tableau.com/views/-2019_15756273283780/02?:display_count=y&publish=yes&:toolbar=n&:origin=viz_share_link&:showVizHome=no
11. Посівні площі основних сільськогосподарських культур за 2010-2019 роки. Сугеагроном від 11.02.2020. URL: <https://superagronom.com/blog/657-posivni-ploschi-osnovnih-silskogospodarskih-kultur-za-2010-2019-roki>
12. Житков А. Олійно-жирова галузь України має сьогодні динаміку сталого розвитку. *Агропрофі*. URL: <http://agroprom.com.ua/statti/1777-oliyno-zhyrova-haluz-ukrayiny-maye-sohodni-dynamiku-staloho-rozvytku>
13. Державна служба статистики. URL: <http://www.ukrstat.gov.ua/>
14. Закон України Про внесення змін до Податкового кодексу України та деяких законодавчих актів України щодо забезпечення збалансованості бюджетних надходжень у 2018 році. URL: <https://zakon.rada.gov.ua/laws/show/2245-19>
15. Президент підтримав невеликих сільгоспвиробників та скасував «соеві правки». URL: <http://uacouncil.org/uk/post/prezident-pidtrimav-nevelikih-silgospvirobnikiv-ta-skasuvav-soevi-pravki>
16. Колюбакін В. Зарано святкувати перемогу. *Урядовий кур'єр*. 26.05.2018. URL: <https://ukurier.gov.ua/uk/articles/zarano-svyatkuvati-peremogu/>
17. Колюбакін В. Соеві правки скасовано. *Урядовий кур'єр*. 23 січня 2020. №13.
18. Офіційний портал Інформаційно-аналітичної агенції «АПК-Інформ» АПК online. URL: <http://www.apk-inform.com>
19. 2020: ріпак під прицілом. URL: <http://agroportal.ua/ua/views/blogs/2020-raps-pod-pritselom/>

References:

1. Zholobetskyi, H. (2017). Rynok ripaku Ukrainy [The rapeseed market of Ukraine]. *Propozytsiia*, no. 7–8, p. 6.
2. Kapshuk, S. (2015). Stan ta perspektyvy ukrainskoho oliiepromu [Status and Prospects of Ukrainian Oil Industry]. *Propozytsiia*, no. 6, p. 52.
3. Kvitka, H. (2014). Pidvyshchennia vrozhaivosti soniashnyku ta ripaku: faktory vplyvu [Sunflower and rapeseed yields: factors of influence]. *Propozytsiia*, no. 1, pp. 8–10.
4. Maslak, O. (2017). Rynok soniashnyku: pidsumky ta perspektyvy [The sunflower market: results and prospects]. *Propozytsiia*, no. 3, pp. 9–10.
5. Talavyria, M.P., & Sharkovska, S.Yu. (2018). Formuvannia ta funktsionuvannia rynku soniashnyku v Ukraini [Formation and functioning of the sunflower market in Ukraine]. *Ekonomika APK*, no. 8, p. 76.
6. Tulush, L.D., & Hryshchenko, D.Yu. (2018). Fiskalne rehuliuвання розвитку rynku oliinykh kultur Ukrainy [Fiscal regulation of the development of the oilseeds market in Ukraine]. *Ekonomika APK*, no. 5, p. 63.
7. Kukurudzа byє rekordy popytu [Corn breaks demand]. *Uriadovyi kurier*, 2020. no. 33. Available at: https://ukurier.gov.ua/media/newspaper_free/pdf/2020-02-19/33_6647-k.pdf (accessed: 17.03.2020).
8. Ukrayina lidyruє v sviti za valovym zborom sonyashnyku [Ukraine leads the world in gross sunflower harvest]. Available at: <https://superagronom.com/news/9468-ukrayina-lidiruye-v-sviti-za-valovim-zborom-sonyashniku> (accessed: 17.03.2020).
9. Shymkova, M. (2019). Osnovni tendentsiyi rozvytku svitovoho rynku roslynnykh oliy [Major trends in the development of the world vegetable oil market]. *Ohlyad tsin*, no. 4(270).
10. Dynamichna infohrafika urozhaivosti piznikh kul'tur za 2016-2019 roky [Dynamic infographic of late crop yields for 2016-2019]. Available at: https://public.tableau.com/views/-2019_15756273283780/02?:display_count=y&publish=yes&:toolbar=n&:origin=viz_share_link&:showVizHome=no (accessed: 17.03.2020).
11. Posivni ploschi osnovnykh sil's'kohospodars'kykh kul'tur za 2010-2019 roky [Sown areas of major crops for 2010-2019]. Available at: <https://superagronom.com/blog/657-posivni-ploschi-osnovnih-silskogospodarskih-kultur-za-2010-2019-roki> (accessed: 17.03.2020).
12. Zhytkov, A. Oliyno-zhyrova haluz' Ukrainy maye s'ohodni dynamiku staloho rozvytku [The oil and fat industry of Ukraine today has a dynamic of sustainable development]. *Ahropromi*. Available at: <http://agroprom.com.ua/statti/1777-oliyno-zhyrova-haluz-ukrayiny-maye-sohodni-dynamiku-staloho-rozvytku> (accessed: 17.03.2020).
13. Derzhavna sluzhba statystyky Ukrainy (2018). [State Statistics Service]. Available at: <http://www.ukrstat.gov.ua/> (accessed: 20.01.2020).
14. Zakon Ukrainy Pro vnesennia zmin do Podatkovoho kodeksu Ukrainy ta deiakykh zakonodavchykh aktiv Ukrainy shchodo zabezpechennia zbalansovanosti biudzhetykh nadkhodzen u 2018 rotsi [Law of Ukraine On Amendments to the Tax Code of Ukraine and Certain Legislative Acts of Ukraine on Balancing Budget Revenues in 2018]. Available at: <https://zakon.rada.gov.ua/laws/show/2245-19> (accessed: 20.01.2020).
15. Prezydent pidtrymav nevelykykh silhospvyrobnykiv ta skasuvav «soievi pravky» [The president supported small farmers and abolished soybeans]. Available at: <http://uacouncil.org/uk/post/prezident-pidtrimav-nevelikih-silgospvirobnikiv-ta-skasuvav-soevi-pravki> (accessed: 20.01.2020).
16. Koliubakin, V. (2018). Zarano svyatkuvaty peremohu [It's too early to celebrate victory]. *Uriadovyi kurier*. Available at: <https://ukurier.gov.ua/uk/articles/zarano-svyatkuvati-peremogu/> (accessed: 17.03.2020).
17. Koliubakin, V. (2020). Soievi pravky skasovano [Soybean edits canceled]. *Uriadovyi kurier*, no. 13.
18. Ofitsiyniy portal Informatsiino-analitychnoi ahentsii «APK-Inform» APK online [The official portal of APK-Inform Information and Analytical Agency online]. Available at: <http://www.apk-inform.com> (accessed: 20.01.2020).
19. 2020: ripak pid prytsilom [2020: rapeseed under sight]. Available at: <http://agroportal.ua/ua/views/blogs/2020-raps-pod-pritselom/> (accessed: 20.01.2020).

DOI: <https://doi.org/10.32839/2304-5809/2020-3-79-55>

УДК 336.27

Татарин Н.Б., Баїк А.І., Огірко О.Т.

Львівський національний університет імені Івана Франка

ОСОБЛИВОСТІ ГРОШОВО-КРЕДИТНОЇ ПОЛІТИКИ НБУ НА СУЧАСНОМУ ЕТАПІ

Анотація. У статті розглянуто стан грошово-кредитної політики Національного банку України на сучасному етапі. Досліджено сутність поняття "грошово-кредитна політика" згідно різних джерел та нормативних документів. Окрім цього, визначено основну мету грошово-кредитної політики НБУ на сучасному етапі. Розглянуто стан та динаміку показників, що дають можливість оцінити грошово-кредитну політику НБУ. Відзначено, що в сучасних умовах основним інструментом реалізації політики НБУ виступає зміна ключової процентної ставки грошово-кредитної політики, адже саме вона чинить найбільш суттєвий вплив на стан грошово-кредитного ринку. Розглянуто досвід управління рівнем ключової процентної ставки центрального банку як основним інструментом досягнення внутрішньої рівноваги; проаналізовано динаміку процентної ставки та її взаємозв'язок з іншими економічними процесами. Визначено основні загрози та недоліки сучасної монетарної політики НБУ, що стоять на заваді ефективного грошово-кредитного регулювання. Зокрема, розглянуто такі проблеми, як високий рівень невизначеності, значна доларизація економіки, нестабільність валютного курсу та девальвація гривні, низький рівень золотовалютних резервів. Так, досліджено динаміку показника інфляції протягом досліджуваного періоду 2015-2019 років. Визначено динаміку показника облікової ставки Національного банку України протягом досліджуваного періоду, а також визначено першочергову причину її зниження в сучасних умовах. Простежено динаміку курсу долара протягом 2015-2019 років, відмічено про відмінності курсу долара на чорному ринку та офіційному ринках. Також проаналізовано показник міжнародних резервів – високоліквідних активів банку в іноземній валюті та золоті, які використовуються в першу чергу для проведення валютних інтервенцій та забезпечують платежі органів державної влади протягом останніх років, розглянуто структуру міжнародних резервів. Розглянуто проблему падіння попиту на національну валюту та підвищення рівня доларизації економіки України, проблему девальвації та нестабільності національної грошової одиниці і проблему порівняно низького рівня золотовалютних резервів в країні. На основі проаналізованих показників, зазначеної динаміки, було чітко визначено та охарактеризовано основні проблеми та недоліки існуючої грошово-кредитної політики України на сучасному етапі та запропоновано перспективні шляхи удосконалення монетарної політики, а також усунення проблем, що спричиняють нестабільність функціонування грошово-кредитного ринку України, а також поглиблюють макроекономічні диспропорції в подальшому.

Ключові слова: грошово-кредитна політика, долар, міжнародні резерви, облікова ставка, інфляція.

Tataryn Natalia, Baik Anastasiia, Ohirko Olena

Ivan Franko National University of Lviv

FEATURES OF NBU MONETARY POLICY AT THE CURRENT STAGE

Summary. The article deals with the state of monetary policy of the National Bank of Ukraine at the present stage. The essence of the concept of "monetary policy" according to various sources and normative documents is investigated. In addition, the main purpose of the NBU monetary policy at the present stage is determined. The status and dynamics of indicators that allow to evaluate monetary policy of the NBU are considered. It is noted that under the current conditions, the main instrument of NBU policy implementation is the change of the key interest rate of the monetary policy, as it has the most significant influence on the state of the monetary market. The experience of managing the central bank key interest rate level is considered as the main tool for achieving internal equilibrium; The dynamics of the interest rate and its relationship with other economic processes are analyzed. The main threats and shortcomings of the NBU's current monetary policy, which impede effective monetary regulation, are identified. In particular, such issues as high uncertainty, significant dollarization of the economy, volatility of the exchange rate and devaluation of the hryvnia, low level of foreign exchange reserves are considered. Thus, the dynamics of the inflation rate during the 2015-2019 study period is investigated. The dynamics of the National Bank of Ukraine discount rate during the studied period is determined, as well as the primary cause of its decline in the current conditions. The dynamics of the dollar during 2015-2019 was observed, the differences of the dollar on the black market and official markets were noted. It also analyzes the indicator of international reserves – highly liquid assets of the bank in foreign currency and gold, which are used primarily for currency interventions and provide payments to public authorities in recent years, examined the structure of international reserves. The problem of falling demand for the national currency and increasing the level of dollarization of the Ukrainian economy, the problem of devaluation and instability of the national currency and the problem of a relatively low level of gold and foreign exchange reserves in the country are considered. On the basis of the analyzed indicators, these dynamics clearly identified and characterized the main problems and shortcomings of the current monetary policy of Ukraine at the present stage, and suggested promising ways to improve monetary policy, as well as to eliminate problems that cause the volatility of the Ukrainian market and credit also exacerbate macroeconomic imbalances in the future.

Keywords: monetary policy, dollar, international reserves, discount rate, inflation.

Постановка проблеми. Важливу роль у досягненні сталого економічного розвитку держави відіграє фінансова політика. Грошово-кредитна політика є важливим елементом фінансової політики, від ефективності якої багато в чому залежать повноцінне функціонування

економіки, розвиток фінансового ринку, забезпечення підвалин для стабільного економічного зростання та досягнення соціальної гармонії у суспільстві. Проте, по при важливість грошово-кредитної політики, вона не має єдиних підвалин свого розвитку та має певні недоліки функціонування. Це породжує проблему нашого дослідження.

Актуальність проблеми дослідження. Грошово-кредитний ринок є найважливішою складовою економіки країни, від ефективності розвитку якого залежить економічна стабільність країни. Проте, по при велику кількість досліджень у даній галузі, варто відмітити, що дане питання все ж потребує аналізу, адже дана галузь постійно зазнає змін та трансформацій. Цим зумовлена актуальність теми нашого дослідження.

Аналіз останніх досліджень і публікацій. Проблему грошово-кредитної політики постійно досліджують як вітчизняні, так і зарубіжні вчені. Зокрема, ці питання висвітлені у працях В.І. Міщенко, С.В. Міщенко, В.С. Стельмаха, Т.С. Смовженко, С.Р. Моисеев, С.А. Андрюшин, В.В. Кузнецова тощо.

Мета та завдання статті. Головною метою статті є дослідження особливостей та стану грошово-кредитної політики Національного банку України, визначення проблем даної системи та шляхів їх вирішення.

Виклад основного матеріалу дослідження. Грошово-кредитна політика України є важливою складовою фінансової політики, і від її ефективності багато в чому залежить ефективне функціонування економіки, розвиток фінансового ринку, забезпечення підвалин для стабільного економічного зростання та досягнення соціальної гармонії у суспільстві.

Існує багато поглядів вчених щодо сутності поняття «грошово-кредитна політика» (табл. 1) [1; 2].

Отже, проаналізувавши різні джерела, вважаємо, що грошово-кредитна політика – це комплекс взаємопов'язаних та скоординованих дій Національного банку України, не обмежених в часі і спрямованих на цінову стабільність втраховуючи виклики ринку та ризики фінансового сектору економіки [2].

Сьогодні за реалізацію грошово-кредитної політики в Україні відповідає Національний банк

України. Так, метою грошово-кредитної політики НБУ на даному етапі залишається підтримка інфляції в середньостроковій перспективі на рівні 5%. Розглянемо стан та динаміку показників, що дають можливість оцінити грошово-кредитну політику НБУ.

Важливим показником грошово-кредитної політики є рівень інфляції в країні. Так, за даними Національного банку України протягом останніх років спостерігалась така динаміка інфляції (рис. 1).

Так, з рис. 1 видно, що протягом 2015-2019 рр. рівень інфляції в країні зменшувався, проте не досягнуто рівня, який визначений у програмі НБУ. Станом на січень 2020 року споживча інфляція в Україні становить 3,2%.

Важливим інструментом грошово-кредитної політики НБУ є облікова ставка – ставка, за якою він здійснює основні операції з банками з надання або залучення коштів у межах проведення монетарної політики. Проаналізувавши динаміку облікової ставки протягом останніх років, варто зазначити, що найвища облікова ставка НБУ протягом досліджуваного періоду спостерігалася у 2015 році. Так, протягом 04.03.2015 – 30.07.2015 р. облікова ставка Національного банку України становила 30%. Найнижче значення даного показника, що спостерігалось протягом досліджуваного періоду було 13.03.2020 р. – 10%. Причиною такого зниження облікової ставки НБУ є ситуація з пандемією коронавірусу, що спостерігається у всьому світі і в Україні в тому числі.

Таким чином, Правління Національного банку ухвалювало рішення щодо зниження облікової ставки в умовах, коли інфляційний тиск слабшає швидше, ніж очікувалося, а економіка потребує подальшої підтримки. Беручи до уваги цей комплекс обставин з коронавірусом, Правління продовжило пом'якшення монетарної політики і знизило облікову ставку до 10%. Це надасть необхідний стимул економіці (рис. 2).

Не менш важливим показником грошово-кредитної політики є курс валют, який закладається в усі імпортовані товари та опосередковано впливає на всі ціни в країні. Оцінивши курс валют, варто відмітити, що протягом останніх п'яти років дуже змінився даний показник. Так найнижче значення курсу долара було у січ-

Таблиця 1

Сутність поняття «грошово-кредитна політика» згідно різних джерел

№ п/п	Вчений	Сутність поняття “грошово-кредитна політика”
1.	Закону України “Про Національний банк України”	грошово-кредитна політика – комплекс заходів у сфері грошового обігу та кредиту, спрямованих на забезпечення стабільності грошової одиниці України через використання визначених даним Законом засобів та методів
2.	Е. Дж. Долан	розглядає грошово-кредитну політику як комплекс заходів регулюючого впливу, спрямованих на зміну кількісних показників грошової маси що перебуває в обігу на визначений момент часу.
3.	В. Стельмах	у визначенні сутності грошово-кредитної політики основний акцент поставлено на розумінні її як комплексу взаємопов'язаних, спрямованих на досягнення певних цілей заходів щодо регулювання грошового ринку, що їх проводить держава через свій центральний банк
4.	Г. Калетнік	грошово-кредитна політика – це комплекс заходів у грошово-кредитній сфері, спрямованих на забезпечення економіки стабільною національною грошовою одиницею на контролювання (стримування) інфляції.

Джерело: сформовано авторами за даними [1; 2]



Рис. 1. Динаміка індексу інфляції в Україні 2015-2019 рр., %

Джерело: сформовано авторами за даними [5]

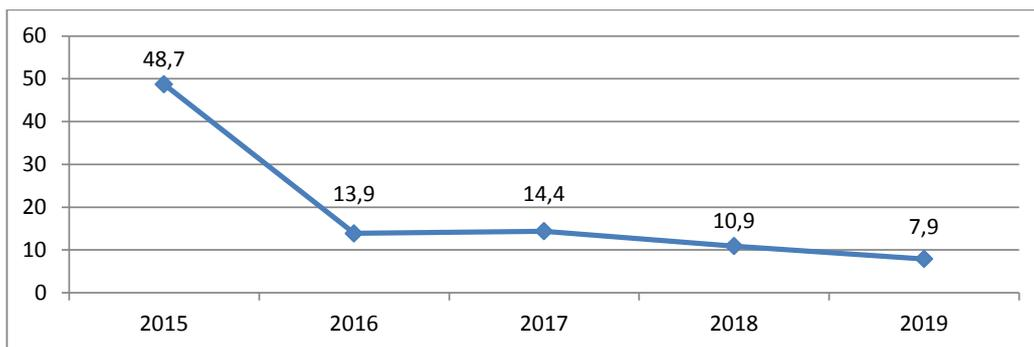

Рис. 2. Динаміка облікової ставки Національного банку України 2015–2019 рр., %

Джерело: сформовано авторами за даними [5]

ні 2015 року 15,77 грн, а найвище у лютому – 30,01 грн., тоді як дані показники на чорному ринку були значно вищими. Згідно найактуальніших даних, курс валют дещо виріс в силу обставин з пандемією коронавірусу в світі та в Україні зокрема. Так, станом на 19.03.2020 року курс долара згідно даних Національного банку України становить 27,8%. На чорному ринку курс валют дещо вищий (рис. 3).

При оцінці грошово-кредитної політики НБУ, важливо оцінити міжнародні резерви – високоліквідні активи банку в іноземній валюті та золоті, які використовуються для проведення валютних інтервенцій та забезпечення платежів органів державної влади. Оцінивши динаміку міжнародних резервів НБУ, варто відмітити, що у січні 2015 року вони становили 7533 млрд. дол. США, а вже станом на січень 2020 року – 26293 млрд. дол. США. Розглянувши структуру міжнародних резервів у розрізі інструментів, варто відмітити, що станом на 01.01.2020 року у структурі 25302 млрд. дол. США становлять цінні папери, 1219 млрд. дол. США – монетарне золото та 2769 млрд. дол. США – готівка, кореспондентські рахунки, депозити (рис. 4).

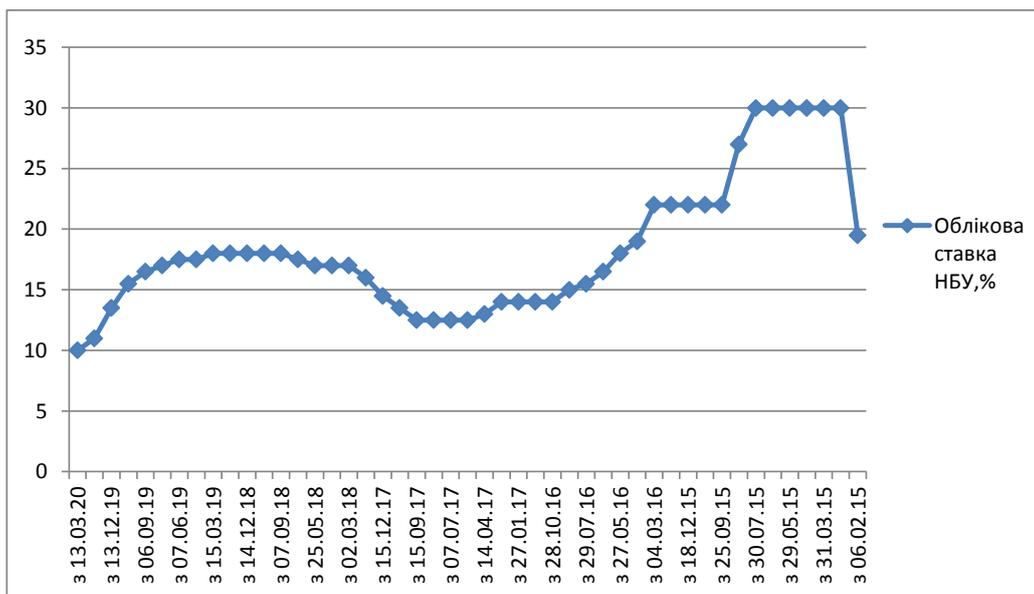
Отже, оцінивши показники грошово-кредитної політики України, варто зазначити, що на перший погляд багато показників покращуються протягом останніх років. Проте, чому ми бачимо протилежну ситуацію в країні, коли кожен п'ятий виїжджає на заробітки до сусідніх країн, а зараз в часи поширення пандемії коронавірусу по світу шукає шляху додому? Це свідчить про значні недоліки в грошово-кредитній, та і фінансовій системі загалом. Тому перед нинішнім урядом стоїть важка задача, що полягає у пошуку проблем, які заховалися за, здавалось би, позитивними показниками та їх терміновому вирішенні.

Так, сьогодні проблемою грошово-кредитної політики є падіння попиту на національну валюту та підвищення рівня доларизації економіки України. По-друге, проблемою є нестабільність валютного курсу та девальвація гривні. Структура відкритої сировинної економіки, якою є Україна, і склад споживчого кошика з великою часткою імпортованих товарів визначають те, що якорем для стабільності внутрішніх цін є стабільність валютного курсу. Крім того, проблемою є і низький рівень золотовалютних резервів. Внаслідок



Рис. 3. Динаміку курсу долара в Україні 2015–2019 рр., грн.

Джерело: сформовано авторами за даними [5]

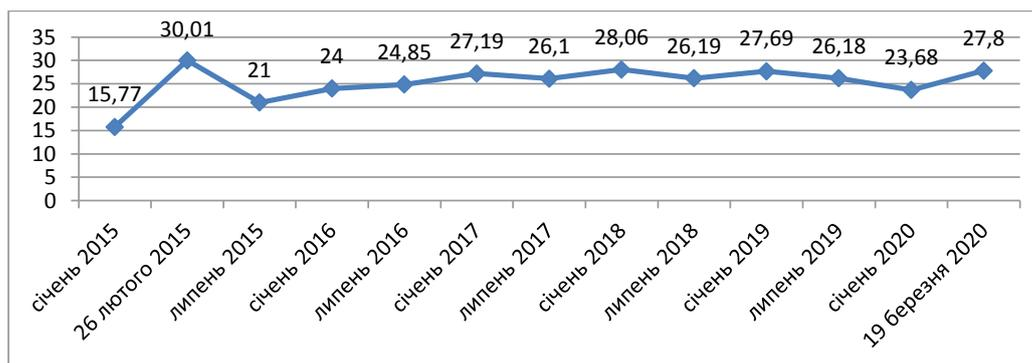

Рис. 4. Динаміку міжнародних резервів Національного банку України 2015–2019 рр., млрд. дол. США.

Джерело: сформовано авторами за даними [5]

значних економічних втрат у 2014-2015 рр., як обсяг резервів, так і їх відношення до ВВП країни суттєво погіршились, і на сьогодні інститути державного регулювання мають вкрай обмежені можливості застосування резервів для протидії зовнішнім шокам. Перешкоджає ефективному функціонуванню монетарної політики і наявність значного тіньового сектору. Крім того, комерційні банки мають проблеми із залученням депозитів (та відпливом наявних депозитів), що робить кредитування більш дорогим, скорочує терміни кредитування та підвищує ризики нестачі ліквідності.

Отже, з одного боку, владі необхідно приймати рішення щодо стабілізації цін та обмінного курсу в умовах політичної нестабільності та поглиблення макроекономічних диспропорцій, з іншого – щодо стимулювання сукупного попиту й економічного зростання в умовах ско-

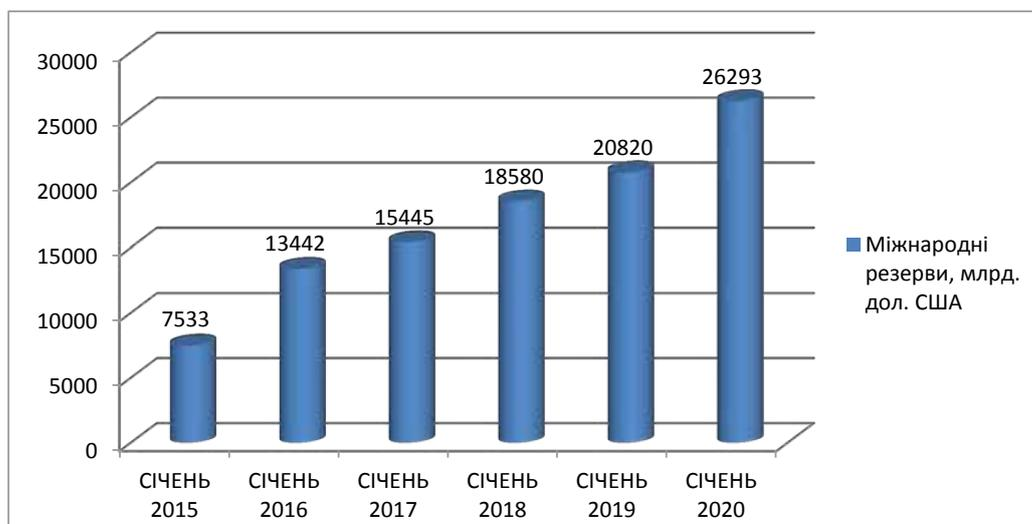
рочення реальних доходів населення та низької монетизації економіки [6].

Висновки. Сьогодні формально НБУ перейшов на режим інфляційного таргетування, а фактично він має обмежений вплив на динаміку цін. Але для забезпечення цінової стабільності необхідно налагодити дієву комунікацію НБУ із суб'єктами господарювання, а також із Урядом щодо створення макроекономічних передумов реалізації політики інфляційного таргетування; збалансувати державні фінанси; стимулювати розвиток фондового ринку; накопичувати міжнародні резерви задля згладжування валютних коливань тощо. Забезпечення стабільності цін та валютного курсу, зменшення рівня доларизації економіки та вартості кредитних ресурсів сприятимуть підвищенню грошово-кредитної та національної безпеки.

Список літератури:

1. Закон України «Про Національний банк України» № 533-IX від 17.03.2020. URL: <https://zakon.rada.gov.ua/laws/show/679-14> (дата звернення: 15.03.2020).
2. Зоря С.П. Грошово-кредитна політика: сутність та особливості реалізації. *Ефективна економіка*. 2015. № 10. URL: <http://www.economy.nauka.com.ua/?op=1&z=4406> (дата звернення: 15.03.2020).
3. Інструменти грошово-кредитної політики НБУ у 2020 році. URL: <https://minfn.com.ua/ua/2019/09/17/39035325/> (дата звернення: 18.03.2020).

4. Харун О.А., Грицина Л.А. Розвиток грошово-кредитної політики України в умовах глобалізації. *Бухгалтерський облік, аналіз та аудит*. 2019. Випуск 41. URL: http://bses.in.ua/journals/2019/41_2019/34.pdf (дата звернення: 18.03.2020).
5. Національний банк України. Офіційний сайт. Монетарна політика. URL: <https://bank.gov.ua/> (дата звернення: 18.03.2020).
6. Корольок Т.О. Роль монетарної політики у забезпеченні національної безпеки України. *Економіка та держава*. 2019. № 6. URL: http://www.economy.in.ua/pdf/6_2019/9.pdf (дата звернення: 21.03.2020).

References:

1. Zakon Ukrainy "Pro Natsional'nyy bank Ukrainy" (17.03.2020) № 533-IX [Law of Ukraine "On the National Bank of Ukraine"]. Available at: <https://zakon.rada.gov.ua/laws/show/679-14> (accessed 15 March 2020).
2. Zorya, S.P. (2015). Hroshovo-kredytna polityka: sutnist' ta osoblyvosti realizatsiyi [Monetary Policy: Essence and Features of Implementation]. Available at: <http://www.economy.nayka.com.ua/?op=1&z=4406> (accessed 15 March 2020).
3. Instrumenty hroshovo-kredytnoyi polityky NBU u 2020 rotsi [NBU monetary policy instruments in 2020]. Available at: <https://minfin.com.ua/en/2019/09/17/39035325/> (accessed 18 March 2020).
4. Kharun, O.A., & Hrytsyna, L.A. (2019). Rozvytok hroshovo-kredytnoyi polityky Ukrainy v umovakh hlobalizayi [Development of monetary policy of Ukraine in the conditions of globalization]. Available at: http://bses.in.ua/journals/2019/41_2019/34.pdf (accessed 18 March 2020).
5. Natsional'nyy bank Ukrainy. Ofitsiyyny sayt. Monetarna polityka [National Bank of Ukraine. Official site. Monetary policy]. Available at: <https://bank.gov.ua/> (accessed 18 March 2020).
6. Korolyuk, T.O. (2019). Rol' monetarnoyi polityky u zabezpechenni natsional'noyi bezpeky Ukrainy [The role of monetary policy in ensuring national security of Ukraine]. Available at: http://www.economy.in.ua/pdf/6_2019/9.pdf (accessed 21 March 2020).

DOI: <https://doi.org/10.32839/2304-5809/2020-3-79-56>

УДК 368.01(447)

Татарин Н.Б., Ігнатишина В.М., Скидан У.І.
Львівський національний університет імені Івана Франка

ПРОБЛЕМИ ТА ПЕРСПЕКТИВИ РОЗВИТКУ СТРАХОВОГО РИНКУ УКРАЇНИ НА СУЧАСНОМУ ЕТАПІ

Анотація. У статті відображено теоретичні та практичні аспекти страхового ринку України на сучасному етапі. Досліджено динаміку кількості страхових компаній в Україні у розрізі їх видів протягом останніх років. Наведено рейтинг страхових компаній за розмірами активів за 9 місяців 2019 року. Розглянуто стан страхового ринку України шляхом дослідження динаміки основних показників страхового ринку України за 2015-2019 рр. Опрацьовано динаміку укладених договорів страхування, що не включають в себе обов'язкове страхування від нещасних випадків на транспорті, а також відзначено зміну кількості договорів страхування з обов'язкового особистого страхування від нещасних випадків на транспорті. Відстежено валові страхові премії, валові страхові виплати, та динаміку загальних активів страховиків. Проаналізовано рівень проникнення страхування в економіку України 2015-2018 рр., та розглянуто зарубіжний досвід даного показника. Визначено низку проблем діяльності страхового ринку, що стримують його розвиток та проблеми, які необхідно вирішити для конкурентоспроможного функціонування страхового ринку на даному етапі розвитку економіки країни. Зроблено відповідні висновки, представлено перспективи розвитку національного страхового ринку в умовах фінансової нестабільності та запропоновано шляхи вдосконалення страхової діяльності для подолання проблем та ефективного функціонування страхового ринку України.

Ключові слова: страхування, страховий ринок, страхові премії, страхові виплати, активи страховиків.

Tatarin Natalia, Ihnatyshyna Vasylyna, Skydan Uliana
Ivan Franko National University of Lviv

PROBLEMS AND PROSPECTS OF UKRAINIAN INSURANCE MARKET DEVELOPMENT AT THE CURRENT STAGE

Summary. The article deals with theoretical and practical aspects of the Ukrainian insurance market at the present stage. The dynamics of the number of insurance companies in Ukraine has been investigated. The dynamics of the number of non-life insurance companies and the number of life insurance companies were investigated. It has been determined that non-life insurance companies have a gross share in the structure, while life insurance is not common in Ukraine. The state of the Ukrainian insurance market is examined by studying the dynamics of the insurance market indicators. The rating of insurance companies of Ukraine by the size of assets according to the most recent data is determined. It is determined that the leading insurance company in terms of assets is PZU UKRAINE. Thus, the paper analyzes the dynamics of the number of contracts other than compulsory accident insurance contracts for transport, and traces the increase in the number of contracts in 2016–2019. In addition, the dynamics of compulsory accident insurance contracts have been analyzed and their increase in 2018 is monitored. The dynamics of gross insurance premiums and gross insurance payments as well as dynamics of total assets of insurers are considered. Gross insurance premiums and gross insurance premiums increase during the period under review. Total insurers' assets also increased in 2018 compared to 2015. It is noted that there is a much higher number of contracts for accidents on transport than all the others. The level of penetration of insurance into the economy of Ukraine during the studied years has been calculated and determined that it is quite low, which indicates that the insufficient development of insurance in Ukraine at the present stage. There are a number of urgent problems to be solved for the competitive functioning of the insurance market. The main problem of both the insurance market and the entire financial services market is the difficult economic situation in Ukraine. In order to overcome the problems and the effective services functioning of the Ukrainian insurance market, the ways and directions of its improvement are outlined, including the reform of the government to improve the economic climate in the country.

Keywords: insurance, insurance market, insurance premiums, insurance payments, assets of insurers.

Постановка проблеми. Сьогодні в часи розвитку ринкової економіки неабияку роль відіграє страховий ринок. Саме розвиток та становлення страхового ринку є необхідною умовою для розвитку інших секторів економіки держави. Адже досконало функціонуючий страховий ринок, розвинені небанківські кредитні установи, пенсійні фонди та інші фінансові установи сприяють стабільному розвитку всіх економічних процесів у суспільстві. Проте, попри важливість елементів страхового ринку, він не має єдиної політики свого розвитку та має певні недоліки функціонування. Це породжує проблему нашого дослідження.

Аналіз останніх досліджень і публікацій. Дослідженню особливостей функціонування страхового ринку у контексті розвитку фінансового ринку України присвячено наукові праці Л.М. Алексеєнко, В.Д. Базилевича, О.В. Вірбулевської, О.О. Гаманкової, В.А. Диби, І.П. Малікової, Р.В. Пікус, О.Б. Пономарьової, Н.В. Приказюк. Незважаючи на велику кількість наукових досліджень в галузі страхового ринку України, в силу тих обставин, що ринок постійно динамічно розвивається, необхідним є постійне поглиблення наукових напрацювань у даній галузі.

Виділення не вирішених раніше частин загальної проблеми. В Україні сьогодні є ряд не-

вирішених проблем страхового ринку. Так, проблеми страхового ринку спричинені політичною та економічною нестабільністю, недосконалою законодавчою базою та високим рівнем інфляції.

Мета статті. Головною метою цієї роботи є дослідження проблем та перспектив розвитку страхового ринку України на сучасному етапі, а також визначення шляхів їх вирішення.

Виклад основного матеріалу. Сьогодні в часи інтенсивного розвитку фінансових організацій, важливе місце на фінансовому ринку України належить установам небанківського типу – страховим компаніям. Саме ринок страхових послуг є одним із невід'ємних елементів ринкової інфраструктури та фінансової системи країн із розвинутою ринковою економікою. В сучасних умовах динамічної інтеграції України до світового господарства виникає потреба у детальному дослідженні проблем та перспектив страхового ринку України. Цим зумовлена актуальність теми нашого дослідження.

Сьогодні страховий ринок України характеризується динамічністю і розширенням переліку страхових послуг з добровільних видів страхування, а також підвищенням вимог до порядку створення діяльності страхової компанії. Розглянемо детальніше деякі аспекти ринку страхових послуг (табл. 1) [1].

Дослідивши кількість страхових компаній на ринку страхових послуг, варто відмітити що протягом досліджуваного періоду 2015–2018 років спостерігалось зменшення таких компаній. Так, у 2015 році в Україні було зареєстровано 361 страхову компанію, тоді як у 2018 році їх кількість зменшилась на 22,2% і становила 281. Згідно найактуальніших даних Національної комісії, що здійснює державне регулювання у сфері ринків фінансових послуг станом на третій квартал 2019 року в Україні зареєстровано 234 страхові компанії. Щодо структури страхових компаній, то валову частку становлять компанії, що не належать до страхування життя (“non-Life”).

Розглянемо рейтинг страхових компаній з розмірами активів згідно найактуальніших даних рейтингового агентства (табл. 2) [5].

Дослідивши активи страхових компаній України, варто відмітити, що найбільший розмір активів станом на третій квартал 2019 року становили активи страхової компанії РЗУ Україна 2534, 32 млн. грн. Другу позицію в рейтингу займає страхова компанія Уніка, страхові активи якої становлять 2531,62 млн. грн. Третю позицію займає страхова компанія ARX, активи якої становлять 2199,9 млн. грн.

Розглянемо інші показники діяльності страхового ринку України на сучасному етапі (табл. 3).

Дослідивши основні показники діяльності страхового ринку, варто відмітити, що протягом 2015–2017 років спостерігалось зменшення договорів страхування, тоді як протягом 2017–2018 рр. – збільшення. Так, у 2015 році кількість договорів, крім договорів з обов'язкового страхування від нещасних випадків на транспорті становила 109106,8 тис. од., а вже у 2017 році зменшилася на 35,3% і становила 70658,2 тис. од. У 2018 році кількість договорів зросла на 9,7% і становила 77495 тис. од.

Щодо кількості договорів з обов'язкового особистого страхування від нещасних випадків на транспорті, то у 2015 році було зареєстровано 106321,2 тис. од. договорів, тоді як у 2018 році – на 16,2% більше. Дослідивши валові страхові премії та страхові виплати, варто відмітити, що протягом 2015 – 2018 рр. спостерігалось їх збільшення. Так, станом на 2015 рік валові страхові премії становили 29736,1 млн. грн., а у 2018 році зросли на 66% і становили 49367,5 млн. грн. Страхові виплати у 2018 році, порівняно з 2015 роком збільшились на 58,8% і становили 12863,4 млн. грн.

Щодо найактуальніших даних Національної комісії, що здійснює державне регулювання у сфері ринків фінансових послуг, то станом на третій квартал 2019 року в Україні укладено 60930,4 тис. од. договорів страхування,

Таблиця 1

Кількість страхових компаній в Україні за 2015-2018 рр. та за III квартал 2019 р.

Показники	2015	2016	2017	2018	9 міс. 2019
Кількість страхових компаній, шт.	361	310	294	281	234
В тому числі страхові компанії “non-Life”	312	271	261	251	211
В тому числі страхові компанії “Life”	49	39	33	30	23

Джерело: розроблено авторами за даними [1]

Таблиця 2

Рейтинг страхових компаній за розмірами активів за 9 місяців 2019 року, млн. грн.

№	Назва страхової компанії	Активи на 30.09.2019 р., млн. грн.
1	РЗУ УКРАЇНА	2534, 32
2	УНІКА	2531, 62
3	ARX	2199, 90
4	ТАС СГ	2035, 79
5	ИНГО УКРАЇНА	2033, 13
6	УСГ & ГЛОБУС	1817, 35
7	АРСЕНАЛ СТРАХОВАНИЕ	1684, 21
8	УНИВЕРСАЛЬНАЯ	1261, 09
9	КНЯЖА	1123, 39
10	ОРАНТА	801, 24

Джерело: розроблено авторами за даними [4]

Таблиця 3

**Основні показники діяльності страхового ринку України
2015–2018 рр. та за III квартал 2019 р.**

Показники	2015	2016	2017	2018	9 міс. 2019
Кількість договорів, крім договорів з обов'язкового страхування від нещасних випадків на транспорті, тис. од.	109106,8	61272,8	70658,2	77495,0	60930,4
Кількість договорів з обов'язкового особистого страхування від нещасних випадків на транспорті, тис. од.	106321,2	118198,4	114824,7	123582,5	88658,8
Валові страхові премії, млн. грн.	29736,1	35170,3	43431,8	49367,5	40561,9
Валові страхові виплати, млн. грн.	8100,5	8839,5	10536,8	12863,4	9845,6
Загальні активи страховиків, млн. грн.	60729,1	56075,6	57381,0	64493,3	66950,6

Джерело: розроблено авторами за даними [1; 3]

88658,8 договорів з обов'язкового особистого страхування від нещасних випадків на транспорті, страхові премії становили 40561,9 млн. грн., а страхові виплати – 9845,6 млн. грн. [1].

Провівши аналіз деяких показників страхового ринку України, варто відмітити такі позитивні чинники як збільшення валових страхових премій та страхових виплат, також активи страховиків збільшувалися протягом 2016-2018 років, а станом на третій квартал 2019 року зросли на 3,8% порівняно з 2018 роком. Це говорить про певний розвиток страхового ринку. Проте, дані характеристики страхового ринку все ж загалом не відповідають тенденціям світових страхових ринків та реальним потребам вітчизняної економіки.

Більш повно оцінити стан розвитку страхового ринку дає змогу показник рівня проникнення страхування (співвідношення обсягу страхових премій у масштабах країни до валового внутрішнього продукту). Визначимо даний показник для України (табл. 4).

Так, більша частка страхових премій у ВВП свідчить про більший перерозподіл ВВП через страхування та, як правило, більший рівень розвитку страхового ринку. При цьому вважається, що для ефективного страхового ринку цей показник повинен бути на рівні від 8 до 12%. В Україні у 2017 році частка валових страхових премій у відношенні до ВВП залишились на рівні 2016 та 2015 років та становила 1,5%. У 2018 році даний показник став ще нижчим і становив 1,4. Низький рівень проникнення страхування свідчить про те, що на сьогодні розвиток страхового ринку України все ще знаходиться на досить низькому рівні. Розглянувши зарубіжний досвід, слід зауважити, що значно більші значення рівня проникнення мають Велика Британія – понад 11%, Франція – 9,73%, Італія – 9,09%, Франція – 9,73, Німеччина – 6,84%, що говорить про довіру до страхових компаній у цих країнах [5].

Таким чином, Україні сьогодні є ряд невирішених проблем страхового ринку. По – перше, відсутність політичної та економічної стабіль-

ності негативно позначається не лише на ринку страхових послуг, а і загалом на фінансовому ринку України. По-друге, стримує розвиток страхового ринку і недосконала законодавча база, відсутність державних преференцій на страховому ринку, неякісний контроль з боку держави. В останні роки значно погіршилось фінансове забезпечення населення, що в свою чергу негативно відображається на розвитку страхового ринку.

На сучасному етапі довіра населення до страхових компаній є доволі низькою, адже люди недостатньо проінформовані про можливість страхового ринку та його привілеї. Також попри значну кількість факультетів та вузів, що надають освітні послуги в галузі страхування, на даному етапі існує проблема відсутності кваліфікованих кадрів у галузі страхування. Крім того, до проблем страхового ринку належать: невідповідність ролі та місця страхування завданням, які стоять перед Україною в сучасних умовах формування ринкової економіки та неповна відповідність сучасного стану страхового ринку тенденціям розвитку світового страхового ринку.

Причиною проблем на страховому ринку є і слабкий розвиток фондового ринку, що не дає змогу використовувати цінні папери як категорію активів для захищеного розміщення страхових резервів [4].

Дослідивши страховий ринок України, варто відмітити, що на ринку відносно стабільно себе почувають лише компанії з іноземним капіталом, які вже давно працюють у нас. Проте, в останні роки ми спостерігаємо, як такі компанії почали відмовлятися від роботи на нашому ринку. Так, наприклад, французька AXA Group оголосила про продаж страхових компаній канадській компанії Fairfax Financial Holding Limited. Компанія придбала 100% "AXA Страхування" і "AXA Страхування Життя" в Україні. AXA – найбільша страхова група в Європі. Те, що такий інвестор покинув ринок, говорить про погані умови роботи на цьому ринку. Якщо така компанія присутня на ринку, то і якість цього ринку відповідна. Її від-

Таблиця 4

Рівень проникнення страхування в економіку України 2015-2018 рр.

Показники	2015	2016	2017	2018
Валові страхові премії, млн. грн.	29736,1	35170,3	43431,8	49367,5
ВВП, млн. грн.	1979458	2383182	2982920	3558706
Відношення страхових премій до ВВП	1,5	1,5	1,5	1,4

Джерело: розраховано авторами за даними [1; 3]

хід означає, що Україна належить до більш ризикової території. Тому високоякісні інвестори, які дивляться один на іншого, отримують негативний сигнал. Такі кроки інвесторів також спричиняють проблеми на страховому ринку України.

Тому для того, щоб на українському страховому ринку покращилась ситуація необхідно застосувати такі заходи:

- відновлення довіри населення до страховиків шляхом встановлення зрозумілих для населення гарантій повернення вкладених коштів і нарахованих на них відсотків;

- посилення контролю за діяльністю страховиків з боку органів страхового нагляду та посилення державного регулювання діяльності страхових компаній;

- удосконалення нормативної бази та адаптація страхового законодавства до світових стандартів;

- потрібно впроваджувати новітні технології зі страхування та новітні стандарти якості обслуговування в цій сфері;

- покращення фінансового стану всіх суб'єктів економіки та населення;

- удосконалення інфраструктури страхового ринку на рівні світових вимог;

- розвиток системи перестраховання і та ін. [2].

Таким чином, економічне зростання будь-якої країни неможливе без створення страхової системи, яка ефективно функціонує, тому варто здійснити комплекс заходів для удосконалення існуючої в Україні системи страхування.

Список літератури:

1. Національна комісія, що здійснює державне регулювання у сфері ринків фінансових послуг. Офіційний сайт. Інформація про стан і розвиток страхового ринку України. URL: <https://www.nfp.gov.ua/ua/Informatsiia-pro-stan-i-rozvytok-strakhovoho-rynku-Ukrainy.html> (дата звернення: 13.03.2020).
2. Пурій Г.М. Страховий ринок України: сучасний стан та проблеми розвитку. *Ефективна економіка*. URL: http://www.economy.nayka.com.ua/pdf/10_2018/60.pdf (дата звернення: 13.03.2020).
3. Статистика страхового ринку України. Фориншурер. URL: <https://forinsurer.com/stat> (дата звернення: 13.03.2020).
4. Фесенко Н.В., Яремченко Л.М. Стан та перспективи функціонування страхового ринку України в умовах глобалізації. *Економіка та держава*. 2019. № 8. URL: http://www.economy.in.ua/pdf/8_2019/7.pdf (дата звернення: 13.03.2020).
5. Фориншурер. Рейтингове агентство. Офіційний сайт. URL: <https://forinsurer.com/ratings/nonlife/19/9/3> (дата звернення: 13.03.2020).

References:

1. National Commission for the State Regulation of Financial Services Markets. Official site. Information on the state and development of the Ukrainian insurance market. URL: <https://www.nfp.gov.ua/en/Informatsiia-pro-stan-i-rozvytok-strakhovoho-rynku-Ukrainy.html>
2. Puriy, G.M. Insurance market of Ukraine: current state and problems of development. *Effective Economy*. URL: http://www.economy.nayka.com.ua/pdf/10_2018/60.pdf
3. Statistics of the insurance market of Ukraine. Foreshore. URL: <https://forinsurer.com/stat>
4. Fesenko, N.V., & Yaremchenko, L.M. (2019). State and prospects of functioning of the insurance market of Ukraine in the conditions of globalization. *Economy and State*. № 8. URL: http://www.economy.in.ua/pdf/8_2019/7.pdf
5. Forinschurer. Rating agency. Official site. URL: <https://forinsurer.com/ratings/nonlife/19/9/3>

DOI: <https://doi.org/10.32839/2304-5809/2020-3-79-57>

УДК 339.7

Татарин Н.Б., Петрович А.З., Педченко І.І.
Львівський національний університет імені Івана Франка

СТАН ТА ПЕРСПЕКТИВИ РОЗВИТКУ ФІНАНСОВОГО РИНКУ УКРАЇНИ

Анотація. У статті розглянуто стан фінансового ринку України на сучасному етапі. Проаналізовано показники секторів фінансового ринку: банківського та страхового, ринку цінних паперів та діяльність небанківських фінансових установ. В роботі досліджено динаміку показників кількості банківських установ, активів банків, прибутків (збитків) банків, динаміка кількості договорів страхування, кількості випущених цінних паперів, динаміку кількості фінансових та лізингових компаній. Шляхом аналізу показників фінансового ринку визначені проблеми та недоліки фінансового ринку в сучасних умовах функціонування. Обґрунтовано, що у сфері підвищення ефективності функціонування фінансового ринку України потрібно впровадити системні реформи для ефективної роботи кожної сфери ринку. Наведено конкретні заходи для покращення роботи банківського сектору, страхового ринку, ринку цінних паперів та діяльності фінансових установ небанківського типу.

Ключові слова: фінансовий ринок, банківський сектор, страховий ринок, фондовий ринок, небанківські фінансові установи, фінансова нестабільність, поліпшення фінансового ринку.

Tatarin Natalia, Petrovych Andriy, Pedchenko Ivanna
Ivan Franko National University of Lviv

THE STATE AND PROSPECTS OF THE FINANCIAL MARKET DEVELOPMENT OF UKRAINE

Summary. The article deals with the current state of the financial market of Ukraine. The relevance of our research is that today, with a large amount of financial market research, this problem remains poorly understood. Perfectly functioning insurance market, advanced non-bank credit institutions, pension funds and other financial institutions contribute to the stable development of all economic processes in society. However, despite the importance of the elements of the financial market, it does not have a single policy on its development and has some drawbacks. This causes a problem for our research. After all, the financial market is being refined and transformed every year. The paper investigates the essence of the term "financial market" by analyzing the views of scientists on this issue and proposes a generalized definition of the concept. Financial market sectors are analyzed: banking sector, insurance market, securities market and activities of non-banking financial institutions such as financial companies and lessors. insurance, the number of securities issued, the dynamics of the number of financial companies and lessors. The dynamics of the number of banking institutions, the assets of the banks, the profits (losses) of the banks, the dynamics of the number of insurance contracts, the number of securities issued, the dynamics of the number of financial and leasing companies are investigated. Graphs are constructed on the basis of the studied indicators. Analyzing the financial market indicators, the main problems and deficiencies of functioning of the financial market at the present stage were identified. The article substantiates that in the sphere of improving the efficiency of functioning of the financial market of Ukraine it is necessary to introduce systemic reforms for the effective operation of each sector of the market. It is necessary to implement a set of measures that will improve the current state of the Ukrainian financial market. Specific steps are being taken to improve the efficiency of the banking sector, the insurance market, the securities market and the activities of non-banking financial institutions.

Keywords: financial market, banking sector, insurance market, stock market, non-banking financial institutions, financial instability, improvement of financial market.

Постановка проблеми. Сьогодні в часи розвитку ринкової економіки неабияку роль відіграє фінансовий ринок. Саме розвиток та становлення фінансового ринку є необхідною умовою для розвитку інших секторів економіки держави. Досконало функціонуючий страховий ринок, розвинені небанківські кредитні установи, пенсійні фонди та інші фінансові установи сприяють стабільному розвитку всіх економічних процесів у суспільстві. Проте, попри важливість елементів фінансового ринку, він не має єдиної політики свого розвитку та має певні недоліки функціонування. Це породжує проблему нашого дослідження.

Актуальність проблеми дослідження. Фінансовий ринок є найважливішою складовою економіки країни, від ефективності розвитку якого залежить економічна стабільність країни. Проте, попри велику кількість досліджень у да-

ній галузі, варто відмітити, що дане питання все ж потребує аналізу, адже фінансовий ринок постійно зазнає змін та трансформацій. Цим зумовлена актуальність теми нашого дослідження.

Аналіз останніх досліджень і публікацій. Проблему фінансового ринку постійно досліджують як вітчизняні, так і зарубіжні вчені. Зокрема, ці питання висвітлені у працях Л.М. Алексеєнко, О.Д. Василик, В.М. Гриньова, В.М. Опарін, Я.Р. Комаринський, В.О. Кравець, І.І. Яремчик, Л. Зінгалесом, Г. Марковіцем, Е. Сото, Р. Колбом, Ф. Мишкіним, Г. Александером, Д. Бейл та інші. Важливим є внесок вітчизняних учених у дослідження проблем становлення фінансового ринку України. Зокрема, формування структури фінансового ринку розглядали Л. Алексеєнко, В. Базилович, З. Васильченко, Т. Ковальчук, В. Корнеєв, В. Левківський, З. Луцишин, І. Лютий та інші.

Сутність поняття «фінансовий ринок» згідно поглядів вчених

№ п/п	Вчений	Сутність поняття «фінансовий ринок»
1.	Опарін В.М.	це сукупність обмінно-перерозподільних відносин, пов'язаних з процесами купівлі - продажу фінансових ресурсів, необхідних для здійснення виробничої та фінансової діяльності
2.	Комаринський Я.Р., Яремчик І.І.	визначають його як систему економічних відносин, які забезпечують: акумуляцію вільних грошових коштів; перерозподіл капіталу між учасниками процесу відтворення.
3.	Бланк І.А.	є ринком, на якому об'єктом купівлі-продажу виступають різноманітні фінансові інструменти і фінансові послуги
4.	Василик О.Д.	це механізм перерозподілу фінансових ресурсів між окремими суб'єктами підприємницької діяльності, державою і населенням, між учасниками бюджетного процесу, деякими міжнародними фінансовими інститутами

Джерело: сформовано автором на основі даних [1]

Мета та завдання статті. Головною метою статті є дослідження особливостей та стану фінансового ринку України, визначення проблем розвитку та шляхів їх вирішення в умовах сьогодення.

Виклад основного матеріалу дослідження. Сучасний фінансовий ринок являє собою сферу реалізації економічних відносин. Іншими словами, це сфера реалізації функцій фінансового капіталу. Існує багато поглядів вчених щодо сутності поняття «фінансовий ринок» (табл. 1) [1].

Проаналізувавши всі погляди вчених, вважаємо, що фінансовий ринок – це найважливіша складова фінансової системи держави, яка може успішно розвиватися і функціонувати лише в ринкових умовах.

Дослідимо особливості фінансового ринку України. Так, найактивнішими учасниками фінансового ринку України є комерційні банки, страхові компанії, фондові біржі, адже саме вони складають найбільшу частку фінансових ресурсів держави.

Сьогодні активними учасниками фінансового ринку України є комерційні банки. Їх активи становлять вагому частку активів усіх фінансових установ. Проаналізувавши кількість діючих в Україні банків протягом останніх років, варто відмітити, що станом на 01.01.2020 року кількість банків в Україні більш як вдвічі менша, ніж на початку 2015 року, зокрема за рахунок скорочення банків з вітчизняним капіталом (рис. 1).

Дослідивши дані Національного банку України щодо активів комерційних банків, варто відмітити, що станом на 01.01.2015 року вони становили 1316852 млн. грн. і до 01.01.2017 року

зменшувалися до 1256599 млн. грн. Починаючи з січня 2018 року активи комерційних банків почали зростати і станом на 01.01.2020 року становили 1494460 млн. грн.

При оцінці банківського сектору важливою є оцінка рентабельності діяльності. Так, розглянемо динаміку чистого прибутку (збитку) банків України протягом останніх років (рис. 2).

Дослідивши дані Національного банку України, варто зазначити, що протягом досліджуваного періоду 2015–2019 рр. лише у 2018 та 2019 рр. банки України отримували чистий прибуток, який зростає, тоді як у 2015–2018 рр. банки України отримували збитки.

Важливим елементом фінансового ринку України є фондовий ринок. Так, загальний обсяг випусків емісійних цінних паперів, зареєстрованих Національною комісією з цінних паперів та фондового ринку у січні-грудні 2019 року, становив 112680,0 млн. грн., що більше на 52325,2 млн. грн. порівняно з відповідним періодом 2018 року (60342,1 млн. грн.). Проте протягом 2015–2017 років спостерігався значно більший обсяг випусків емісійних цінних паперів (рис. 3) [3].

Крім того, фондовий ринок характеризується обсягом біржової торгівлі цінними паперами. За результатами торгів на організованому ринку протягом січня-грудня 2015 року обсяг біржових контрактів з цінними паперами склав 290774,5 млн. грн. За аналогічний період 2016 року становив 221175,3 млн. грн. У січні-грудні 2017 року даний показник склав 353685,6 млн. грн., а за аналогічний період 2018 року обсяг торгів на організованому ринку



Рис. 1. Динаміка діючих в Україні банків 2015–2019 рр., шт.

Джерело: сформовано автором на основі даних [2]

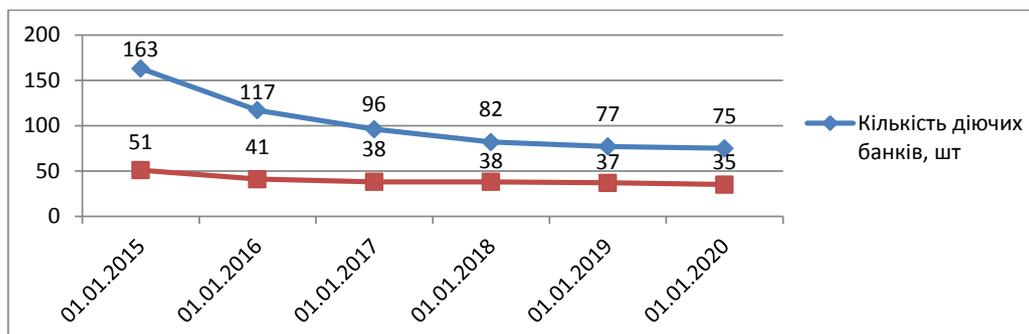

Рис. 2. Динаміка чистого прибутку (збитку) банків України 2015–2019 рр., млн. грн.

Джерело: сформовано автором на основі даних [2]

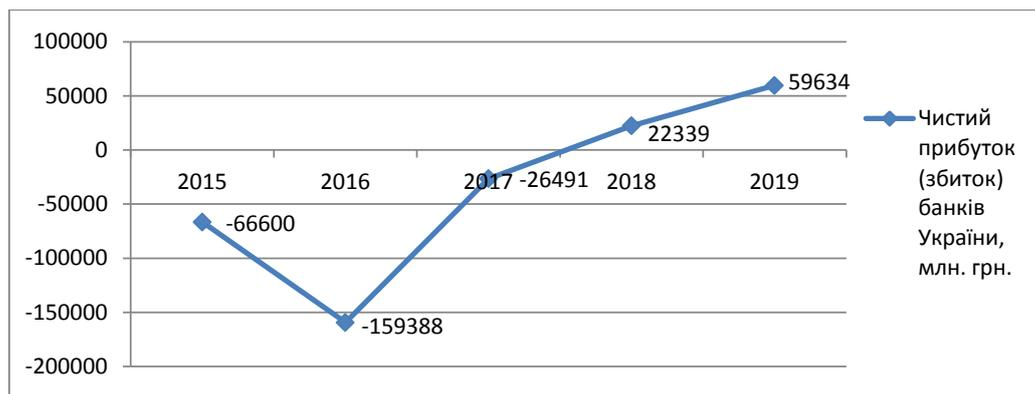

Рис. 3. Динаміка обсягу випусків емісійних цінних паперів 2015–2019 рр., млн. грн.

Джерело: сформовано автором на основі даних [3]

становив 260530 млн. грн. Протягом січня-грудня 2019 року порівняно з даними аналогічного періоду 2018 року обсяг біржових контрактів з цінними паперами на організаторах торгівлі збільшився на 16,9% порівняно з минулим роком і становив 305420,5 млн. грн.

Важливе місце на фінансовому ринку України належить установам небанківського типу – страховим компаніям. Не можна не погодитися з думкою Г. Г. Козоріна, який зазначає що попри розвиток страхового ринку в Україні, він і досі знаходиться на початковому етапі свого розвитку. Для оцінки стану розвитку страхового ринку України у табл. 2 проаналізовано основні показники діяльності страхових організацій за 2015–2019 рр. [4].

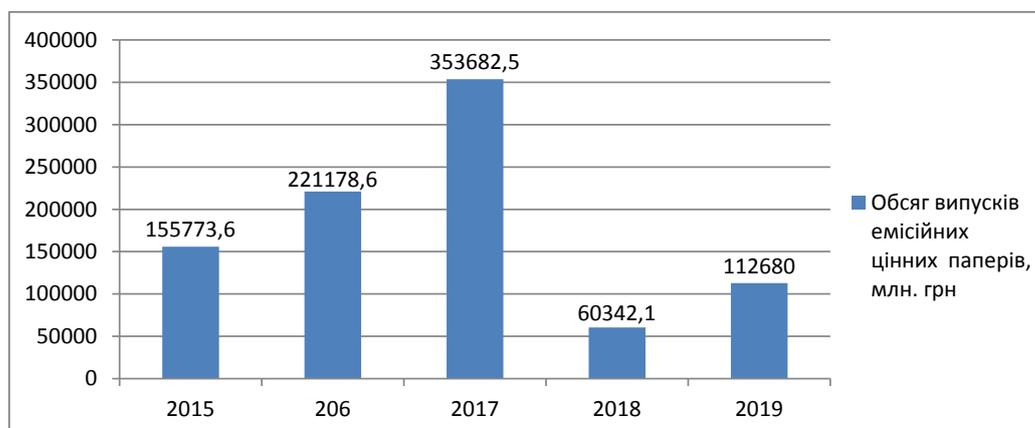
Так, дослідивши підсумки діяльності страхового ринку за 2015–2019 роки, варто відмітити, що спостерігається зменшення кількості страхових компаній з 382 у 2015 році до 234 страхових

компаній станом на третій квартал 2019 року. Щодо валових страхових премій та страхових виплат, то у 2015–2018 роках спостерігалось їх збільшення, а станом на третій квартал 2019 року валові страхові премії становили 40561,9 млн. грн., а валові страхові виплати 9845,6 млн. грн.

Розглянемо особливості діяльності інших небанківських фінансово-кредитних установ на фінансовому ринку (табл. 3) [5].

Так, згідно даних Національної комісії, що здійснює державне регулювання у сфері ринків фінансових послуг, в Україні протягом останніх років спостерігається збільшення зареєстрованих фінансових компаній. Так, у 2015 році нараховувалося 534 компанії, тоді як станом на третій квартал 2020 року їх кількість зросла на 82,5% до 975 фінансових компаній. Щодо активів фінансових компаній, то протягом 2015–2019 років також спостерігалось їх збільшення. У 2015 році активи

Таблиця 2

Основні показники діяльності страхових організацій за 2015–2019 рр.

Показники	2015	2016	2017	2018	9 міс. 2019
Кількість страхових компаній, шт.	382	310	294	281	234
Загальні активи страховиків, млн. грн.	60729,1	56075,6	57381,0	64493,3	66950,6
Валові страхові премії, млн. грн.	29736,1	35170,3	43431,8	49367,5	40561,9
Валові страхові виплати, млн. грн.	8100,5	8839,5	10536,8	12863,4	9845,6

Джерело: сформовано автором на основі даних [4]

Особливості діяльності небанківських фінансово-кредитних установ 2015–2019 рр.

Показник	2015	2016	2017	2018	9 місяців 2019
ФІНАНСОВІ КОМПАНІЇ					
Кількість зареєстрованих фінансових компаній, шт	534	809	818	940	975
Активи фінансових компаній, млн. грн.	64960,0	97332,2	107533,9	125322,3	147637,2
ЮРИДИЧНІ ОСОБИ (ЛІЗИНГОДАВЦІ)					
Кількість зареєстрованих установ, шт	267	202	183	167	165
Кількість договорів фінансового лізингу, укладених за звітний період, шт.	2700	9122	7699	8739	7780

Джерело: сформовано автором на основі даних [5]

фінансових компаній становили 64960,0 млн. грн., а вже станом на третій квартал 2020 року зросло більш як у два рази до 147637,2 млн. грн.

Щодо таких фінансових установ як лізингодавці, то протягом досліджуваного періоду спостерігалось їх зменшення. Так, у 2015 році в Україні було зареєстровано 267 лізингодавців, тоді як станом на третій квартал 2020 року їх кількість зменшилася до 165 компаній. Проте, протягом 2015–2020 років спостерігалось збільшення кількості договорів фінансового лізингу. Так, у 2015 році було укладено 2700 договорів, а вже станом на третій квартал 2019 року їх кількість зросла майже в три рази до 7780 договорів.

Дослідивши показники фінансового ринку, варто зазначити, що деякі позитивні кроки на шляху врегулювання системи зроблені, проте, все ж наявний цілий ряд проблем. Так, щодо банківського сектору, то скорочення кількості банків протягом останніх років призвело до скорочення кількості робочих місць, тоді як інфляція та негативна репутація деяких банків призводять до того, що населення не готове брати кредити та вкладати гроші на депозити до тих банків, які зараз функціонують.

Щодо ринку цінних паперів, то також спостерігається «кволий» розвиток даного сектору. Причинами цього є недосконалість нормативно-правової бази, низький рівень захисту прав інвесторів та акціонерів, нерозвиненість фінансової та фондової інфраструктури, недостовірність інформації про функціонування підприємства тощо. Все це є перепонами на шляху активного розвитку вітчизняного фондового ринку.

Ситуація на ринку страхування також не є досконалою. Так, за оцінками експертів, покриття страхового поля в Україні становить 3-5%, тоді як у країнах Західної Європи – понад 90%. Це говорить про наявність в Україні великих невикористаних резервів розвитку страхового ринку, реаліза-

ція яких значною мірою залежить від ефективності функціонування національної економіки.

Фінансовий ринок залишається дуже фрагментарним із низькою капіталізацією через нестабільні умови ведення бізнесу, незахищеність права власності та низький рівень корпоративного управління. Тому на даному етапі головним завданням є втілення системних реформ у фінансовому секторі для налагодження ефективної роботи фінансового ринку. Такими реформами, на нашу думку, може бути комплекс заходів. У банківській сфері варто підвищити роль та функції наглядових рад банків і небанківських фінансових установ, впроваджувати нові вимоги до систем внутрішнього аудиту та контролю в банках і в небанківських фінансових установах. Варто створити таку систему гарантування вкладів населення, що сприятиме отриманню гарантованої суми, зменшенню фактору морального ризику для більш відповідального вибору вкладниками банків та небанківських фінансово-кредитних установ. В галузі страхування варто запровадити накопичувальну систему пенсійного забезпечення. Це сприятиме збільшенню кількості доступних фінансових інструментів на внутрішньому ринку [6].

Висновки. Таким чином, на нашу думку, запропоновані заходи щодо реформування фінансового ринку дадуть можливість забезпечити його прозорість та створити сприятливі умови для потенційних інвесторів, а також підвищить ліквідність фінансових інструментів ринку. Фінансовий ринок повинен стати одним з основних механізмів мобілізації вільних ресурсів для розвитку економіки і формування надійних інструментів заощадження для населення. Цього можна досягти шляхом стабілізації валютного ринку, зниження та утримання рівня інфляції на прийнятному для розвитку економіки рівні, стабілізації роботи фінансового сектора, відновлення довіри населення до інститутів фінансового ринку.

Список літератури:

1. Юхименко П.І., Федосов В.М., Лазебник Л.Л. та ін. Теорія фінансів : Підручник / за ред. проф. В.М. Федосова, С.І. Юрія. Київ : Центр учбової літератури, 2010. 576 с.
2. Національний банк України. Офіційний сайт. Основні показники діяльності банків України. URL: <https://bank.gov.ua/statistic/supervision-statist/data-supervision#1> (дата звернення: 24.02.2020).
3. Національна комісія з цінних паперів та фондового ринку. Офіційний сайт. Аналітичні дані щодо розвитку фондового ринку. URL: <https://www.nssmc.gov.ua/news/insights/> (дата звернення: 24.02.2020).
4. Статистика страхового ринку України. Фориншурер. Офіційний сайт. URL: <https://forinsurer.com/stat> (дата звернення: 24.02.2020).
5. Національна комісія, що здійснює державне регулювання у сфері ринків фінансових послуг. Офіційний сайт. Інформація про стан і розвиток фінансових компаній та лізингодавців. URL: <https://www.nfp.gov.ua/ua/Informatsiia-pro-stan-i-rozvytok-finansovykh-kompanii-lizynhodavtsiv-ta-lombardiv-Ukrainy.html> (дата звернення: 24.02.2020).

6. Шышпанова Н.О., Іванов А.О. Фінансовий ринок України: сучасний стан, проблеми та перспективи розвитку. *Modern Economics*. 2017. №1. С. 66–72. URL: <https://modecon.mnau.edu.ua/issue/1-2017/UKR/shyshpanova.pdf> (дата звернення: 24.02.2020).

References:

1. Iukhymenko, P.I., Fedosov, V.M., Lazebnyk, L.L. ta in. (2010). *Teoriia finansiv: Pidruchnyk / za red. prof. V.M. Fedosova, S.I. Yuriia*. Kyiv: Tsentр uchbovoi literatury, 576 s.
2. National Bank of Ukraine. Official site. Key performance indicators of Ukrainian banks. URL: <https://bank.gov.ua/statistic/supervision-statist/data-supervision#1>
3. National Securities and Stock Market Commission. Official site. Analytical data on stock market development. URL: <https://www.nssmc.gov.ua/news/insights/>
4. Statistics of the insurance market of Ukraine. Foreshore. Official site. URL: <https://forinsurer.com/stat>
5. National Commission for the State Regulation of Financial Services Markets. Official site. Information on the state and development of financial companies and lessors. URL: <https://www.nfp.gov.ua/en/Informatsiia-pro-stan-i-rozvytok-finansovykh-kompanii-lizynhodavtsiv-ta-lombardiv-Ukrainy.html>
6. Shishpanova, N.O., & Ivanov, A.A. (2017). Financial Market of Ukraine: Current State, Problems and Prospects for Development. *Modern Economics*, № 1, pp. 66–72. URL: <https://modecon.mnau.edu.ua/issue/1-2017/UKR/shyshpanova.pdf>

ЮРИДИЧНІ НАУКИ

DOI: <https://doi.org/10.32839/2304-5809/2020-3-79-58>

UDC 347.7

Murad Jafarli
Vytautas Magnus University

PERSONAL CHARACTERISTICS OF INDEPENDENT DIRECTORS AFFECTING THE QUALITY OF THEIR PERFORMANCE

Summary. The present research examines the main individual characteristics of independent directors in resolving conflicts of interest between shareholders and managers in public companies with dispersed ownership structure. In the modern corporate governance system, independent outside directors have become an integral part of boards of directors. The addition of independent directors to boards of directors aims to protect the interests of shareholders and is considered an effective mechanism to counterbalance the excessive influence and authority of top executives. However, the mere presence of these directors on the boards of directors of publicly traded companies should not be considered as providing full protection for the interests of shareholders. The quality of the performance of their basic monitoring and advising responsibilities are seriously affected by a number of personal characteristics of independent directors, such as incentives, a propensity to distractions, and a low risk of personal responsibility.

Keywords: independent directors, board of directors, management, incentives, distractions, personal liability.

Problem statement. An overwhelming majority of contemporary public companies have dispersed ownership structure where shareholders inevitably have to cope with challenges in the organizing cooperation and collective actions. As a result, shareholders, who are actually the main investors of the company, do not have access to company management, which makes it possible for the top management team to run the company at their own discretion without taking into account the views of shareholders. In this context, the role of the board of directors as the supervisory body of the company becomes extremely important, since it is the directors who can exercise control over the activities of managers and promote the interests of shareholders. Currently, corporate governance standards require independent outside directors on boards of directors who are not employees of the company, therefore, unlike insider directors, they do not risk becoming dependent on top-level management members (in particular, CEOs) of the company. Nevertheless, the status of independent directors is not perfect and involves a number of difficulties that can significantly affect the level of performance of these directors as representatives of the interests of shareholders.

Recent research and publications. The personal features of independent directors have been the focus of research by various authors. For example, Masulis and Mobbs (2014) examine the impact of reputational concerns on the quality of performance of independent directors. Moreover, the authors examine the performance of directors with multiple board positions and find that independent board members often unequally distribute their limited time and efforts among all directorships.

Among other things, various researchers identified various distractions as factors that considerably affect the level of involvement of independent directors in company management (Falato et al., 2014; Masulis and Zhang, 2019). Interestingly, in the vast majority of previous studies, the authors have focused on the distraction events of independ-

ent directors with several board positions. However, distractions, in particular professional ones, may be faced not only by directors with more than one directorship but also those who occupy senior management positions in other companies.

The purpose of this article is to analyze the principal personal characteristics of independent outside directors affecting the effectiveness of their performance as impartial shareholder interest protectors. In the research, the focus is on publicly held companies with a dispersed ownership structure where no single individual or group has a sufficient percentage of shares to gain control over the governance of the company.

Presentation of the main material. Boards of directors play a huge role in stabilizing relations between managers and shareholders, acting as a bridge for these parties, whose interests may fundamentally differ. At the present time, a majority of jurisdictions, as well as stock exchanges, require or recommend publicly held companies to include independent members on boards and committees [15, p. 117]. Director independence implies an absence of any considerable material relationships with the company that could undermine a bias-free judgment. This independence status is associated with the desire to ensure a balance in corporate governance through strengthening the role of independent boards of directors, providing effective monitoring and advising aimed at protecting shareholders. However, sometimes such independence is purely formal in nature, precluding independent directors from properly fulfilling the full range of powers established by corporate law. In other words, the existing legal status of an independent director may not be reflected in the quality of services provided by these directors and, accordingly, may not affect the shielding of shareholders from abuse by senior management. In such circumstances, the study of the personal characteristics of individuals working as independent directors in a publicly traded company can help to reveal the full picture and identify factors reducing the efficacy of independent board members.

1. Incentives. What incentives drive independent directors to monitor management properly? If independent directors are expected to be effective monitoring providers, it is necessary for them to have strong incentives to do so. The vast majority of independent directors have regular jobs in other companies, often these directors hold multiple directorships thus they have to distribute their limited time and energy among all these companies. If they lack motivation, then the quality of monitoring they provide will perceptibly deteriorate.

As Kraakman et al. (2016) emphasize, in corporate law, high-powered incentives include reward measures, aimed at alignment interests of managers and directors with those of shareholders. However, in contrast with the senior management, independent directors do not enjoy high compensation packages. Not having the status of an employee of the company, they are paid only a modest retainer fee for attending board meetings (Adams and Ferreira, 2008). Independent directors with full-time jobs commitments elsewhere do not consider this activity as the primary source of income since in most cases this fee is only a small fraction of the outsiders' total earnings.

The expectation of effective monitoring from independent directors is mainly based on the reputation incentives of these directors. Reputation concerns are deemed to be extremely strong incentives for independent outsiders, since the effective fulfillment of obligations to protect the shareholder interests is a significant investment in the human capital of these directors. In particular, reputation incentives of independent board members considerably influence their attendance at regular board meetings, active participation in committees' activities, as well as the probability of remaining on the board in cases of poor company performance [13, pp. 426–427].

According to Masulis and Mobbs (2014), the presence of a developed external labor market for directors also acts as an important aspect of motivating outsiders. Acting as a vigilant protector of shareholders does not provide independent directors with a substantial profit, however, this is a significant investment in the human capital of directors, and, consequently, in their future career success. The quality of the services provided determines the position of an independent director in the external labor market. This aspect may motivate independent directors to better perform their functions since the possibility of obtaining new more prestigious directorships highly depends on their image in the market. In other words, the better they monitor executives, the higher the likelihood of obtaining new board positions.

All of the above indicates that maintaining a high level of reputation contributes to the obtaining of new directorships by independent outsiders. Talented independent directors with multiple directorships are seen as high-demand professionals who ensure companies diligent monitoring and protection of shareholder wealth. At the present time, independent directors with multiple directorships are a fairly common phenomenon. For example, as stated in 2018 Spencer Stuart Board Index, 62.5% of independent directors of S&P 500 hold two or more public board positions. However, these directors' reputation incentives may differ across di-

rectorships they hold. An increase in the number of directorships indicates the director's skills and experience, however, this may lead to a decrease in the quality of services provided. As a matter of fact, the distribution of these directors' time and energy among companies is based on the prestige of each directorship (Masulis and Mobbs, 2014). The selective attitude of busy directors to their board membership leads to the reduction of the time they devote to less prestigious firms. As a result, they cease to supply the proper monitoring and advising services, respectively, the level of shareholder protection decreases.

The question of efficacy of busy independent directors (i.e. with three and more directorships) has been raised earlier. Fich and Shivdasani (2006) posit that presence of a majority of busy independent on the boards of directors leads to a lowering of market-to-book ratios, weak profitability, and a decrease in the CEO turnover sensitivity to firm performance. All these factors are reflections of weak and ineffective monitoring system. However, as it is known, the role of independent directors includes not only monitoring, but also advising. Field et al. (2011) focus on young IPO firms and find that experienced busy independent directors may be a rather useful source of market-based information for firms at the earlier stages of their life cycle when they need advising rather than monitoring. Thereby, the heterogeneity of the problem stems from the heterogeneity of the expected services in newly public and seasoned companies. In this situation, the elaboration of one all-purpose system with compulsory requirements for companies with different needs seems extremely complicated.

Reputation is one of the most valuable assets of independent directors, which the career success of these directors depends on. However, it is not always a catalyst for the effective performance of these directors. Reputation concerns of independent directors may encourage them to relinquish the directorship at a time when their services are most needed. Independent directors often prefer to depart the board when the company is anticipated to face financial or legal calamity so as not be associated with the troubled company [6, p. 2351]. Fahlenbrach et al. (2010) note that unexpected outsider departures is a bad signal and is usually followed by events such as restatement, poor stock performance, low accounting performance, extreme negative return, shareholder class action lawsuits etc.

2. Distractions. The level of independent director involvement in company governance, among other things, is adversely affected by external distraction events. Masulis and Zhang (2019) list a wide range of factors that could cause distraction of independent directors: from health problems and receiving various awards (personal distractions) to significant events taking place in other companies where these directors also hold positions on the board (professional distractions). The more responsibilities an independent director has, the greater the likelihood of distractions, in particular professional ones. These preoccupations frequently lead to deteriorated operating performance and efficacy, poor M&A activity and lowered firm value [14, p. 227], as well as to the CEO entrenchment and low earnings quality [9, p. 406].

It worth noting that in most prior studies, authors have focused predominantly on distraction factors of independent directors holding multiple directorships [14, p. 232]. Nevertheless, not only the presence of multiple directorships may increase the likelihood of distraction. Professional distractions may be associated with other companies, where directors can have positions not only of independent outsiders but also of senior managers. The appointment of C-suit managers as independent directors is quite common practice in the corporate environment since they are considered high-level professionals. Statistics confirm this statement: 19% of the directors appointed to the S&P 500 companies in 2018 were active top managers (in particular, CEOs and COOs) of other companies. Notwithstanding upper management may be regarded as highly effective monitor and advice providers, in practice, they do not contribute to a considerable improvement in key strategic decisions of the board of directors (Fahlenbrach et al., 2010). Thereby, by reason of their highest-ranking executive responsibilities, CEO-directors not only devote less time and effort to outside directorships but also more often face distractions.

3. Independent director liability. All directors holding seats on the board have fiduciary duties, which include the duty of care and the duty of loyalty. In case of breach of these duties, shareholders are entitled to bring lawsuits against board members, including independent outsiders. However, the possibility of personal liability is not indicated as one of the significant parameters of the quality of independent directors' monitoring and advising services. The reason for this may be the fact that there have been very few cases where these directors paid compensation to the plaintiffs from their own pockets. In other words, the risk of out-of-pocket liability for independent outsiders is rather low. For example, Black et al. (2006) reveal only thirteen cases of out-of-pocket payments by outside directors in the US from 1980 to 2005.

The question of outsider liability in cases of managerial fraud was raised in the early 2000s, in the midst of WorldCom and Enron trials. In these cases, outside directors agreed to pay \$24.75 and \$13 million, respectively, out of their own pockets to settle claims by lead plaintiffs [4, p. 1058]. However, it is important to note that one of the plaintiffs' goals in receiving compensation payments from the directors themselves was the desire to “send a message” to the boards of directors of other companies and show what consequences they might have if they neglect their monitoring obligations (Black et al., 2006).

The rarity of personal payments by independent outsiders is caused by three principal factors. First, the business judgment rule applied in different jurisdictions, in particular in common law countries [3, p. 1423], allows directors to avoid unwarranted legal allegations. This rule restricts the ability of shareholders to sue directors and, accordingly, reduces the risk of personal liability of independent directors. Second, corporate indemnifications and directors and officers liability insurance (D&O insurance) shield in most cases outside directors against legal costs, settlement payments, and damage compensations. Finally, out-of-pocket expenses may take place mostly in case of a “per-

fect storm” scenario which requires insolvency of the company, strong proofs of directors' culpability and availability of sufficient assets of directors [4, pp. 1107–1108]. Indeed, the out-of-pocket liability of outsiders is an infrequent trend not only in the US but also in other countries with different board and ownership structures (Black et al., 2006). The prevalence of company indemnification and D&O insurance, as well as the status of independent directors, act as protection layers in different jurisdictions. Despite the huge monetary losses in the early 2000s, the probability of increasing the risk of independent directors' out-of-pocket liability is currently not observed and is unlikely to be in the immediate future. WorldCom and Enron cases with large personal payments of outsiders are exceptional, where not only all the signs of “perfect storm” were observed, but also the desire of the plaintiffs to send a message to other boards.

On the face of it, an exceedingly low probability of personal monetary losses can be considered as a rather negative factor. Independent directors in this situation may show an extremely low level of interest in proper monitoring of senior management decisions. However, the tightening of the current outsider liability system should not be seen as a necessary amendment to enhance the corporate governance mechanism. Such reforms can lead to the unwillingness of individuals to take independent directorships and complication of the relationship between board and management. Possible menace of legal responsibility and subsequent huge out-of-pocket payments are difficult to justify, given that independent directors do not make managerial decisions and are only paid modest compensations. Black et al. (2006) emphasize that such a change in outsider liability standards may ultimately turn independent directors into quite attractive and accessible targets for shareholder claims. Under such circumstances, talented and experienced individuals will be reluctant to hold the independent director posts, since the small payments received for this activity does not outweigh the potentially high risk of large financial loss and reputation damage. Thus, the establishment of extremely onerous liabilities may have a scarecrow effect and reduce the attractiveness of outside directorships.

Undeniably, independent directors are required to have a proper degree of commitment and vigilance when monitoring the actions of managers, especially transactions that could potentially lead to a conflict of interest. Nonetheless, as Bainbridge (2002) suggests, establishing a high risk of personal liability can make independent directors excessively cautious and distrustful of all management decisions, including ordinary business transactions. Boards of directors burdened with a great risk of out-of-pocket liability, among other things, would also be more prone to intensive monitoring of all elaborated and proposed projects. As it is known, intensive monitoring does not find favor among top managers and may ultimately undermine the trusting relationship between the company's board and management.

In addition, it should be taken into account that appearing in court proceedings as a defendant is fraught not only with monetary losses but also with significant damage to the career prospects of inde-

pendent directors. Fear of reputational damage may prompt these directors to be careful, even if the threat of out-of-pocket sanctions remains extremely low (Zhao, 2011).

Conclusion. The findings of this research suggest that the nature and quality of the functions performed by independent outsiders are highly dependent on incentives and individual characteristics of these individuals. Since the status of independent directors itself implies exemption from high-powered (i.e. monetary) incentives and risks of out-of-pocket liability, the principal incentive alignment strategy applied to these directors is the reputation in the director labor market. Directors ensuring proper protection of the interests

of shareholders make a considerable investment in their human capital since an impeccable reputation contributes to the acquisition of new, more prestigious board positions. For this reason, directors with multiple directorships in the labor market may be considered as the highly demanded and most reliable. Nevertheless, having a large number of board positions can make it difficult for directors to allocate sufficient time and effort to each directorship, and, accordingly, have a detrimental effect on the quality of monitoring and advising. Moreover, busy independent directors, in particular, those who hold upper management positions, are more predisposed to external distractions due to responsibilities inherent of their permanent place of employment.

References:

1. Adams, R. B., and Ferreira D. (2008). Do Directors Perform for Pay? *Journal of Accounting and Economics*, 46(1), pp. 154–171. doi: 10.1016/j.jacceco.2008.06.002
2. Bainbridge, S. M. (2002). Why a Board? Group Decisionmaking in Corporate Governance. *Vanderbilt Law Review*, 55(1), pp. 1–55.
3. Black, B. S., and Cheffins B. R. (2006). Outside Director Liability Across Countries. *Texas Law Review*, 84, pp. 1385–1480.
4. Black, B. S., Cheffins B. R., and Klausner M. (2006). Outside Director Liability. *Stanford Law Review*, 58(4), pp. 1055–1159.
5. Black, B. S., Cheffins B. R., and Klausner M. (2011). Shareholder Suits and Outside Director Liability: The Case of Korea. *Journal of Korean Law*, 11, pp. 325–362.
6. Fahlenbrach, R., Low A., and Stulz R. M. (2017). Do Independent Director Departures Predict Future Bad Events? *The Review of Financial Studies*, 30(7), pp. 2313–2358. doi: 10.1093/rfs/hhx009
7. Fahlenbrach, R., Low A., and Stulz R. M. (2010). The Dark Side of Outside Directors: Do They Quit When They Are Most Needed? Retrieved December 12, 2019, from <https://www.nber.org/papers/w15917.pdf>
8. Fahlenbrach, R., Low A., and Stulz R.M. (2010). Why Do Firms Appoint CEOs as Outside Directors? *Journal of Financial Economics*, 97(1), pp. 12–32. doi: 10.1016/j.jfineco.2010.01.003
9. Falato, A., Kadyrzhanova, D., and Lel, U. (2014). Distracted Directors: Does Board Busyness Hurt Shareholder Value? *Journal of Financial Economics*, 113(3), pp. 404–426. doi: 10.1016/j.jfineco.2014.05.005
10. Fich, E. M., and Shivdasani, A. (2006). Are Busy Boards Effective Monitors? *Journal of Finance*, 61(2), pp. 689–724. doi: 10.2139/ssrn.607364
11. Field, L., Lowry, M., and Mkrtychyan, A. (2011). "Are Busy Boards Detrimental?" *Journal of Financial Economics*, 109(1), pp. 63–82. doi: 10.2139/ssrn.1894776
12. Kraakman, R., et al. (2016). *The Anatomy of Corporate Law. A comparative and Functional Approach*: Third Edition. Oxford: Oxford University Press.
13. Masulis, R. W., and Mobbs, S. (2014). Independent Director Incentives: Where Do Talented Directors Spend Their Time and Energy? *Journal of Financial Economics*, 111(2), pp. 406–429. doi: 10.1016/j.jfineco.2013.10.011
14. Masulis, R. W., and Zhang, E. J. (2019). How Valuable Are Independent Directors? Evidence from External distractions. *Journal of Financial Economics*, 132(3), pp. 226–256. doi: 10.1016/j.jfineco.2018.02.014
15. OECD (2019). OECD Corporate Governance Factbook 2019. Retrieved December 14, 2019 from <http://www.oecd.org/corporate/Corporate-Governance-Factbook.pdf>
16. Sengupta, P., and Zhang, S. (2014). Equity-based Compensation of Outside Directors and Corporate Disclosure Quality. Retrieved December 22, 2019, from https://papers.ssrn.com/sol3/papers.cfm?abstract_id=1858862
17. Spencer Stuart (2019). 2018 United States Spencer Stuart Board Index. Retrieved December 19, 2019 https://www.spencerstuart.com/-/media/2019/july/ssbi_2018_new.pdf
18. Zhao, Y. (2011). *Corporate Governance and Directors' Independence*. Alphen aan den Rijn: Kluwer Law International.

DOI: <https://doi.org/10.32839/2304-5809/2020-3-79-59>

УДК 343.3

Байда А.О., Склезь О.А.

Національний юридичний університет імені Ярослава Мудрого

ОСОБЛИВОСТІ КВАЛІФІКАЦІЇ ЗЛОЧИНІВ ЗА СТАТТЕЮ «ШАХРАЙСТВО З ФІНАНСОВИМИ РЕСУРСАМИ»

Анотація. На сьогодні юристи-практики досить часто стикаються із проблемою відмежування деяких злочинів із суміжним складом один від одного. Зокрема, аналіз судової практики засвідчує, що однією із найскладніших проблем правозастосування є неоднаковий підхід до розуміння слідчими, прокурорами, суддями та адвокатами питання щодо співвідношення злочину, передбаченого ст. 222 КК України: шахрайство з фінансовими ресурсами із іншими суміжними складами злочинів. Особливостями цього конкретного злочину можна визначити його об'єктивну та суб'єктивну сторону, які, в свою чергу можуть слугувати критеріями диференціації злочинів із суміжним складом один від одного. Аналізуючи практику правозастосування, можна зробити висновок, що найбільше складнощів викликає відмежування шахрайства з фінансовими ресурсами від шахрайства як злочину проти власності, відповідальність за який передбаченого ст. 190 КК України. Також деякі труднощі виникають із відмежуванням шахрайства з фінансовими ресурсами від специфічного злочину із назвою «привласнення, розтрата майна або заволодіння ним шляхом зловживання службовим становищем», відповідальність за який регламентує ст. 191 КК України. Окрім цього, юристи на практиці часто можуть стикатися із застосуванням різних підходів до відмежування шахрайства з фінансовими ресурсами від «нецільового використання бюджетних коштів, здійснення видатків бюджету чи надання кредитів з бюджету без встановлених бюджетних призначень або з їх перевищенням», тобто злочину, передбаченого ст. 210 КК України.

Ключові слова: кваліфікація злочинів, шахрайство, шахрайство з фінансовими ресурсами, привласнення, розтрата майна, заволодіння майном шляхом зловживання службовим становищем, нецільове використання бюджетних коштів.

Bayda Anton, Sklez Olga

Yaroslav Mudryi National Law University

FEATURES OF QUALIFICATION OF CRIMES BY FRAUD WITH FINANCIAL RESOURCES

Summary. Today, practitioners are often faced with the problem of delimiting certain crimes with related composition from one another. In particular, the analysis of the case law shows that one of the most difficult problems of law enforcement is the ambiguous understanding of the issue of delimitation of the crime under Art. 222 of the Criminal Code of Ukraine: fraud with financial resources. The specific features of this particular crime can be determined by its objective and subjective side, since they can serve as criteria for distinguishing themselves from crimes with related composition. The legislation of Ukraine does not regulate this issue sufficiently precisely, which causes a great number of problems and conflicts. Analyzing the practice of enforcement, it is found that the most difficult is the delineation of fraud with financial resources from fraud, provided for in Art. 190 of the Criminal Code of Ukraine. Difficulties also arise in distinguishing between fraud and financial resources from misappropriation, misappropriation of property, or misappropriation of property through the misuse of official position, whose liability is established by Art. 191 of the Criminal Code of Ukraine. In addition, practitioners may be confronted with the ambiguous approach of delimiting financial resources from misuse of budget funds, making budget expenditures or extending budgetary appropriations without exceeding the budgetary targets set forth in Art. 210 of the Criminal Code of Ukraine. In the course of the work it is established that fraud with financial resources can have both common features of composition with other related crimes, and be combined with committing related crimes. For example, obtaining tax privileges by providing a citizen-entrepreneur or an official of a business entity knowingly false information to tax authorities is at the same time a tax evasion, the responsibility of which is provided for by Art. 212 of the Criminal Code. Nowadays, fraud with financial resources as a crime is not sufficiently specific in the field of scientific research, which causes insufficient scientific certainty of this issue. Recently, however, with the increasing public interest in financial crimes, the problem of identifying the particularities of this crime has become more pressing.

Keywords: crime qualification, fraud, fraud with financial resources, appropriation, squandering of property, seizure of property through abuse of office, misuse of budget funds.

Постановка проблеми. Шахрайство з фінансовими ресурсами як склад злочину не має досить питомої ваги у сфері наукових досліджень, що спричиняє недостатню наукову визначеність даного питання. Однак, останнім часом, у зв'язку із підвищенням державного інтересу до злочинів, пов'язаних із фінансами, проблема визначення особливостей даного злочину стає більш актуальною.

Однак, не зважаючи на чітко визначені елементи складу злочину, передбаченого ст. 222 КК

України, на практиці правозастосування досить часто стає питання щодо відмежування шахрайства з фінансовими ресурсами від інших суміжних складів злочину.

Аналіз останніх досліджень і публікацій.

Аналіз публікацій свідчить про відсутність комплексного вивчення поставленої проблеми та демонструє розрізненість наукової літератури. Однак, над проблемою особливостей кваліфікації діянь за статтею шахрайства з фінансовими ресурсами працювали такі відомі науковці та юристи

як В.М. Ярошенко, В.Р. Мойсик, Г.М. Борзенков, Л.М. Кривоченко, В.О. Глушков, П.М. Коваленко, І.М. Федулова, В.Я. Тацій та інші.

Виділення не вирішених раніше частин загальної проблеми. Недостатньо дослідженими з наукової точки зору є факт того, як можуть між собою співвідноситися склади злочинів, передбачених ст. 222, ст. 190, ст. 191 та с. 210 КК України.

Мета статті. Головною метою цієї роботи є усунення правових колізій під час кваліфікації діянь та під час призначення покарання, сприяння формуванню у юристів-практиків одноманітного підходу до розуміння відмінностей між складами злочинів, передбаченими ст. 222, ст. 190, ст. 191 та с. 210 КК України.

Виклад основного матеріалу дослідження. Українським законодавцем кримінальна відповідальність за шахрайство з фінансовими ресурсами встановлюється у ст. 222 Кримінального Кодексу України. Під шахрайством з фінансовими ресурсами мається на увазі надання завідомо неправдивих даних органам державної влади, органам влади в Автономній Республіці Крим чи до органів місцевого самоврядування, банківським установам або іншим кредиторам з метою неправомірного одержання субсидій, субвенцій, кредитів, дотацій чи податкових пільг. Вказана стаття також передбачає відсутність у неправомірному діянні ознак злочинів проти власності. Кваліфікуючими ознаками шахрайства з фінансовими ресурсами є вчинення цього злочину повторно або у випадку завдання матеріальної шкоди у великих розмірах [3, с. 213].

Однак, не зважаючи на начебто чітко визначені елементи складу злочину, на практиці правозастосування досить часто стає питання щодо відмежування шахрайства з фінансовими ресурсами від інших суміжних складів злочину.

Таким чином, для детального аналізу цього питання слід виділити такі чотири елементи складу злочину, передбаченого ст. 222 КК України.

Об'єкт злочину представляє собою встановлений порядок фінансування, оподаткування і кредитування суб'єктів, що ведуть незаборонену законом господарську діяльність. Також об'єктом злочину можна назвати права та інтереси кредиторів.

Об'єктивна сторона злочину проявляється активних діях з подання завідомо неправдивої інформації до органів державної влади, в органи влади АРК чи органи місцевого самоврядування, банківським установам або іншим кредиторам. Подання цієї інформації має здійснюватися із метою незаконного одержання субсидій, субвенцій, дотацій, кредитів чи податкових пільг.

У контексті ст. 222 КК України термін «завідомо неправдива інформація» розуміється як такі данні, яка представляються відповідним органам публічної влади, банківським установам або іншим кредиторам. Тобто така інформація, що могла слугувати або слугувала підставою для ухвалення компетентним органом рішення про надання чи ненадання дозволу відповідному суб'єкту господарювання на отримання передбачених законом субсидій, дотацій, субвенцій, кредитів чи певних фіскальних пільг.

Суб'єкт злочину є спеціальним, тобто стаття 222 КК України може застосовуватися лише до конкретно визначених законом категорій громадян.

До них належать, зокрема, громадяни, які займаються у належному порядку зареєстрованою підприємницькою діяльністю незалежно від наявності у них статусу юридичної особи; також засновники або власники суб'єктів господарської діяльності; та службові особи юридичної особи, яка зареєстрована у належному порядку як суб'єкт підприємницької діяльності.

Слід зазначити, що фізична особа, яка фактично здійснює підприємницьку діяльність, але не зареєстрована державними органами у встановленому законом порядку – не є суб'єктом злочину, передбаченого ст. 222 КК України. Не є суб'єктами злочину ті юридичні особи, на яких не поширюється дія Закону «Про підприємства в Україні», тобто, об'єднання громадян, благодійні фонди тощо.

Суб'єктивна сторона злочину, передбаченого ст. 222 КК України, характеризується наявністю вини у формі прямого умислу. До того ж, суб'єктивна даного сторона злочину відзначається наявністю специфічної мети, тобто, незаконного заволодіння субсидією, субвенцією чи іншими фінансовими пільгами, вказаними у диспозиції ст. 222 КК України [5, с. 133].

Однак, не зважаючи на чітко визначені елементи складу злочину, на практиці правозастосування досить часто стає питання щодо відмежування шахрайства з фінансовими ресурсами від інших суміжних складів злочину.

Насамперед на практиці перш за все постає питання про розмежування шахрайства з фінансовими ресурсами, передбаченого у ст. 222 КК України від шахрайства як злочину проти власності, передбаченого у ст. 190 КК України [2, с. 91].

Відповідно до ст. 190 КК України, шахрайство визначається як дії із заволодіння чужим майном або придбання права на чуже майно із застосуванням обману чи зловживання довірою.

Однак, зміст «шахрайства» як одна з форм заволодіння чужим майном у розумінні статті 190 КК України є значно ширшим від складу злочину, який законодавець вклав у так зване «шахрайство з фінансовими ресурсами» [8, с. 1039]. Головними ознаками за якими можливе розмежування злочинів, передбачених ст. 222 і 190 КК України, є мета, тобто, направленість умислу злочинця. Визначальним є також момент виникнення цього умислу. У контексті шахрайства з фінансовими ресурсами умисел злочинця безпосередньо спрямований на одержання кредитних привілеїв у вигляді грошових коштів із їх наступним можливим поверненням.

У разі шахрайства як злочину, передбаченого ст. 190 КК України, винна особа має намір укласти кредитний договір тільки з метою отримання грошових коштів. У такому випадку, характер дій винної особи спрямований лише на безоплатне безповоротне заволодіння чужим майном. Крім того, шахрайство з фінансовими ресурсами в контексті ст. 222 КК України є значно вужчим поняттям формально, оскільки дана стаття передбачає відповідальність тільки за представлення завідомо неправдивої інформації. Можна сказати, що це є лише один із багатьох різновидів обману.

Злочини, передбачені у ст. 222 та ст. 190 КК України різняться також і за моментом їх закін-

чення. Шахрайство з фінансовими ресурсами визначається кримінальним законом як злочин із усіченим складом. Таким чином, шахрайство як злочин проти власності, вважається закінченим із моменту безпосереднього заволодіння майном, шахрайство з фінансовими ресурсами є закінченим злочином уже із моменту надання завідомо неправдивої інформації незалежно від того, чи буде досягнута мета такого діяння [1, с. 274].

Верховний Суд в одній із постанов із узагальненням практики застосування національними судами законодавства про відповідальність за злочини у сфері підприємницької діяльності зазначав, що при відмежуванні шахрайства з фінансовими ресурсами від категорії злочинів проти власності, зокрема від шахрайства та так званого заволодіння чужим майном із зловживанням суб'єктом своїм службовим становищем, слід відштовхуватися від змісту і спрямування умислу особи, її мотиву та мети, моменту їх виникнення [2, с. 92].

Верховний суд наголошує, що кошти чи майно, одержані суб'єктом підприємницької діяльності законним шляхом у вигляді субсидій, дотацій, субвенцій чи кредитів переходять у власність суб'єкта підприємницької діяльності безпосередньо з моменту їх одержання. У випадку, коли після законного одержання цих грошових коштів чи майна у відповідного суб'єкта виникає умисел щодо їх привласнення та він вирішує їх не повертати, то таке діяння необхідно кваліфікувати за ст. 191 КК України.

В свою чергу стаття 191 КК України встановлює кримінальну відповідальність за привласнення, розтрату або заволодіння чужим майном шляхом використання свого службового становища.

З об'єктивної сторони злочин, передбачений ст. 191 КК України, може бути вчинений у декількох формах. Зокрема, злочин може вчинитися шляхом привласнення чужого майна, що було раніше ввірене суб'єкту чи перебувало під його віданням. Друга форма даного злочину – розтрата ввіреного майна зазначеним суб'єктом. Третью формою злочину, передбаченого ст. 191 КК України є привласнення, розтрата чи заволодіння чужим майном шляхом із використанням свого службового становища.

Привласнення у розумінні кримінального закону означає протиправне і безкоштовне вилучення або утримання винуватцем майна, яке раніше знаходилося у його володінні на законних підставах, з наміром у майбутньому обернути його на користь себе чи третіх осіб. Результат привласнення – незаконне володіння і користуванням винною особою чужим майном.

Розтрату законодавець визначає як неправомірне і неоплатне споживання, продаж, передача, обмін тощо злочинцем чужого майна, яке раніше було йому ввірене чи знаходилося в його розпорядженні. У результаті злочинець покращує матеріальне благополуччя третіх осіб. Цікаво, що кінцевими споживачами незаконно отриманих матеріальних благ є саме треті особи, а не злочинець особисто.

Суб'єкт вчинення злочину, передбаченого ст. 191 КК України, – загальний, тобто осудна фізична особа віком від 16-ти років.

Суб'єктивна сторона злочину визначається прямим умислом і характерним корисливим мотивом [4, с. 355].

Верховний суд також наголошує, що при кваліфікації діяння за ст. 222 КК України слід враховувати такі обставини як розмір нанесеної в результаті злочину шкоди та мета використання незаконним шляхом отриманих пільг. Найчастіше на практиці трапляються випадки, коли особа використовує отримані преференції для ухилення від сплати податків. У таких випадках, якщо ухилення від сплати податків прирівнялося чи перевищило п'ятсот, але не досягло п'яти тисяч неоподатковуваних мінімумів доходів громадян, то таке діяння за правилами кваліфікується за ч. 2 ст. 222 КК України.

У випадку, якщо розмір несплачених податків дорівнює п'ять і більше тисяч неоподатковуваних мінімумів доходів громадян, то це діяння вже містить у собі елементи такого злочину як ненадходження коштів до бюджетів чи державних цільових фондів у особливо великих розмірах. Верховний Суд зазначає, що такі діяння слід кваліфікувати за сукупністю злочинів. Таким чином, формула кваліфікації буде виглядати наступним чином: ч. 1 ст. 222 + ч. 3 ст. 212 КК України.

Для більш детального аналізу цього питання, слід визначити, що відповідно до ст. 212 КК України встановлюється відповідальність за ухилення від сплати податків, зборів (обов'язкових платежів). Ця стаття регламентує відповідальність за умисне ухилення від сплати обов'язкових платежів, що входять до системи оподаткування і введені у встановленому законом порядку. Відповідають за вчинення цього злочину службові особи підприємств, установ чи організацій, незалежно від форми власності, а також особи, що займається підприємницькою діяльністю без утворення юридичної особи чи будь-які інші особи, які мають обов'язок по сплаті податків. Обов'язковим для наявності складу цього злочину є суспільно-небезпечний наслідок у вигляді ненадходження до державного чи місцевих бюджетів або цільових фондів грошових коштів у великих розмірах [3, с. 199].

Диспозиція ст. 212 КК не встановлює конкретного способу вчинення цього злочину. Навмисна несплата податків та зборів може бути вчинена у будь-який спосіб. Таким чином, злочинне посягання може проявлятися у активних діях, або у формі бездіяльності. З іншого боку шахрайство з фінансовими ресурсами, передбачене ст. 222 КК України встановлює відповідальність за незаконне одержання пільг щодо податків вчинене лише шляхом здійснення активних дій.

Спосіб ухилення від сплати податків за змістом ст. 212 КК України також імперативно не встановлюється. Таким чином, можна зробити висновок, що даний злочин може бути здійснений будь-яким шляхом. В свою чергу ст. 222 КК України охоплює лише дії, вчинені шляхом надання правомочним державним органам завідомо неправдивої інформації з метою одержання пільг у податковій або кредитній сферах. Саме у цьому кардинально різняться два злочини: шахрайство з фінансовими ресурсами та ухилення від сплати податків і зборів [7, с. 8].

Пропонуємо розглянути основні відмінності на наступному прикладі: винна особа не надає компетентним органам належну інформацію про те, що певна підстава для отримання податкової пільги, яка раніше була нею отримувалася законно, більше не існує. Такі дії не будуть утворювати склад злочину, передбачений ст. 222 КК України, оскільки в даному випадку винні діяння особи одночасно містять у собі більшість ознак характерних складу злочину, передбаченого відповідною частиною ст. 212 КК України.

Цей приклад демонструє, що кримінально-правові норми, які встановлюють відповідальність за ухилення від сплати податків розкривають характер злочинного діяння і спосіб його вчинення у дуже загальному вигляді, а тому і сфера їх застосування є достатньо широкою.

Однак, на практиці постають також питання, пов'язані з розмежуванням таких складів злочину як шахрайство з фінансовими ресурсами від інших суміжних злочинних діянь у сфері підприємницької діяльності, з якими вказаний злочин може мати якісь спільні ознаки або із заподіянням яких він може найчастіше поєднуватися.

До групи злочинних посягань із якими може поєднуватися вчинення шахрайства з фінансовими ресурсами можна віднести, наприклад, порушення бюджетного законодавства, відповідальність за яке встановлюється ст. 210 КК України. Таке поєднання можливо у випадках, коли злочинець, здійснивши шахрайство з фінансовими ресурсами, в подальшому використовує незаконно отриманні бюджетні кошти врозріз їхньому цільовому призначенню.

Відповідно до ст. 210 КК України, встановлюється межі кримінальної відповідальності за нецільове використання коштів бюджетів усіх рівнів, здійснення видатків з бюджетів чи надання кредитних коштів з бюджету без відповідних бюджетних призначень або без їх дотримання [3, с. 202].

Для більш якісного аналізу даного питання, слід детальніше дослідити елементи складу злочину, передбаченого ст. 210 КК України. Основним безпосереднім об'єктом даного злочину є встановлений законодавством процес виконання державного і місцевих бюджетів, установлений порядок використання бюджетних ресурсів. Однак, цьому злочину притаманний обов'язковий додатковий об'єкт, до якого належать конституційні права і законні інтереси громадян а також встановлений порядок здійснення посадовими особами закріплених за ними службових повноважень.

Предметом злочину, передбаченого ст. 210 КК України, є кошти державного чи місцевих бюджетів. До них належать кошти, що включаються у публічні фонди коштів усіх рівнів. Бюджетна система України представляє собою план формування і використання фінансових ресурсів

і складається із поєднання систем державного і місцевих бюджетів. До місцевих бюджетів, відповідно до Бюджетного кодексу України, належать: бюджет в Автономній Республіці Крим, обласні, районні, районів у містах та бюджети територіальних громад місцевого самоврядування.

Предметом злочину, передбаченого ст. 210 КК України виступають грошові бюджетні кошти тільки у великих або в особливо великих розмірах. Слід звернути увагу на відповідну примітку до ст. 210, яка встановлює, що великим розміром слід вважати суму, яка дорівнює тисячі або більше розмірів неоподаткованого мінімуму доходів громадян.

З об'єктивної сторони вчинення даного злочину може відбуватися у чотирьох альтернативних формах. По-перше, діяння може проявлятися у використанні бюджетних коштів у супереч їх цільовому призначенню. По-друге, злочин може виглядати як використання бюджетних коштів в обсягах, що перевищують затверджені межі видатків. Третій варіант – це недотримання вимог законодавства щодо пропорційного скорочення видатків бюджету. І четвертий випадок – це недотримання суб'єктами вимог щодо пропорційного фінансування видатків бюджетів усіх рівнів.

Перші дві із наведених вище форм, полягають у вчиненні активний дій. В свою чергу третя і четверта форми даного злочину можуть виражатись як у діях, так і у бездіяльності відповідного суб'єкта.

До того ж, обов'язковим об'єктом злочину, передбаченого ст. 210 КК України, є суб'єкт його вчинення. У цьому випадку він є спеціальним. Насамперед до таких суб'єктів належать службові особи, на яких відповідно до їх посади покладено виконання функцій розпорядників бюджетних коштів [4, с. 369].

Таким чином, між злочинами, передбаченими ст. 222 та 210 КК України існує досить багато відмінностей саме в особливостях складу злочину.

Висновки і пропозиції. Проаналізувавши та дослідивши судову практику та наукові статті, присвячені даному питанню, можна зробити висновок, що основними критеріями відмежування шахрайства з фінансовими ресурсами від злочинів із суміжним складом є суб'єктивна та об'єктивна сторона.

Слід пам'ятати, що при відмежуванні шахрайства з фінансовими ресурсами від злочинів проти власності, зокрема від шахрайства та заволодіння чужим майном шляхом зловживання особою своїм службовим становищем, слід виходити зі змісту і спрямованості умислу особи, мотиву, мети та моменту їх виникнення.

Зокрема, для сприяння одноманітному тлумаченню та застосуванню даних норм кримінального закону слідчими, суддями, прокурорами та адвокатами, слід ґрунтовно деталізувати наявну на сьогодні законодавчу базу.

Список літератури:

1. Говтянский І.М. Відмежування шахрайства і господарської діяльності від інших складів злочину. *Підприємництво, господарство і право*. 2018. № 12. С. 273–276.
2. Дорохіна Ю.А., Гляшко А.О. Окремі проблеми розмежування шахрайства та шахрайства з фінансовими ресурсами. *Вчені записки ТНУ імені В.І. Вернадського*. 2019. № 3. С. 91–94.
3. Кримінальний Кодекс України від 05.04.2001 р. № 2341-III /Відомості Верховної Ради. URL: <https://zakon.rada.gov.ua/laws/show/2341-14> (дата звернення: 30.03.2020).
4. Тацій В.Я., Пшонка В.И., Тютюгін В.Н., Борисов В.С. Кримінальний кодекс України. Науково-практичний коментар: у двох томах. Том 2: Особлива частина. Харків : Право, 2013. 768 с.

5. Хавронюк М.І., Дудоров О.О., Навроцький В.О. та ін. Кримінальний кодекс України : наук.-практ. коментар / за ред. Хавронюка М.І., 2003. С. 272.
6. Мойсик В.Р. Проблеми кримінальної відповідальності за шахрайство з фінансовими ресурсами : автореф. дис. на здобуття наук. ступеня канд. юр. наук спец. : 12.00.08 – кримінальне право та кримінологія; кримінально-виконавче право. Київ, 2002. 17 с.
7. Мойсик В.Р., Дудоров О.О. Шахрайство з фінансовими ресурсами і суміжні склади злочинів: спірні питання кваліфікації. *Адвокат*. 1999. № 4. С. 8–9.
8. Ярошенко В.М. Відмежування шахрайства від інших суміжних складів злочинів за Кримінальним Кодексом України. *Молодий вчений*. 2017. № 11. С. 1039–1042.

References:

1. Novtianskyi, I.M. (2018). Vidmezhuvannia shakhraistva i hospodarskii diialnosti vid inshykh skladiv zlochyну [Separation of fraud and business activities from other crimes]. *Pidpryiemnytstvo, hospodarstvo i pravo*, vol. 12, pp. 273–276.
2. Dorokhina, Yu.A., & Pliashko, A.O. (2019). Okremi problemy rozmezhuvannia shakhraistva ta shakhraistva z finansovymy resursamy [Separate issues of delineation of fraud and fraud with financial resources]. *Vcheni Zapysky TNU Imeni V.I. Vernadskoho*, vol. 3, pp. 91–94.
3. Criminal Code of Ukraine from 05.05.2001. № 2341-III / Verkhivna Rada Ukrainy. URL: <https://zakon.rada.gov.ua/laws/show/2341-14>
4. Tatsiy, V.Ya., Pshonka, V.I., Tyutyugin, V.N., & Borisov, V.S. (2013). Kryminalnyi Kodeks Ukrainy. Naukovo-praktychnyi komentar u dvokh tomakh. Tom 2 Osoblyva Chastyna [Criminal Code of Ukraine, Scientific and practical commentary: in two volumes. Volume 2: Special Part]. Kharkiv: Pravo, 768 p.
5. Khavroniuk, M.I., Dudorov, O.O., & Navrotskyi, V.O. (2003). Kryminalnyi Kodeks Ukrainy. Naukovo-praktychnyi komentar [Scientific and practical ommentary to the Criminal Code of Ukraine]. Kyiv: Yurinkom, p. 272.
6. Moisyk, V.R. (2002). Problemy kryminalnoi vidpovidalnosti za shakhraistvo z finansovymy resursamy [Problems of criminal liability for fraud with financial resources]. Extended abstract of candidate's thesis. Kyiv.
7. Moisyk, V.R., & Dudorov, O.O. (1999). Shakhraistvo z finansovymy resursamy i sumizhni sklady zlochynev: spirni pytannia kvalifikatsii [Financial resources fraud and related crime: controversial qualifications]. *Advokat*, vol. 4, pp. 8–9.
8. Iaroshenko, V.M. (2017). Vidmezhuvannia shakhraistva vid inshykh sumizhnykh skladiv zlochynev za Kryminalnym Kodeksom Ukrainy [Differentiation of fraud from other related crime according to the Criminal Code of Ukraine] *Molodyi vchenyi*, vol. 11, pp. 1039–1042.

DOI: <https://doi.org/10.32839/2304-5809/2020-3-79-60>

УДК 347.96

Бобко Л.О., Хомуцький Д.С.

Львівський національний університет імені Івана Франка

Бойда А.В.

ДВНЗ «Прикарпатський національний університет імені Василя Стефаника»

КОМУНІКАТИВНИЙ АСПЕКТ ПРОФЕСІЙНОЇ ДІЯЛЬНОСТІ ЮРИСТА

Анотація. У статті досліджується комунікативна складова професійної діяльності юриста. Зазначається, що його ключовою фаховою характеристикою є комунікативна компетенція, яка дозволяє успішно вирішувати поставлені завдання, вдосконалювати культуру професійного мовлення, комунікативної поведінки та ефективно здійснювати морально-правову взаємодію, що відповідає принципам демократії та гуманізму. З'ясовується зміст таких понять як «комунікація» та «спілкування». Доведено, що для ефективної реалізації комунікативної діяльності необхідна наявність специфічних комунікативних умінь, які формують комунікативну культуру особистості, її особливу систему поглядів та дій, що служать індивіду моделлю орієнтації для задоволення потреб у самоактуалізації і самореалізації та способом досягнення цілей під час спілкування з іншими людьми. Важливою складовою комунікативної культури є культура мовлення – дотримання ustalених норм усної й писемної мови, а також цілеспрямоване використання мовних засобів залежно від мети й обставин спілкування. Зазначається, що професія юриста – багатoproфільна, відтак, формування комунікативних вмінь відбувається з врахуванням специфіки кожної з них. Якісне розв'язання цих питань забезпечить досконале володіння фаховою майстерністю працівників юриспруденції.

Ключові слова: комунікація, спілкування, фахова компетенція, культура юриста, професійна діяльність.

Bobko Larysa, Khomutetskyi Danyil

Lviv Ivan Franko National University

Boida Andrii

Prycarpathian Vasyl Stefanyk National University

COMMUNICATIVE ASPECT OF THE LAWYER'S PROFESSIONAL ACTIVITY

Summary. The article deals with the communicative component of a lawyer's professional activity. It is noted that the key professional characteristic of his work is communicative competence, which allows to solve successfully tasks set, to improve the culture of professional broadcasting, communicative behavior and to carry effectively out moral and legal interaction that is in accordance with the principles of democracy and humanism. The content of such concepts as "communication" and "interaction" is clarified. It is proved that for successful realization of communicative activity it is necessary to have specific communication skills that form a communicative personality culture, its special system of views and actions that serve the individual as a model of orientation to meet the needs for self-actualization and self-realization and a way to achieve the goals while communicating with other people. An important component of a communicative culture is the culture of speech – the observance of established standards of oral and written language, as well as the purposeful use of linguistic means, depending on the purpose and circumstances of communication. It is noted that the profession of lawyer is multidisciplinary, so the formation of communicative skills takes into account the specifics of each. Analysis of the orienting features of communicative professions judge, prosecutor, lawyer, investigator, notary, legal counsel shows that lawyers of all specialties must have perfect basic communication skills: to interpret and legally qualify facts and circumstances, different legal texts (laws, regulations, laws and regulations).); develop or conclude legal documents; to provide qualified legal advice; to carry out legal actions in strict accordance with the law (accusatory, defensive speech, participation in court debates, speech situation of interrogation), to carry out legal education in the field of professional activity. The analysis of the professional activity of a lawyer allowed us to distinguish the basic requirements for communicativeness: knowledge and implementation of principles of mutual relations; possession of communication tools, culture of professional communication, culture of hearing, communicative behavior of a lawyer. The high level of communication in professional activity gives a lawyer the opportunity to establish contacts with the subjects of professional activity, to analyze legal relations, to argue and make responsible decisions, to interpret all kinds of conflict situations, to demonstrate the logic and validity of professional actions more effectively

Keywords: communication, interaction, professional competence, lawyer's culture, professional activity.

Постановка проблеми. Інтеграція України у світову та європейську правову спільноту, активний розвиток української державності, утвердження в суспільстві верховенства права зумовили гостру потребу в оновленні вищої юридичної освіти, мета якої – підготовка фахівця, котрий володіє ґрунтовними фаховими знаннями і вміннями, здійснює професійну діяльність, глибоко усвідомлюючи професійний обов'язок і соціальну відповідальність [1, с. 7].

Ключовою професійною характеристикою діяльності юриста є комунікативна компетенція, що дозволяє успішно вирішувати поставлені фахові завдання, вдосконалювати культуру професійного мовлення, комунікативної поведінки та ефективно здійснювати морально-правову взаємодію, що відповідає принципам демократії та гуманізму.

Аналіз останніх досліджень та публікацій. Проблема підготовки комунікативно компетентного юриста є предметом багатьох теорети-

ко-методологічних досліджень та знайшла своє відображення в наукових працях таких дослідників, як: Л. Барановської, Л. Головатой, С. Гусарева, А. Загнітко, М. Ренненкампф, О. Семєног, А. Фатеева; аспектам вирішення проблеми формування комунікативної культури майбутніх юристів присвячені дослідження А. Білоножко, Л. Казміренко, С. Рижикова, Н. Розіна, А. Смульської, М. Ценко та ін.

Виділення невирішених раніше частин загальної проблеми. Незважаючи на значний доробок зазначених науковців, ряд питань потребують детальнішого доопрацювання. Зокрема, потребує уточнення дефініція «комунікація» та її роль у становленні фахової компетенції та загальної культури юриста.

Мета статті – дослідити значення комунікативної складової у професійній діяльності юриста.

Виклад основного матеріалу. Для розуміння комунікативної сутності професійної складової діяльності юриста, передусім, необхідно з'ясувати зміст та значення комунікацій, що оптимізують розуміння процесів розвитку таких наукових галузей як теорія комунікації, юридична лінгвістика, юридична герменевтики, юридична психологія тощо.

Сьогодні існує близько ста визначень поняття комунікації. У перекладі з латинської «комунікація» – спілкується з ким-небудь, передаю інформацію [2, с. 285].

На думку Марченко О.В., термін «комунікація» трактується як [3, с. 11]:

1. Засіб зв'язку будь-яких об'єктів матеріального і духовного світу, як певна структура, мережа.

2. Спілкування, у ході якого люди обмінюються інформацією.

3. Трансляція і масовий обмін інформацією з метою впливу на суспільство та його окремі структури.

Поділяємо наукову позицію І. Юсупова [4, с. 136], про те, що ядром комунікації є емпатійне спілкування, емпатійне слухання, здатність не лише слухати, а й чути одне одного, відзначаючи не лише те, що сказано, а й те, як сказано; позитивна установка на співрозмовника; розвиток уваги, пам'ять, уява. Слід зазначити, що основне завдання та успіх комунікації полягає в досягненні спільних цілей соціальної спільності щодо народження нових знань, формування нового досвіду за умов збереження індивідуальності кожного, хто бере участь у процесі комунікації.

Аналіз наукових джерел з проблем комунікацій у професійній діяльності працівників правоохоронних органів засвідчив, що серед науковців немає однозначності у тлумаченні таких понять як «комунікація» та «спілкування».

Так, Ф. Бацевич наголошує, що оскільки комунікація здійснюється в умовах спілкування переважно засобами мови, то можливе ототожнення значення цих понять [5, с. 165]. Натомість Т. Науменко, зазначає, що поняття «комунікація» і «спілкування» взаємозбагачують одне одного: у процесі спілкування відбувається збагачення змісту інформації, а у процесі комунікації відбувається зворотне: з причин односторонності передачі інформації частина її змісту втрачається. На рівнях міжособистісної та міжгрупової взаємодії можуть здійснюватися комунікативні акти,

які характеризуються і як спілкування, і як комунікація [6, с. 5]. Л. Петровська доводить, що ширшим є спілкування. У структурі спілкування виділяють комунікативний компонент, або власне комунікацію, яка полягає в обміні інформацією між суб'єктами; а також інтерактивний компонент, тобто організацію взаємодії, обмін діями, а не тільки знаннями й ідеями; перцептивний компонент, тобто процес сприймання й пізнання одне одного партнерами зі спілкування, встановлення взаєморозуміння [7, с. 93].

Для ефективної реалізації комунікативної діяльності необхідна наявність специфічних комунікативних умінь, які формують комунікативну культуру особистості, її особливу систему поглядів та дій, що служать індивіду моделлю орієнтації для задоволення потреб у самоактуалізації і самореалізації та способом досягнення цілей під час спілкування з іншими людьми. Важливою складовою комунікативної культури є культура мовлення – дотримання ustalених норм усної й писемної мови, а також цілеспрямоване використання мовних засобів залежно від мети й обставин спілкування [8].

Комунікацію у професійній юридичній діяльності дослідники називають статусно орієнтованою, тобто інституціональною. На підставі аналізу провідних наукових джерел і опитувань респондентів, проведених працівниками кафедри публічного адміністрування та управління бізнесом Львівського національного університету імені Івана Франка, виділяють такі риси комунікації юристів: сувора регламентованість, достатньо екстремальний характер вирішення фахових завдань, емоційна напруженість, персональна відповідальність за результат спілкування, нормативність, точність, логічність, лаконічність спілкування.

Відповідно до вимог професіограми юриста, він повинен володіти розвиненим понятійним мисленням; і беручи до уваги те, що законодавство ведеться на високому рівні абстракції, має вміння користуватись юридичною термінологією, керувати основами логіки та аналізу. Ця вимога – надзвичайно важлива для правильного трактування і застосування юридичної законодавства. Юрист – хороший комунікатор і оратор, мова – його основний інструмент, який він повсякчас використовує у своїй роботі. Юрист має здатність до концентрації, може протягом тривалого часу зосереджуватись на виконанні певного завдання.

Оскільки професія юриста – багатопрофільна, то формування комунікативних вмінь відбувається з врахуванням специфіки кожної з них.

Так, наприклад, *слідчий, працівник підрозділу карного розшуку* у професійній діяльності повинен оволодіти умінням встановлювати і підтримувати психологічний контакт зі співрозмовником, розуміти його внутрішній стан; умінням слухати, бути спостережливим, володіти оперативним мисленням, отримувати інформацію від різних людей і швидко її оцінювати, знаходити під час розшукових операцій важливі речові докази, юридичні факти, застосовувати широкий спектр стилів поведінки в конфліктній ситуації; проявляти лідерські якості, наполегливість і принциповість у відстоюванні прийнятих рішень. Як відомо, основу професійної діяльності слідчого становить

пошуковий аспект діяльності – розкриття злочину, відтак, комунікація слідчого вимагає від такого фахівця добре сформованих навичок отримувати й опрацювати інформацію, розглядати гіпотези, версії, розробляти план розслідування, вести допит, очну ставку, уміти ставити запитання, уважно слухати, долати бар'єри у спілкуванні, мовленнєву агресію, умінь вирівнювати емоційну напругу в бесіді.

Однією з найбільш складних юридичних професій, що пов'язана розглядом різних за своїм характером справ (кримінальних, цивільних, адміністративних та ін.), вважають професію *судді*. Згідно Закону «Про судоустрій і статус суддів» [9], виключно судді надається право на здійснення правосуддя. Це зумовлює потребу високого рівня професіоналізму й особистої відповідальності за прийняття справедливого і виваженого рішення щодо конкретної юридичної справи. Такий фахівець має характеризуватися високими моральними якостями, прагненням до об'єктивності, повинен знати психологічні особливості комунікації з колегами, клієнтами, вміти уважно слухати свідків, експертів, уміти ставити запитання, чітко і вичерпно відповідати, безпомилково тлумачити зміст словесних повідомлень, публічно виступати на судових засіданнях, обґрунтовувати й адекватно формулювати рішення в нормативній і правозастосовній практиці. Усне і писемне мовлення судді (протокол, вирок) вирізняється лаконічністю, чіткістю формулювань.

Відповідно до Закону «Про прокуратуру» [10], *прокурор* бере участь у судовому розгляді справ, готує обвинувальну промову, надає докази і доводить їх у ході полеміки із захистом. Отже, він повинен володіти логічним мисленням, уміннями глибоко проникати у суть фактів, здійснювати кваліфікований аналіз доказів, встановлювати істину, передбачати результати, переконувати інших учасників судового розгляду у вірогідності доказів, приймати виважені законні рішення. У процесі судового розгляду прокурор спілкується з адвокатами, експертами, підсудними, потерпілими, свідками, і до кожного з них повинен знаходити відповідний підхід, відповідне слово. Важливі оперативна і довготривала пам'ять, схильність до аналітичного мислення, глибина (здатність проникнути в сутність фактів, передбачати результати вчинків і явищ), широта (можливість охопити одночасно велике коло питань), швидкість (уміння швидко оцінювати обстановку і прийняти грамотні рішення), критичність (здатність зважувати факти, відшукувати помилки), гнучкість розуму (здібність до аналізу явищ із різноманітних поглядів, варіювання засобів дій і т. ін.).

Керуючись Законом України «Про адвокатуру та адвокатську діяльність» [11], *адвокат* виконує професійну правозахисну діяльність, захищає права і законні інтереси клієнта, вступає у складні відносини з судом, різними державними, у тому числі правоохоронними органами. Такий фахівець повинен уміти консультувати з юридичних питань; складати за дорученням своїх клієнтів скарги та інші правові документи; виконувати обов'язки із захисту та представництва інтересів у процесі дізнання й попереднього слідства. Професійне спілкування передбачає психологічну спостережливість, знання психо-

логії людини, психології взаємодії, здатність до прийняття компромісних рішень, повагу до співрозмовника, тактовність.

Важливою складовою професійної діяльності адвоката є його виступи в суді касаційної інстанції. Насамперед, він повинен вміти професійно репрезентувати свою позицію, аргументовано робити висновки, досконало використовувати мовно-стилістичні засоби у діловому спілкуванні із клієнтами, з метою встановлення взаємної довіри з підзахисними, для подальшого об'єктивного з'ясування вини.

Нотаріус (з лат. *notarius* – писар, секретар), це професійний юрист, уповноважений державою засвідчувати законність та достовірність найрізноманітніших фактів, дій та документів, що працює в галузях цивільного та господарського права. Якщо роботі слідчого властивий пошуковий характер, то для нотаріуса – статичний. Основними якостями його фахової діяльності є професійна пильність, акуратність, виваженість у вчинках тощо. Робота з документами вимагає досконалих знань з документознавства та виняткової грамотності, особливостей стилістики ділового мовлення. Важливі вербальні та невербальні уміння вести професійний діалог: консультувати, роз'яснювати, ставити запитання або відповідати на них.

Виваженість, ділова активність у вирішенні питань правового характеру, налагодженні загальних справ колективу, дотримання законності – це характерні риси *юрисконсульта* (з лат. – радник), службовим обов'язком якого є надання консультацій. Він має бути чесним, совісним, стриманим, дисциплінованим у спілкуванні з людьми, повинен керуватися моральними принципами й переконаннями, адже ввічливість і повага, культура спілкування та доброзичливе ставлення до колег чи клієнтів є невід'ємними рисами високоморальної людини. Окрім того, однією з особливостей професійної культури юрисконсульта є те, що він також має бути своєрідним психологом, тому повинен володіти психологічними знаннями та методами впливу. Комунікативний аспект його діяльності вимагає суворого дотримання норм законодавства, а також таких умінь, як: чітко та зрозуміло висловлюватися; дотримуватися принципівості у спілкуванні, тактовності, конструктивності, ввічливості, доброзичливості.

Інспектор служби у справах дітей повинен розумітися в особливостях вікової психології молодіжного і підліткового середовища, вміти встановлювати відомості, що мають оперативний інтерес; забезпечувати безпеку осіб, які сприяють розшуковій діяльності і встановленню істини у справі. Комунікативний аспект діяльності передбачає наявність таких якостей, як поінформованість про сучасні молодіжні проблеми; товариськість, уміння знаходити спільну мову з дітьми; холоднокровність при прийнятті виважених рішень, зосередженість, витримка, цілеспрямованість.

На підставі опрацьованих наукових та теоретико-методологічних джерел можна дійти висновку, що професійна діяльність юриста – багатогранна й охоплює такі важливі сфери, як законодавство і законотворення, державне управління, юстиція, нотаріат, правничі науки, правова інформація, правова освіта тощо. Пред-

метом, засобом і формою закріплення результатів практичної діяльності є правові документи (нормативні й індивідуальні акти, договори, заяви, скарги, протоколи, довідки і т.д.), усні і письмові тексти (консультації, виступи в судах та інших організаціях, опитування свідків, складання протоколу допиту тощо.) А проведений загальний аналіз комунікативних особливостей юридичних професій дозволяє краще зрозуміти зміст та основні складові комунікативної компетентності з урахуванням спільних рис, що характерні для більшості спеціалізацій юриспруденції. Зокрема, комунікативні критерії, визначені у професіограмі юристів вимагають від фахівців усіх спеціальностей вміння майстерно володіти такими навичками як: правильно трактувати різноманітні морально-правові факти та обставини; володіти мовленнєвими аспектами роботи (вербальне та невербальне спілкування); здійснювати свою фахову діяльність у відповідності до закону, вміти не лише правильно коментувати правові документи – закони, нормативно-правові акти тощо а й розробляти та укладати їх; надавати кваліфіковані юридичні консультації;

здійснювати правове виховання у сфері професійної діяльності.

Висновки. Аналіз фахової діяльності юриста дає можливість встановити важливі вимоги до його комунікативності, а саме: оперування різноманітними засобами ділового спілкування, висока культура професійного спілкування, належна комунікативна поведінка, знання та вільне володіння принципами ефективних взаємовідносин. А високий рівень володіння нормативно-правовою базою, обізнаність щодо змін і доповнень у системі законодавства, наявність духовної складової, що передбачає духовний розвиток фахівця, забезпечують можливість більш ефективно встановлювати контакти із суб'єктами професійної діяльності, проводити аналіз правових відносин, аргументувати й приймати відповідальні рішення, запобігати конфліктним ситуаціям, демонструвати логіку та обґрунтованість професійних дій.

Перспективою подальших досліджень може стати аналіз понять «комунікативна компетентність» і «комунікативна спрямованість» та процес їх формування у молоді.

Список літератури:

1. Семенов О.М., Насіленко Л.А. Професійна комунікативна підготовка майбутніх юристів : теорія і практика : монографія. Суми : Вид-во Сум ДПУ імені А.С.Макаренка, 2015. 324 с.
2. Морозов С.М., Шкарапута Л.М. Словник іношомовних слів. Київ : Наук. думка, 2000. 680 с.
3. Марченко О.В. Комунікативна культура юриста : навч. посібник. Дніпропетровськ : «Інновація», 2015. 200 с.
4. Юсупов И.М. Психология взаимопонимания. Казань : Татарское кн. изд-во, 1991. 192 с.
5. Бацевич Ф.С. Основы коммуникативной лингвистики : підруч. Київ : Академія, 2004. 344 с.
6. Науменко Т.В. Социология массовых коммуникаций в структуре социологического знания. *Социологические исследования*. 2003. № 10. С. 39–46.
7. Петровская Л.А. Компетентность в общении. Социально-психологический тренинг. Москва : МГУ, 2004. 239 с.
8. Бобко Л.О., Бурч Д.В., Стахів В.А., Труба Д.А. Развитие навыков публичного мовлення у майбутніх керівників. *Молодий вчений*. 2019. № 12. С. 311–314. URL: <http://molodyvcheny.in.ua/files/journal/2019/12/66.pdf> (дата звернення: 28.02.2020).
9. Закон України «Про судоустрій і статус суддів». Відомості Верховної Ради (ВВР), 2016, № 31, ст. 545. URL: <https://zakon.rada.gov.ua/laws/show/1402-19> (дата звернення: 28.02.2020).
10. Закон України «Про прокуратуру». Відомості Верховної Ради (ВВР), 2015, № 2-3, ст. 12. URL: <https://zakon.rada.gov.ua/laws/show/1697-18> (дата звернення: 28.02.2020).
11. Закон України «Про адвокатуру та адвокатську діяльність». Відомості Верховної Ради (ВВР), 2013, № 27, ст. 282). URL: <https://zakon.rada.gov.ua/laws/show/5076-17> (дата звернення: 28.02.2020).

References:

1. Semenog, O.M., & Nasylenko, L.A. (2015). *Profesijna komunikativna pydgotovka maybutnyh jurystyv: teoriya i praktyka: monohrafiya* [Professional communication training of future lawyers: theory and practice: monograph]. Sumy: Edition of SumDPU named after A.S. Makarenko, 324 p.
2. Morozov, S.M., & Shkarputa, L.M. (2000). *Slovyk inshomovnykh sliv* [Vocabulary of foreign words]. Kyiv: Nauk. dumka, 680 p.
3. Marchenko, O.V. (2015). *Komunykativna kultura jurysta* [The communicative culture of a lawyer]. Dnieper: Inovatsiya, 200 p.
4. Jusupov, I.M. (1991). *Psyhologiya vzaimoponimaniya* [Psychology of Understanding]. Kazan: Tartarianbook, 192 p.
5. Batzevich, F.S. (2004). *Osnovy komunikativnoi lingvystyky: pidruch.* [The basics of communicative linguistics]: a textbook. Kyiv: Akademiya, 344 p.
6. Naumenko, T.V. (2003). Sotsyologiya massovykh komunikatsiy v structure sotsyologicheskogo znaniya. [Sociology of mass communications in the structure of sociological knowledge]. *Sotsyologicheskiye issledovaniya*, vol. 10, pp. 39–46.
7. Petrovskaya, L.A. (2004). *Kompetentnost' v obschenii. Sotsyalno-psyhologicheskii trening* [Competency in communication. Socio-psychological training]. Moskva: MGU, 239 p.
8. Bobko, L.O., Burch, D.V., Stahiv, V.A., & Truba, D.A. (2019). Rozvytok navychok publichnogo movlennyyau majbutnyh kerivnykiv [Developing of public speaking skills of future chiefs]. *Molodiy vcheniy*, vol. 12, pp. 311–314. Available at: <http://molodyvcheny.in.ua/files/journal/2019/12/66.pdf> (accessed: 28.02.2020).
9. Zakon Ukrainy «Pro sudoustrii i status suddiv» (2016). [Law of Ukraine «About judiciary and the status of judges»]. Vidomosti Verhovnoy Rady (VVR), vol. 31, p. 545. Available at: <https://zakon.rada.gov.ua/laws/show/1402-19> (accessed: 28.02.2020).
10. Zakon Ukrainy «Pro prokuraturu» (2015). [Law of Ukraine «About the prosecutor's office»]. Vidomosti Verhovnoy Rady (VVR) vol. 2-3, p. 12. Available at: <https://zakon.rada.gov.ua/laws/show/1697-18> (accessed: 28.02.2020).
11. Zakon Ukrainy «Pro advokaturu ta advokatsku diialnist» (2013). [Law of Ukraine «About advocacy and advocates' activity»]. Vidomosti Verhovnoy Rady (VVR), vol. 27, p. 28. Available at: <https://zakon.rada.gov.ua/laws/show/5076-17> (accessed: 28.02.2020).

DOI: <https://doi.org/10.32839/2304-5809/2020-3-79-61>

УДК 336.72

Кириченко В.С., Пахомов В.В.
Сумський державний університет

ЛЕГАЛІЗАЦІЯ ДОХОДІВ, ОТРИМАНИХ ЗЛОЧИННИМ ШЛЯХОМ

Анотація. У статті розглянуто питання легалізації "брудних коштів" у сфері банківської діяльності. Розкрито поняття та зміст легалізації (відмивання) доходів, одержаних злочинним шляхом. Проаналізовано міжнародні та вітчизняні правові акти, які надають поняття легалізації (відмивання) доходів, одержаних злочинним шляхом, проводиться історико-правове дослідження виникнення та розвитку цього явища. Висвітлено основні бачення науковців щодо формування способів легалізації (відмивання) доходів, одержаних злочинним шляхом. Визначено склад даного злочину. Охарактеризовано стан протидії легалізації (відмиванню) доходів, одержаних злочинним шляхом в Україні, пропонуються шляхи підвищення ефективності роботи в цьому напрямі. Надано пропозиції щодо запровадження на державному рівні невідкладних організаційних і практичних заходів для кардинального покращення якості державного управління в зазначеній сфері.

Ключові слова: злочинні доходи, легалізація (відмивання) доходів, протидія відмиванню доходів, доходи, отримані злочинним шляхом.

Kyrychenko Viktoriya, Pahomov Volodymyr
Sumy State University

LEGALIZATION OF INCOME FROM CRIMINAL WAYS

Summary. The article deals with the issue of legalization of "dirty money" in the sphere of banking. The concept and content of legalization (laundering) of proceeds from crime are disclosed. The international and domestic legal acts that provide the concept of legalization (laundering) of proceeds from crime are analyzed, the historical and legal study of the origin and development of this phenomenon is conducted. The basic visions of scientists concerning formation of ways of legalization (laundering) of proceeds from crime are covered. The composition of this crime has been determined. The state of counteraction to the legalization (laundering) of proceeds from crime in Ukraine is described, and ways to increase the efficiency of work in this direction are offered. Suggestions are made on the introduction of urgent organizational and practical measures at the state level for a radical improvement of the quality of public administration in the said field. It is concluded that under the concept of legalization (laundering) of proceeds from crime, it is necessary to understand actions that are directly or indirectly aimed at giving legitimacy to the relations of use, possession, disposition of funds obtained illegally. One of the mandatory features of the subject of "laundering" is its criminal origin. Ukrainian law characterizes the laundering of proceeds of crime, which organically combines it with the definition of the UN International Conventions, which states that crimes are committed through the use of financial transactions or the conclusion of funds or other property obtained as a result of committing an act of public misconduct such as legalization and the like. At the same time, the purpose of legalizing (laundering) the proceeds of crime is a criterion according to which this crime must be distinguished from similar acts provided for by other rules of criminal law. As further research, we will attempt to analyze the main ways of overcoming the legalization of criminal proceeds in Ukraine. Also to investigate the interaction of pre-trial investigation bodies with other bodies and units in the field of counteraction to the legalization (laundering) of proceeds from crime, to determine the features of operative-investigative, procedural activity, to study international experience in combating these types of crimes.

Keywords: criminal proceeds, legalization (laundering) of income, counteraction to money laundering, proceeds from crime.

Постановка проблеми. Фінансовий під-
п'ям сучасного суспільства нерозривно пов'язаний із протидією усіх можливих небезпек, тим більше, які поширюються в період реформування фінансової системи. Легалізація доходів, отриманих злочинним шляхом, є для України актуальною зараз, тому що в сьогоденні умовах становлення нашої держави здійснюється перебудовою економіки, разом із цим збільшується і чисельність коштів злочинного походження. Питання боротьби з легалізацією (відмиванням) доходів, отриманих злочинним шляхом, вважається питанням національної безпеки. Протидія легалізації доходів, отриманих злочинним шляхом, вимагає розуміння природи і чинників поширення цього суспільно небезпечного явища, а ще відповідного правового забезпечення, узгодженого з інтернаціональними стандартами.

Аналіз останніх досліджень і публікацій. Питанням легалізації (відмивання) доходів приділялась увага багатьма вченими. Дослідження цієї теми висвітлено в наукових працях О.М. Бандурка, М.І. Бажанова, А.С. Беніцького, Ф.Г. Бурчака, В.К. Гришука, Л.М. Долі, О.Ф. Київця, О.Г. Кальмана, М.Н. Мироненка, М.І. Мельника, Є.О. Несвіта, В.М. Поповича, Н.В. Селіхова, О.Ю. Якімова, А.В. Яковлева та ін. Визначення поняття легалізації (відмивання) злочинних доходів пропонувалося в роботах П.П. Андрушка, В.М. Алієва, Л.І. Аркуші, О.Ф. Бантишева, С.Б. Болоцького, С.А. Буткевича, Б.В. Волженкіна та інших учених. О.М. Бандурка під відмиванням доходів, одержаних злочинним шляхом, розуміє приховування істинного джерела отриманих матеріальних цінностей, перетворення незаконної готівки в іншу форму активу, прихо-

вування істинного власника незаконно набутих доходів тощо.

Виділення не вирішених раніше питань загальної проблеми, яким присвячується стаття. Незважаючи на дослідження, в цій галузі залишаються питання щодо необхідності контролю над фінансовими потоками з метою протидії легалізації (відмиванню) доходів, отриманих злочинним шляхом, або фінансуванню тероризму. Це стало однією з головних підстав створення в Україні національної системи протидії цим видам злочинів, що включає в себе систему заходів адміністративно-правового, фінансово-правового, кримінально-правового, оперативного-розшукового характеру та ін.

Цілі статті. Основними цілями статті є розгляд проблем протидії легалізації доходів отриманих злочинним шляхом; визначення поняття легалізації (відмивання) доходів, одержаних злочинним шляхом.

Виклад основного матеріалу. Науковці та практики говорять, що легалізація доходів, отриманих злочинним шляхом, у реальному часі стала найбільш вигідним видом нелегального підприємництва у світі. Висококваліфіковані грошові консультанти і фахівці, юрисконсульти, аудитори та інші беруть участь у наданні підтримки щодо відмивання коштів.

Напрацювання інтернаціональних юридичних інституцій повинні застосовуватися для виявлення даних злочинів.

У міжнародній практиці вперше термін легалізації (відмивання) доходів, одержаних злочинним шляхом, був визначений у Конвенції ООН «Про боротьбу проти незаконного обігу наркотичних засобів і психотропних речовин», яка була прийнята Конференцією на її шостому пленарному засіданні 19 грудня 1988 року. Держави-члени ООН визначали, що нелегальний оборот генерує масштабні вигоди і грошові ресурси, дозволяючи транснаціональним кримінальними організаціям проникати в урядові механізми, легітимну торгівлю й економічну роботу, а ще в суспільство на всіх рівнях.

Конвенція Ради Європи «Про відмивання, пошук, арешт та конфіскацію доходів, одержаних злочинним шляхом» (1990 р.), на відміну від вищезгаданої Конвенції ООН, враховує, що предикатним злочином вважається будь-який злочин, який приводить до виникнення доходів, що можуть стати предметом злочину, зазначеного в ст. 6 тієї ж Конвенції. У п. 1 ст. 6 Конвенції розглядаються способи вчинення, а саме:

а) перетворення або передача власності, усвідомлюючи, що така власність є доходом, з метою приховування або маскуванню незаконного походження власності або з метою сприяння будь-якій особі, замішаній у вчиненні предикатного злочину, уникнути правових наслідків її дій;

б) приховування або маскуванню справжнього характеру, джерела, місцезнаходження, стану, переміщення, прав стосовно власності або володіння нею, усвідомлюючи, що така власність є доходом;

в) набуття, володіння або використання власності, усвідомлюючи під час отримання, що така власність була доходом;

г) участь у вчиненні, об'єднання або змова з метою вчинення, замах на вчинення, пособництво, під-

мова, сприяння і поради щодо вчинення будь-якого із злочинів, визначених відповідно до цієї статті [1].

У літературі немає конкретного визначення поняття легалізації коштів і немає схожого використання цього терміна. Таким чином, в своїх роботах автори використовують поняття «легалізація», «відмивання» коштів, придбаних злочинним шляхом. Ви ще зможете відшукати визначення «гроші, отримані кримінальним шляхом», «брудні гроші», «кримінальний прибуток». На нашу думку, оцінюючи зміст, який вони містять, ми можемо погодитися з тим, що терміни розглядаються як синоніми.

У 1984 році Президентська комісія з санкціонованої злочинності скористалася належною формулюванням: «Відмивання коштів – це процес, за допомогою якого конспірується існування нелегального походження або ж нелегального застосування прибутків, для такого, щоб вони виглядали легітимно отриманими». Визначення «легалізація (відмивання) доходів, отриманих злочинним шляхом» було введено в юридичну літературу України Кримінальним кодексом України (далі – КК України) в 2001 році. Згідно з іншими джерелами, поняття «відмивання грошей», розуміється як надання правомірного вигляду володінню, використанню або розпорядженню грошовими коштами, або ж іншим майном, придбаними в результаті вчинення правопорушення, тобто їх переведення з тіншової, неформальної економіки в економіку офіційну для такого, щоб мати можливість користуватися даними способами не закрито і на публіці [2].

Головні засади функціонування фінансового моніторингу і системи протидії легалізації прибутків, отриманих злочинним шляхом, закладені в Законі України «Про запобігання та протидію легалізації (відмивання) доходів, одержаних злочинним шляхом». У ньому зазначено, що завданням спеціально уповноваженого органу вважається забезпечення реалізації державної політики в сфері запобігання та протидії легалізації (відмивання) доходів, отриманих злочинним шляхом.

Чинний Кримінальний кодекс України в ст. 209 під легалізацією (відмиванням) доходів, отриманих злочинним шляхом, визначає здійснення якої-небудь дії, пов'язаної з вчиненням економічної операції або ж угоди з активами, придбаними в результаті правопорушення, а ще дії, націлені на приховування нелегального походження цих активів, або їх володіння, права на ці активи, джерела їх походження, місцезнаходження, передача, зміна їх форми (трансформація), а ще придбання, володіння або ж впровадження активів, придбаних в результаті злочину [4].

Головним безпосереднім об'єктом цього злочину вважається порядок ведення господарської діяльності, а ще порядок реалізації цивільно-правових угод у частині особистого та іншого аналогічного застосування майна, не пов'язаного з господарською діяльністю, поставлений з метою протидіяти залученню «брудних» грошей в економіку.

Нормальне функціонування банківської системи вважається додатковим об'єктом легалізації коштів, пов'язаних з банківською сферою. Даний вид злочину відділяється від інших власною попередбачуваністю, затримкою, впровадженням значної кількості грошових операцій.

Згідно з положеннями ст. 209 КК України, предметом злочину, передбаченого цією кримінально-правовою нормою, є кошти та інше майно, придбані в результаті вчинення суспільно небезпечного протиправного діяння, що передувало легалізації (відмиванню) доходів.

Об'єктивна сторона злочину за ст. 209 КК України можна альтернативно висловити в одній з 4 форм:

1) вчинення фінансової операції з коштами або іншим майном, одержаними внаслідок вчинення суспільно небезпечного протиправного діяння, що передувало легалізації (відмиванню) доходів;

2) укладення угоди з такими коштами та майном;

3) вчинення дій, спрямованих на приховування чи маскуванню незаконного походження таких коштів або майна чи володіння ними, прав на такі кошти або майно, джерела їх походження, місцезнаходження і переміщення;

4) придбання, володіння або використання коштів або іншого майна, одержаних внаслідок вчинення суспільно небезпечного протиправного діяння, що передувало легалізації (відмиванню) доходів.

Визначення даних суб'єкта злочину важливе, тому що, для початку, воно пов'язане з кримінальною відповідальністю злочинців, а по-друге, воно впливає на кримінально-правову кваліфікацію суспільно небезпечного діяння.

У статті 209 Кримінального кодексу України врахований загальний суб'єкт втілення даного злочину. Слід зазначити, що така особа може характеризуватися пристосуванням до підприємницької роботи, втім легалізація не є прерогативою лише тільки злочинців в рамках бізнес-структур. При визначенні переліку осіб, здатних нести відповідальність за дану статтю, слід виходити з того, що завдання закону про кримінальну відповідальність за легалізацію (відмивання) грошових коштів полягає, перш за все, в тому, щоб попередити всілякі наміри ввести в обіг грошові кошти, придбані незаконним шляхом, під виглядом легітимних (законно отриманих).

Суб'єктивна сторона злочину характеризується прямим умислом. Особа, яка фактично використовує майно, здобуте злочинним шляхом, у формах, вказаних у ст. 209, однак сумлінно помиляється щодо його походження, не несе відповідальність за цей злочин. Для кваліфікації дій за ст. 209 не вимагається чітка поінформованість про характер та певні умови вчинення предикатного злочину. Достатньо, щоб особа припускала, що майно здобуто злочинним шляхом. Не утворюють складу злочину, передбаченого ст. 209, дії щодо використання майна, здобутого злочинним шляхом, для продовження вчинення кримінально караних діянь (наприклад, для продовження зайняття підприємницькою діяльністю без державної реєстрації), адже вони не орієнтовані на надання законного вигляду цьому майну.

Зверніть увагу, що ст. 209 КК України враховує відповідальність за легалізацію (відмивання) доходів, отриманих злочинним шляхом, і ст. 209-1 КК України встановлює кримінальну відповідальність за умисне недотримання вимог законодавства про запобігання та протидію легалізації (відмиванню) доходів, отриманих злочин-

ним шляхом, або ж фінансуванню тероризму. За даний вид злочину є провідна санкція у вигляді позбавлення волі або ж штрафу в обсязі 3-х тис. неоподатковуваних мінімумів доходів громадян або ж діяння, вчиненого за межами України, в разі, якщо воно визнане соціально незаконним діянням, що передувало легалізації прибутків, за Кримінальним законом країни, де воно було вчинене, і вважається злочином за Кримінальним кодексом України, в результаті якого доходи були нелегально отримані [4].

Головні засади протидії легалізації (відмивання) доходів були закладені лише Законом України «Про запобігання та протидію легалізації (відмивання) прибутків, одержаних злочинним шляхом» від 28 листопада 2002 року. Пізніше Указом Президента «Про заходи щодо розвитку системи протидії легалізації (відмивання) доходів, одержаних злочинним шляхом, і фінансування тероризму» від 7 липня 2003 року № 740 зумовив основні напрями становлення системи протидії відмиванню коштів в Україні.

Останні зміни щодо вдосконалення національного законодавства по боротьбі з легалізацією (відмиванням) доходів, отриманих злочинним шляхом, трапилися з прийняттям Закону України від 14 жовтня 2014 № 1702-VII «Про запобігання та протидію легалізації (відмивання) доходів, одержаних злочинним шляхом, фінансуванню тероризму та фінансуванню розповсюдженню зброї масового знищення», який орієнтований на забезпечення виконання положень нових міжнародних стандартів у сфері протидії відмиванню коштів та боротьби з фінансуванням тероризму [3].

Втім, не звертаючи уваги на організаційні та практичні заходи, що вживаються в Україні для запобігання та протидії легалізації (відмивання) прибутків, отриманих злочинним шляхом, і визнаючи абсолютне методологічне і практичне значення розробок щодо становлення і розвитку системи антилегалізаційної системи, ситуація опору легалізації (відмивання) доходів, одержаних злочинним шляхом, залишається важкою через ряд причин. Як чинники, що сприяють легалізації злочинних доходів, можна визначити:

- політико-економічні, які опосередковано впливають на легалізацію злочинних доходів;
- соціально-правові, які впливають на сферу, в якій безпосередньо легалізуються злочинні доходи;
- морально-психологічні, що визначають відповідну злочинну поведінку.

З метою посилення боротьби і поліпшення системи запобігання легалізації (відмивання) доходів, одержаних злочинним шляхом, і фінансування тероризму, потрібно зробити єдиний комітет, в якому працюватимуть знавці всіляких профілів і напрямів – працівники оперативних підрозділів, слідчі, прокурори, економісти, ревізори, які введуть єдині стереотипи і підходи до всіх подій і координують роботу правоохоронних і регулюючих органів в даній галузі; правоохоронні органи зобов'язані зрушити власні цінності з показників продуктивності на справжні підсумки роботи.

Висновки і пропозиції. Узагальнюючи наукові погляди і правові основи, необхідно зазначити, що під поняттям легалізація (відмивання)

доходів, одержаних злочинним шляхом, необхідно розуміти дії, які прямо чи опосередковано спрямовані на надання правомірності відноснонам користування, володіння, розпорядження коштами, отриманими протиправним шляхом. Однією з обов'язкових ознак предмета «відмивання» є злочинне його походження.

Українське законодавство характеризує відмивання доходів, одержаних злочинним шляхом, де органічно поєднує з визначенням щодо Міжнародних Конвенцій ООН, в яких зазначається, що злочини вчиняються з використанням фінансових операцій чи укладення угоди з коштами або іншим майном, одержаних внаслідок вчинення суспільно небезпечного протиправного діяння, що передувало такій легалізації тощо.

У той самий час мета легалізації (відмивання) доходів, одержаних злочинним шляхом, є критерієм, відповідно до якого цей злочин треба відмежовувати від схожих діянь, передбачених іншими нормами кримінального права.

У якості подальших досліджень нами буде здійснена спроба проаналізувати основні напрями подолання легалізації доходів в Україні, отриманих злочинним шляхом. Також дослідити взаємодію органів досудового розслідування з іншими органами та підрозділами у сфері протидії легалізації (відмиванню) доходів, одержаних злочинним шляхом, визначення особливостей оперативно-розшукової, процесуальної діяльності, вивчення міжнародного досвіду боротьби із зазначеними видами злочинів.

Список літератури:

1. Гуржій С.Г. Боротьба з відмиванням коштів: правовий, організаційний і практичний аспект. Київ : Парламентське вид-во, 2005. 216 с.
2. Журавель В. Предикатний фактор у структурі елементів криміналістичної характеристики легалізації (відмивання) доходів, одержаних злочинним шляхом. *Вісник Академії правових наук України*. 2005. № 1. С. 182–189.
3. Закон України «Про запобігання та протидію легалізації (відмиванню) доходів, одержаних злочинним шляхом, фінансуванню тероризму та фінансуванню розповсюдженню зброї масового знищення» від 14 жовтня 2014, № 1702-VII.
4. Кримінальний кодекс України. С. : ТОВ «ВВП NOTIS», 2019.

References:

1. Hurzhii, S.H. Borotba z vidmyvanniam koshtiv: pravovyi, orhanizatsiinyi i praktychnyi aspekt. Kyiv: Parlamentske vyd-vo, 2005. 216 s.
2. Zhuravel, V. Predykatnyi faktor u strukturi elementiv kryminalistychnoi kharakterystyky lehalizatsii (vidmyvannia) dokhodiv, oderzhanykh zlochyynnym shliakhom. *Visnyk Akademii pravovykh nauk Ukrainy*. 2005. № 1. S. 182–189.
3. Zakon Ukrainy «Pro zapobighannja ta protydiju leghalizaciji (vidmyvannju) dokhodiv, oderzhanykh zlochyynnym shljakhom, finansuvannju teroryzmu ta finansuvannju rozpovsjudzhennju zbroji masovogho znyshhennja» vid 14 zhovtnja 2014, # 1702-VII.
4. Kryminalnyi kodeks Ukrainy. S.: TOV «VVP NOTIS», 2019.

DOI: <https://doi.org/10.32839/2304-5809/2020-3-79-62>

УДК 343.618

Пахомов В.В., Безвін О.С.
Сумський державний університет

ДОМАШНЄ НАСИЛЬСТВО В УКРАЇНІ ТА ЗАКОРДОНОМ

Анотація. У статті розглянуті проблемні питання домашнього насильства, його види та ознаки в Україні. Достатня увага приділена досвіду зарубіжних країн (Швеція, Німеччина та Франція), щодо їхньої боротьби з домашнім насильством. Проаналізовано законодавство, що регулює дане питання. Визначено та виділено види насильницької поведінки та чинники насильства. На сучасному етапі розвитку суспільства однією з найпоширеніших проблем в усьому світі є домашнє насильство. Проблема насильства в сім'ї потребує особливої уваги, адже відбувається поширеність цього явища у світі незалежно від рівня соціально-економічного розвитку країни, високого ступеня латентності, а також масштабності й глибини його негативних наслідків. На сьогоднішній день Україна, розуміючи всю масштабність даної проблеми прагне вдосконалити свою законодавчу базу. Наша держава виходить на нову дорогу боротьби з насильством, що вказує на позитивні зміни в нашому суспільстві. На жаль, залишаються відкритими ще багато питань, але безумовно встановлення державою більш жорстких правил та законів необхідно розглядати як ефективний механізм покарання насильників.

Ключові слова: домашнє насильство, ознаки, сім'я, проблеми насильства, види домашнього насильства.

Pakhomov Volodimir, Bezvin Oleksiy
Sumy State University

DOMESTIC VIOLENCE IN UKRAINE AND ABROAD

Summary. The article deals with the problems of domestic violence, its types and features in Ukraine. Due attention has been paid to the experience of foreign countries (Sweden, Germany and France) in their fight against domestic violence. The legislation that regulates this issue is analyzed. Types of violent behavior and factors of violence have been identified and identified. At the present stage of society, domestic violence is one of the most widespread problems worldwide. The problem of domestic violence needs special attention, as it is widespread in the world, regardless of the level of socio-economic development of the country, the high degree of latency, and the magnitude and depth of its negative consequences. To date, Ukraine, understanding the full scale of this problem, seeks to improve its legislative framework. Our country is embarking on a new path to combating violence, which is a sign of positive change in our society. Unfortunately, many questions remain to be resolved, but unconditionally imposing stricter rules and laws must be regarded as an effective mechanism for punishing abusers. Domestic violence against women in Ukraine remains high. Strong patriarchal traditions, sexist stereotypes and conservative tendencies in recent years have contributed to domestic violence. Domestic legislation does not provide victims with sufficient remedies, and public authorities do not offer the necessary comprehensive assistance to victims of domestic violence. Legally speaking, the response and response of state institutions and the public to cases of violence against women in the family should be more effective. The scale of violence against women, in turn, poses a potential threat to the social stability and social security of Ukraine's population. The fact that domestic violence is a widespread phenomenon affecting thousands of Ukrainian women and children is objectively confirmed by official statistics and research findings. All of the above circumstances only confirm the need for comprehensive involvement of all stakeholders in the situation of prevention and investigation of domestic violence, the prosecution of perpetrators, and the protection and restoration of victims' rights.

Keywords: domestic violence, signs, family, problems of violence, types of domestic violence.

Постановка проблеми. На сьогодні, чимало уваги приділяється забезпечення рівності жінок щодо чоловіків. Сучасне становище чоловіків і жінок в українському суспільстві характеризується чималою нерівністю, яка виражається у дискримінації, у тому числі сімейному насиллю, який є чинником, що впливає на розвиток злочинності. Конституційно закріплене право жінок України на рівність з чоловіками у всіх проявах стало залежним від біологічної статі особи. Але на нашу думку, також слід врахувати те, що чоловіки також можуть стати жертвами домашнього насильства [8].

Аналіз останніх досліджень і публікацій. Питаннями домашнього насильства у своїх наукових дослідженнях займалися такі учені як Сукмановська Л.М., Савчук О.М., Галай А.О., Галай В.О., Головка Л.О., Муранова В.В. та інші.

Виділення не вирішених раніше частин загальної проблеми. В Україні не так давно було внесені зміни до Кримінального кодексу України (далі – КК України) з приводу віднесення домашнього насильства до злочинів. Адже, раніше домашнє насильство вважали суто адміністративним правопорушенням, а отже, кривдникам зазвичай загрожувало покарання у вигляді банально штрафу чи громадських робіт.

Мета статті. Головною метою цієї статті є дослідженні поняття домашнього насильства, його видів, ознак, чинників в Україні та у зарубіжних державах.

Виклад основного матеріалу. Минуле століття характерне не лише страшними спалахами насильства. Воно назавжди посіде визначне місце в історії завдяки тому, що саме у цей час вперше отримали міжнародне визнання основні принципи дотримання прав людини. Домаш-

не насильство виразно підпадає під порушення великої кількості міжнародно визнаних прав людини, які держава зобов'язана відстоювати і захищати: права на життя і фізичну недоторканність, права не бути об'єктом знущань чи жорстокого, нелюдського або принизливого поводження, права на однаковий захист з боку закону і свободу від дискримінації за ознакою статі та інших. Як бачимо, витоки гендерної нерівності були детерміновані, перш за все, культурними та релігійними чинниками, а також особливостями правової системи у різних країнах. Як наслідок, домашнє насильство практично у всьому світі з давніх-давен і протягом тривалого часу визнавалось як належне, а в окремих джерелах соціальних норм було навіть зафіксовано у законодавчих формах. Це явище зумовлює шкоду як з матеріальної, так і з моральної точок зору.

Наша держава продовжує перебувати в перехідному періоді, для якого характерна політична, законодавча, фінансово-економічна нестабільність. Україна визнає існування проблеми домашнього насильства, протидія якому є одним із пріоритетних напрямків державної політики [1].

Домашнє насильство полягає в здійсненні нищівних або колишніх партнером неприпустимих дій або в загрозі таких дій. Це може трапитися з кожним. Домашнє насильство також називають насильством з боку близької людини. Як би його не називали, це не можна допускати, тобто перебуваючи у відносинах з іншою людиною, ви ні в якому разі не повинні піддаватися погрозам або залякуванням. Якщо ви відчуваєте це, значить ви є жертвою домашнього насильства.

З січня 2019 р. набрали чинності норми законодавства про посилення відповідальності за вчинення домашнього насильства та невиконання порушниками обмежувальних приписів. Закон України «Про внесення змін до Кримінального та Кримінального процесуального кодексів України з метою реалізації положень Конвенції Ради Європи про запобігання насильству стосовно жінок і домашньому насильству та боротьбу з цими явищами» доповнив Кримінальний кодекс України низкою статей [2]. Зокрема, КК України доповнено статтею 126 «Домашнє насильство», тобто умисне систематичне вчинення фізичного, психологічного або економічного насильства щодо подружжя чи колишнього подружжя або іншої особи, з якою винний перебуває (перебував) у сімейних або близьких відносинах, що призводить до фізичних або психологічних страждань, розладів здоров'я, втрати працездатності, емоційної залежності або погіршення якості життя потерпілої особи, яке карається громадськими роботами на строк від ста п'ятдесяти до двохсот сорока годин, або арештом на строк до шести місяців, або обмеженням волі на строк до п'яти років», або позбавленням волі на строк до двох років». [3]. Отже, з огляду на вищезазначене можемо зробити висновок, що кримінальним законом визначено три форми домашнього насильства: фізичне, психологічне та економічне.

Серед характерних рис, притаманних домашньому насильству, необхідно виокремити такі:

- насильницьке діяння чи погроза його вчинення;
- специфічний характер насильства;
- місце вчинення (осередок сім'ї, родини);

– наявність родинного зв'язку між кривдником та потерпілою особою.

Зауважимо, що жертви іноді схиляються до думки, що краще не розповідати про насильство в сім'ї. Вони намагаються самотійно вирішити дану проблему чи взагалі вважають, що краще змиритися з даною ситуацією. Можливо вони просто бояться ганьби для сім'ї, переймаються за те, що їм не повірять або звинуватять, не бажають пережити той жах та приниження кожного разу, коли будуть про це згадувати. Проте від замовчування фактів вчинення домашнього насильства не зменшується кількість жертв.

Насильство над жінкою зазвичай асоціюється з проявами грубощів, агресивності і фізичного впливу на неї з боку чоловіка. Насправді природа насильства у відношенні до жінки значно ширша. Побиття – далеко не єдина форма насильства в сім'ї. Можна стверджувати, що в українських сім'ях мають місце такі види насильницької поведінки з боку чоловіка до дружини:

– емоційне насильство (образи, лайки, докори, зневажливе ставлення, яке веде до втрати самоповаги, невинуваті ревності, втручання в особисте життя дітей);

– фізичне насильство (нанесення тілесних ушкоджень, побиття, застосування фізичної сили, часто в стані алкогольного сп'яніння);

– економічне насильство (відмова в грошах, приховування доходів);

– соціокультурне насильство (ізоляція жінки в сім'ї, заборона працювати, проводити вільний час за власним бажанням);

– сексуальне насильство (примус до сексуальних стосунків проти бажання жінки, звалтування, сексуальна наруга над дітьми);

– погрози (погрози залишити сім'ю, побити чи вбити дружину, дітей, підштовхування до самогубства, примушення до протизаконних дій);

– використання дітей проти матері (залякування жінки тим, що вона ніколи не побачить своїх дітей, використання дітей для передачі погрозилих послань);

– ізоляція від оточуючих (обмеження свободи поведінки, перешкоджання спілкуванню з родичами, друзями);

– залякування (побиття посуду, жорстоке ставлення до домашніх тварин, носіння зброї вдома) [4].

Необхідно зазначити, що жертвою домашнього насильства може стати будь-який член сім'ї, не залежно від віку та статі. Однак як показують різноманітні дослідження, частіше за все від цього діяння потерпають саме жінки та діти.

Проблема насильства в сім'ї є комплексною і залежить від різноманітних чинників, серед яких необхідно виділити такі:

– соціальні (різноманітні конфлікти, стереотипи та упередження щодо гендерних питань);

– економічні (бідність, безробіття);

– психологічні (віктимні чи безвідповідальні форми поведінки, низька психологічна культура);

– соціально-педагогічні (відсутність сімейних цінностей у суспільстві, позитивних моделей сімейного життя на засадах гендерної рівності);

– правові (низька правової свідомості, відсутність необхідних правових знань);

– соціально-медичні (алкоголізм, наркоманія тощо).

Україні необхідно враховувати ці чинники за для подолання та попередження проблеми насильства в сім'ї, адже вони впливають на розгортання даної проблеми.

Роль сім'ї у життєдіяльності суспільства визначається тим, що їй притаманні, з одного боку, риси соціального інституту, а з іншого – малої соціальної групи. Як соціальний інститут сім'я характеризується сукупністю соціальних норм, санкцій та зразків поведінки, які регламентують взаємовідносини між подружжям, батьками, дітьми, іншими родичами. Як первинна мала група вона заснована на шлюбі чи кровних зв'язках, члени якої пов'язані спільністю побуту, взаємною моральною відповідальністю та взаємодопомогою. Особливо важливий вплив сім'ї на первинну соціалізацію дитини. Саме тут дитина отримує основи уявлень про світ, людські відносини, громадянські права та обов'язки. Особистий приклад батьків на ранніх етапах соціалізації має домінуюче значення в формуванні особистості дитини. Тому протидія домашньому насильству повинна починатися роботою з молоддю, як з майбутніми батьками [5].

В останні роки проблема насильства в сім'ї все більше привертає увагу фахівців у тих чи інших галузях наукового знання. У США та Західній Європі перші роботи, присвячені цій проблемі, почали з'являтися у 70-х роках ХХ ст. Держави всього світу використовують різноманітні підходи до вирішення проблеми протидії насильства в сім'ї та відмінні методи покарань за вчинення такого злочину. Наприклад, у Швеції криміналізовані всі форми домашнього насильства. За ґратами можна опинитися навіть за емоційну сварку під час якої висловлювалися погрози. Суд часто наказує кривднику дотримуватися визначеної дистанції від об'єкта насильства, а у разі порушення припису може бути накладено штраф або присуджено ув'язнення терміном до року. Що стосується дітей, то покарання – ще більш жорсткі. Швеція ще в 1979 році на законодавчому рівні першою у світі заборонила фізичне покарання дітей. До дітей не можна застосовувати не лише фізичну силу, а й підвищувати голос до рівня, який має шкідливий емоційний вплив [6].

У Німеччині закони не такі суворі, але все ж таки спрямовані на захист громадян, які потерпають від різних форм домашнього насилля та на профілактику даної проблеми. До прикла-

ду, у Німеччині жертви домашнього насильства можуть заявити в поліцію про порушення своїх прав упродовж трьох місяців. Якщо ж правоохоронці викликали безпосередньо на місце скоєння злочину, то заяву писати немає потреби – справу порушать без прохання постраждалого. Покарання за рукоприкладство (без важких тілесних ушкоджень) може вартувати досить дорого: кілька тисяч євро штрафу або до року в'язниці [7]. На території Німеччини існує велика кількість консультативних та кризових центрів, які надають допомогу жертвам насилля.

У Франції парламент час від часу вносить поправки до законів, що стосуються проблем домашнього насильства, розширюють та уточнюють інформацію про самі злочини, запроваджують більш жорсткі покарання. У 2010 році було прийнято кілька поправок, за якими судді отримали право видавати спеціальні постанови для забезпечення жертв насильства. Мова може йти про зміну місця проживання, яке передбачає направлення до спеціальних соціальних центрів або відсторонення чоловіка від перебування у сім'ї. За дотриманням останньої вимоги слідкують за допомогою спеціальних електронних браслетів. Також важливим є те, що у Франції діють гарячі лінії з приводу насилля і робота правоохоронних органів тісно взаємопов'язана з ними, що дозволяє оперативно реагувати на проблему. Поліція має право негайно вилучати осіб, що вчинили насильство [7].

Висновки і пропозиції. Отже, з вищевикладеного можемо зробити висновок, що домашнє насильство є вкрай поширеним явищем, від якого страждають тисячі українських жінок і дітей. Рівень домашнього насильства по відношенню до жінок незалежно від статі, та їх правового захисту, в Україні є високим і наше вітчизняне законодавство повинно дієво реагувати на його прояви. Ми повинні наслідувати досвід зарубіжних країн, таких як Швеція, Німеччина та Франція по боротьбі з домашнім насильством, запровадивши більш жорсткі покарання за ці злочини. Комплексне втручання усіх зацікавлених структур у ситуацію з профілактикою і розслідуванням випадків насильства в сім'ї, переслідуванням осіб, які вчинили злочини, і захистом та відновленням прав потерпілих повинно забезпечити безпеку особам, які можуть постраждати від домашнього насильства.

Список літератури:

1. Сукмановська Л.М. Історичні аспекти виникнення проблеми домашнього насильства. *Науковий вісник Львівського державного університету внутрішніх справ*. 2016. Вип. 3. С. 272–281.
2. Про внесення змін до Кримінального та Кримінального процесуального кодексів України з метою реалізації положень Конвенції Ради Європи про запобігання насильству стосовно жінок і домашньому насильству та боротьбу з цими явищами: Закон України від 6 грудня 2017 р. № 2227-VIII. URL: <https://zakon.rada.gov.ua/laws/show/2227-19> (дата звернення: 19.03.2020).
3. Кримінальний кодекс України: Закон України від 5 квітня 2001 р. № 2341-III. URL: <https://zakon.rada.gov.ua/laws/show/2341-14> (дата звернення: 20.03.2020).
4. Савчук О.М. Наслідки подружнього насильства: індивідуально-психологічна перспектива. *Наукові записки (специвипуск)*. 2002. Том 20. С. 118–125.
5. Літвінова О.В., Стрельчук А.В. Актуалізація проблеми дослідження психологічного насилля в сім'ї. *Сімейна політика в Україні: проблеми і перспективи розвитку*: матеріали Всеукр. наук.-практ. конф., 4 квітня 2018 р. Київ, 2018. С. 93–95.
6. Смачило А. Вирішення проблем домашнього насилля: український та зарубіжний досвід. *Правова система України в умовах європейської інтеграції: погляд студентської молоді*: зб. тез доп. II Міжнар. студ. наук. конф., 1 черв. 2018 р. м. Тернопіль: Вектор, 2018. С. 176–180.
7. Галай А.О. та ін. Міжнародний досвід попередження та протидії домашньому насильству: монографія. Київ: КНТ, 2014. 160 с.

8. Гіренко О.О. Насильство в сім'ї: гендерний аспект. *Актуальні дослідження правових та економічних процесів у контексті євроінтеграції*: матеріали Всеукр. наук.-практ. конф. здоб. вищ. освіти, 28 травня 2019 р. Дніпро: ДДУВС, 2019. С. 43–46.

References:

1. Sukmanovskaya, L.M. Historical aspects of the problem of domestic violence. *Bulletin of the Lviv State University of Internal Affairs*. 2016. Vyp. 3. P. 272–281.
2. Amendments to the Criminal and Criminal Procedure Codes of Ukraine with a view to implementing the provisions of the Council of Europe Convention on Preventing and Combating Violence against Women and Domestic Violence: Law of Ukraine of December 6, 2017 No. 2227-VIII. URL: <https://zakon.rada.gov.ua/laws/show/2227-19> (accessed: 19.03.2020).
3. The Criminal Code of Ukraine: Law of Ukraine of April 5, 2001 No. 2341-III. URL: <https://zakon.rada.gov.ua/laws/show/2341-14> (accessed: 03.20.2020).
4. Savchuk, O.M. The consequences of marital violence: an individual-psychological perspective. *Scientific notes (special issue)*. 2002. Volume 20. S. 118–125.
5. Litvinova, O.V., & Strelchuk, A.V. Actualization of the problem of research of psychological violence in the family. *Family Policy in Ukraine: Problems and Prospects for Development: Materials All-Ukrainian. Research Practice Conf.*, April 4, 2018. Kyiv, 2018. P. 93–95.
6. Smachulo, A. Moisture Solving Domestic Violence Problems: Ukrainian and Foreign Experience. *The Legal System of Ukraine in the Conditions of European Integration: A Look of Student Youth: Coll. abstracts II International. stud. of sciences. conf.*, Jun 1 2018. Ternopil: Vector, 2018. P. 176–180.
7. Galay, A.A. et al. *International experience in preventing and combating domestic violence: monograph*. Kyiv: CST, 2014. 160 p.
8. Gyrenko, O.O. Domestic Violence: The Gender Aspect. Current studies of legal and economic processes in the context of European integration: materials All-Ukrainian. Research Practice Conf. good. higher. Education, May 28, 2019. Dnipro: State Internal Affairs Department, 2019. P. 43–46.

DOI: <https://doi.org/10.32839/2304-5809/2020-3-79-63>

УДК 343.3/7

Пілюшенко Д.О.

Національний юридичний університет імені Ярослава Мудрого

ЗАГАЛЬНА ХАРАКТЕРИСТИКА ЗЛОЧИНІВ ПРОТИ ЕКОЛОГІЧНОЇ БЕЗПЕКИ

Анотація. У статті проаналізовано норми національного законодавства, котрі регулюють злочини проти екологічної безпеки, виявлено важливість здійснення контролю з боку держави саме за даною сферою регулювання кримінального законодавства. Розглядається значення екологічної безпеки, надається її визначення, аналізується сучасний стан в Україні. Визначено всі аспекти складу злочину проти екологічної безпеки, котрі є необхідним для кваліфікації протиправного діяння та визначення санкцій. Здійснено характеристику кожного з елементів складу злочину проти екологічної безпеки. Дана стаття підтверджує важливість регламентації екологічної безпеки на конституційному рівні та закріплення забезпечення екологічної безпеки як однієї із важливих функцій кожної держави. Також у роботі наведено підстави виокремлювати злочини проти екологічної безпеки у самостійний розділ, адже протиправні діяння проти екологічної безпеки можуть поставити під загрозу життя суспільства не лише окремої держави, а й світу в цілому. Дослідження даної теми дало змогу виявити бланкетний характер багатьох норм, котрі регулюють екологічне благополуччя та спрямувало увагу на вирішення даної проблеми.

Ключові слова: злочини проти екологічної безпеки, довілля, охорона навколишнього середовища, склад злочину.

Pilushenko Daria

Yaroslav Mudryi National Law University

GENERAL CHARACTERISTICS OF CRIMES AGAINST ECOLOGICAL SAFETY

Summary. In the article is analyzed the national laws governing ecological safety and importance of regulating this issue at the legislative level. The author had been analyzed the different approaches to the formation of theoretical and legal system of crimes against the natural environment. Based on the given analysis was made the conclusion, that these differences in protective means of criminal law of natural objects determine the existence of a large number of criminal and legal principles of law that establish criminal responsibility for criminal encroachment on the environment. The review of modern problems of definition of object criminal-ly-right protection is carried out. The definition of patrimonial object of crimes of section VIII of Criminal Code of the Ukraine is made. This article proves that environmental protection is a priority issue for all countries of the world. For more effective regulation of ecological safety this article defined the composition of the crime against the environment. There you can find all elements of the composition of the crime against the environment including object, objective side, subject, subjective side. Also this article shows the problem of legal regulation of the crimes against the environmental safety. This problem consist in that a lot of legal acts that regulate crimes against the environment refer us to other legal acts that regulate the same issue. Ukrainian legislation does not have a single codified act, that is why lawyers must know a lot of legal acts, that regulate the crimes against the ecological safety. The classification of crimes against the environment is also shown in this article. Normally, the classification of crimes against the environment carried out in terms of the theory of criminal law. For a more detailed study of the classification of crimes against the environment to analyze positions that exist in this regard from representatives of environmental law science. This article emphasize that all crimes against the environment are advisable to divide into crimes which include those under articles (the articles) other sections of the Criminal Code of Ukraine, but the commission of a threat of causing or harmful to the environment and crimes, responsibility for which the articles section VIII of the Criminal Code Ukraine "Crimes against the environment." In this work the crimes against the environment are divided into the groups considering their essential features and the subject, who committed the crime. This work emphasize that our government should focus on developing new methods of investigating such crimes to facilitate their further disclosure and decrease their level of latency.

Keywords: crimes against the ecological safety, environment, environmental protection, composition of the crime.

Постановка проблеми. Екологічна безпека є однією із першочергових проблем людства в 21 сторіччі. Стрімкий науково-технічний розвиток спричинив зростання антропогенного тиску на навколишнє середовище, що, у свою чергу, викликав багато деструктивних процесів у світі. Саме це питання виступає найважливішою складовою як міжнародної політики, так і вітчизняної політики кожної держави.

Аналіз досліджень даної проблеми. Багато науковців як на міжнародному так і на вітчизняному рівні досліджують проблеми кримінальної відповідальності за екологічні злочини у межах науки кримінального права та кримінології. Питання забезпечення захисту довілля стало цен-

тром для дослідження великої кількості авторів (О.В. Одерія, А.М. Шульги, В.Ф. Баранівського, Г.С. Поліщука, Я.О. Лиховіцького, Н.Л. Романової тощо). Поняття екологічних злочинів є досить актуальною темою для дослідження саме через його багатоаспектність та складність.

Виділення не вирішених раніше частин загальної проблеми. Дане наукове дослідження визначає поняття “екологічні злочини”, дає змогу з’ясувати суттєві ознаки та складові такого виду правопорушень, враховуючи законодавчі доповнення, та чому тема екологічної безпеки є актуальною на сьогодні.

Метою статті є розкриття поняття “екологічні злочини”; визначення їх ознак, які дали змо-

гу законодавцю виділяти такі злочини в окрему, самостійну групу; довести, що проблема забезпечення екологічної безпеки є завданням не лише окремої держави, а й усього світу.

Виклад основного матеріалу. Наразі міжнародна спільнота, враховуючи зростання масштабів катаклізмів та природних катастроф у цілому світі, акцентує увагу кожної з держав на вирішенні саме екологічних проблем, адже людство та довкілля становлять собою єдину соціо-екологічну систему.

За даними Всесвітньої метеорологічної організації, рівень концентрації вуглекислого газу в атмосфері досяг найвищої позначки за всю історію людства. Такий рівень вуглекислого газу в атмосфері останній раз існував саме 3-5 мільйонів років тому. Останні висновки вчених були повідомлені генеральним секретарем ООН Антоніу Гутерреш в ході свого виступу на саміті G7 у французькому Біаріці.

Велике занепокоєння викликає дана проблема у багатьох держав. Саме через надмірну концентрацію екологічно небезпечних виробництв, застаріле та неефективне природоохоронне обладнання, ненадійні технічні системи та недостача кваліфікованих кадрів на підприємствах із підвищеним екологічним ризиком створює як наслідок серйозні проблеми з навколишнім середовищем, а також проблеми зі здоров'ям багатьох людей. Кожна країна повинна ставити за мету розробку напрямів кримінально-правової охорони навколишнього природного середовища.

Перш за все екологічні проблеми повинні бути чітко визначені на законодавчому рівні та забезпечуватися державним примусом у разі порушення правових норм. Але для багатьох країн проблема екологічної безпеки посідає другорядне місце, ніж економічні проблеми суспільства.

В Україні екологічна безпека регламентована на конституційному рівні. Згідно зі статтею 16 Конституції України забезпечення екологічної безпеки і підтримання екологічної рівноваги на території України, подолання наслідків Чорнобильської катастрофи – катастрофи планетарного масштабу, збереження генофонду Українського народу є обов'язком держави [1]. Також Основний закон держави у статті 3 зазначає, що людина, її життя і здоров'я, честь і гідність, недоторканність і безпека визнаються в Україні найвищою соціальною цінністю. Саме це положення спонукає державну владу створювати необхідні умови для забезпечення екологічного захисту населення [1].

Діяльність людини нерідко справляє негативний вплив на навколишнє середовище, що відображається на здоров'ї та стані інших людей. Тому наявність кримінально-правових норм за порушення законодавства про екологічну безпеку забезпечують збереження навколишнього середовища як для життя зараз, так і для життя наступних поколінь. Також Конституція у статті 50 наголошує, що кожен має право на безпечне для життя і здоров'я довкілля та на відшкодування завданої порушенням цього права шкоди. Кожному гарантується право вільного доступу до інформації про стан довкілля, про якість харчових продуктів і предметів побуту, а також право на її поширення. Така інформація ніким не може бути засекречена [1].

Аналіз розвитку кримінально-правового регулювання відповідальності за злочини проти навколишнього середовища свідчить, що протягом минулого сторіччя в Україні воно майже не здійснювалось. Так, у Кримінальному кодексі УРСР 1960 р., існувало лише 14 статей, що передбачали відповідальність за злочини проти довкілля. При цьому ці статті передбачались не в окремому розділі Особливої частини КК УСРСР 1960 р., а розташовувались в розділах про господарські злочини, злочини проти громадської безпеки, громадського порядку та народного здоров'я.

Зовсім по-іншому вирішується це питання у КК України 2001 р. (далі – КК), у якому на момент набуття чинності кількість таких статей зросла до 19. При цьому всі вони сконцентровані в одному розділі Особливої частини КК – Розділі VIII “Злочини проти довкілля”. А у 2010 р. даний розділ було доповнено ще двома нормами: ст. 239-1 «Незаконне заволодіння ґрунтовим покривом (поверхневим шаром) земель» та ст. 239-2 «Незаконне заволодіння землями водного фонду в особливо великих розмірах».

Ефективне забезпечення охорони навколишнього природного середовища можливе лише за умови, коли існує чіткий механізм усунення будь-яких негативних наслідків та протиправних посягань. Наявність у КК статей, що передбачають кримінальну відповідальність за посягання на навколишнє середовище підвищує рівень контролю держави за станом довкілля в межах її території, та дає змогу попередити виникнення катастроф, котрі б загрожували не тільки природному середовищу, а й життю та здоров'ю суспільства в цілому.

Щоб розробити дієвий механізм боротьби з екологічними злочинами, слід перш за все охарактеризувати поняття даного явища. Спираючись на положення ч.1 ст.11 КК України, яке зазначає, що злочином є передбачене чинним КК України суспільно небезпечне винне діяння (дія або бездіяльність), вчинене суб'єктом злочину, дає можливість охарактеризувати поняття злочину проти довкілля [2]. Отже, злочинами проти довкілля слід вважати: суспільно-небезпечні винні діяння (дії чи бездіяльність), які створюють загрозу завдання шкоди чи спричиняють реальну шкоду довкіллю, як об'єкту кримінально-правової охорони і які вчиняються суб'єктом злочину. Можна виокремити специфічні ознаки даного виду злочинів:

- суспільна небезпечність діянь;
- винність особи при вчиненні відповідних діянь;
- протиправність;
- наявність суб'єкта злочину проти довкілля;
- наявність об'єкта кримінально-правової охорони.

Традиційно у науковій літературі об'єктом злочину визнаються суспільні відносини. При цьому об'єктом злочину є лише ті суспільні відносини, які поставлені під охорону кримінального законодавства та забезпечуються державним примусом у разі порушення кримінально-правової заборони. Об'єктом злочину такі суспільні відносини стають у разі злочинного посягання на них, у звичайних умовах вони є лише об'єктом кримінально-правової охорони. Отже, об'єктом злочину виступають суспільні відносини, що охороняються криміналь-

ним законодавством та на які здійснюються злочинне посягання [8, с. 15–34].

Багато вчених при визначенні родового об'єкту злочинів проти навколишнього середовища звертаються до положень Закону України «Про охорону навколишнього природного середовища», який визначає довкілля як сукупність природних і природно-соціальних умов та процесів, природні ресурси як залучені в господарський обіг, так і невикористовувані в народному господарстві в даний період (земля, надра, води, атмосферне повітря, ліс та інша рослинність, тваринний світ), ландшафти та інші природні комплекси [3].

У Постанові Пленуму Верховного Суду України № 17 від 10 грудня 2004 р. «Про судову практику у справах про злочини та інші правопорушення проти довкілля», де зазначається: «Злочини та інші правопорушення проти довкілля посягають на суспільні відносини у сфері охорони конституційного права громадян на безпечне довкілля, а також у сфері охорони, використання, збереження і відтворення природних ресурсів, забезпечення екологічної безпеки, запобігання й усунення негативного впливу господарської та іншої діяльності людини на навколишнє природне середовище, збереження генетичного фонду живої природи, ландшафтів та інших природних комплексів, унікальних територій, а також природних об'єктів, пов'язаних з історико-культурною спадщиною» [5].

По-різному визначається родовий об'єкт у науці кримінального права. Так, С.Б. Гавриш наголошує на тому, що у даних злочинах здійснюється посягання на природне середовище як на певну сукупність екосистем і природних об'єктів, екологічну безпеку як на певний стан природного середовища, який забезпечує сприятливі умови для розвитку та життя звичайної людини [4, с. 635].

У науці кримінального права пропонуються різні класифікації злочинів проти довкілля. Так, С.Б. Гавриш за критерієм безпосереднього об'єкта виділяє наступні види злочинів у сфері навколишнього природного середовища: а) злочини проти екологічної безпеки; б) злочини у сфері землекористування, охорони надр, атмосферного повітря; в) злочини у сфері охорони водних ресурсів; г) злочини у сфері лісокористування, захисту рослинного й тваринного світу [9, с. 214–215].

На думку Я.О. Ліховіцького, поєднання в одну групу різноманітних злочинів є недоцільним та не логічним, тому він пропонує класифікувати кримінально-правові норми у сфері охорони довкілля на норми, що встановлюють відповідальність за посягання на навколишнє середовище в цілому та на спеціальні норми, що охороняють окремі елементи чи об'єкти довкілля. До першої групи вчений відносить статті 236-238 та 253 КК, бо вони передбачають загальні норми щодо відповідальності за злочини проти навколишнього середовища. Щодо спеціальних норм, то вони повинні встановлювати відповідальність за посягання на окремі види об'єктів природного середовища та включати в них характеристику охоронюваного природного об'єкта, а також способи злочинного посягання та його наслідки [11, с. 162–169].

Особливість кримінально-правових норм, що регулюють кримінальну відповідальність за вчи-

нення злочинів проти довкілля полягає у тому, що усі вони мають бланкетний характер, тому для наявності ознак складу цих злочинів необхідно, у першу чергу, встановити порушення норм екологічного законодавства України, систему якого утворюють чисельні нормативні акти: закони, кодекси, декрети, укази, постанови, розпорядження, положення, інструкції, методику, правила тощо [8].

Залежно від конструкції об'єктивної сторони більшість злочинів проти довкілля є злочинами з матеріальним складом, за винятком статей 238, 239-2, 250 КК. Отже, у переважній більшості випадків кримінальна відповідальність за посягання на екологічну безпеку настає у разі настання суспільно небезпечних наслідків. У зв'язку з чим у таких складах злочину важливу роль для притягнення особи до кримінальної відповідальності відіграє встановлення причинного зв'язку між діянням та наслідком у виді заподіяння шкоди навколишньому середовищу. Так, у п. 4 Постанови Пленуму Верховного Суду України № 17 від 10.12.2004 р. «Про судову практику у справах про злочини та інші правопорушення проти довкілля» зазначається, що при розгляді кримінальних справ про злочини проти довкілля, судам належить встановлювати всі обставини, що підлягають доказуванню [5]. З'ясовуючи обставини вчиненого протиправного діяння, необхідно особливо ретельно перевіряти, чи є причинний зв'язок між ним і фактом заподіяння шкоди навколишньому природному середовищу, чи не зумовлені шкідливі наслідки факторами, що не залежали від волі підсудного (стихийне лихо, пожежа тощо). Щодо наслідків, то найчастіше вони настають через виробничу або іншу діяльність суб'єкта, тобто появу наслідків можна констатувати через здійснення виробничої або іншого виду діяльності без належного дотримання або навіть нехтування вимогами екологічної безпеки. Але в усіх випадках суспільно небезпечним наслідком виступає створення небезпеки для життя та здоров'я людей, існування суспільства та довкілля. Також слід зазначити, що така загроза повинна мати реальний характер. Науковці виокремлюють наступні суспільно небезпечні наслідки: загибель та масове захворювання людей; настання інших тяжких наслідків, як для людини, так і для довкілля в цілому; спричинення істотної шкоди, як для людини, так і для довкілля в цілому.

Діяння, як ознака об'єктивної сторони злочинів проти довкілля, може вчинятися у формі дії або бездіяльності. У свою чергу, дія являє собою активну поведінку суб'єкта. До таких злочинів належать: незаконне заволодіння ґрунтовим покривом земель (ст. 239-1 КК); незаконне заволодіння землями водного фонду в особливо великих розмірах (ст. 239-2 КК); знищення або пошкодження об'єктів рослинного світу (ст. 245 КК); незаконна порубка лісу (ст. 246 КК); незаконне полювання (ст. 248 КК); незаконне зайняття рибним, звіриним або іншим водним добувним промислом (ст. 249 КК); проведення вибухових робіт з порушенням правил охорони рибних запасів (ст. 250 КК); умисне знищення або пошкодження територій, взятих під охорону держави, та об'єктів природно заповідного фонду

(ст. 252 КК); проектування чи експлуатація споруд без систем захисту довкілля (ст. 253 КК) [2].

Бездіяльність як пасивна форма поведінки суб'єкта, яка полягає у нехтуванні останнім вимогами екологічної безпеки під час здійснення певного виду діяльності, притаманна таким злочинам як: порушення правил екологічної безпеки (ст. 236 КК); приховування або перекручення відомостей про екологічний стан або захворюваність населення (ст. 238 КК); забруднення або псування земель (ст. 239 КК); порушення правил охорони або використання надр (ст. 240 КК); забруднення атмосферного повітря (ст. 241 КК); порушення правил охорони вод (ст. 242 КК України); забруднення моря (243 КК); порушення законодавства про континентальний шельф України (ст. 244 КК); порушення законодавства про захист рослин (ст. 247 КК); порушення ветеринарних правил (ст. 251 КК); безгосподарське використання земель (ст. 254 КК) [2].

Відповідно до ч. 1 ст. 18 КК України, суб'єктом злочину визнається фізична осудна особа, яка вчинила злочин у віці, з якого відповідно до чинного КК України може наставати кримінальна відповідальність [2]. Отже, суб'єктом екологічних злочинів може бути фізична, осудна особа, яка досягла 16 років. Залежно від виду суб'єкта протиправного діяння, ці злочини можна класифікувати на:

– злочини проти довкілля, які вчиняються загальним суб'єктом;

– злочини проти довкілля, які вчиняються спеціальним суб'єктом;

– злочини проти довкілля, які можуть вчинятися як загальним, так і спеціальним суб'єктом.

До першої групи належать злочини, передбачені у статтях 240, 245, 246, 249, 252 КК. До другої входять злочини, що вчиняються службовими особами та особами, на яких було покладено обов'язок щодо забезпечення дотримання спеціальних правил у сфері екологічної безпеки. Ці злочини передбачені статтями 236, 237, 241, 244, 250, 253, 254 КК. Третя група об'єднує протиправні діяння передбачені статтями 239, 239-1, 239-2, 242, 243, 247, 248, 251 КК.

Суб'єктивна сторона злочинів проти довкілля визначається законодавцем по-різному. В одних складах злочину законодавець чітко не визначає форму вини, а у деяких, наприклад, ст. 238 КК («Приховування або перекручення відомостей про екологічний стан або захворюваність населення») та ст. 252 КК («Умисне знищення або пошкодження територій, взятих під охорону держави, та об'єктів природно-заповідного фонду») безпосередньо вказується форма вини – умисел. При цьому усі злочи-

ни проти довкілля це склади злочину зі змішаною формою вини, у яких ставлення винної особи до порушення вимог екологічної безпеки може виявлятися як в умислі так і в необережності, а ставлення до суспільно-небезпечних наслідків слідків може бути виключно необережним. У зв'язку з чим, якщо ставлення винного до суспільно-небезпечних наслідків буде умисним, то зважаючи на спрямованість умислу, такі діяння слід кваліфікувати як злочини проти людини, проти власності, так і проти національної безпеки держави.

У формальних складах злочину специфіка визначення форми вини полягає у встановленні психічного ставлення винної особи виключно до вчинюваного ним протиправного діяння, яке може бути як у виді прямого умислу, так і злочинної недбалості.

Щодо таких ознак суб'єктивної сторони екологічних злочинів як мета та мотив, то вони мають факультативне значення і на кваліфікацію злочину майже не мають впливу. Часто такі факультативні ознаки виступають критерієм відмежування злочинів проти довкілля від суміжних діянь, наприклад, злочинів проти національної безпеки або життя та здоров'я людей.

Висновки та пропозиції. Забезпечення екологічної безпеки є досить гострою проблемою сьогодення. Постійний Представник ПРООН в Україні пан Френсіс О'доннелл, виступаючи на офіційній презентації зазначив наступне: «Не дивлячись на те, що існують численні екологічні закони, укази та постанови, в Україні досі не було такого всебічного документу з національної політики – а саме доктрини – в галузі навколишнього природного середовища» [12]. Слід звернути увагу законодавця, що проблеми охорони природи наразі посідають другорядне місце, але урахувавши сучасний екологічний стан світу це є серйозною проблемою. Вирішення питань щодо забезпечення екологічної безпеки ставить за мету відображення даних проблем в бюджетному процесі, створення державних стратегічних програм або ж оголошення конкурсу на створення таких програм. Халатне відношення держави до врегулювання проблем екологічної безпеки відлякує закордонних інвесторів від співпраці в національних програмах, що, у свою чергу, є великим бар'єром для поповнення державного бюджету міжнародними коштами. Багато науковців у даній сфері спрямовують розвиток екологічного законодавства держави саме на усунення бланкетності норм, що, у свою чергу, дає змогу ефективно регулювати екологічну сферу та забезпечити населення України їх конституційним правом на чисте природне середовище.

Список літератури:

1. Конституція України : Закон України від 28 червня 1996 р. № 254к/96 в редакції від 21.02.2019. URL: <https://zakon.rada.gov.ua/laws/show/254к/96-вр> (дата звернення: 15.11.2019).
2. Кримінальний кодекс : Кодекс України від 05.04.2001 р. № 2341-III. URL: <https://zakon.rada.gov.ua/laws/show/2341-14> (дата звернення: 22.11.2019).
3. Про охорону навколишнього природного середовища : Закон України від 26.06.91 № 1268-XII. URL: <https://zakon.rada.gov.ua/laws/main/1264-12> (дата звернення: 22.11.2019).
4. Гавриш С.Б. Кримінально-правова охорона довкілля в Україні: проблеми теорії, застосування і розвитку кримінального законодавства. 2002. С. 635.
5. Про судову практику у справах про злочини та інші правопорушення проти довкілля : Постанова Пленуму Верховного Суду України від 10 грудня 2004 р. № 17. URL: <https://zakon.rada.gov.ua/laws/main/v0017700-04> (дата звернення: 22.11.2019).

6. Одерій О.В. Екологічна безпека в Україні: криміналістичний аспект. *Вісник Луганського державного університету внутрішніх справ імені Е.О. Дідоренка*. 2013. С. 181–188.
7. Самокиш В.П. Злочини проти довкілля: проблеми визначення родового об'єкта. *Вісник Академії адвокатури України*. 2011. С. 84–88.
8. Шульга А.М. Злочини проти довкілля, питання кваліфікації. *Науково-практичне видання*. 2012. С. 15–34.
9. Бажанов М.І., Сташис В.В., Тацій В.Я. Кримінальне право України: Особлива частина : підручник. Юрінком Інтер: Право, 2010. С. 496.
10. Положення про Державну екологічну інспекцію України : затв. постановою Кабінету Міністрів України від 19 квітня 2017 р. № 275. URL: <https://zakon.rada.gov.ua/laws/show/275-2017-%D0%BF> (дата звернення: 23.11.2019).
11. Лиховицький Я.О. Система злочинів проти навколишнього природного середовища. *Збірник наукових праць Актуальні проблеми держави і права*. 2015. С. 162–169.
12. Новий звіт ООН закликає надавати більшої уваги екології в процесі національного розвитку та міжнародної інтеграції України. URL: <http://www.un.org.ua/ua/informatsiinyi-tsentri/news> (дата звернення: 23.11.2019).

References:

1. Konstitutsiya Ukrainy : Zakon Ukrainy vid 28 chervnya 1996 r. № 254k/96 v redaktsiyi vid 21.02.2019. Available at: <https://zakon.rada.gov.ua/laws/show/254k/96-вр> (accessed: 15.11.2019).
2. Kriminalniy kodeks: Kodeks Ukrainy vid 05.04.2001 r. № 2341-III. Available at: <https://zakon.rada.gov.ua/laws/show/2341-14> (accessed: 22.11.2019).
3. Pro ohoronu navkolishnogo prirodnogo seredovischa: Zakon Ukrainy vid 26.06.91 r. №1268-XII. Available at: <https://zakon.rada.gov.ua/laws/main/1264-12> (accessed: 22.11.2019).
4. Gavrish, S.B. Kriminalno-pravova ohorona dovkillya v Ukraini: problemi teorii, zastosuvannya i rozvitku kriminalnogo zakonodavstva. 2002. P. 635.
5. Pro sudovu praktiku u spravah pro zlochiny ta inshi pravoporushennya proti dovkillya: Postanova Plenumu Verhovnogo Sudu Ukrainy vid 10 grudnya 2004 r. № 17. Available at: <https://zakon.rada.gov.ua/laws/main/v0017700-04> (accessed: 22.11.2019).
6. Oderiy, O.V. Ekologichna bezpeka v Ukraini: kriminalistichniy aspekt. *Visnik Luganskogo derzhavnogo universitet vnutrishnih sprav imeni E.O. Didorenka*. 2013. P. 181–188.
7. Samokish, V.P. Zlochiny proti dovkillya: problemi viznachennya rodovogo ob'ekta. *Visnik Akademiy i advokaturi Ukrainy*. 2011. P. 84–88.
8. Shulga, A.M. Zlochiny proti dovkillya, pitannya kvalifikatsiyi. *Naukovo-praktichne vidannya*. 2012. P. 15–34.
9. Bazhanov M.I., Stashis V.V., & Tatsiy V.Ya. Kriminalne pravo Ukrainy: Osobлива chastina: pidruchnik. Yurinkom Inter: Pravo, 2010. P. 496.
10. Polozhennya pro Derzhavnu ekologichnu Inspektsiyu Ukrainy: zatv. postanovoyu Kabinetu Ministriv Ukrainy vid 19 kvitnya 2017 r. № 275. Available at: <https://zakon.rada.gov.ua/laws/show/275-2017-%D0%BF> (accessed: 23.11.2019).
11. Lihovitskiy, Ya.O. Sistema ziochiniv proti navkolishnogo prirodnogo seredovischa. *Zbirnik naukovih prats Aktualni problemi derzhavi i prava*. 2015. P. 162–169.
12. Noviy zvit OON zaklikaє nadavati bilshoyi uvagi ekologiyi v protsesi natsionalnogo rozvitku ta mizhnarodnoyi Integratsiyi Ukrainy. Available at: <http://www.un.org.ua/ua/informatsiinyi-tsentri/news> (accessed: 23.11.2019).

ПОЛІТИЧНІ НАУКИ

DOI: <https://doi.org/10.32839/2304-5809/2020-3-79-64>

УДК 327.32

Агапова В.І.

Чорноморський національний університет імені Петра Могили

ПОЛІТИЧНІ ВІДНОСИНИ МІЖ ІСПАНІЄЮ ТА США У ПОСТБІПОЛЯРНИЙ ПЕРІОД

Анотація. У статті проаналізовано зовнішню політику Іспанії із США у постбіполярний період. А саме висвітлена проблема боротьби з тероризмом, питання безпеки та налагодження двосторонніх відносин США-Іспанія. Пріоритетним для даної держави є членство у НАТО і, насамперед, будівництво воєнних баз для реалізації миротворчих місій та формування європейської системи ПРО. Важливим фактом є те, що зовнішньополітичний курс країни дуже тісно зв'язаний з діяльністю керуючої партії, саме тому розглянуто діяльність чотирьох прем'єр-міністрів Іспанії періоду 1996-2020 рр. За даний проміжок часу на чолі стояли Народна Партія та Іспанська соціалістична робітничка партія, які замінювали один одного під час парламентських виборів. У статті можна побачити зближення та віддалення від «атлантичного» курсу урядів, в залежності від зовнішньополітичних пріоритетів. Зроблено висновки, що США важливий стратегічний партнер Іспанії у дипломатичних відносинах з питань безпеки і необхідним є їх співробітництво й надалі для виконання миротворчих місій та врегулювання конфліктів для безпеки та миру у світі.

Ключові слова: політика безпеки, зовнішня політика Іспанії, НАТО, постбіполярний період, іспансько-американські відносини.

Ahapova Viktoriia

Petro Mohyla Black Sea State University

POLITICAL RELATIONS BETWEEN SPAIN AND THE UNITED STATES IN THE POSTBIPOLAR PERIOD

Summary. The theoretical aspects of forming the foreign policy of Spain with the US in the post-bipolar period. Attention has been paid to the problem of combating terrorism, the issue of security and the establishment of bilateral relations. Priority for this country is NATO membership, namely the construction of military bases, the implementation of peacekeeping missions and the formation of a European missile defense system. An important fact is that the country's foreign policy is closely linked to the activities of the governing party. The author reviews the activities of four Spanish prime ministers. During the period under review, the People's Party and the Spanish Socialist Workers' Party were in the lead, replacing each other. In the article you can see the rapprochement and distance from the "Atlantic" course of governments. It is concluded that the United States is Spain's important strategic partner in diplomatic relations with security. And their cooperation is still needed to carry out peacekeeping missions and to resolve conflicts for security and peace in the world. Spain plays a significant role in the US defense strategy for Europe and Africa. Under the terms of the bilateral defense cooperation agreement, the United States has access to several Spanish military bases, including a naval base at Roth and an air base in Moroni, which was a key transport link with US forces in the Middle East. Increasing US presence on these bases over the past five years has changed their status in Spain. In 2011, the United States, Spain and NATO announced that four US Missile Defense Systems (ISS) equipped with a ballistic missile defense system would be based on the European Phased Adaptive Approach (EPAA) for missile defense in Europe. Spain and the United States belong to a number of identical international organizations, including the United Nations, the North Atlantic Alliance, the Euro-Atlantic Partnership Council, the Organization for Security and Cooperation in Europe, the Organization for Economic Cooperation and Development, the International Monetary Fund, the World Bank and the World Organization. Spain is also an observer of the Organization of American States.

Keywords: security policy, foreign policy of Spain, NATO, post-bipolar period, Spain-USA relations.

Постановка проблеми політичного аспекту іспансько-американських відносин полягає у детальному аналізі зовнішньої політики Іспанії у сфері безпеки, а саме протидія тероризму та вирішення конфліктів у небезпечних регіонах світу. Також варто висвітлити проблему співпраці з США у рамках діяльності НАТО у хронологічній послідовності постбіполярного періоду. Оскільки Іспанія є пріоритетним партнером США у рамках діяльності даної організації. Саме тому слід детально проаналізувати діяльність керівництва Іспанії у «трансатлантичному» векторі, визначити яке місце посідає Іспанія у політичних планах НАТО та проаналізувати інтереси Іспанії, у свою чергу.

Аналіз останніх досліджень і публікацій.

До поставленої теми значну увагу приділила Н.С. Анікеєва у низці своїх статей [2–4]. Дослідниця розкриває сутність політики в «атлантичному векторі» та пріоритети правлячих партій. Також варто згадати дослідження А.М. Аматова «Політичний дискурс і апологія непопулярного рішення» [1]. У праці детально проаналізовано політичні рішення та дії за часів правління Ансара, що дало змогу більш глибоко дослідити дипломатичну діяльність даного політичного діяча.

Виділення невирішених раніше частин загальної проблеми. У нашій роботі продовжено розкриття особливостей розвитку політичного діалогу Іспанії та США, оскільки країни мають

розгалужене співробітництво. Особливе місце посідає членство Іспанії в НАТО. Стаття може бути використана для подальшого дослідження взаємної співпраці двох суб'єктів міжнародних відносин та їх правової рівності у сучасному світі.

Формулювання цілей статті (постановка завдання). Стаття націлена на аналіз політичних відносин і взаємних інтересів Іспанії та США у постбіполярний період, а також згрупувати й визначити важливі вектори співпраці, актуальні проблеми і сформулювати прогнози на розгортання подальших відносин.

Виклад основного матеріалу дослідження. США встановили дипломатичні відносини з Іспанією у 1783 р. та наразі є близькими союзниками, що мають чудові відносини, засновані на спільних цінностях, включаючи сприяння демократії та належне дотримання прав людини.

Іспанія приєдналася до Організації Північноатлантичного договору (НАТО) у 1982 р. Крім співробітництва США та Іспанії у НАТО, відносини оборони та безпеки між двома країнами регулюються Угодою про взаємну допомогу обороні й Угодою про оборонну співпрацю. Відповідно до цих документів, Іспанія уповноважила США використовувати певні засоби безпеки на іспанських військових об'єктах. У 2012 і 2015 рр. Іспанія та США внесли зміни до цієї угоди, щоб дозволити розташувати додатковий американський персонал та обладнання на базах на півдні Іспанії.

Мадрид є активним учасником коаліції у боротьбі з Ісламською Державою (ІДІЛ) й на 2020 р. в Іраку було розміщено понад 500 осіб особового складу армії Іспанії для підтримки підготовки іракських сил безпеки.

Національна адміністрація з питань авіації та космічного простору США та Іспанський національний інститут аерокосмічних технологій спільно працюють з Мадридським комплексом далеких космічних комунікацій на підтримку місії з вивчення орбітальної та сонячної систем Землі. Мадридський комплекс – один з трьох найбільших комплексів відстеження та збору даних, що включає у собі широку космічну мережу NASA [6, с. 40].

Для дослідження політичних відносин між Іспанією та США у постбіполярну добу варто розглянути час перебування у владі чотирьох правлячих прем'єр-міністрів Іспанії: Хосе Марія Аснара, Хосе Луїса Родрігеса Сапатера, Маріано Рахоя Брея та діючого прем'єр-міністра Педро Санчеса.

Уряд під керівництвом прем'єр-міністра Хосе Марії Аснар (1996-2004) підтримав американське вторгнення в Ірак у 2003 р. та сприяв вступу Іспанії до коаліції.

Політика Аснара щодо США визначалася тактикою боротьби з тероризмом і складною ситуацією в Іраку. Водночас Іспанія стала повноцінним партнером США у врегулюванні конфліктів міжнародних криз.

Однак проатлантичне направлення зовнішньополітичної стратегії піддалося критиці з боку Іспанської соціалістичної робітничої партії (ІСРП) та широкі пласти населення не приймали участь Іспанії в іракській операції [1, с. 12].

Коли після перемоги на виборах у березні 2004 р. до влади прийшли соціалісти, нове ке-

рівництво країни стало проводити більш незалежну зовнішню політику, взявши курс на вибудовування збалансованих відносин з США на прагматичній і рівноправній основі, а також на повернення Мадрида до традиційних геополітичних установок. Уряд ІСРП на чолі з Хосе Луїсом Родрігесом Сапатеро (2004-2011) в якості основного завдання проголосив відновлення балансу між двома напрямками проамериканського та європейського зовнішньополітичного курсу.

Першим кроком став вивід військ з Іраку у 2004 році. Кардинально переглянувши свій підхід до війни в Іраку, уряд ІСРП вдалося швидко позбавити Мадрид від думки про Іспанію, як одного з найвірніших американських союзників по Іраку та молодшого партнера Вашингтона, а також голосно дебютувати на міжнародній арені. Тим самим це призвело до охолодження відносин Іспанії із США.

За часів уряду прем'єр-міністра Хосе Луїса Родрігеса Сапатеро під керівництвом соціалістів виникла напруга між США та Іспанією через розбіжність у підходах до питань, включаючи Ірак, мирний процес на Близькому Сході та взаємодію Іспанії з Кубою та Венесуелою [2, с. 14].

Сапатеро зайняв більш незалежну позицію від Білого Дому щодо основних проблем міжнародного та регіонального порядку, що, у свою чергу, сприяло формуванню оновленого іміджу Мадрида в сучасному світі.

Після приходу до влади соціалістів у пріоритетах Іспанії на світовій арені відбулися серйозні зміни, зумовлені відмовою від підходу до основних міжнародних проблем у дусі слідування політиці атлантизму. В цілому розбіжності між Іспанією та США з актуальних питань зовнішньої політики, що виникли з проблеми Іраку, носили досить глибокий характер. Між лідерами двох держав виник своєрідний психологічний бар'єр, політичні контакти на вищому рівні були заморожені і, як наслідок, це призвело до спаду військового співробітництва. Іспано-американські відносини опинилися на грані гострої кризи.

Відновленню та налагодженню партнерських іспансько-американських відносин і контактів сприяла політика ІСРП щодо війни в Афганістані. Уряд Родрігеса Сапатеро, притримуючись міжнародних зобов'язань боротьби з тероризмом, притримувався курсу на воєнну антитерористичну операцію в Афганістані проти режиму талібів.

З приходом до влади в США Б. Обама у 2009 році почався період зближення Іспанії та Сполучених Штатів. Лідером соціалістів була підтримана нова американська антитерористична операція в Афганістані. Зміна керівництва призвела до налагодження контактів на вищому рівні та посиленню військово-політичного співробітництва.

Після перемоги на парламентських виборах у 2011 р. Народної Партії на чолі з Маріано Рахом проводиться низка політичних дій згідно з тими орієнтирами, які були поставлені у його статті «Мое бачення Європи та Іспанії у світі». Пріоритетними міжнародними питаннями були наступні:

- основний пріоритет європейської політики Іспанії – Євросоюз;
- важливий напрямок – Америка (Іberoамерика та США). Із Сполученими Штатами пріоритетними є двосторонні відносини;

– пріоритетним для зовнішньої політики також став середземноморський напрямок;

– після чого йде співпраця з країнами БРІКС (Бразилія, Росія, Індія, Китай, ЮАР) та азійський вектор;

– важливими орієнтирами міжнародної співпраці є ООН, ЄС, НАТО, «Велика двадцятка» [3, с. 484–485].

Уряд Рахоя (2011-2018 рр.) підтримував порівняно низький рівень міжнародних відносин, продовжуючи основні принципи колишньої зовнішньої політики Іспанії: підтримка європейської інтеграції, співпраця з США та міцні зв'язки як з Центральною, так і з Південною Америкою. Політична партія традиційно пропагувала «атлантичну» зовнішню політику, яка наголошувала на тісних зв'язках зі сферою безпеки США.

США та НАТО продовжували бути ключовими партнерами Іспанії. На Саміті з ядерної безпеки, що пройшов 26-27 березня 2012 р. у Сеулі, відбулася зустріч президента США Б. Обами та прем'єр-міністра М. Рахоя. У результаті було обговорено питання з розміщення американських протиракетних установ у місті Рота.

Політика Іспанії щодо США у даний період була дещо «холоднішою», ніж за часів Сапатеро. Не дивлячись на це, було підписано низку важливих договорів про участь у діяльності забезпечення військово-морської безпеки, що змістило вектор взаємовідносин у сферу оборони, у тому числі до галузі протидії міжнародного тероризму.

Після приходу до влади президента Д. Трампа прем'єр-міністр М. Рахой зробив кроки до встановлення дружніх відносин з новою адміністрацією США, наголосивши у телефонній розмові на покращенні двосторонніх відносин, вирішенні проблем безпеки й економіки.

Після призначення королем Іспанії Філіпом VI нового прем'єр-міністра Педро Санчеса продовжилася дипломатична діяльність з налагодження двосторонніх іспансько-американських відносин, концентруючись на боротьбі проти тероризму.

Прем'єр-міністр Санчес не очікував кардинальних змін у зовнішній політиці Іспанії, оскільки його уряд прийняв чіткий проєвропейський підхід і світогляд, наголошуючи на багатосторонньому зовнішньополітичному співробітництві через членство Іспанії у таких установах як НАТО й Організація Об'єднаних Націй [4]. Також Іспанська соціалістична робітничка партія виступила на підтримку оборонного співробітництва США та Іспанії.

Важливе значення для зовнішньої політики Іспанії має євроатлантичний вектор. Педро Санчес побував на саміті країн НАТО у Брюсселі, що проходив 11-12 липня 2018 р., й у рамках цього заходу відбулася перша зустріч глави іспанського уряду та нового президента США Дональда Трампа. У ході саміту 29 лідерів країн НАТО обговорили такі важливі теми, як витрати на оборону, які Іспанія скоротила у зв'язку з кризою [8, с. 341].

З вищесказаного варто зауважити, що США та Іспанія мають тісні зв'язки у багатьох сферах, включаючи широкі культурні зв'язки.

Політичні іспансько-американські відносини ґрунтуються на фундаменті співпраці з низки важливих дипломатичних питань і проблем безпеки. Тому особливу увагу у політичних відно-

синах даних країн варто приділити саме цьому аспекту у співпраці двох країн.

Іспанія відіграє значну роль в оборонній стратегії США щодо Європи й Африки. Відповідно до умов двосторонньої Угоди про оборонну співпрацю, Сполучені Штати мають доступ до декількох іспанських військових баз, включаючи військово-морську базу на Роті й авіабазу в Мороні, яка була ключовим транспортним сполученням з американськими силами на Близькому Сході. Посилення присутності США на цих базах протягом останніх п'яти років змінило їх стан в Іспанії. У 2011 р. Сполучені Штати, Іспанія та НАТО оголосили, що чотири американські кораблі Іджис ПРО (оснащені системою захисту від балістичних ракет) будуть базуватися на Роті у рамках Європейського поетапного адаптивного підходу (ЄПАП) для протиракетної оборони в Європі [13].

Кораблі були відправлені до Роти у 2014-2015 роках. Основна місія кораблів – діяти у Середземномор'ї для захисту Європи від балістичних ракет, які можуть бути запущені з такого небезпечного району як Іран.

Кораблі також виконували інші місії, включаючи патрулювання Чорного моря та запуск ракет Томагавк у квітні 2017 р. у відповідь на використання хімічної зброї сирийським урядом.

Після теракту в 2012 р. проти американського посольства в Бенгазі у Лівії, США в 2013 р. доставили 500 морських піхотинців у Морон, для служби в якості сили швидкого реагування, що захищає інтереси та персонал США у Північній Африці. У 2014 р. підрозділ збільшився до 850 морських піхотинців. У 2015 р. уряд Іспанії схвалив запит США про модернізацію угоди про базування, перетворивши Морон на постійний штаб оперативної групи для морських піхотинців спеціального призначення.

Морська повітряно-наземна група спеціального призначення, що базується на авіабазі Морон, забезпечує постійну військову присутність США до 2200 особового складу, включаючи 850 морських піхотинців і 500 цивільного персоналу та до 26 літальних апаратів. Це також дозволяє швидко приводити у стан готовності додатково 800 морських піхотинців і 14 літаків під час надзвичайних ситуацій операції [11, с. 287].

Морська повітряно-наземна група спеціального призначення – це ротаційна експедиційна сила, яка включає підрозділи командування, наземної, авіаційної та логістичної діяльності, з основною місією реагування на екстрені виклики про надання допомоги у посольствах США та операції США в Африці. Цільова група може також здійснити різноманітні інші місії, включаючи евакуацію учасників бойових дій, гуманітарну допомогу та ліквідацію наслідків стихійних лих, або навчання з питань співробітництва та безпеки з партнерами. Іспанія є активним учасником міжнародних операцій з безпеки та миротворчих операцій. А також сприяє військово-морським силам в місії ЄС проти піратства біля Сомалійського узбережжя (операція «Атланта»), місії ЄС «Софія» та НАТО «Морський охоронець» щодо морської безпеки у Середземному морі [7, с. 70].

Іспанія також бере участь у навчальній місії НАТО з питань вирішення конфлікту в Афганіс-

тані та військових навчальних місіях ЄС у Малі та Сомалі, забезпечуючи авіаперевезення для підтримки операцій Франції та ЄС у Малі, Центральноафриканській республіці у регіоні Сахель [9].

З 2002 по 2015 рік Іспанія займала значне місце у складі Міжнародних сил сприяння безпеці (МССБ) під керівництвом НАТО в Афганістані. У контексті занепокоєння США з приводу тривалої тенденції до зменшення європейських витрат на оборону аналітики зазначають, що на оборонний бюджет Іспанії негативно вплинули економічні труднощі країни. Загальні витрати на оборону значно скоротилися між 2009 та 2014 роками, хоча Іспанія ввела щорічні збільшення оборонного бюджету з 2015 р. Такі збільшення фінансування, в основному, були спрямовані на флот Іспанії, включаючи плани будівництва нового класу дизельних підводних човнів і придбання п'яти фрегатів, патрульних суден і морських вертольотів [10, с. 8]. Перегляд структури збройних сил у 2016 р. призвів до реорганізації бригад іспанської армії, щоб зробити сили більш дислокованими для проведення операцій.

У 2018-2019 рр. Військово-повітряні сили (ВПС) Іспанії розраховувала отримати останні шість із 73 контрактних бойових літаків «Єврофайтер Тайфун» [11, с. 288]. Іспанія розглядала можливість придбання 50 літаків F-35A, які замінять флот з 85 літаків F-18, оскільки вони поступово припинять використовуватися у 2020-2025 роках.

Іспанія та США належать до низки однакових міжнародних організацій, включаючи ООН, Організацію Північноатлантичного альянсу, Раду

Євроатлантичного Партнерства, Організацію з Безпеки та Співробітництва в Європі, Організацію Економічного Співробітництва та Розвитку, Міжнародний валютний фонд, Світовий банк та Світова Організація Торгівлі. Іспанія також є спостерігачем за Організацією Американських Держав. У 2018 р. країна розпочала свій нинішній термін як член Ради ООН з прав людини.

Висновки з даного дослідження. Отже, іспансько-американські політичні відносини постбіполярного періоду характеризуються налагодженням двосторонніх взаємин, які мали хвилеподібний характер і ставали чи то більш близькими, чи навпаки – холоднішими. Ці взаємовідносини визначалися правлячою партією Іспанії та її лідером – прем'єр-міністром, їх тенденціями зовнішньополітичних пріоритетів. Характерною рисою відносин є співпраця, що базується на питаннях безпеки, про що наголошувалося вище.

Правлячі уряди досліджуваного періоду проводили активну безпекову політику у рамках НАТО, що є однією з пріоритетних організацій як для країни, так і для міжнародних організацій. Була розпочата активна співпраця разом з урядом США проти тероризму, що продовжується і сьогодні. Варто зазначити, що Сполучені Штати Америки є важливим стратегічним партнером Іспанії у відносинах з питань безпеки, що передбачає продовження іспансько-американського співробітництва у даній сфері й, насамперед, для виконання миротворчих місій і врегулювання конфліктів для безпеки та миру у світі.

Список літератури:

1. Амаатов А.М. Политический дискурс и апология непопулярного решения. *Политическая лингвистика* (Екатеринбург). 2011. Вып. 2(36). С. 11–18.
2. Аникеева Н.Е. Особенности внешней политики Испании в период правления Хосе Луиса Родригеса Сапатеро: 2004-2008 гг. *Вестник МГИМО-Университета*. 2008. № 2. С. 10–19.
3. Аникеева Н.Е. Основные направления внешней политики Испании правительства Народной партии М. Рахоя. *Вестник Московского государственного лингвистического университета*. 2014. Вып. 24(710). С. 479–486.
4. Аникеева Н.Е. Испания: основные итоги 2018 года // *Портал МГИМО / Итоги года*, 2019. URL: <https://mgimo.ru/about/news/experts/ispaniya-osnovnyie-itogi-2018-goda/> (дата звернення: 16.03.2020).
5. Верников В. Парламентские выборы в Испании: социалисты вернулись во власть, и теперь – надолго. *Научно-аналитический Вестник Института Европы РАН*. 2019. № 3. С. 36–41.
6. Ермоленко И.А. Перипетии испано-американских отношений на современном этапе. *Вестник МГИМО-Университета*. 2011. № 3(18). С. 290–294.
7. Черкасова Е.Г. Поворот во внешней политике Испании: амбиции и грани возможного. *Мировая экономика и международные отношения*. 2005. № 8. С. 65–76.
8. Федосенко Д.В. Внешняя политика Испании в XXI в. Приоритетные направления. *Азимут научных исследований: экономика и управление*. 2018. Т. 7. № 1. С. 340–342.
9. Government of Spain – Ministry of Defense. URL: <http://www.defensa.gob.es/Galerias/defensadocs/misionesinternacionales.pdf> (дата звернення: 16.03.2020).
10. NATO Public Diplomacy Division, Defence Expenditures of NATO Countries (2010-2017) (Press Release). June 29, 2017. 14 p.
11. International Institute for Strategic Studies, The Military Balance. Routledge, 2018. 519 p.
12. Airbus, Airbus Delivers Latest Standard Eurofighter to Spanish Air Force, January 23, 2018. URL: http://www.airbus.com/newsroom/press-releases/en/2018/01/Airbus_Delivers_Latest_Standard_Eurofighter_to_Spanish_Air_Force.html (дата звернення: 18.03.2020).
13. Gonzalez, Miguel. "Spain's Air Force and Navy have sights set on new American fighter aircraft," *El Pais*. 2017. June 5. URL: https://elpais.com/elpais/2017/06/05/inenglish/1496652196_078384.html (дата звернення: 20.03.2020).
14. U.S. Relations with Spain. 13 January, 2020 // U.S. Department of State. Spain. URL: <https://www.state.gov/u-s-relations-with-spain/> (дата звернення: 17.03.2020).
15. BBC News. Europe. Mariano Rajoy – the patient man of Spanish politics. URL: <https://www.bbc.com/news/world-europe-15781440> (дата звернення: 15.03.2020).

References:

1. Amatov, A.M. (2011). Politicheskij diskurs i apologija nepopuljarnogo reshenija [Political discourse and apology of an unpopular decision]. *Politicheskaja lingvistika Ekaterinburg*, 2(36), 11–18.

2. Anikeeva, N.E. (2008). Osobnosti vneshnej politiki Ispanii v period pravlenija Hose Luisa Rodriguesa Sapatero: 2004-2008 gg. [Features of the foreign policy of Spain during the reign of José Luis Rodríguez Zapatero: 2004-2008]. *Vestnik MGIMO – Universiteta*, 2, 10–19.
3. Anikeeva, N.E. (2014). Osnovnye napravlenija vneshnej politiki Ispanii pravitel'stva Narodnoj partii M. Rahoja. [The main directions of foreign policy of Spain by the Government of the People's Party M. Rajoy]. *Vestnik Moskovskogo gosudarstvennogo lingvisticheskogo universiteta*, 24(710), 479–486.
4. Anikeeva, N.E. (2018). Ispanija: osnovnye itogi 2018 goda [Spain: the main results of 2018]. *Portal MGIMO*. URL: <https://mgimo.ru/about/news/experts/ispaniya-osnovnye-itogi-2018-goda/> (accessed 16.03.2020).
5. Vernikov, V. (2019). Paramentskie vybory v Ispanii: socialisty vernulis' vo vlast', i teper – nadolgo [Parliamentary elections in Spain: Socialists return to power, and now – for a long time]. *Nauchno-analiticheskij Vestnik Instituta Evropy RAN*, 3, 36–41.
6. Ermolenko, I.A. (2011). Peripetii Ispano-amerikanskih otnoshenij na sovremennom jetape [The twists and turns of Spanish-American relations in the modern world]. *Vestnik MGIMO – Universiteta*, 3(18), 290–294.
7. Cherkasova, E.G. (2005). Povорот vo vneshnej politikei Ispanii : ambicii i grani vozmoznogo [A Turn in Spain's Foreign Policy: Ambition and the Face of the Possible]. *Mirovaja jekonomika i mezhdunarodnye otnoshenija*, 8, 65–76.
8. Fedosenko, D.V. (2018). Vneshnjaja politika Ispanii v XXI v. Prioritetnye napravlenija napriamy [Spain's foreign policy in the 21st century. Priority areas]. *Azimut nauchnyh issledovanij: jekonomika i upravlenie*, 7(1), 340–342.
9. Government of Spain – Ministry of Defense. Retrieved from: <http://www.defensa.gob.es/Galerias/defensadocs/misionesinternacionales.pdf> (accessed 16.03.2020).
10. NATO Public Diplomacy Division, Defence Expenditures of NATO Countries (2010-2017), (Press Release). (2017, June 29). 14 p.
11. International Institute for Strategic Studies, The Military Balance (2018). Routledge, 519 p.
12. Airbus, Airbus Delivers Latest Standard Eurofighter to Spanish Air Force. (2018, January 23). Retrieved from: http://www.airbus.com/newsroom/press-releases/en/2018/01/Airbus_Delivers_Latest_Standard_Eurofighter_to_Spanish_Air_Force.html (accessed 18.03.2020).
13. Gonzalez, Miguel (2017, June 5). "Spain's Air Force and Navy have sights set on new American fighter aircraft". *El Pais*. Retrieved from: https://elpais.com/elpais/2017/06/05/inenglish/1496652196_078384.html (accessed 20.03.2020).
14. U.S. Relations with Spain (2020, January, 13). U.S. Department of State. Spain. Retrieved from: <https://www.state.gov/u-s-relations-with-spain/> (accessed 17.03.2020).
15. BBC News. Europe (2018, 1 June). *Mariano Rajoy – the patient man of Spanish politics*. Retrieved from: <https://www.bbc.com/news/world-europe-15781440> (accessed 15.03.2020).

СОЦІАЛЬНІ КОМУНІКАЦІЇ

DOI: <https://doi.org/10.32839/2304-5809/2020-3-79-65>

УДК 007:304:004.9

Балюн О.О., Беліменко А.О.

Національний технічний університет України
«Київський політехнічний інститут імені Ігоря Сікорського»

ЗАРУБІЖНИЙ ДОСВІД ВПРОВАДЖЕННЯ КОРПОРАТИВНОЇ СОЦІАЛЬНОЇ ВІДПОВІДАЛЬНОСТІ НА ПІДПРИЄМСТВАХ КОНДИТЕРСЬКОГО РИНКУ

Анотація. У статті пропонується розглянути особливості впровадження корпоративної соціальної відповідальності на зарубіжних підприємствах кондитерського ринку. В контексті цього дослідження простежені певні закономірності у застосуванні моделей корпоративної соціальної відповідальності глобальними компаніями кондитерського ринку залежно від економічних, суспільних, законодавчих, національних особливостей країн. Доведено, що більшість зарубіжних компаній реалізують ініціативи, які орієнтовані на зовнішніх та внутрішніх стейкхолдерів. Аналіз практик втілення корпоративної соціальної відповідальності топовими кондитерськими підприємствами світу дозволив зробити висновок, що подальшим трендом цього напрямку діяльності стане впровадження рекомендацій Глобального договору ООН, не залежно від моделі корпоративної соціальної відповідальності на яку вони орієнтовані. Доведено, що світовою тенденцією є посилення суспільних вимог щодо збільшення соціальної відповідальності бізнесу. Прогнозується, що глобальні зміни в міжнародному інституті соціальної відповідальності можуть призвести до уніфікації основних інструментів її реалізації.

Ключові слова: корпоративна соціальна відповідальність, стейкхолдери, споживачі, компанія, кондитерський ринок, персонал, КСВ, моделі корпоративної соціальної відповідальності.

Baliun Oksana, Belimenko Anna
National Technical University of Ukraine
«Igor Sikorsky Kyiv Polytechnic Institute»

FOREIGN EXPERIENCE OF IMPLEMENTING CORPORATE SOCIAL RESPONSIBILITY AT THE ENTERPRISES OF CONFECTIONERY MARKET

Summary. The paper proposes to consider the peculiarities of implementing corporate social responsibility at foreign enterprises belonging to confectionery market. In the context of this study, certain patterns of applying corporate social responsibility models by global confectionery companies have been traced, depending on the economic, social, legislative, and national characteristics of the countries. An attempt was made for the first time to collate the relevance of the tools used by companies to CSR models, in particular European, American, Canadian, British and Japanese. It has been proved that most foreign companies implement the initiatives that are targeted at external as well as internal stakeholders. It was defined that the main world directions of realization of corporate social responsibility are the social program development, volunteering, environmental protection, and charity. We define volunteering and environmental protection as common by their impact for both external and internal audiences. Charity and sponsorship have more impact on external stakeholder groups. Foreign companies usually have the responsibility before the society in which they exist. The root cause of this approach is harsh legislative and public regulation. The analysis of corporate social responsibility implementations practised by the world's top confectionery companies has led to the conclusion that the further trend of this activity will be the introduction of the recommendations of the United Nations Global Compact, regardless of the corporate social responsibility model to which they are oriented. It has been proved that the global trend is to strengthen social demands for increasing corporate social responsibility. Factor analysis generates an understanding that global brands are more motivated to maintain their own reputation and they create a strategy that seeks to build bilateral relationships with all types of stakeholders. It is projected that global changes in the International Institute of Social Responsibility may lead to the unification of the main instruments for its implementation.

Keywords: corporate social responsibility, stakeholders, consumers, company, confectionery market, employees, CSR, models of corporate social responsibility.

Постановка проблеми. Глобальною світовою тенденцією стає впровадження на підприємствах системи корпоративної соціальної відповідальності (КСВ), що є добровільною ініціативою, яка стосується зовнішньої та внутрішньої сфери діяльності компанії та пов'язана з етичним та відповідальним поведінням з навколишнім середовищем, працівниками, партнерами, споживачами і не несе компанії матеріальної вигоди. На сьогодні компанії розвинутих

країн світу керуються здебільшого рекомендаціями регулювання КСВ згідно з розробками Глобального договору Організації Об'єднаних Націй та Європейської Комісії. У світовій практиці активно використовується п'ять основних моделей корпоративної соціальної відповідальності: європейська, американська, канадська, британська та японська.

Зазначені процеси та тренди сформували потребу в науковому дослідженні особливостей

впровадження корпоративної соціальної відповідальності на підприємствах кондитерського ринку та їх співставлення з основними характеристиками моделей КСВ. Цікавість до проблематики кондитерської галузі зумовлена її динамічним зростанням останніми роками в країнах Європейського Союзу та вагомим внеском в європейську економіку, зокрема, за рахунок збільшення експорту.

Аналіз останніх досліджень і публікацій. Концептуальні основи формування КСВ, інструментів реалізації висвітлено у працях відомих зарубіжних та вітчизняних науковців: Г. Боуена, К. Девіса, А. Керролла, В. Фредерика, А. Колота. Дослідники Д. Маттена і Дж. Мун, досліджуючи особливості європейської моделі КСВ, охарактеризували її як «приховану», тому що відповідальність компаній виражається в нормативно закріплених стандартах, які є обґрунтованими зі сторони держави [1]. Науковець С. Малекі, розглядаючи перспективи розвитку КСВ, наголошує, що бізнес, який сформований на британській моделі, прагне самостійно розвиватися в соціальній відповідальності, ініціювати створення нових проєктів [2]. Водночас в наукових доробках відсутні дослідження щодо особливостей впровадження КСВ саме на підприємствах кондитерського ринку.

Виділення не вирішених раніше частин загальної проблеми. Актуальність дослідження зумовлена недостатньою кількістю ґрунтовних та систематизованих праць щодо особливостей впровадження корпоративної соціальної відповідальності на найбільших підприємствах зарубіжного кондитерського ринку.

Мета статті. Головною метою цієї роботи є визначення закономірностей у застосуванні моделей КСВ глобальними компаніями кондитерського ринку залежно від економічних, суспільних, законодавчих, національних особливостей країн.

Виклад основного матеріалу. Тенденція в посиленні суспільних вимог щодо збільшення соціальної відповідальності бізнесу кожного року прогресує. Прикладами такої зростаючої громадської активності можна навести: загальнонаціональний страйк співробітників компанії Amazon з вимогами до керівництва зробити більше для боротьби з глобальною зміною клімату; відкритий лист сотні співробітників Facebook із закликом переглянути компанією політику невтручання в політичну рекламу; протести співробітників Microsoft і GitHub з приводу контрактів з Імміграційним і митним управлінням (ICE) [3].

Різні міжнародні організації частіше порушують питання працевлаштування та соціальної захищеності населення, погіршення стану навколишнього середовища від виробництва підприємств. У цих умовах корпоративна соціальна відповідальність стає не тільки засобом підвищення капіталізації компанії, а й перетворюється на глобальний міжнародний інститут.

Отже, розглянемо зарубіжний досвід світових лідерів кондитерському ринку та моделі КСВ, яких вони дотримуються. В 2019 році відоме вузькопрофільне видання «Candy Industry» опублікувало щорічний рейтинг «100 кращих кондитерських компаній». Рейтинг формувався на основі показників продажу, кількості товарних

позицій на ринку, числа співробітників та проєктів з корпоративної соціальної відповідальності. У топ–10 рейтингу ввійшли компанії з американською, японською, британською та європейською моделлю корпоративної соціальної відповідальності [4].

На території США сформувалась найбільша кількість компаній, що посіли лідируючі позиції в рейтингу «Candy Industry»: Mars (1 місце), Mondelez International (3 місце), Hershey Co (4 місце). Компанія «Mars» – безумовний лідер рейтингу з 2016 року. Компанія виробляє таку відому шоколадну продукцію, як «Mars», «Snickers», «Twix», «M&M's», «Milky Way» та багато інших торговельних марок, які відомі по всьому світі. Компанія має свої філіали в Австрії, Бельгії, Бразилії, Франції, Індії, Ірландії, Мексиці, Нідерландах, Польщі, Африці та Великій Британії. Компанія «Mars» є типовим представником американської моделі КСВ, що підтверджується основним напрямом роботи компанії – це захист навколишнього середовища та формування сприятливої атмосфери всередині компанії [5].

Компанія акцентує увагу громадськості на тому, що намагається створити комфортні умови роботи своїм працівникам та сприяє кар'єрному розвитку, виступає за гендерну рівність, повагу прав людини, гідну заробітну плату. Окрім того, «Mars» ініціює різні проєкти щодо охорони навколишнього середовища, зокрема є засновником проєкту для споживачів, де кожен може підписати угоду про раціональне використання ресурсів, також компанія організовує дні очищення планети від сміття.

Американська компанія Mondelez International, яка посіла третє місце в рейтингу, є власником таких популярних торговельних марок «Milka» та «Barni». Аналіз реалізованих ініціатив свідчить, що компанія також дотримується класичної американської моделі КСВ. Зокрема, акцентується увага на соціальній відповідальності перед персоналом та споживачами. Своєю продукцією позиціонують, як «комфортну». В основу такого позиціонування була закладена ідея виготовлення продукту для людей, які хочуть забезпечити себе швидким, поживним та корисним перекусом. «Mondelez International» розділяє свою стратегію на дві категорії: соціальна відповідальність перед споживачами та перед робітниками. Основним мотивом взаємовідносин зі споживачем є його добробут. Компанія забезпечує цей аспект через розширення та удосконалення лінійки продуктів, донесення чіткої та зрозумілої інформації про склад продукції через маркетингову комунікацію. Окрім цього кондитерська компанія співпрацює з громадськими організаціями та лідерами думок. Соціальна відповідальність перед робітниками полягає в охороні їхнього здоров'я. Mondelez International заявляє, що виділяє частину бюджету кожного місяця на обов'язкову перевірку якості безпеки працівників організовує фінансову та медичну допомогу [6].

Остання компанія, що формує свою корпоративну соціальну відповідальність за американською моделлю та ввійшла в рейтинг «Candy Industry» – це «Hershey Co». Компанія випускає

популярний у світі шоколад «Hershey». «Hershey Co» намагається вести корпоративну соціальну відповідальність у декількох напрямках: відновлення екологічних ресурсів, благодійні внески на покращення рівня освіти молоді, допомога у формуванні соціальних груп та товариств, а також проект щодо підтримки людей із серцево-судинними захворюваннями. Однак слід зазначити, що така політика компанії призводить до розпорошення ресурсів. У кожному напрямі «Hershey Co» має лише декілька проектів, які функціонують на постійній основі, але компанія не впроваджує нові проекти [7].

Отже, розглянувши корпоративну соціальну відповідальність кондитерських компаній, які керуються американською моделлю КСВ, можна дійти висновку, що такі компанії знаходяться в симбіозі із соціальним напрямом та інформують стейкхолдерів про свою діяльність.

Компанія «Meiji Co», яка наслідує принципи японської моделі соціальної відповідальності посіла третє місце у світовому рейтингу «Candy Industry». У десятку лідерів також увійшла японська компанія «Ezaki Glico Co», посівши 8 місце.

«Meiji Co» має філіали в дев'яти країнах Азії та розвиває свій бізнес переважно на цій території. Виключенням стали Сполучені Штати Америки, де розташована ще два філіали компанії. Японська модель корпоративної соціальної відповідальності спрямована на створення довгострокових відносин, що стосується не тільки споживача, а також і партнерів. Саме тому на сайті компанії є розділ присвячений співпраці з партнерами та акціонерам «Meiji Co». У цьому розділі стейкхолдери можуть ознайомитись з бізнес-планом, основними фінансовими показниками компанії, ККД за рік та інформацією щодо майбутніх бізнес заходів. Окрім того компанія пропонує ознайомитись з детальним SWOT аналізом власного бренду. «Meiji Co» зазначає, що їх бізнес ризики полягають в підвищенні цін на сировину, впливі глобалізації, зміні погодних, економічних та соціальних умов, безпеці харчових продуктів та наявності судових позовів. На основі проаналізованих даних компанія сформуvalа власні ринкові можливості та опублікувала рекомендації для стейкхолдерів зі шляхами запобігання несприятливих ситуацій. У компанії сформована візія (бачення) щодо розвитку бренду до 2026 року включно. Візія має управлінський напрям та включає в себе 2 компоненти: бізнес візія та соціальна візія. Перша базується на продуктивності та ККД компанії та розглядає перспективи розвитку. Візія щодо соціальної відповідальності формується в п'яти напрямках: здорове життя, піклування про екологію, збагачене суспільство та сталі закупки. Перші два аспекти затверджують відповідальність компанії щодо якості продукції та контролю навколишнього середовища на території, де розташовані фабрики компанії. Напрямок щодо збагачення суспільства ґрунтується на внутрішній роботі компанії. Керівники сформували всі сприятливі умови для своїх робітників та їх кар'єрного розвитку. Особливістю КСВ «Meiji Co» є звітність щодо реалізації соціальної відповідальності всередині компанії. На їх сайті можна знайти звіти з відділу кадрів, зокрема, про кількості робо-

чих місць, гендерну та національну статистику, інформацію щодо проведених освітніх курсів. Окрім того, «Meiji Co» створили проект, який допомагає регулювати робочий час та особисте життя співробітників та популяризує гнучкий графік та оплачувані відпустки. Відповідальність за сталі закупки пояснюється турботою про співробітників, які працюють на плантаціях – всі закупки формуються з урахуванням прав людини та змелених ресурсів. Своєю глобальною метою компанія визначає створення безвідходного виробництва [8].

З метою розуміння феномену функціонування японської моделі КСВ необхідно проаналізувати ще одну кондитерську компанію – «Ezaki Glico Co». Компанія має свої філіали в п'яти країнах Азії і один філіал у США. Основним продуктом компанії «Ezaki Glico Co» є ТМ «PRETZ» та «Rocky» – соломка з великим асортиментом смаків. Кондитерська компанія розмистила на своєму офіційному сайті бізнес-бачення бренду, де інформує про свою стратегію, місію, візію та цілі. Компанія публікує щорічний звіт щодо результатів фінансової діяльності, презентаційні матеріали, факторний аналіз, річний план роботи та розклад зборів аукціонерів. Основою корпоративної соціальної відповідальності стало виробництво корисної та якісної продукції для споживача. «Ezaki Glico Co» також активно порушує проблематику добросовісної конкуренції, наголошує на недопустимості дитячої та примусової праці, підтримує принцип запобігання корупції на внутрішньому та державному рівні, піклується проблемами захисту навколишнього середовища [9].

Якщо узагальнити сферу застосування КСВ компаніями, які дотримуються японської моделі корпоративної соціальної відповідальності, то можна підсумувати, що їх зусилля більш спрямовані на соціальну відповідальність всередині компанії. Керівництво акцентує свою увагу на формування екологічної атмосфери всередині компанії, яка дає можливість продуктивного розвитку та кар'єрного росту, а також на налагодженні довгострокових відносин з партнерами.

Принципів британської моделі корпоративної соціальної відповідальності дотримуються в Великобританії, Німеччині, Австрії та Франції. Лише одна компанія з цим напрямом КСВ увійшла до світового рейтингу – «Haribo» (Німеччина). Тому для цілісної аналітики пропонуємо розглянути компанію «Semoi» (Франція), яка посідає 24 місце в загальному рейтингу.

Компанія «Haribo» знаходиться в Німеччині та відома своїми желейними цукерками – ведмедиками. «Haribo» має філіали в 60 країнах світу. Ключове повідомлення, яке компанія доносить до споживачів – це турбота, яка полягає в адаптації смаків на рину, а також якості продукції. На сайті підприємства можна знайти інформацію щодо етапів створення желейних цукерок, а також деталізований склад кожного типу виробів та статті щодо всіх компонентів цукерки.

Щодо соціальної відповідальності, «Haribo» розвиває свою стратегію в налагодженні взаємовідносин із державою, партнерами та засобами масової інформації. В основу соціальної відповідальності закладено етичні взаємовідносини

з людьми – це високі вимоги щодо якості праці, уважності та відповідальності всіх учасників процесу. Окрім цього, компанія має сертифікат якості виробництва та проходить внутрішні та зовнішні перевірки виробництва. Формування відповідальності перед екологією та кліматичними умовами передбачає зменшення споживання енергії технологіями, які задіяні в процесі виробництва жувальних цукерок. Також компанія порушує питання прав людини, які корелюються із територіальними законодавчими актами. Окрім того «Naribo» акцентує увагу на питанні комфортного перебування співробітників компанії на робочому місці. Проект екологічного офісу корегується локально, базуючись на історичному досвіді філіалу. Компанія створює проекти у вищезгаданих напрямках та публікує щорічний звіт на сайті. Безумовною перевагою в досвіді «Naribo» є адаптація філіалів до їх локальних умов, репутаційний відділ формує власну стратегію, який корелюється з глобальною [10].

Французька кондитерська компанія «Семої» є типовим представником британської моделі корпоративної соціальної відповідальності. «Семої» виготовляє шоколадні плити, вафлі та зефірних ведмедиків в шоколаді. На сайті компанії зазначено лише одну локацію – Францію. Компанія акцентує увагу споживача на органічності їх продукції, а також на глобальній концепції, що французький шоколад вироблений саме для локальної аудиторії. Якісний шоколад «Семої» відповідає всім перевіркам та сертифікаціям і створюється на виробництві повного циклу, що дозволяє компанії стверджувати про свою відповідальність за всі процеси та кінцевий продукт. КСВ «Семої» формує на дев'яти принципах, де урегулювання відносин із законодавством посідає перше місце, а комунікація зі споживачами займає лише 7 позицію. Пріоритетний принцип для «Семої» – це дотримання законів та правил, а саме: «Суспільної декларації прав людини» та принципів і рекомендацій ООН. Компанія зобов'язується дотримуватися локального трудового законодавства та не порушувати права людини, не використовувати дитячу або примусову працю, гарантувати регулярну виплату заробітної плати та встановлювати правила поведінки з працівниками згідно із законодавством. Компанія піклується про здоров'я та безпеку своїх співробітників на робочому місці, проводить консультації та практичні заняття з техніки безпеки. Третє місце принципів КСВ «Семої» посіли взаємовідносини із партнерами. Компанія співпрацює тільки з тими організаціями, які дотримуються законодавства країни, міжнародних стандартів, мають сертифікати, кодекси, знаки, що підтверджують якість, а також дотримуються договору з компанією щодо ціни та строків. Окрім того, «Семої» періодично направляє до компаній-партнерів незалежного експерта, який аналізує діяльність та робить заключні висновки щодо якості та доцільності співпраці. «Семої» не проявляє власних ініціатив щодо підвищення якості навколишнього середовища, однак діє згідно з законодавством. Компанія слідкує за корупцією у власному офісі, а також у роботі з партнерами, акцентує увагу, що всі пожертви, подарунки, внески повинні відповідати чинному законодавству. Також кондитерська компанія

дотримується правил добросовісної конкуренції, зобов'язується не створювати демпінг ціни задля дисбалансу на ринку та не привласнювати чужу інтелектуальну власність. Основою соціальної відповідальності перед споживачами компанія вважає вироблення якісної продукції, тому не створює додаткових проектів [11].

Отже, аналіз досвіду реалізації принципів КСВ вищезгаданих компаній дозволяє стверджувати, що її практичний прояв відповідає теоретичним засадам британської моделі – компанії з такою моделлю часто акцентують свою увагу на співпраці з державою та покращенні рівня спеціалізованої освіти всередині компанії. Майже всі проголошені принципи соціальної відповідальності таких компаній є фактором дії чинного законодавства. Компанії дотримуються норм та правил, намагаються проявити свою зацікавленість до державних проектів, однак не ініціюють створення власних.

Згідно рейтингу «Candy Industry» в ТОП 10 кращих компаній ввійшли такі європейські бренди, як «Ferrero Group» (Італія) та «Nestle» (Швейцарія). Ці компанії можна віднести до представників європейської моделі КСВ.

«Ferrero Group» – італійська компанія відомих торговельних марок: «Raffaello», «Ferrero Rosher», «Kinder», «Nutella». Вплив компанії розповсюджується майже всі континенти світу: 28 офісів в Європі, 8 в США, 9 в Азії, а також 2 офіси в Океанії та Африці. Компанія реалізує свою соціальну відповідальність через налагодження контакту з аудиторією та впровадження проектів захисту навколишнього середовища. Основна діяльність у сфері КСВ формується відповідно до принципів Глобального договору ООН. Однак на відміну від американської моделі соціальної відповідальності – вся інформація про діяльність компанії є досить поверхнева, а не конкретизована.

Варто відзначити, що «Ferrero Group» сформував власний напрям соціальної відповідальності – це відповідальне ставлення до маркетингової стратегії та реклами загалом. Компанія підтримує концепцію чесного та відкритого спілкування зі споживачем через рекламу, яку затвердила держава. «Ferrero Group» є одним з основних представників ідеї щодо створення механізмів урегулювання та самоконтролю рекламних компаній [12].

«Perfetti Van Melle Spa» – італійська компанія, яка посіла останнє місце в десятці лідерів кондитерського ринку. «Perfetti Van Melle Spa» є власником бренду «Chupa Chups», «Fruittella» та має філіали у 14 країнах світу. Компанія сформувала слоган – «Все, що ми робимо – ми робимо відповідально». Слоган був включений до репутаційної стратегії та корпоративної соціальної відповідальності бренду. «Perfetti Van Melle Spa» піклується про своїх співробітників і просуває якісну систему управління. У високій сезон виробництва підключають партнерські компанії, для того, щоб співробітники не працювали більше, ніж дозволено законодавством. Окрім цього для компанії важливим фактором є безпека на робочому місці. З цією метою для співробітників на постійній основі проводяться тренінги та огляди задля спільної безпеки. Компанія публікує щорічний звіт щодо кількості не-

часних випадків. Варто зазначити, що «Perfetti Van Melle Spa» єдина компанія з десяти лідерів, яка на своєму сайті порушує питання важливості корпоративних свят.

Розгалужена стратегія «Perfetti Van Melle Spa» спрямована на відповідальне інформування споживачів щодо складу та якості продукції, підтримання активного стилю життя, підвищення обізнаності та рівня освіти. «Perfetti Van Melle Spa» має політику екологічного менеджменту, ставить щорічні цілі щодо покращення стану навколишнього середовища та зменшення негативного впливу власного виробництва. На сьогодні компанія займається питанням розробки оптимального пакування своєї продукції. «Perfetti Van Melle Spa» заявляє про підтримку внутрішніх ініціатив та асоціацій. Своєю основною метою компанія обрала мінімізацію негативного екологічного впливу, тому «Perfetti Van Melle Spa» є партнерами локальних фабрик, які виробляють продукцію бренду. Такий підхід до виробництва через мінімізацію логістичних послуг дозволяє компанії зменшити викиди негативних речовин у атмосферу [13].

Стратегія компаній з європейською моделлю корпоративної соціальної відповідальності полягає в широкому охопленні різних напрямів діяльності. Причиною такого активного розвитку є дотримання принципів Глобального договору ООН, саме він рекомендує охоплювати всі можливі напрями соціальної відповідальності бізнесу. Варто зазначити, що масштабні європейські бренди намагаються відповідати цим вимогам. Формування проектів відбувається в двох варіантах: або компанії створюють велику кількість проектів в усіх вищезгаданих сферах, або формують основний напрямок, в якому працюють найбільше, а всі інші напрями залишаються менш реалізованими.

Жодна кондитерська компанія, яка дотримується канадської моделі КСВ не увійшла в рейтинг 100 кращих компаній від «Candy Industry».

Тому для аналізу було обрано найбільш популярні місцеві компанії – «Ganong Bros» та «Laura Secord Chocolates». Підприємство «Ganong Bros» виготовляє лише желейні та шоколадні цукерки, в той час, як «Laura Secord Chocolates» є виробником цілого спектру солодоців: шоколадні цукерки, плитки, желейні цукерки, морозиво, печиво тощо. На офіційних сайтах компаній відсутня інформація щодо їх соціальної відповідальності. Компанії публікують каталог товарів, свої контакти та всю необхідну інформацію для споживачів. Інформація щодо корпоративної соціальної відповідальності зазначена лише у одній компанії. «Laura Secord Chocolates» акцентує увагу на тому, що компанія серйозно відноситься до якості какао і його раціонального використання. На сайті недостатньо інформації про зовнішню діяльність компанії, однак можна відслідкувати активність бренду у засобах масової інформації, що робить діяльність частково відкритою до аудиторії [14; 15].

На основі проаналізованих даних була сформована узагальнена таблиця щодо корпоративної соціальної відповідальності зарубіжних компаній в сфері кондитерського бізнесу (таблиця 1).

Висновки і пропозиції. Аналіз практик втілення корпоративної соціальної відповідальності топовими кондитерськими підприємствами світу свідчить, що подальшим трендом цього напрямку діяльності стане дотримання та впровадження рекомендацій Глобального договору ООН, не залежно від моделі КСВ на яку вони орієнтовані. Таким чином можна говорити про перебіг трансформаційних процесів в умовах глобальних змін в КСВ як міжнародному інституті соціальної відповідальності, що в подальшому може призвести до уніфікації основних інструментів її реалізації. На сьогоднішній день більшість зарубіжних компаній реалізують ініціативи, які орієнтовані на зовнішніх та внутрішніх стейкхолдерів. Факторний аналіз формує розуміння того, що глобальні бренди більш мотивовані в підтримці власної репутації та створюють стратегію, яка спрямована

Таблиця 1
КСВ зарубіжних компаній відповідно до принципів Глобального договору ООН

Дотримання постанов глобального договору ООН	Mars	Mondelez Int.	Hershey Co	Meiji Co	Ezaki Glico Co	Haribo	Cemol	Ferrero Group	Perfetti Van Melle Spa	Ganong Bros	Laura Secord Chocolates
Забезпечення та повага захисту прав людини	+	+	+	+	-	+	+	+	+	-	-
Забезпечення діяльності, що не сприяє порушенню прав людини	+	+	+	+	+	-	+	+	+	-	-
Підтримання свободи зібрань	-	+	+	+	-	-	+	-	-	-	-
Викорінення примусової праці	+	-	-	+	+	+	+	-	-	-	-
Викорінення дитячої праці	+	-	-	-	+	-	+	-	-	-	-
Викорінення дискримінації	+	-	-	+	+	-	+	-	-	-	-
Дотримання сталого розвитку	+	+	+	+	-	-	+	+	-	-	-
Поширення екологічної відповідальності	+	-	+	-	+	-	+	-	-	+	+
Стимулювання розвитку екологічно чистих технологій	-	-	+	-	-	-	+	-	+	-	-
Протидія корупції	-	-	-	+	-	+	+	-	-	-	-

Джерело: розроблено авторами

на налагодження двосторонніх взаємовідносин з усіма типами стейкхолдерів.

Досвід світових компаній в сфері реалізації КСВ, результативність та ефективність втілення соціальних ініціатив дозволить українським компаніям наслідувати та інтенсивно втілювати

ці практики, що дозволить скоротити витрати часу та уникнути помилок попередників. Адже формування корпоративної соціальної відповідальності в українських компаніях є необхідною умовою для інтеграції вітчизняних компаній в європейський та світовий економічний простір.

Список літератури:

1. Matten D., Moon. J. Implicit and Explicit CSR: A conceptual framework for a comparative understanding of corporate social responsibility. *Academy of management review*. 2008. Vol. 33. Pp. 404–424.
2. Malecki C. *Corporate Social Responsibility: Perspectives for Sustainable Corporate Governance*. Cheltenham : Edward Elgar Pub, 2018. 480 p.
3. Медиаагентства и технологии, PR-кризис 3.0 и Сознательный потребитель. 2020. URL: <https://vc.ru/marketing/101330-mediaagentstva-i-tehnologii-pr-krizis-3-0-i-soznatelnyu-potrebitel> (дата звернення: 22.03.2020).
4. Global Top 100 Candy Companies 2019. Candy Industry. URL: <https://www.candyindustry.com/2019/top-25-candy-companies> (дата звернення: 22.03.2020).
5. Офіційний сайт компанії Mars Incorporated. URL: <https://www.mars.com/> (дата звернення: 22.03.2020).
6. Офіційний сайт компанії Mondelez International. URL: <https://www.mondelezinternational.com> (дата звернення: 22.03.2020).
7. Офіційний сайт компанії Hershey. URL: <https://cutt.ly/Ve5wXEX> (дата звернення: 22.03.2020).
8. Офіційний сайт компанії Meiji Holdings Co., Ltd. URL: <https://www.meiji.com/global/> (дата звернення: 22.03.2020).
9. Офіційний сайт компанії Ezaki Glico. URL: <https://www.glico.com/global/> (дата звернення: 22.03.2020).
10. Офіційний сайт компанії Haribo. URL: <https://www.haribo.com/ruRU/glavnaja-stranica.html> (дата звернення: 22.03.2020).
11. Офіційний сайт компанії Cemoi. URL: <https://www.cemoi.fr/> (дата звернення: 22.03.2020).
12. Офіційний сайт компанії Ferrero International S. A. URL: <https://www.ferrero.com/> (дата звернення: 22.03.2020).
13. Офіційний сайт компанії Perfetti Van Melle. URL: <https://www.perfettivanmelle.com/> (дата звернення: 22.03.2020).
14. Офіційний сайт компанії Ganong Brothers Limited. URL: <https://ganong.com/> (дата звернення: 22.03.2020).
15. Офіційний сайт компанії Laura Secord Chocolates. URL: <https://cutt.ly/pe5wNAR> (дата звернення: 22.03.2020).

References:

1. Matten, D., & Moon, J. (2008). Implicit and Explicit CSR: A conceptual framework for a comparative understanding of corporate social responsibility. *Academy of management review*. Vol. 33, pp. 404–424.
2. Malecki, C. (2018). *Corporate Social Responsibility: Perspectives for Sustainable Corporate Governance*. Cheltenham: Edward Elgar Pub, 480 p.
3. Mediaagentstva i tehnologii, PR-krizis 3.0 i Soznatelnyy potrebitel. Retrieved from: <https://vc.ru/marketing/101330-mediaagentstva-i-tehnologii-pr-krizis-3-0-i-soznatelnyy-potrebitel> (accessed: 22.03.2020).
4. Global Top 100 Candy Companies 2019. Candy Industry. Retrieved from: <https://www.candyindustry.com/2019/top-25-candy-companies> (accessed: 22.03.2020).
5. The official web-site Mars Incorporated. Retrieved from: <https://www.mars.com/> (accessed: 22.03.2020).
6. The official web-site Mondelez International. Retrieved from: <https://www.mondelezinternational.com> (accessed: 22.03.2020).
7. The official web-site Hershey. Retrieved from: <https://cutt.ly/Ve5wXEX> (accessed: 22.03.2020).
8. The official web-site Meiji Holdings Co., Ltd. Retrieved from: <https://www.meiji.com/global/> (accessed: 22.03.2020).
9. The official web-site Ezaki Glico. Retrieved from: <https://www.glico.com/global/> (accessed: 22.03.2020).
10. The official web-site Haribo. Retrieved from: <https://www.haribo.com/ruRU/glavnaja-stranica.html> (accessed: 22.03.2020).
11. The official web-site Cemoi. Retrieved from: <https://www.cemoi.fr/> (accessed: 22.03.2020).
12. The official web-site Ferrero International S.A. Retrieved from: <https://www.ferrero.com/> (accessed: 22.03.2020).
13. The official web-site Perfetti Van Melle. Retrieved from: <https://www.perfettivanmelle.com/> (accessed: 22.03.2020).
14. The official web-site Ganong Brothers Limited. Retrieved from: <https://ganong.com/> (accessed: 22.03.2020).
15. The official web-site Laura Secord Chocolates. Retrieved from: <https://cutt.ly/pe5wNAR> (accessed: 22.03.2020).

DOI: <https://doi.org/10.32839/2304-5809/2020-3-79-66>

УДК 651.63

Патряк О.Т.

Тернопільський національний економічний університет

РОЛЬ ДОКУМЕНТАЦІЙНОГО ЗАБЕЗПЕЧЕННЯ В ПРОЦЕСІ УПРАВЛІННЯ КОРПОРАТИВНИМИ ПРАВАМИ ТЕЛЕКОМУНІКАЦІЙНИХ ПІДПРИЄМСТВ

Анотація. Дана стаття присвячена дослідженню і розробці комплексного документаційного забезпечення в процесі управління корпоративними правами, що сприятиме посиленню прозорості діяльності телекомунікаційних підприємств і підвищенню їх інвестиційної привабливості. Здійснено спробу розглянути і конкретизувати різні види документів пов'язаних з корпоративними правами з урахування етапів життєвого циклу та їх інформаційну місткість. За результатами проведеного дослідження обґрунтовано, що їх розробка та рекомендації щодо способу подання, повинні відповідати запитам користувачів, бути доцільними, відповідати критерію ефективності та характеризуватися достатнім рівнем уніфікації. Виявлено складний багатоетапний процес реєстрації чи анулювання корпоративних прав, тобто, високий рівень бюрократизації даних процесів.

Ключові слова: документаційне забезпечення, документи, корпоративні права, корпоративні системи, телекомунікаційні підприємства.

Patriak Oleksandra

Ternopil National Economic University

THE ROLE OF DOCUMENTATION SUPPORT IN THE PROCESS OF MANAGING CORPORATE RIGHTS OF TELECOMMUNICATION ENTERPRISES

Summary. This article is devoted to the research and development of integrated documentation support in the process of corporate rights management, which will enhance the transparency of the activities of telecommunication enterprises and increase their investment attractiveness. For the proper functioning of the system of corporate relations, for the protection of the national interests of Ukraine, telecommunications companies should have a stable financial position, high investment attractiveness, competitiveness and high professionalism of managers of management. Enterprises that are part of the corporation interact with each other within the framework of unified business processes, therefore the need for constant information interaction, a single document flow in real time, as only timely received information can serve as the initial data for the adoption of rational management decisions. The aim of the study is to develop theoretical principles and develop practical recommendations for proper documentation and information support of corporate rights operations. An attempt was made to review and specify various types of documents related to corporate rights, taking into account the stages of the life cycle and their information capacity. According to the results of the study, it was substantiated that their development and recommendations for the presentation method should meet the needs of users, be expedient, meet the criterion of effectiveness and be characterized by a sufficient level of unification. In the course of the research, general scientific and special methods and techniques of cognition were applied. The establishment of cause-and-effect connection revealed a complex multi-stage process of registration or cancellation of corporate rights, that is, the high level of bureaucratization of these processes. Given the complex legal nature of corporate rights, the documentary provision of corporate rights operations includes a system of documentation necessary for the implementation of emission rights, changes and cancellation of corporate rights.

Keywords: documentation, documents, corporate rights, corporate systems, telecommunication enterprises.

Постановка проблеми. В сучасних умовах значного зростання обсягів інформації, розширення міжнародних економічних зв'язків, значно зросла роль організації процесу створення та оформлення документів, а також контролю за їх виконанням. Документи вимагають певної процедури документування, яку здійснюють в процесі діяльності юридичних осіб незалежно від форми їх власності і організаційно-правової форми.

Інформаційний обмін є необхідним динамічним компонентом кожної соціальної організації. В будь-якій компанії загальний стан організаційного клімату залежить від взаємодії між керівництвом, підрозділами і працівниками. Інформаційний обмін існує в системі складних сіток комунікацій і взаємозв'язків і є посередником відношення між працівниками в рамках соціально-психологічного настрою компанії.

У нашій країні щороку з'являється маса нових підприємств різних форм власності, ство-

рених з різними цілями, і які стають об'єктами і суб'єктами передачі інформації. Обсяги інформації в світі кожні три роки подвоюються, що відображає високі темпи розвитку людської спільноти в усіх сферах.

Основою світової економіки є корпорації, що задають темп і ритм розвитку країни та світу в цілому. Корпорація – форма компанії, в якій внутрішні умови налаштовані на участь безлічі осіб в управлінні. Перехід української економіки до корпоратизації економіки відбувався в умовах, відмінних від світових тенденцій, що зумовлює актуальність дослідження.

В умовах науково-технічного прогресу та розвитку новітніх засобів комунікації сфера інформації та телекомунікацій є перспективним напрямком розвитку інформаційного суспільства, зокрема і українського, має інноваційний характер діяльності та цільовий ринок, що стрімко розвивається. Галузь інформації та телекомунікацій не ізольована від інших. Скоріше навпаки, її розвиток позна-

чається на багатьох сферах інформаційно-культурного та суспільно-економічного життя, і у багатьох випадках обумовлює розвиток фінансового сектору економіки, електронної комерції, інструментально забезпечує бізнес-процеси міжнародних відносин у глобальному економічному середовищі, оперативний зв'язок та передачу даних.

Для нормального функціонування системи корпоративних відносин, для захисту національних інтересів України, телекомунікаційним підприємствам слід мати стабільний фінансовий стан, високу інвестиційну привабливість, конкурентоспроможність та високу професійність менеджерів керівної ланки.

Таким чином, актуальність знання питань документування велика і постійно зростає. Якщо на підприємстві не налагоджено чітку роботу з документами, то погіршується і саме управління, оскільки воно залежить від якості і достовірності інформації, оперативності її прийому і передачі, чіткої організації пошуку, зберігання і використання документів.

Аналіз останніх досліджень і публікацій.

Систему документального забезпечення установи розглядали наступні вітчизняні науковці та практики: Г.Г. Асеева, Н.М. Кушнарєнко, М.С. Слободяник, С.В. Шевчук та ін. Виникнення цього нового поняття пов'язано з змінами організаційно-технічної основи діловодства та методологічних підходів щодо його удосконалення завдяки активному впровадженню у сферу роботи з документами засобів обчислювальної техніки та сучасних інформаційних технологій створення, збору, обробки, накопичення, зберігання, пошуку і використання інформації в управлінні. Таким чином, термін «документаційне забезпечення установи», якби підкреслює інформаційно-технологічну складову в сучасній організації діловодства. Фундаментальним є внесок С.Г. Кулешова у розвиток термінології документального забезпечення управління. Дослідник є автором першого в Україні навчального посібника з управлінського документознавства [6].

Корпоративні права набувають все більшого поширення, хоча на сьогодні залишаються новим та недостатньо дослідженим явищем у діяльності суб'єктів господарювання. Питання вдосконалення системи документального забезпечення корпоративних відносин та комерції України стали предметом наукового пошуку багатьох вчених та дослідників, серед яких О.В. Виноградова, Л.С. Головкиної, Л.К. Гліненко, І.В. Сіменко, О.В. Пархоменко, О.В. Шевченко. Суттєвий внесок у розробку та дослідження теоретичних засад формування корпоративних прав здійснили такі науковці, як Н. Дмитришин, В.М. Кравчук, М.В. Оприско, Х. Джвігол (H. Dźwigol) [1].

Формулювання цілей статті (постановка завдання). Метою статті є розробка комплексного документального забезпечення в управлінні корпоративними правами як елементу інформаційного базису управління ними.

В процесі дослідження застосовано загальнонаукові і спеціальні методи та прийоми пізнання. Методи спостереження і зіставлення покладено в основу результативності діяльності підприємств телекомунікаційної галузі. З використанням теоретичного узагальнення, методів

групування і порівняння досліджено систему документально-інформаційної підтримки операцій з корпоративними правами.

Виклад основного матеріалу дослідження з повним обґрунтуванням отриманих наукових результатів. Сучасний управлінський документ потребує вироблення відповідної стратегії в організації і управлінні ним як інформаційним ресурсом. Виходячи з інформаційного навантаження на управлінський документ, на нашу думку, документальне забезпечення управління включає процес документування управлінських дій з метою прийняття найбільш ефективних рішень. Використання цього системного поняття в сучасному управлінні потребує розроблення принципової концепції з визначенням якісно-кількісних характеристик документа, як носія інформації на всіх рівнях управління.

Документаційне забезпечення управління установою впливає на оперативність та якість управління. Із збільшенням масштабів підприємства і кількості його співробітників питання про ефективність документального забезпечення управління стає все актуальнішим.

Основні проблеми, які при цьому виникають: керівництво втрачає цілісну картину того, що відбувається на підприємстві, спостерігається падіння продуктивності праці і виникає нестача ресурсів: людських, технічних, комунікаційних та інше.

Вихід на фондовий ринок для розміщення власних акцій є позитивним для бізнес-репутації підприємства та дає змогу визначити його ринкову вартість, підвищує рівень обізнаності бізнес-спільноти з показниками його діяльності, створює передумови для позиціонування підприємства як відкритого до новацій та інвестицій. Проте, сам процес обігу корпоративних прав юридично та організаційно складний, а тому потребує належного документального забезпечення.

Загалом, документи щодо корпоративних прав учасників можна поділити на такі групи: організаційні, розпорядчі, спеціалізовані та первинні. До організаційних документів відносять: статут, реєстр акціонерів та протоколи зборів власників корпоративних прав (засновників, учасників), що є обов'язковими документами при виникненні корпоративних прав у акціонерів (учасників), містять основну інформацію про права акціонерів (учасників), склад і компетенцію органів управління товариством та про порядок ухвалення ними рішень.

Ст. 13 Порядку реєстрації випуску акцій при зміні розміру статутного капіталу акціонерного товариства [9] передбачено, що відповідно до вимог статті 46 Закону України «Про акціонерні товариства» «протокол або виписка з протоколу загальних зборів акціонерів товариства повинні бути пронумеровані, прошнуровані та засвідчені підписами голови, секретаря зборів, підписом керівника та печаткою товариства. До протоколу або виписки з протоколу загальних зборів акціонерів товариства додається протокол або витяг з протоколу про підсумки голосування з відповідних питань порядку денного, які повинні відповідати вимогам статті 45 Закону України «Про акціонерні товариства», та перелік акціонерів, які зареєструвалися для участі у загальних зборах акціонерів товариства [3].

Серед документів, необхідних для реєстрації цінних паперів, подається фінансова звітність емітента, зокрема форма № 1 «Баланс (Звіт про фінансовий стан)» і форма № 2 «Звіт про фінансові результати (Звіт про сукупний дохід)» у формі, яка вимагається від конкретного емітента органами Державної фіскальної служби та Державної служби статистики України.

Варто звернути увагу, що важливу роль в процесі емісії акцій відіграє такий документ, як проспект емісії акцій, в якому фіксується вибрана емітентом форма випуску цінних паперів. Даний документ є джерелом інформації про емісію для потенційних інвесторів. Обсяг і зміст інформації в проспекті і його тираж встановлює Державна комісія з цінних паперів та фондового ринку.

Розпорядчі ж документи оформлюються у разі передачі корпоративних прав іншим учасникам акціонерного товариства або для забезпечення реалізації окремих корпоративних прав (наприклад нарахування дивідендів за корпоративними правами згідно з протокольними рішеннями зборів). Спеціалізовані документи засвідчують кожен окремий вид корпоративних прав, що належать акціонерам.

Окремим видом документів цивільно-правового характеру, які слід віднести до організаційних, є договори на відчуження корпоративних прав. М.В. Оприско пропонує два види договорів про відчуження корпоративних прав – реальні і консенсуальні (залежно від визначеного сторонами моменту переходу корпоративних прав) [7, с. 37]. Крім того, він зазначає, що «договори про відчуження корпоративних прав у своїй більшості є зобов'язальними, однак можуть бути речовими – у випадку реального дарування акцій, оскільки лише такий договір буде відповідати вищезазначеним ознакам (акція є річчю в розумінні ст. 177 ЦК України)» [7, с. 38]. Ключовим підходом вказаного автора до класифікації договорів про відчуження корпоративних прав є їх поділ з урахуванням організаційно-правових форм юридичних осіб корпоративного типу, а також форми закріплення корпоративних прав [7, с. 38].

Водночас, Кравчук В. М. для позначення цивільно-правових відносин переходу права власності на корпоративні права пропонує вживати єдиний термін «відчуження» (на заміну термінів «продаж», «відступлення», «відчуження» тощо) [5, с. 172]. З таким підходом погоджується і М.В. Оприско і пропонує під відчуженням корпоративних прав розуміти «будь-який заснований на договорі їх перехід від однієї особи до іншої, який може опосередковуватися різними договірними конструкціями: купівля-продаж, міна, дарування тощо» [7, с. 35].

Дмитришин Н. розглядає питання, що виникає відразу після оформлення документів у сторони, яка придбала частку, щодо моменту, з якого вона має право здійснювати правомочності власника (володіти, користуватися та розпоряджатися) стосовно придбаної частки у статутному капіталі [2].

Автор виокремлює дві думки щодо моменту виникнення права власності на корпоративні права. Згідно з першою, особа, яка придбала корпоративні права, стає їх власником з моменту укладення договору або ж з моменту його нотарі-

ального посвідчення, якщо це передбачено законом або якщо вимога щодо такого нотаріального посвідчення висунута однією зі сторін договору (ст. 334 ЦК). Таку думку зокрема знаходимо у праці О. Просянюк [8, с. 93].

Згідно з іншою позицією, якою керуються і в судових рішеннях, стверджується, що право власності на корпоративні права виникає у особи, яка їх придбала, після державної реєстрації змін до установчих документів, пов'язаних зі зміною складу учасників товариства, у тому числі і на підставі документів, що свідчать про перехід права власності на частку у статутному капіталі товариства.

Дмитришин Н. вважає, що обидва підходи мають право на існування, і при укладенні договору купівлі-продажу частки у статутному капіталі, її покупець набуває право володіння придбаною часткою, інші ж правомочності власника, зокрема користування та розпорядження придбаною часткою набуваються уже після внесення відповідних змін до державного реєстру щодо складу учасників товариства.

Не можемо повністю погодитись з автором, вважаючи що весь пучок правомочностей, пов'язаних з правом власності (володіння, користування, розпорядження) перейде до нового учасника тільки після державної реєстрації змін в установчих документах, пов'язаних зі зміною складу учасників товариства. Оскільки договір не є підтверджуючим документом здійснення господарської операції, його укладення може підтверджувати лише наміри сторін, але не сам факт передачі корпоративних прав.

Документи (за їх видами), що використовуються для документального підтвердження правомірності здійснення операцій з корпоративними правами телекомунікаційних підприємств наведено в таблиці 1 з їх характеристикою.

Вивчення змісту даних документів дасть змогу виявити проблему відсутності на рівні підприємства документа, для фіксації руху та модифікації корпоративних прав, а також підстав, що призвели до них.

Нині існує погіршення інвестиційного клімату спричиняє зменшення кількості акціонерних товариств, значну чисельність банкрутств. Це скорочення зумовлюється відсутністю стратегії соціально-економічного розвитку країни та значенням у цьому корпоративного сектору економіки, системи управління процесами приватизації, конфліктами між владою і великим бізнесом. Крім того, практичні проблеми управління корпоративними правами лежать у площині документаційно-інформаційної забезпечення діяльності підприємств. Так, незадовільний фінансовий стан та низька конкурентоспроможність багатьох акціонерних товариств обумовлені відсутністю якісної інформаційної підтримки функціонування системи менеджменту таких компаній та некомпетентністю менеджерів вищого рівня щодо дієвого використання такої інформації.

Документ, як основний носій інформації необхідний для стабільної діяльності організації. На основі документів приймаються рішення управлінського, виробничого і господарського характеру. За допомогою документів контролюються

**Документальне забезпечення операцій,
пов'язаних з корпоративними правами та їх інформаційна цінність**

№ з/п	Назва документа	Характеристика, що міститься у нормах чинного законодавства
1	2	3
1. Організаційні		
1.1	Статут	1. У статуті товариства вказуються найменування юридичної особи, органи управління товариством, їх компетенція, порядок прийняття ними рішень, порядок вступу до товариства та виходу з нього, якщо додаткові вимоги щодо змісту статуту не встановлені Цивільним кодексом або іншим законом (п. 1 ст. 88 Цивільного кодексу України [11])
1.2	Реєстр акціонерів	Є одним з основних корпоративних документів товариства. Власники акцій отримують статус акціонерів і всі пов'язані з цим статусом права тільки після того, як відповідні відомості про них буде внесено до реєстру акціонерів.
1.3	Протокол зборів власників корпоративних прав	1. Документ, у якому фіксується хід загальних зборів або розгляд окремого питання, які за рішенням ініціаторів загальних зборів чи самих зборів можуть фіксуватися технічними засобами, а відповідні записи яких додаються до протоколу загальних зборів [3, п. 5 ст. 40] 2. Протокол загальних зборів акціонерного товариства складається протягом 10 днів з моменту закриття загальних зборів та підписується головою і секретарем загальних зборів [3, п. 1 ст. 46].
2. Спеціалізовані		
2.1	Акція	1. Іменний цінний папір, який посвідчує майнові права його власника (акціонера), що стосуються акціонерного товариства, включаючи право на отримання частини прибутку акціонерного товариства у вигляді дивідендів та право на отримання частини майна акціонерного товариства у разі його ліквідації, право на управління акціонерним товариством, а також немайнові права, передбачені Цивільним кодексом України та законом, що регулює питання створення, діяльності та припинення акціонерних товариств [4, п. 2 ст. 6].
2.2	Облігація	1. Цінний папір, що посвідчує внесення його першим власником грошей, визначає відносини позики між власником облігації та емітентом, підтверджує зобов'язання емітента повернути власникові облігації її номінальну вартість у передбачений проспектом емісії (для державних облігацій України - умовами їх розміщення) строк та виплатити дохід за облігацією, якщо інше не передбачено проспектом емісії (для державних облігацій України – умовами їх розміщення) [4, п. 1 ст. 7].
2.3	Приватизаційні цінні папери	1. Цінні папери, які посвідчують право власника на безоплатне одержання у процесі приватизації частки майна державних підприємств, державного житлового фонду, земельного фонду [4, абз. 4 п. 5 ст. 3].
2.4	Договір купівлі-продажу цінних паперів	1. Договір купівлі-продажу цінних паперів, що укладається на фондовій біржі, вважається укладеним з моменту фіксації такою фондовою біржею факту укладення договору відповідно до її правил. Зазначений договір не може бути розірваний, крім випадків, передбачених законом [4, п. 1 ст. 5–1]. 2. Максимальні строки виконання договорів купівлі-продажу цінних паперів встановлюються Національною комісією з цінних паперів та фондового ринку [4, п. 2 ст. 5–1].
3. Розпорядчі		
3.1	Довіреність	1. Довіреність на право участі та голосування на загальних зборах може посвідчуватися реєстратором, депозитарієм, зберігачем, нотаріусом та іншими посадовими особами, які вчиняють нотаріальні дії, чи в іншому передбаченому законодавством порядку.
3.2	Передавальне розпорядження	1. Письмове розпорядження власника, номінального утримувача, який дає розпорядження реєструючому ввести зміни до реєстру власників іменних цінних паперів у зв'язку з передачею іменних цінних паперів іншій особі.

правильність здійснення операцій, наявність та стан зберігання матеріальних цінностей, їх рух, ведеться поточний аналіз виконаної чи виконаної роботи. У такий спосіб документація здійснює контролюючі функції.

Враховуючи складну юридичну природу корпоративних прав, документальне забезпечення операцій з корпоративними правами включає також законодавчо визначену систему документації, необхідної для вчинення правочинів з емісії, зміни й анулювання корпоративних прав.

З приводу необхідності підвищення інформаційної місткості документального забезпечення Н. М. Хорунжак зазначає таке: «Зростання потреб управління у наявності не лише внутрішньої інформації про результати діяльності <...>, а й про

стан конкурентного середовища потребує <...> обґрунтування економічних показників, які повинні охоплюватися системою обліку [10, с. 284]. Їх розробка та рекомендації щодо способу подання, повинні відповідати запитам користувачів (внутрішніх і зовнішніх), бути економічно доцільними, відповідати критерію ефективності та характеризуватися достатнім рівнем уніфікації.

Висновки й перспективи подальшого дослідження проблеми. Функціонування системи корпоративних відносин в нашій державі та розвиток інвестиційного клімату характеризується низкою кризових явищ, серед яких мінливе податкове законодавство, фінансова нестабільність компаній, необхідність оперативного реагування на економічну кон'юнктуру

(особливо з урахуванням складної політичної ситуації), низький рівень інвестиційної привабливості та недостатньої прозорості діяльності українських компаній. Проте, все частіше система корпоративних відносин вимагає не тільки удосконалення нормативно-правової бази корпоративного законодавства, а й системи належної документально-інформаційної підтримки операцій з корпоративними правами.

Аналіз організації та документального забезпечення кожного з етапів життєвого циклу корпоративних прав дав змогу виявити високий рівень бюрократизації даних процесів, зокрема

складний багатоетапний процес реєстрації чи анулювання корпоративних прав.

Отже, корпоративні інтегровані структури, які добре функціонують, є невід'ємною частиною будь-якої сучасної здорової економіки. Підприємства, що входять до складу корпорації взаємодіють між собою в рамках єдиних бізнес – процесів, тому викликає необхідність постійної інформаційної взаємодії, єдиного документообігу в режимі реального часу, так як тільки своєчасно отримана інформація може служити вихідними даними для прийняття раціональних управлінських рішень.

Список літератури:

1. Dźwigol, H. Mechanizmy kontroli dotyczące operacji finansowych i gospodarczych. «Zeszyty Naukowe Politechniki Śląskiej. Seria : Organizacja i Zarządzanie». 2012. S. 61–82.
2. Дмитришин Н. Корпоративні права нового учасника товариства виникають з моменту держреєстрації змін у статуті. *Дебет-Кредит*. № 44. 2010. URL: <https://dtk.com.ua/show/6cid02306.html> (дата звернення: 20.01.2020).
3. Закон України «Про акціонерні товариства» № 514-VI від 17.09.2008 р. / Верховна Рада України. URL: <http://zakon4.rada.gov.ua/laws/show/514-17> (дата звернення: 21.01.2020).
4. Закон України «Про цінні папери та фондовий ринок» № 3480 від 23.02.2006 р. / Верховна Рада України. URL: <http://zakon2.rada.gov.ua/laws/show/3480-15> (дата звернення: 21.01.2020).
5. Кравчук В.М. Припинення корпоративних правовідносин в господарських товариствах : монографія. Львів, 2009. 464 с.
6. Кулешов С.Г. Управлінське документознавство: навч. посіб. для вищ. навч. закл. культури і мистецтв. *Державна академія керівних кадрів культури і мистецтв*. Київ, 2003. 58 с.
7. Оприско М.В. Поняття та види договорів про відчуження корпоративних прав. *Адвокат*. 2010. № 11. С. 35-39. URL: http://nbuv.gov.ua/j-pdf/adv_2010_11_6.pdf (дата звернення: 20.01.2020).
8. Просянюк О. Деякі проблеми передавання права на частку в статутному капіталі товариства з обмеженою відповідальністю. *Вісник Академії адвокатури України*. 2013. № 1(26). С. 90–94.
9. Рішення Національної комісії з цінних паперів та фондового ринку «Про затвердження Порядку реєстрації випуску акцій при зміні розміру статутного капіталу акціонерного товариства та Змін до Порядку скасування реєстрації випусків акцій та анулювання свідоцтв про реєстрацію випусків акцій від 31.07.2012 № 1073. URL: <http://zakon4.rada.gov.ua/laws/show/z1431-12> (дата звернення: 22.01.2020).
10. Хорунжак Н.М. Розвиток принципів обліку як наслідок інноваційних процесів в науці та техніці. *Соціально-економічні проблеми і держава*. 2012. Вип. 2(7). С. 277–286.
11. Цивільний кодекс України / Верховна Рада України. URL: <http://zakon2.rada.gov.ua/laws/show/435-15> (дата звернення: 20.01.2020).

References:

1. Dźwigol, H. (2012). Mechanizmy kontroli dotyczące operacji finansowych i gospodarczych [Control mechanisms for financial and economic operations]. «Zeszyty Naukowe Politechniki Śląskiej. Seria: Organizacja i Zarządzanie». Nr kol. Pp. 61–82.
2. Dmytryshyn, N. (2010). Korporatyvni prava novoho uchasyuka tovarystva vynykaiut z momentu derzhreiestratsii zmin u statuti [The corporate rights of a new member of the company arise from the moment of state registration of changes in the charter]. *Debet-Kredyt* [Debit-Credit]. № 44. Available at: <https://dtk.com.ua/show/6cid02306.html>
3. Zakon Ukrainy «Pro aktsionerni tovarystva» [About Joint Stock Companies]. № 514-VI від 17.09.2008 р. / Verkhovna Rada Ukrainy. Available at: <http://zakon4.rada.gov.ua/laws/show/514-17>
4. Zakon Ukrainy «Pro tsinni papery ta fondovyi rynek» [On securities and the stock market]. № 3480 від 23.02.2006 р. / Verkhovna Rada Ukrainy. Available at: <http://zakon2.rada.gov.ua/laws/show/3480-15>
5. Kravchuk, V.M. (2009). *Prupynennia korporatyvnykh pravovidnosyn v hospodarskykh tovarystvakh* [Termination of corporate legal relations in companies]: monohrafiia. Lviv, 464 p.
6. Kuleshov, S.H. (2003). *Upravlinske dokumentoznavstvo: navch. posib. dlia vyshch. navch. zakl. kultury i mystetstv* [Management Documentation: Educ. tool. for higher. teach. closed culture and arts]. *Derzhavna akademiia kerivnykh kadrov kultury i mystetstv* [State Academy of Management Personnel of Culture and Arts]. Kyiv: DAKKKiM, 58 p.
7. Oprysko, M.V. (2010). Poniattia ta vydy dohovoriv pro vidchuzhennia korporatyvnykh prav [Concepts and types of contracts for the alienation of corporate rights]. *Advokat* (electronic journal). № 11, pp. 35–39. Available at: http://nbuv.gov.ua/j-pdf/adv_2010_11_6.pdf
8. Prosiyaniuk, O. (2013). Deiaki problemy peredannia prava na chastku v statutnomu kapitali tovarystva z obmezhenoiu vidpovidalnistiu [Some problems of transferring the right to a share in the authorized capital of a limited liability company]. *Visnyk Akademii advokatury Ukrainy* [Bulletin of the Academy of Advocates of Ukraine]. № 1(26), pp. 90–94.
9. Rishennia Natsionalnoi komisii z tsinnykh paperiv ta fondovoho rynku «Pro zatverdzhennia Poriadku reiestratsii vypusku aktsii pry zmini rozmiru statutnoho kapitalu aktsionernoho tovarystva ta Zmin do Poriadku skasuvannia reiestratsii vypuski aktsii ta anuliuвання свідоцтв про реєстрацію випусків акцій від 31.07.2012 № 1073. Available at: <http://zakon4.rada.gov.ua/laws/show/z1431-12>
10. Khorunzhak, N.M. (2012). Rozvytok pryntsyypiv obliku yak naslidok innovatsiinykh protsesiv v nauksi ta tekhnitsi [Development of accounting principles as a result of innovative processes in science and technology]. *Sotsialno-ekonomichni problemy i derzhava* [Socio-economic problems and the state]. Vyp. 2(7), pp. 277–286.
11. Tsyvilnyi kodeks Ukrainy [The Civil Code of Ukraine]. Verkhovna Rada Ukrainy. Available at: <http://zakon2.rada.gov.ua/laws/show/435-15>

ФІЛОСОФСЬКІ НАУКИ

DOI: <https://doi.org/10.32839/2304-5809/2020-3-79-67>

УДК 316.175.2-132

Зацепіна Н.О.

Національний університет «Запорізька політехніка»

ФЕНОМЕНОЛОГІЯ РЕЛІГІЙНОГО ТУРИЗМУ

Анотація. В статті проведено аналіз феноменології релігійного туризму, враховуючи певні філософські традиції, започатковані у першій половині ХХ століття Едмундом Гуссерлем та іншими, які зазначали що свідомість вживлено до тіла (в світі), а тіло поєднане во єдине зі свідомістю (з пізнанням світу). Поняття феноменології визначено як дослідження нашого досвіду – як ми переживаємо будь-що, у тому числі й релігійний досвід. Феноменологія досліджує структуру пережитого людиною свідомого досвіду, аналізуючи його – типи, інтенціональні форми і смисли, динаміку і умови можливостей – сприйняття, мислення, уяви, емоцій, воління та дії. Визначено, що будь-які феномени, у тому числі й релігійні, людина переосмислює об'єктивно, із інтенціональним змістом суб'єктивних актів своєї свідомості. Зазначено, що феноменологія релігійного туризму – це дослідження структур релігійної свідомості, як вони переживаються з точки зору першої особи, тобто суб'єкта туристської діяльності.

Ключові слова: феноменологія, свідомість, філософія свідомості, феномени, релігійний досвід, релігійний туризм, інтенціональність, релевантність, патерни.

Zatsepina Nataly

National University «Zaporizhia Polytechnic»

PHENOMENOLOGY OF RELIGIOUS TOURISM

Summary. The article analyzes the phenomenology of religious tourism, taking into account certain philosophical traditions that began in the first half of the twentieth century by Edmund Husserl and others, who noted that consciousness is embedded in the body (in the world) and the body is united with consciousness (the world). The essential aspects of the phenomenon of religious tourism (pilgrimage) have been analyzed, the phenomenology of religious tourism within its present boundaries has been characterized, and the traditions of religious tourism that have led to its independence have been identified. The concept of phenomenology is defined as a study of our experience – how we experience anything, including religious experience. Phenomenology examines the structure of a person's conscious experience, analyzing it – types, intentional forms and meanings, dynamics and conditions of opportunity – perception, thinking, imagination, emotions, volition and action. It is determined that phenomena are all that a person is aware of: objects and events around him, other people, himself, and even a reflection of his own conscious experience (in reflection) as he experiences it. In the technical sense, phenomena are objects because they are given consciousness in terms of perception, imagination, thought or willpower. It is determined that any phenomena, including religious ones, are reinterpreted objectively by the person, with the intentional content of the subjective acts of his consciousness. The phenomenology of religious tourism within its present boundaries is characterized and the traditions of religious tourism that have led to its independence have been defined. It has been stated that the phenomenology of religious tourism is a study of the structures of religious consciousness as they are experienced from the perspective of the first person, that is, the subject of tourist activity. It has been determined that the phenomenology of religious tourism deals with the study of the meanings of religious objects and phenomena in the religious experience of man, in particular, the significance of religious objects, events, instruments, the flow of time, religious self, etc. – insofar as these religious objects appear and experience. the world and life.

Keywords: phenomenology, consciousness, philosophy of consciousness, phenomena, religious experience, religious tourism, intentionality, relevancy, patterns.

Постановка проблеми. Туризм є невід'ємною частиною життя суспільства, будучи в сучасну епоху феноменом світового масштабу. Релігійний туризм, в свою чергу, відноситься до того виду людської діяльності, походження якого пролонговано в глибоку давнину, крім того, він активно проявляє себе в сьогоденні і має великі перспективи в майбутньому. Релігійний туризм, будучи явищем світової релігії, сприяє, в свою чергу, розкриттю та розумінню різних сторін і характеристик самої релігії, її сутності, видів, форм і функцій в «живому» вигляді. На конкретних прикладах можна познайомитися як з рівнем розвитку певних історичних епох і цивілізацій, так і зі ступенем вдосконалення різних сфер людського життя та діяльності, на

які впливала релігія. Для комплексного пізнання будь-якого глобального соціального явища, яким є і релігійний туризм, вважається за необхідне розгляд його з точки зору його сутності, а саме з точки зору феноменології.

Феноменологія як філософська традиція, започаткована у першій половині ХХ століття Едмундом Гуссерлем, Мартіном Хайдеггером, Морісом Мерле-Понті, Жаном-Полем Сартром та іншими. Як наука, феноменологія була в центрі традицій континентальної європейської філософії протягом усього ХХ століття, тоді як філософія свідомості виникла в традиції австрійсько-англо-американської аналітичної філософії, яка розвивалася протягом двадцяти століття. Однак сутнісний характер розумової діяльності лю-

дини вирішувався в цих двох традиціях, тому їх аналіз перетинається. Таким чином, аналізуючи феноменологію релігійного туризму в цій статті, будемо враховувати обидві філософські традиції.

Актуальність багатоаспектного вивчення феномена туризму, і зокрема його релігійної складової, проявляється в постійному збільшенні паломницьких потоків та попиту на подібні туристські послуги в різних регіонах світу. Слід зазначити, що в своєму первісному розумінні феноменологія релігійного туризму – це вивчення релігійних феноменів, а саме релігійних явищ, а не того, що є в реальності. Основне завдання – охарактеризувати феноменологію релігійного туризму в його сучасних межах та визначити традиції релігійного туризму, які призвели до незалежності цього визначення.

Аналіз останніх досліджень і публікацій.

Певні сторони феномену туризму стають предметом наукового осмислення відповідних наук. В області як соціології, так і антропології виходили фундаментальні роботи про природу самого феномена туризму та його зв'язку з паломництвом, обрядами, розвагами, життєвим циклом людини. Перші подібні праці з'явилися в 70-х рр. Це роботи антрополога Тернера (Turner, 1969) на тему обрядів та паломництва, соціолог Шікжентміхалі (Csikszentmihalyi, 1975) першим проаналізував туристські потоки. Маккенелл (MacCannell, 1976) провів загальнонауковий аналіз туристських потоків з соціологічної, антропологічної та семіотичної точок зору. Граберн (Graburn, 1983) присвятив своє дослідження вивченню туризму на стику культур в світі на фоні поширення взаємопроникнення між Європою і Північною Америкою. Розвиток досліджень в області феномену туризму також можна прослідкувати через виникнення дослідницьких інститутів та різних організацій, зацікавлених комерційними і теоретичними аспектами розвитку туризму. Серед сучасних зарубіжних вчених, які займаються дослідженням проблем сфери туризму з точки зору її феномену, необхідно відзначити С. Коена, Д. Маккенела, Д. Белла, З. Роджека, Д. Бурстін, Д. Уррі, Е. Гідденса і Н. Грабена. Питання паломництва і релігійного туризму в останні роки розглядали вчені, які займаються комплексними науковими дослідженнями в туристській сфері, серед них: Г.В. Антюфеев, Ю.К. Байназаров, І.В. Брандт, С.Ю. Житеньов, П.І. Караневський, М.С. Кірова, В.С. Новиков, Ю.С. Путрик, С.І. Реснянская, Т.Т. Христов. Але ж сутнісні аспекти феномену релігійного туризму (паломництва) не були достатньо вивчені.

Саме тому головною метою цього дослідження є аналіз сутності феномену релігійного туризму (паломництва) з точки зору науки феноменології.

Виклад основного матеріалу дослідження. Коли філософія вийшла з платонівської печери, то почала розвиватися саме з цього античного розрізнення. Однак феноменологія як розуміння навколишнього, не розвивалася аж до ХХ століття та досі недостатньо вивчена у деяких колах сучасної філософії. В рамках визначеної мети дослідження потрібно зрозуміти, як філософія переходить від вихідного поняття феноменів до феноменології як розуміння навколишнього.

Спочатку, у XVIII столітті, «феноменологію» розуміли як теорію чуттєвих явищ, яка необхід-

на для емпіричних знань, перш за все чуттєвих явищ, до яких також відносяться й релігійні. Термін «феноменологія» (латинською мовою Phenomenologia) ввів Крістоф Фрідріх Етінгер у 1736 році. Пізніше німецький термін «Phänomenologie» вжив Йоганн Генріх Ламбер, послідовник Крістіана Вольфа. Також у багатьох своїх дослідженнях цей термін використовували Еммануїл Кант та Йоганн Готліб Фіхте. У 1807 р. Гегель написав книгу під назвою «Phänomenologie des Geistes», яка часто перекладається як «Феноменологія духу». У 1889 року Франц Brentano використовував цей термін, щоб описати те, що він називає «дескриптивною» (описовою) психологією. Звідси Гуссерль прийняв цей термін для нової науки про свідомість. Але за останні століття цей термін мав багату історію свого становлення, в якій можна знайти сліди розвитку науки про феноменологію.

Якщо розглядати строго емпірично, то в людській свідомості є чуттєві дані або якості, або закономірності власних відчуттів суб'єкта (бачити червоний тут і зараз, відчуття тикання, прослуховування високого голосу чи дзвону), або чуттєві патерни об'єктів навколишнього світу, як вигляд і запах чи колір квітів (те, що Джон Локк називав вторинними якостями об'єктів). Якщо міркувати строго в раціональному руслі, то в свідомості існують раціонально сформульовані «чіткі ідеї» (згідно ідеалам Рене Декарта). У теорії пізнання Іммануїла Канта, яка поєднує раціоналістичну та емпіричну цілі, є феномени, визначені як об'єкти, в яких вони представлені як предмети-як-вони-є або предмети-як-вони-представляються, тобто якими вони є у свідомості (при синтезі сенсорної та концептуальної форм об'єктів-як-вони-пізнаються людиною). У теорії науки Огюста Канта феномени (phenomenes) – це факти (facts, тобто те, що відбувається), які повинні бути пояснені тією чи іншою науковою теорією. Отже, в гносеології XVIII і XIX ст. феномени є перш за все відправною точкою для побудови знання та перш за все науки. Відповідно, феномени в звичному та в сучасному розумінні – це все, що людина спостерігає (сприймає) та хоче пояснити.

Після появи психології як науки наприкінці XIX століття феномени набули дещо іншого значення. У «Психології з емпіричної точки зору» (1874) Франца Brentano феномени розуміються як те, що відбувається в розумі, тобто акти свідомості (або значущі моменти), а фізичними феноменами є об'єкти зовнішнього сприйняття, починаючи з кольорів та форм. З точки зору Brentano, фізичні феномени присутні «інтенціонально» в актах свідомості. Цей погляд зображує ідею Brentano про те, що він називає «інтенціональним внутрішнім існуванням», але його онтологія залишається нерозвинутою (немає пояснення того, що означає існувати в розумі та чи існують фізичні об'єкти лише в розумі). Загалом, можна визначити, що феномени – це все, що людина усвідомлює: предмети та події навколо неї, інших людей, саму себе і навіть відображення власного свідомого досвіду (у рефлексії), коли вона його переживає. У технічному розумінні феномени – це об'єкти, оскільки вони даються свідомості з точки зору сприйняття, уяви, думки чи сили волі.

Таке розуміння феноменів було покликане створити новий науковий напрям – феноменологію. Brentano розрізняв описову (дескриптивну) та генетичну психологію. Генетична психологія шукає причини різних типів феноменів, а дескриптивна психологія визначає та класифікує подібні типи, такі як сприйняття, судження, емоції тощо. На думку Brentano, будь-який психічний феномен чи акт свідомості, який спрямований на об'єкт, і саме так спрямовані лише ментальні феномени. Визначення інтенціональної спрямованості – це відмінна риса описової (дескриптивної) психології Brentano. У 1889 році Brentano використовував термін «феноменологія» для описової психології, що в підсумку призвело до створення нової науки – феноменології Гуссерля.

Феноменологію, яку ми знаємо, заснував Едмунд Гуссерль у своїх «Логічних дослідженнях» (1900-1901). У цьому монументальному дослідженні пов'язані дві істотно різні теоретичні лінії: психологічна теорія Бернарда Больцано, яка продовжувала ідеї Франца Brentano та Вільяма Джеймса («Принципи психології», що вийшли в 1891 р. та мали великий вплив на Гуссерля), та логічна чи семантична теорія, яка продовжує ідеї Бернарда Больцано і ряду сучасників Гуссерля, які створили сучасну логіку, включаючи Готлоба Фреге. Цікаво, що обидві лінії дослідження сягають від Арістотеля та обидві дали значні нові плоди за часів Гуссерля. «Логічні дослідження» Гуссерля [2, с. 6–288] натхненні ідеалом логіки Больцано при використанні концепції дескриптивної психології Brentano. У своїй доктрині (1835 р.) Больцано розмежував суб'єктивні та об'єктивні ідеї або уявлення (*Vorstellungen*). По суті, Больцано критикував Канта та попередніх класичних емпіристів та раціоналістів за відсутність таких відмінностей, які перетворювали феномени на щось лише суб'єктивне. Логіка вивчає об'єктивні ідеї, включаючи пропозиції, що, в свою чергу, створюють об'єктивні теорії, які ми знаходимо в науці. Навпаки, психологія буде вивчати суб'єктивні ідеї, певний зміст (частини) розумової діяльності, які відбуваються в певних думках в той чи інший час.

Гуссерль намагався досягти обох цілей в одній науці. Тому феномени слід переосмислювати об'єктивно, із інтенціональним змістом суб'єктивних актів свідомості (іноді їх називають «інтенціональними об'єктами»). Тому феноменологія вивчає цей конгломерат свідомості та зкорельовані з нею феномени. В «Ідеях І» (Книга перша, 1913 р.) Гуссерль вводить два грецьких слова, які мають на меті передати його версію больцановського розрізнення: *poesis* і *poema*, від грецького дієслова «*poeo*» (ποιεω), «сприймати», «мислити», «мати на увазі», – звідси іменник *poios*, або розум. Інтенціональний процес свідомості називається *poesis*, а його ідеальний зміст – *poema*. Ноема, як акт свідомості, Гуссерлем також був описаний як ідеальний сенс та «інтенційний об'єкт». Таким чином феномен або об'єкт-як-явище стає ноемою чи інтенційним об'єктом. Різні інтерпретації теорії Номи Гуссерля були висунуті у зв'язку з різними способами розробки основної теорії інтенційності Гуссерля, в якій елемент свідомого суб'єкта або Ноема – це скоріше інструмент наміру.

Тому феноменологія для Гуссерля поєднує певний тип психології з певною логікою. Вона розвиває дескриптивну чи аналітичну психологію, яка, одним словом, визначає та аналізує дії суб'єктивної психічної діяльності чи переживань як актів свідомості. Але вона також розвиває певну логіку – теорію сенсу (сьогодні ми її називаємо «логічною семантикою»), яка визначає та аналізує об'єктивний зміст свідомості: ідеї, поняття, образи, пропозиції – одним словом, всілякі ідеальні значення, об'єкти з інтенціональним змістом або номатичними смислами різних видів досвіду. Такий зміст може бути трансльований різними актами свідомості та в цьому сенсі він представляє об'єктивні, ідеальні значення. Слідуючи Больцано (і, певною мірою, платонічній логіці Германа Лоца), Гуссерль порівнював відому логіку, математику чи науку лише з психологією, перш ніж науковці насправді задумалися про це. Так само він розрізняв феноменологію та просту психологію. З точки зору Гуссерля, предметом феноменології є свідомість і об'єктивні значення, що дозволяють передати переживання, але які не зводяться до суто суб'єктивних епізодів. Ідеальний сенс – це рушій інтенції в актах свідомості.

Феноменологія знайшла свою самостійність завдяки Гуссерлю, так як епістемологія знайшла такий статус завдяки Декарту, а онтологія або метафізика – завдяки Арістотелю, який йшов за Платоном. Тим не менше, феноменологія практикувалася століттями, незалежно від того, мала вона назву чи ні. Індуїстські та буддистські філософи практикували феноменологію, коли вони міркували про стан свідомості, досягнутий за допомогою різних медитацій. Декарт, Юм і Кант практикували феноменологію, коли надавали характеристики станів сприйняття, мислення та уяви. Коли Brentano класифікував типи психічних феноменів, визначених орієнтацією свідомості, він також практикував феноменологію. Джеймс також практикував феноменологію, коли він давав оцінку різного роду ментальній діяльності у потоці свідомості, посилаючись в тому числі на її втілення та її залежність від звички. Й сучасні аналітичні філософи, займаючись проблемами свідомості та інтенціональності, також практикували феноменологію. Тим не менш, незважаючи на свої багатовікові корені, феноменологія розцвіла як наука лише у Гуссерля.

Праці Гуссерля викликали лавину феноменологічних текстів в першій половині ХХ століття. Різноманіття традиційної феноменології зрозуміло з «Енциклопедії феноменології» [3], яка має різні статті щодо визначення семи типів феноменології (див. таблицю).

У сучасній філософії релігійної свідомості термін «феноменологія» взагалі відноситься лише до характеристики таких чуттєвих якостей як релігійне бачення, слухання тощо – як це: мати всілякі релігійні відчуття. Однак релігійний досвід людини часто наповнений багатим змістом і не зводиться до єдиного лише релігійного відчуття. Відповідно, у феноменологічній традиції феноменологія релігійного туризму трактується набагато ширше і займається смислами релігійних предметів та явищ в релігійному досвіді людини, зокрема, значенням релігійних об'єктів, подій, інструментів, потоку часу, релігійної самості

Таблиця

Типологічна характеристика феноменології

Типи феноменології	Типологічна характеристика
Трансцендентальна конститутивна феноменологія	вивчає те, як конститууються об'єкти в чистій або трансцендентальній свідомості, залишаючи осторонь питання про будь-яке відношення до навколишнього природного світу
Натуралістична конститутивна феноменологія	вивчає, як свідомість констатує або приймає об'єкти природного світу, допускаючи – разом з природною установкою – що свідомість є частиною природи
Екзистенційна феноменологія	вивчає конкретне людське існування, в тому числі переживання вільного вибору або дії в конкретних ситуаціях
Генеративна історичистська феноменологія	вивчає генерацію сенсу наших переживань в історичних процесах колективного досвіду
Генетична феноменологія	вивчає генезис смислів речей у суб'єктивному потоці переживань
Герменевтична феноменологія	вивчає інтерпретативні структури досвіду, то, як ми усвідомлюємо і взаємодіємо з об'єктами, що оточують нас в світі людського існування, включаючи нас самих і інших людей
Реалістична феноменологія	вивчає структуру свідомості та інтенціональності, допускаючи існування цієї структури в реальному світі, який здебільшого має зовнішнє відношення до свідомості та жодним чином не проводиться свідомістю

тощо – настільки, наскільки ці релігійні предмети з'являються та переживаються людиною в навколишньому світі та житті.

Феноменологію релігійного туризму спочатку можна визначити як дослідження релігійного досвіду або структур релігійної свідомості. Буквально феноменологія релігійного туризму – це вивчення «феноменів», релігійних явищ, предметів чи релігійних об'єктів, як вони є у релігійному досвіді людини, так і в тому, якими способами вона переживає свій релігійний досвід та розуміє релігійні предмети, а значить, і смисли, які мають ці предмети в її релігійному досвіді. Феноменологія релігійного туризму визначає свідомий релігійний досвід, випробуваний з суб'єктивної точки зору або з позиції першої особи, а також визначає структуру різних видів релігійного досвіду людини, від сприйняття релігійних предметів, мислення про них, від ментальної діяльності, включаючи пам'ять, уяву, емоції, бажання і воління до тілесної свідомості, втіленої дії та соціальної діяльності, включаючи й релігійну туристську діяльність.

Структура цих форм релігійного досвіду включає, як правило, те, що Гуссерль називає «інтенціональністю», тобто релігійним наміром, а саме орієнтацію релігійного досвіду на об'єкти в релігійному світі, властивість свідомості, завдяки чому вона є свідомістю чогось релігійного або про щось релігійне. Відповідно до класичної гуссерліанської феноменології, релігійний досвід людини базується лише на її певних релігійних концепціях, думках, ідеях, образах тощо. Вони утворюють зміст відповідних релігійних переживань та відрізняються від релігійних об'єктів, які вони представляють або мають на увазі.

В основі інтенціональності релігійної свідомості, яка проявляється рефлексією чи аналізом, передбачається існування інших структур, які доповнюють форми її переживання. Тому феноменологія релігійного туризму розробляє всебічну концепцію усвідомлення всього релігійного: часу (у межах потоку релігійної свідомості), усвідомлення релігійного простору (насамперед у процесі сприйняття релігійних об'єктів), уваги (так званої «горизонтальної» свідомості), усвідомлення власності на релігійний досвід (самосвідо-

мість – в певному релігійному сенсі), релігійна самосвідомість (свідомості про самого себе та свою релігійність), релігійне «я» в його різних проявах (як мислячої та діючої тощо), втілювана релігійна дія (включаючи кінестетичне усвідомлення власного релігійного руху), цілі релігійних дій та інтенції (більш-менш очевидні), усвідомлення інших особистостей (емпатія, інтерсуб'єктивність, колективність), мовна діяльність (включаючи розуміння релігійного об'єкта, релігійне спілкування та розуміння інших), соціальну релігійну взаємодію (включаючи колективну релігійну діяльність) та релігійна активність у навколишньому середовищі та щоденна релігійна активність (у певній культурі чи релігії).

Крім того, на іншому рівні виявляються наміри людини щодо різних причин або умов релігійної реалізації – релігійних можливостей – інтенціональності, включаючи паломницьку практику, фізичні навички, культурний релігійний контекст, релігійну мову та інші соціальні релігійні практики, суспільне релігійне походження та контекстуальні аспекти інтенціональної релігійної діяльності. Тому феноменологія релігійного туризму переносить нас від свідомого релігійного досвіду до умов, які допомагають йому набуті інтенціональності, тобто релігійного наміру. Традиційна феноменологія релігійного туризму орієнтована на суб'єктивні, практичні та соціальні умови релігійного досвіду. Однак філософія сучасної релігійної свідомості зосереджується насамперед на нейронних субстратах досвідчених релігійних переживань, на тому, як свідомий релігійний досвід та ментальні релігійні вірування чи інтенціональність ґрунтуються на мозкової активності.

Але наскільки ці основи досвідчених переживань стосуються сфери феноменології релігійного туризму, залишається складним питанням. Адже культурні релігійні умови здаються тісніше пов'язаними з релігійними переживаннями людини і звичної релігійною самооцінкою, ніж пов'язані з ними електрохімічні процеси в мозку, не кажучи вже про квантово-механічні стани фізичних систем, до яких людина може мати відношення. Можна з упевненістю сказати, що феноменологія релігійного туризму, принаймні

деяким чином підводить людину до якихось фонових умов її релігійних переживань.

Свідомим релігійне переживання робить обізнаність суб'єкта про релігійне переживання при його проживанні або здійсненні. Ця форма внутрішнього усвідомлення була предметом суперечок протягом століть після того, як вона з'явилася в концепції локківської свідомості, яка розвинула ідею декартової свідомості (conscience, свідомість). Так і Франц Brentano [1] стверджував, що це усвідомлення досвіду не є якимось внутрішнім спостереженням за досвідом, як ніби суб'єкт робить дві речі одночасно. Сучасні ж теоретики пропонували два рішення, тобто розглядати усвідомлення досвіду як високорівневе сприйняття ментальної активності суб'єкта та й як високорівневу думку про таку активність. Сартр, в свою чергу, спираючись на ідеї Brentano і Гуссерля, займав позицію, що це інша форма сутнісної структури релігійного переживання. Ці питання виходять за межі цієї статті, але маємо на увазі, що вищенаведені результати феноменологічного аналізу окреслюють сферу дослідження та визначають методологію. Адже поінформованість про релігійні переживання є визначальною рисою свідомого релігійного досвіду, що надає йому суб'єктивний, пережитий характер. Саме експериментальний характер релігійного досвіду дозволяє вивчати об'єкт дослідження, тобто релігійний досвід набувається з позиції першої особи, і подібна перспектива є характерною рисою методології феномену релігійного туризму.

Свідомий релігійний досвід є вихідною точкою феноменології релігійного туризму, але цей досвід зводиться до менш чітко усвідомлених релігійних явищ. Як підкреслював Гуссерль та інші автори, людина непевно усвідомлює об'єкти на полях або периферії своєї уваги, і лише імпліцитно усвідомлює більш широкий обрій об'єктів у навколишньому світі. Більше того, як підкреслює Хайдеггер, людина не чітко усвідомлює свої звичні схеми дій у практичних питаннях, наприклад, коли вона ходить, забиває цвях або говорить рідною мовою, вона експліцитно не усвідомлює своїх звичних патернів дії. Більше того, як кажуть психологи, більша частина інтенціональної розумової діяльності людиною не усвідомлена, але це може бути процес аналізу чи питань, коли вона усвідомлює, як вона щось відчуває чи думає про щось.

Тому можемо припустити, що сфера феноменології релігійного туризму – власний релігійний досвід людини – поширюється від свідомого релігійного досвіду до підсвідомої та навіть несвідомої психічної діяльності та пов'язаних із цим релевантних фонових умов, імпліцитно задіяних у релігійному досвіді людини. Але це суперечливі питання, мета яких пояснити, де провести межу, яка відокремлює феноменологію релігійного туризму від інших сфер.

Для елементарної вправи у феноменології релігійного туризму розглянемо низку типових переживань, які можливі для нас у повсякденному житті та взятих з позиції першої особи:

Я бачу цю ікону Божій матері у сутінках, які наступають над церквою ввечері.

Я чую звук дзвонів, які розповсюджуються над околицями міста.

Я думаю про те, що релігійний досвід стає більш свідомим під час паломництва.

Я хочу, щоб, як і минулого року, у моєї родині ніхто не хворів.

Я уявляю жахливу тварюку, як з мого нічного кошмару.

Я збираюся завершити роботу над текстом свого послання до бога до полудня.

Я акуратно обходжу розбите скло на тротуарі біля храму.

Я посилаю свою молитву до бога, спрямовуючи її до небес.

Я добираю слова для вираження своєї думки в розмові зі своїми супутниками.

Це основні характерні особливості деяких звичних видів релігійного чи життєвого досвіду. Кожна позиція – це проста форма феноменологічного опису, такий щоденний релігійний досвід, який артикулюється повсякденною українською мовою. Суб'єктний термін «Я» – це індикатор структурованості релігійного досвіду від першої особи: інтенціональність (намір) походить від суб'єкта. Дієслово вказує на описаний тип інтенціональної дії: сприйняття, мислення, уяву тощо. Важливо те, як людина уявляє або інтендує усвідомлювані об'єкти в своїх переживаннях, особливо те, як вона бачить, уявляє чи думає про ці об'єкти. Безпосереднє вираження об'єкта («цю ікону Божій матері») позначає спосіб подання об'єкта в досвіді: зміст або значення переживання, суть того, що Гуссерль називав «Ноемі». По суті, об'єктна фраза виражає визначену дію Ноемі в тій мірі, яку дозволяють мовні виразні можливості. Загальна форма цієї пропозиції артикулює базову форму інтенціональності в переживанні: суб'єкт-акт-зміст-об'єкт.

Багатий феноменологічний опис або інтерпретація, подібні до тих, які можна знайти у Гуссерля, Мерло-Понті та ін., будуть сильно відрізнятися від представлених вище простих феноменологічних дескрипцій. Але такі прості дескрипції виявляють базову форму інтенціональності. Розширюючи феноменологічний опис, можна оцінити релевантність контексту відповідного релігійного переживання. Можна звернутися до більш широких умов можливості даного типу релігійного досвіду. Подібно до того в ході феноменологічної практики класифікуються, описуються, інтерпретуються та аналізуються зразки переживань згідно власного релігійного досвіду. Феноменологія релігійного досвіду, таким чином, веде до аналізу умов можливості інтенціональності, які включають моторні навички та звички, фонові соціальні практики і нерідко – мову з тим особливим місцем, яке вона займає в справах щодо отримання релігійного досвіду.

Висновки. Таким чином, у таких інтерпретаційно-дескриптивних аналізах будь-яких релігійних переживань можна безпосередньо спостерігати аналіз звичних форм свідомості, свідоме переживання чогось. Тому ключову роль у структурі релігійного досвіду людини займає інтенціональність, а феноменологія релігійного досвіду значною мірою є вивченням різних аспектів його інтенціональності. Таким чином досліджуються структури потоку свідомості, стійкого «Я», втіленого «Я» та тілесних дій під час здійснення будь-

якого релігійного акту, у тому числі й релігійної діяльності на прикладі релігійного туризму. Також, залежно від того, як працюють ці феномени, людина звертається до аналізу релевантних умов, які роблять можливим його релігійний досвід в наявному вигляді та дають їм змогу представити та інтендувати у властивій їм манері.

Таким чином, феноменологія релігійного досвіду призводить до аналізу можливості інтенціональності, які включають моторні навички та звички, фонові соціальні релігійні практики та нерідко – мову з тим особливим місцем, яке вона займає в ситуаціях отримання релігійного досвіду під час здійснення паломництва.

Список літератури:

1. Brentano Ф. О происхождении нравственного познания. Перевод с нем. А.А. Анипко. СПб. : Алетея, ЛМИ при философском факультете СПбГУ, 2000. 186 с.
2. Гуссерль Э. Логические исследования. Картезианские размышления. Кризис европейских наук и трансцендентальная феноменология. Кризис европейского человечества и философии. Философия как строгая наука. Мн. : Харвест, М. : АСТ, 2000. 752 с. (Классическая философская мысль). С. 6–288.
3. Encyclopedia of Phenomenology, Kluwer Academic Publishers, 1997, Dordrecht and Boston. URL: <https://www.worldcat.org/title/encyclopedia-of-phenomenology/oclc/36120899> (дата звернення: 04.03.2020).
4. Smith, David Woodruff, «Phenomenology», The Stanford Encyclopedia of Philosophy (Winter 2016 Edition), Edward N. Zalta (ed.), URL: <https://plato.stanford.edu/archives/win2013/entries/phenomenology/> (дата об'єкту: 05.03.2020).

References:

1. Brentano, F. On the origin of moral knowledge. Translation from it. A.A. Anipko. Publisher: SPb.: Aleteyya, LMI at the Faculty of Philosophy of St. Petersburg State University, 2000. 186 p.
2. Husserl, E. Logical research. Cartesian reflections. The crisis of European sciences and transcendental phenomenology. The crisis of European humanity and philosophy. Philosophy as a rigorous science. Mn.: Harvest, M.: AST, 2000. 752 p. (Classical philosophical thought), pp. 6–288.
3. Encyclopedia of Phenomenology, Kluwer Academic Publishers, 1997, Dordrecht and Boston. URL: <https://www.worldcat.org/title/encyclopedia-of-phenomenology/oclc/36120899> (accessed: 04.03.2020).
4. Smith, David Woodruff, «Phenomenology», The Stanford Encyclopedia of Philosophy (Winter 2016 Edition), Edward N. Zalta (ed.). URL: <https://plato.stanford.edu/archives/win2013/entries/phenomenology/> (accessed: 05.03.2020).

DOI: <https://doi.org/10.32839/2304-5809/2020-3-79-68>

УДК 316.7

Москальчук М.М.

Київський національний університет імені Тараса Шевченка

ІДЕЯ ТОЛЕРАНТНОСТІ В ФІЛОСОФІЇ ГУМАНІЗМУ І ТРАНСГУМАНІЗМУ

Анотація. В статті розглянуто два сучасні напрями в філософії – гуманізм і трансгуманізм. Висвітлено ряд тлумачень цих двох понять і показано як вони пояснюють природу людини. Встановлено, що основою є у своїй діяльності на моралі, дослідниками визначено «золоте правило» гуманізму. Показано, що трансгуманізм визнаний сучасними науковцями як нова філософська течія, яка базується на новітніх наукових дослідженнях. Було розкрито значення тринадцяти технологій, дотримуючись яких людина зможе покращити власне життя. Проаналізовано впроваджене трансгуманізмом нове розуміння людини й встановлено, що введення таких понять як – транслюдина та постлюдина є необхідними для з'ясування того, чи можливо за допомогою гуманізму або трансгуманізму досягти ідеї толерантності, як між людьми так і в суспільстві.

Ключові слова: гуманізм, трансгуманізм, транслюдина, постлюдина, толерантність.

Moskalchuk Maryna

Taras Shevchenko National University of Kyiv

THE IDEA OF TOLERANCE IN THE PHILOSOPHY OF HUMANISM AND TRANSHUMANISM

Summary. In this article was considered the two modern directions in the philosophy – humanism and transhumanism. A number of interpretations of these two concepts have been elucidated and how they explain human nature. It is established that based on their activities on morality, researchers have identified the "golden rule" of humanism. It is shown that transhumanism is recognized by modern scholars as a new philosophical trend based on the newest scientific research. Thirteen technologies have been revealed to enable one to improve one's life. The new understanding of man introduced by transhumanism is analyzed, and it is found that the introduction of concepts such as transhuman and posthuman are necessary to determine whether through humanism or transhumanism the idea of tolerance can be achieved, both in human relations and in society. For a better understanding of the phenomenon of humanism, eight proposals have been identified that characterize humanism as a philosophy. Also was to showed, what for many scientists humanism is not a permanent phenomenon of the world, he is always going forward, acting and developing. It has been determined that humanism acts as a regulator of social relations and upholds the idea that all people should be equal in rights. It was noted that any society, being civilized in development, subsequently cultivates tolerance in its development, and therefore has a social instinct of a higher order, such as humanism. In understanding the concept of transhumanism, its three directions were distinguished: cyberpunk, immortalism, singularity. Signs of the newly introduced concepts were identified – transhuman and posthuman. The main goals of transhumanism are identified, among them: elimination of human suffering, aging and death, new scientific technologies will help to expand the psychological, physical and mental capabilities of the person. In the process of research the problem humanism and transhumanism were applied the scientific methods as comparative, the method of analysis, and the method of idealization and in the end the method of generalization.

Keywords: humanism, transhumanism, transhuman, posthuman, tolerance.

Постановка проблеми. У сучасному світі відбувається велика кількість конфліктів, сутичок та війн, які впливають не тільки на суспільство, а й здатні змінювати ставлення до людини, до її власного життя та вносити корективи в стосунки між людьми. Ці та інші зміни в суспільному житті не завжди є позитивними. Так, у житті людини та суспільства спостерігається ряд негативних поворотів, одним з яких є зникнення такого явища, як толерантність. Тому, для вирішення проблеми толерантності та повернення її в маси, людям необхідно звертатись не тільки до релігії, а й знаходити вихід із даної ситуації в світській сфері. В цьому людству можуть допомогти сучасні та відомі ідеї гуманізму (в його різноманітті) та трансгуманізму. Окреслена проблематика з кожним роком набуває актуальності, на що вказує зростаюча кількість публікацій з даної тематики, але ідея толерантності в філософії гуманізму та трансгуманізму ще не стали предметом окремої ґрунтовної розвідки. Тому в даній роботі особлива увага буде приділена дослідженню ідей гуманізму та трансгуманізму, а

також з'ясуванню, яким чином власні ідеї цих двох напрямів впливають на людей і допомагають їм у повсякденному житті й прослідковано, як внесені ними нові здобутки здатні впливати на практичну сферу людини та мислення.

Аналіз публікацій. Дослідженням гуманізму присвятили свої наукові розвідки такі вчені, як – Г. Блекхем, Р. Браун, Дж. Бьоркс, Г. Гівшвілі, В. Гінзбург, Р. Докінс, А. Здравомислов, В. Кувакін, Г. Кудішина, П. Куртц, К. Ламонт, В. Лейбик, Я. ван Прааг, З. Трофимова, Т. Флінн, Е. Флю, Дж. Херік, Ю. Хоменко та ін. Серед вітчизняних науковців, які досліджували гуманізм слід відмітити, зокрема Є. Андроса, В. Гузенка, А. Довганя, К. Жоля, В. Ільїна, М. Кисельова, Н. Кіяшко, С. Кримського, В. Литвинова, М. Поповича, В. Табачковський, В. Шинкарук та ін. До числа дослідників трансгуманізму належить Дж. Хакслі, ідеї Дж.Б. Холдейна. Слід відмітити, що Дж.Д. Бернала та П. Тейяр де Шардена також зробили значний внесок у розвиток трансгуманізму. Втім, найвідомішим вченим, який дав чітке формулювання трансгуманізму був

Ф.М. Есфендіарі, якого ще знають під псевдонімом FM – 2030. Також до відомих представників трансгуманізму належать – Р. Етгінгер, К. Дрекслер та М. Мінскі. Певний внесок у розвиток трансгуманізму був зроблений І. Алмазовим, І. Артюховим, І. Вишевим, О. Гордеевим, О. Єрьомінін, В. Кутиревим, Д. Медведевим, Д. Рязановим та іншими дослідниками.

Мета статті. Здійснити порівняльний аналіз філософських ідей гуманізму та трансгуманізму; з'ясувати – чи можливо за допомогою гуманізму і трансгуманізму досягти ідей толерантності та встановити, яка з філософій здатна допомогти у досягненні цієї ідеї.

Виклад основного матеріалу. Природа людини, її внутрішній світ та фізичні можливості завжди цікавили вчених в різних областях науки і в усі часи. Науковці намагались пояснити, що є людина, спираючись на власну точку зору, та використовували дослідження з тієї сфери науки, в якій вони діяли. Повертаючись до сфери філософії, спершу необхідно розглянути, як дають визначення кожного терміну, які подані в сучасній літературі, і на основі цього спробувати зрозуміти, що саме вони проголошують, та як ці два поняття розуміють та визначають людину.

Так, в одному із сучасних словників гуманізм визначається, як «гуманізм (від лат. Humanus – людський, людяний), в широкому сенсі історична система поглядів, які змінюються і визнають цінність людини як особистості, її право на свободу, щастя, розвиток та прояв своїх здібностей, яка вважає благо людини критерієм оцінки соціальних інститутів, а принципи рівності, справедливості, людяності бажаною нормою відносин між людьми» [1, с. 130]. В іншому словнику гуманізм пояснюється, як феномен, який веде свій початок з епохи Відродження. За своїм характером він є суспільною думкою, «яка розуміє людину як індивідуальність та особистість, як діяльну і творчу істоту і разом з цим визнає людину, та її особистість вищою цінністю. Поруч з цим буде своє вчення на гуманному (людяному) відношенні до людей» [2, с. 136]. Із наведеного стає зрозуміло, що гуманізм визначається як направлення думки, за якою людина є найвищою цінністю і тому проголошується поважне ставлення до неї (мається на увазі, до особистості, яка є розумною, вільною та креативною). Тож проаналізуємо праці деяких філософів і розглянемо, як вони розуміють і визначають гуманізм.

Одним із відомих сучасних філософів, що досліджував та розвивав ідею гуманізму був Корліс Ламонт. У своїй праці «Гуманізм як філософія» він запропонував вісім пропозицій, які на його думку характеризують гуманізм як філософію. Першою пропозицією є натуралістичне (метафізичне) ставлення до всесвіту. Вчений пояснював, що в даній пропозиції проголошується, що світ та природа мають власне існування, і це відбувається не завдяки надприродним силам, а також є незалежними від будь-якого розуму. Таким чином, природа має всеосяжне існування і є постійно мінливою. В другій пропозиції наголошується на тому, що гуманізм містить ті факти, які є доведеними наукою, відповідно – за гуманізмом людина є результатом еволюції природи та поєднує в собі тіло і особистість. Згідно третьої пропози-

ції – людині притаманне мислення і воно є природно властивим їй. Також зазначено, що коли людина починає взаємодіяти з навколишнім середовищем, то як результат у неї реалізується розумова активність, яка проявляється у виникненні нових ідей. Четвертою пропозицією проголошується, що за гуманізмом людина здатна вирішити власні проблеми, якщо вона буде спиратись тільки на власний розум та науковий метод, в результаті зможе збільшити своє знання. В п'ятій пропозиції пояснюється, що гуманізм протистоїть до всіх теорій універсальної визначеності – детермінізму або фаталізму (тобто, мається на увазі, що кожна людина має свободу у своїх творчих діях, та в розумних межах є господарем власної долі). У шостій пропозиції відстоюється думка про те, що гуманістична філософія ґрунтується на засадах етики та моралі, адже саме вони обґрунтовують всі цінності людських відносин та досвідів, і це сприяє прогресу щастя на землі в різних галузях людської діяльності, незалежно від кольору шкіри, культури, раси. В сьомій пропозиції показано, що людині притаманна естетична властивість, за допомогою якої вона може усвідомлювати красу та оцінити природу, в результаті це сприятиме розвитку мистецтва. Восьма, остання пропозиція, проголошує, що у світі зможе встановитись демократія та мир на основі спільного економічного, національного та інтернаціонального порядку [3].

Як вважав К. Ламонт, ці характеристики визначають гуманізм, а саме – сучасний гуманізм. Відповідно до гуманізму люди мають одне життя і повинні проводити та використовувати його максимально в умовах творчої роботи та щастя; людина є щасливою тільки через власне задоволення, при цьому вона не вимагає мотиву або підтримки від надприродних сил; в будь-якій справі допомагає надприродне, зазвичай задумане в формі небесних богів чи безсмертного неба, яких, як вважає К. Ламонт, не існує, «тому люди, використовуючи власний інтелект і співпрацюючи ліберально один з одним, можуть будувати міцну цитадель миру і краси на цій землі» [3, с. 21].

Зазначимо, що російські дослідники В. Кувакін і О. Круглов у праці «Основи сучасного гуманізму» дають характеристику гуманізму, вказуючи, що:

по-перше, ідеї гуманізму поділяють не тільки окремі людини, а навпаки до гуманістичної філософії звертається багато людей, тому гуманізм можна вважати суспільним явищем;

по-друге, гуманізм характеризується як соціальний феномен. Загалом, «гуманізм – це колективний світогляд і культурно-історична традиція, яка виникла в давньогрецькій цивілізації, яка розвинулась в наступні епохи та збереглась в сучасній культурі як її загальнолюдська основа» [5];

по-третє, соціальний характер гуманізму визначається тим, що він створює загальнолюдську основу культури, тобто мається на увазі що гуманізм звертає увагу на всі риси та особливості людини, він не поділяє людей за кольором шкіри, раси, культури, статі. «Це дозволяє йому бути загальнолюдським фактором цивілізації, основою духовної єдності, взаєморозуміння і співпраці всіх людей планети» [5];

по-четверте, гуманізм має нормативний характер, він є світоглядом, який проголошує певні правила поведінки для людини;

по-п'яте, гуманізм це система знань, мається на увазі, що він проголошує шість вимог, які людина повинна знати і виконувати, це: а) особистісні чи сенсожиттєві; б) моральні; в) громадянські або правові; г) естетичні; ґ) інтелектуальні; д) екологічні. «Кожна людина прагне до добра і хоче бути хорошою людиною. Але це дуже не просто. Уміння робити добро собі та іншим – одне з найважчих мистецтв. Щоб оволодіти ним, потрібно як мінімум знати, як найкращим чином творити добро, знати, що накопичила людська мудрість на шляху до добра і людяності» [5].

Таким чином, В. Кувакін і О. Круглов у даній праці намагались показати, як у гуманізмі визначається, що є людина. На думку вчених, для гуманізму людина повинна бути здоровою особистістю, це стосується не тільки фізичного здоров'я, а й психологічного, адже по-справжньому здорова особистість повинна мати не тільки фізичне, але й психічне, інтелектуальне, світоглядне, соціальне, ноосферне та екологічне здоров'я. Це означає, що ідеалом гуманізму є цілісно здорова особистість. Загалом вчені намагались показати, що вони розуміють під гуманістичним світоглядом, зазначивши, що даний вид світогляду виник не спонтанно, а на основі психофізіології людини, яка здатна до мислення. Гуманізм – це творчий світогляд вільної людини, він є відкритим світоглядом, який змінюється та розвивається, він повернений до внутрішнього світу людини. В. Кувакін і О. Круглов вважають, що гуманізм ніколи не претендував на істинність та завершеність, він погоджується з тим, що може робити помилки та, що його ідеї можуть бути істинними. Разом це дає гуманізму можливість знаходити власні помилки, вирішувати їх і впроваджувати вірні рішення, тим самим вдосконалюватись та не перетворюватись на догму. «Мета гуманізму – не остаточний результат, не фініш, а постійне досягнення, шлях і процес, метод, за допомогою якого людина може прожити своє життя найбільш плідно і щасливо. Метою гуманізму є навчити людину бути на рівні своїх можливостей, допомогти їй найкращим чином адаптуватись до середовища, в якому вона проживає, навчити людину партнерству, плідному і взаємоприйнятному співробітництву зі світом природи, з суспільством, з собі подібними і самим собою» [5].

Власне визначення гуманізму дав Г. Гівішвілі в праці «Гуманізм та громадянське суспільство». Відповідно до його визначення гуманізм, в дійсності, – це не тільки теорія, але й справжня діяльна практика особистого та суспільного життя – це основа та рухома сила духовного і матеріально-технічного прогресу людства. «Гуманізм – основа та захисник економічних, політичних, соціальних, громадянських та культурних прав всіх без виключення людей» [4]. Г. Гівішвілі визначає золоте правило гуманізму: «Не роби іншим того, чого не хочеш, щоб робили тобі». Вчений вважав, що порядна та законслухняна людина це завжди краще для суспільства, адже якщо людині добре, то добре і всій спільноті. Таким чином Г. Гівішвілі проголошує, що

у гуманізмі головним для людини повинен стати не бог, а піклування про себе як про особистість. «Гуманізм – це неподільна єдність наукової картини світу, раціонального стилю мислення, людяності та практики споглядання цінностей культури. Гуманізм – це добра думка про людину, яка є втіленою в благій дії для людини» [4].

Як бачимо, гуманізм за Г. Гівішвілі, – це практичність та дбайливе і уважне ставлення до людини. Також вчений вважає, що не менш важливим фактором, який характеризує гуманізм, є вільнодумство, яке є в основі гуманістичного світогляду. Таку свою думку Г. Гівішвілі пояснює тим, що гуманістичне вільнодумство спирається не на колективну, а на індивідуальну свідомість. А як, вже зазначалось, воно, на відміну від колективного, довіряє фактам та здоровому глузду. Гуманізм завжди намагається дотримуватись балансу в однаковій мірі, як між власними так і між суспільними інтересами. Кожна людина, яка вважає себе гуманістом, висловлюючи власну думку щодо релігії, вважає, що для гуманіста релігія та релігійна віра є особистою та інтимною справою, це є внутрішній світ кожної людини, який є по праву вільним і ніхто інший не має права на нього посягнути [4].

Не менш важливою характеристикою визначення гуманізму, на яку звертає увагу Г. Гівішвілі, є толерантність. «Під толерантністю (від лат. *tolerantia* – терпіння), – зазначає вчений, – розуміють цивілізаційний компроміс між співіснуючими і, так або інакше, конкуруючими культурними традиціями, етнічними, віковими, національними, релігійними та іншими особливостями образу життя. Компроміс цей включає в себе обовільну готовність до певних поступків, при яких виникає можливість їх мирного співіснування. Толерантність означає і позитивний нейтралітет, терпимість до різноманіття звичаїв, смаків, переваг» [4]. Таким чином, даючи визначення толерантності, Г. Гівішвілі зазначає, що завдяки соціальному інстинкту, який притаманний найбільш зрілому цивілізаційному суспільству, і проявляється толерантність, яка є кроком вперед на шляху розвитку соціального інстинкту вищого порядку, тобто – гуманізму. З цього слідує, що для гуманізму всі нації є рівними і неважливо, яке місце вони займають у світі та державі. Також для гуманізму є однаково рівними і кожен громадянин окремо і люди, не дивлячись на те, є віруючими вони чи невіруючими.

Загалом, Г. Гівішвілі вважає, що феномен гуманізму є культурною еволюцією людини, який проявляється в двох її началах – це приватний (особистий) і суспільний (колективний). Також вчений вказує на те, що гуманізм має трьохвиірний вигляд, який він зображає основоючись на декартову систему координат, відповідно до якої вісь **X** характеризує гуманізм як індивідуальну самосвідомість людини, до якої входить здоровий глузд та почуття власної гідності. Вісь **Y** означає, що гуманізм виражає принципи моралі, де головним є золоте правило гуманізму, про яке ми вже зазначали вище: не роби нікому того, чого не бажаєш собі. І вісь **Z** визначає гуманізм як регулятор відносин між громадянином, суспільством та державою, при цьому визнаються рівними права [4].

Якщо говорити про трансгуманізм, то необхідно зазначити, що основи для його виникнення були закладені саме розвитком технологій, які згодом стали передовими не тільки в окремих країнах, а й в суспільстві в цілому, й сприяли поширенню нових наукових ідей, як в технічних галузях, так і в гуманітарних. Важливо, що сам термін «трансгуманізм» був запропонований засновником ЮНЕСКО Джуліаном Хакслі в 1957 р. В одному із визначень зазначалось, що трансгуманізм – це новий етап в розвитку гуманізму, який ґрунтується на науковому світогляді, в якому сучасна людина не є верхівкою еволюції, а скоріше за все, початком еволюції виду *Homo Sapiens* [6].

Серед різноманіття визначень трансгуманізму, хотілося б звернути увагу на ще одне визначення, яке дає сучасний вчений В. Луков. Він зазначив, що «трансгуманізм – це сучасна філософська доктрина, яка стверджує, що людина не зберігає свої природні якості по мірі свого розвитку, під дією генної інженерії вона перевертається в істоту, яка є подібна речі, яка в залежності від обставин має різні інтелектуальні, креативні, фізичні та інші властивості» [8]. З такого визначення вченого можна зрозуміти, що трансгуманізм позитивно впливає на всебічний розвиток людини, допомагає розкрити її найкращі якості.

Також, привертає увагу не менш важлива характеристика трансгуманізму, в якій трансгуманізм розуміється як новий гуманістичний світогляд, для якого важливим є не тільки цінність окремого людського життя, а також прагнення і можливість за допомогою науки та сучасних технологій досягти безмежного розвитку особистості, тобто вихід за межі людських можливостей, які на даний час вважаються «природними».

Ми вже навели деякі з визначень гуманізму, а також показали, як він розуміє людину, розглянули гуманістичний світогляд. Тепер перейдемо до аналізу трансгуманістичного світогляду, розглянемо та зробимо порівняльну характеристику цих двох видів світогляду. Слід зазначити, що ряд дослідників вважають, що «трансгуманізм – це раціональний, заснований на усвідомленні досягнень та перспектив науки, світогляд, який визнає можливість та бажаність фундаментальних змін в положенні людини за допомогою передових технологій з метою ліквідувати страждання, старіння і смерть та значно посилити фізичні, розумові і психологічні можливості людини» [5]. Відповідно до такого визначення дослідники та прихильники трансгуманізму вважають, що він має дві цілі:

- ліквідувати людські страждання, старіння та смерть;
- розширити радикально фізичні, розумові та психологічні можливості людини за допомогою передових технологій.

Слід зазначити, що серед положень Трансгуманістичного руху виокремлюється 13 технологій за допомогою яких людина зможе покращити власне життя в майбутньому і згодом ліквідувати власні страждання, старіння та смерть. Першою технологією є штучний інтелект, який буде існувати не тільки для допомоги людині, а й стане її другом. Другою технологією є роботи, саме вони будуть втіленням штучного інтелекту. Тре-

тя технологія, – це кіборги, які є досягненням в робототехніці, завдяки розвитку робототехніки з часом людина зможе замінити деякі частини тіла на штучні компоненти, які будуть кращими за тіло, яке дано їй від природи. Четверта технологія, – це генна інженерія, її визначають як «певний контроль людини над природою, саме коли людина почала використовувати природу заради свого блага» [6]. Також, генна інженерія в подальшому буде сприяти тому, що дозволить людині змінити свій власний організм, тобто ми зможемо позбавитись від багатьох хвороб, матимемо можливість посилити розумові та фізичні можливості тощо. Будь-які можливості та характеристики живих організмів, які існують в природі (нічне видіння, стійкість до радіації, витривалість, здатність літати в повітрі місяцями, плавати в окропі, жити під землею, живиться сірководнем, сонячною енергією, досконалий нюх, стійкість до захворювань та багато іншого), людина здатна буде надати ці можливості будь-якій істоті, в тому числі й собі.

Зазначимо, що п'ята технологія, – це продовження життя. Вона характеризується тим, що сучасну людину все частіше цікавить питання продовження життя, а це в свою чергу приводить до віри в дієвість нових ліків, в генну інженерію, в штучні органи та інші технології, які допомагають здійснювати боротьбу зі старінням. Шоста технологія, – це безсмертя. Тут знову ж повертаємось до ідеї, як уникнути старіння, а також як його уповільнити і призупинити його та повернутись назад. Отже, люди стають упевнені в тому, що згодом медицина досягне цього ефекту і зробить їх безсмертними та щасливими. Сьома технологія є крионіка, саме завдяки їй можна буде зберігати тіло від розкладання. Звичайно, завдяки даній технології неможливо повернути до життя, але можна призупинити смерть. В майбутньому за допомогою крионіки, людство буде здатне виправити всі ушкодження, омолодити та вилікувати тіло та повернути людину до життя в новому тілі й в новому світі.

Відповідно, восьма технологія – це нанотехнології, за допомогою яких людина буде здатна створити матеріальні речі швидко, майже безкоштовно і головне не забруднюючи навколишнє середовище. Дев'ята технологія характеризується як економіка достатку, яка містить в собі будь-які матеріальні речі. Тут мається на увазі те, що ми зможемо їх скопіювати, як це робиться з інформацією в комп'ютерах, і як результат всі потреби людини зможуть бути реалізовані легко та майже безкоштовно. Десята технологія є когнітивна наука, яка визначається наступним чином: «за допомогою сканування мозку, комп'ютерних симуляцій та якісного стрибка в розвитку науки про розум стане можливим повністю пояснити роботу людського мозку, природу свідомості, розуму та особистості. Людина зможе втрутитись в свої власні мислення та психічні процеси, корегуючи їх за власним бажанням» [6]. Одинадцята технологія є парадайс – інжиринг, за яким вважається, що людина, яка має контроль над власним розумом, разом з тим намагається через перетворення світу знищити страждання, біль, смуток, розчарування, хвилювання, муки та скорботу. Дванадцята технологія – це заван-

таження, й визначається воно як «кульмінація в підкоренні власного розуму й можливість завантаження та перенесення людської особистості із мозку в комп'ютер. Це дасть можливість звільнити людину від тілесних потреб, кардинально розширить її можливості та на багато порядків примноживши міць розуму, убезпечивши її від нещасних випадків, забезпечить можливість прямої роботи з інформацією та знаннями без посередництва органів відчуттів» [6].

І остання, тринадцята технологія – це сингулярність, яка визначається, як «гіпотетичний момент в майбутньому, коли технологічний розвиток стане настільки стрімким, що графік технічного прогресу стане практично вертикальним» [6]. Таким чином, можна констатувати, що сингулярність визначають, як результат поєднання синергетичної взаємодії нанотехнологій, штучного інтелекту та когнітивної науки. У результаті, завдяки розвитку нанотехнологій виникнуть надмогутні комп'ютери на яких зможуть працювати з великою швидкістю програми штучного інтелекту, які будуть не менш розумні, ніж людина.

Слід зазначити, що у документі Світової трансгуманістичної асоціації разом з технологіями трансгуманізму виокремлюються три напрями трансгуманізму:

- кіберпанк, який виник в 1970-1990-х роках, і був зосереджений на електронних технологіях;
- іморталізм, який бере свій початок в 1980-2000-ті роки й заснований на біотехнологічній революції;
- сингуляристи, які вважають, що в майбутньому буде існувати синергетичний ефект, між штучним інтелектом, нанотехнологіями та когнітивною наукою, які в поєднанні створять технологічну сингулярність [7].

Якщо розглядати трансгуманізм, як філософську доктрину, то тут слід відмітити, що він має певні відмінні риси: по-перше, прагнення базувати своє вчення на науковій сфері (це мова науки та правила наукового міркування);

по-друге, «агресивна позиція її прихильників у питаннях самоорганізації суспільного руху та реалізації вже «тут і зараз» тих чи інших експериментів над людською природою» [7].

Так як і прихильники гуманізму, представники трансгуманізму мають власний погляд на людину і вважають, що трансгуманізм це нова концепція еволюції людини в сучасних умовах, а транслюдина – це перехідний тип, який вперше був описаний в працях FM – 2030 (Ф. Есфендіарі). В праці «Транслюдина чи ти?» вченим було проаналізовано розвинення трансгуманістичного руху та дано визначення, що є транслюдина. Також, в даній праці він називає ознаки транслюдності такі, як покращення тіла імплантатами, безстатевість, штучне розмноження та розподілену індивідуальність. Наступними змінами, які йдуть за транслюдиною є те, що вона стане постлюдиною (posthuman). В свою чергу постлю-

дину FM – 2030 визначає «нащадком людини, який модифікований до такої міри, що вже не є людиною. Будучи постлюдиною, ви будете мати розумові та фізичні можливості, які далеко перевершують можливості будь-якої модифікованої людини. Ваше тіло не буде схильним до захворювань, і воно не буде руйнуватись з віком, що забезпечить вам необмежену молодість та енергію. Вам не доведеться відчувати втому чи смуток та дратуватись з будь-яких дрібниць» [7]. Як вважає вчений, постлюдина буде здатна вийти за межі свого тіла і жити як інформаційні зразки у величезних надшвидких комп'ютерних мережах. Її розум буде не тільки більше потужнішим, а й зможе застосовувати різні когнітивні будови, включати нові сенсорні модальності до яких входять налаштовані ними віртуальні реальності. Разом з цим, розум постлюдини буде здатний ділитися спогадами та досвідом, а також підвищувати ефективність, якість і форми, за допомогою яких постлюди зможуть вільно спілкуватись один з одним.

Висновки. Підводячи підсумок слід зазначити, що спільними рисами як для гуманізму, так і трансгуманізму є те, що в центрі свого вчення вони ставлять людину, а свої вчення вони будують на раціональній та науковій основах. Головною метою гуманізму і трансгуманізму є покращення життя людини, її власне благополуччя.

Що відрізняє гуманізм і трансгуманізм це те, які методи вони пропонують саме для покращення людського життя, та як вони розуміють людину. Зазначимо, що гуманізм зосереджений у своєму вченні на духовному, моральному розвитку людини, мається на увазі, що кожен індивід повинен розвивати в собі відчуття поваги до інших людей та до середовища, яке його оточує. Будуючи, таким чином, відносини поваги, людина тим самим виховує в собі відчуття толерантності, спроможність співіснувати мирно з представниками інших культур, релігій і традицій.

Тоді як трансгуманізм спирається на сучасні технології науки, які будуть можливі в майбутньому і завдяки яким людина здатна буде покращити власне життя. Тільки завдяки даним технологіям людина стане щасливішою, зможе вдосконалити власне тіло, значно покращить не тільки фізичні властивості, а й емоційний та моральний стан. Звичайно з цього не можливо зробити чіткий висновок, що трансгуманізм є основою для толерантності. Втім, якщо виходити з ідей трансгуманізму стосовно того, що зробити кращим життя людей здатні новітні технології науки, а завдяки вдосконаленню власного тіла людини покращуються її відносини з іншими людьми, змінюється на краще ставлення людей один до одного, то тут, у певному сенсі, може виникнути таке явище, як толерантність.

Таким чином, можна зробити висновок, що і гуманізм, і трансгуманізм є основою для толерантності, тільки кожен з цих видів гуманізму має власний метод для його впровадження.

Список літератури:

1. Философский энциклопедический словарь / Гл. ред.: Л.Ф.Ильчев, П.Н.Федосеев, С.М. Ковалев, В.Г. Панов. Москва : Советская энциклопедия, 1983. 840 с.
2. Философский словарь / под ред. И.Т. Фролова. 7-е изд., перераб. и доп. Москва : Республика, 2001. 719 с.
3. Corliss Lamont. Humanism as a philosophy. New York : Philosophical library, 1949. 368 p.

4. Гивишвили Г.В. Гуманизм и гражданское общество. Библиотека журнала «Здравый смысл». Москва : Российское гуманистическое общество, 2003. 239 с.
5. Основы современного гуманизма : учебное пособие для вузов / под ред. В.А. Кувакина и А.Г. Круглова. Москва, 2005. 389 с.
6. Российское трансгуманистическое движение. URL: <http://transhuman.ru/biblioteka/vvodnye-materialy/vvedenie-v-transgumanizm> (дата звернення: 20.03.2020).
7. Transhumanist FAQ. URL: <https://humanityplus.org/philosophy/transhumanist-faq/> (дата звернення: 20.03.2020).
8. Луков В.А. Трансгуманизм. *Энциклопедия гуманитарных наук*, 2017. № 1. С. 245–252. URL: <https://cyberleninka.ru/article/n/transgumanizm/viewer> (дата звернення: 20.03.2020).

References:

1. Pychev, L.F., Fedoseev, P.N., Kovalev, S.M., & Panov, V.G. (ed.) (1983). *Filosofskij enciklopedicheskiy slovar* [Philosophical Encyclopedic Dictionary]. Moscow: Sovetskaya enciklopediya. (in Russian)
2. Frolov, I.T. (ed.) (2001). *Filosofskij slovar* [Philosophical Dictionary]. 7-e izd., pererab. i dop. Moscow: Respublika. (in Russian)
3. Corliss Lamont (1949). Humanism as a philosophy. New York: Philosophical library.
4. Givishvili, G.V. (2003). *Gumanizm i grazhdanskoe obshchestvo. Biblioteka zhurnala «Zdravij smysl»* [Humanism and Civil Society]. Moscow: Rossijskoe gumanisticheskoe obshchestvo. (in Russian)
5. Kuvakin, V.A., & Kruglov, A.G. (ed.) (2005). *Osnovy sovremennogo gumanizma: uchebnoe posobie dlya vuzov* [Fundamentals of modern humanism: a textbook for universities]. Moscow. (in Russian)
6. Rossijskoe transgumanisticheskoe dvizhenie [Russian transhumanist movement]. URL: <http://transhuman.ru/biblioteka/vvodnye-materialy/vvedenie-v-transgumanizm> (accessed: 20.03.2020).
7. Transhumanist FAQ. URL: <https://humanityplus.org/philosophy/transhumanist-faq/> (accessed: 20.03.2020).
8. Lukov, V.A. (2017). *Transgumanizm* [Transhumanism]. *Enciklopediya gumanitarnykh nauk*, № 1, pp. 245–252. URL: <https://cyberleninka.ru/article/n/transgumanizm/viewer> (accessed: 20.03.2020).

МЕДИЧНІ НАУКИ

DOI: <https://doi.org/10.32839/2304-5809/2020-3-79-69>

UDC 61:378.014.6(477)=111

Ivanenko Nataliia¹

Donetsk National Medical University

CHALLENGES FOR UKRAINIAN MEDICAL EDUCATION

Summary. The autonomous existence of universities required to remain the flagship of scientific research through the commercialization of scientific enquiry – entrepreneurial University, which promotes the product of intellectual work and attracts new material resources for new developments. Continuous professional development (CPD), Continuing medical education (CME) accompanies the clinical field and focuses on self-directed lifelong learning. Independent improvement of any skills requires the feedback process and active learning. Up-to-date medical education creating the special digital environment integrates current learning technologies and new media. The essential contributions to organizational success are effective leadership and healthcare management. Associations of Universities could sustain the potency of medical education and collaborate with commercial interests to promote the utilization of discoveries arising from governmental funding that could have revolutionized medicine. Ukraine's Universities could have followed approved worldwide experience to develop accepted approach for significant changes, which will facilitate the integration our Universities in world's system education.

Keywords: medical education, entrepreneurial University, continuous professional development, active learning, associations of Universities.

Іваненко Н.О.

Донецький національний медичний університет

ВИКЛИКИ ДЛЯ УКРАЇНСЬКОЇ МЕДИЧНОЇ ОСВІТИ

Анотація. Автономне існування університетів, здатних створювати інтелектуальний продукт, та реалізувати ці ідеї в ринкових умовах, останнім часом стало дуже важливим. З швидким розвитком економіки та цифрових технологій університети зобов'язані залишатися флагманом наукових досліджень за рахунок комерціалізації наукових досліджень, що сприяє просуванню продукту інтелектуальної праці та залученню нових матеріальних ресурсів для нових розробок. Це відповідає моделі підприємницького університету 3.0. Особливістю медичної освіти є високий професіоналізм викладача як педагога, так і лікаря. Безперервний професійний розвиток (БПР) належить до освітньої діяльності, яка допомагає медичним працівникам підтримувати професійний рівень, розширювати знання, відпрацювати навички та здійснювати догляд за пацієнтами. Безперервна медична освіта (БМО) супроводжує не тільки клінічну область, але й фокусується на самостійному безперервному теоретичному навчанні та навчанні на практиці. Останнім часом з'явилися новітні педагогічні практики активного навчання, які застосовуються і в медичних університетах. Ідея активного навчання разом з перевернутим класом може призвести до зміщення пріоритетів – від простого розуміння матеріалу до вивчення семінару для коректування очікувань студента. Сучасна медична освіта вимагає створення спеціального цифрового середовища, яке залучає сучасні технології навчання та нові медіа, розширює співпрацю, практичне використання, дистанційне навчання, мислення та прийняття рішень відповідно до критичних та клінічних підходів. Сучасна медична освіта повинна підготувати фахівців охорони здоров'я до складності управління і нюансів менеджменту, тому практика управління охороною здоров'я може бути інтегрована в медичну програму. Асоціації університетів могли б також підтримувати потенціал медичної освіти. Університети заохочуються до співпраці з комерційними підприємствами з метою сприяння до використання винаходів, що отримані у результаті державного фінансування, які можуть зробити революцію в медицині. На сьогодні Міністерство охорони здоров'я України реалізує комплексний підхід та пропонує стратегію розвитку медичної освіти для громадського обговорення. Українські університети змогли б наслідувати випробований світовий досвід медичної освіти, щоб знайти власний шлях і розвинути прийнятний підхід до суттєвих змін, які сприятимуть інтеграції наших університетів у світову систему освіти.

Ключові слова: медична освіта, підприємницький університет, безперервний професійний розвиток, активне навчання, асоціації університетів.

Introduction. The autonomous existence of universities capable of creating both an intellectual product and implementing these ideas in market conditions has recently become very important. There is a concept of conditional division of universities' activity into three levels designated 3.0. University 1.0 is related to the professional activities of the future. University 2.0 pursues not

only an educational goal, but also closely related to the development of research, attracting talented students to promote research areas. However, with the rapid development of the economy and digital technologies, universities are required to remain the flagship of scientific research through the commercialization of scientific enquiry, which promotes the product of intellectual work and attracts

¹ ORCID: <https://orcid.org/0000-0002-3440-1684>

new material resources for new developments. This corresponds to the model of Entrepreneurial University 3.0.

Analysis of recent research and publications. The issue of integrating science into the world community has become an acute since the beginning of Ukraine's independence. «University 3.0 not only changes the individual, but also fundamentally changes society. It creates the basic components of the knowledge society – new industries, innovative ecosystems, promising technology markets, economically leading regions, culturally enriched spaces... The fundamental function of University 3.0 is to generate and support startups» [1].

Selection of previously unresolved parts common problem. This approach closely contacts with medical education, which requires the modifications of quality in Ukraine drawing on international experience.

Results of the study. The primary goal of Medical Schools is to address the clinician's role as a teacher. Teachers have to identify their personal requirements, determine preferred methods of learning, and select an approach that adjusts their personal goals and objectives. At the corporate communication, all the teachers' in a university development can promote and help to value educational innovation and scholarship, take part in and reward teachers for their contributions to the educational purpose, and generate opportunities for curricular development and change. In different ways, becoming an experienced teacher is a developmental process that requires individual and organizational responsibilities and growth.

Teaching skills have to imply also developing your intelligence and communication skills via established techniques used for running different educational training and most teachers do not start their careers with a complete set of these skills; becoming an effective teacher is a process of continual sophistication. The peculiarity of medical education includes the high professionalism of the teacher as a teacher and as a doctor. Continuous professional development (CPD) refers to educational activities, which assist health professionals to conduct developing, enhancing the knowledge, maintaining skills, and perform care for patients. Continuing medical education (CME) accompanies not only the clinical field, but it focuses on self-directed lifelong learning and learning from practice. The goal of effective teaching is to collaborate with knowledge related to healthcare and associated technological advancements with an innovative way of teaching science. Transforming content of current educational approaches for physicians through changing and adjusting programs to new management is a crucial step of effective learning. These programs should be gained due to learning that transfers to practice, that emphasizes on the translation of knowledge to individuals and maintains a culture of lifelong training in which future doctors lean in a range of professional way. This culture contributes to quality enhancement, opens collaboration. The understanding of the maintenance of competence, communication, and openness to criticism drives to a willingness to generate and provide the innovative service. Teaching inspiration enhances by attending medical educational multi-profession-

al conferences. Educational medical organizations enrolled members who continue their learning from the wider healthcare profession to teaching skills. Taking advantage of this training doctors show evidence of their ongoing learning.

Our Government and Ministry of Health accept the concept of lifelong education confirming it by documents adopted in the last years. Doctors should receive given points during their activities whether improving skills in a workplace or learning online and participating in conferences per annum.

Independent improvement of any skills requires the feedback process due to which person can grasp how he is currently performing. Effective feedback facilitates the advanced training and growth of any teaching activities whether it is a specific lecture or a whole curriculum. «Appropriate feedback can be gained through several methods: feedback from students; self (reflection); feedback from other teachers or colleagues. They all have their own merits and drawbacks, but a combination of all three will result in the most reliable opinion» [2].

The feedback process should reflect treating without bias by implementing the same policy for grading and communication regardless of the personality should be interactive with clear explanation and should give advantage to the teacher to facilitate effective teaching and learning. However, feedback is an essential part of a complicated system. In addition to medical education, culture, beliefs, values, associations, communities, influence this system and relationships that consider the transmission of information, create learning environments. Quality and quantity of learning environments exert influence on learner's experiences, shape personal development, and may play a key role as a tool for improving results at all stages of medical education.

Reflective practice develops teaching approaches, purposes, and priorities. This process encourages every teacher to provide new ideas regarding teaching.

«The idea is to have students spend their class time solving problems and engaging in activities that are designed to help them think like scientists instead of listening passively to an expert. At the most general level, the classroom is really the best opportunity for students to be interacting with the professor, who's the expert in the subject, and their fellow students,» – said the Nobel Prize winner in Physics in 2001 year Carl Wieman, who accepted a joint appointment at Stanford lately [3]. Students take responsibility for the result there preparing and activities through discussion and feedback with the teacher represented himself as a mentor, who tries to help students understand where are wrong and where they are right and how to get it better. This method requires students to perform a simulation environment through a range of problems that produce the education of professionals with substantial potentialities for feedback. Thus, students can create a background in the practice by forming scientific, including critical, thinking.

«Active learning is an umbrella term that embraces a variety of teaching and learning techniques. These include case-based learning, experiential learning, peer problem solving, and project-based learning» [4].

In recent times, the latest teaching practices of active learning have emerged that utilizes in medical universities as well. The flipped classroom is a pedagogical illustration when the typical lecture and homework assignments of a course are turned. There are diverse ways to flip a class. In this approach, the advantage of a flipped class consists of the repurposing of class time into a practical session where students can acquire knowledge from lectures, application, using readings, associate with one another in hands-on projects, assessment to engage better the needs of individual learners. During class time, tutors promote the learning process by assisting students work per course material individually and in groups. The prime objective of flipping class is to encourage deep and high-grade learning experiences for students and guide them to preserve the value of the lecture. Attention is paid to evolving thinking skills and the utilization of complex problems.

“Current evidence suggests that the flipped classroom approach in health professions education overall yields a statistically significant improvement in learner performance compared with traditional teaching methods. In addition, the flipped classroom would be more effective when instructors use quizzes at the start of each in-class session. Future research can be conducted to examine the possible effect of specific types of teaching method or presentation on student learning” [5].

The idea of active learning including the flipped classroom has the potential to produce a shift in priorities – from simple way understanding material to inquiring into a workshop to adjust student’s expectations.

One of the main teaching skills for education of doctors acquire to be focused on the learner [6]. People are identified in four basic types of learners: visual, auditory, reading/writing, and kinesthetic. Different method of teaching matches to each learning type respectively. The preparation have to adapt to an individual’s learning style that broad teaching’s experience. To establish different digital techniques used for running different sorts of educational sessions and developing teaching materials is usually very important for satisfaction of various types learners. All tools and equipment should aim the learners’ respond to images, verbal presentations, and a physical, hands-on approach that facilitates the valuable feedback process.

Effective learning for medical students happens under certain conditions. It includes the real-world relevance, competency based, collaboration, deliberate practice, technology/multimedia [4].

Lately, interest has moved towards the adoption of technology-enhanced active learning to gain training. Educational modern digital technology may include mobile apps, videoconference, virtual simulations, online quizzes, and exercises through the internet, bio instruments, or electronic health records (EHRs). EHRs involve communications with primary health care doctors, prescriptions, payments, and every document connected to a medical attention such as lab reports, appointment schedules, CT/MRI scans, echocardiograms, all of which can be quickly obtained by authorized users.

Up-to-date medical education creating the special digital environment integrates current learn-

ing technologies and new media into engagement, expanded collaboration, practical utilization, distance training, thinking and making a decision under critical and clinical approaches. It can transform education; track learning progress that may observe at learner’s own pace and speed that allows doctors to drive their education. Lecturers are no longer the main source of information and they should develop their attitudes such as collaborators and facilitators to solve problems by connecting people and knowledge from multiple disciplines and fields of thought. Education shifts from the traditional top-down model into an interconnected button-up model of learning, when students build up expectations about what they bring to the situation through experience to acquire knowledge and focus on the minor details via decoding and simplifying each component. Learners can be encouraged to combine both strategies and to promote innovations sharing knowledge through open educational resources.

Health care professionals at all levels are seeking out medical education in various online formats. The past decade has seen broader growth and availability of Internet access, and this has been paralleled by enhanced and more readily available online content. Thus, students are finding alternative resources online and are sharing them with classmates through social media. Medical students often prefer to stream live lectures online in a location of their choice. Clinicians are expanding their network and using online resources to keep up to date with current data. There has also been an unparalleled shift to reading journal articles online rather than using the paper format. Learning can be the potential to increase the validity of content and depth of knowledge for dissemination on a global scale. National and international medical societies are creating online communities that facilitate discussions of evidence-based medicine, opinion of experts on challenging medical questions, networking, and collaborations [7].

The essential contributions to organizational success are effective leadership and management of educational organizations, and accordingly in the future of healthcare system. “The concept of leadership overlaps with two similar terms, management and administration. The former is used widely in Europe and Africa, while the latter is preferred in the USA, Canada, and Australia. Some leadership researchers distinguish them and have suggested leadership is synonymous with change, while management and administration are considered maintenance. The terms “leadership” and “management” are sometimes used interchangeably, but within the healthcare literature, they tend to describe different approaches to how change can be achieved” [8].

These achievements are vital for the continued growth and extension of the means due to which doctors are educated. The strong personal and professional excellence, understanding of advanced technologies allow doctors to lead across professional boundaries and comprehension of the challenging the complex environment in which medical care is provided. Different learning methodologies such as mentoring, reflective practice, experiential training, action education, and networking

could provide the framework of leadership development. Despite developing these attributes of leading doctors, have to face complex strategy experiences regarding the involvement of these skills in a professional carrier. Gaining adjustment between collaboration and financial incentives may require facilitative conditions into the health care system, such as openness, clarity, and stability of policy. Current medical education has to prepare healthcare professionals to manage the complexity and sophistication of healthcare delivery systems following their educational skills. Consequently, practice in healthcare management could be introduced in the medical curriculum.

It is a necessary step toward elevating management abilities onto more equal footing with clinical knowledge for the majority of medical school graduates, and appropriately preparing these graduates to administer the delivery of high quality, safe care in the modern medical enterprise [9].

“Medical leadership is an increasingly important aspect of hospital management. By engaging physicians in leadership roles, hospitals aim to improve their clinical and financial performances.

Medical students would like more management and leadership training at medical school, as now they feel partially unprepared for a future career that is moving beyond clinical boundaries. Personal features concern the skills, attitude, knowledge, experience in management and credibility a medical leader should have, and include a wide range of character traits, such as communication skills, motivation and clinical knowledge. Secondly, context-specific features refer to management experience, role ambiguity, support and time, and include a variety of institutional and cultural characteristics of the hospital where a medical leader works related to an assumed dichotomy between the managerial and medical world. Finally, the third area consists of the activities and roles required to carry out the role of medical leader, such as strategy and decision making, networking and responsibility for the performance of the department” [10].

Associations of Universities could sustain the potency of medical education as well. The Harvard-MIT Program in Health Sciences and Technology is an especial collaboration that draws together Harvard University, Harvard Medical School, Harvard-affiliated teaching hospitals, the Massachusetts Institute of Technology, and local research centers to become integrated medicine, engineering, and science to resolve concerns in human health. Borders blurred between individual academics and multifunction institutional agreements due to collaboration that supports Cambridge to provide the best inquiry through international engagement. Cambridge is an essential part of the International Alliance of Research Universities (11 of the world's leading research universities) and the League of European Research Universities (an alliance of 23 European research-intensive universities), promoting it to distribute most high-grade practices with equal institutions around the world.

Academic medical centers and teaching hospitals are called Association of American Medical Colleges (AAMC) impact on the investigation, education, and clinical services of AAMC-member medical schools, such as the Stanford University School

of Medicine. Every dollar spent by the academic medical center leads to an additional \$1.30 spent. This is ultimately a full impact of \$2.30. Medical schools and hospitals produce finance through income tax of different services and business taxes.

A significant recent event was the signing of an agreement on cooperation between the National medical academy of postgraduate education named after P.L. Shupik and the leader of the European educational system Karolinska Institute (Sweden). This suggests that an understanding of such cooperation has been existed in the Ukrainian educational environment and, of course, this should be developed.

The acceptance of monitoring the clinical researchers may improve the connection with practical activity. Universities in the US after the adoption of the Bayh-Dole Act of 1980 have created more than 2 thousand companies within a few years (260 thousand workplaces), which were engaged in the commercialization of technologies. Bayh-Dole allowed schools and other institutions with federal government funding to own title to the patents arising directly from their study activities and license of rights to the promising technologies to private sector partners for commercialization. Universities are encouraged to collaborate with commercial interests to promote the utilization of discoveries arising from governmental funding that could have revolutionized medicine. If necessary, the government may supervise the invention in different cases, such as safety concerns or a need to mitigate health-associated risk. The Bayh-Dole Act is the mainstay of the acceleration economy connects with the academic transfer, which drove a tenfold rise in academic patenting in its first 20 years including over 12,000 start-ups. University research brought to companies up to 1,000 start-ups and nearly 800 business items until 2016 year. The Bayh-Dole act regulates the American model of Entrepreneurial University and drives economic growth. Universities would not venture that lead to innovations without the system set up by the Bayh-Dole Act.

Recently, the government and the ministries of health and education of Ukraine have adopted a number of resolutions and orders on granting autonomy to universities and the possibility of forming special funds. However, it is quite difficult to promote commercialization projects in our country taking into account the background of low economic growth and lack of international and economic stability. Graduates of Ukrainian medical universities who have successfully completed a full course of medical education, having gained successful experience through conferences and their individual projects, often have difficulties in their further implementation as a leader and a professional. A complex management system, unclear reporting on resources spent in the health system can diminish the commercialization of innovations of medical universities. No matter it, Ukraine is on the threshold of inevitable changes associated with the integration of society into the European space.

“Since the publication of the Lancet Commission Report (Frenk et al. 2010), follow up activities have revealed widespread interest in innovation and reform in health professional education. How these

activities will eventually generate change depends upon five key forces that will shape both the context of health professional education and impose demands upon the educational process: epidemiologic–demographic transitions, explosion of knowledge, market forces, public policy, and professional leadership. Reform must begin with a change in mindset that acknowledges problems and seeks to solve them» [11].

Conclusions. Nowadays the Ministry of Health of Ukraine is implementing a comprehensive approach and proposing a strategy for the development of medical education for public discussion. The strategy will be implemented within 10 years that occurs for the first time in the history of independent Ukraine. The improvement quality of high medical education, qualitative changes of postgraduate education, effective financing and management, developing the academic culture and scientific research are priorities of current conversion that will lead to internationalization of medical education. The tendencies of organizational, academic and financial autonomy of Universities can create competition and expanding mobility of

students and faculty members that may bring support for participating in different projects such as Erasmus or for sponsorship. No doubt, the Strategy for the Development of Medical Education in Ukraine is a plan for complex changes. Some of them have taken place. Conditions for admission to medical universities are changed (minimum passing score of 150 in biology/chemistry, as well as in mathematics/physics for all specialties of the field of knowledge "Health"), new educational standards are approved for the specialties "Medicine", "Dentistry", "Pediatrics" and the first stage of the new qualification exam for the third course was held in 2019. There are first steps towards the integration of the country into the scientific world community and understanding of the ways to achieve this goal.

Ukraine's Universities could have followed approved worldwide experience of medical education in order to elaborate own way and develop accepted approach for significant changes, which will facilitate the integration our Universities in world's system education. It also should be encouraged by Universities that excel at technology transfer to share best practices to other Universities.

References:

1. Karpov, A.O. (2018). Vozmozhen li univiersitiet 3.0 v Rossii? Sotsyologichieskiie issliedovaniia, 9:59-70. doi: 10.31857/S013216250001959-7
2. Ralhan, S., Bhogal, P., Bhatnagar, G., Young J., & Green, M. (2012). Effective teaching skills – how to become a better medical educator. *BMJ*, 344:e765. doi: <https://doi.org/10.1136/bmj.e765>
3. Kuchment, A. (2014). Stop Lecturing Me (In College Science)! *Scientific American*. Budding Scientist blog. URL: <https://blogs.scientificamerican.com/budding-scientist/stop-lecturing-me-in-college-science/>
4. McCoy, L., Pettit, R. K., Kellar, C., & Morgan, C. (2018). Tracking Active Learning in the Medical School Curriculum: A Learning-Centered Approach. *J Med Educ Curric Dev*, 5: 2382120518765135. doi: 10.1177/2382120518765135
5. Hew, K.F., & Lo, C.K. (2018). Flipped classroom improves student learning in health professions education: a meta-analysis. *BMC Med Educ*, 18(1):38. doi: 10.1186/s12909-018-1144-z
6. Oxtoby, K. (2018). How to develop your teaching skills. URL: <https://jobs.bmj.com/article/how-to-develop-your-teaching-skills/>
7. Colbert, G.B., Topf, J., Jhaveri, K.D., Oates, T., Rheault, M.N., Shah, S., et al. (2018). The Social Media Revolution in Nephrology Education. *Kidney Int Rep*. 3(3):519-529. doi: 10.1016/j.ekir.2018.02.003
8. Chen, T.Y. (2018). Medical leadership: An important and required competency for medical students. *Ci Ji Yi Xue Za Zhi*, 30(2):66-70. doi: 10.4103/tcmj.tcmj_26_18
9. Myers, C.G., & Pronovost, P.J. (2017). Making Management Skills a Core Component of Medical Education. *Acad Med*, 92(5):582-584. doi: 10.1097/ACM.0000000000001627
10. van de Riet, M.C.P., Berghout, M.A., Buljac-Samardžić, M., van Exel, J., & Hilders, C.G.J.M. (2019). What makes an ideal hospital-based medical leader? Three views of healthcare professionals and managers: A case study. *PLoS*, 14(6):e0218095. doi: 10.1371/journal.pone.0218095
11. Kieran Walsh. (Ed). (2013). *Oxford Textbook of Medical Education*. London: Oxford University Press, p. 683. doi: 10.1093/med/9780199652679.001.0001

ПСИХОЛОГІЧНІ НАУКИ

DOI: <https://doi.org/10.32839/2304-5809/2020-3-79-70>

УДК 316.628

Багрий В.В., Титла І.М.

Львівський державний університет внутрішніх справ

ВЗАЄМОЗВ'ЯЗОК СОЦІАЛЬНОГО СТАТУСУ І МОТИВАЦІЙНОЇ СФЕРИ ОСОБИСТОСТІ

Анотація. У статті теоретично проаналізовано поняття мотиваційної сфери та розглянуто мотиваційну сферу в розрізі соціального статусу. Термін «мотивація» являє собою більш широке поняття, ніж термін «мотив». Слово «мотивація» використовується в сучасній психології у двоякому сенсі: воно визначає систему чинників, що детермінують поведінку (сюди входять, зокрема, потреби, мотиви, цілі, наміри, прагнення тощо), та характеристику процесу, що стимулює і підтримує поведінкову активність на певному рівні. З'ясовано основні концепції, складові, параметри та властивості мотиваційної сфери особистості. Було з'ясовано особливості формування мотиваційної сфери особистості в розрізі соціальних статусів. На підставі всебічного теоретико-методологічного аналізу літератури визначено взаємозв'язок соціального статусу і мотиваційної сфери особистості.

Ключові слова: мотивація, мотив, особистість, соціальний статус.

Bahriy Victoria, Tytla Ivanna
Lviv State University of Internal Affairs

THE RELATIONSHIP OF SOCIAL STATUS AND THE MOTIVATIONAL SPHERE OF THE PERSON

Summary. The concept of the motivational sphere is theoretically analyzed in the article and the motivational sphere in terms of social status is considered. A term «motivation» shows a more wide concept, than term «reason». A word «motivation» is used in modern psychology in dual sense: it determines the system of factors, that determine behavior (necessities, reasons, aims, intentions, enter here, in particular, aspiration and others like that), and description of process that stimulates and supports behavioral activity at certain level. The basic concepts, constituents, parameters and properties of the motivational sphere of the personality are clarified. Also the peculiarities of forming the motivational sphere of personality in terms of social status were found out. On the basis of a comprehensive theoretical and methodological analysis of the literature, the relationship between social status and the motivational sphere of the individual is determined. After all, motives are the main driving force behind human behavior and therefore the main stimulant for personal development. Social statuses of man enter to the structure of motivational sphere of man, and determined as general reference-points personalities, her idea about the ideal parameters of existence. The driving force behind motivation is needs – different types of «shortages» (needs) or the excess of something that the individual feels in a certain amount of time. When needed, one becomes more receptive to motivation. «Needs drive activity and are managed by the entity». In accordance with professional statuses, reached to in conclusion that personality in the process of socialization arrives at the certain degree of completeness at an achievement the individual of social maturity that is characterized by the receipt of personality of integral social status of activity, managed role-play the structure of society. Stimulating the identification processes sent to identifying of man with a group, it is possible to develop meaningful reasons publicly. Authentication is the mechanism of development of corresponding motivation.

Keywords: motivation, motive, personality, social status.

Постановка проблеми. Ефективна соціальна взаємодія з людиною можливо лише за умови врахування особливостей його мотивації, особливо добре простежується дана залежність у тих сферах діяльності, де об'єктом праці є сама людина і в чому результат такої діяльності – високорозвинена психологічно здорова особистість. Це такі професії як педагог, лікар, керівник, соціальний працівник, продавець тощо. Люди вищезазваних професій, як правило, роблять визначальний вплив на формування мотиваційної сфери людини і від їхньої праці багато в чому залежить, яке суспільство ми маємо в сучасній державі.

Тому справедливо припустити, що такі професії можуть займати люди високоосвічені, психологічно грамотні, що характеризуються широкою і гнучкою мотиваційною сферою і відповідним со-

ціальним статусом. Так само особливу увагу слід приділити психологічному здоров'ю і комфорту жінки, так як в основному вищезазвані професії є більшою мірою, долею саме жіночого життєвого шляху – особливо материнство і виховання дітей. І те, як у жінки вибудувалась ієрархія мотивів і цінностей зумовлюватиме основну спрямованість у методах і способах виховання.

Цілеспрямоване формування мотиваційної сфери особистості – це по суті, формування самої особистості, тобто, в основному педагогічне завдання по вихованню моральності, формуванню інтересів, звичок, поглядів, цінностей тощо.

Аналіз останніх досліджень і публікацій.

Слід зазначити, що мотиваційна сфера особистості була предметом уваги багатьох дослідників. Зокрема, як вітчизняні (М. Заброцький, С. Занюк, Г. Костюк, С. Максименко, М. Яницький та ін.)

так і зарубіжні психологи (Дж. Аткинсон, У. Барбуто, К. Клакхон, М. Рокіч та ін.) мають напрацювання в галузі теоретичних основ мотивації, загальних уявлень про її механізми (М. Алексеева, В. Моргун, С. Москвичов та ін.), досліджено взаємозв'язок мотивації з пізнавальними процесами (Т. Баларич, І. Меліхова та ін.), різними видами діяльності (М. Гусаренко, В. Шуба та ін.), а також вплив мотивації на ефективність освоєння знань (В. Мерлін, М. Матюхіна, Л. Фрідман та ін.). Мотиваційній сфері навчання приділяли велику увагу в психологічній і педагогічній літературі (М. Алексеева, Л. Божович, О. Ковальов, Г. Костюк, О. Леонт'єв, В. Мерлін, С. Рубінштейн, І. Синиця, В. Сухомлинський та ін.).

Виділення не вирішених раніше частин загальної проблеми. У даній роботі ми звернули увагу на взаємодію соціальних статусів в різних сферах, а саме: великі вчені, офіцери МВС, домогосподарки та ін.

Мета статті. Головною метою цієї роботи є виявлення особливостей формування мотиваційної сфери особистості з різними соціальними статусами.

Виклад основного матеріалу. Трактатування мотивації й мотиваційної сфери в науковій літературі мають варіативний характер. Так представники наукового менеджменту розуміють під цим явищем:

- позицію індивіда, яка виявляється в конкретній ситуації. Виділяють основні її напрямки: мотивація досягнень; мотивація належності до групи; мотивація компетентності; мотивація влади (Дж.В. Ньютр, К. Девіс);

- процес такої орієнтації спонукальних стимулів працівника, при якій він прагне до досягнення цілей організації (К. Кіллен);

- форму практичної реалізації потреб і можливостей і засіб вирішення протиріч між суб'єктами й об'єктами управління (О.С. Виханський, А.И. Наумов);

- прагнення працівника задовольнити свої потреби (отримати певні блага за допомогою трудової діяльності (В.В. Травін, В.А. Дятлів) тощо [6].

Поняття «мотивація» є похідним від поняття «мотив», і причиною невизначеності змісту категорії мотивації, насамперед, є невизначеність наукового статусу категорії «мотив», а також його співвідношення з іншими психічними регуляторами – потребами, інтересами, стимулами, установками, позиціями, диспозиціями, ціннісними орієнтаціями, відносинами особистості тощо. Найчастіше мотив трактується як причина, спонукаюча до дії (С.Л. Рубінштейн, А.В. Петровський).

Рушійною силою мотивації є потреби – різні види «нехватки» (нужди) або надлишку чогонебудь, що відчуває індивід в певний проміжок часу. При наявності потреби, людина стає більш сприйнятливою до мотивації. «Потреби спонукують діяльність і управляють нею з боку суб'єкта».

Багаторівневість людської психіки, множинність взаємодії людини з навколишнім середовищем є джерелами різноманітності підходів до розуміння сутності потреб: від біологічної трактовки до космогонічної (за В.А. Семиченко):

- як нужда що виникає на рівні всього організму в об'єктивних умовах, предметах, без яких неможливе існування й розвиток (С.Л. Рубінштейн, В.І. Ковальов, Л.І. Божович та ін.). Тобто

як первинний неусвідомлений акт детермінації активності, акт первинного реагування на стан внутрішнього (матеріального) середовища;

- як предмет задоволення нужди (О.М. Леонт'єв, К. Обухівський та ін.). Вчені звернули увагу на те, що поза предметом, який має задовольняти певну нужду, перетворення цієї нужди в потребу не відбувається. Звідси треба вважати потребою не тільки образ предмету, що його породжує, а й сам предмет. О.М. Леонт'єв зазначав, що до свого першого задоволення потреба ще «не знає» свого предмета, він має ще бути визначеним;

- як необхідність в засобах для обслуговування нужди. Людина не завжди хоче того, що їй необхідно (ліки), іноді хоче те, що їй шкідливо (курити), робить щось керуючись не актуальною нуждою, а «про запас» на майбутнє. Тобто людина виконує певну, закладену в неї природою, конкретним середовищем програму життєдіяльності (Б.І. Додонов, В.А. Василенко та ін.);

- як відносини між суб'єктом і навколишнім світом, форми діяльності в яких вона реалізується (Д.А. Леонт'єв, М.С. Каган та ін.). При порушенні відносин людини і навколишнього середовища виникають протиріччя, для ліквідації яких людина виставляє певні вимоги (запроси). Об'єкти навколишнього середовища, що мають потенційні можливості задовольнити ці вимоги, стають цінностями;

- як порушення стабільності (Д.А. МакКлелланд, В.Л. Оссовський та ін.). Потреба є відгук організму (психіки) на порушення певної рівноваги; – як стан (зміна станів). Потреба є динамічний стан, який виникає у людини при здійсненні будь якого задуму чи дії. Оскільки всяка потреба спрямована на задоволення, то процес задоволення потреби полягає в розрядці динамічної напруги. Відтак, потреба – це деяка напружена система, що стимулює людину і спрямована на розрядку (К. Левін та ін.);

- як системна реакція людини на зовнішні та внутрішні зміни, що зачіпає (за Є.П. Ільїним): різні рівні відображення – від фізіологічного до особистісного та суб'єктивного; різні джерела детермінації – від біологічно (генетично) зумовлених до соціально-культурних; різні механізми – як специфічні, так і не специфічні; різні фактори – і внутрішні, і зовнішні [5].

У науковій літературі до сьогодні налічується чимало детальних класифікацій потреб, однак жодна з них не одержала досить широкого поширення. Але не зважаючи на це, загальноприйнятим у вітчизняній психологічній науці є те, що потреби представлені двома основними категоріями: ті, що властиві людині як природному організму (повітря, вода, їжа тощо); та ті, що властиві лише людській особистості. Відповідно до класифікації О.М. Леонт'єва, це потреби першого роду – нижчі або природні, та потреби другого роду – вищі (соціальні).

Зміст і способи задоволення потреб будь-якої особистості об'єктивно обумовлені конкретно-історичними особливостями даного суспільства: рівнем розвитку продуктивних сил і характером сформованих виробничих відносин, особливостями культури відповідного суспільства в цілому, а також окремих соціальних груп (як більших, так і малих), до яких належить особистість.

Як вірно зауважує Є.П. Ільїн, прийняття різними авторами за мотив різних психологічних феноменів призводить одних до песимізму і відмови вивчати мотиви як психологічне явище, а інших – до вибору найбільш зручної для тієї чи іншої наукової дисципліни трактування мотиву [2].

Є.П. Ільїн запропонував концепцію, щодо вирішення питання про сутність мотиву, як підстави та спонукача активності людини можливо лише при об'єднанні існуючих поглядів в єдиній і несуперечливій концепції. І не випадково в останні роки все більш виразно викристалізується думка, що детермінація поведінки і діяльності обумовлюється не просто розрізненими чинниками, а їх сукупністю, кожен з яких виконує в цілісному процесі детермінації свої певні функції. Звідси і мотив правомірно розглядати як складне інтегральне (системне) психологічне утворення [2].

Згідно теорії Є.П. Ільїна до структури мотиву входять потребний, цільовий блок та внутрішній фільтр [2].

Образ створеного мотиву закладається людиною в пам'ять і зберігається не тільки в момент здійснення дії або діяльності але і після їх завершення. Так само слід зазначити, що до складу мотиву можуть входити два або три компоненти з одного блоку, один з яких грає головну роль, а інші – супутню, підпорядковану. Такі ж стосунки між компонентами можуть складатися і в блоці «внутрішнього фільтра», і в цільовому блоці.

Сам процес мотивації можна розділити на екстринсивну (обумовлений зовнішніми умовами та обставинами) та інтринсивну (внутрішній, пов'язаний з особистісними диспозиціями: потребами, установками, інтересами, потягами, бажаннями), при якій дії і вчинки здійснюються «з доброї волі» людини – внутрішній локус контролю [1].

Мотивацію, таким чином, можна визначити як сукупність причин психологічного характеру, що пояснюють поведінку людини, її початок, спрямованість і активність. Тоді мотив – це те, що належить самому суб'єкту поведінки є його стійкою особистісною властивістю, зсередини спонукає до здійснення певних дій.

Поняття особистості тісно пов'язане з поняттям позиції співвідносними з ним поняттями соціальної ролі і соціального статусу. Сутність особистості виявляється при вивченні положення, позиції людини у взаєминах його з іншими людьми, розкривається в його життєвих цілях і які стоять за ними мотиви, у способах поведінки і засобах дії стосовно загальним своїм цілям і завданням.

Розглядаючи особливості вікових статусів особистості, слід зазначити, що у період 1-3 роки структура мотиваційної сфери дитини характеризується значною аморфністю, відсутністю стійкої ієрархії потреб, цінностей та мотивів, а у 3-7 роки формується цілеспрямована діяльність та ієрархія мотивів. Проявляється смислоутворююча функція мотивів, ідентифікація, почуття обов'язку. Формується індивідуальна мотиваційна сфера дитини.

Щодо вікового періоду 7-10 роки в цей період з'являються нові мотиви (потреби, інтереси, бажання) та відбувається перестановка в ієрархії мотиваційної сфери, посилюється роль внутрішнього фільтра, розвивається смислоорієнтована основа вчинку. З семи років у людини

формується потреби, пов'язані з ідентифікацією з певною соціальною групою (людиною). Ідентифікація – це спосіб усвідомлення приналежності до тієї чи іншої спільності. Через ідентифікацію діти приймають поведінку батьків, родичів, друзів, сусідів і т.д. і їх цінності, норми, зразки поведінки як свої власні. Ідентифікація означає внутрішнє засвоєння цінностей людьми і являє собою процес соціального навчання.

У 10-14 років формуються ідеали поведінки та закріплюються мотиви, що базуються та закріплюються на інтересах, цілях особистості.

Юнацький вік є процесом формування мотивів, а внутрішній фільтр відіграє провідну роль. Найважливішими є мотив розвитку та самореалізації.

Як показано американськими психологами, у літніх людей, що залишили трудову діяльність, відбувається зосередження інтересів на своєму внутрішньому світі, пропадає бажання брати участь у суспільному житті. Однак інтерес до ігрової діяльності (автори мають на увазі колекціонування, заняття непрофесійним живописом, що відносять до хобі) і особливо до навчання з віком не слабшає. Для більшості осіб похилого віку головним мотивом є «страх невдачі», яка в кінцевому підсумку призводить до пасивності і небажання змінювати існуючий стан. Однак в останні роки було виявлено, що у 70-80-річних людей з вищою освітою «мотив досягнення» виражений так само, як і у 20-річних студентів. Відмінності ж виявляються у спрямованості мотивації: молоді більш орієнтовані на зовнішню сторону діяльності, а літні – на змістовну [1].

Відповідно до професійних статусів, можна зробити висновок про те, що особистість в процесі соціалізації досягає певного ступеня завершеності при досягненні індивідом соціальної зрілості, що характеризується здобуттям особистості інтегрального соціального статусу діяльності, регульованої рольовою структурою суспільства.

Потреба виконувати певну роль актуалізується зовнішньою ситуацією, в якій людина опиняється в той чи інший відрізок часу. Так наприклад домашня ситуація актуалізує потреби, пов'язані з виконанням ролі батька, матері, господаря будинку або домогосподарки. Виробнича ситуація актуалізує потреби, пов'язані з професійними обов'язками. Можна сказати, що мотивацією даних дій є мотивація, зумовлена необхідністю. Необхідність додає особливе психологічне забарвлення поведінці людини, свідчить про її соціальну зрілість, про формування у неї почуття обов'язку [2].

Тому слід зауважити, що необхідність теж обумовлено потребами більш високого порядку. Це потреби в самоповазі, в повазі з боку інших людей в альтруїзмі і т.д. Вони пов'язані з тією соціальною роллю, яку людина приймає і виконує. Таким чином можна зробити висновок, що особливості формування мотиваційної сфери особистості зумовлюють її соціальні ролі.

Багато соціологів стверджують, що процес соціалізації продовжується протягом усього життя людини, і стверджують, що соціалізація дорослих відрізняється від соціалізації дітей декількома моментами соціалізація дорослих скоріше змінює зовнішню поведінку, у той час як соціалізація дітей формує ціннісні орієнтації [7].

Наприклад, Д. Пельц і Ф. Ендрюс (1973) спад продуктивності творчої діяльності вчених середнього рівня в інтервалі від 30 до 50 років пояснюють зміною в цей період структури їх інтересів. У них в ці роки збільшуються сімейні та батьківські обов'язки, з'являються і домінують потреби, пов'язані з сім'єю. У великих вчених виробнича роль в науковому колективі і відповідні їй інтереси домінують протягом всього життя, тому спад творчої продуктивності у них може спостерігатися, і то не завжди, лише в похилому віці. Згадані автори зазначають, що спад слабше виражений у тих науковців, які проявляють великий інтерес до своєї роботи [10].

Цікаві дані отримані В.А. Корчмарюк (1998), що вивчав мотивацію службово-бойової діяльності офіцерів МВС різного віку (правда, сам автор не пов'язав виявлені ним факти з віком обстежених, а провів аналіз за військовим званням, але очевидно, що старші офіцери і за віком значно старші). Якщо у молодших офіцерів головними цінностями були свобода, товариші, друзі, забезпечене життя, то у старших, поряд із професійною діяльністю, велике значення набували сімейне життя і здоров'я [11].

Таким чином людина не тільки вважає себе членом певної соціальної групи, не тільки отожднюється з нею, а й переймається її проблемами, інтересами, цілями. Особистість, яка спонукається до діяльності суспільно значимими мотивами, притаманні нормативність, відда-

ність групі, визнання і захист групових цінностей, прагнення реалізувати групові цілі.

Відповідальні люди, як правило, більш активні, відповідальніше виконують професійні обов'язки, більшою мірою переймаються справами своєї групи. Вони вважають, що від їхньої праці і зусиль залежить спільна справа. Стимулюючи ідентифікаційні процеси, спрямовані на ототожнення людини з групою, можна розвинути (або принаймні, актуалізувати) суспільно значущі мотиви. Ідентифікація є механізмом розвитку відповідної мотивації.

Актуалізація у суб'єкта діяльності цих мотивів здатна викликати його активність, стимулювати залучення до досягнення суспільно значущих цілей. [7].

Висновки і пропозиції. Результати теоретичного аналізу особливостей формування мотиваційної сфери та їхнього взаємозв'язку із соціальними статусами пов'язано із спонуканнями людини до певних дій відповідно до професійного статусу чи в рамках певного вікового періоду. Основними характеристиками мотиваційної сфери незалежно від соціального віку особистості є широта, гнучкість та ієрархізованість. Мотиваційна сфера особистості формується в онтогенезі, набуває основні свої властивості, а потім у процесі життєдіяльності індивіда лише якісно змінюється, відповідно до переважаючих домінуючих мотивів.

Пропозиціями дослідження є емпіричне дослідження особливостей прояву домінуючих мотивів у чоловіків та жінок у різні вікові періоди.

Список літератури:

1. Абульханова-Славская К.А. Деятельность и психология личности. Москва : Наука, 1980. 397 с.
2. Бурлачук Л.Ф. Психодиагностика. Санкт-Петербург : Питер, 2003. 352 с.
3. Бибрих Р.Р. Из истории проблемы детерминизма в психологии мотивации. *Вестник МГУ. Серия 14. Психология*. 1978. № 2. С. 31–42.
4. Вилунас В.К. Психологические механизмы мотивации человека. Москва : Мысль, 1990. 202 с.
5. Ильин Е.П. Мотивация и мотивы. Санкт-Петербург : Питер, 2002. 507 с.
6. Квин В. Прикладная психология. Санкт-Петербург, 2000. 560 с.
7. Ковалев В.И. К проблеме мотивов. *Психологический журнал*. 1981. № 1. С. 58.
8. Леонтьев Д.А. Современная психология мотивации. Москва : Смысл, 2002. 343 с.
9. Маслоу А. Мотивация и личность. Санкт-Петербург : Евразия, 1999. 234 с.
10. Пельц Д., Эндриус Ф. Ученые в организациях: Об оптимальных условиях для исследований и разработок. Москва : Прогресс, 1973. 472 с.
11. Самарин Н.Ю., Корчмарюк В.А. Оперативно-розыскная психология. Санкт-Петербург : СПбУ МВД России, 2008. 471 с.
12. Хекхаузен Х. Психология мотивации достижения. Санкт-Петербург : Речь, 2001. 239 с.

References:

1. Abulkhanova-Slavskaya, K.A. (1980). *Deiatelnost y psykholohyia lychnosty* [Activity and personality psychology]. Moskva: Nauka, 397 p. (in Russian)
2. Burlachuk, L.F. (2003). *Psykhdyyahnostyka* [Psychodiagnostics]. Sankt-Peterburg: Peter, 352 p. (in Russian)
3. Biebrich, R.R. (1978). Iz istoryy problemu deternynyzma v psykholohyy motyvatsyy [From the history of the problem of determinism in the psychology of motivation]. *Bulletin of Moscow State University. Vol. 14. Psychology*, no. 2, pp. 31–42. (in Russian)
4. Vilyunas, V.K. (1990). *Psykholohycheskye mekhanyzmy motyvatsyy cheloveka* [Psychological mechanisms of human motivation]. Moskva: Myisl, 202 p. (in Russian)
5. Ilyin, E.P. (2002). *Motyvatsyya y motyvyy* [Motivation and motives]. Sankt-Peterburg: Peter, 507 p. (in Russian)
6. Quinn, V. (2000). *Prykladnaya psykholohyia* [Applied Psychology]. Sankt-Peterburg, 560 pp. (in Russian)
7. Kovalev V.I. (1981) *K probleme motyvov* [To the problem of motives]. *Psychological journal*, no. 1, 58 p. (in Russian)
8. Leontiev, D.A. (2002). *Sovremennaya psykholohyia motyvatsyy* [Modern psychology of motivation]. Moskva: Smyisl, 343 p. (in Russian)
9. Maslow, A. (1999). *Motyvatsyya y lychnost* [Motivation and personality]. Sankt-Peterburg: Eurasia, 234 pp. (in Russian)
10. Peltz, D., & Andrews, F. (1973). *Uchenue v orhanyzatsyyakh: Ob optymal'nukh uslovyakh dlia yssledovaniy y razrabotok* [Scientists in organizations: On optimal conditions for research and development]. Moskva: Progress, 472 p. (in Russian)
11. Samarina, N.Y., & Korchmaryuk, V.A. (2008). *Operativno-rozysknaia psykholohyia* [Search operative psychology]. Sankt-Peterburg: SPb U Ministry of Internal Affairs of Russia, 471 p. (in Russian)
12. Hekhausen, H. (2001). *Psykholohyia motyvatsyy dostyzenyia* [Psychology of achievement motivation]. Sankt-Peterburg: Rech, 239 p. (in Russian)

МИСТЕЦТВОЗНАВСТВО

DOI: <https://doi.org/10.32839/2304-5809/2020-3-79-71>

УДК 7.03;7.001.12

Филиппова О.Н.

Ассоциация искусствоведов (г. Москва)

ТВОРЧЕСТВО А.Н. СЕВЕРЦОВА (1866-1936) – УЧЕНОГО И ХУДОЖНИКА

Аннотация. Алексей Николаевич Северцов (1866-1936) – это выдающийся биолог, зоолог, сравнительный анатом и эволюционист, последователь материалистического учения Чарльза Дарвина об историческом развитии живой природы. Он основал новое, оригинальное направление в биологии – эволюционную морфологию. Основные идеи А.Н. Северцова, касающиеся морфологических закономерностей эволюции, были изложены в его трудах: «Этюды по теории эволюции: Индивидуальное развитие и эволюция» (Киев, 1912), «Современные задачи эволюционной теории» (М., 1914), «Главное направление эволюционного процесса: (Прогресс, регресс и адаптация)» (М., 1925) и «Морфологические закономерности эволюции» (М.-Л., 1939) [4, с. 5]. Он был не только талантливым лектором и педагогом, создавшим большую школу эволюционистов-морфологов, но и увлеченным художником в стиле: «Мира искусства» [9, с. 18]. Колоритные жанровые рисунки, портреты, красочные иллюстрации к научным работам были характерны для его творчества.

Ключевые слова: творчество А.Н. Северцова, первый учитель рисования, лекции по истории искусства, зоология, сравнительная анатомия, лаборатория, живопись, карандаш, сепия, акварель, иллюстрирование произведений, серии рисунков, дилетант, преподавательская деятельность, портрет, эскиз.

Filippova Olga

Association of Art Critics (Moscow)

THE CREATIVE WORK OF A.N. SEVERTSOV (1866-1936) AS AN SCIENTIST AND ARTIST

Summary. Alexey Nikolayevich Severtsov (1866-1936) is an outstanding biologist, zoologist, comparative anatomist and evolutionist, a follower of the materialistic teachings of Charles Darwin about the historical development of living nature. He founded a new, original direction in biology – evolutionary morphology. The main ideas of A.N. Severtsov concerning morphological laws of evolution were stated in his works: "Studies on the theory of evolution: Individual development and evolution" (Kiev, 1912), "Modern problems of evolutionary theory" (Moscow, 1914), "the Main direction of the evolutionary process: (Progress, regression and adaptation)" (Moscow, 1925) and "Morphological laws of evolution" (M.-L., 1939) [4, p. 5]. A talented lecturer, teacher, and artist, he created a large school of not only evolutionists-morphologists, but also major biologists of other specialties, who consider themselves his students and in their fields, developing his ideas. Accordingly, it is mentioned among the representatives of the school of A.N. Severtsov such famous scientists-biologists as M.M. Voskoboynikov, D.I. Belling, B.S. Matveev, V.V. Vasnetsov, S.G. Kryzhanovskiy, M.E. Makushok, S.N. Bogolyubskiy, A.N. Druzhinin, S.V. Emelyanov, T.S. Russ. Among the students and followers of A.N. Severtsov is the largest zoologist-morphologist and Darwinist, academician I.I. Schmalhausen (1884-1964). The works of A.N. Severtsov and a large group of his students and employees significantly expanded and deepened our understanding of the laws of the evolutionary process. In 1930, at the Academy of Sciences of the USSR, A.N. Severtsov founded the laboratory of evolutionary morphology, which in 1936 was reorganized into the Institute of evolutionary morphology named after A.N. Severtsov. From 1948 to 1966, it existed as the Institute of animal morphology named after A.N. Severtsov. In early 1967, the Institute of animal morphology was divided into two institutes: the Institute of developmental biology (IBR), which later received the name of the Russian biologist N.K. Koltsov (1872-1940), and the Institute of evolutionary morphology and animal ecology named after A.N. Severtsov an USSR. Since 1994, the Institute has been called the Institute of ecology and evolution (IPEE) named after A.N. Severtsov (resolution of the Presidium of the Russian Academy of Sciences No. 165 of 11.10.1994).

Keywords: the creative work of A.N. Severtsov, the first drawing teacher, lectures on the history of art, zoology, comparative anatomy, laboratory, painting, pencil, sepia, watercolor, illustrating works, series of drawings, dilettante, teaching, portrait, sketch.

Постановка проблемы. Основатель оригинального направления в биологии – эволюционной морфологии, дарвинист, академик АН СССР и АН УССР Алексей Николаевич Северцов по праву занимает одно из самых почетных мест в мировой науке. С его именем была связана целая эпоха в развитии естествознания XX столетия и современного научного мировоззрения, эпоха в развитии эволюционной морфологии. А.Н. Северцов обладал огромными знаниями по общей биологии, зоологии, сравнительной анатомии, эволюционной морфологии, по вопросам происхождения наземных позвоноч-

ных животных. Работы А.Н. Северцова и его учеников значительно расширили и углубили наши представления о закономерностях эволюционного процесса. Научные идеи А.Н. Северцова, как и его рисунки, отличались оригинальностью.

Анализ последних исследований и публикаций. Литература о выдающемся биологе – А.Н. Северцове обширна: о его жизни, научной деятельности и научных трудах с начала 1900-х годов по 2000-е годы писали многие авторы. Основным автором-составителем, как собраний сочинений ученого, так и самого биографического очерка о нем была его вторая жена – Людмила

Борисовна Северцова (урожд. Райвич) [1]. Так, например, в качестве материалов при составлении биографии Алексея Николаевича Северцова она пользовалась тремя источниками: во-первых, и главным образом, его «Воспоминаниями», введенными им до 1909 года, а затем его многочисленными к ней письмами и, наконец, ее личными воспоминаниями о нем [1, с. 3]. Материалами при составлении биографии его отца, Николая Алексеевича Северцова (1827-1885), являются те же самые «Воспоминания» Алексея Николаевича, а также ряд документов, сохранившихся в его архиве [1, с. 3].

Кроме того, некоторые данные, о которых упоминается в своем месте в тексте, взяты были ею из статей Г.П. Деметьева и С.И. Огнева [6; 10]. Между тем, о А.Н. Северцове, как об оригинальном художнике, есть всего лишь упоминание в вышеприведенном очерке Л.Б. Северцовой, статья Э.И. Воробьевой и Н.Ю. Феоктистовой [1; 5; 11; 12]. Цель автора данной публикации – это рассказать читателю не только о научных достижениях А.Н. Северцова, но и раскрыть его творчество, как художника.

Изложение основного материала. Алексей Николаевич Северцов родился 11 сентября (по старому стилю) 1866 года в Москве в семье Николая Алексеевича Северцова (1827-1885), известного натуралиста-зоолога и путешественника, представителя научной школы зоологов-эволюционистов К.Ф. Рулье (1814-1858). Первые восемь-девять месяцев своей жизни маленький Алеша провел с родителями в Москве, а затем вся семья переехала в село Петровское, Воронежской губернии, в имение деда Алексея – Алексея Петровича Северцова. Именно там прошло все детство Алешки. Он на всю жизнь запомнил большой дедовский дом с полуподвальным этажом и специальными пристройками, где хранились коллекции отца, привезенные им из экспедиций и собранные в Воронежской губернии. Мальчик отлично помнил кабинет деда со старинным письменным столом и большим вольтеровским креслом. Хорошо помнил, спускавшиеся к пруду сады с огромными деревьями и густой лес, раскинувшийся за садами и оранжереями, а также конный завод деда. Алеша очень рано научился читать не только по-русски, но и по-немецки и по-французски. К восьми – десяти годам он уже свободно владел тремя языками. Когда отец жил с сыном в деревне, он уделял ему очень много внимания. Рано научил мальчика охотиться, а также стал его первым учителем рисования. Кроме того, по настоянию отца Алексея обучили плаванию и верховой езде. В 1876 году Алексея привезли в Москву и отдали в частную гимназию Л.И. Поливанова (1838-1899) – одно из лучших учебных заведений того времени.

Алексей Николаевич впоследствии с огромным теплом вспоминал своего учителя русского языка и литературы и классного наставника Льва Николаевича Поливанова, который оказал на формирование его личности наибольшее, после отца, влияние. В гимназии Алексей Николаевич первые годы учился неважно. Несколько лучше пошли у него дела в четвертом и в пятом классе, когда, вернувшийся из экспедиции отец стал помогать сыну в занятиях. Влияние отца, а также

его друга с университетских времен Сергея Алексеевича Усова (1827-1886) распространялось не только на интерес к биологии. С.А. Усов, зоолог, в тоже время занимался изучением проблем изобразительного искусства. Он читал курс лекций по истории искусства в гимназии Л.И. Поливанова. Лекции С.А. Усова имели большое влияние на становление художественного вкуса А.Н. Северцова. На «усовских четвергах» он познакомился с будущим философом Л.М. Лопатыным (1855-1920), с которым сохранял дружбу на всю жизнь [7, с. 6]. Осенью 1885 года, после окончания гимназии, Алексей Николаевич поступил на естественное отделение физико-математического факультета Московского университета. Очень рано, уже на втором курсе, А.Н. Северцов начал увлекаться биологическими науками, в частности, зоологией. Он слушал лекции прекрасных педагогов: зоологию позвоночных сначала у С.А. Усова, а после его смерти – у М.А. Мензбира; зоологию беспозвоночных – у Д.П. Богданова; ботанику – сначала у И.Н. Горожанкина, а затем у К.А. Тимирязева; анатомию человека у Д.П. Зернова; геологию у А.П. Павлова; антропологию у Д.А. Анучина; физику у А.Г. Столетова; химию у А.Н. Сабанеева и В.В. Марковникова. По-видимому, именно лекции профессора М.А. Мензбира (1855-1935), который был учеником его отца, пробудили в Алексее Николаевиче горячий и не проходящий интерес к сравнительной анатомии. Свои курсовые эмбриологические работы А.Н. Северцов делал именно в лаборатории М.А. Мензбира, где ими руководил очень талантливый эмбриолог В.Н. Львов (1859-1907). В этой же лаборатории работали друзья А.Н. Северцова – П.П. Сушкин (1868-1928) и Н.А. Иванцов (1863-1927) и другие.

В период работы в лаборатории М.А. Мензбира Алексей Николаевич увлекся живописью. Именно М.А. Мензбир посоветовал Алексею Николаевичу и его друзьям-биологам П.П. Сушкину, П.С. Усову, Н.А. Иванцову брать уроки рисования у известного уже тогда художника, графика и акварелиста Николая Аверкиевича (Авенировича) Мартынова (1842-1913). Он помогал М.А. Мензбиру в иллюстрировании орнитологических изданий. Иллюстрировал журнал «Природа», издававшийся в 1870-1880-х годах С.А. Усовым, Л.П. Сабанеевым, а также Д.Н. Ануциным и А.Н. Петунниковым [8, с. 577]. Согласно воспоминаниям российского и советского книгоиздателя – М.В. Сабашникова (1871-1943), Н.А. Мартынов давал уроки рисования естественникам Университета – М.А. Мензбиру, В.Н. Львову, Н.А. Иванцову, А.Н. Северцову, П.П. Сушкину, П.С. Усову, Н.К. Кольцову. «Рисовали исключительно с натуры. Основательно проходили правила перспективы. Н.А. Иванцов рисовал сепией большой портрет недавно тогда, скончавшегося профессора С.А. Усова... Люди уже взрослые, эти «ученики» Николая Авенировича держали себя на уроках непринужденно, как в гостях, разговаривали, шутили, делились прочитанным... Николай Авенирович был неутомим. Сутуловатый, с шапкой, всключенных волос на голове и раскидистой бородой, щуя один глаз, он переходил от одного ученика к другому, внимательно всматривался в работу и затем, беря карандаш, уголь или



Илл. 1. А.Н. Северцов. «Дон Кихот и Санчо Панса». Б/д. Бумага, тушь, карандаш, альбом, 16,2 × 25,7 см // АРАН. Ф. 467. Оп. 2. Д. 62. Л. 21



Илл. 2. А.Н. Северцов. «Арлекин и Коломбина». Б/д. Бумага, карандаш, альбом, 17,1 × 26,5 см // АРАН. Ф. 467. Оп. 2. Д. 62. Л. 9

кисть, молча поправлял рисунок, учащегося, показывая, как нужно делать» [8, с. 577]. У Алексея Николаевича оказались очень неплохие способности к живописи. Работая у Н.А. Мартынова, он быстро овладел техникой рисования карандашом и сепией. Легко далась ему и акварель, но писать маслом он не пробовал, и никогда не писал с натуры. Кстати, рисовал он не только биологические объекты. В часы досуга Алексей Николаевич с удовольствием иллюстрировал произведения

Т.Т. Гейне, Э.Т.А. Гофмана, А.С. Пушкина и некоторые другие (илл. 1).

Однако, не только классические произведения привлекали А.Н. Северцова, с огромным энтузиазмом он оформлял и свои собственные сказки, которые он сочинял мастерски и с большой выдумкой. Его рисунки часто составляли серии, как, например, серия о жизни Пьеро (илл. 2).

Они часто были ироничны, с некоторой «чертовщинкой» и мистичностью (илл. 3, 4, 5) [12, с. 2].



Илл. 3. А.Н. Северцов. «Два изображения нечистой силы». Б/д. Бумага, карандаш // АРАН. Ф. 467. Оп. 2. Д. 60. Л. 1



Илл. 4. А.Н. Северцов. «Чертик». Б/д. Бумага, тушь, 7,0 × 7,4 см // АРАН. Ф. 467. Оп. 2. Д. 60. Л. 34



Илл. 5. А.Н. Северцов. «Красавица и черт (рисунок на паспарту)». Б/д. Бумага, акварель, 31,7 × 31,5 см // АРАН. Ф. 467. Оп. 2. Д. 64. Л. 1

В качестве героев выступала самая разнообразная нечисть, которую А.Н. Северцов систематизировал с присущей ему научной пунктуальностью. Таким образом, каждый, кто когда-либо просматривал рисунки Алексея Николаевича, отличавшиеся удивительной точностью и изяществом, неизменно выражал сожаление, что этому искусству ему не довелось уделить больше времени и внимания. Конечно же, в живописи он был лишь дилетант, но его легкие, изящные, полные тонкого юмора наброски (в его манере рисовать сказывалось влияние модных тогда Ф. Ропса и О. Бёрдслея) были положительно прелестны.

Вообще же, студенческие годы Алексея Николаевича были очень насыщенными и разнообразными. Он не только занимался наукой, но и активно посещал художественно-литературные кружки, различные вечера и даже выбирался в «большой свет», собиравшийся у его тетки В.В. Северцовой [11, с. 1169]. На последних было весьма скучно, зато можно было встретить Льва Николаевича Толстого (1828-1910), которого А.Н. Северцов очень уважал. Кроме того, Алексей Николаевич успевал активно заниматься спортом. Летом, он с огромным удовольствием ездил верхом, занимался греблей и плаванием, а зимой – фехтовал, занимался гимнастикой, катался на коньках. В 1889 году Алексей Николаевич закончил университет, а в 1890 году успешно сдал государственные экзамены, после чего, он и П.П. Сушкин были оставлены при университете на кафедре анатомии профессора М.А. Мензбира для «подготовки к профессорскому званию» [11, с. 1169].

А, в 1891 году в Бюллетене Московского Общества испытателей природы вышла в свет первая печатная работа Алексея Николаевича. Она была посвящена изучению влияния, роющего образа жизни обыкновенных чесночниц (*Pelobates fuscus*) на развитие их черепа. О результатах этой своей первой работы А.Н. Северцов сделал опять же свой первый доклад в Обществе испытателей природы, был избран действительным

членом этого общества и получил очень внушительный диплом, написанный на латинском языке. По окончании этой работы, Алексей Николаевич вместе с П.П. Сушкиным готовится к магистерским экзаменам, которые благополучно сдает в 1893 году.

После чего, он начинает читать специальный курс по сравнительной анатомии для небольшой группы студентов Московского Университета и одновременно продолжает, прерванную подготовкой к экзаменам, экспериментальную работу. Результаты этой работы также были опубликованы в 1892 году в Бюллетене Московского Общества испытателей природы. Изучая вопрос о метамерии головы у амфибий, Алексей Николаевич пришел к выводу, что этот вопрос, изученный, ранее, только на акуловых рыбах, надо исследовать в филогенетическом ряду на хрящевых ганоидах. И А.Н. Северцов со своим товарищем М.М. Хомяковым отправляется на Волгу собирать материал по стерляди. Поездка удалась, материал молодые исследователи собрали огромный. Впоследствии этим материалом в течение целого ряда лет пользовались и сам Алексей Николаевич, и его ученики. Результатом стал первый крупный научный труд Алексея Николаевича под названием «Развитие затылочной области низших позвоночных», опубликованный в «Ученых записках Московского университета» (1895) [11, с. 1169]. Это была первая крупная работа А.Н. Северцова, которая не только стала его магистерской диссертацией, но и обратила на себя внимание специалистов. После защиты в Московском университете, А.Н. Северцов отправляется на два года в первую заграничную командировку. Во время своего путешествия он посетил французскую биологическую станцию Баньюлас, русскую зоологическую станцию в Виллафранке. В Мюнхене он обучался специальной гистологической технике у А.А. Беме. В результате работы с А.А. Беме Алексей Николаевич составил себе прекрасную учебную коллекцию препаратов, которая затем ему очень пригодилась при работе со студентами. Проработав в Мюнхене зиму 1896-1897 годов, по совету того же А.А. Беме, весну А.Н. Северцов решил провести на зоологической станции в Неаполе. Здесь он собрал прекрасный материал по акулам и электрическим скатам и миногам. В свободное от занятий на станции время, Алексей Николаевич вместе со своими американскими друзьями Нилом и Дженнингсом осуществили все классические Неапольские экскурсии. Побывали на раскопках Помпей, ездили в грот на Капри, ездили на острова Прочиду, Искию, в Байю и Сорренто.

Когда рабочий сезон на Неапольской станции закончился, Алексей Николаевич переехал в Киль, в лабораторию знаменитого цитолога В. Флемминга (1843-1905). Здесь он занимался изучением цитологии и одновременно продолжал работу, начатую им в Неаполе, по метамерии головы электрического ската. Эту работу он отослал в Москву для печати в Ученых записках Московского университета. А, затем, когда в 1898 году вернулся в Москву, он успешно защитил эту работу в качестве докторской диссертации. В конце 1899 года А.Н. Северцов переезжает в г. Юрьев (ныне г. Тарту), где занимает

должность сверхштатного профессора зоологии Юрьевского университета. Первый год пребывания в Юрьеве у А.Н. Северцова для научной работы фактически пропал, все силы отнимали занятия со студентами и организация лаборатории. Только, когда лаборатория и преподавательская деятельность были налажены, Алексей Николаевич принялся за научную работу. Он дополнил новыми наблюдениями, сделанную в Мюнхене, работу по черепу салахий и отослал ее в сборник, посвященный 70-летнему юбилею профессора Купфера. Закончив эту работу, он взялся за исследование развития хрящевого черепа геккона (*Ascalabotes fascicularis*) и почти одновременно занимался изучением австралийского цератода (*Neoceratodus forsteri*), материал по которому неожиданно предоставил ему академик В.В. Заленский (1847-1918). В Юрьеве А.Н. Северцов проработал четыре года, а затем в 1902 году получил предложение перейти на кафедру зоологии и сравнительной анатомии Киевского университета на место, вышедшего в отставку, профессора Н.В. Бобрецкого (1843-1907). В Киеве Алексей Николаевич сблизился с молодыми зоологами: Б.А. Сварчевским (1872-1930) и А.Т. Васильевым, а позже – с И.И. Шмальгаузенем (1884-1963), дружбу, с которым, они пронесли через всю, оставшуюся жизнь, полную сложностей и политических потрясений. Как и в Юрьеве, в Киеве А.Н. Северцов, прежде всего, начал налаживать свою лабораторию.

С помощью М.М. Воскобойникова – ассистента Алексея Николаевича, переехавшего из Юрьева вместе с ним, работа в лаборатории быстро наладилась, появились новые многочисленные ученики, работами, которых А.Н. Северцов иногда гордился даже больше, чем своими. В Киеве Алексей Николаевич по-настоящему увлекся преподавательской деятельностью. Он читал лекции по сравнительной анатомии для студентов двух старших курсов университета и курс введения в зоологию для первого курса. Кроме того, он читал историю эволюционного учения для курсисток Высших женских курсов. На всех его лекциях зал всегда был полон. К киевскому периоду жизни ученого относится его рисунок 1910 года, на котором мы видим портрет молодой женщины в профиль (илл. 6).

Согнутые руки в локтях слегка поддерживают, опущенную голову, укрытую капюшоном. Уставший, обессиленный взгляд ее глаз словно бы притягивает внимание зрителя. В начале 1900-х годов началась дружба А.Н. Северцова с М.В. Нестеровым (1862-1942), расписывавшим в то время Владимирский собор. Их первые встречи состоялись на кафедре зоологии и сравнительной анатомии в Киевском университете. Предположение Алексея Николаевича о неверном строении крыльев ангелов заставило художника внимательно познакомиться со строением крыльев птиц. Дружба М.В. Нестерова и А.Н. Северцова продолжалась до самой смерти А.Н. Северцова в 1936 году. Теплые отношения ученого и художника побудили М.В. Нестерова к созданию двух портретов академика А.Н. Северцова (в 1925 и в 1934 годах) (илл. 7, 8).

Последний портрет, приобретенный Государственной Третьяковской галереей, М.В. Нестеров



Илл. 6. А.Н. Северцов. «Портрет молодой женщины в профиль». Киев, 1910 г. Бумага, карандаш // АРАН. Ф. 467. Оп. 2. Д. 61. Л. 2

считал одной из вершин своего портретного творчества. Из письма М.В. Нестерова к Е.А. Праховой от 10 декабря 1934 г.: «Не знаю, почему – потому ли, что он недостаточно надеялся увековечить себя сам, или, почему другому, но он охотно предоставил это дело мне, ну и я «ничто же сумняшеся» взял, да и увековечил его. 16 сеансов в довольно теплые октябрьские дни было достаточно, чтобы совершенно «целиком и полностью» этот почтенный человек был обессмертен к обоюдному удовольствию» [7, с. 6]. В Архиве РАН (г. Москва) сохранился карандашный эскиз этого знаменитого произведения с посвящением ученому (илл. 9).

Но, как ни хорошо было Алексею Николаевичу в Киеве, его все время тянуло в Москву. И как только в 1910 году М.А. Мензбир написал, что А.Н. Северцову можно перейти на кафедру Московского университета, ученый согласился. Однако, он не мог оставить лекционную практику в Киевском университете, так, что прошло более года, прежде, чем он смог окончательно перебраться в свой родной город.

В Москве А.Н. Северцов сразу же приступил к организации своей лаборатории, налаживанию курса лекций и подготовке демонстрационного материала к ним. Как только все наладилось, в лабораторию к А.Н. Северцову начали приходить ученики: С.Г. Крыжановский, А.А. Машковец, сын Алексея Николаевича – С.А. Северцов (1891-1947). Брат советского историка Александра Георгиевича Габричевского (1891-1968) – Евгений Георгиевич Габричевский (1893-1979) (впоследствии интересный художник, создатель фантастических «видений»), посвятив себя биологии, также стал учеником Алексея Николаевича [7, с. 6]. С появлением в доме А.Г. Габри-



Илл. 7. М.В. Нестеров. «Портрет академика Алексея Николаевича Северцова». 1925 г. Х., м., 110,0 × 137,0 см // Музей-заповедник «Абрамцево»



Илл. 8. М.В. Нестеров. «Портрет Алексея Николаевича Северцова». 1934 г. Х., м., 76,0 × 96,0 // Государственная Третьяковская галерея (Москва)

чевского, за которого вышла замуж Наталия Алексеевна Северцова (1901-1970), дочь А.Н. Северцова, круг общения в профессорской квартире при университете на Моховой еще больше расширился. Сюда приходили не только ученики, здесь бывали философы И.А. Ильин, Л.М. Лопатин и др. По-видимому, к этому периоду его жизни относится, нарисованный им: «Автопортрет» (б/д), который отличается тонкостью и ироничностью (илл. 10).

Мы видим сосредоточенное изображение ученого в профиль, созданное при помощи легких росчерков пера. Четко обозначены детали его костюма: рубашка, галстук, пиджак, на носу – пенсне и др. Важно отметить, что в период с 1912 по 1917 год Алексей Николаевич занимается анатомией головы миног, исследует конечности хамелеона, изучает жабры и жаберные сосуды рыб. Однако, материала собрано уже огромное количество, и Алексей Николаевич начинает заниматься общими проблемами филогенеза и общими закономерностями эволюции. В 1912 году

вышла в свет его книга «Этюды по теории эволюции», а в 1914 году книга «Современные задачи эволюционной теории» [11, с. 1172].

В этих публикациях были высказаны идеи, легшие в основу эволюционных обобщений, окончательно, сформулированных в «Морфологических закономерностях эволюции» [11, с. 1172]. Но, Алексей Николаевич не только занимается исследовательской и преподавательской работой. Он читает публичные лекции, делает доклады о своей работе в Обществе испытателей природы, Обществе любителей естествознания, антропологии и этнографии. Он принимает экзамены, готовит различные диспуты, а в 1917 году много сил и энергии отдает для организации Всероссий-



Илл. 9. Нестеров М.В. «Портрет А.Н. Северцова». Бумага, карандаш, с автографом и посвящением. Осень 1934 г., 26,4 × 18,4 см // АРАН. Ф. 467. Оп. 2. Д. 47. Л. 1



Илл. 10. А.Н. Северцов. «Автопортрет». Б/д. Бумага, тушь, 13,3 × 17,8 см // АРАН. Ф. 467. Оп. 2. Д. 49. Л. 1

ского съезда зоологов, который не мог состояться по вполне объективным причинам. С 1916 года А.Н. Северцов вместе с В.С. Елпатьевским, которому было хорошо знакомо печатное дело, начинает издавать «Русский зоологический журнал», ныне «Зоологический журнал» РАН [11, с. 1172]. 6 ноября 1920 года А.Н. Северцова избирают действительным членом Академии Наук. Под его руководством и по его инициативе в 1922 году при Московском университете был организован Научно-исследовательский институт зоологии, директором, которого, он был в течение семи лет. А.Н. Северцов был действительным членом множества различных научных обществ и много времени посвящал работе в них.

Но, самым любимым его детищем был, основанный им семинар по эволюционной морфологии, заседания, которого, проходили в самой теплой и дружеской обстановке. На этих семинарах, тщательнейшим образом, разбирались работы по эволюционной морфологии, выполненные, как ближайшими учениками и сотрудниками А.Н. Северцова, так и самим Алексеем Николаевичем. В 1924 и 1925 годах выходят две, обобщающие работы А.Н. Северцова на русском языке «Факторы прогрессивного развития низших позвоночных» (в Русском зоологическом журнале) и брошюра «Главные направления эволюционного процесса. Прогресс, регресс и адаптация» [3, с. 15]. С 1928 по 1931 год Алексей Николаевич работает над книгой «Морфологические закономерности эволюции» [11, с. 1173]. В 1931 году она была издана в Берлине.

В 1930 году Московский университет подвергся реорганизации. Алексей Николаевич не принял ее, покинул университет и организовал Лабораторию эволюционной морфологии Академии Наук СССР. В состав лаборатории вошли его московские ученики: Б.С. Матвеев, В.В. Вас-

нецов, С.Н. Боголюбовский, С.Г. Крыжановский, А.А. Машковцев, С.А. Северцов и др. (всего одиннадцать человек). Задачей лаборатории стала разработка проблем эволюционной морфологии. Лаборатория помещалась в трех комнатах на территории Института сравнительной анатомии Московского университета. И в таком виде лаборатория просуществовала четыре года. В 1934 году состоялся переезд Академии Наук из Ленинграда в Москву, и лаборатория А.Н. Северцова была расширена, получила собственное помещение в здании биологических институтов на Калужской улице и была преобразована в Институт эволюции животных (ИЭЖ) (ныне Институт проблем экологии и эволюции РАН). Алексей Николаевич Северцов был назначен директором института, а его заместителем стал академик А.А. Борисяк (1872-1944). В апреле 1936 года в Академии Наук состоялась конференция по эволюции. И, одновременно, это был общественный просмотр Института эволюционной морфологии. А.Н. Северцову очень хотелось самому присутствовать на этой конференции и сделать доклад об общем направлении работы своего Института. К этому докладу он тщательно готовился, но по состоянию здоровья на конференции присутствовать уже не смог. Алексея Николаевича не стало 19 декабря 1936 года.

Таким образом, биолог с мировым именем, академик А.Н. Северцов, основоположник эволюционной морфологии животных, основатель крупнейшей научной школы, еще в студенческие годы увлекся рисованием и всю жизнь не оставлял своих занятий. Его острый рисунок, обычно, приправленный иронией, часто с эротическим подтекстом и мистическими сюжетами, наиболее близок сюжетам и стилю модерна. Характерную иронию и точность рисунка унаследовала его дочь – Н.А. Северцова.

Список литературы:

1. Алексей Николаевич Северцов: Биографический очерк / Авт.-сост.: Л.Б. Северцова. М.-Л.: «Изд. и 1-я тип. Изд.-ва Акад. наук СССР в Л.», 1946. 369 с.: ил. (Научно-популярная серия / Акад. наук СССР).
2. Алексей Николаевич Северцов (1866-1936) / Сост. И.Г. Бебих и О.Я. Пилипчук; Авт. вступ. ст. О.Я. Пилипчук. Москва : Наука, 1994. 70 с. (Материалы к биобиблиографии ученых. Сер. биол. наук. Зоология; Вып. 2).
3. Алексей Николаевич Северцов. 1866-1936 / Отв. ред.: В.В. Рожнов [М.]: «Институт проблем экологии и эволюции им. А.Н. Северцова РАН», 2019. 42 с.: ил.
4. Веселов Е.А. А.Н. Северцов. Жизнь, деятельность и науч. труды. Пособие для учащихся. Москва : Просвещение, 1975. 192с.
5. Воробьева Э.И., Феоктистова Н.Ю. Академик А.Н. Северцов и современность. *Журнал общей биологии*. 2008. Т. 69. № 2. С. 84–93. URL: http://elementy.ru/genbio/synopsis/168/Akademik_A_N_Severtsov_i_sovremennost (дата обращения: 28.03.2020).
6. Дементьев Георгий Петрович. Николай Алексеевич Северцов. Зоолог и путешественник (1827-1885). Москва : [б. и.], 1940. 48 с.: ил. ([Серия историческая] / Моск. о-во испытателей природы. 1805-1940; [№ 8]).
7. Искусство в кругу учёных: собрание Станкевичей-Габричевских-Северцовых: живопись, графика, скульптура, архивные документы из музеев Москвы и частного собрания / М-во культуры и массовых коммуникаций Российской Федерации, Гос. музей изобразительных искусств им. А.С. Пушкина, Отд. личных коллекций; [авт. текста А. Гершович]. Москва : [б. и.], 2005. 9 с.: ил.
8. Мартынов Николай Аверкиевич (Авенирович) // Любарский Г.Ю. История зоологического музея МГУ: идеи, люди, структуры. Москва : Товарищество научных изданий КМК, 2009. С. 577.
9. МУЗЫ В ХРАМЕ НАУКИ. Альбом-каталог документально-художественной выставки из фондов Архива РАН и частных собраний / Отв. ред. изд.: В.Ю. Афиани. Санкт-Петербург : ООО «Людовик», 2008. 128 с.
10. Огнев С.И. Н.А. Северцов и его значение для русской зоологии. Речь, произнесенная на заседании 3/VI. 1938 г. Зоологической секции Московского об-ва испытателей природы, посвященной памяти А.Н. Северцова. *Бюллетень Московского общества испытателей природы*. Отд. биол. Новая серия. Б.м.: Б.и., 1938. Т. 47. С. 307–313.
11. Феоктистова Н.Ю. Алексей Николаевич Северцов. *Зоологический журнал*. 2005. Т. 84, № 10. С. 1168–1175.
12. Феоктистова Н.Ю. Алексей Николаевич Северцов. *Биология*. Москва, 2005. № 12. С. 36–41; 2005. № 15. С. 34–36. URL: <http://bio.1september.ru/article.php?ID=200501211> (дата обращения: 29.03.2020).
13. Филиппова О.Н. А.Н. Северцов – ученый и художник – (Имена. Портреты). *Обсерватория культуры: журнал-обозрение*. 2013. № 6 (ноябрь-декабрь). С. 86–93.

References:

1. Aleksej Nikolaevich Severtsov: Biograficheskij ocherk / Avt.-sost.: L.B. Severtsova. M.-L.: «Izd. i 1-ja tip. Izd-va Akad. nauk SSSR v L.», 1946. 369 s.: il. (Nauchno-populjarnaja serija / Akad. nauk SSSR).
2. Aleksej Nikolaevich Severtsov (1866-1936) / Sost. I.G. Bebih i O.Ja. Pilipchuk; Avt. vstup. st. O.Ja. Pilipchuk. Moskva: Izd-vo: «Nauka», 1994. 70 s. (Materialy k biobibliografii uchenyh. Ser. biol. nauk. Zoologija; Vyp. 2).
3. Aleksej Nikolaevich Severtsov. 1866-1936 / Otv. red.: V.V. Rozhnov [M.]: «Institut problem ekologii i evoljutsii im. A.N. Severtsova RAN», 2019. 42 s.: il.
4. Veselov E.A., Severtsov A.N. Zhizn', dejatel'nost' i nauch. trudy. Posobie dlja uchaschihsja. Moskva: Izd-vo «Prosveschenie», 1975. 192 s.
5. Vorob'eva E.I., Akademik A.N. Severtsov i sovremennost' / `E.I. Vorob'eva, N.Ju. Feoktistova. *Zhurnal obschej biologii*. 2008. T. 69. № 2. S. 84–93. URL: http://elementy.ru/genbio/synopsis/168/Akademik_A_N_Severtsov_i_sovremennost (accessed: 28.03.2020).
6. Dement'ev, Georgij Petrovich. Nikolaj Alekseevich Severtsov. Zoolog i puteshestvennik (1827-1885). Moskva: [b. i.], 1940. 48 s.: il. ([Serija istoricheskaja] / Mosk. o-vo ispytatelej prirody. 1805-1940; [№ 8]).
7. Iskusstvo v krugu uchjonyh: sobranie Stankevichej-Gabricheskikh-Severtsovyh: zhivopis', grafika, skul'ptura, arhivnye dokumenty iz muzeev Moskvy i chastnogo sobranija / M-vo kul'tury i massovyh kommunikatsij Rossijskoj Federatsii, Gos. muzej izobrazitel'nyh iskusstv im. A.S. Pushkina, Otd. lichnyh kolleksij; [avt. teksta A. Gershovich]. Moskva: [b. i.], 2005. 9 s.: il.
8. Martynov Nikolaj Averkievich (Avenirovich) // Ljubarskij G.Ju. Istorija zoologicheskogo muzeja MGU: idei, ljudi, struktury. Moskva: Tovarischestvo nauchnyh izdanij KMK, 2009. S. 577.
9. Muzy v hrame nauki. Al'bom-katalog dokumental'no-hudozhestvennoj vystavki iz fondov Arhiva RAN i chastnyh sobranij / Otv. red. izd.: V.Ju. Afiani. SPb.: OOO «Ljudovik», 2008. 128 s.
10. Ognev S.I. N.A. Severtsov i ego znachenie dlja russkoj zoologii. Rech', proiznesennaja na zasedanii 3/VI. 1938 g. Zoologicheskij seksii Moskovskogo ob-va ispytatelej prirody, posvjashchennoj pamjati A.N. Severtsova // Bjulleten' Moskovskogo obschestva ispytatelej prirody. Otd. biol. Novaja serija. B.m.: B.i., 1938. T. 47. S. 307–313.
11. Feoktistova N.Ju. Aleksej Nikolaevich Severtsov. *Zoologicheskij zhurnal*. 2005. T. 84, № 10. S. 1168–1175.
12. Feoktistova N.Ju. Aleksej Nikolaevich Severtsov // *Biologija*. Moskva, 2005. № 12. S. 36–41; 2005. № 15. S. 34–36. URL: <http://bio.1september.ru/article.php?ID=200501211> (accessed: 29.03.2020).
13. Filippova O.N. A.N. Severtsov – uchenyj i hudozhnik – (Imena. Portrety). *Observatorija kul'tury: zhurnal-obozrenie*. 2013. № 6 (nojabr'-dekabr'). S. 86–93.

ПЕДАГОГІЧНІ НАУКИ

DOI: <https://doi.org/10.32839/2304-5809/2020-3-79-72>

УДК 007:304:655

Бешок Т.В.Кременецька обласна гуманітарно-педагогічна академія
імені Тараса Шевченка

АНАЛІЗ ІНФОРМАЦІЙНИХ ДЖЕРЕЛ, ЯКІ СПРИЯЮТЬ ФОРМУВАННЮ МЕДІАГРАМОТНОСТІ МАЙБУТНІХ УЧИТЕЛІВ

Анотація. У статті розкрито стан дослідження проблеми застосування медіаосвітніх технологій у процесі підготовки майбутніх учителів, обґрунтовано навчально-методичні та інформаційні джерела, які сприяють формуванню медіаграмотності здобувачів вищої освіти. Розкрито основні етапи реалізації Концепції впровадження медіаосвіти в Україну. Зазначено, що у Кременецькій обласній гуманітарно-педагогічній академії ім. Тараса Шевченка в навчальний план введено дисципліни пов'язані з медіаосвітою майбутніх учителів. Під час вивчення здобувачами вищої освіти «Педагогічної творчості» впроваджено веб-квест «Медіаосвіта та медіаграмотність». Розглянуто особливості створення періодичних джерел, програм радіомовлення, телебачення. Розкрито особливості формування, методом психологічних вправ, ораторських здібностей, критичного мислення, якостей справжнього лідера. Проведено детальний аналіз медіаосвітнього контенту мережі Інтернет, зокрема Академії Української преси, яка надає тренінгові та консультативні послуги для викладачів вищої та середньої школи, які впроваджують медіаосвіту. Проаналізовано розділ «Медіаосвіта», електронні версії підручників, посібників, навчальні програми з медіаосвіти, розробки занять, презентацій, ігор квестового характеру: «Медіазнайко», «Пригоди Літератуса». Зорієнтовано увагу на онлайн-курс «Медіаграмотність для освітян», навчально-методичних посібників для вчителів початкової школи «Медіаграмотність у початковій школі» й «Медіаграмотність та критичне мислення в початковій школі». Запропоновано наш блог «Магістр» та групу «Медіаосвітні технології у навчально-виховному процесі», яка створена у соціальній мережі Фейсбук і спрямована на формування медіаграмотності у здобувачів вищої освіти.

Ключові слова: медіаосвіта, медіаграмотність, інформаційні джерела, майбутні вчителі, здобувачі вищої освіти, Академія української преси.

Tetiana BeshokKremenets Regional Humanities and Pedagogical Academy
named after Taras Shevchenko

ANALYSIS OF SOURCES OF INFORMATION THAT CONTRIBUTE TO THE FORMATION OF MEDIA LITERACY OF FUTURE TEACHERS

Summary. In the article the state of research of the problem of application of media-educational technologies in the process of preparation of future teachers is revealed. Educational, methodical and informational sources that contribute to the formation of media literacy of students of higher educational institutions are substantiated. The basic stages of realization of the concept of introduction of media education in Ukraine are revealed. It is noted that in 2021 – 2025 scientific, methodical and practical support of the process of mass introduction of media education in all components of the system of continuous education is provided: media education pre-school, school, parent education, media education of adults. Attention is drawn to the fact that, from preschool age, children need to develop media literacy in order to learn how to function actively and safely in today's media space. Staying a young school-age child in today's media world must be effective. It is noted that media education contributes to the development of the intellectual and creative potential of students' ability to think independently and creatively, shapes their self-esteem and confidence. That is why the problem of preparing teachers in higher education institutions for effective use of media education in their professional activities is extremely urgent. It was noted that the discipline of media education of future teachers was introduced into the curriculum at the T. Shevchenko Regional Humanities Academy of Kremenets. In the process of teaching future teachers and teachers of «Pedagogical Creativity» we have developed a web quest «Media Education and Media Literacy». Features of creation of periodical sources, programs of radio broadcasting, television are considered. We practice browsing on YouTube how to create our own newsletters, broadcast programs, and television. In practical lessons by the method of psychological exercises we contribute to the formation of oratorical abilities, critical thinking, the qualities of a real leader. A detailed analysis of the content of media education on the Internet, including the International Charitable Foundation - the Academy of Ukrainian Press, which provides educational and consulting services to teachers of higher and secondary schools implementing media education. The section «Media education» is analyzed, where electronic versions of textbooks, manuals, training programs on media education, classroom development, extracurricular activities, presentations, quests of the character «History of Media», «Adventures of Literature» are placed. Attention is focused on the online course «Media Literacy for Teachers», tutorials for elementary school teachers «Media Literacy in Elementary School» and «Media Literacy and Critical Thinking in Elementary School». We offer our blog «Master» and the group «Media Educational Technologies in the Learning Process», which is created on the social network Facebook and is aimed at generating media literacy among higher education applicants.

Keywords: media education, media literacy, sources of information, future teachers, higher education applicants, Academy of Ukrainian Press.

Постановка проблеми. На сьогоднішній день медіаграмотність стала вагомим якістю особистості. 21 століття визнано століттям інформації, тому вміння користуватися медіасобами, створювати медіаповідомлення, аналізувати інформацію, отриману з різних медіа, виявляти правдиві, достовірні медіаповідомлення є одними з ключових компетентностей сучасного суспільства.

Щоб іти в ногу з часом, знаходити підхід до школярів, мотивувати їх до навчання вчителі самі повинні бути медіаграмотними. Постає необхідність підготувати вчителів до роботи в сучасному інформаційному суспільстві, підвищити рівень їх обізнаності в сфері медіа.

Актуальність дослідження полягає в необхідності аналізу та систематизації інформаційних джерел які сприяють удосконаленню професійної підготовки майбутніх учителів в галузі медіаосвіти. Це дозволить здобувачам вищої освіти вільно користуватися розробленими досвідченими професіоналами інформаційними матеріалами, усвідомлено вибирати медіаджерела для саморозвитку особистості, підвищення рівня власної медіаграмотності.

Аналіз останніх досліджень і публікацій. Значна увага в педагогічній науці приділяється питанням теорії і практики медіаосвіти, зокрема: історії медіаосвіти в різних країнах (Л.М. Мастерман, А.А. Новикова, В.С. Робак, І.А. Чемерис та ін.); основним формам та методам організації медіаосвітньої діяльності в навчальних закладах (Н.М. Духаніна, Л.А. Найдюнова, О.В. Невмержинська, Г.В. Онкович, І.А. Сахневич та ін.); моделям, методам, вітчизняному і світовому досвіду медіаосвіти (Д. Бекінгем, О.В. Федоров, О.В. Шариков, С.П. Шумаєва); медіаосвіті у професійній підготовці майбутніх учителів (Ю.М. Казаков, Н.О. Шубенко та ін.).

Виділення не вирішених раніше частин загальної проблеми. Однак не вирішеними залишаються питання пов'язані з наявністю великої кількості інформаційного контенту медіаосвітнього спрямування і незнання майбутніми вчителями про їх існування. Зазначене створює перепони на шляху ефективного впровадження медіаосвіти на всіх рівнях неперервної освіти. Тому актуальною постає проблема провести детальний аналіз Концепції впровадження медіаосвіти в Україні, розглянути перспективи реалізації Концепції у 2021–2025 роках, розглянути медіаосвітні сайти, портали, групи, благодійні організації, теоретичні, практичні та навчально-методичні посібники медіаосвітнього спрямування.

Мета статті. Головною метою цієї роботи є визначення та аналіз інформаційних джерел які сприяють підвищенню рівня медіаграмотності майбутніх учителів.

На нашу думку, актуальним є проаналізувати стан дослідження зазначеної проблеми, навчально-методичні та практичні інформаційні джерела медіаосвітнього спрямування.

Виклад основного матеріалу. 21 квітня 2016 року Президія Національної академії педагогічних наук України схвалила нову редакцію Концепції впровадження медіаосвіти в Україні.

Головною метою Концепції є сприяння розвитку в Україні ефективної системи медіаосвіти,

що має стати фундаментом гуманітарної безпеки держави, розвитку і консолідації громадянського суспільства, протидії зовнішній інформаційній агресії, всебічно підготувати дітей і молодь до безпечної та ефективної взаємодії із сучасною системою медіа, формувати у громадян медіаінформаційну грамотність і медіакультуру відповідно до їхніх вікових, індивідуальних та інших особливостей [4].

Концепція спрямована на підготовку і проведення широкомасштабного поетапного експериментального і подальшого інтенсивного масового впровадження медіаосвіти в педагогічну практику на всіх рівнях започаткування шкільної та позашкільної медіаосвіти, забезпечення медіаосвіти у вищій школі, насамперед при підготовці фахівців педагогічного профілю; ініціювання широкої громадської підтримки медіаосвітнього руху, включаючи міжнародну співпрацю в цій сфері [4].

У Концепції наведено детальний аналіз термінів медіаосвіти, медіаграмотності, медіакомпетентності, деструктивного медіаінформаційного впливу.

Зазначена основна мета та завдання медіаосвіти, обґрунтовано принципи, розкрито пріоритетні напрями розвитку медіаосвіти в Україні.

Запропоновано основні форми медіаосвіти, які здійснюються у всіх складових системах безперервної освіти в Україні, дошкільна, шкільна, позашкільна, у вищій школі, батьківська медіаосвіта, дорослих, засобами медіа тощо.

Обґрунтовано етапи впровадження медіаосвіти: експериментальний етап (2010–2016 рр.) передбачав проведення всеукраїнського експерименту з впровадження медіаосвіти в загальноосвітніх закладах, розроблення навчальних програм та організація курсів підвищення кваліфікації для підготовки медіапедагогів, формування позитивного налаштування та мотивації щодо впровадження медіаосвіти на всіх рівнях.

На другому етапі відбувалося поступове укорінення медіаосвіти, розроблення державних стандартів, освітніх програм фахової підготовки педагогів, психологів, працівників позашкільних закладів та ін.; активізація співпраці педагогів з виробниками медіа, для підготовки медіаосвітніх передач на телебаченні та радіо для подальшого розширення практики медіаосвіти (2017–2020 роки).

Етап подальшого розвитку медіаосвіти та забезпечення її масового впровадження відбуватиметься у 2021–2025 роках. Передбачено науково-методичне та організаційне забезпечення процесу масового впровадження медіаосвіти в закладах освіти на основі аналізу практичних проблем, обміну досвідом, здійснення відповідного психолого-педагогічного супроводу [4].

Розглянемо актуальність проблеми реалізації зазначеної Концепції, інформаційні джерела які розроблені впродовж усіх років креативними фахівцями в галузі медіаосвіти.

На сьогоднішній день дитина вже з двох років дивиться мультфільми, у три роки має свої уподобання у сфері медіа, а до п'яти років починає оволодівати комп'ютером. Саме тому вже з дошкільного віку необхідно формувати у дітей медіаграмотність, навчити активно й безпечно функціонувати в сучасному медіапросторі.

У початковій школі у дитини виявляється ще більш посилена увага до сучасної медіапродукції. На першому місці залишаються комп'ютерні ігри, телевізійні програми, мережа Інтернет, у випадку відсутності контролю батьків, медіазасоби займають весь вільний час дитини. Однак перебування учнів у сучасному світі медіа можна зробити максимально ефективним.

Медіаосвіта надає значних можливостей для розвитку дитини, її інтелектуального й творчого потенціалу, здібностей, самостійного мислення. Саме в межах медіаосвіти можна ефективно орієнтуватися в сучасних інформаційних потоках, підвищити рівень медіаграмотності школярів, змінити їхню позицію щодо сприйняття різних медіатекстів – з пасивного «поглинання» до критичного аналізу інформації [16].

Саме тому постає проблема підготовки педагогів у закладах вищої освіти до ефективного використання медіаосвіти у своїй професійній діяльності.

Зокрема, у Кременецькій обласній гуманітарно-педагогічній академії ім. Тараса Шевченка в навчальний план введено дисципліну «Медіаосвітня грамотність». У процесі вивчення майбутніми вихователями та вчителями «Педагогічної творчості» нами розроблено, спільно зі студентами, квести медіаосвітньої проблематики: веб-квест «Медіаосвіта та медіаграмотність» Мета якого – підвищити знання педагогів про медіаосвіту та медіаграмотність як основні освітні категорії та розширити можливості впровадження медіаосвіти у навчально-виховний процес. Розглянуто основи журналістики, особливості створення періодичних джерел, програм радіомовлення, телебачення. Практикується перегляд у ютубі методики створення власних інформаційних бюлетенів, розвивальних програм радіомовлення, телебачення. На практичних заняттях, методом психологічних вправ, формуємо ораторські здібності, критичне мислення, якості справжнього лідера.

У Концепції Нової української школи (2018–2019 рр.) [5], однією із ключових компетенцій учня є інформаційна медіаграмотність. Завдання НУШ підготовка компетентного учня, однією з основних компетенцій визначено інформаційно-цифрову грамотність.

Школяр НУШ має засвоїти навички аналізу та критичного оцінювання інформації з різних медіа. Змістова лінія медіаграмотності міститься також у новому Державному стандарті початкової освіти [2]. Саме вчитель Нової української школи повинен навчати школярів працювати з інформацією отриманою з різних джерел.

Аналізуючи інформаційні джерела, які сприяють формуванню медіаграмотності майбутніх учителів, необхідно виділити контент мережі Інтернет. Заслугує уваги міжнародний благодійний фонд – Академія Української преси, яка розпочала медіаосвітню діяльність з 2001 року, розкриває ключові ініціативи в сфері медіаосвіти, сприяє поширенню медіаграмотності та європейських стандартів журналістики, якісно інформуючи суспільство за допомогою досліджень, навчання та публікацій фахових видань [1].

Одним з основних завдань Академії є формування та підтримка групи лідерів-медіапедагогів для початкової, середньої та вищої осві-

ти. Академією активно готуються навчальні посібники для різних аудиторій, активно використовується світовий досвід із впровадження медіаосвіти, періодично організовуються Літні та Зимові Школи з підготовки вчителів до впровадження медіаосвіти. Щороку відбуваються Міжнародні науково-методичні конференції «Практична медіаграмотність: міжнародний досвід та українські перспективи». АУП надає тренінгові та консультативні послуги для викладачів вищої та середньої школи, які впроваджують медіаосвіту. Місія Академії – впровадження медіаосвіти у навчальний процес через формування та підтримку групи медіапедагогів-лідерів, залучення світового досвіду з впровадження медіаосвіти [13]. Одними з основних проектів Академії української преси у сфері медіаосвіти є підготовка навчальних та методичних посібників, створення програм навчальних курсів тощо.

На сайті Академії, у розділі Медіаосвіта, у вільному доступі наявні електронні версії всіх підручників та посібників, які розроблено колективом медіапедагогів. Зроблено окремий сайт присвячений медіаосвіті – medialiteracy.org.ua – матеріали тільки для освітян (розробки занять, позакласних заходів, презентації, посилання на гру квестового характеру «Медіазнайко» – це перша навчальна гра з медіаосвіти в Україні, її мета – допомогти якомога більше дізнатися про медійне поле. Розміщено нову медіаосвітню гру – «Пригоди Літератуса», яку створив Центр медіаініціатив Вірменії, а українську версію адаптували Академія української преси.

Творчий колектив Академії української преси розробив та уклав ряд практичних та навчально-методичних посібників з медіаосвіти. У розділі Медіаосвіта розміщено розроблені та адаптовані навчальні програми: «Медіадошкільник : парціальна програма з медіаосвітньої діяльності для дітей старшого дошкільного віку (6-й рік життя)», «Казки і фарби: програма розвитку творчих здібностей дітей 4-6 років на заняттях із малювання з використанням елементів медіаосвіти», «Медіасвіт для дошкільнят: парціальна програма для дітей старшого дошкільного віку», «Основи медіаграмотності (пропедевтичний курс) навчальна програма для учнів 8 (9) класів», «Медіаосвіта (медіаграмотність)» навчальна програма для студентів вищих навчальних педагогічних закладів, педагогічних та науково-педагогічних працівників, «Медіаграмотність у запитаннях та відповідях» для науково-педагогічних, здобувачів вищої освіти та осіб, які прагнуть взаєморозуміння з медіа, «Медіаграмотність в педагогічних училищах і коледжах», навчальна програма «Сходінки до медіаграмотності» [14].

Заслугує уваги портал «Медіаосвіта та медіаграмотність» де розміщені матеріали для вихователів, вчителів, викладачів, медіаспоживачів, бібліотекарів тощо [15]. На практичних заняттях зі здобувачами вищої освіти ми ефективно використовуємо, розміщені на порталі, розробки занять з медіаосвіти для дітей дошкільного віку. Викладаючи курс «Педагогічна творчість» для вчителів початкових класів дуже часто використовуємо програми уроків, публікації, відеоматеріали, презентації, які допомагають сучасним дітям орієнтуватися в сучасному світі медіа.

Вчителі середньої та старшої ланки освіти також мають можливість використати наявні розробки цікавого матеріалу медіаосвітнього контенту.

Новим проектом є онлайн-курс «Медіаграмотність для освітян», який мають можливість пройти усі бажаючі, курс мотивує педагогів та керівників шкіл розвивати нові медіаосвітні компетентності, іти в ногу зі змінами в інформаційному суспільстві. Курс містить багато корисних інструментів, які можна використовувати для формування позитивного іміджу закладу освіти, у процесі спілкування з медіа та ефективного використання медіаресурсів у освітньому процесі.

Велика кількість матеріалів розміщені на сайтах: «Детектор медіа», StopFake, сайт IREX. У соціальній мережі Фейсбук, окремими освітянами створені сторінки, де розміщені матеріали з медіаосвіти. Зокрема нами створено блог «Магістр» та групу «Медіаосвітні технології у навчально-виховному процесі», за якою слідкують здобувачі вищої освіти, мають можливість користуватися та розміщувати цікаву пізнавальну інформацію.

Заслуговує уваги багатий досвід медіапедагогів, зокрема О. Волошенюк та І. Іванової, якими підготовлено навчально-методичний посібник «Медіаграмотність у початковій школі» [6]. У посібнику запропоновані навчальні програми «Я у медіапросторі», які включають сукупність взаємопов'язаних модулів історико-теоретичного та методично-практичного спрямування.

Курс є базовим для набуття учнями необхідних навичок ефективного та безпечного споживання інформаційних продуктів. Сприяє формуванню медіаграмотного учня, який спроможний перетворювати інформацію в знання; медіакомпетентного члена сучасного соціуму, який здатний не піддаватися медіаагресії та маніпуляціям [6].

Для майбутніх учителів, колективом медіапедагогів, розроблено спеціальні курси за вибором

«Медіаосвіта в школі», вийшов друком посібник для вчителя «Медіаграмотність та критичне мислення в початковій школі» [8]; запропоновано в достатній кількості навчально-методичну та практичну літератури. Від майбутніх учителів потрібно лише бажання раціонально використовувати наявний медіаконтент.

Здобувачі вищої освіти також мають можливість ефективно використовувати пошукові системи мережі Інтернет, онлайн матеріали, розвивальні ігри, пізнавальні періодичні джерел, прослуховувати програми радіомовлення, телебачення тощо. На основі отриманої цікавої інформації урізноманітнювати практичні заняття, розробляти власні та удосконалювати наявні уроки для учнів загальноосвітніх шкіл.

Однак необхідно зазначити, що у школі та закладах вищої освіти нажаль спеціально не виділено годин на вивчення основ медіаграмотності.

Висновки і пропозиції. У ході виконання наукового дослідження нами детально проаналізовано інформаційний контент мережі Інтернет, який сприяє формуванню медіаграмотності у майбутніх учителів. Визначено перелік та подано короткий опис навчальних програм, навчально-методичних посібників, медіаінформаційних порталів, онлайн бібліотек з медіаосвіти, сайтів, блогів, груп у соціальній мережі тощо. Однак, наявна велика кількість інформації не сприяє підвищенню рівня мотивації у здобувачів вищої освіти до самостійного використання зазначених пізнавальних джерел. За відсутності у навчальних планах спеціально відведених годин на вивчення медіаосвіти ми рекомендуємо наповнювати медіаосвітнім матеріалом усі курси які вивчають здобувачі вищої освіти. Важливо йти в ногу з часом, цікавитися медіауподобаннями сучасної молоді і максимально ефективно використовувати час проведення в мережі Інтернет.

Список літератури:

1. Академія української преси – головна. URL: <https://www.aup.com.ua/> (дата звернення: 30.03.2020).
2. Державний стандарт початкової освіти 2018. URL: <http://dano.dp.ua/attachments/article> (дата звернення: 17.10.2019).
3. Казки і фарби: парціальна програма розвитку творчих здібностей дітей 4-6 років на заняттях із малювання з використанням елементів медіаосвіти / Т.М. Чашка; за заг. ред. О.В. Волошенюк, Г.А. Дегтярьової, В.Ф. Іванова. Київ : Академія української преси, Центр вільної преси, 2018. 204 с.
4. Концепція впровадження медіаосвіти в Україні (нова редакція). URL: https://ms.detector.media/mediaprosvita/mediaosvita/kontseptsiya_vprovadzheniya_mediaosviti_v_ukraini_nova_redaktsiya (дата звернення: 23.10.2019).
5. Концепція Нової української школи. URL: <http://mon.gov.ua/activity/education/zagalnaserednya/uach2016/konczepczija.html> (дата звернення: 21.10.2019).
6. Медіаграмотність у початковій школі : посібник для вчителя / О.В. Волошенюк, О.В. Ганик, В.В. Голошчапова, Г.А. Дегтярьова та ін. / За редакцією О.В. Волошенюк, В.Ф. Іванова. Київ : ЦВП, АУП, 2018. 234 с.
7. Медіаграмотність : підручник для вчителів / Сінді Шейбе, Фейз Рогоу / перекл. з англ. С. Дьома; за загал. ред. В.Ф. Іванова, О.В. Волошенюк. Київ : Центр вільної преси, Академія української преси, 2017. 319 с.
8. Медіаграмотність та критичне мислення в початковій школі : посібник для вчителя / За редакцією О.В. Волошенюк, Г.А. Дегтярьової, В.Ф. Іванова. Київ : ЦВП, АУП, 2017. 197 с.
9. Медіаграмотність у запитаннях та відповідях : навчальна програма / В.В. Літостанський, В.Ф. Іванов, О.В. Волошенюк, В.І. Даниленко, В.П. Мележик. Київ, 2014. 32 с.
10. Медіадошкільник : парціальна програма з медіаосвітньої діяльності для дітей старшого дошкільного віку (6-й рік життя) / Г.А. Дегтярьова, О.С. Тарасова, А.П. Фоменко; за заг. ред. О.В. Волошенюк, Г.А. Дегтярьової, В.Ф. Іванова. Київ : Академія української преси, Центр вільної преси, 2019. 118 с.
11. Медіаосвіта та медіаграмотність: підручник / Ред.-упор. В.Ф. Іванов, О.В. Волошенюк; за науковою редакцією В.В. Різуна. Київ : Центр вільної преси, 2012. 352 с. (Бібліотека масової комунікації / Акад. укр. преси).
12. Медіасвіт для дошкільнят : парціальна програма для дітей старшого дошкільного віку / Васильок С.М., Алексейчик О.В., Проценко О.В., Абаляева Л.Ю., Чашка Т.М., Стеніна Л.В., Шелкова С.В.; за заг. ред. О.В. Волошенюк, Г.А. Дегтярьової, В.Ф. Іванова. Київ : Академія української преси, Центр вільної преси, 2019. 98 с.
13. Місія Академії української преси. URL: <http://www.aup.com.ua/pro-aup/misija/> (дата звернення: 29.03.2020).
14. Навчальні програми. Академія української преси. URL: <http://www.aup.com.ua/mediaosv/navchalni-programy/> (дата звернення: 26.03.2020).

15. Портал медіаосвіта та медіаграмотність. URL: <http://medialiteracy.org.ua/> (дата звернення: 28.03.2019).
16. Упровадження медіаосвіти в початковій школі. URL: <http://v-khsac.in.ua/article/viewFile/146555/145440> (дата звернення: 28.03.2020).
17. Іванова І.Б., Кожанова А.Ю. Я у медіапросторі: навчальна програма початкової школи загальноосвітніх навчальних закладів 1-ий рік вивчення. URL: http://www.aup.com.ua/ml/Program_mediaorostir_2017.pdf (дата звернення: 05.11.2019).

References:

1. Akademiia ukrainskoi presy – holovna [State standard of primary education] 2018. Available at: <http://dano.dp.ua/attachments/article> (accessed October, 30, 2019). (in Ukrainian)
2. Derzhavnyi standart pochatkovoï osvity (2018). [Academy of the Ukrainian Press [Online]]. Available at: <http://dano.dp.ua/attachments/article> (accessed March, 17, 2020). (in Ukrainian)
3. Kazky i farby: partiialna prohrama rozvytku tvorchykh zdbnostei ditei 4-6 rokiv na zaniattiakh iz maliuvannia z vykorystanniam elementiv mediaosvity (2018). [Fairy tales and colors: a partial program of development of creative abilities of children of 4-6 years in drawing lessons with use of elements of media education] T.M. Chashka; za zah. red. O.V. Volosheniuk, H.A. Dehtiarovoi, V.F. Ivanova. Kyiv: Akademiia ukrainskoi presy, Tsentri vilnoi presy, 204 s.
4. Kontsepsiia vprovadzhennia mediaosvity v Ukraini (nova redaktsiia). [Concept of Implementation of Media Education in Ukraine (New Edition)]. Available at: http://osvita.mediasapiens.ua/mediaprosvita/mediaosvita/kontsepsiia_vprovadzhennia_mediaosvity_v_ukraini_nova_redaktsiia/ (accessed October, 23, 2019). (in Ukrainian)
5. Kontsepsiia Novoi ukrainskoi shkoly [New Ukrainian school concept]. Available at: <http://mon.gov.ua/activity/education/zagalnaserednya/ua-sch2016/konczepczyia.html> (accessed October, 21, 2019). (in Ukrainian)
6. Mediahramotnist u pochatkovii shkoli : posibnyk dlia vchytelia (2018). Elementary school media literacy : posibnyk dlia vchytelia / O.V. Volosheniuk, O.V. Hanyk, V.V. Holoshchapova, H.A. Dehtiarova ta in. / Za redaktsiieiu O.V. Volosheniuk, V.F. Ivanova. Kyiv: TsVP, AUP, 234 s. (in Ukrainian)
7. Mediahramotnist : pidruchnyk dlia vchyteliv (2017). [Media literacy: a textbook for teachers] / Sindi Sheibe, Feiz Rohou / perekl. z anh. S. Doma; za zahal. red. V.F. Ivanova, O.V. Volosheniuk. Kyiv: Tsentri vilnoi presy, Akademiia ukrainskoi presy, 319 s. (in Ukrainian)
8. Mediahramotnist ta krytychne myslennia v pochatkovii shkoli : posibnyk dlia vchytelia (2017). [Media Literacy and Critical Thinking in Primary School: A Teacher's Guide] / Za redaktsiieiu O.V. Volosheniuk, H.A. Dehtiarovoi, V.F. Ivanova. Kyiv: TsVP, AUP, 197 s. (in Ukrainian)
9. Mediahramotnist u zapytanniakh ta vidpovidiakh : navchalna prohrama (2014). [Media Question and Answer Literacy: A Curriculum] / V.V. Litostanskyi, V.F. Ivanov, O.V. Volosheniuk, V.I. Danylenko, V.P. Melezhyk. Kyiv, 32 s. (in Ukrainian)
10. Mediadoshkilnyk : partiialna prohrama z mediaosvitnoi diialnosti dlia ditei starshoho doshkilnoho viku (6-y rik zhyttia) (2019). [Media Preschooler: Partial Media Education Program for Older Preschool Children (Year 6)] / H.A. Dehtiarova, O.S. Tarasova, A.P. Fomenko; za zah. red. O.V. Volosheniuk, H.A. Dehtiarovoi, V.F. Ivanova. Kyiv: Akademiia ukrainskoi presy, Tsentri vilnoi presy, 118 s. (in Ukrainian)
11. Mediaosvita ta mediahramotnist: pidruchnyk (2012) [Media education and media literacy: a textbook] / Red-upor. V.F. Ivanov, O.V. Volosheniuk; za naukovoïu redaktsiieiu V.V. Rizuna. Kyiv: Tsentri vilnoi presy, 352 s. (Biblioteka masovoi komunikatsii / Akad. ukr. presy). (in Ukrainian)
12. Mediasvit dlia doshkilniat : partiialna prohrama dlia ditei starshoho doshkilnoho viku [Media education for preschoolers: A partial program for older preschoolers] (2019) / Vasyluk S.M., Alieksiieichyk O. ., Protsenko O.V., Abaliaieva L.Yu., Chashka T.M., Stienina L.V., Shelkova S.V.; za zah. red. O.V. Volosheniuk, H.A. Dehtiarovoi, V.F. Ivanova. Kyiv: Akademiia ukrainskoi presy, Tsentri vilnoi presy, 98 s. (in Ukrainian)
13. Misiia Akademii ukrainskoi pres [Mission of the Ukrainian Press Academy]. Available at: <http://www.aup.com.ua/pro-aup/misija/> (accessed March, 29, 2020). (in Ukrainian)
14. Navchalni prohramy. Akademiia ukrainskoi presy [Educational programmes. Academy of Ukrainian Press]. Available at: <http://www.aup.com.ua/mediaosv/navchalni-prohramy/> (accessed March, 26, 2020). (in Ukrainian)
15. Portal mediaosvita ta mediahramotnist. Available at: <http://medialiteracy.org.ua/> (accessed March, 28, 2020). (in Ukrainian)
16. Uprovadzhennia mediaosvity v pochatkovii shkoli [Introducing media education in elementary school] Available at: <http://v-khsac.in.ua/article/viewFile/146555/145440> (accessed March, 28, 2020). (in Ukrainian)
17. Ya u mediaprostori: navchalna prohrama pochatkovoï shkoly zahalnoosvitnikh navchalnykh zakladiv 1-yi rik vyvchennia [I'm in the media space: elementary school curriculum 1st year of study]. I.B. Ivanova, A.Yu. Kozhanova. Available at: http://www.aup.com.ua/ml/Program_mediaorostir_2017.pdf (accessed November, 05, 2019). (in Ukrainian)

DOI: <https://doi.org/10.32839/2304-5809/2020-3-79-73>
 УДК 373.3.091.32:613

Вашенко О.М., Романенко Л.В., Макаренко Н.В.
 Київський університет імені Бориса Грінченка

ОРГАНІЗАЦІЯ ВПРОВАДЖЕННЯ ЗДОРОВ'ЯЗБЕРЕЖУВАЛЬНИХ ТЕХНОЛОГІЙ В ОСВІТНІЙ ПРОЦЕС ПОЧАТКОВОЇ ШКОЛИ: ТЕОРЕТИЧНИЙ ВИМІР

Анотація. У статті розглянуто теоретичні аспекти проблеми організації впровадження здоров'язбережувальних технологій в початковій школі. Виявлено, що Концепція Загальнодержавної програми «Здоров'я 2020: український вимір» одним із головних завдань визначає збереження і зміцнення фізичного, психічного, соціального здоров'я учнів. Констатовано, що реальна шкільна практика не забезпечує збереження і покращення стану здоров'я молодших школярів. Здоров'язбережувальну технологію визначено як валеологічно обґрунтовану систему заходів, яка спрямована на створення безпечних та сприятливих умов для повноцінної участі учнів початкових класів у навчально-виховному процесі. Здоров'язбережувальні технології охарактеризовано як систему організаційних форм освіти, виховання і навчання, головною метою яких є збереження та зміцнення здоров'я особистості. З'ясовано, що ці технології передбачають цілеспрямовану взаємодію вчителя та учнів, послідовну систему активних дій усіх учасників освітнього процесу, спрямованого на створення здорового середовища для формування таких життєвих навичок, які зумовлюють збереження, зміцнення та відтворення здоров'я й орієнтують на утвердження здорового способу життя, розвиток духовно, психічно, фізично та соціально здорової особистості.

Ключові слова: здоров'я, технології, здоров'язбережувальні технології, впровадження, освітній процес, початкова школа.

Vashchenko Olena, Romanenko Lyudmila, Makarenko Natalia
 Borys Grinchenko Kyiv University

IMPLEMENTATION OF HEALTH IMPLEMENTATION MANAGEMENT IN THE EDUCATIONAL PROCESS OF THE PRIMARY SCHOOL: THE THEORETICAL DIMENSION

Summary. Theoretical questions of management of introduction of health-saving technologies in elementary school are investigated. The Concept of the National Health 2020 Program: The Ukrainian Dimension has been identified as one of the main tasks of preserving and enhancing the physical, mental and social health of students. It is stated that real school practice does not ensure the preservation and improvement of the health of younger students. Health-saving technology is defined as a valeologically sound system of measures aimed at creating safe and favorable conditions for the full participation of elementary school students in the educational process. Health-saving technologies are characterized as a system of organizational forms of education, upbringing and training, the main purpose of which is to preserve and promote the health of the individual. It is shown that health-saving technologies imply purposeful interaction of teachers and students, a consistent system of active actions of all participants of the educational process, aimed at creating a healthy environment for the formation of such life skills, which determine the preservation, strengthening and restoration of health and orient the way to the promotion of health life, development of spiritually, mentally, physically and socially healthy personality. The need for a change of an attitude towards child's health in the educational system becomes apparent. Health-saving pedagogy on the one hand should form student's special knowledge, abilities, skills of health preservation, health strengthening, creation of an individual healthy lifestyle, and on the other hand provide possibilities for realization of independent attempts to improve themselves, their body, mental health, emotions, to nurture a humane attitude to the world, to the environment, to oneself in terms of pedagogical technologies. The main task of the modern primary school is to educate a competent person who not only possesses knowledge, but also knows how to apply it in life, to act adequately in appropriate situations, to adapt to difficult social conditions, to overcome life difficulties, to maintain its health at the proper level, to provide resistance to negative influences. In this regard, it is of particular importance to direct the development of healthy lifestyle skills in children.

Keywords: health, technology, health saving technology, implementation, educational process, elementary school.

Постановка проблеми. Здоров'я людини – один із найважливіших показників соціального благополуччя суспільства. Водночас сучасні соціально-економічні та екологічні кризи в країні зумовили значне погіршення здоров'я населення, особливо дітей. Концепція Загальнодержавної програми «Здоров'я 2020: український вимір» одним із головних завдань визначає збереження і зміцнення фізичного, психічного, соціального здоров'я учнів. Одночасно доводиться констатувати, що реальна шкільна практика не забезпечує збереження і покращення стану здоров'я учнів. Так, за статистичними даними,

до 80% дітей шкільного віку мають відхилення у здоров'ї; за період навчання з 1 по 9 класи кількість здорових дітей зменшується в 4 рази. За даними Всесвітньої організації охорони здоров'я (ВООЗ), значна частина захворювань дітей має дидактогенну природу (дидактичні неврози, стреси, перевантаження, стомлення учнів), тобто напряму викликана або спровокована школою [1; 9].

Стає очевидною потреба зміни ставлення до здоров'я дитини в системі освіти. Здоров'язбережувальна педагогіка, з одного боку, має сформувані в учнів спеціальні знання, уміння,

навички збереження і зміцнення свого здоров'я, створення індивідуального здорового способу життя, а з іншого – передбачати в педагогічних технологіях можливості здійснення самостійних спроб удосконалення себе, свого тіла, психіки, емоцій, виховувати гуманне ставлення до світу, до оточення, до самого себе. Основним завданням сучасної початкової школи стає виховання компетентної особистості, яка не тільки володіє знаннями, а й уміє застосовувати їх у житті, діяти адекватно у відповідних ситуаціях, адаптуватися до складних соціальних умов, долати життєві труднощі, підтримувати своє здоров'я на належному рівні, надавати опір негативним впливам. З огляду на це, особливого значення набуває спрямоване формування у дітей умінь і навичок здорового способу життя.

Аналіз останніх досліджень і публікацій. Ранній досвід формування здорового способу життя у дітей молодшого шкільного віку висвітлений у працях Г. Ващенко, І. Мечникова, М. Пирогова, С. Русової, К. Ушинського. Значний внесок у розробку та впровадження в практику діяльності освітнього закладу системи оздоровчого виховання дітей і молоді здійснили українські педагоги А. Макаренко та В. Сухомлинський. Сутність і закономірності формування здорового способу життя дітей в умовах закладів освіти різного типу стали предметом наукових пошуків українських учених Н. Денисенко, М. Зубалія, С. Свириденко, Є. Столітенка та ін. Аналіз психолого-педагогічної літератури засвідчує, що питання здоров'язбереження у процесі навчання вивчаються в таких основних напрямках: медичному (М. Амосов, Г. Апанасенко, Т. Бойченко та ін.), валеологічному (І. Брехман, Г. Зайцев та ін.), психологічному (І. Бех, О. Хухлаєва та ін.) й педагогічному.

У сучасній початковій освіті управління процесом формування здоров'я учнів здійснюється на основі різних підходів, найважливішими з яких є: гуманістичний (В. Безрукова, І. Бех, Є. Бондаревська, Г. Зайцев, Е.Ю. Науменко, О. Савченко, В. Сухомлинський та ін.), відповідно до якого дитина і її здоров'я виступають найважливішими педагогічними цінностями, а отже, не дитину треба пристосовувати до освітнього процесу, а цей процес – до дитини; культурологічний (Г. Апанасенко, В. Оржиховська, О. Савченко та ін.) – розгляд культури здоров'я як невід'ємної частини загальної культури людини; компетентістський (Н. Бібік, О. Овчарук, О. Савченко та ін.), згідно з яким результатом освіти має бути набуття здоров'язбережувальної компетентності, тобто властивостей, спрямованих на збереження учнем здоров'я – свого та оточення.

Виділення не вирішених раніше частин загальної проблеми. В останні роки в початковій школі відбуваються спроби переорієнтувати педагогічний процес на реалізацію інноваційних засобів збереження й зміцнення здоров'я школяра. Це не означає повну відмову від традиційних підходів до організації педагогічного процесу, а передбачає їх розширення завдяки впровадженню інноваційних технологій. Даний аспект набуває актуальності у зв'язку з погіршенням здоров'я дітей на фоні інтенсифікації шкільної освіти, підвищення вимог до учнів. Значна

кількість дітей приходить до школи недостатньо підготовленою з точки зору психофізичного розвитку. В умовах систематичного шкільного перевантаження вони або не встигають, або втрачають здоров'я. Постійне перебування в ситуації неуспішності або тривожного очікування неуспішності посилює нервово-психічні та поведінкові відхилення і нерідко штовхають до асоціальних форм поведінки. Аналіз наукової літератури свідчить про відсутність робіт, в яких була б комплексно розроблена проблема організації впровадження здоров'язбережувальних технологій в початкову освіту. Відтак, на сучасному етапі означена проблема залишається ще недостатньо вивченою, що визначає важливість нашого дослідження.

Мета статті. Головною метою статті є обґрунтування особливостей організації впровадження здоров'язбережувальних технологій в сучасній початковій школі.

Виклад основного матеріалу. Збереження та зміцнення здоров'я дітей – одне з головних та актуальних завдань країни, оскільки сучасна система освіти має на меті виховання здорової особистості, яка дбає про своє здоров'я та здоров'я оточуючих, прагне дотримуватися здорового способу життя і формувати його в молодого покоління. Водночас, існує значна кількість дітей, які мають певні хронічні захворювання. Серед причин, що спричинили таке явище, певне місце посідають фактори, пов'язані з недоліками навчально-виховного процесу, недостатньою обізнаністю дітей з особливостями дотримання здорового способу життя тощо. До того ж, у багатьох навчальних закладах недостатньо чітко впроваджується система збереження здоров'я школярів, а учителі не повною мірою реалізують здоров'язбережувальний потенціал уроків.

Зустріч дитини зі школою відбувається у віці, рецептивному (сприйнятливому) до педагогічного впливу, отже, до формування життєво важливих мотивів, серед яких категорія «здоров'я» займає пріоритетну позицію (Н. Абаскалова, О. Аксьонова, Н. Денисенко, О. Дубогай). Нова якість освіти може бути досягнута лише за умови організації такого навчально-виховного процесу, який не зашкодить здоров'ю дитини і буде спрямований на його формування, збереження, зміцнення та відновлення (О. Аксьонова, О. Ващенко, С. Свириденко, Н. Денисенко). Оскільки для учнів початкових класів провідною є навчальна діяльність, то саме в процесі цієї діяльності й повинна виховуватися готовність до збереження і формування здоров'я. Серед умов, що впливають на погіршення здоров'я дітей, виділяють гіподинамію (недостатню рухову активність) [6]; велике навчальне навантаження в школі та вдома [16]; нераціональне харчування [1]; невиконання режиму сну, навчання, відпочинку [5]. Негативно впливає на здоров'я молодших школярів й недотримання гігієнічних вимог (недостатня провітрюваність приміщення, невідповідність шкільних меблів фізичним особливостям дітей, незадовільне освітлення класних кімнат, невиконання вимог щодо рухового режиму дітей) [11]. Відтак довготривале психоемоційне напруження, що виникає в процесі навчання, проявляється симптомами передневротичних станів.

На думку Л. Омельченко, погіршення стану здоров'я в учнів може проявлятися на соціальному (педагогічному), психологічному, фізіологічному рівнях. Педагогічний рівень проявляється проблемами в навчанні й у засвоєнні соціальної ролі школяра. Разом із тим очевидний для педагогів рівень здоров'я є сигналом порушень, які відбуваються на психологічному та фізіологічному рівнях організму школяра [14]. Проведений науковий пошук (М. Безруких, Г. Зайцев, Ю. Науменко та ін.), власні спостереження дозволили виявити такі фактори ризику здоров'я, як: недостатнє врахування вікових та індивідуальних особливостей дітей, яке уповільнює розвиток особистості; інформаційні перевантаження, недосконалі організація навчальної діяльності, низька рухова активність школярів, що виснажують адаптаційні резерви організму, викликають втому; авторитарно-репродуктивний стиль навчання, який веде до диктату педагога і робить учня пасивним споживачем інформації; педагогічно недоцільні комунікації «вчитель-учень», що провокують виникнення дидактогенії (психічних травм, джерелом яких є вчитель, його неповажене, упереджене ставлення до учня); низький рівень культури здоров'я вчителів та школярів і, як наслідок, відсутність у багатьох з них пріоритетної спрямованості на здоров'я, мотивації на здоровий спосіб життя.

Останнім часом з'явилося багато досліджень (зокрема, О. Аксьонова [1], В. Лозинський [8] та ін.), присвячених збереженню та зміцненню здоров'я учнів у навчально-виховному процесі початкової школи. За останні роки у педагогічний арсенал ввійшла така категорія понять, як здоров'язбережувальні технології. Технологія (термін грецького походження – мистецтво слова, навчання) тлумачиться як сукупність знань про послідовність певних операцій, процесів і способи їх виконання [17, с. 19]; це системний метод створення, застосування і визначення всього процесу навчання і засвоєння знань, з урахуванням технічних і людських ресурсів та їх взаємодії, який ставить своїм завданням оптимізацію освіти [20, с. 23].

Аналіз літературних джерел дав змогу констатувати, що єдиної класифікації технологій, які зберігають, формують здоров'я дітей, у вітчизняній та зарубіжній педагогіці на сьогодні не існує. До розв'язання цієї проблеми науковці підходять по-різному. За визначенням, яке надає М. Смирнов, «здоров'язбережувальна освітня технологія – це якісна характеристика будь-якої освітньої технології, її «сертифікат безпеки», який показує наскільки при реалізації даної технології вирішується задача збереження здоров'я основних суб'єктів освітнього процесу – учнів та педагогів» [18, с. 48].

М. Малащенко пропонує виокремити поняття «здоров'яформувальні виховні технології», розуміючи під ним психолого-педагогічні технології, програми, методи, спрямовані на виховання в учнів культури здоров'я, особистісних якостей, що сприяють його збереженню та зміцненню, формуванню уявлень про здоров'я як цінність, а також мотивації на здоровий спосіб життя [9, с. 49].

Інша група науковців до поняття «здоров'язбережувальні технології» пропонує віднести:

- сприятливі умови навчання учнів у школі (відсутність стресових ситуацій, адекватність педагогічних вимог, методик навчання та виховання);
- оптимальну організацію навчального процесу (відповідно до вікових, статевих, індивідуальних особливостей та гігієнічних норм);
- повноцінний та раціонально організований руховий режим [3].

Серед здоров'язбережувальних технологій, що застосовуються в системі початкової освіти, виділяють кілька груп, які відрізняються різними підходами до охорони здоров'я і, відповідно, різними методами й формами роботи.

В. Ковалько, класифікуючи здоров'язбережувальні технології, виділяє ті види педагогічних технологій, які забезпечують реалізацію особистісно-орієнтованого, системно-діяльного підходів та відповідають принципам здоров'язбереження: розвивальні технології; технології адаптивної системи навчання; технології, побудовані на інтегративній основі [7]. Вчений Ю. Півненко до здоров'язбережувальних технологій відносить нейролінгвістичне програмування, соціоніку, вальфдорську педагогіку, сугестопедичну методику, методики активізації м'язового тону та моторно-координаційних систем дитячого організму, музикотерапію, арттерапію тощо [16].

Аналіз існуючих здоров'язбережувальних технологій дає можливість

Ю. Науменко виокремити такі їх типи:

- здоров'язабезпечуючі – створюють безпечні умови для перебування, навчання та праці в школі та ті, що вирішують завдання раціональної організації виховного процесу (з урахуванням вікових, статевих, індивідуальних особливостей та гігієнічних норм), відповідність навчального та фізичного навантажень можливостям дитини;
- оздоровчі – спрямовані на вирішення завдань зміцнення фізичного здоров'я учнів, підвищення потенціалу (ресурсів) здоров'я: фізична підготовка, фізіотерапія, ароматерапія, загартування, гімнастика, масаж, фітотерапія, музична терапія;
- технології навчання здоров'ю – передбачають гігієнічне навчання, формування життєвих навичок (керування емоціями, вирішення конфліктів), профілактику травматизму та зловживання психоактивними речовинами, статеве виховання;

– виховання культури здоров'я – спрямовані на виховання в учнів особистісних якостей, які сприяють збереженню та зміцненню здоров'я, формуванню уявлень про здоров'я як цінність, посиленню мотивації на ведення здорового способу життя, підвищенню відповідальності за особисте здоров'я, здоров'я родини [13, с. 38–39].

Т. Казаковцева пропонує розмежовувати поняття «педагогічні здоров'язбережувальні технології» та «здоров'язбережувальні технології в освіті», оскільки на практиці ці поняття часто змішуються, що призводить до відсутності чіткої наукової організації роботи по збереженню здоров'я учнів, формування різних видів здоров'я. Вчена класифікувала здоров'язбережувальні технології, які використовуються в освіті, на: санітарно-гігієнічні, медико-профілактичні, педагогічні [5, с. 69].

Близькою до даної точки зору щодо класифікації технологій, спрямованих на збереження і зміцнення здоров'я учнів, є позиція О. Аксьонової. Вчена пропонує групувати технології на такі, що зберігають здоров'я учнів та такі, що формують різні складові здоров'я учнів. Зокрема:

- здоров'язбережувальні – валеологічно обґрунтоване сполучення операцій, спрямованих на активізацію резервних можливостей особистості людини, які забезпечують безпечний її розвиток, навчання, виховання;

- здоров'яформувальні – дводомінантна взаємодія в системі «учень-вчитель», сполучення складових якої забезпечує валеологічний супровід індивідуального освітнього маршруту [1, с. 251–252].

На нашу думку, представлена класифікація технологій, орієнтованих на виховання здорової особистості учнів початкової школи, є доцільною. Така позиція обґрунтовується тим, що існує група технологій, які зберігають здоров'я учнів на індивідуальному рівні, захищаючи від негативного впливу «шкільних факторів ризику», – це здоров'язбережувальні технології. Інша група технологій передбачає не тільки збереження здоров'я, а і його покращення, творення – це здоров'яформувальні педагогічні технології.

Науковий світ щодо терміну «здоров'язбережувальні технології» визначає такі основні підходи:

1. Здоров'язбережувальні технології як засіб для збереження й зміцнення, здоров'я, що включає сукупність засобів, методів, завдань для досягнення мети (О. Ващенко, В. Деркунська, Т. Карасьова, Л. Романенко).

2. Здоров'язбережувальні технології як оптимальний спосіб дії, система заходів, модель, яка ґрунтується на певній програмі (Т. Бойченко, О. Дубогай, Е. Мітіна).

3. Здоров'язбережувальні технології як системне й багатовимірне поняття, комплексна система (О. Богініч, Ж. Петрова, Л. Волошина).

Виховання здорової особистості учня початкової школи значною мірою можливе через кумулятивний ефект від впровадження здоров'язбережувальних і здоров'яформувальних педагогічних технологій [10, с. 49]. Сутність цих технологій постає в комплексній оцінці умов виховання і навчання, які дозволяють зберігати наявний стан учнів, формувати більш високий рівень їхнього здоров'я, навичок здорового способу життя, здійснювати моніторинг показників індивідуального розвитку, прогнозувати можливі зміни здоров'я і проводити відповідні психолого-педагогічні, корегувальні, реабілітаційні заходи з метою забезпечення успішності навчальної діяльності та її мінімальної фізіологічної «вартості», поліпшення якості життя суб'єктів освітнього середовища [3, с. 2].

Спираючись на визначення дефініції «педагогічної технології» (О. Аксьонова, М. Смирнов), поняття «здоров'язбережувальна технологія» визначаємо як валеологічно обґрунтовану систему заходів, спрямовану на створення безпечних та сприятливих умов для повноцінної участі учнів у навчально-виховному процесі, а поняття «здоров'яформувальна технологія» – як валеологічно обґрунтовану систему заходів,

спрямовану на забезпечення валеологічного супроводу індивідуального освітнього маршруту кожного учня. При цьому до основних груп здоров'язбережувальних технологій у початковій школі науковці відносять:

1. Організаційно-педагогічні, які визначають структуру навчального процесу, що сприяє запобіганню перевтоми, гіподинамії та інших дисадаптаційних станів [1; 9].

2. Психолого-педагогічні, пов'язані з безпосередньою роботою вчителів на уроці; сюди також входить і психолого-педагогічний супровід усіх елементів освітнього процесу [2; 12; 16].

3. Навчально-виховні, які включають програму з навчання піклуванню про своє здоров'я та формування культури здоров'я учнів, з мотивації їх до ведення здорового способу життя, з попередження шкідливих звичок і передбачають проведення організаційно-виховної роботи зі школярами після уроків, освіту їхніх батьків [4; 7; 8].

Виходячи з того, що організація впровадження здоров'язбережувальних технологій у початковій школі пов'язана з медичним, соціальним, екологічним напрямками, виділимо такі групи здоров'язбережувальних технологій:

1. Медичні – спрямовані на дотримання належних гігієнічних умов навчання; контроль і допомогу в забезпеченні належних гігієнічних умов, надання консультативної і невідкладної допомоги учасникам освітнього процесу; проведення заходів з санітарно-гігієнічної освіти учнів і педагогічного колективу; спостереження за динамікою здоров'я учнів, організацію профілактичних заходів; створення ароматерапевтичного, фізіотерапевтичного та інших кабінетів, де надається щоденна допомога школярам і педагогам; проведення занять ЛФК; організацію фітотрав'я та ін.

2. Екологічні – спрямовані на виховання у школярів любові до природи, прагнення піклуватися про неї, створення природних, екологічно оптимальних умов для життя та діяльності людей, гармонічних взаємин з природою, залучення учнів до дослідницької діяльності у сфері екології, що сприяє зміцненню духовно-етичного здоров'я учнів. У школі ці технології реалізуються через обладнання пришкольньої території, наявність зелених рослин у класах, організацію діяльності «живого куточка», участь у природоохоронних заходах.

3. Соціальні – спрямовані на формування та зміцнення здоров'я учнів, підвищення ресурсів психологічної адаптації особистості, передбачають проведення різноманітних соціально-психологічних тренінгів, реалізацію програм соціальної і сімейної педагогіки, до участі в яких залучаються не тільки молодші школярі, але й їхні батьки і педагоги.

Передові учителі-практики України, що працюють над проблемою формування здорового способу життя у школярів, комплексно реалізують здоров'язберігаючі технології через відповідні навчально-виховні заходи. Останні включають диспансеризацію учнів; дні здоров'я та туристичні походи; бесіди про здоров'я з учнями і батьками; програму «Здоров'я» (шкільний компонент); ведення листків здоров'я та стіннівок на оздоровчу тематику та ін. [1; 12; 19 та ін.]. При цьому аналіз інноваційної здоров'язберігаючої

діяльності загальноосвітніх закладів України дає можливість дійти висновку щодо складників моделі цієї діяльності. Вона поєднує такі форми і види роботи:

- діагностику і корекцію порушень соматичного здоров'я школярів на основі використання комплексу оздоровчих та медичних заходів без відриву від навчального процесу;

- різноманітні форми організації освітнього процесу з урахуванням його психологічного і фізіологічного впливу на організм учнів;

- розробку та реалізацію навчальних програм формування в учнів молодшого шкільного віку навичок ведення здорового способу життя та профілактики шкідливих звичок;

- організацію та контроль за збереженням збалансованого харчування всіх учнів школи;

- заходи, що сприяють збереженню та зміцненню здоров'я вчителів та учнів, створення умов для їх гармонічного розвитку [3].

Вирішення завдань сприяє широка палітра активних форм роботи з учнями. Так, до уваги школярів запропоновано: години спілкування «Ми за здорові звички», «Зроби до здоров'я крок!»; круглі столи «Профілактика шкідливих звичок», «Мистецтво спілкування»; виховні заходи «Подорож у Країну Здоров'я», «Азбука Здоров'я»; інформаційні хвилинки «Загартування організму – необхідна умова підвищення імунітету», «Поради Королеви безпеки»; диспут «Чи є вибір завжди у кожного із нас?», тренінгові заняття – «Ми за здоровий спосіб життя!», «Хочу! Знаю! Можу!», «Емоційне здоров'я. Уміння керувати собою». Чимало заходів мають валеологічне спрямування – «Не втомлюйся жити», «Піраміда здорового харчування». Традиційним є проведення конкурсів дитячих малюнків («Гігієнічні умови життя»), фотографій («Твоє здоров'я в твоїх руках»). Завдяки загальному зусиллю вчителів, учнів 1-4 класів

і батьків щодо здоров'язбереження, завдяки систематичній, послідовній і творчій роботі з організації фізкультхвилинок, динамічних пауз та ін. здоров'язбережувальними технологіями забезпечується достатній рівень функціональної діяльності всіх органів та систем організму дітей на уроці, їхній загальний бадьорий стан.

Системне застосування означених форм роботи є найпростішими складовими здоров'язбережувальних технологій. Упровадження їх в освітній процес сприяє фізичному, психічному, інтелектуальному зростанню учнів, дає змогу підвищити якість життя і дітей, і їхніх батьків, і педагогів. Вони роблять навчання цікавішим. Це комфортне, розвивальне, оздоровче навчання є універсальним для дітей різного віку та рівнем розвитку. З одного боку, воно активізує центри уваги, пам'яті, мислення, мовлення, а з іншого – гармонізує особистість у цілому. У молодшому шкільному віці – це запорука успішності навчання, міцного здоров'я, орієнтування на здоровий спосіб життя.

Висновки і пропозиції. Таким чином, здоров'язбережувальні технології є організованою системою оздоровчих заходів, що спрямовані на створення безпечних та сприятливих умов для повноцінної участі учнів початкових класів у освітньому процесі. Здоров'язбережувальні технології є єдиною системою організаційних форм навчання, головною метою яких є збереження та зміцнення здоров'я особистості дитини. Вони мають на меті цілеспрямовану взаємодію вчителя та учнів, послідовну систему активних дій усіх учасників освітнього процесу, спрямованого на створення здоров'язбережувального середовища, що сприяє формуванню таких життєвих навичок, які спрямовані на збереження, зміцнення та відтворення здоров'я, утвердження здорового способу життя, розвиток духовно, психічно, фізично та соціально здорової особистості дитини.

Список літератури:

1. Аксьонова О.П. Визначення здоров'язберігаючих і здоров'яформуючих педагогічних технологій у моделі школи сприяння здоров'ю. *Сучасні проблеми науки та освіти* : Матеріали Міжнародної міждисциплінарної науково-практичної конференції. Харків : ХНУ ім. В.Н. Карабіна, 2007. С. 251–254.
2. Безруких М.М. Здоров'єберегаюча школа. Москва : МПСИ, 2004. 240 с.
3. Ващенко О., Свириденко С. Готовність вчителя до використання здоров'язберігаючих технологій у навчально-виховному процесі. *Здоров'я та фізична культура*. 2006. № 8. С. 1–6.
4. Дубогай О.Д. Навчання в русі : здоров'язберігаючі педагогічні технології в початковій школі. Київ : Шкільний світ, 2005. 112 с.
5. Казаковцева Т.С., Косолапова Т.Л. К вопросу здоровотворческой деятельности в образовательных учреждениях. *Начальная школа*. 2016. № 4. С. 68–74.
6. Кириленко С.В. Развитие педагогических технологий формирования культуры здоровья. *Рідна школа*. 2013. № 11. С. 50–55.
7. Ковалько В.И. Здоров'єберегающие технологии в начальной школе. 1–4 классы. Москва : ВАКО, 2004. 296 с.
8. Лозинський В. Техніки збереження здоров'я. Київ : Главник, 2008. 160 с.
9. Малащенко М.П. Педагогіка здоров'я в начальной школе. Харків : Ранок, 2008. 192 с.
10. Мешко Г.М. Підготовка майбутніх учителів до збереження і зміцнення професійного здоров'я : монографія. Тернопіль : ТНПУ ім. В. Гнатюка, 2012. 468 с.
11. Митина Е.П. Здоров'єберегающие технологии сегодня и завтра. *Начальная школа*. 2011. № 6. С. 56–59.
12. Навчаємо здоров'ю – працюємо на майбутнє : методичний посібник для педагогів-практиків / О.П. Аксьонова, Т.М. Бабко, Л.С. Забудько, Ю.В. Півненко. Запоріжжя : Диво, 2012. 234 с.
13. Науменко Ю. В. Здоров'єберегающая деятельность школы. *Педагогіка*. 2015. № 6. С. 37–44.
14. Омельченко Л.П., Омельченко О.В. Здоров'ятворча педагогіка. Харків : Вид. група «Основа», 2008. 205 с.
15. Оржеховська В.М., Єжова О.О. Методологічні засади діяльності освітнього закладу, спрямованої на здоров'я. *Педагогіка і психологія*. 2018. № 4. С. 5–17.
16. Півненко Ю.В. Психолого-педагогічні умови впровадження здоров'язберігаючих технологій в освітній процес початкової школи. *Теорія та методика фізичного виховання*. 2017. № 5. С. 31–34.
17. Селевко Г.К. Традиционная педагогическая технология и ее гуманистическая модернизация. Москва : НИИ школьных технологий, 2005. 144 с.

18. Смирнов Н.К. Здоровьесберегающие образовательные технологии и психология здоровья в школе. Москва : АРКТИ, 2015. 320 с.
19. Современные технологии сохранения и укрепления здоровья детей : учеб. пособ. / под ред. Н.В. Сократова. Москва : Сфера, 2018. 224 с.
20. Соловьева Н.И. Концепция здоровьесберегающей технологии в образовании и основные организационно-методические подходы ее реализации. *ЭКО*. 2012. № 17. С. 23–28.

References:

1. Aksonova, O.P. (2007). Vyznachennia zdoroviazberihaiuchykh i zdoroviaformuiuchykh pedahohichnykh tekhnolohii u modeli shkoly spriannia zdoroviu [Identifying health-saving and health-educating pedagogical technologies in the School of Health model]. *Suchasni problemy nauky ta osvity: Materialy Mizhnarodnoi mizhdystsyplinarnoi naukovo-praktychnoi konferentsii*. Kharkiv: KhNU im. V.N. Karabina, pp. 251–254.
2. Bezrukih, M.M. (2004) Zdorovesberegayushaya shkola [Health-saving school]. Moskva: MPSI, 240 p.
3. Vashchenko, O., & Svyrydenko, S. (2006). Hotovnist vchytelia do vykorystannia zdoroviazberihaiuchykh tekhnolohii u navchalno-vykhovnomu protsesi [Teacher's readiness to use health-saving technologies in the educational process]. *Zdorovia ta fizychna kultura*, vol. 8, pp. 1–6.
4. Dubohai, O.D. (2005). Navchannia v rusi : zdoroviazberihaiuchi pedahohichni tekhnolohii v pochatkovii shkoli [Learning on the move: health-saving pedagogical technologies in elementary school]. Kyiv: Shkilnyi svit, 112 p.
5. Kazakovceva, T.S., & Kosolapova, T.L. (2016). K voprosu zdravotvorcheskoj deyatel'nosti v obrazovatelnykh uchrezhdeniyah [On the issue of health activities in educational institutions]. *Nachalnaya shkola*, vol. 4, pp. 68–74.
6. Kyrylenko, S.V. (2013). Rozvytok pedahohichnykh tekhnolohii formuvannia kultury zdorovia [Development of pedagogical technologies of formation of health culture]. *Ridna shkola*, vol. 11, pp. 50–55.
7. Kovalko, V.I. (2004). Zdorovesberegayushie tehnologii v nachalnoj shkole. 1-4 klasy [Health-saving technologies in elementary school. Grades 1–4]. Moskva: VAKO, 296 p.
8. Lozynskiy, V. (2008). Tekhniki zberezhenia zdorovia [Health care techniques]. Kyiv: Hlavnuk, 160 p.
9. Malashenko, M.P. (2008). Pedagogika zdorovya v nachalnoj shkole [Pedagogy of health in elementary school]. Kharkiv: Ranok, 192 p.
10. Meshko, H.M. (2012). Pidhotovka maibutnikh uchyteliv do zberezhenia i zmitsnennia profesiinoho zdorovia : monohrafiia [Preparing future teachers for preservation and promotion of occupational health: a monograph]. Ternopil: TNPU im. V. Hnatiuka, 468 p.
11. Mitina, E.P. (2011). Zdorovesberegayushie tehnologii segodnya i zavtra [Health-saving technologies today and tomorrow]. *Nachalnaya shkola*, vol. 6, pp. 56–59.
12. Navchajemo zdoroviu – pratsuiemo na maibutnie : metodychni posibnyk dlia pedahohiv-praktykiv (2012). [We teach health – we work for the future: a methodological guide for practitioners] / O.P. Aksonova, T.M. Babko, L.S. Zabudko, Yu.V. Pivnenko. Zaporizhzhia: Dyvo, 234 p.
13. Naumenko, Yu.V. (2015). Zdorovesberegayushaya deyatel'nost shkoly [Health-saving activities of the school]. *Pedagogika*, vol. 6, pp. 37–44.
14. Omelchenko, L.P., & Omelchenko, O.V. (2008). Zdoroviatvorcha pedahohika [Healthy pedagogy]. Kharkiv: Vyd. hrupa «Osnova», 205 p.
15. Orzhekhovska, V.M., & Yezhova, O.O. (2018). Metodolohichni zasady diialnosti osvitnoho zakladu, spriamovanoi na zdorovia [Methodological foundations of the activity of an educational institution aimed at health]. *Pedahohika i psykholohiia*, vol. 4, pp. 5–17.
16. Pivnenko, Yu.V. (2017). Psykholoho-pedahohichni umovy vprovadzhenia zdorovia-zberihaiuchykh tekhnolohii v osvitnii protses pochatkovoi shkoly [Psychological-pedagogical conditions of introduction of health-saving technologies in the educational process of elementary school]. *Teoriia ta metodyka fizychnoho vykhovannia*, vol. 5, pp. 31–34.
17. Selevko, G.K. (2005). Tradicionnaya pedagogicheskaya tehnologiya i ee gumanisticheskaya modernizaciya [Traditional pedagogical technology and its humanistic modernization]. Moskva: NII shkolnykh tekhnologij, 144 p.
18. Smirnov, N.K. (2015). Zdorovesberegayushie obrazovatelnye tehnologii i psihologiya zdorovya v shkole [Health-saving educational technologies and the psychology of health at school]. Moskva: ARKTI, 320 p.
19. Sovremennye tehnologii sohraneniya i ukrepleniya zdorovya detej : ucheb. posob. (2018) [Modern technologies for preserving and strengthening children's health : textbook. benefits] / pod red. N.V. Sokratova. Moskva: Sfera, 224 p.
20. Soloveva, N.I. (2012). Konceptiya zdorovesberegayushej tehnologii v obrazovanii i osnovnye organizacionno-metodicheskie podhody ee realizacii [The concept of health-saving technology in education and the main organizational and methodological approaches to its implementation]. *EKO*, vol. 17, pp. 23–28.

DOI: <https://doi.org/10.32839/2304-5809/2020-3-79-74>

УДК 378.014.6:005.6

Гелеш А.В.

Національний університет «Львівська політехніка»

МЕТОДИКА ПІДГОТОВКИ ЕКСПЕРТІВ З АКРЕДИТАЦІЇ ОСВІТНІХ ПРОГРАМ В УКРАЇНІ: ШЛЯХИ УДОСКОНАЛЕННЯ

Анотація. У статті здійснено обґрунтування змісту навчального спецкурсу для здобувачів вищої освіти з метою удосконалення методики підготовки експертів з акредитації освітніх програм, що здійснюється Національним агентством. З'ясовано, що одними із ключових дискусійних питань в новій акредитаційній системі України на сьогодні є забезпечення Національним агентством необхідної кількості експертів, особливо серед здобувачів вищої освіти. Тож, авторкою пропонується впровадження в навчальний процес здобувачів вищої освіти навчального спецкурсу «Державна система забезпечення якості вищої освіти». Визначено мету та цілі спецкурсу. Матеріал спецкурсу систематизовано та упорядковано за темами так, щоб сформувати у майбутніх фахівців знання із теорії та практики державної системи забезпечення якості вищої освіти згідно європейських стандартів і рекомендацій, а також вміння і навички застосовувати їх у процесі відбору до числа експертів з акредитації освітніх програм Національним агентством.

Ключові слова: Національне агентство, експерт з акредитації освітніх програм, заклад вищої освіти, здобувачі вищої освіти, спецкурс.

Helesh Anna

National University «Lviv Polytechnic»

METHODOLOGY OF TRAINING EXPERTS FOR ACCREDITATION OF EDUCATION PROGRAMS IN UKRAINE: WAYS IMPROVED

Summary. The article substantiates the content of the training special course for higher education applicants in order to improve the methodology of training of experts on accreditation of educational programs, carried out by the National Agency. Considering that one of the key issues in the new accreditation system of Ukraine today is providing the National Agency with the necessary number of experts, especially among higher education applicants, the author proposes the introduction of a special course “State System for Quality Assurance in Higher Education” in the educational process of higher education applicants. The material of the special course is consider according to topics, as to form in future specialists’ knowledge of the theory and practice of the state system of quality assurance about higher education in accordance to European standards and recommendations. Also, the ability and skills to apply them in the process of selection to the number of experts for accreditation of educational programs by the National Agency. The proposal for the introduction of this special course will ensure popularization of the latest announcements regarding the competitive selection of experts by the National Agency for Accreditation Expertise of Educational Programs of Higher Education Institutions of Ukraine among Higher Education Applicants. Important criteria for the selection of experts among scientific-pedagogical (scientific) workers are their experience of pedagogical and methodological activity, which is not available to the applicants for higher education. It should, also be noted, that in higher education institutions of Ukraine higher education providers, directly or through student self-government bodies, are little involved in the process of creating, periodically reviewing or improving educational programs and other quality assurance procedures as partners. Equally important indicators for the effective implementation of accreditation examinations of educational programs are knowledge of conceptual provisions in the system of quality assurance in higher education, modern understanding of the peculiarities of the organization of the educational process in higher education institutions, the correct interpretation of the features of the new accreditation system in Ukraine, etc.

Keywords: National agency, expert on accreditation of educational programs, institution of higher education, applicants for higher education, special course.

Постановка проблеми. На сьогодні ключовим елементом акредитації освітніх програм є оцінювання діяльності закладів вищої освіти (ЗВО) за цією програмою незалежною вищою експертною групою. Експертна група формується для освітньої програми та складається з трьох осіб: двох авторитетних науково-педагогічних (наукових) працівників, у яких є досвід освітньої діяльності за відповідною спеціальністю та одного авторитетного представника студентства, у якого (якої) наявний досвід навчання за цією спеціальністю (в т.ч. аспіранта, якщо йдеться про акредитацію програм третього рівня вищої освіти) [6].

Раніше в Україні, відповідно до положення «Про акредитацію вищих навчальних закладів

і спеціальностей у вищих навчальних закладах та вищих професійних училищах» [8] та положення «Про експертну комісію та порядок проведення акредитаційної експертизи», затверджених МОН України [5] до здійснення акредитаційних експертиз залучалися провідні фахівці навчальних закладів та наукових установ незалежно від форм власності та підпорядкування, спеціалісти підприємств, установ та організацій, які мали відповідну освіту та кваліфікацію, практичний досвід роботи, володіли необхідними знаннями і навичками та виявляли бажання здійснювати акредитаційну експертизу навчальних закладів. Експертна комісія, яка проводила акредитаційну експертизу навчального закладу з метою визначення відповідності його освітньої діяльності

державним вимогам формувалася і затверджувалася МОН України. При цьому експерт повинен був знати ліцензійні умови надання освітніх послуг; державні вимоги, на відповідність яким проводилася акредитаційна експертиза та інші норми в галузі вищої освіти; правові засади створення та діяльності освітніх закладів усіх типів та форм власності; вимоги до організації освітнього процесу; вимоги законодавства щодо ліцензування та акредитації; способи та методи контролю діяльності освітнього закладу; методи оцінки забезпечення освітнього закладу щодо надання освітніх послуг та якості підготовки фахівців тощо.

Не дивлячись на те, що експертна діяльність широко застосовувалась у вищій освіті України, останнім часом відбувається переорієнтація цієї діяльності, яка традиційно виконувала функцію інспектування, на оцінку об'єкта або суб'єкта освітньої системи з метою удосконалення забезпечення її якості. Так, відповідно до чинного положення «Про акредитацію освітніх програм, за якими здійснюється підготовка здобувачів вищої освіти» [6] експерт виступає фахівцем, який здійснює акредитаційну експертизу освітньої програми ЗВО.

Експерт з акредитації освітніх програм – це особа, яка володіє потрібними знаннями та навичками, що дають їй змогу ефективно здійснювати оцінювання якості освітніх програм та освітньої діяльності ЗВО за цими програмами та розробляти рекомендації щодо покращення якості вищої освіти за відповідними спеціальностями [6].

Експерт, якому доручена участь в акредитаційній експертизі, оцінює поданий ЗВО звіт про самооцінювання освітньої програми щодо відповідності цієї програми критеріям, викладеним у додатку до положення [4]. Далі експерт вивчає освітню діяльність ЗВО за цією програмою під час виїзду з експертною групою до закладу і на основі зібраної інформації готує звіт з аналізом і пропозиціями щодо покращення якості реалізації відповідної освітньої програми.

Під час здійснення акредитаційної експертизи експерт повинен володіти методами зовнішнього оцінювання якості освітніх програм та освітньої діяльності ЗВО за відповідними програмами, у тому числі вміти:

1. Установлювати відповідність/невідповідність змісту підготовки здобувачів вищої освіти і випускників освітньої програми стандартів вищої освіти.
2. Аналізувати, систематизувати й узагальнювати інформацію, що стосується освітньої програми та діяльності закладу за програмою.
3. Проводити аналіз внутрішньої документації ЗВО, пов'язаної з розробленням та реалізацією освітньої програми, а також програм практик, методичних матеріалів, розроблених для реалізації освітніх програм, інших матеріалів, що забезпечують якість освіти тощо.
4. Здійснювати збір інформації шляхом опитування, анкетування, інтерв'ювання та інших методів, а також обробку й узагальнення цієї інформації.
5. Оцінювати різноманітні ресурси ЗВО.
6. Взаємодіяти в процесі проведення акредитаційної експертизи з іншими експертами, Національним агентством, ЗВО.

7. Складати звіт про результати акредитаційної експертизи.

8. Надавати обґрунтовані висновки за результатами акредитаційної експертизи.

За таких умов виникає потреба у фахівцях, підготовлених до здійснення всебічної акредитаційної експертизи, освітніх програм, процесів та явищ. Такі фахівці повинні володіти інструментарієм експертизи функціонування освітньої сфери в цілому, її взаємодії з іншими сферами суспільства (економічна, політична тощо), експертизи освітніх програм та діяльності ЗВО, за цими програмами, освітнього процесу, стану задоволення рівнем освіти замовниками освітніх послуг та учасниками освітнього процесу (різними групами стейкхолдерів) тощо.

Аналіз останніх досліджень і публікацій. Проблема експертизи в освіті набула актуальності та досліджується вченими вже давно, серед них: Ю. Захира, С. Полянська, О. Дубиніна, Д. Іванов, Е. Вороніна, М. Михайліченко, Л. Макодзей та інші. Проте, у зв'язку із постійними змінами у чинному законодавстві України та з урахування особливостей нової акредитаційної системи, що здійснюється Національним агентством, змінилися вимоги й до експертів з акредитації освітніх програм, порядок відбору та методики їх підготовки, що є малодослідженими на сьогодні.

Основою для написання статті стали нормативні і допоміжні документи, що регулюють методику підготовки та порядок відбору експертів з акредитації освітніх програм, розроблені Національним агентством, власні публікації з попередніх досліджень, які проводилися спільно з представниками Національного агентства.

Метою статті є обґрунтування змісту навчального спецкурсу для здобувачів вищої освіти з метою удосконалення методики підготовки експертів з акредитації освітніх програм, що здійснюється Національним агентством.

Виклад основного матеріалу дослідження. В Україні вже існує окремий досвід підготовки експертів з акредитації освітніх програм, яка здійснюється Національним агентством відповідно до Порядку відбору та ведення реєстру експертів Національного агентства із забезпечення якості вищої освіти для проведення акредитації освітніх програм [7].

Національним агентством розроблено програму навчання та тестування експертів на предмет наявних в них знань і вмінь, потрібних для проведення акредитаційної експертизи. Програма складається із двох частин: лекційний курс на платформі Prometheus «Експерт з акредитації освітніх програм: онлайн тренінг» та очний тренінг з тестом опісля для кандидатів, які були допущені до навчання та успішно пройшли тест на платформі Prometheus. В результаті, претендентів, які успішно пройшли всі етапи навчання та зарекомендували себе як кваліфіковані експерти з акредитації освітніх програм, Національним агентством проводиться засідання, на якому приймається рішення про включення їх у додаток до реєстру експертів з акредитації освітніх програм.

У попередньому дослідженні [1; 3] авторкою здійснено аналіз сучасного стану кількісних по-

казників експертів з акредитації освітніх програм в Україні. Розкрито зміст програми навчання експертів, яке здійснюється тренерами Національного агентства. На основі отриманих результатів опитування, узагальнено досвід експертів та виявлено ряд найважливіших дискусійних питань під час проведення ними акредитаційних експертиз освітніх програм. Авторкою відзначено, що одними із ключових дискусійних питань в новій акредитаційній системі на сьогодні є забезпечення Національним агентством необхідної кількості експертів, особливо серед здобувачів вищої освіти, а також вдосконалення методики підготовки експертів з акредитації освітніх програм.

Отож, актуальності набуває питання впровадження експертної підготовки здобувачів вищої освіти в навчальний процес вищої школи з метою удосконалення методики підготовки експертів з акредитації освітніх програм, що здійснюється Національним агентством. Авторкою пропонується впровадження в навчальний процес здобувачів вищої освіти навчального спецкурсу «Державна система забезпечення якості вищої освіти» [2].

Мета спецкурсу полягає у наданні майбутнім фахівцям знань, вмінь і навичок із теорії та практики державної системи забезпечення якості вищої освіти згідно європейських стандартів і рекомендацій та управління означеним процесом в ЗВО, а також застосуванні отриманих знань, вмінь і навичок в процесі відбору до числа експертів з акредитації освітніх програм.

Цілі спецкурсу: аналіз актуальності процесу забезпечення якості вищої освіти України на етапі її реформування; дефінітивний аналіз сутності поняття «якість вищої освіти» та характеристика її компонентів; обґрунтування освітніх послуг, що підлягають процедурі ліцензування у сфері вищої освіти; аналіз стандартів і рекомендацій щодо забезпечення якості в Європейському просторі вищої освіти (ESG-2015); загальні відомості про стандарти вищої освіти та структуру освітніх програм ЗВО України; характеристика основних засад та порядку проведення акредитації освітніх програм, за якими здійснюється підготовка здобувачів вищої освіти як інструменту зовнішнього забезпечення якості вищої освіти в Україні; аналіз окремих напрямів діяльності Національного агентства із забезпечення якості вищої освіти; формування у студентів умінь творчо аналізувати та критично оцінювати явища і процеси, що відбуваються в системі вищої освіти України та пропонувати шляхи удосконалення щодо забезпечення якості освітньої діяльності ЗВО; надання студентам окремих знань, умінь та навичок експерта з акредитації освітніх програм Національним агентством; розвиток необхідних soft skills, зокрема: управлінські навички, комунікація в команді, слухання і розуміння співрозмовника, переговори і переконання, прийняття рішень, лідерство, мотивування, крос-культурна взаємодія в команді, вирішення конфліктів тощо.

Ознаки спецкурсу: спецкурс – вибірковий, популяризується серед здобувачів вищої освіти магістерських спеціальностей ЗВО із використанням силабусу навчальної дисципліни; розрахований на 150 годин, 15 із яких розраховані на

лекційні заняття та 15 – на практичні заняття із застосуванням інтерактивних форм та методів роботи; 120 годин відведено на самостійну роботу, в тому числі виконання тестових завдань в середовищі Moodle через мережу Інтернет та виконання контрольної роботи; форма контролю – залік.

Матеріал спецкурсу систематизовано та упорядковано за темами так, щоб сформува-ти у майбутніх фахівців знання із теорії та практики державної системи забезпечення якості вищої освіти згідно європейських стандартів і рекомендацій, а також вміння і навички застосовувати їх у процесі відбору до числа експертів з акредитації освітніх програм Національним агентством.

Зокрема, тема 1. «Нормативно-правове забезпечення державної системи якості вищої освіти в Україні» забезпечить набуття теоретичних знань щодо основних норм законодавства, що спрямовані на забезпечення якості вищої освіти, а також феномену «якість вищої освіти» та складових системи забезпечення якості вищої освіти в Україні. На практичне заняття здобувачам вищої освіти пропонується: здійснити аналітичний огляд статей з проблеми розвитку вищої освіти на сучасному етапі та на його основі написати есе на тему «Забезпечення якості вищої освіти України: нормативно-правове забезпечення»; підготувати презентацію на тему «Забезпечення якості вищої освіти України: нормативно-правове забезпечення» (5-7 слайдів); скласти тезаурус понять з теми «Забезпечення якості вищої освіти».

На розуміння особливостей процедури ліцензування освітньої діяльності спрямована тема 2. «Ліцензування як частина державної системи зовнішнього забезпечення якості вищої освіти», яка сприяє формуванню знань щодо освітніх послуг, що підлягають процедурі ліцензування у сфері вищої освіти, визначає перелік документів, що підтверджують відповідність ЗВО чинним Ліцензійним вимогам та деталізує особливості кадрових, технологічних та організаційних вимог щодо забезпечення започаткування та провадження освітньої діяльності в Україні. На практичне заняття здобувачам вищої освіти пропонується: здійснити аналітичний огляд нормативних документів та ідентифікувати проблемні моменти, що виникають в ЗВО у процедурі ліцензування на сучасному етапі, на основі чого написати есе на тему «Ліцензування освітньої діяльності у сфері вищої освіти: проблемні моменти»; підготувати презентацію на тему «Ліцензування освітньої діяльності у сфері вищої освіти» (5-7 слайдів); Скласти тезаурус понять з теми «Ліцензування освітньої діяльності у сфері вищої освіти».

На формування знань про Європейські стандарти і рекомендації щодо забезпечення якості у вищій освіті (ESG) спрямована тема 2. «Європейські стандарти і рекомендації щодо забезпечення якості у вищій освіті (ESG)». Важливим для здобувачів вищої освіти є розуміння контексту, сфери дії, ключових понять, цілей та принципів Європейських стандартів і рекомендацій щодо забезпечення якості у вищій освіті (ESG-2015), а також стандартів та рекомендацій щодо внутрішнього, зовнішнього забезпечення якості

та агенцій із забезпечення якості. На практичне заняття пропонується: на основі змістового аналізу Європейських стандартів і рекомендацій щодо забезпечення якості у вищій освіті (ESG-2015) скласти перелік індикаторів аналізу якості вищої освіти до одного із стандартів ESG (на вибір); підготувати презентацію на тему «Європейські стандарти і рекомендації щодо забезпечення якості у вищій освіті (ESG)» (5-7 слайдів) до одного із стандартів ESG (на вибір).

Наступна тема 4. Загальні відомості про Стандарти вищої освіти та структуру освітніх програм ЗВО України є важливою для здобувачів вищої освіти, так як частково формує знання особливостей організації освітнього процесу ЗВО. Зокрема, знання структури розроблення змісту освіти: нормативних документів, визначення поняття «стандарт вищої освіти» та «освітня програма», видів освітніх програм та характеристика їх складових як системи освітніх компонент. На практичне заняття пропонується: на основі вивчення теоретичного матеріалу та змістовного аналізу магістерської освітньої програми, за якою здійснюється навчання здобувачів вищої освіти підготувати «Опис освітньої програми»; навчитися розуміти та читати освітні компоненти навчального плану на прикладі робочого навчального плану до магістерської освітньої програми, за якою здійснюється навчання здобувачів вищої освіти.

Спецкурсом передбачено також вивчення теми 5. Національне агентство із забезпечення якості вищої освіти: сутність, структура, повноваження та основні напрями діяльності, яка популяризує серед здобувачів вищої освіти загальні відомості про повноваження, склад і структуру Національного агентства, управління та напрями діяльності секретаріату Національного агентства. На практичне заняття пропонується: на основі вивчення теоретичного матеріалу написати есе на тему «Національне агентство із забезпечення якості вищої освіти: сутність, структура, повноваження та основні напрями діяльності» та підготувати презентацію на тему «Національне агентство із забезпечення якості вищої освіти: сутність, структура, повноваження та основні напрями діяльності» (3-5 слайдів).

Після вивчення даної теми, здобувачі вищої освіти отримають знання не тільки про створення та напрями діяльності Національного агентства, але й про актуальні оголошення щодо конкурсного відбору експертів Національним агентством.

На розуміння особливостей процедури акредитації освітніх програм в Україні спрямована тема 6. Акредитація освітніх програм як процедура зовнішнього забезпечення якості вищої освіти в Україні, яка передбачає формування знань про сутність, мету та завдання акредитації освітніх програм, етапи проведення акредитації Національним агентством, прийняття та оскарження рішень про акредитацію, видачу сертифікату в разі позитивного рішення, а також окремі знання про акредитацію освітніх програм іноземними акредитаційними агентствами та незалежними установами оцінювання та забезпечення якості вищої освіти. На практичне заняття пропонується: здійснити аналіз підготовки та етапів

проходження процедури акредитації освітніх програм (на прикладі ЗВО); підготувати презентацію на тему «Акредитація освітніх програм, як процедура зовнішнього забезпечення якості вищої освіти в Україні» (5-7 слайдів).

Не менш важливими для кожного експерта, якому доручена участь в акредитаційній експертизі освітньої програми ЗВО, є знання про особливості критеріїв оцінювання якості освітніх програм. Адже, ключовим завданням експертної групи є оцінювання поданого ЗВО звіту про самооцінювання освітньої програми на предмет відповідності цієї програми критеріям, викладеним у Положенні про акредитацію освітніх програм. Так, тема 7. Особливості критеріїв оцінювання якості освітніх програм під час акредитації Національним агентством орієнтована на набуття здобувачами вищої освіти знань про кожен із Критеріїв, зокрема: Критерій 1. Проектування та цілі освітньої програми. Критерій 2. Структура та зміст освітньої програми. Критерій 3. Доступ до освітньої програми та визнання результатів навчання. Критерій 4. Навчання і викладання за освітньою програмою. Критерій 5. Контрольні заходи, оцінювання здобувачів вищої освіти та академічна доброчесність. Критерій 6. Людські ресурси. Критерій 7. Освітні середовище та матеріальні ресурси. Критерій 8. Внутрішнє забезпечення якості освітньої програми. Критерій 9. Прозорість та публічність. Критерій 10. Навчання через дослідження. На практичне заняття пропонується проаналізувати два критерії оцінювання якості освітніх програм (на вибір) та підготуватися до групової роботи із ідентифікації необхідних фактів і доказів під час участі в тренінгу.

Зазначимо, що особливістю практичної роботи до цієї теми є проведення двогодинного тренінгу серед здобувачів вищої освіти на тему «Аналіз відомостей про самооцінювання освітньої програми». Метою тренінгу є навчитися ідентифікувати необхідні факти і докази під час групової роботи (3 особи) над проведенням аналізу відомостей про самооцінювання освітньої програми. В ході виконання тренінгу здобувачам вищої освіти пропонується ряд завдання: обговорити відомості про самооцінювання освітньої програми щодо відповідності критеріям (2 критерії), які були розподілені на вашу групу; визначити аспекти, які потребують уточнення; визначити перелік документів, що можуть знадобитись для підтвердження інформації з відомостей про самооцінювання; визначити з ким з представників ЗВО необхідно зустрітись для отримання підтверджень; зазначити, які аспекти освітньої програми можуть бути визначені як кращі практики; спробувати запропонувати шляхи покращення забезпечення якості освітньої програми та ЗВО в цілому. Поставлені завдання здобувачі вищої освіти виконуватимуть із використанням матеріалів відомостей про самооцінювання освітніх програм ЗВО.

На завершення спецкурсу авторкою пропонується тема 8. Незалежні (зовнішні) експерти, які здійснюють акредитаційну експертизу освітніх програм у ЗВО. Завданням цієї теми є, в першу чергу, ознайомлення здобувачів вищої освіти із поняттям експерт з акредитації освітніх

програм, а також порядком відбору, навчання та сертифікації, що здійснюється Національним агентством. Пропонується надати знання щодо прав, обов'язків та відповідальності експертів, що проводять акредитаційну експертизу у ЗВО та виокремити організаційні аспекти роботи експерта з акредитації освітніх програм. На практичне заняття пропонується підготуватися до участі в тренінгу «Програма візиту експертної групи під час проведення акредитаційної експертизи» та розробити перелік запитань з метою уточнення необхідних фактів і доказів під час виїзної акредитаційної експертизи для різних груп (фокус-груп) стейкхолдерів (на вибір).

Завданнями двогодинного тренінгу «Програма візиту експертної групи під час проведення акредитаційної експертизи» є: закріпити теоретичні відомості про незалежних (зовнішніх) експертів, які здійснюють акредитаційну експертизу освітніх програм у ЗВО; навчитися складати програму візиту експертної групи під час виїзної акредитаційної експертизи; навчитися формувати перелік запитань з метою уточнення необхідних фактів і доказів під час виїзної акредитаційної експертизи для різних груп (фокус-груп) стейкхолдерів. Такий підхід сприятиме формуванню у здобувачів вищої освіти знань про професійні якості експерта з акредитації освітніх програм, а також правила етичної поведінки експерта під час акредитаційного візиту до ЗВО, дотримання таймінгу та командної роботи в групі.

Результати вивчення даного спецкурсу деталізують такі програмні результати навчання:

Знання:

- сутність поняття «якість вищої освіти» та дотичні до нього поняття;
- стандарти і рекомендації щодо забезпечення якості в Європейському просторі вищої освіти (ESG-2015);
- становлення та розвиток проблеми якості вищої освіти в світовій освітній практиці;
- досвід європейських університетів щодо забезпечення якості вищої освіти;
- сучасна нормативно-правова база України щодо забезпечення якості вищої освіти;
- процедура ліцензування в системі забезпечення якості вищої освіти України;
- загальні відомості про стандарти вищої освіти та структуру освітніх програм;
- окремі напрями діяльності Національного агентства забезпечення якості вищої освіти;
- особливості акредитації освітніх програм та освітньої діяльності за цією програмою ЗВО України;
- окремі знання, уміння та навички експерта з акредитації освітніх програм.

Уміння:

- аналізувати освітні явища, процеси та факти з точки зору забезпечення якості вищої освіти;
- здійснювати аналіз якості діяльності учасників освітнього процесу;
- дотримуватись і реалізовувати на практиці стандарти і рекомендації щодо забезпечення якості вищої освіти (ESG-2015);
- добирати та застосовувати ефективні методи і форми власного професійного саморозвитку в системі забезпечення якості вищої освіти;

– застосовувати набуті знання в процесі відбору до числа експертів з акредитації освітніх програм Національним агентством;

– проводити наукові дослідження за актуальною тематикою;

– ефективно працювати в команді та дотримуватись тайм-менеджменту.

Висновки з дослідження і перспективи.

Таким чином, обґрунтувавши зміст навчального спецкурсу та виокремивши програмні результати навчання, вважаємо, що впровадження даного спецкурсу в навчальний процес здобувачів вищої освіти за магістерськими спеціальностями ЗВО уможливить удосконалення методики підготовки експертів з акредитації освітніх програм, що здійснюється Національним агентством.

З урахуванням того, що одними із ключових дискусійних питань в новій акредитаційній системі України на сьогодні є забезпечення Національним агентством необхідної кількості експертів, особливо серед здобувачів вищої освіти, пропозиція щодо впровадження даного спецкурсу забезпечить популяризацію про актуальні оголошення щодо конкурсного відбору експертів Національним агентством для здійснення акредитаційних експертиз освітніх програм ЗВО України серед здобувачів вищої освіти. Необхідно відмітити, що експерти з числа здобувачів вищої освіти можуть здійснювати функції експертів тільки під час статусу навчання та протягом одного року після його втрати. Таким чином, набір експертів із числа здобувачів вищої освіти періодично набуватиме актуальності.

Важливими критеріями відбору експертів серед науково-педагогічних (наукових) працівників є їх досвід педагогічної та методичної діяльності, наукова кваліфікація, займана посада, особистий авторитет, чого немає у здобувачів вищої освіти. Зазначимо, також, що у ЗВО України здобувачі вищої освіти безпосередньо чи через органи студентського самоврядування мало залучаються до процесу створення, періодичного перегляду чи вдосконалення освітніх програм та інших процедур забезпечення її якості як партнери. Не менш важливими показниками для ефективного здійснення акредитаційних експертиз освітніх програм є знання концептуальних положень в системі забезпечення якості вищої освіти, сучасне розуміння особливостей організації навчального процесу в ЗВО та його нормативного забезпечення, правильне трактування особливостей нової акредитаційної системи в Україні тощо.

Тож, результатом вивчення запропонованого авторкою спецкурсу має стати сформованість у здобувачів вищої освіти окремих знань та умінь, які в подальшому можуть бути застосовані ними в процесі відбору до числа експертів, що здійснюється Національним агентством.

Перспективами подальшого пошуків у напрямі дослідження є апробація запропонованого спецкурсу серед здобувачів вищої освіти усіх магістерських спеціальностей Національного університету «Львівська політехніка». А також, продовження пошуку шляхів удосконалення методики підготовки експертів з акредитації освітніх програм ЗВО України, що здійснюється Національним агентством, їхніх функціональних можливостей та професійних якостей.

Список літератури:

1. Гелеш А.В. Експерти як ключові учасники нової акредитаційної експертизи: дискусійні питання. *Молодий вчений*. 2020. № 2(78) лютий. С. 401–407.
2. Гелеш А.В. Електронний навчально-методичний комплекс (ЕНМК) з навчальної дисципліни «Державна система забезпечення якості вищої освіти» для студентів усіх спеціальностей Національного університету «Львівська політехніка» за другим (магістерським) рівнем вищої освіти. URL: <http://vns.lpnu.ua/course/view.php?id=8208> (дата звернення: 25.03.2020).
3. Гелеш А.В. Окремі аспекти підготовки експертів з акредитації освітніх програм в Україні // Implementation of modern science into practice. Abstracts of I International Scientific and Practical Conference. SH SCW «NEW ROUTE» Graz, Austria. 2020. Pp. 96–100. URL: <http://isg-conf.com>
4. Критерії оцінювання якості освітньої програми (додаток до Положення «Про акредитацію освітніх програм, за якими здійснюється підготовка здобувачів вищої освіти» від 11.07.2019 р. № 977, зареєстроване в Міністерстві юстиції України 08.08.2019 р. за № 880/33851). URL: <https://zakon.rada.gov.ua/laws/show/z0880-19> (дата звернення: 25.03.2020).
5. Наказ Міністерства освіти і науки України № 16 від 14.01.2002 р. «Про затвердження Положення про експертну комісію та порядок проведення акредитаційної експертизи». URL: <https://zakon.rada.gov.ua/laws/show/z0081-02> (дата звернення: 25.03.2020).
6. Положення «Про акредитацію освітніх програм, за якими здійснюється підготовка здобувачів вищої освіти» від 11.07.2019 р. № 977, зареєстроване в Міністерстві юстиції України 08.08.2019 р. за № 880/33851.
7. Порядок відбору та ведення реєстру експертів Національного агентства із забезпечення якості вищої освіти для проведення акредитацій освітніх програм, затверджений протоколом Національного агентства із забезпечення якості вищої освіти № 16 від 27 листопада 2019 р.
8. Постанова Кабінету Міністрів України № 978 від 09.08.2001 р. «Про затвердження Положення про акредитацію вищих навчальних закладів і спеціальностей у вищих навчальних закладах та вищих професійних училищах». URL: <https://zakon.rada.gov.ua/laws/show/978-2001-п> (дата звернення: 25.03.2020).

References:

1. Gelesh, A.V. (2020). Experts as key participants in new accreditation expertise: discussion questions. *Young scientist*, no. 2(78) February, pp. 401–407.
2. Gelesh A.V. Electronic educational-methodical complex (ENMK) in the discipline “State System for Quality Assurance in Higher Education” for students of all specialties of the National University “Lviv Polytechnic” by the second (master's) level of higher education. URL: <http://vns.lpnu.ua/course/view.php?id=8208> (accessed date: 25.03.2020).
3. Gelesh A.V. Some aspects of training of experts on accreditation of educational programs in Ukraine // Implementation of modern science into practice. Abstracts of the I International Scientific and Practical Conference. SH SCW «NEW ROUTE» Graz, Austria. 2020. Pp. 96–100. URL: <http://isg-conf.com>
4. Criteria for evaluating the quality of the educational program (annex to the Regulation “On accreditation of educational programs under which higher education applicants are trained” dated 11.07.2019, No. 977, registered at the Ministry of Justice of 08.08.2019 under No. 880/33851). URL: <https://zakon.rada.gov.ua/laws/show/z0880-19> (accessed date: 25.03.2020).
5. Order of the Ministry of Education and Science of Ukraine No. 16 of 14.01.2002 “On Approval of the Regulations on the Expert Commission and the Procedure for Accreditation Examination”. URL: <https://zakon.rada.gov.ua/laws/show/z0081-02> (accessed date: 25.03.2020).
6. Regulation on Accreditation of Educational Programs under which Higher Education Applicants are Trained No. 977 dated July 11, 2019, registered with the Ministry of Justice on August 8, 2019 under No. 880/33851.
7. The procedure for selection and maintenance of the register of experts of the National Agency for Quality Assurance for Higher Education for Accreditation of Educational Programs, approved by the protocol of the National Agency for Quality Assurance for Higher Education No. 16 of November 27, 2019.
8. Resolution of the Cabinet of Ministers of Ukraine No. 978 of 09.08.2001 “On Approval of the Regulations on Accreditation of Higher Educational Institutions and Specialties in Higher Educational Institutions and Higher Professional Schools”. URL: <https://zakon.rada.gov.ua/laws/show/978-2001> (accessed date: 25.03.2020).

DOI: <https://doi.org/10.32839/2304-5809/2020-3-79-75>

УДК 378.015.31:159.93

Гриценко А.П.Національний педагогічний університет імені М.П. Драгоманова;
Глухівський національний педагогічний університет
імені Олександра Довженка**ОСОБЛИВОСТІ ПОБУДОВИ ВІРТУАЛЬНОГО МУЗЕЮ
«МУЛЬТИМЕДІЙНА СТРІЧКА ПОДІЙ В ІСТОРІЇ УКРАЇНСЬКОЇ ДЕРЖАВНОСТІ»**

Анотація. В умовах розвитку інформаційного суспільства активне використання ресурсів віртуальних музеїв в освітньому процесі, підвищує ефективність засвоєння навчальної інформації та переорієнтовує його на активне використання мультимедійних технологій. Проаналізувавши результати дослідження науковцями можливостей віртуальних музеїв у процесі підготовки майбутніх учителів історії з поясненням їх термінологічних розбіжностей нами було використано ряд методів дослідження: теоретичний аналіз наукової літератури та моделювання, з метою визначення особливостей використання різних підходів до побудови віртуального музею у процесі формування професійної компетентності майбутніх учителів історії. Було визначено, що використання є віртуальних музеїв сприяє формуванню їх професійної компетентності.

Ключові слова: мультимедійні навчальні засоби, історія, майбутні учителі, віртуальні музеї, професійна компетентність.

Hrytsenko AndriyNational Pedagogical Dragomanov University;
Oleksandr Dovzhenko Hlukhiv National Pedagogical University**PECULIARITIES OF BUILDING A VIRTUAL MUSEUM
"MULTIMEDIA EVENTS RIBBON IN THE HISTORY OF UKRAINIAN STATE"**

Summary. In the conditions of development of information society active use of virtual museum resources in the educational process of institutions of higher education increases the efficiency of assimilation of educational information and reorients its assimilation process to the active use of multimedia technologies and increases its efficiency. Accordingly, virtual museums are increasingly used in the educational process, both during classroom work and especially during individual work by students, which testifies to the formation of appropriate professional competence in future history teachers. The structure and interconnectedness of these concepts, when the "virtual gallery" is a set of virtual exhibitions and the "virtual museum" is a set of virtual galleries. The use of electronic educational resources becomes a promising direction of the system of formation of professional competence of future teachers, their theoretical and practical readiness for pedagogical activity. Analyzing the results of the study by scientists of the possibilities of virtual museums in the process of studying history, explaining their terminological differences and identifying technological differences, we used the following methods of research: theoretical analysis of scientific literature to clarify the status of the problem under study; modeling, to determine the features of using different approaches to building a virtual museum in the process of forming the professional competence of future history teachers. The use of virtual museums becomes more effective with a careful approach to the choice of teaching aids, verification of their adequacy and a certain systematic use of them in the educational process. The author of the article has determined that in the process of integrated use of electronic educational resources, which are virtual museums, the formation and development of information and communication competence within the professional competence of future history teachers is taking place, refines the skills of using Internet technologies, engages future history teachers to actively master and use the modern information and communication pedagogical environment.

Keywords: multimedia educational tools, history, future teachers, virtual museums, professional competence.

Постановка проблеми у загальному вигляді та її зв'язок із важливими науковими чи практичними завданнями. В умовах інформатизації освітнього процесу застосування мультимедійних навчальних технологій, зокрема, у закладах вищої освіти допомагає вирішити питання підвищення ефективності навчання, сприяє інтенсифікації освітнього процесу. Відповідно, у освітньому процесі, як під час аудиторної роботи так, особливо, і під час індивідуальної та самостійної роботи студентами, все більше активно використовуються віртуальні музеї. Відповідно, на прикладі створеного віртуального музею для вивчення історії України буде доведено необхідність застосування даного мультимедійного навчального засобу у процесі підготовки майбутніх учителів історії.

Аналіз останніх досліджень і публікацій.

Дослідження створення і застосування мультимедійних навчальних програм здійснювали В. Афанасьєв, С. Дмитрієв, М. Жалдак, Ю. Жук, В. Маєр, Р. Томаков, В. Шевченко), а методичні основи використання засобів мультимедіа на уроці історії А. Тележинська, С. Телуха і багато інших. Теоретичні та практичні аспекти дистанційного навчання наразі вивчають вітчизняні вчені В. Биков, Н. Жевакіна, В. Кухаренко, В. Олійник, О. Рибалко, П. Стефаненко, а також іноземні дослідники А. Андреев, Б. Голмберг, Р. Деллінг, А. Ешбі, О. Петерсон, Є. Полат, Дж. Річардсон, І. Роберт, В. Солдаткін, А. Хурторської, які виокремлюють взаємодію і комунікацію як основу теорії й практики дистанційної освіти. Питання проблематики і сутності віртуальної реальності досліджують вчені Г. Батигін,

О. Юхвид, С. Правдюк, П. Браславський. Віртуальна комп'ютерна реальність як простір сучасної культури є об'єктом досліджень О. Войскунського, М. Кастельса, А. Крокера, Т. Максимової, Е. Тоффлера. Вчені-дидакти Є. Голант, В. Голубков, П. Підкасистий, І. Підласий та багато інших зверталися до екскурсій як однієї з форм навчальної роботи.

Виділення невирішених раніше частин загальної проблеми. В той же час, питання використання віртуальних музеїв у процесі навчання історії та предметів суспільно-гуманітарного циклу у закладах освіти, а також, відповідно, формування професійної компетентності майбутніх учителів історії, не дивлячись на актуальність даної проблематики в умовах розвитку мультимедійних технологій, ще вивчено в сучасній науці недостатньо.

Формулювання цілей статті (постановка завдання). Ціллю даної статті є дослідження досвіду та визначення умов і принципів використання можливостей віртуальних музеїв у процесі підготовки майбутніх учителів історії у закладах вищої педагогічної освіти.

Виклад основного матеріалу дослідження. Використання електронних освітніх ресурсів стає перспективним напрямком оновлення системи формування професійної компетентності майбутніх учителів, їх теоретичної і практичної готовності до здійснення педагогічної діяльності. Передусім це стосується розроблення й впровадження нової ефективної освітньої технології дистанційного навчання, яка відбиває тенденції інформатизації сучасної освіти й інтенсивно розвивається в останній час. Дистанційне навчання, на думку П. Стефаненка, є новою формою існування дидактичної системи і може бути реалізоване в межах майже всіх її видів. При цьому у межах дистанційного навчання реалізуються всі існуючі традиційні дидактичні принципи та з'являються нові (педагогічної доцільності використання нових інформаційних технологій; забезпечення безпеки інформації, яка циркулює при дистанційному навчанні; відповідності технологій навчання; принцип мобільності навчання), пов'язані з використанням сучасних інформаційних технологій [3].

Серед різних видів мультимедійних навчальних засобів важливе місце відводиться веб-проектам, що належать до категорії віртуальних музеїв або віртуальних галерей. Подібні проекти допомагають переглядати інформацію з будь-якого місця світу за умови доступу до Інтернету. Тим більше це стосується, перш за все вільного віртуального доступу до великої кількості історичних джерел і артефактів з краєзнавчих та історичних музеїв й архівів, що, безперечно, сприяє кращому засвоєнню історичної інформації через сукупність консолідованої інформації про віртуальні галереї, експозиції, кімнати, експонати, яка зберігається та опрацьовується у сховищі даних [4].

Автори Британської онлайн-енциклопедії визначають термін «віртуальний музей» колекцією цифрових зображень, звукових файлів, текстових документів та інших даних історичної, наукової чи культурної цінності, які є доступними через електронні медіа [14]. При чому, віртуалізація освіти реалізовується через принципи дистанцій-

ної освіти, а віртуалізація культури – через створення віртуальних музеїв і бібліотек, віртуального дозвілля (чати для спілкування, соціальні мережі тощо), віртуальних турів тощо. До того ж, саме віртуальні музеї, значно розширюють можливості навчання історії завдяки реалізації мультимедійних технологій та збільшенню значення віртуального компонента через використання небачених раніше різноманітності й динаміці.

Прийнято виділяти віртуальні музеї двох типів: віртуальні експозиційні галереї чи окремі тематичні виставки, що є цифровими аналогами реальних експозиційних залів, колекцій та виставок відповідного музею, репрезентовані на веб-сайті музею та віртуальні музеї «другого покоління», створені шляхом суміщення масштабних міжмузейних колекцій та експозиційних галерей, що поєднують у собі цифрові зображення реальних пам'яток, що зберігаються й експонуються у сотнях різних музеїв [9].

Дослідник І. Шевцов [12] розрізняє два тотожні поняття «віртуального музею» та «електронного музею», вважаючи останній термін вужчим поняттям, оскільки віртуальний музей передбачає використання ресурсів мережі Інтернет. Обидва види цих музеїв мають можливість використання засобів мультимедіа та сховища даних через функції пошуку. Однак, найголовніша відмінність електронних музеїв, це їх використання на локальному комп'ютері чи в локальній мережі за умови додаткового прикладного програмного забезпечення [5]. Відповідно, віртуальна галерея розширює дані можливості до перегляду історичних джерел (музейних експонатів) і/або прослуховування мультимедійних даних (фото, аудіо, відео, анімація, 3D-зображення тощо) вичерпної історичної інформації експонати та як вони і ким використовувались. Більш того, аудіозаписи можуть відображати звуки деяких експонатів музею: голос історичних діячів, мелодії музичних творів, слова екскурсовода, що пояснює хід екскурсії тощо/ Таким чином, у концепцію віртуального музею закладено принцип, згідно з яким колекції експонатів повинні бути доступні для перегляду будь-коли і в будь-який момент часу. Навіть після закінчення виставки виставкові колекції можуть бути переглянуті [13].

Проаналізувавши погляди різних вчених, можна визначити структурність та взаємопов'язаність даних понять, коли «віртуальна галерея» є множиною віртуальних експозицій, а «віртуальний музей» – множиною віртуальних галерей або музеїв, що існує у глобальній інформаційно-комунікаційній мережі інтернет завдяки об'єднанню інформаційних і творчих ресурсів для створення принципово нових віртуальних продуктів: віртуальних виставок, колекцій, віртуальних версій неіснуючих об'єктів тощо.

Таким чином, з упровадженням нових інформаційних технологій у процес освіти істотно змінився підхід до екскурсій і виникли нові види екскурсій віртуальні. Крім того, І. Анцібор [1] звертає увагу на використання можливостей відеохостингу YouTube. Відповідно, віртуальна екскурсія – це організаційна форма навчання, яка відрізняється від реальної екскурсії віртуальним відображенням реально існуючих об'єктів (музеї, парки, вулиці міст тощо) з метою

створення умов для самостійного спостереження, збору необхідних фактів [2, с. 22]. До неї можна включити крім історичних артефактів також і терміни, визначення, а також історичні карти й тези, що демонструють головні, вузлові питання теми. А завдяки мультимедійним технологіям задіюється гіпертекст, зручний для об'єднання різних форм інформації, коли до текстової інформації включається текст ілюстрації, звукові та відеофрагменти з допомогою інформаційних фрагментів, пов'язаних між собою спрямованими переходами – посиланнями. Ми поділяємо думку дослідниці Ю. Кулінки, яка визначає віртуальну екскурсію комбінацією панорамних фотографій, коли перехід від однієї панорами до іншої здійснюється через активну зону (точки переходу), що розміщуються безпосередньо на зображеннях, а також з урахуванням плану туру [5].

Структура основних періодів історії України стали основою для визначення змістовного наповнення та структурних складових створеного нами віртуального музею «Мультимедійна стрічка подій в історії української державності» у вигляді освітнього веб-сайту, як певного різновиду дистанційного навчання, що частково замінює очне (заочне) навчання (за класифікацією А. Хуторського, – це окрема форма дистанційного навчання, яке інтегрується у звичайне [10, с. 353], коли студенти епізодично звертаються до віддаленого спілкування з викладачем, застосовуючи інтернет-технології. При чому, використання інформаційно-комунікаційних технологій відбувається в застосуванні ряду методів з використанням програмно-технічних засобів, інтегрованих із метою збирання, опрацювання, зберігання, поширення, показу і використання інформації в інтересах її користувачів [11, с. 5].

Відповідно, ефективність використання віртуального музею, як одну з форм дистанційного навчання, підвищується завдяки використанню ряду спеціальних комп'ютерних програм та додатків: Gmail, Google Classroom, Google Keep, Google Диск, Google Документи, Google Презентації, Google Форми, Google Малюнки, Google Мої карти, Google Сайти, YouTube, Довідка Google, відбувається з подання змісту навчальних предметів засобами мультимедіа. Причому Г. Маринченко звертає увагу на необхідність систематичного використання даних сервісів

під час викладання курсів професійної підготовки майбутніх учителів історії [6, с. 152]. Завдяки цьому відбувається формування професійної компетентності майбутніх учителів, включаючи її інформаційно-комунікаційної складової. Адже, компонентом Google Classroom є групи, які схожі за структурою на онлайн-форуми, де учасники курсу мають можливість листуватися з іншими учасниками курсу та викладачем [8, с. 160].

Отже, використання віртуального музею, як мультимедійного навчального засобу, що задіює всі відчуття студентів, сприяє підвищенню наочності у навчанні, підсилює емоційний вплив, коли відбувається активізація навчальної діяльності з підвищенням уваги, кращим запам'ятовуванням, сприйманням, а відтак і засвоєнням навчального матеріалу, вивчення якого стає більш інтенсивним. При чому, на нашу думку, необхідно приділяти більше уваги до ретельного підбору історичної інформації, її правильності і достовірності, правильності наведених у них даних, та певної систематичності застосування в освітньому процесі [7, с. 188].

Висновки з даного дослідження і перспективи подальшого розвитку в цьому напрямку. Таким чином, використання у процесі підготовки майбутніх учителів історії, віртуального музею допомагає вирішенню важливих дидактичних завдань: підвищити рівень сприйняття та розуміння навчальної інформації з історико-методичних та суспільно-гуманітарних дисциплін; залучити студентів до активних й інтерактивних форм самостійної навчальної діяльності; підвищити рівень інтересу з боку студентів до навчального матеріалу з історико-методичних та суспільно-гуманітарних дисциплін.

Робота з електронними освітніми ресурсами, якими є віртуальні музеї, у ході комплексного використання електронних матеріалів як в аудиторній роботі, так і в процесі самостійної навчальної діяльності користувачів за умови відбору та перевірки історичної інформації сприяє формуванню й розвитку інформаційно-комунікаційної компетенції у складі професійної компетентності майбутніх учителів історії, вдосконалює навички застосування інтернет-технологій, залучає студентів до активного засвоєння й використання сучасного інформаційно-комунікаційного педагогічного середовища.

Список літератури

1. Анцібор І.М. Використання інтернет-мережі на уроках історії для підвищення якості знань студентів. *Таврійський вісник освіти*. 2016. № 1. С. 66–70.
2. Александрова Є.В. Віртуальна екскурсія як одна з ефективних форм організації навчального процесу. *Історія України*. 2010. № 10. С. 22–24.
3. Кольченко К.О., Ляхощька Л.Л., Олійник В.В. Сучасний стан і світові тенденції розвитку дистанційної освіти: інформаційно-аналітичні матеріали / за ред. П.М. Таланчука. Київ : Університет «Україна», 2010. 470 с.
4. Жежнич П.І., Ришковець Ю.В. Структурна та формальна моделі віртуального музею. *Вісник Національного університету «Львівська політехніка»*. 2008. № 631. С. 107–112.
5. Кулінка Ю. Підготовка студентів до проведення віртуальних екскурсій на уроках трудового навчання (технології). *Психолого-педагогічні проблеми сільської школи*. Вип. 52. 2015. С. 44–50. URL: http://nbuv.gov.ua/j-pdf/Ppps_2015_52_9.pdf (дата звернення: 30.03.2020).
6. Маринченко Г. Формування інформаційної компетентності майбутнього вчителя історії засобами сучасних ІКТ. *Актуальні питання гуманітарних наук*. 2019. Вип. 23. Том 2. С. 149–153. URL: <http://journals.urau.ua/index.php/2308-4855/article/view/166353/165752> (дата звернення: 30.03.2020).
7. Сергієнко В.П., Гриценко А.П. Особливості класифікації мультимедійних засобів навчання у процесі вивчення історії. *Вісник Глухівського національного педагогічного університету. Сер. : Педагогічні науки*. 2020. Вип. 1(42). С. 183–191.

8. Пономаренко Н. Служба Google Classroom як засіб формування мовленнєвої компетентності майбутніх молодших спеціалістів з журналістики. *Молодь і ринок*. 2019. № 11/178. С. 158–164. doi: <https://doi.org/10.24919/2308-4634.2019.176462> (дата звернення: 30.03.2020).
9. Тимчина В., Тимчина Н. Моделювання сучасних уроків засобами віртуальних музеїв. *Нова педагогічна думка*. 2017. № 1(89). С. 36–38.
10. Хуторской А.В., Андрианова Г.А., Скрипкина Ю.В. Эвристическая стратегия дистанционного образования человека: опыт реализации. *Тезисы Международной конференции ИИТО-2012 "ИКТ в образовании: педагогика, образовательные ресурсы и обеспечение качества"*, 13-14 ноября 2012 г. Москва : Институт ЮНЕСКО по информационным технологиям в образовании, 2012. С. 114–118.
11. Швачич Г.Г., Толстой В.В., Петрчук Л.М., Івашченко Ю.С., Гуляева О.А., Соболєнко О.В. Сучасні інформаційно-комунікаційні технології : Навчальний посібник. Дніпро : НМетАУ, 2017. 230 с.
12. Шевцов І.П. Інтеграція інтернету у музейній діяльності. URL: <http://museum.kh.ua/academic/sumtsov-conference/2007/article.html?n=201> (дата звернення: 30.03.2020).
13. Schweibenz W. The virtual museum: New perspectives for museums to present objects and information using the internet as a knowledge base and communication system. *School of Information Science, University of Saarland, Germany*. 1998. № 6, pp. 185–200. URL: https://www.academia.edu/1975559/The_virtual_museum_New_perspectives_for_museums_to_present_objects_and_information_using_the_internet_as_a_knowledge_base_and_communication_system (дата звернення: 30.03.2020).
14. Virtual Museum. *Britannica Online Encyclopedia*. URL: <http://www.britannica.com/EBchecked/topic/630177/virtual-museum> (дата звернення: 30.03.2020).

References:

1. Antsibor, I.M. (2016). Vykorystannya internet-merezhi na urokakh istoriyi dlya pidvysshchennya yakosti znan' studentiv [Using the Internet in history lessons to improve students' knowledge]. *Tavriys'kyi visnyk osvity*. no. 1, pp. 66–70. (in Ukrainian)
2. Aleksandrova, Ye.V. (2010). Virtual'na ekskursiya yak odna z efektyvnykh form orhanizatsiyi navchal'noho protsesu [Virtual tour as one of the effective forms of organization of educational process]. *Istoriya Ukrayiny*. no. 10, pp. 22–24. (in Ukrainian)
3. Kol'chenko, K.O., Lyakhots'ka, L.L., & Oliynyk, V.V. (2010). Suchasnyy stan i svitovi tendentsiyi rozvytku dystantsiynoyi osvity: informatsiyno-analitychni materialy [The current state and world tendencies of development of distance education: information-analytical materials] za red. P.M. Talanchuka. Kyiv: Universytet «Ukrayina». (in Ukrainian)
4. Zheznych, P.I., & Ryshkovets', Yu.V. (2008). Strukturna ta formal'na modeli virtual'noho muzeyu [Structural and formal models of virtual museum]. *Visnyk Natsional'noho universytetu «L'vivs'ka politekhnika»*. no. 631, pp. 107–112. (in Ukrainian)
5. Kulinka, Yu. (2015). Pidhotovka studentiv do provedennya virtual'nykh ekskursiy na urokakh trudovoho navchannya (tekhnohohiyi) [Preparing students for virtual tours of work-based education (technology) lessons]. *Psykhologo-pedahohichni problemy sil's'koyi shkoly*. vol. 52, pp. 44–50. Available at: http://nbuv.gov.ua/j-pdf/Ppps_2015_52_9.pdf (accessed 30 March 2020). (in Ukrainian)
6. Marynchenko, H. (2019). Formuvannya informatsiynoyi kompetentnosti maybutn'oho vchytelya istoriyi zasobamy suchasnykh IKT [Formation of information competence of the future history teacher by means of modern ICT]. *Aktual'ni pytannya humanitarnykh nauk*. vol. 23, T. 2., pp. 149–153. Available at: <http://journals.uran.ua/index.php/2308-4855/article/view/166353/165752> (accessed 30 March 2020). (in Ukrainian)
7. Serhiyenko, V.P., & Hrytsenko, A.P. (2020). Osoblyvosti klasyfikatsiyi mul'tymediyinykh zasobiv navchannya u protsesi vyvchennya istoriyi [Features of the classification of multimedia learning tools in the process of learning history]. *Visnyk Hlukhiv's'koho natsional'noho pedahohichnoho universytetu. Ser.: Pedahohichni nauky*. vol. 1(42), pp. 183–191. (in Ukrainian)
8. Ponomarenko, N. (2019). Sluzhba Google Classroom yak zasib formuvannya movlennyevoyi kompetentnosti maybutnikh mladshykh spetsialistiv z zhurnalistyky [Google Classroom as a Speech Competent for Future Junior Journalism Professionals]. *Molod' i rynek*. no. 11/178, pp. 158–164. doi: <https://doi.org/10.24919/2308-4634.2019.176462> (accessed 30 March 2020). (in Ukrainian)
9. Tymchyna, V., & Tymchyna, N. (2017). Modelyuvannya suchasnykh urokov zasobamy virtual'nykh muzeyiv [Modeling of modern lessons by means of virtual museums]. *Nova pedahohichna dumka*, no. 1(89), pp. 36–38.
10. Hutorskoj, A.V., Andrianova, G.A., & Skripkina, Yu.V. (2012). Evristicheseskaya strategiya distancionnogo obrazovaniya cheloveka: opyt realizacii [Heuristic Strategy for Human Distance Education: Implementation Experience]. *Tezisy Mezhdunarodnoj konferencii IITO-2012 "IKT v obrazovanii: pedagogika, obrazovatel'nye resursy i obespechenie kachestva"*, 13-14 noyabrya 2012 g. Moskva: UNESCO. pp. 114–118. (in Russian)
11. Shvachych H.H., Tolstoy, V.V., Petrechuk, L.M., Ivashchenko, Yu.S., Hulyayeva, O.A., & Sobolenko, O.V. (2017). Suchasni informatsiyno-komunikatsiyni tekhnolohiyi: Navchal'nyy posibnyk [Modern information and communication technologies: A textbook]. Dnipro: NMetAU. (in Ukrainian)
12. Shevtsov, I.P. (2007). Intehratsiya internetu u muzeyniy diyal'nosti [Integration of the Internet in museum activity]. Available at: <http://museum.kh.ua/academic/sumtsov-conference/2007/article.html?n=201> (accessed 30 March 2020). (in Ukrainian)
13. Schweibenz, W. (1998). The virtual museum: New perspectives for museums to present objects and information using the internet as a knowledge base and communication system. *School of Information Science, University of Saarland, Germany*. № 6, pp. 185–200. Available at: https://www.academia.edu/1975559/The_virtual_museum_New_perspectives_for_museums_to_present_objects_and_information_using_the_internet_as_a_knowledge_base_and_communication_system (accessed 30 March 2020).
14. Virtual Museum. *Britannica Online Encyclopedia*. Available at: <http://www.britannica.com/EBchecked/topic/630177/virtual-museum> (accessed 30 March 2020).

Духаніна Н.М.

Національний технічний університет України
«Київський політехнічний інститут імені Ігоря Сікорського»

ЕФЕКТИВНІСТЬ ІНФОРМАЦІЙНО-КОМУНІКАТИВНИХ ПРОЦЕСІВ У СУЧАСНОМУ МЕДІЙНОМУ ПРОСТОРИ

Анотація. У статті розглянуто процес конвергенції в медійній галузі як феномену, який спричинив появу конвергентних медіа, нових жанрів медіатекстів, уможливив розвиток нових форм комунікацій в медійному просторі та способів комунікативної взаємодії. Проаналізовано поняття «конвергенція», «конвергентні медіа». Схарактеризовано нові медіа та окреслено їхні основні ознаки. Зазначено, що ефективність інформаційно-комунікативних процесів в медійному просторі залежить від рівня сформованості у користувача медіаграмотності, критичного мислення, трансмедійних навичок та комунікативної компетентності. Проаналізовано зміст понять «комунікативна компетентність» та «трансмедійні навички» у їхній взаємопов'язаності. Підкреслено, що «трансмедійні навички» є провідником особливої форми наративу для трансмедіа.

Ключові слова: нові медіа, конвергентність, медіаконвергенція, медіаграмотність, критичне мислення, комунікативна компетентність, трансмедіа, трансмедійні навички.

Dukhanina Nataliia

National Technical University of Ukraine
"Igor Sikorsky Kyiv Polytechnic Institute"

EFFECTIVENESS OF INFORMATION AND COMMUNICATION PROCESSES IN MODERN MEDIA SPACE

Summary. The article deals with the process of media convergence as a phenomenon that has led to the emergence of convergent media, new genres of media texts and the development of new forms of communication in media space. Media convergence is considered as a new stage of the media space development. The process of convergence is influenced by technological changes and social trends. The concepts of "convergence", "convergent media" are analysed. The key features of new media (interactivity, convergence, globality, hypertextuality, multimedia, accessibility) are outlined. One of the most distinctive features of new media is the role and function of the audience. Media audiences are considered as consumers of different types of media and active producers of media content. Convergence alters the relationship between new media and audiences. It is stressed that the effectiveness of information and communication processes in media space depends on the level of media literacy, critical thinking, transmedia skills and communicative competence of media users. The necessity of the development and improvement of communicative competence is emphasized. The barriers of communication (technical, sociocultural, psychological) are described. The evolution from media to transmedia requires individuals to develop transmedia skills. On the basis of the scientific and methodological literature analysis (H. Jenkins, J. Hartley, V. Oriekhova) transmedia skills are considered as a component of the transmedia competence which includes transmedia navigation skills, technical, evaluative and reflective, and communication skills. The definition of transmedia storytelling is given. It is emphasized that transmedia storytelling is the technique used to tell stories across multiple platforms and formats using traditional and digital platforms. Working on the transmedia projects students gain the experience of media literacy activity, develop transmedia skills and communicative competence. The prospects of further research are outlined.

Keywords: new media, convergence, media convergence, media literacy, critical thinking, communicative competence, transmedia, transmedia skills.

Постановка проблеми. Сьогодні нові медіа є одним із найефективніших і найвпливовіших засобів комунікації між державою та громадянами, суб'єктами економічної, політичної, освітньої та культурної діяльності. Завдяки новим (конвергентним) медіа, основними ознаками яких є діджиталізація, інтерактивність, мультимедійність, мобільність, трансформувався процес створення та передачі інформації, характер взаємодії учасників інформаційної діяльності, які одночасно стали як виробниками, так і споживачами контенту. Аудиторія має можливість споживати інформацію в режимі реального часу, створювати, публікувати та розповсюджувати власний контент, використовуючи різні медіаплатформи.

Аналіз останніх досліджень і публікацій. Дослідженню конвергенції в медіасфері присвячено праці українських (А. Каверіна, Д. Процен-

ко, В. Різун, Г. Сарміна, Є. Цимбаленко) та зарубіжних вчених (Дж.Д. Болтер, О. Вартанова, Р. Гольфельд, Г. Дженкінс, К. Мейер, А. Юферева); проблеми медіаграмотності та розвитку критичного мислення досліджували Г. Дженкінс, Н. Лашук, М. Маклюен, Г. Онкович, Г. Почепцов; питанням комунікативної компетентності присвячено роботи А. Богуш, С. Дмитрієвої, М. Заброцького, Н. Кондратенко, Л. Петровської; інформаційно-комунікативна компетентність розглядалась А. Гуралюком, Л. Дідух, Т. Паперновою, О. Сосніним, О. Спіріним.

Викладення невирішених раніше частин загальної проблеми. Незважаючи на значну кількість наукових робіт, що досліджують особливості процесу медіаконвергенції, основні типи, моделі та форми її реалізації, вважаємо за необхідне більше уваги приділити вивченню впливу медіаконвергенції на інформаційно-

комунікативні процеси у сучасному медійному просторі. Зокрема, проаналізувати, які уміння та навички потрібні користувачеві, щоб ефективно взаємодіяти із сучасним медіапростором.

Мета статті – проаналізувати інформаційно-комунікативні процеси у сучасному медійному просторі та виокремити особливості медіаконвергенції, що впливають на ефективність цих процесів.

Виклад основного матеріалу. Процеси діджиталізації, мультимедіатизації та конвергенції в медійній галузі значно змінили структуру сучасної медіаіндустрії. Глобальний медіапростір постійно змінюється, чим забезпечує унікальні можливості для задоволення інформаційних, освітніх та культурних потреб особистості.

Безумовно, завдяки можливостям цифрових технологій та появи нових медіа з'явилась нова форма взаємодії людини з людиною, людини з суспільством та людини з медіа тощо. Утворюється діалогові відносини між учасниками інформаційної діяльності, аудиторія уже не є пасивним споживачем інформації, а безпосереднім учасником комунікації. У таких умовах актуальним є набуття фахівцями будь-якої спеціальності практичних умінь у сфері медіа, які допоможуть їм не лише орієнтуватись в інформаційних потоках, адекватно сприймати та інтерпретувати медіапродукцію, а й здійснювати ефективну комунікацію як в професійному середовищі так і в популяризації в суспільстві, створювати власний медіаконтент та поширювати його за допомогою різних медіаплатформ.

Вважаємо за доцільне звернутися до тлумачення понять «конвергенція», «конвергентні медіа». Термін «конвергенція» походить від латинського слова «convergere», що означає «наближуватися», «сходитися» [7, с. 366]. Під поняттям «конвергентні медіа» розуміють мас-медіа, які поєднують в собі традиційні мас-медіа, інтернет-сервіси, Всесвітню павутину і засоби мобільної телефонії [14]. На основі однієї технологічної платформи здійснюється доступ до раніше роз'єднаних теле-, радіопрограм, газетних матеріалів та журналів, комп'ютерних ігор, відео та аудіо-матеріалів. Багатофункціональність конвергентних носіїв надає можливість споживачам отримувати всі ЗМІ за допомогою «одного екрану» [3, с. 246]. Найважливішим наслідком конвергенції медіа є зміна власне інформаційного продукту: текст, графіка, звук, відео інтегруються в єдиний інформпродукт, який починають терміном «мультимедіа» [7, с. 366–367]. У результаті злиття різних медіаплатформ відбувається конвергенція жанрів, з'являються нові жанрові форми медіатекстів (наприклад, мультимедійні історії, жанр відеоклонки, інфографіка, стрічки новин, онлайн-інтерв'ю тощо). Натомість, дослідник Є. Цимбаленко обстоює думку про те, що «конвергенція – це не тільки синтез традиційних і нових медіа. Це своєрідний синтез культури виробництва і споживання інформації в результаті компромісів, зумовлених специфікою комп'ютерно-опосередкованої комунікації у мережевому соціумі: споживач шукає нову інформацію і робить зв'язки між дисперсним медіаконтентом» [12, с. 85].

Аналіз сучасних досліджень [1; 2; 3; 12] показав, що основними ознаками нових медіа є інтер-

активність, глобальність, гіпертекстуальність, мультимедійність, мультиконтентність, оперативність подання й оновлення інформації, її персоналізація (надання користувачу інформації, що максимально відповідає його вимогам та інтересам), потоковість споживання контенту й необмеженість у його обсязі, просторі, формі комунікації.

Зазначимо, що зближення традиційних ЗМІ з Інтернетом, призвело до зміни мономедійного середовища на мультимедійне, цифрове, виникнення нової форми комунікації – інтерактивності, нових інтегрованих жанрів, виникнення «журналістики для всіх», просьюмери (від англ. “producer” – виробник та “consumer” – споживач) беруть активну участь у споживанні, створенні та розповсюдженні медіаконтенту. У цьому контексті важливо зазначити, що посилюється роль медіаосвіти, яка «спрямована на формування вмінь, навичок, готовності до опанування медіапростору, до розробки власних освітніх й інформаційних стратегій на рівні медіаобізнаності, медіаповедінки та медіаактивності, до застосування технологій і стратегій критичного мислення в професійній і особистій діяльності» [4, с. 129].

Результатом медіаосвіти є розвиток медіаграмотності, критичного мислення, які допомагають особистості швидко орієнтуватись у стрімко зростаючому потоці інформації, інтерпретувати та критично оцінювати її зміст, визначати її цінність для задоволення потреб особистості.

Американський медіадослідник Г. Дженкінс (H. Jenkins) виділяє такі основні уміння медіаграмотності: гра як здатність експериментувати з оточенням, як один із способів вирішення проблем; імпровізація; симуляція як здатність до інтерпретації та створення динамічних моделей реально існуючих процесів; апропріація як здатність модифікувати медіаконтент; багатозадачність як вміння концентруватись на основних деталях; колективний розум як здатність працювати в команді; критика як вміння оцінювати надійність і достовірність різних інформаційних джерел; трансмедійна навігація як вміння слідкувати за потоком інформації за допомогою використання різних медіаплатформ; нетворкінг як здатність до налагодження зв'язків для пошуку, створення і поширення інформації; взаємодія / узгодження як вміння рухатися серед різних спільнот, досліджуючи й поважаючи різні думки [13].

Медіапедагоги у книзі «Медіаосвіта та медіаграмотність» зазначають, що критичне мислення (бачення, оцінювання) – це психологічний механізм медіаграмотності, що поєднує в собі різні вміння щодо сприймання, розуміння, оцінювання, аналізу повідомлення, здатність розуміти нюанси в поданні інформації та відмінність від форми подання інших повідомлень на цю тему, здатність зробити висновки про сильні та слабкі сторони повідомлення [5, с. 426]. Критичному мисленню притаманні такі риси та ознаки як допитливість, аналітичність, логічність, припущення різних трактувань інформації, обґрунтована класифікація фактів та явищ, здібність розробляти нові, підкріплені аргументи, приймати незалежні зважені рішення, уміння контролювати емоції тощо.

Найбільш ефективними для розвитку критичного мислення студентів є методи проблем-

ного і дослідницького навчання, інтерактивні технології навчання. Студенти опановують вміння критичного мислення у процесі роботи з навчальними медіатекстами: студентам пропонується на прикладі конкретного тексту виділити головне в інформаційному повідомленні, виокремити факти, ключові фрази, цитати, що підкреслюють основний задум твору; проаналізувати текст, співвіднести його з дійсністю, своїми знаннями, уявленнями, досвідом, асоціаціями та декодувати прихований зміст твору; зіставити інформацію, що подана за допомогою різних медіаплатформ на одну й ту саму подію, виявити схожі та відмінні риси тощо.

Зазначимо, що процеси конвергенції та мультимедіатизації змінили способи подання інформації, які вимагають від користувачів трансмедійних навичок та вмінь для отримання інформації з різномірних джерел і її розповсюдження.

Трансмедіа є новим способом подання інформації/розповіді за допомогою різних медіаплатформ. Г. Дженкінс зазначає, що в ідеальному прояві трансмедійного сторітеллінга кожне медіа виконує ту задачу, для якої підходить краще за інших. До основних рис трансмедійного продукту дослідник відносить: швидке розповсюдження інформації; розширення її занурення в інформаційне середовище через гіперпосилання; серійність і тривалість; суб'єктивність сприйняття, яка досягається за допомогою багатовимірності, гіперпосилань; імерсивність, створення ефекту присутності за допомогою тексту, аудіо-, відеоінформації, а також новітніх технологій; взаємозв'язок автора (авторів) трансмедійного продукту з аудиторією [15].

Успішне сприйняття та реалізація трансмедійної розповіді потребує від аудиторії володіння необхідними знаннями, вміннями та навичками. До основних трансмедійних навичок відносять:

1. Навички трансмедійної орієнтації/навігації – вміння слідувати за потоком інформації за допомогою використання різних медіаплатформ [13].

2. Технічні навички, необхідні для роботи з медійним контентом (навички створення, редагування й розповсюдження контенту; навички роботи з текстом, аудіо, відеоматеріалами, зображеннями, графіками, таблицями тощо; адаптування контенту для різних медіасередовищ; навички створення мультимедійного продукту; володіння необхідним програмовим забезпеченням).

3. Оцінно-рефлексивні навички (дотримання загальноприйнятих естетичних вимог щодо якості цифрового контенту, використання культурних цінностей та вирішення етичних питань; усвідомлення користувачем ступеню сформованості «трансмедійних навичок», пов'язаних із виробництвом цифрового інтерактивного медіа, та можливих залежностей від медіа).

4. Комунікативні навички (навички коректного спілкування, інтерпретації історій, побудови трансмедійної розповіді, створення мікроісторії, групова робота) [9, с. 65–66].

Для розвитку трансмедійних навичок необхідно залучати студентів до створення трансмедійного сторітеллінгу, який являє собою особливий вид нарративу, що передбачає поширення історії через різні медіаплатформи, кожна з яких, відповідно до своєї специфіки, доповнює історію. Таким чином, всі задіяні медіа, що логічно пов'язані між со-

бою, створюють єдину розповідь. Студенти можуть створювати контент трансмедійного нарративу (відкритого або закритого типу), де студенти працюють окремою групою або залучають аудиторію до співтворчості. Робота у такому проекті розвиває розумові й творчі здібності студентів, вміння роботи з інформацією, критичне мислення, вміння, що пов'язані із плануванням, створенням та поширенням трансмедійного нарративу. Важливими складовими даного типу роботи є аналіз потреб аудиторії, вибір теми/ідеї трансмедійної історії, вибір медіаплатформ, послідовність подання контенту на медіаплатформах, публікація та поширення історії, її обговорення.

Аналіз сучасних досліджень проблем медіаконвергенції дає нам можливість говорити про необхідність розвитку комунікативної компетентності, яку пов'язують із володінням знаннями, вміннями та навичками, необхідними для ефективного спілкування.

Проблема розвитку комунікативної компетентності в медіапросторі тісно пов'язана із дослідженням питань: особливості спілкування електронної комунікації; функціональні особливості медіаплатформ як майданчиків для активності користувачів; віртуальна комунікація та її форми, дискурс, жанровий формат; взаємозв'язок усної та письмової комунікації; трансформація орфографічних та пунктуаційних норм; нетикет, комунікативна культура користувача. Дані напрями розробляються вітчизняними (О.М. Калина, О.С. Куценко, С.А. Матвеева, І. Шилінська) та іноземними (О.В. Красноярова, І.О. Якоба) науковцями упродовж останніх років.

У контексті досліджуваної проблеми вважаємо за потрібне розглянути поняття «комунікативної компетентності» та «інформаційно-комунікативної компетентності». Український дослідник О. Соснін, зазначає, що «інформаційно-комунікативна компетентність особистості всюди виступає як можливість людини, з одного боку, орієнтуватися в динамічному соціокультурному середовищі і просторі різних культур, а з другого – нараховувати обсяги інформації і знань, будувати власний стиль комунікацій, що вирізняється підвищеною особистісною активністю, новими принципами взаємодії в умовах сучасних соціокультурних трансформацій» [10, с. 23].

Нам імпонує думка Т. Недашківської, яка розглядає комунікативну компетентність як здатність особистості орієнтуватися в інформаційному просторі, яка може бути представлена у такому форматі:

- вміння приймати, здобувати, аналізувати, класифікувати корисну інформацію, що надходить різними каналами у різній формі, та формувати банки інформації;
- вміння обирати доцільні методи та способи обміну інформацією;
- навички застосування інформаційних та комунікаційних технологій;
- здатність до групової діяльності та співробітництва із застосуванням сучасних технологій;
- здатність до здійснення інтерактивного діалогу в єдиному інформаційному просторі;
- володіння прийомами активного слухання, впливу на співрозмовника в ході ділового спілкування, зняття напруги у конфліктних ситуаціях;

– уміння обирати стиль спілкування залежно від статусу співрозмовника та відповідно до власного статусу [6, с. 3].

На нашу думку, важливими є уміння безпечного використання медіа (забезпечення недоторканності приватного життя, анонімності, безпеки спілкування, запобігання залежності від медіа) та дотримання правил нетикету.

У процесі електронної комунікації можуть виникати комунікативні бар'єри, до яких відносять: технічні (шуми, перешкоди, фільтри), соціально-культурні (соціальні, політичні, релігійні, професійні), психологічні (бар'єри техніки і навичок спілкування, бар'єри відносин) та бар'єри розуміння (фонетичні, семантичні, стилістичні, логічні, міжмовні) [11]. На нашу думку, до незадовільної комунікації також приводять інформаційне перевантаження, незадовільний зворотний зв'язок, конфліктні та емоційні бар'єри, низький рівень комунікативної культури тощо. Для подолання комунікативних бар'єрів важливу роль відіграють індивідуальні зусилля кожного учасника комунікативного процесу, їх прагнення до здійснення діалогу (інтерактивна взаємодія), уміння слухати, підтримувати увагу, бажання зрозуміти співрозмовника, створення і утримання комфортної психологічної атмосфери.

Висновок. Із огляду на вищевикладене, зауважимо, що інформаційно-комунікативні процеси у сучасному медійному просторі є різно-

плановими. Конвергенція як один із рушійних трансформаційних процесів в медійній сфері ставить нові вимоги до користувача, впливає на його взаємодію із медіапростором. Зважаючи на трансформації у інформаційному полі, викремлено особливості медіаконвергенції (злиття традиційних форм медіа з Інтернетом; зміна мономедійного середовища на мультимедійне, діалогові відносини між учасниками інформаційної діяльності; трансмедійність медіаконтенту; швидкість розповсюдження; інтерактивність тощо), що впливають на ефективність інформаційно-комунікативних процесів.

Узагальнивши наявні теоретичні підходи з проблеми дослідження, можна зробити висновок, що ефективність інформаційно-комунікативних процесів в медійному просторі (аналітико-синтетична переробка інформації, створення мультимедійного чи трансмедійного контенту, його публікація та поширення в мережі, комунікація із використанням різних медіаплатформ) залежить від рівня сформованості у користувача медіаграмотності, критичного мислення, трансмедійних навичок та комунікативної компетентності.

Подальших досліджень потребують питання розроблення систем вправ та їхнього теоретичного обґрунтування, методичного супроводу, що сприятимуть формуванню та розвитку трансмедійних навичок та комунікативної компетентності.

Список літератури:

1. Григорова З.В. Нові медіа, соціальні медіа, соціальні мережі – ієрархія інформаційного простору. *Технологія і техніка друкарства*. 2017. Вип. 3. С. 93–100.
2. Каверіна А.С. Довіра до конвергентних медіа в Україні : дис. ... канд. соціол. наук : 22.00.04. Харків : Харківський національний університет імені В.Н. Каразіна, 2017. 199 с.
3. Козаченко О.О. Комунікативна активність аудиторії у контексті функціонування конвергентних медіа: соціологічний аспект. *Вісник Львівського університету. Серія соціологічна*. 2012. Вип. 6. С. 244–251.
4. Лашук Н.М. Формування медіакомпетентності майбутніх маркетологів у процесі фахової підготовки : дис. ... канд. пед. наук : 13.00.04. Нац. ун-т «Чернігівський колегіум» імені Т.Г. Шевченка. Чернігів, 2019. 298 с.
5. Медіаосвіта та медіаграмотність : підручник для студентів педагогічних коледжів / Ред.-упор. В.Ф. Іванов, О.В. Волошенко; за наук. ред. В.В. Різуна. Київ : Центр Вільної Преси, 2014. 431 с.
6. Недашківська Т.Є. Комунікативна компетенція державного службовця. URL: <http://eprints.zu.edu.ua/15624/> (дата звернення: 18.02.2020).
7. Новітні медіа та комунікаційні технології : комплекс навчальних програм для спеціальностей «Журналістика», «Видавнича справа та редагування», «Реклама та зв'язки з громадськістю» / за заг. ред. В.Е. Шевченко. Київ, 2012. 412 с.
8. Онкович Г.В. Розвиток медіадидактики вищої школи: український досвід. *Обрії друкарства*. 2020. № 1(8). С. 110–128.
9. Орехова В. Трансмедійні навички у професійній мистецькій освіті: аналіз зарубіжного досвіду. *Педагогічні науки: теорія, історія, інноваційні технології*. 2019. № 5(89). С. 57–67.
10. Соснін О. Інформаційно-комунікативна компетентність громадянина в процесах формування громадянського суспільства. *Віче*. 2012. № 20. С. 22–26.
11. Тищенко В.А. Бар'єри обшчення в електронній комунікації. *Образовательные технологии и общество*. 2008. Т. 11, № 2. С. 366–377.
12. Цимбаленко Є. Конвергенція мас-медіа і медіакомунікацій. *Освіта регіону. Політологія психологія комунікації*. 2013. № 3. С. 81–85.
13. Confronting the Challenges of Participatory Culture: Media Education for the 21st Century / Jenkins H. et al. Chicago (IL): MacArthur Foundation. 2006. 146 p. URL: https://www.macfound.org/media/article_pdfs/JENKINS_WHITE_PAPER.PDF (дата звернення: 15.02.2020).
14. Hartley J. Communication, cultural and media studies: the key concepts. London : Routledge, 2011. 4th ed. p. 276.
15. Jenkins H. *Convergence Culture: Where Old and New Media Collide*. New York, 2006. URL: <https://goo.gl/AvrMUA> (дата звернення: 15.02.2020).

References:

1. Hryhorova, Z.V. (2017). Novi media, sotsialni media, sotsialni merezhi – iierarkhiia informatsiinoho prostoru [New media, social media, social networks – the hierarchy of information space]. *Tekhnolohiia i tekhnika drukarstva*, vol. 3, pp. 93–100. (in Ukrainian)
2. Kavierina, A.S. (2017). Dovira do konverhentnykh media v Ukraini [Trust in convergent media in Ukraine] (PhD Thesis). Kharkiv: Kharkivskiy natsionalnyi universytet imeni V.N. Karazina. (in Ukrainian)

3. Kozachenko, O.O. (2012). Komunikatyvna aktyvnist audytorii u konteksti funktsionuvannya konverhentnykh media: sotsiologichnyi aspekt [Communicational auditorium in the context of convergent media functioning: sociological aspect]. *Visnyk Lvivskoho universytetu. Seriya sotsiologichna*, vol. 6, pp. 244–251. (in Ukrainian)
4. Lashuk, N.M. Formuvannya mediakompetentnosti maibutnikh marketolohiv u protsesi fakhovoi pidhotovky [Formation of media competence of future marketers in the process of professional training] (PhD Thesis). Chernihiv: Nats. un-t «Chernihivskiy kolehium» imeni T.H. Shevchenka. (in Ukrainian)
5. Mediaosvita ta mediahramotnist: pidruchnyk dlia studentiv pedahohichnykh koledzhiv (2014). [Media education and media literacy: a textbook for students of pedagogical colleges] / Red.-upor. V.F. Ivanov, O.V. Volosheniuk; za nauk. red. V.V. Rizuna. Kyiv: Tsentr Vilnoi Presy. (in Ukrainian)
6. Nedashkivska, T.Ye. (2014). Komunikatyvna kompetentsiia derzhavnogo sluzhbovtsia [Communicative competence of a civil servant]. Available at: <http://eprints.zu.edu.ua/15624/> (accessed 18 February 2020). (in Ukrainian)
7. Novitni media ta komunikatsiini tekhnologii : kompleks navchalnykh prohram dlia spetsialnostei «Zhurnalistyka», «Vydavnycha sprava ta redahuvannia», «Reklama ta zv'iazky z hromadskistiu» / Zah. red. V.E. Shevchenko (2012). Kyiv. (in Ukrainian)
8. Onkovych, H.V. (2020). Rozvytok mediadydaktyky vyshchoi shkoly: ukraïnskyi dosvid. [High school mediadidactics development: Ukrainian experience]. *Obrii drukarstva*, № 1(8), pp. 110–128. (in Ukrainian)
9. Oriekhova, V. (2019). Transmediini navychky u profesiinii mystetskii osviti: analiz zarubizhnogo dosvidu [Transmediate skills in professional art education: analysis of external experience]. *Pedahohichni nauky: teoriia, istoriia, innovatsiini tekhnologii*, № 5(89), pp. 57–67. (in Ukrainian)
10. Sosnin, O. (2012). Informatsiino-komunikatyvna kompetentnist hromadianyna v protsesakh formuvannya hromadianskoho suspilstva. *Viche*, № 20, pp. 22–26. (in Ukrainian)
11. Tischenko, V.A. Bareryi obscheniya v elektronnoy kommunikatsii [Communication barriers in electronic communication]. *Obrazovatelnyie tehnologii i obschestvo*, vol. 11, № 2, pp. 366–377. (in Russian)
12. Tsymbalenko, Ye. (2013). Konverhentsiia mas-media i mediakomunikatsii [Convergence of mass media and media communications]. *Osvita rehionu. Politolohiia psykholohiia komunikatsii*, № 3, pp. 81–85. (in Ukrainian)
13. Jenkins, H. et al. (2006). *Confronting the Challenges of Participatory Culture: Media Education for the 21st Century*. Chicago (IL): MacArthur Foundation.
14. Hartley, J. (2011). *Communication, cultural and media studies: the key concepts*. London: Routledge.
15. Jenkins, H. (2006). *Convergence Culture: Where Old and New Media Collide*. New York.

DOI: <https://doi.org/10.32839/2304-5809/2020-3-79-77>

УДК 37.013.75

Кабаль М.В.

Миколаївський національний університет імені В.О. Сухомлинського

M-LEARNING ЯК РІЗНОВИД ДИСТАНЦІЙНОГО НАВЧАННЯ

Анотація. В Україні триває та набирає ще більших обертів реформа освіти. Формула НУШ декларує наскрізне застосування інформаційно-комунікаційних технологій в освітньому процесі та управлінні закладами освіти і системою освіти. Запровадження ІКТ в освітній галузі має перейти від одноразових проєктів у системний процес, який охоплює всі види діяльності. ІКТ суттєво розширяють можливості педагога, оптимізують управлінські процеси, таким чином формуючи в учня важливі для нашого сторіччя технологічні компетентності. Дистанційна форма навчання в Україні впроваджується вже понад п'ятнадцять років. У 2002 р. Міністерство освіти і науки України започаткувало експеримент із дистанційного навчання. Останніми роками дистанційна освіта набула розвитку в низці університетів. Одним із популярним різновидів дистанційної освіти стає мобільне навчання (m-learning).

Ключові слова: дистанційна освіта, навчальний процес, заклади вищої освіти, інформаційно-комунікативні технології, e-learning, m-learning.

Kabal Mykhaylo

Mykolaiv V.O. Sukhomlynskyi National University

M-LEARNING AS A FORM OF DISTANCE LEARNING

Summary. In Ukraine, education reform is continuing and gaining momentum. The formula of the New Ukrainian School declares the cross-cutting application of information and communication technologies in the educational process and management of educational institutions and the education system. The introduction of Information Computer Technology in the education sector should move from one-off projects to a systematic process that covers all activities. Information computer technologies will significantly expand the teacher's capabilities, optimize management processes, thus, forming the technological competencies important for our student in this century. Distance learning in Ukraine has been in place for over fifteen years. In 2002, the Ministry of Education and Science of Ukraine launched an experiment on distance learning. In recent years, distance education has evolved in a number of universities. Among the common advantages of distance learning are the following: orientation to the needs of the modern teacher; new approaches to student learning (monitoring recent trends in education and developing relevant course materials); training at a convenient time for you (attendance is not required at some point in time; training takes place when it is convenient and comfortable); study in a convenient place for you (no need to go to study, knowledge is acquired at home, in the workplace); cost savings (budget savings because you don't have to spend money to travel or stay in another city); certificate (in addition to the necessary knowledge, a certificate stating the number of hours spent on training will be obtained, which will help in the future in the certification); ongoing online support (tutors are ready to assist at any time if questions or problems arise during distance learning). These are common advantages for distance learning courses offered by Ukrainian educational platforms, but each has its own peculiarities. One of the popular varieties of distance education is mobile learning (m-learning).

Keywords: distance education, educational process, institutions of higher education, information and communication technologies, e-learning, m-learning.

Постановка проблеми. Інформатизація суспільства – це перспективний шлях до економічного, соціального і освітнього розвитку. Інформатизація освіти спрямовується на формування і розвиток інтелектуального потенціалу країни, удосконалення форм і змісту навчального процесу, впровадження комп'ютерних методів навчання і тестування, яке надає можливість вирішувати проблеми освіти на вищому рівні з урахуванням світових вимог [6, с. 12].

Одним з важливих напрямів розвитку інформатизації освіти є нові комп'ютерні технології. Інтерактивність, інтенсифікація процесу навчання, зворотний зв'язок помітні переваги цих технологій, які зумовили необхідність їх застосування в різних галузях людської діяльності, в першу чергу в тих, які пов'язані з освітою та професійною підготовкою. Виникнення та розвиток інформаційного суспільства передбачає широке використання інформаційно-комунікаційних технологій (далі – ІКТ) в освіті, що визначається багатьма чинниками.

По-перше, впровадження ІКТ у сучасній освіті значно прискорює передачу знань та накопиченого технологічного та соціального досвіду людства не лише з покоління в покоління, але й від однієї людини до іншої. По-друге, сучасні ІКТ, покращуючи якість навчання та освіти, дозволяють людині успішніше та швидше адаптуватися до навколишнього середовища, до соціальних змін. По-третє, активне та ефективне впровадження цих технологій в освіту є важливим фактором у створенні нової системи освіти, яка відповідає вимогам інформаційного суспільства та процесу модернізації традиційної системи освіти. В цілому на початок 2020 р., ми можемо говорити, про глобальне впровадження ІКТ у освітній процес, в першу чергу за допомогою мережі Інтернет з її практично необмеженими можливостями збирання та збереження інформації, передавання її індивідуально кожному користувачеві.

Дистанційна освіта – це відкрита система навчання, що передбачає активне спілкування між

викладачем і студентом за допомогою сучасних інтернет технологій та мультимедіа (<http://www.osvita.org.ua/distance>).

Аналіз останніх досліджень і публікацій.

Впровадження дистанційної освіти як нової педагогічної технології, особливостей її використання в освітній сфері досліджують О. Зарицька, О. Колесніков, В. Гогунський, М. Назар, О. Васюк, Т. Скуміна, В. Биков, О. Малінко, Г. Маринченко [1; 2; 4; 9; 10; 11; 12].

Формулювання цілей статті. Метою даної розвідки є дослідження можливостей та особливостей мобільного навчання (m-learning) в освітній діяльності та самоосвіті.

Виклад основного матеріалу дослідження. Сучасний рівень розвитку інформаційних технологій відкриває перспективи використання принципово нових сервісів в освіті, наприклад – «мобільне навчання». Якщо дистанційне навчання дозволило слухачам навчатися віддалено від самого навчального закладу, то мобільне навчання пропонує можливість навчатися в незалежно від місця і часу, забезпечуючи неперервність і максимальну гнучкість навчального процесу. Термін «мобільне навчання» (m-learning), що з'явився в англомовній літературі близько 10 років тому, останнім часом став частіше використовуватися у нашій країні [13].

Більшість науковців та педагогів впевнені, що навчання із використанням ІКТ пов'язано і залежить саме від розповсюдження мобільних засобів зв'язку, популярності смартфонів і планшетів, появою навчальних програм, а також нових технологій типу жестикуляційного інтерфейсу, який розширює можливості і якість освіти, удешевлення послуг мобільного зв'язку та бездротового доступу до Інтернету. Навчання стає своєчасним, достатнім і персоналізованим («just in-time, just enough, and just-for-me») [14].

Характеристики мобільного навчання контрастують із характеристиками змішаного та електронного навчання (e-learning), в яких на перше місце виходять такі дидактичні принципи, як мультимедійність, структурованість або модульність, інтерактивність, доступність. Мобільні технології трансформують баланс між процесом навчання та участю учня у курсі [7, с. 26].

М. Бренсфорд і Дж. Дуглас також підкреслюють відмінність між m-learning і e-learning стверджуючи, що унікальність першого полягає в тому, що учні передусім не прив'язані до певного часу і місця, навчальний матеріал завжди під рукою, вивчається в будь-який час, тому такий розвиток подій дозволяє їм звикнути до думки, що вчитися потрібно і можна завжди, в будь-який зручний час [14].

Подібна теза про вплив технологій на психологію і менталітет тих, хто навчається простежується і у визначенні С. Геддеса. На його думку, мобільне навчання – це «отримання знань і навичок за допомогою мобільних технологій в будь-який час, в будь-якому місці, що веде до певних змін у поведінці та менталітеті студента» [14]. Мобільна освіта передбачає появу цілого спектру нових методів навчання і викладання, заснованих на переконанні, що взаємодія в умовах традиційного аудиторного заняття найчастіше не досить ефективна.

З технологічної точки зору, мобільне навчання – це передача і отримання навчальної інформації з використанням технологій WAP або GPRS на будь-який портативний мобільний пристрій, за допомогою якого можна вийти в Інтернет, отримати або знайти матеріали, відповісти на питання у форумі, зробити тест тощо [3, с. 242].

M-learning – це діяльність, здійснювана регулярно за допомогою компактних, портативних мобільних пристроїв і технологій та дозволяє учням курсу стати більш продуктивними, спілкуючись, отримуючи або створюючи інформацію [8, с. 21].



Рис. 1. Аспекти, на яких засноване мобільне навчання [5]

Для мобільного навчання використовуються наступні мобільні засоби зв'язку: телефони (смартфони), портативні мобільні пристрої (MP3/4 плеєри, неткниги, пристрої для електронних ігор (Nintendo DS), пристрої для прослуховування підкастів (iPod), GPS навігатори тощо), портативні комп'ютери (портативний кишеньковий комп'ютер, планшетний комп'ютер).

Можна виділити основні види інтеграції мобільного навчання в освіту: *Динамічний клас*: мобільний навчання надає нові засоби зв'язку і спільної роботи, а також дозволяє поєднати навчання в класі з навчанням поза ним, по дорозі додому і між заняттями. *Зв'язок з студентам-заочниками*: надання студентам-заочникам можливості обмінюватися інформацією, задавати питання і відпрацьовувати нові навички на місці. *Студенти – джерело знань*: коли студенти починають коментувати, обговорювати або обмінюватися електронними даними, традиційна роль викладача як авторитету змінюється на більш сучасну роль співавтора або наставника (результати такого обговорення серед здобувачів вищої освіти представляють важливий педагогічний ресурс і забезпечують зсув у бік автентичного освіти). *Нотатки для запам'ятовування*: в робочих умовах полегшується запис інформації та конспектування, що розглядаються як доказ участі в навчанні або як спосіб поєднання формального і неформального навчання. *Безперервне навчання*: з часом студенти будуть ставати більш відповідальними, що призведе до вкорінення навичок безперервного навчання.

Цьому сприяє мобільний доступ до соціальних мереж, які можуть підтримати навчальні цілі

або розвиток кар'єри людини протягом усього життя. Організації навчання може змінюватися залежно від типу навчальної організації та особливостей її функціонування. Так, наприклад, для короткострокових курсів участь куратора може бути не обов'язковою.

Крім того, склад функцій системи управління мобільним навчанням може бути скорочений відповідно до поставлених навчальними цілями і особливостями реалізації процесу навчання. У процесі навчання студент виконує, як правило, стандартний набір навчальної роботи: робота з текстами електронних гіпертекстових підручників, розміщених на освітньому порталі навчальної організації адаптованому для мобільних пристроїв; робота з додатковими інформаційними ресурсами, розміщеними в Інтернеті, вихід до яких забезпечено посиланнями в тексті електронних підручників; виконання тестових завдань для самоконтролю, проміжного та підсумкового контролю; участь в електронних дискусіях; виконання практичних і лабораторних робіт, індивідуальних і групових проєктів, творчих завдань з дисципліни; консультація.

З використанням технологій мобільного навчання можливо досить ефективно реалізувати повний обсяг дидактичного циклу з вивчення дисципліни, що включає в себе віртуальні лекції, семінари, практичні заняття, іспити тощо. В ідеалі ця система повинна забезпечувати всі традиційні види занять у закладах вищої освіти: лекції, семінари, практичні заняття, науководослідні роботи, самопідготовку, курсове та дипломне проектування, заліки та іспити, а також нетрадиційні (наприклад, метод проєктів).

Використання технологій мобільного навчання істотно підвищує якість виконання основних функцій освітнього процесу за рахунок: надання слухачам постійного доступу до інформаційно-освітніх та довідкових ресурсів, в будь-який час і незалежно від місцезнаходження; надання постійного доступу до адміністративних ресурсів навчального закладу, плану-графіку навчання, оперативного одержання повідомлень про хід навчального процесу та запланованих навчальних заходів; персоналізованої доставки навчального контенту з урахуванням рівня знань слухача, його індивідуальних психологічних особливостей і максимально зручного для нього режиму занять; багатопланової перевірки рівня знань, умінь і навичок слухача, а також ступеня засвоєння навчального матеріалу із застосуванням тестових завдань, практичних і лабораторних робіт, індивідуальних і групових творчих проєктів; безперервного управління видами і формами діяльності з освоєння пропо-

нованих освітніх ресурсів; інструктивно-методичної та консультативної підтримки слухачів в індивідуальному і груповому режимі; постійного забезпечення слухачів інформацією про результати освітнього процесу.

Для структуризації інформації запропоновано використовувати такі засоби навчання: ментальні карти (www.coggle.it, www.xmind.net, Freemind, www.bubbl.us, www.wisemapping.com, www.wisemapping.com); інтерактивні презентації (PowToon, Prezi); оглядові відеоролики; системи управління проєктами (trello, asana).

Для підтримання комунікації всередині групи та з викладачем можна використовувати: соціальні мережі (facebook, twitter); меседжери (Viber, Telegram, GoogleHangouts, Messenger); коментарі до завдань в системах управління проєктами (trello, asana); SMS повідомлення; проведення вебінарів; демонстрація робочого екрану ПК (JoinMe).

Для планування роботи і нагадування, що важливо як для студента так і для викладача можна використовувати Googlecalendar (дає можливість синхронізації зі смартфоном та ПК) та функцію виставлення дати в системах управління проєктами. Створення навчальних матеріалів в електронному вигляді можливе за допомогою різних додатків. Але під час їх створення варто врахувати принцип інтерактивності, що дозволяє краще засвоювати навчальний матеріал (AdobeCaptivate, EasyShoolbook, інтерактивна презентація (PowToon, Prezi).

Висновки. Під час активного проникнення ІКТ в різні сфери людської діяльності зокрема і в освітню, стає зрозумілим, що традиційні методи навчання не здатні в повній мірі реалізувати завдання сучасної освіти. Саме тому m-learning як найбільш доступний засіб навчання стає доволі популярним і серед освітян і серед тих, хто хоче отримувати якісні знання швидко і зручно. Адже навіть у Концепція НУШ декларує: «Наскрізне застосування інформаційно-комунікаційних технологій в освітньому процесі та управлінні закладами освіти і системою освіти має стати інструментом забезпечення успіху нової української школи. Запровадження ІКТ в освітній галузі має перейти від одноразових проєктів у системний процес, який охоплює всі види діяльності. ІКТ суттєво розширяють можливості педагога, оптимізують управлінські процеси, таким чином формуючи в учня важливі для нашого сторіччя технологічні компетентності» (<https://nus.org.ua>).

Тому, ознайомлення з системою організації m-learning (методи, прийоми засобів використання) є доволі актуальним, своєчасним і потребує більш детальних та ґрунтовних досліджень.

Список літератури:

1. Биков В.Ю. Дистанційна освіта: актуальність, особливості і принципи побудови, шляхи розвитку та сфера застосування. *Інформаційне забезпечення навчально-виховного процесу: інноваційні засоби і технології*. Київ, 2005.
2. Васюк О., Скумін Т. Теоретико-методичні аспекти організації дистанційної освіти. *Вісник Книжкової палати*. 2011. № 2. С. 1–3.
3. Голицина І.Н. Мобильное обучение как новая технология в образовании. 2009. URL: http://library.istu.edu/bulletin/art_tech_2009_05.pdf (дата звернення: 04.02.2020).
4. Зарицька О.Л. Дистанційна освіта як новітня інформаційна технологія. *Вісник Житомирського педагогічного університету*. 2003. № 13. С. 233–235.
5. Золотарьова І.О., Труш А.М. Застосування мобільного навчання в системі освіти. *Системи обробки інформації*. 2015. Випуск 4(129). С. 147–150.

6. Коваль Т.І. Підготовка викладачів вищої школи: інформаційні технології у педагогічній діяльності. Київ, 2009. 380 с.
7. Козлакова Г.О. Теоретичні і методичні основи застосування інформаційних технологій у вищій технічній освіті. Київ, 1997. 180 с.
8. Козяр М.М. Віртуальний університет. Львів, 2009. 168 с.
9. Колесніков О.Є., Гогунський В.Д. Основні аспекти впровадження дистанційної освіти. *Інформаційні технології в освіті, науці та виробництві*. 2012. Т. 1, № 1. С. 34–41.
10. Малінко О. Дистанційна освіта: організаційна структура, психолого-педагогічні основи, фінансування і управління. *Директор школи, ліцею, гімназії*. 2002. № 6. С. 38–45,
11. Маринченко Г.М. Дистанційні курси в самоосвіті та розвитку інформаційної компетентності вчителя суспільствознавства. *Актуальні питання гуманітарних наук*. 2020. Вип. 27. Т. 2.
12. Назар М.М. Характерні психологічні особливості дистанційної освіти через мережу Інтернет. *Медіаосвіта в Україні: наукова рефлексія викликів, практик, перспектив*. 2013. № 1(1). С. 264–274.
13. Що таке m-навчання? URL: <http://www.m-learning.org/knowledge-centre/whatismlearning> (дата звернення: 04.02.2020).
14. Traxler J. Current State of Mobile Learning *Mobile Learning: Transforming the Delivery of Education and Training*. URL: <http://www.aupress.ca/index.php/books/120155> (дата звернення: 04.02.2020).

References:

1. Bykov, V. (2005). Dystancijna osvita: aktualnist, osoblyvosti i pryncypy pobudovy, shlyaxy rozvytku ta sfera zastosuvannya [Distant Education: Actuality, Peculiarities and Principles of Construction, Developmental Areas and Scope]. *Informatsiyne zabezpechennya navchal'no-vykhovnoho protsesu: innovatsiyni zasoby i tekhnolohiyi*. Kyiv, pp. 77–92. (in Ukrainian)
2. Vasyuk, O., & Skumin, T. (2011). Teoretyko-metodychni aspekty organizaciyi dystancijnoyi osvity [Theoretical and Methodical Aspects of Organization of Distance Education]. *Journal of the Book Chamber*, № 2, pp. 1–3. (in Ukrainian)
3. Golicina I.N. (2009). Mobilnoe obuchenie kak novaya texnologiya v obrazovanii. URL: [http:// library.istu.edu/bulletin/art_tech_2009_05.pdf](http://library.istu.edu/bulletin/art_tech_2009_05.pdf) (in Russian)
4. Zaritskaya, O.L. (2003). Dystancijna osvita yak novitnya informacijna texnologiya [Distant education as the latest information technology]. *Bulletin of Zhytomyr Pedagogical University*, № 13, pp. 233–235. (in Ukrainian)
5. Zolotarova, I.O., & Trush, A.M. (2015). Zastosuvannya mobilnogo navchannya v sistemii osviti. *Sistemi obrobki informacziï*, vip. 4(129), pp. 147–150. (in Ukrainian)
6. Koval, T.I. (2009). Pidgotovka vikladachiv vishhoi shkoli: informacijni tehnologii u pedagogichnij diyalnosti. Kyiv, 380 p. (in Ukrainian)
7. Kozlakova, G.O. (1997). Teoretichni i metodichni osnovi zastosuvannya informacijnix tehnologij u vishhij technichnij osviti. Kyiv, 180 p. (in Ukrainian)
8. Kozyar, M.M. (2009). Virtualnij universitet. Lviv, 2009. 168 p. (in Ukrainian)
9. Kolesnikov, O.E., & Gogunsky, V.D. (2012). Osnovni aspekty vprovadzhenya dystancijnoyi osvity [The main aspects of the introduction of distance education]. *Information technology in education, science and production*, vol. 1, № 1, pp. 34–41. (in Ukrainian)
10. Malinko, O. (2002). Dystancijna osvita: organizacijna struktura, psyxologo-pedagogichni osnovy, finansuvannya i upravlinnya [Distant Education: Organizational Structure, Psychological and Pedagogical Foundations, Financing and Management]. *Director of School, Lyceum, Gymnasium*, № 6, pp. 38–45. (in Ukrainian)
11. Marinchenko, G.M. (2020). Distantysiini kursi v samoosviti ta rozvitku informatsiinoï kompetentnosti vchitelia suspilstvoznnavstva *Aktualni pitannia humanitarnikh nauk*. Vip. 27. Т. 2. (in Ukrainian)
12. Nazar, M.M. (2013.) Charakterni psyxologichni osoblyvosti dystancijnoyi osvity cherez merezhu Internet [Characteristic Psychological Peculiarities of Distance Education through the Internet]. *Media Education in Ukraine: A Scientific Reflection of Challenges, Practices, Perspectives*, № 1(1), pp. 264–274. (in Ukrainian)
13. Shcho take m-navchannya? URL: <http://www.m-learning.org/knowledge-centre/whatismlearning> (in Ukrainian)
14. Traxler, J. Current State of Mobile Learning *Mobile Learning: Transforming the Delivery of Education and Training*. URL: <http://www.aupress.ca/index.php/books/120155>

DOI: <https://doi.org/10.32839/2304-5809/2020-3-79-78>
 УДК 378.14:629.7:001.89

Ковальова О.С.

Льотна академія Національного авіаційного університету

ІННОВАЦІЙНЕ СЕРЕДОВИЩЕ ЯК ПЕДАГОГІЧНА УМОВА ФОРМУВАННЯ ІННОВАЦІЙНОЇ КОМПЕТЕНТНОСТІ МАЙБУТНЬОГО АВІАЦІЙНОГО ФАХІВЦЯ

Анотація. Актуалізується створення інноваційного середовища, в тому числі віртуального, як одна з педагогічних умов формування інноваційної компетентності майбутніх авіаційних фахівців, яку розуміємо як педагогічно доцільно організований простір життєдіяльності, що сприяє розвитку інноваційного ресурсу особистості; інтегрований засіб накопичення та реалізації інноваційного потенціалу навчального закладу, розглянуто на прикладі Льотної академії Національного авіаційного університету (Льотна академія НАУ). Обґрунтовується доцільність організації та участі у Всеукраїнських і Міжнародних наукових конкурсах та хакатонах, турнірах з кібер-спорту, Міжнародних науково-практичних семінарах і конференціях тощо для формування інноваційної компетентності майбутніх авіаційних фахівців. Також наводяться методи та форми організації неформальної освіти в рамках діяльності інноваційних Центрів, як то Центру безпілотних літальних апаратів Льотної академії НАУ. Зазначається доцільність налагодження співпраці з провідними вітчизняними й іноземними компаніями, що займаються розробками у сфері безпілотних повітряних суден для формування інноваційної компетентності майбутніх авіаційних фахівців.

Ключові слова: інноваційна компетентність, інноваційне середовище, безпілотні повітряні судна, майбутні авіаційні фахівці, педагогічна умова.

Kovalova Olena

Flight Academy of the National Aviation University

THE INNOVATIVE ENVIRONMENT AS A PEDAGOGICAL CONDITION OF FORMING THE INNOVATIVE COMPETENCE OF A FUTURE AVIATION SPECIALISTS

Summary. The creation of an innovative environment at the Flight Academy of the National Aviation University is considered as one of the pedagogical conditions of formation of innovative competence of future aviation specialists, which we understand as a pedagogically expedient organized space of life, which promotes the development of an innovative resource of the individual; integrated means of accumulation and realization of innovative potential of educational institution. Innovative educational environment is created through the participation of the Academy in the organization of International scientific competitions and hackathons, International scientific-practical seminars and conferences, organization of work of innovation centers, involvement of future aviation specialists in the implementation of grant projects, motivation to develop their own start-ups, encouragement cyber-tournaments (drone racing), cooperation with leading domestic and foreign companies involved in the development of unmanned aerial vehicles, startup teams, and more. The participation of future aviation experts in such global hackathons as Global Game Jam (the international competition for computer games developers, including simulator type), NASA Space Apps Challenge (the largest international scientific hackathon of the National Aeronautics and Space Administration) On the other hand, to submit to the international jury their innovative developments including in the field of unmanned aerial vehicles, and on the other – to get acquainted with the "most recent" world developments and innovative projects. Establishment of higher education centers for innovation centers, such as the Center for Unmanned Aerial Vehicles and the Center for Robotics, allows teachers to make effective use of educational coaching technology. Establishing partnerships with the leading companies in the leading countries in the implementation of innovative developments is the shortest way to transfer technology and build value for innovation and innovation.

Keywords: innovative competence, innovative environment, unmanned aerial vehicles, future aviation specialists, pedagogical condition.

Постановка проблеми. У відповідності до світових тенденцій в Україні як нова освітня парадигма впроваджується компетентнісний підхід. **Аналіз останніх досліджень і публікацій** показав посилення інтересу науковців до проблем пов'язаних з інноваціями та формуванням інноваційної компетентності фахівців різних галузей [1–5]. Проте дане питання ще не достатньо розкрито в контексті формування інноваційної компетентності саме майбутніх авіаційних фахівців у процесі їх навчання у закладах вищої освіти. Безпілотні технології активно впроваджуються в навчальний процес майбутніх авіаційних фахівців і можуть стати фундаментом для формування такої компетентності. Нами розглядається створення інноваційного середовища як ефективна педагогічна

умова формування інноваційної компетентності майбутніх авіаційних фахівців у процесі вивчення безпілотних повітряних суден (БПС).

Аналіз останніх досліджень і публікацій. Інноваційну компетентність, як педагогічний феномен розглядали такі науковці як К. Артамонова, І. Дичківська, О. Ігнатюк, М. Радченко, Л. Штефан та інші. Наукові дослідження, присвячені формуванню компетентностей майбутніх авіаційних фахівців в останні роки досліджували Н. Білоус, Г. Герасименко, Т. Лаврухіна, Р. Невзоров, Т. Плачинда, Г. Пухальська та інші. Різні аспекти педагогічної категорії «педагогічні умови» розглядали В. Андреев, Ю. Бабанський, О. Бережнова, К. Біктагіров, І. Зязюн, І. Козловська, В. Манько, О. Орлов, В. Полонський, В. Сластьонін, Є. Яковлев, Н. Яковлева та інші.

Мета статті. Головна мета цієї роботи – розглянути аспекти формування інноваційного середовища в авіаційному закладі вищої освіти як педагогічну умову формування інноваційної компетентності майбутніх авіаційних фахівців у процесі вивчення безпілотних суден.

Виклад основного матеріалу. Спираючись на думку науковців, під інноваційним освітнім середовищем ми розуміємо педагогічно доцільно організований простір життєдіяльності, який сприяє розвитку інноваційного ресурсу особистості; інтегрований засіб накопичення і реалізації інноваційного потенціалу навчального закладу [5, с. 109].

У Льотній академії НАУ інноваційне освітнє середовище, яке сприяє формуванню інноваційної компетентності майбутніх авіаційних фахівців створюється шляхом участі академії в організації Всеукраїнських і Міжнародних наукових конкурсів та хакатонів, Міжнародних науково-практичних семінарів і конференцій, організації роботи інноваційних Центрів, залученні майбутніх авіаційних фахівців до виконання грантових проектів, мотивації до розробки власних стартапів, заохочення до участі у Світових турнірах з кібер-спорту (дрон-рейсингу), налагодженні співпраці з провідними вітчизняними й іноземними компаніями, що займаються розробками у сфері БПС, командами, що займаються стартапами у сфері БПС тощо.

Участь майбутніх авіаційних фахівців у таких Всесвітніх хакатонах як Global Game Jam (міжнародний конкурс розробників комп'ютерних ігор, в тому числі тренажерного типу), NASA Space Apps Challenge (найбільший міжнародний науковий хакатон Національного управління з аеронавтики та дослідження космічного простору США) дозволяють з одного боку, подавати на розгляд міжнародного журі свої інноваційні розробки в тому числі у сфері БПС, а з іншого – знайомитися з «найсвіжішими» світовими розробками й інноваційними проектами.

Досвід участі майбутніх авіаційних фахівців у всеукраїнському студентському конкурсі «Авіатор», останній етап якого передбачає розробку та презентацію проекту на авіаційну тематику, свідчить, що цілий ряд представлених конкурсних розробок так чи інакше пов'язані з дослідженням безпілотних технологій. Частина з них продовжується у розробках дипломних проектів і розглядається як ідея майбутнього стартапу.

Щорічний Всеукраїнський науково-практичний семінар з питань впровадження безпілотних технологій, де представлені кращі фахівці розробники, експлуатанти, фахівці з правового супроводу БПС тощо, дозволяє майбутнім авіаційним фахівцям орієнтуватися у тенденціях розвитку безпілотних технологій в Україні та сприяє формуванню аксіологічно-мотиваційної, креативної, процесуально-діяльнісної, організаційно-впроваджувальної, соціальної, інформаційно-комунікативної, рефлексивно-регулятивної компетенції інноваційної компетентності. Зокрема, участь у таких семінарах представників Державної авіаційної служби України та Укрлероруху з актуальною інформацією про законодавче та правове врегулювання використання БПС різного типу та розмірів, як учасників руху у повітряному просторі, про сучасний стан використання БПС в Україні, дозволяє майбутнім авіаційним фахівцям отримувати об'єктивну інформацію

про сучасний стан проблеми. Таким чином участь у подібних семінарах формує у майбутніх авіаційних фахівців повноцінне уявлення про інноваційну галузь, яка знаходиться у процесі становлення та вимагає постійного оновлення актуальної інформації для аналізу та планування своєї фахової авіаційної діяльності в умовах інтенсифікації руху нового виду повітряного транспорту.

Створення у закладі вищої освіти інноваційних Центрів, як то Центру безпілотних літальних апаратів (БПЛА) та Центру робототехніки дозволяє викладачам ефективно використовувати технологію освітнього коучінгу [6] – розкриття внутрішнього потенціалу особистості та побудови індивідуальної траєкторії самоосвіти, саморозвитку у напрямі «до успіху».

Зокрема, у «Концепції розвитку центру БПЛА Льотної академії НАУ» метою діяльності Центру визначено інноваційну діяльність щодо впровадження технологій пов'язаних з БПЛА в різні галузі економіки та суспільного життя згідно викликів Індустріальної революції 4.0 та входження України до структури Євросоюзу та до спільноти розвинених країн світу. Відбір і підготовка талановитої молоді для роботи в технопарку.

Завданнями Центру визначено: перетворення Льотної академії НАУ на центр освітнього простору м. Кропивницький, пов'язаним з сферою БПС, підготовка курсантів і співробітників Льотної академії НАУ для реалізації проектів у напрямі БПС в рамках діяльності технопарку у відповідності до концепції сталого розвитку з урахуванням викликів Індустріальної революції 4.0; залучення до проведення навчальних семінарів, воркшопів, конференцій тощо представників передових університетів світу та інноваційних установ, компаній та громадських організацій; підтримка та супровід інноваційних проектів, пов'язаних з впровадженням БПС в різні сфери життя; розбудова полігонів для розробки та випробування, тестування різних типів БПС; сприяння створенню мережі центрів БПС в області; розвиток волонтерського руху; створення студентських команд за різними видами керування БПС; участь у міжнародних освітніх проектах; впровадження комерціалізації знань (написання програм, методичних розробок, проведення семінарів, вебінарів, конференцій тощо); створення середовища для розробки та сертифікації технологій використання БПС.

Траєкторії розвитку в межах діяльності в одному центрі можуть суттєво відрізнятися. Наприклад, одні спрямовують свою діяльність на досягнення успіху у кібер-спорті (участь у Міжнародних перегонах спортивних дронів – дрон-рейсинг). Інші – обирають різного роду волонтерську діяльність: участь у пошуково-рятувальних операціях чи програмах екологічного моніторингу (як оператори БПС); менторську діяльність у програмі «Перепідготовки та соціальної адаптації військовослужбовців та членів їх сімей» (як інструктори з використання БПС); волонтерську допомогу в організації різного роду інноваційних заходів. Інші вбачають свій успіх, у тому числі і у втіленні інноваційних проектів, у створенні відеопродукту з використанням БПС або ж розробці тренажерів для підготовки оператора БПС тощо.

Важливим аспектом для створення інноваційного середовища є залучення майбутніх авіаційних

фахівців до заходів, які інформують про найсучасніші досягнення у технологічних розробках в галузі БПС. Йдеться про Міжнародні виставки, майстер-класи та презентації від провідних компаній у галузі виробництва та експлуатації БПС, Міжнародні науково-практичні семінари та профільні конкурси.

Розглянемо деякі приклади організації подібних заходів, що сприяють формуванню інноваційної компетентності майбутніх авіаційних фахівців під час вивчення безпілотних повітряних суден. Завдяки співпраці, налагодженій Льотною академією НАУ з українською компанією DroneUa (дистрибутором китайської компанії DJI – одного із світових лідерів на ринку БПС), майбутні авіаційні фахівці неодноразово були учасниками презентацій і майстер-класів, що організувала компанія як на базі Льотної академії НАУ, так і під час інших заходів.

Окремим аспектом формування мотиваційного компоненту інноваційної компетентності є залучення до організації заходів із елементами змагання. Льотна академія НАУ у партнерстві з Українською асоціацією з дрон-рейсінгу (UADR) двічі стала співорганізатором етапів Чемпіонату України з дрон-рейсінгу, під час яких майбутні авіаційні фахівці виступали волонтерами-організаторами або глядачами. Дрон-рейсінг – це високотехнологічний спорт майбутнього, що набуває стрімкого розвитку. Його суть – перегони високошвидкісних квадрокоптерів на спеціально обладнаних трасах.

Одним з результатів, що є підтвердженням підвищення інтересу до інноваційного технологічного виду спорту, – є створення майбутніми авіаційними фахівцями команди з дрон-рейсінгу й участь у наступних етапах Чемпіонату.

Суттєвим фактором впливу на формування інноваційної компетентності майбутніх авіаційних фахівців є доступ до інноваційних технологій у сфері БПС, що став можливим завдяки співпраці Льотної академії НАУ та Центру безпілотних літальних апаратів з корейською компанією SafeusDrone. Майбутні авіаційні фахівці мають можливість долучитися до спільних розробок в сфері БПС, а також завдяки трансферу технологій знайомитись з інженерними розробками корейських компаній в рамках діяльності R&D лабораторії, відкритої компанією SafeusDrone у місті Кропивницький.

Налагодження партнерських відносин з профільними компаніями країн, що є лідерами у впровадженні інноваційних розробок, є найкоротшим шляхом для здійснення трансферу технологій і формування ціннісного ставлення до інновацій та інноваційної діяльності.

Розглянемо детальніше особливості волонтерської діяльності майбутніх авіаційних фахівців в рамках діяльності Центру безпілотних літальних апаратів. Законом України «Про волонтерську діяльність» поняття «Волонтерської діяльності» визначено як добровільна, соціально спрямована, неприбуткова діяльність, що здійснюється волонтерами шляхом надання волонтерської допомоги. Серед напрямів такої діяльності визначаються такі як проведення заходів, пов'язаних з охороною навколишнього природного середовища; сприяння проведенню заходів, пов'язаних з організацією масових спортивних, культурних та інших подій; надання волонтер-

ської допомоги для ліквідації наслідків надзвичайних ситуацій техногенного або природного характеру; надання волонтерської допомоги правоохоронним органам, органам державної влади та інші [7]. Волонтерство стає невід'ємною частиною сталого розвитку, який визначається як «самоорганізована й саморегульована, автономна сфера публічного життя, у якій функціонують добровільні громадські об'єднання, виникають суспільно значущі ініціативи, формується соціальний капітал» [8, с. 108–109].

Одним із напрямів освітнього процесу, що реалізується у Льотній академії НАУ є організації волонтерської діяльності майбутніх авіаційних фахівців. Участь у волонтерській діяльності сприяє формуванню навичок ефективної взаємодії, вміння працювати в команді, сприяє усвідомленню ефективності співробітництва для досягнення мети; дозволяє сформуванню вміння та навички виходу з конфліктних ситуацій; формує особисту відповідальність тощо. А це, в свою чергу сприяє формуванню інноваційної компетентності майбутніх авіаційних фахівців (зокрема її соціальної й інформаційно-комунікативної компетенції).

Як зазначається у дослідженні В. Кратінової, Н. Ларіонової, О. Песоцької, переваги волонтерства полягають ще й у тому, що добровільність участі формує більш стійку мотивацію; самостійність сприяє більш динамічному та якісному особистісному та професійному зростанню; свобода вибору об'єктів волонтерської діяльності, її змісту, форми, створює умови для вибудовування індивідуальної траєкторії розвитку та становлення тощо [9, с. 46–47].

Одні курсанти та студенти активно долучаються, в якості волонтерів, до участі в організації Всеукраїнських і Міжнародних наукових конкурсів та хакатонів, Міжнародних науково-практичних семінарів і конференцій та інших інноваційних заходів, що проводить Льотна академія НАУ. Інші обирають різного роду волонтерську діяльність, пов'язану з використанням безпілотних повітряних суден.

Зокрема, учасники волонтерських загонів Льотної академії НАУ, як оператори безпілотних повітряних суден, мають досвід залучення, до пошукових робіт у співпраці з фахівцями Національної поліції, у програмах екологічного моніторингу у співпраці з представниками Держекоінспекції; здійснюють менторську діяльність в проекті «Україна-Норвегія» «Перепідготовки та соціальної адаптації військовослужбовців та членів їх сімей в Україні» (як інструктори з використання безпілотних повітряних суден).

У процесі здійснення такої діяльності в її учасників формується переконання, що оволодіння новими технологіями дозволяє їм не лише бути більш конкурентоспроможними на сучасному ринку праці, а й виконувати важливу соціальну місію.

Важливим елементом створення інноваційного освітнього середовища є створення віртуального інноваційного освітнього середовища, як комплексного поєднання комп'ютерних, комунікаційних, мережевих ресурсів, що сприятиме формуванню цілісного уявлення про інновації (в нашому випадку у сфері безпілотних повітряних суден) та якнайшвидшому обміну інформацією між зацікавленими сторонами. Воно складається з віртуального банку даних (відеоконтенту,

програмних продуктів, віртуальних тренажерів, презентаційних матеріалів, публікацій з тематики БПС, нормативно-регулятивної документації щодо використання БПС, бази даних партнерських організацій тощо) та формується усіма учасниками освітнього процесу, що задіяні у процесі вивчення БПС, а також партнерськими організаціями, що працюють у сфері розробки, випробувань, експлуатації БПС.

Використання такого банку даних у поєднанні з можливістю обміну інформації через соціальні мережі (створення тематичних груп, спеціалізованих youtube каналів, використання хмарних сервісів) дозволяє швидко обмінюватися інформацією, проводити її аналіз, оперативно отримувати інформацію про інновації з будь-якої точки земної кулі та залучати до он-лайн обговорення фахівців з різних країн світу.

З іншого боку, безпілотні технології, як один з видів роботизованих систем передбачають використання цілого ряду програмного продукту. Від програмного забезпечення польоту в різних

режимах, до сервісних програм та платформ, що дозволяють обробляти й аналізувати інформацію, отриману з БПС або роботизованих приставок, що під'єднані до БПС.

Проведений педагогічний експеримент підтвердив ефективність створення інноваційного середовища для формування інноваційної компетентності майбутніх авіаційних фахівців.

Висновки і перспективи. В роботі розглянуто створення інноваційного середовища як педагогічної умови формування інноваційної компетентності майбутнього авіаційного фахівця. Обґрунтовано методи та форми її організації в контексті вивчення безпілотних повітряних суден: участь у проєктах, що носять конкурсний характер, співпраця з провідними галузевими компаніями, реалізація інтерактивних методів в рамках діяльності Центру безпілотних літальних апаратів, створення віртуального інноваційного середовища. Перспективним напрямком подальших досліджень вбачається розширення інноваційного середовища закладів освіти за рахунок співпраці з технопарками.

Список літератури:

1. Радченко М.І. Шляхи формування інноваційної компетентності студентів. *Вісник Національного авіаційного університету. Серія : Педагогіка, Психологія.* 2017. № 11. С. 112–116.
2. Дичківська І.М. Інноваційні педагогічні технології : навч. посіб. Київ : Академвидав, 2016. 340 с.
3. Ігнатюк О.М. Психологічні основи розвитку фахової інноваційної культури педагогічних працівників : монографія. Київ : Центр учбової літератури, 2009. 288 с.
4. Артамонова Е.М. Формирование инновационной компетентности педагога в процессе обучения в вузе. *Педагогическое образование и наука.* 2013. № 5. С. 17–26.
5. Шапран О.І., Шапран Ю.П. Створення інноваційного освітнього середовища в процесі професійної підготовки майбутнього вчителя. *Педагогіка, психологія та медико-біологічні проблеми фізичного виховання і спорту.* 2010. № 9. С. 108–110.
6. Парслоу Э., Парслоу Э., Рэй М. Коучинг в обучении : практические методы и техники. Санкт Петербург : Питер, 2003. 204 с.
7. Про волонтерську діяльність : Закон України від 19.04.2011 № 3236-VI. *Відомості Верховної Ради України.* 2011, № 42, ст. 435
8. Енциклопедія державного управління : у 8 т. / наук. ред. кол. : В.С. Загорський (голова), С.О. Телешун (співголова) [та ін.]. Львів : ЛРІДУ НАДУ, 2011. Т. 8. : Публічне врядування. 630 с.
9. Країнова В.О., Ларіонова Н.Б., Песоцька О.П. Волонтерство як фактор особистісно професійного розвитку майбутніх соціальних педагогів та працівників. Волонтерство як ресурс соціальної роботи у громаді : зб. ст. Київ, 2006. С. 44–47.

References:

1. Radchenko, M.I. (2017). Shlyakhy formuvannya innovatsiynoyi kompetentnosti studentiv. [Ways of formation of innovative competence of students]. *Bulletin of the National Aviation University. Series: Pedagogy, Psychology*, vol. 11, pp. 112–116.
2. Dychkivska, I.M. (2016). *Innovatsiyni pedahohichni tekhnolohiyi: navch. posib.* [Innovative pedagogical technologies: textbook. tool]. Kyiv: Akademvydav. (in Ukrainian)
3. Ihnatyuk, O.M. (2009). *Psykhologichni osnovy rozvytku fakhovoyi innovatsiynoyi kultury pedahohichnykh pratsivnykiv* [Psychological bases of development of professional innovative culture of pedagogical workers]. Kyiv: Tsentr uchbovoyi literatury. (in Ukrainian)
4. Artamonova, E.M. (2013). Formirovaniye ynnovatsyonnoy kompetentnosti pedahoha v protsesse obuchenyya v vuze [Formation of teacher's innovative competence in the process of education at the university]. *Teacher education and science*, vol. 5, pp. 17–26.
5. Shapran, O.I., & Shapran, Y.P. (2017). Stvorennya innovatsiynoho osvithn'oho seredovyshcha v protsesi profesiynoyi pidhotovky maybutn'oho vchytelya [Creating an innovative educational environment in the process of future teacher's professional training]. *Pedagogy, psychology and medical and biological problems of physical education and sports*, vol. 9, pp. 108–110.
6. Parslow, E., & Rey, M. (2003). *Kouching vobuchenii: prakticheskie metodu i tekhniki* [Coaching in education: practical methods and technology]. St. Petersburg: Piter. (in Russian)
7. Pro volontersku diyalnist: Zakon Ukrayiny vid 19.04.2011 № 3236-VI. Vidomosti Verkhovnoyi Rady Ukrayiny [On volunteer activity: Law of Ukraine of 19.04.2011 № 3236-VI. Information of the Verkhovna Rada of Ukraine. 2011, No. 42, Art. 435/2011, № 42, st. 435]. URL: <https://zakon.rada.gov.ua/laws/show/3236-17> (accessed: 12.03.2020).
8. Zahorsky, V.S., & Teleshun, S.O. (2011). Publichne vryaduvannya [Public Governance]. *Entsyklopediya derzhavnogo upravlinnya* [Encyclopedia of Public Administration]. Lviv: LRIDA NADU. (in Ukrainian)
9. Kratinova, V.A., Larionova, N.B., & Pesotska, A.P. (2006). Volonterstvo yak faktor osobystisno profesiynoho rozvytku maybutnikh sotsial'nykh pedahohiv ta pratsivnykiv [Volunteering as a factor of personal and professional development of future social educators and employees]. *Volonterstvo yak resurs sotsial'noyi roboty u hromadi* [Volunteering as a Community Social Work Resource]. Kyiv: Christian Childrens Fund, pp. 44–47. (in Ukrainian)

DOI: <https://doi.org/10.32839/2304-5809/2020-3-79-79>

УДК 37.017;371.4:17

Костик Є.В.

ДВНЗ «Переяслав-Хмельницький державний педагогічний університет імені Григорія Сковороди»

ГЕНЕЗА ВИХОВАННЯ ДУХОВНО-МОРАЛЬНИХ ЦІННОСТЕЙ ОСОБИСТОСТІ У СВІТОВІЙ І ЗАРУБІЖНІЙ ПЕДАГОГІЧНІЙ ОСВІТІ

Анотація. У статті здійснено історико-генетичний аналіз проблеми виховання духовно-моральних цінностей особистості урахувавши погляди і визначення зарубіжних і вітчизняних вчених. Прослідковано зародження та розвиток ідей та концепцій виховання духовно-моральних цінностей людини із античного періоду до нашого часу. Виділено типи світосприймання людиною дійсності, основними з яких є: *християнський*, в якому виховання спрямоване на релігійно-духовні цінності; *народницький*, в якому змінені підходи щодо формування духовності особистості через розвиток національної освіти; в *концептуальному* типі виокремилися нові підходи у вихованні духовно-моральних цінностей, а саме особистісно орієнтований підхід та розробка концепцій виховання, що враховують суспільно-політичні зміни в суспільстві. З'ясовано, що в залежності від соціальних процесів, які відбуваються кожен період історичного розвитку поняття «духовності» наповнюється новим змістом, розробляючи нові концепції та програми щодо формування духовно-моральних цінностей особистості.

Ключові слова: освіта, духовність, культура, духовно-моральні цінності, виховання особистості.

Kostyk Yevheniia

SHEE «Pereiaslav-Khmelnytskyi Hryhorii Skovoroda State Pedagogical University»

GENESIS OF EDUCATION OF SPIRITUAL-MORAL VALUES OF PERSONALITY IN WORLD AND FOREIGN PEDAGOGICAL EDUCATION

Summary. The issue of education of spiritual and moral values of personality, throughout the history of mankind, has worried philosophers, enlighteners, psychologists, theologians and pedagogues. Analysis of philosophical thought and scientific-pedagogical literature reveals the essence and features of education of spiritual and moral values of personality. The article deals with the historical-genetic analysis of the issue of education of spiritual and moral values of personality, taking into account the views and definitions of foreign and Ukrainian scientists. Each historical epoch formed its own image of a man, the integral part of which were moral and spiritual values. The origins and development of ideas and concepts of education of spiritual and moral values of man from the ancient period to our time are analyzed. The ancient period is represented by the first attempts to comprehend pedagogical ideas concerning education of spiritual and moral values (M. Aurelius, Aristotle, Democritus, Plato, Socrates), what caused the appearance of philosophical works, in which set out new pedagogical ideas of education, that and became the push for the education development of the new period. Cultural and educational, historical changes in society cause changes in the forming of personality spirituality which for each epoch has their own type of world-view. Thus, the types of the person's world-view of reality are distinguished, the main of which are: *Christian (khrystyianskyi)*, in which education is aimed at religious and spiritual values; *national (narodnytskyi)*, which changed approaches to forming personality spirituality through the development of national education; *the conceptual (kontseptualnyi)* type highlighted new approaches to the education of spiritual and moral values, namely a person-centered approach and the education concepts development that take into account socio-political changes in society. It has been found that according to the social processes that take place in each period of historical development, the concept of «spirituality» is filled with new content, developing new conceptual ideas and programs for the forming of spiritual and moral values of personality.

Keywords: education, spirituality, culture, spiritual and moral values, personality education.

Постановка проблеми. Проблема виховання духовно-моральних цінностей особистості протягом усієї історії людства хвилювала філософів, просвітителів, психологів, теологів, педагогів. Аналіз філософської думки та науково-педагогічної літератури розкриває сутність та особливості виховання духовно-моральних цінностей особистості. Насамперед, воно зумовлене механізмом формування та функціонування духовності через систему координат життєвого простору людини [3, с. 243]. Складність виховання духовно-моральних цінностей пов'язана передусім з функціонуванням соціокультурної реальності.

В історичному плані осмислення виховання духовних цінностей відбувається через розуміння поняття «духовність», яка не має однозначних

поглядів на її зміст. Зміст та розуміння поняття розглядається як асиметрична дихотомія: дух – матерія, духовне – матеріальне, душа – тіло, духовність – бездуховність [3, с. 243], яка суттєво впливає на формування концепцій виховання духовно-моральних цінностей.

Аналіз останніх досліджень і публікацій. Аналіз наукової літератури свідчить про значний інтерес науковців до названої проблеми (Л. Ахмедзянова, М. Бахтін, І. Бех, О. Белих, М. Бобак, О. Вишневецький, Д. Гуненков, В. Іванченко, І. Карпенко, А. Корецька, Н. Красицька, Т. Люріна, С. Мукомел, Г. Шевченко, А. Ярошенко та інші) та зарубіжних вчених (А. Адамова, Т. Берсенева, Є. Бондаревська, Р. Чумічева та інші), які у своїх працях значну

увагу надали духовній культурі та проблемам виховання особистості.

Проблеми духовних цінностей знайшли своє відображення в працях філософів В. Андрущенко, С. Ансімова, В. Баранівського, Ю. Білодід, В. Кременя, С. Кримського; психологів І. Бега, Т. Безсонової, М. Боришевського, В. Вус, О. Пархоменко, Е. Помиткіна, В. Сергеева та ін. Тому, проблема виховання духовно-моральних цінностей набуває актуального характеру, адже є особливим питанням серед сучасних наукових досліджень.

Виділення раніше невіршених частин загальної проблеми. Зважаючи на це, проблемі виховання приділяли увагу багато вчених кожної епохи, але духовно-моральним цінностям особистості недостатньо, зокрема, що стосується історико-генетичного аналізу духовно-моральних цінностей особистості.

Мета статті. Здійснити історико-генетичний аналіз проблеми виховання духовно-моральних цінностей особистості урахувавши погляди і визначення зарубіжних і вітчизняних вчених та прослідкувати зародження та розвиток ідей та концепцій виховання духовно-моральних цінностей людини із античного періоду до нашого часу.

Виклад основного матеріалу. Кожна історична епоха формувала свій образ людини, складовою якої були морально-духовні цінності. Античний період представлений першими спробами осмислення педагогічних ідей виховання духовно-моральних цінностей (М. Аврелій, Аристотель, Демокрит, Платон, Сократ).

Вислови про зміст та мету виховання знайшли відображення у теоріях Сократа. Філософ стверджував, – «Я тільки й роблю, що ходжу і переконую кожного ... і молодого, і старого, піклуватися перш за все і сильніше всього не про тіло і не про гроші, але про душу, щоб вона була якомога краща». Саме переконання, на його думку, є дієвим чинником духовного збагачення людини. При цьому, значну роль він відводив пізнанню людини самою себе.

Платон створив власну систему поглядів під назвою «абсолютний ідеалізм», в основі якого знаходяться такі цінності, як добро, краса, істина, зазначаючи, що «виховувати ціннісні орієнтири у підрастаючого покоління повинні перш за все батьки, керуючись при цьому благочестивим особистим прикладом та словом».

Аристотель був першим, хто визначив вплив мистецтва на виховання гармонійно розвиненої людини, цілісної особистості. Він також розвиває вчення про калокагатію, що об'єднує етичні й естетичні якості – прекрасне й добре. Її основою є досконалість тілесної побудови та духовно-морального складу, що містить такі чесноти, як «справедливість, добросовісність, мудрість, розумність, мужність». Платон і Аристотель дотримувались думки, що «естетичне, моральне виховання є свідченням гармонії, а реальні її прояви видно у граматиці, математиці, астрономії, спорті». Проте їхні вислови не знайшли вираження як самостійні педагогічні теорії, а були компонентами філософських систем та проєктів організації суспільства.

Подальший розвиток педагогічної думки про зміст та принципи природовідповідності, гармонійний розвиток людини відображено в ідеях

Демокрита. Особливу увагу він звертав на важливість таких моральних понять, як «обов'язок та сором», які є регуляторами внутрішньої поведінки особистості, викликані внутрішніми суперечностями її духовного світу.

М. Аврелій узагальнив раніше сформульовані поняття в загальну категорію «моральні якості особистості». Методи виховання моральних якостей він виклав у спеціальних правилах: «Формуючи в собі кращі моральні якості, думай про чесноти людей, з якими ти живеш. Ніщо не дає такої радості, як подоба чеснот, що виявляються у звичаях людей, які живуть поруч з нами і зустрічаються у більш-менш тісній єдності. Тому завжди май їх перед очима...». Філософ дотримувався думки про те, що моральні якості формуються під впливом виховання.

Зміни у розвитку виховання духовних цінностей прослідковуються у стародавньому та античному періоді, що стало причиною появи філософських праць, у яких викладено нові педагогічні ідеї виховання, і саме вони стали поштовхом для розвитку освіти нового періоду.

Культурно-освітні, історичні зміни в суспільстві зумовлюють зміни у формуванні духовності особистості, які для кожної доби мають свій тип світосприймання. Виходячи з цього, А. Корецького [5, с. 109] визначено такі типи світосприймання:

- *християнський* (XIV–XVIII ст.), відзначився педагогічними ідеями та поглядами, які були спрямовані на виховання релігійно-духовних цінностей;

- *народницький* (XIX ст.), характерний формуванням духовно-моральних цінностей особистості через розвиток національної освіти, першими проявами всеобучу народної школи;

- *концептуальний* (XX–XXI ст.), характеризується розвитком нових підходів у вихованні духовно-моральних цінностей, які були спрямовані на особистісно орієнтоване виховання; розробкою нових концепцій виховання, які враховують суспільно-політичні зміни в суспільстві.

Кожен історичний період був зумовлений різними чинниками та впливами на розвиток духовності особистості, який відбивався на світосприйманні людини.

Християнський період характерний розвитком гуманістичних ідей, виховання було спрямоване на релігійно-духовні цінності. Вагомий внесок в історію педагогіки цього періоду зробили філософи західних країн (Т. Кампанелла, М. Монтень, Т. Мор, Ф. Рабле).

Так, у працях Т. Мора «Золота книга про найкращий лад і про новий острів «Утопія» та Т. Кампанелли «Місто Сонця» були викладені основні ідеї створення ідеального суспільного ладу, де держава піклується про освіту і виховання своїх громадян та надає перевагу рівності усієї структурної ланки суспільства. Ф. Рабле у творі «Гаргантюа та Пантагрюель» описав свою систему виховання, засновану на вільному інтересі та активності особистості до пізнання через вивчення природи шляхом безпосереднього спостереження широкого знайомства з життям. Важливою складовою частиною різнобічного виховання він вважав мистецтво. На противагу цим теоріям, у працях М. Монтеня спостерігаємо інші підходи щодо виховання вищих моральних якостей осо-

би. Їх можна сформувати лише через спілкування з різними людьми шляхом ознайомлення із культурними цінностями інших народів.

В епоху Нового часу та Просвітництва формується новий гуманістичний світогляд та приділяється велике значення життєвим цінностям людини (К. Гельвецієм, Д. Дідро, Я.А. Коменським, Дж. Локком, Ж.-Ж. Руссо).

Я. Коменський узагальнив і теоретично осмислив практику європейського виховання, створив чітку педагогічну систему. Він уперше сформулював і розкрив ідею виховання людини впродовж всього життя, виділивши чотири основні добродієності: мудрість, поміркованість, мужність і справедливість. При цьому педагог підкреслював, що «людина не народжується з моральними якостями – вони у неї виховуються протягом всього життя». Поряд з головними добродієностями, він рекомендував розвивати в дітях скромність, слухняність, охайність, доброзичливість до інших людей, повагу до старших, працелюбність. Особливого значення він надав станові середовища, в якому формуються духовно-моральні цінності особи.

Розвиток педагогічної думки, з одного боку, продовжував зберігати пануюче положення феодальної концепції виховання, а з іншого – починає складатися нове, буржуазне трактування виховання як засобу формування діяльної людини, підготовки її до життєвої боротьби за власне благополуччя. Нові погляди на виховання визначені у працях англійського філософа Дж. Локка. Він детермінує виховання як першорядну необхідність для створення людини нового суспільства, надаючи особливого значення моральному вихованню, яке розуміє як виховання характеру особистості, а саме таких ціннісних орієнтацій, як справедливість, толерантність, уважливість, щедрість, мужність, які є суб'єктивними характеристиками внутрішнього світу особи. При цьому він не надає переваги впливу об'єктивних умов виховання духовності особистості.

Спіраючись на вчення Дж. Локка, французькі мислителі (К. Гельвецій, Д. Дідро, Ж.-Ж. Руссо) розвивали положення про вирішальну роль виховання і середовища у формуванні особи. К. Гельвецій залишив по собі ґрунтовну працю «Про людину, її розумові здібності та її виховання», в якій описав основні ідеї виховання в основу яких поклав «Катехізис моралі». Стверджуючи при цьому, що «мета виховання має полягати у вихованні гуманності і патріотичності, ідея яких тісно пов'язана з ідеєю добра для всіх людей».

На відміну від теорій К. Гельвеція Д. Дідро під змістом виховання розуміє застосування примусу з урахуванням природних особливостей особистості. Основоположником концепції природного і вільного виховання у XVIII столітті вважається Ж.-Ж. Руссо. У своїх працях, він досліджував співвідношення виховного процесу із суспільною мораллю та виділяє три завдання морального виховання, а саме: «виховання добрих почуттів, добрих суджень і доброї волі». На противагу його попередникам ним вперше розроблені демократичні проекти народної освіти у Франції.

Німецькі класичні філософи Г. Гегель та І. Кант узагальнили теорії попередників щодо

виховання духовно-моральних цінностей людини й створили нові підходи у формуванні моральності особистості. Зокрема, І. Кант вважав, що «моральну цінність повинні розглядати лише в тому, що вчинок здійснюють із почуття обов'язку». Г. Гегель з приводу морального виховання зазначав, що: «моральність – це розум волі», «бути моральним означає жити відповідно моралі своєї країни». Філософи вважали моральність основою виховання людини, а її моральний обов'язок полягав у завоюванні самостійності у сфері діяльності і роздумів.

Вплив західноєвропейської думки про виховання духовно-моральних цінностей особистості стає поштовхом до розвитку педагогічних ідей та концепцій виховання в Україні.

У XVI–XVII столітті з'являються національні освітні заклади. Відкриваються кафедральні школи, Острозька школа (згодом академія, яка разом із Острозькою друкарнею відіграла важливу роль у формуванні духовності особи й розвитку культури суспільства), Замостська академія (набуває популярності – діяльність братських шкіл), у Києві починає роботу Могилянська колегія (згодом академія; її засновник П. Могила поставив за мету, щоб молодь «у звичаях добрих і науках вільних навчена була»), Харківський колегіум (згодом університет) [7]. Ці навчальні заклади були спрямовані не тільки на вивчення загальноосвітніх дисциплін, а й на розвиток та формування духовності особи.

У Києво-Могилянській академії особливе значення надавалося вихованню, зокрема П. Могила у книзі «Антології» (збірник молитов і повчань про поведінку в різних життєвих ситуаціях) спробував викласти основи виховання юнацтва та морально-виховні принципи Академії [1, с. 45].

У педагогічних поглядах І. Галітовського, які припадають на період другої половини XVII століття, особливий акцент зроблено на проблемах духовно-морального виховання. Педагогічну концепцію він вибудував на принципах релігійної педагогіки, складовими якої стали виховання загальнолюдських, християнських духовних цінностей; формування високих духовно-моральних якостей на основі християнських норм і принципів виховання; виховання моральності; протидія згубним звичкам і діям; звернення до раціонального й почуттєвого в природі людини (розуму й серця людини); гармонійне поєднання розумового й морального виховання; прагнення людини до досконалості, зразком якої є Бог [7].

Значний вплив на розвиток теорії виховання духовних цінностей здійснили праці Г. Сковороди. Опис двох натур – внутрішньої, тобто істинної, та зовнішньої – тимчасової і мінливої, визначалося філософом головною метою людського життя. Г. Сковорода розмірковує про два світи людини: «про внутрішній – духовний і зовнішній – матеріальний». Справжня людина у його розумінні надіндивідуальна, надприродна, її структура аналогічна духовній основі великого світу, що дає змогу пізнавати внутрішні закони буття зовнішньої природи. Головним у вихованні філософ вважав «благо народити, зберегти вихованцеві молоде здоров'я, навчити вдячності». Вдячність при цьому він розглядав як показник моральної та духовної зрілості.

Таким чином, християнське світосприймання формувало відповідний тип особи та форми її духовності. У цей період основними формами духовності особи визначалися орієнтація на біблійне вчення, яке містило неоднозначність підходів до змісту асиметричних дихотомій: дух – матерія, добро – зло. Зароджувалися перші ідеї концептуального підходу до виховання гуманістичного та гармонійного виховання. Цей тип світосприймання найактивніше проявляється в епохи Відродження й Просвітництва, яким властиве і часткове розкріпачення особи.

Народницький тип світосприймання відзначився деякими змінами щодо формування духовності особистості, з'являються народні школи, під впливом західних країн розвивається духовність та формується національна думка. Праці відомих діячів Західної Європи (І.Ф. Гербарна, А. Дістерверга, Й. Песталоцці) у цей період стали поштовхом для формування духовності та розвитку національної освіти.

Й. Песталоцці розвинув ідею гармонійного виховання, в якій метою виховання вважав «розвиток усіх природних сил та здібностей людини», спрямованих на різнобічне та гармонійне виховання.

А. Дістерверг виділив один із важливих принципів виховання – принцип культуровідповідності та охарактеризував його як облік у процесі виховання всієї сукупності даних культури, історії, економіки, характерних для країни й народу. Формування загальнолюдських цінностей педагог вбачав у визначені загальнолюдської мети виховання: служіння істині, добру, красі. Особливого значення він надавав гуманістичному вихованню.

І.Ф. Гербарт виокремив три складових частини процесу виховання: виховуюче навчання; керування; моральне виховання. Він вважав, що освіта нероздільна з вихованням. Однак він неправомірно підмінив складний процес виховання навчанням, не враховуючи вплив соціального середовища і значення емоцій в моральному вихованні. «Метою морального виховання є виховання характеру», вважав І.Ф. Гербарт та висунув п'ять моральних ідей, які повинні переважати у вихованця: ідея внутрішньої свободи; ідея вдосконалення; ідея приязні; ідея права; ідея справедливості. Ці педагогічні ідеї стали вагомими у подальшому розвитку педагогіки не лише у Європі, а й у всьому світі.

Під впливом розвитку західноєвропейської думки на культурному й освітньому житті України позначаються суспільні процеси в Росії, що відповідно впливає на формування духовності й прояв творчих поглядів у XIX столітті. Відповідну роль відіграють індустріальний розвиток, формування суспільно-політичних організацій [5, с. 110]. Хоч і не так активно, але відкриваються ліцеї, університети (Харківський університет (1805), Київський університет (1834)), академії (Київська духовна академія (1819)), а з ними – товариства, гуртки, організації.

Педагогічні ідеї діячів цього періоду розвивалися переважно в руслі революційно-демократичних подій. Увагу демократів (А. Радищев, І. Герцен, В. Белінський, М. Добролюбов, М. Чернишевський і інші [7]) привертала питання суті, мети, змісту, методів та завдань виховання. Ме-

тою виховання науковці вважали підготовку громадянина-патріота із революційно-матеріалістичним світоглядом, широко освіченого й працелюбного борця із суспільними негативними явищами.

М. Пирогов був першим з вітчизняних педагогів, який загострив увагу на проблемі духовності як методологічної основи навчання та виховання. Виховання він розумів як найглибше питання людського духу – «питання життя». Приділяючи особливу увагу духовно-моральному формуванню «внутрішньої людини», вихованню її готовності до боротьби духу з матеріальним, педагог визначав найвартіснішим у людині прагнення до істини. Виховний ідеал вчений бачив у ширій людині, яка готова віддано служити Батьківщині, усвідомлює власну гідність, приймає свободу як основний моральний імператив.

Т. Шевченко надавав особливого значення вихованню моральної особистості. У його працях провідне значення має виховання у людині любові до України, вольових якостей та рис характеру, які зумовлюють її успіх у боротьбі за свободу і справедливість. Особливого значення він надає мистецтву, наголошуючи, що людина повинна добре орієнтуватися в образотворчому мистецтві, гарно співати, грати на музичних інструментах.

У другій половині XIX століття М. Драгоманов і Ю. Федькович відзначилися своїми поглядами національного виховання особистості. М. Драгоманов виділив основні напрямки концепції національного виховання: етичне, естетичне, патріотичне, моральне виховання дітей, до якого належить виховання дітей у любові до батьківщини, рідної мови. Головну увагу у своїх працях він надавав підготовці кваліфікованих кадрів для здійснення процесу виховання в умовах освітньої діяльності. О. Духнович освіту вважав найважливішим засобом перетворення суспільства. Системний підхід до виховання особистості він вбачав у всебічно-гармонійному, трудовому, фізичному, естетичному та моральному вихованні. Вибір методів впливу на виховання особистості, він вважав – слово і приклад, які необхідно застосовувати в гармонійному їхньому поєднанні. Вирішальну роль у формуванні людської особистості науковець відводив вчителю. Педагог створив підручник «Народної педагогії на користь училищ та вчителів сільських», в якому систематизував педагогіку для народних вчителів.

Вітчизняний педагог К. Ушинський заклав теоретичні основи національної гуманної педагогіки, відстоюючи принципи патріотичного виховання. Важливою рисою особистості він вважав «моральну вихованість, яка має формувати патріотизм і гуманізм, любов до праці та дисциплінованість, відчуття обов'язку й відповідальності, чесність і правдивість, гідність тощо». Основні методи і засоби морального виховання дітей та молоді він вбачав у переконанні, заохоченні і покаранні. Він наголошував, що «вихователь не чиновник, а якщо він чиновник, то він не вихователь». Ідеальний учитель, на його думку, тонко відчуває душевний стан своїх учнів, убаचाє в них особистості, які гідні такої самої поваги та визнання своїх прав, як і дорослі люди. Такий педагог прагне створювати взаємини, за яких виникає можливість особистісного впливу вчителя,

його розуму, моральності, волі, характеру на особистість вихованця [4, с. 22].

Праці відомих філософів стали основою тогочасного виховання, яке спрямоване на людину та її щасливе існування. Тому в них проголошуються найвищі цінності виховання молоді через свободу розвитку особистості, прагнення до людяності і щирості, досягнення гармонії.

Народницький тип відзначився формуванням духовно-моральних цінностей особистості через розвиток національної освіти, з'являються перші концепції національного виховання. Виховання розглядали (В. Белінський, І.Ф. Гербарт, І. Герцен, А. Дістерверг, М. Добролюбов, М. Драгоманов, О. Духнович, Й. Песталоцці, М. Пирогов, А. Радищев, К. Ушинський, Ю. Федькович, М. Чернишевський) як системний підхід, методологічною основою якого були визначено зміст, мету, завдання, принципи та методи духовно-морального виховання. Педагогічна думка кінця XIX століття базувалася на гуманістичній виховній системі, яка продовжувала свій розвиток у новому столітті.

Педагогічні теорії та ідеї діячів XIX століття стали основою для розвитку нових концепцій виховання XX століття.

Концептуальний тип світосприймання представлений цілою низкою педагогічних концепцій виховання і в Україні, зміст яких змінювався в залежності від подій суспільно-політичного характеру, які умовно можна поділити на три етапи: дореволюційний (початок XX ст.), післяреволюційний (середина XX ст.), незалежність України (кінець XX ст. – початок XXI ст.).

Дореволюційний період представлений концепцією класичних університетів. Суттєвими для нашого дослідження є погляди О. Іванової на роль виховної функції університету як класичної «ідеї університету» [4, с. 23]. У дослідженні науковця визначено роль університетської освіти на формування духовно-етичного потенціалу, що є імпульсом до розвитку розуму, в якому закладена висока моральна сила. На її думку, системний підхід в здобутті освіти забезпечує формування духовно-моральних цінностей особи. Класичні університети за своєю структурою мали чотири факультети, в складі яких особливе місце відводилося артистичному факультету, система якого базувалася на викладанні «семи вільних мистецтв». Саме вони забезпечували основу для виховання розвитку духовних цінностей особистості. Після закінчення цього факультету можна було продовжити навчання на одному із трьох основних факультетів університету: богословському, юридичному, медичному [4, с. 23–24]. Такі підходи для побудови системи здобуття вищої педагогічної освіти заслуговують на увагу з погляду виховання всебічно розвиненого, духовно збагаченого, морально вихованого педагога.

Під впливом жовтневих революційних процесів розвиваються концепції виховання, в основу яких покладено марксистське вчення, стрижнем якого є матеріалістичний світогляд та комуністичне переконання. На цих основах будується педагогіка післяреволюційного періоду, що стала складовою соціалістичної культури. Вона базувалася на поглядах тодішньої влади, відповідно до яких народ змушений був підкорятися ідеям

тоталітарного виховання. Освітні та культурні соціальні інститути у своєму розвитку мали цілу низку протиріч: руйнування усталених духовно-моральних та християнських цінностей, створення на їхній основі нової пролетарської культури, і, як наслідок, збурювало народ на супротив щодо проголошених нових ідеалів. Змінюється зміст сімейного виховання, що й породжує конфлікт між старшим поколінням та дітьми. Нові відносини власності деформують світосприйняття навколишнього. Наявність вказаних протиріч уповільнює створення системи нових духовно-моральних цінностей та виховання суб'єкта, як їхнього первинного носія.

Важливим у проблемі духовності 30-х–50-х років є те, що тоталітаризм і духовність – поняття несумісні. Істина, добро, краса як феномени духовності є небезпечними для ствердження тоталітарних систем. Саме це, на думку М. Прищак, було причиною несприйняття та знищення надбань вітчизняної педагогічної думки цього періоду [8, с. 72].

Подальший розвиток соціалістичного суспільства зумовив формування нової моралі, яка базувалася на соціалістичному світогляді. Її сутність полягала у комуністичному вихованні, в основі якого перебувала комуністична ідеологія, втілена в моральному кодексі будівника комунізму. Формування людини із новими моральними цінностями було покладено на політичні школи комуністичних партій, комсомол, громадські організації.

У цей період в українському суспільстві мораль функціонувала лише на побутовому рівні, залишки духовності у релігійній формі були глибоко індивідуальним дифузним явищем, що не мало соціально значимих проявів. Політична свідомість мас, а точніше, віра народу у побудову справедливого суспільства, на базі якої свого часу і формувалась радянська система, практично була втрачена.

Подальший розвиток духовності був зумовлений пошуком нових підходів у вихованні духовних цінностей молоді, так як моделі, створені комуністичною ідеологією на політико-ідеологічному підґрунті, не віднайшли свого відображення в реаліях того часу.

У філософській та педагогічній думці 60-х років з'являється обґрунтування категорії «духовності». Зокрема, В. Сухомлинський розуміння духовності розкриває через поняття «духовний світ» і «духовне життя», включаючи в них сферу духовного життя людини (розвиток, формування і задоволення її моральних, інтелектуальних та естетичних запитів і інтересів у процесі активної діяльності). Він увів у педагогічний обіг категорію феномена «культура», яка трансформувалася у такі поняття педагогіки, як: фізична культура, технічна культура, інтелектуальна культура, морально-духовна культура, культура праці, культура почуттів, культура мислення, культура сприймання, культура відчуттів, культура волі [2, с. 6].

Погляди В. Сухомлинського стали початком нового трактування духовності, зміст та сутність якого полягає у розвитку світоглядно-культурних та морально-ціннісних стереотипів виховання. У своїх працях педагог виділив основні завдання, методи та засоби формування духовно-моральних цінностей, на основі яких ним виділено критерії

вихованості у аспекті духовно-морального виховання, а саме: здатність бачити поруч із собою людину, брати близько до серця її радощі і горе, тривоги і хвилювання; віра в іншу людину; багате духовне життя в світі прекрасного. Педагог вважав, що «духовно-моральне виховання тісно пов'язане із навчанням, але в деякій мірі вони незалежні один від одного». Пояснював він це тим, що людина може мати визнання, вміти працювати, але в плані духовності та моральності бути не розвиненою. На його думку, формування високодуховного та освіченого спеціаліста можливе лише через систему виховних заходів, в центрі яких знаходиться вчитель як людина високої культури, носій духовно-моральних цінностей [2, с. 7].

Такі підходи стали основою виховного процесу вищих педагогічних закладів освіти при формуванні культури майбутнього вчителя, змістом якої стала система національних та духовних цінностей. А відтак, формування духовно-моральних цінностей у працях В. Сухомлинського відіграє важливу роль у розвитку та вихованні особистості, так як «справжнє виховання полягає в тому, щоб моральний ідеал добра, правди, честі, духовної праці жив у кожному серці, утверджувався в активній діяльності як невід'ємна частина власного ества, власної думки, почуттів, намірів».

Вісімдесяті роки двадцятого століття визначаються розробкою нових педагогічних підходів щодо особистісно орієнтованого виховання гуманістичних рис людини. У цьому періоді закладаються основи гуманно-особистісної педагогіки Ш. Амонашвілі, В. Кузя, В. Лозової, теорії яких ґрунтуються на вимірах духовності, принципах гуманно-особистісної педагогіки, які пронизані духом любові, співробітництва, взаємодопомоги. Метою впровадження цих ідей була розробка нових педагогічних концепцій, в основу яких покладено виховання гідної особистості [3, с. 21]. Це означає остаточний відхід педагогіки і виховної практики від парадигми формування особистості із заданими властивостями до систем, які забезпечують ціннісно-смісловий розвиток людини. В них суб'єкт виховання розглядається як індивід з властивою йому самобутністю, здатною забезпечити особистісний розвиток зі самозмінами у розвитку культурного світосприйняття.

У гуманно-особистісній педагогіці Ш. Амонашвілі виділено шість складових виховного процесу, серед яких особлива роль відведена співпраці педагога як носія духовно-моральних цінностей та вихованця. «Школа – це сходинки зростання духовності людини, які містяться в душі вчителя – носія Світла». У межах нових педагогічних підходів В. Кузь розширив межі такої співпраці, надаючи важливе значення позанавчальній діяльності у процесі формування духовності як складової особистісно-гуманістичної теорії. Вільний вибір позааудиторних занять, спрямованих на врахування індивідуальних особливостей молоді та їхню змістовність, і саме це є запорукою досягнень в реалізації нових педагогічних підходів. У працях В. Лозової визначена доцільність застосування методів виховання у позааудиторній роботі та їхній вплив на виховання духовно-моральних цінностей студентської молоді педагогічних університетів.

Кінець ХХ століття відзначився не лише змінами орієнтирів у економічному, культурному, со-

ціальному середовищі, а й у освітянській галузі. На зміну гуманно-особистісній педагогічній концепції приходять нові педагогічні теорії, в яких нівелюються усталене ставлення до культурних цінностей, а відтак і духовно-моральна складова не має чітких орієнтирів на формування духовності людини. У результаті цього в суспільстві виник дефіцит духовності, однією із причин якого вважається відчуження культури від особистості. З одного боку, освіта не використовувала культуру як засіб морально-духовного розвитку особистості, а, з іншого, – особистість не відчувала потреби в опануванні культурними цінностями. М. Каган зазначив, що педагогіка цього часу оперує поняттями «освіта», «виховання», «навчання», а поняття «культура» як категорію формування духовного світу людини не використовує [4, с. 28].

Занепад духовності завжди супроводжується знеціненням морально-етичних цінностей. «...якщо держава виключає духовність із сфери своїх інтересів, в ній виникає тенденція до якомога більшого використання примусу, або ж вона починає рухатись до розпаду» [4, с. 28].

Існуюча педагогічна система значно підірвала духовні основи буття українського народу. Разом з тим, соціокультурна система не може існувати без духовних основ, в ній залишається те, що віками карбувалося у психіці української соціокультурної системи.

Не в кращому стані духовність українства функціонує і в період незалежності. До її набуття духовні основи української нації були недостатньо сформовані, в радянські часи переслідувалась будь-яка прогресивна думка з натяками на українську національну самосвідомість. Найрадикальніші українські патріоти не були готові до миттєвого розвалу радянської системи ані на теоретичному, ані на практично-політичному рівнях. Тому після здобуття незалежності духовною основою національної самосвідомості почергово стають різні її ерзаці. Першим заміником духовності була ідея незалежної держави, але ідеал став реальністю ще до того, як він сформувався у масовій свідомості, а відтак, уже не був провідною зіркою нації. Поряд із державністю активно пропагувалася як новинка ідея розвитку ринкової економіки та політичної демократії.

Методологічну основу досліджень, які стосуються духовного розвитку особистості, становлять філософські концепції про людину та її чільне місце у світі; детермінованість морально-духовного розвитку особистості характером її відносин зі світом, природою та людьми; базові цінності антропоцентричного гуманізму; додержання принципу культуровідповідності виховання. Відомо, що духовність – це віддзеркалення предметного світу в свідомості людини, суб'єктивний образ об'єктивної дійсності, опосередкований соціальною практикою. Головними предметними формами духовності є знання, цінності, мета, ідеал, свідомість, воля, істина тощо.

Досліджуючи проблему формування духовності особистості під впливом трансформаційних процесів, О. Пометун визначила, фундаментальні якості, що можуть розглядатися як провідні характеристики розвиненої духовності особистості, зокрема майбутніх педагогів: інтенціональність як показник духовно розвиненої особистості;

здатність до рефлексії над основними життєвими цінностями; внутрішня свобода, що розуміється як самовизначення педагога, свідомо обирати й діяти відповідно до своїх цілей і цінностей, а не під тиском зовнішніх обставин; творчість, яка є невід'ємною складовою виховного процесу; відповідальність за покладені на нього обов'язків щодо виховання майбутнього громадянина, як носія духовно-моральних цінностей [4, с. 30–31].

Спираючись на дослідження А. Бойко, Т. Дем'янюк, О. Пархоменко вважає, що в основі ідеології оновлення змісту виховання гуманістично спрямованої особистості покладено такі ідеї: реалізм мети формування людини-гуманіста, яка керується абсолютними, вічними загальнолюдськими цінностями; національний підхід до змісту виховання, що передбачає засвоєння студентами здобутків культурно-історичного розвитку українського народу, його традицій, звичаїв, обрядів, моральних цінностей, загальноприйнятих норм і правил поведінки, формування гуманістичних рис особистості; залучення студентства до кращих зразків духовної культури й формування на цій основі їхніх власних гуманістичних цінностей [4, с. 31].

Аналіз наукових досліджень останніх років свідчить, що осмислення феномена духовного світу особистості пройшло свій перший етап, який полягає у з'ясуванні суті, структури, форм і методів формування. Духовна культура розглядається як процес гуманізації природи та суспільства, самої людини, що визначає її ставлення до оточуючої дійсності, до інших людей і себе самої, сприяє розвитку людяності, терпимості, толерантності.

Рівень сформованості зазначених якостей може бути критерієм виховання духовно-мораль-

них цінностей особистості. Якісною специфікою розвитку здібностей є їхня детермінованість загальними й індивідуальними цінностями, які визначають їхню якісну специфіку, природу особистої свідомості.

Отже, духовні здібності визначаються і регулюються індивідуальними духовними цінностями, критерії яких людина засвоює і відбирає для себе в суспільстві і по добрій волі привласнює. Індивідуальні цінності визначають якісну специфіку здібностей. Вони регулюють перехід здібностей на вищий рівень, роблячи здібності духовними.

Висновки. Ураховуючи всі погляди і визначення вчених в контексті історико-генетичного аналізу проблеми виховання духовно-моральних цінностей підсумовуємо, що в історії педагогіки прослідковується зародження та розвиток ідей та концепцій виховання духовно-моральних цінностей людини із античного періоду, який продовжується до нашого часу. Педагогічна наука виділяє типи світосприймання людиною дійсності, основними з яких є: християнський, в якому виховання спрямоване на релігійно-духовні цінності; народницький, в якому змінені підходи щодо формування духовності особистості через розвиток національної освіти; нові підходи у вихованні духовно-моральних цінностей, а саме особистісно орієнтований підхід та розробка концепцій виховання, що враховують суспільно-політичні зміни в суспільстві, які виокремилися в концептуальний тип.

У залежності від соціальних процесів, які відбуваються кожен період історичного розвитку поняття духовності наповнюється новим змістом, розробляючи нові концепції та програми щодо формування духовно-моральних цінностей особи.

Список літератури:

1. Алексюк А.М. Педагогіка вищої освіти України. Історія. Теорія. Київ : Либідь, 1998. 560 с.
2. Богущ А.М. Культурологічна парадигма в спадщині В. Сухомлинського. *Педагогіка і психологія*. 2006. № 3(52). С. 5–12.
3. Енциклопедія освіти. Київ : Юрінком Інтер, 2008. 1040 с.
4. Костик Є.В. Виховання духовно-моральних цінностей у студентів педагогічних університетів : дис. ... канд. пед. наук : 13.00.07; Східноукр. нац. ун-т ім. В. Даля. Луганськ, 2011. 190 с.
5. Корецька А.І. Духовність особи в умовах трансформації українського суспільства (історико-теоретичний аспект). *Вища освіта України*. 2002. № 4. С. 108–113.
6. Лавриненко Н.М. Категорії «соціальність», «духовність», «моральність» в сучасній педагогічній науці. *Шлях освіти*. 2003. № 1. С. 7–11.
7. Левківський М.В. Історія педагогіки. Київ : Центр учбової літератури, 2008. 190 с.
8. Прищак М.Д. Поняття «духовність» у педагогічній думці України (друга половина XIX ст.). *Рідна школа*. 2006. № 4. С. 71–74.

References:

1. Aleksyuk, A.M. (1998). *Pedahohika vyshchoi osvity Ukrainy. Istoriiia. Teoriiia* [Pedagogy of Higher Education of Ukraine. History. Theory]. Kyiv: Lybid, 560 p.
2. Bohush, A.M. (2006). *Kulturolohichna paradyhma v spadshchyni V. Sukhomlyns'koho* [The cultural paradigm in V. Sukhomlynsky's legacy]. *Pedahohika i psykhohohiia*. Vol. 3(52), pp. 5–12.
3. *Entsyklopediia osvity* [Encyclopedia of Education]. Kyiv: Yurinkom Inter, 2008. 1040 p.
4. Kostyk, Ye.V. (2011). *Vykhovannia dukhovno-moralnykh tsinnostei u studentiv pedahohichnykh universytetiv* [Education of spiritual-moral values at the students of Pedagogical Universities] (PhD thesis). Luhansk, 190 p.
5. Koretska, A.I. (2002). *Dukhovnist osoby v umovakh transformatsii ukrainskoho suspilstva (istoryko-teoretychnyi aspekt)* [Spirituality of a Person in the Transformation Conditions of Ukrainian Society (Historical-Theoretical Aspect)]. *Vyshcha osvita Ukrainy*. Vol. 4, pp. 108–113.
6. Lavrynenko, N.M. (2003). *Katehorii «sotsialnist», «dukhovnist», «moralnist» v suchasni pedahohichni nauzi* [Categories «social», «spirituality», «morality» in modern pedagogical science]. *Shliakh osvity*. Vol. 1, pp. 7–11.
7. Levkivskiy, M.V. (2008). *Istoriiia pedahohiky* [History of Pedagogy]. Kyiv: Tsentr uchbovoi literatury, 190 p.
8. Pryshchak, M.D. (2006). *Poniattia «dukhovnist» u pedahohichni dumtsi Ukrainy (druha polovyna XIX st.)* [The concept of «spirituality» in the pedagogical thought of Ukraine (second half of the 19th century)]. *Ridna shkola*, Vol. 4, pp. 71–74.

DOI: <https://doi.org/10.32839/2304-5809/2020-3-79-80>

УДК 378.1+374.71+81-13

Кравченко Т.В., Огієнко В.П.Національний технічний університет України
«Київський політехнічний інститут імені Ігоря Сікорського»**ОРГАНІЗАЦІЯ НАВЧАЛЬНОГО ПРОЦЕСУ У ДИСТАНЦІЙНОМУ НАВЧАННІ
З ВИКОРИСТАННЯМ МОБІЛЬНИХ ТЕХНОЛОГІЙ В СИСТЕМІ ВИЩОЇ ОСВІТИ**

Анотація. В цій статті автори розглядають розвиток і становлення дистанційного навчання в традиційних вузах. Автори також досліджують сутність поняття «мобільне навчання», його переваги та особливості. Реформування системи освіти передбачає впровадження сучасних освітніх технологій. Особлива увага приділяється використанню мобільних технологій при вивченні іноземної мови. Автори підтверджують, що при використанні цих технологій мотивація студентів зростає, їх участь у процесі навчання стає більш активною, що сприяє швидкому надбанню професійних компетенцій і навичок. Дистанційне навчання, завдяки таким перевагам, як гнучкість, простота доступу, модульний характер, якість, економічна ефективність, сучасні технології та велика аудиторія стає провідним методом навчання практично на всіх рівнях системи вищої освіти. Ця стаття дозволяє зробити висновок, що вищим навчальним закладам необхідно забезпечити професійний розвиток відповідних компетенцій викладачів ВНЗ, тренінги для студентів та технічну підтримку для розробки контенту.

Ключові слова: мобільні технології, мобільне навчання, іншомовна компетенція, самостійна робота, дистанційна освіта.

Kravchenko Tetyana, Ogienko ValentynaNational Technical University of Ukraine
"Igor Sikorsky Kyiv Polytechnic Institute"**EDUCATIONAL PROCESS IN DISTANCE EDUCATION THROUGH MOBILE LEARNING**

Summary. Purpose of the article is analysis of development and becoming distance education in the traditional universities. The authors also consider the essence of the notion "mobile learning", its advantages and peculiarities. Reforming the education system involved the implementation of modern educational technologies and modes of learning. Simultaneously with the developments in information technologies, wireless communication and mobile devices have been started to be used in order to support the traditional learning. For this reason educating institutes should adapt their methods of teaching for mobile technologies, which will bring students better choices of learning means. The special attention is paid to the usage of mobile technologies when learning a foreign language, having a positive impact and influence on creating the internal motivation allowing students to activate the skills and competences in a foreign language. The students' motivation increases when this technology is used, leading to greater participation, and, consequently, better and faster acquisition of professional competencies and skills. Distance learning, due to such advantages as flexibility, ease of access, modular character, quality, cost-effectiveness, contemporary technology and large audiences is becoming a leading mode of learning practically at all levels of the higher education system. Many studies have identified and examined critical issues affecting quality of online education. These are problems associated with communication, time management, pedagogical issues and evaluation of educational achievements. This article allows for the conclusion that higher education institutions need to provide professional development of competence for instructors (professors), trainings for students, and technical support for the content development. Online education (e-learning, mobile learning) has become increasingly popular in the higher education within the last decades. Authors agree with most higher education institutions, that this method of learning will be critical for the future of higher education.

Keywords: mobile technologies, mobile learning, foreign language competence, self-instruction, distance education.

Постановка проблеми. У сфері сучасної освіти спостерігається тенденція до зникнення межі між традиційною освітою і дистанційною. Методи викладання і навчання, поширені на сьогодні, як правило, включають компоненти електронного навчання. Більшість сучасних студентів є представниками інформаційного покоління, для якого є очевидним вміння користуватися мобільними пристроями і застосовувати мобільні технології. У порівнянні з традиційними вербальними і аудіовізуальними засобами навчання, мобільні технології відрізняються високою ефективністю і очевидними перевагами. Враховуючи необхідність задоволення освітніх потреб, які постійно змінюються, організація дистанційного навчання набуває додаткового значення. Адже такий підхід дозволяє бажаним

незалежно від місця проживання та соціального положення отримувати якісну освіту за власним вибором та у найкращих навчальних закладах.

Історія дистанційного навчання як технології розпочалась від 1840 року, коли Ісаак Пітман почав за допомогою поштових відправлень навчати стенографії студентів в Об'єднаному Королівстві [4]. Вже у 1874 році програма навчання по пошті була запропонована Університетом штату Іллінойс. У 1877 році найстаріший шотландський Університет Святого Андрія запропонував програму заочного навчання для жінок на звання ліцензіата мистецтв, яка діяла протягом 55 років. За цією програмою навчалися жінки у всьому світі – аж до Палестини, Кенії і Китаю. Американець Вільям Рейні Харпер, якого вважають «батьком навчання поштою»,

в 1892 році заснував перше відділення дистанційного навчання в Університеті Чикаго (7). Термін "distance education" (дистанційне навчання) вперше був використаний на заочних кореспондентських курсах Університету штату Вісконсин в 1892 році. Тому 1892 рік можна розглядати як рік народження дистанційного навчання. Своє друге народження «навчання по листуванню» отримало в 1969 році, коли в Лондоні був створений Британський відкритий університет. У червні 1969 року Британський відкритий університет отримав право видавати дипломи і присвоювати вчені ступені. Саме у Британському університеті вперше почали застосовувати комплексний підхід до навчання і розробляти навчальні посібники, призначені спеціально для дистанційного навчання. Основна взаємодія університету зі студентами була односторонньою. Вона здійснювалась за допомогою друкованих матеріалів, потім – за допомогою радіо- та телепередач, пізніше почали застосовуватись аудіо- та відеокасети. У 1979 році в Китаї вперше в історії дистанційної освіти була створена Національна мережа радіо і телевізійних університетів [4].

Нового значення дистанційна освіта набула з початком використання в навчальних цілях глобальної мережі Інтернет. З'явився окремий термін "e-learning" – «електронне навчання». Після впровадження мультимедійних технологій ефективність дистанційного навчання дедалі зростала. Сучасні дослідження показують, що змішана форма навчання, в якій окрім класичного навчання (денної форми навчання) застосовуються дистанційні елементи, є ефективнішою, ніж звичайне класичне навчання.

Аналіз останніх досліджень і публікацій. Основною ідеєю методик дистанційного навчання є створення особливого навчального інформаційного середовища, яке надає унікальні можливості для отримання знань у формі, яка є зручною для того, хто навчається. Спочатку дистанційне навчання базувалося на застосуванні друкованих навчально-методичних посібників [2]. Потім, з розвитком технологій, воно було доповнено за допомогою радіо- і телепередач. І, нарешті, розвиток Інтернету та можливостей безперервного онлайн-доступу призвели до зростання числа програм та засобів дистанційного навчання. При цьому дистанційне навчання, яке ще недавно сприймали як допоміжний компонент, отримало можливість виділення в самостійну систему освіти. На сьогодні більшість провідних інститутів і університетів вже має і продовжує удосконалювати власні системи дистанційного навчання. Сучасні ІТ-технології орієнтовані на використання в мобільних пристроях (смартфони, інтернет-планшети, телефони, нетбуки). Завдяки доступності мобільних пристроїв і широкому впровадженню Інтернету виник і стрімко розвивається такий вид дистанційного навчання, як мобільне навчання, при якому зв'язок між викладачем і учнем відбувається через мобільний пристрій. Технології мобільного навчання здатні забезпечувати ефективну взаємодію всіх учасників освітнього процесу, можливість планувати спільну роботу, гарантувати наявність необхідних інструментів для вирішення навчальних завдань. Широкі можливості мобільного навчан-

ня викликають постійний інтерес педагогів-дослідників, викладачів і студентів. Особливостям і проблемам мобільної освіти присвячено багато робіт фахівців (Горбатюк Р.М., Білюєв В., Мотін М.М., Куклев В.О., Бескровний І., Дригіна М.В., Балихіна Т.М., Федоренков А.Д., Мосіна М.А., Дворецька М.А. та інші).

У статті Даниліної Є.К. розглядається мобільне навчання і практичний досвід російських і зарубіжних дослідників щодо інтеграції мобільних технологій при навчанні іноземній (зокрема англійської) мови у вищих навчальних закладах [1]. Даниліна Є.К. зазначає, що мобільні проекти спрямовані на основні види робіт в навчальному процесі: розвиток різних видів мовної діяльності, організацію системи контролю та оцінювання. Базуючись на своєму досвіді викладання на кафедрі міжкультурних комунікацій та перекладознавства інституту іноземних мов, Даниліна Є.К., проаналізувавши зарубіжний і вітчизняний досвід застосування мобільних технологій при навчанні іноземній мові у вузі, робить висновок: «Глобальний процес інтеграції (мобільних технологій при навчанні іноземної мови у ВНЗ) можна умовно представити у вигляді двох великих груп: 1) мобільні проекти, спрямовані на оптимізацію системи контролю та оцінювання при навчанні іноземної мови в вищому навчальному закладі; 2) мобільні проекти, спрямовані на розвиток різних видів мовної діяльності» [1]. У своїй статті вона детально обґрунтовує перспективність застосування мобільних технологій при навчанні іноземній мові [1].

Новосельцева Н.В. розглядає мобільні технології як ефективний засіб для самостійної роботи студентів в процесі навчання іноземним мовам в немовних ВНЗ [3]. У своїй статті вона наводить приклади мобільних програм та додатків, що сприяють формуванню і вдосконаленню вимови, лексико-граматичних навичок, а також розвитку вмінь всіх видів іншомовної мовленнєвої діяльності. Вона наводить дані анкетування, проведеного серед студентів 1-2 курсів двох немовних факультетів гуманітарного напрямку, серед результатів якого зазначає, що 93% опитаних студентів використовують у навчанні мобільні технології, що сприяє формуванню у студентів іншомовної комунікативної компетенції [3].

Виділення невирішених раніше частин загальної проблеми. Однак, за вивченими даними можна зробити висновок, що студенти користуються далеко не всіма можливостями, які надають мобільні технології, для вивчення іноземної мови, або користуються ними в неповному обсязі. При цьому багато студентів хотіли б більше знати про мобільні технології при вивченні іноземної мови і вміти застосовувати їх на практиці. Як зазначається в «Рекомендаціях з політики в галузі мобільного навчання» ЮНЕСКО: «Недостатньо використовувати універсальний підхід до професійної підготовки як щодо педагогів, так і по відношенню до учнів, тоді як мобільне навчання відкриває широкі перспективи обліку індивідуальних переваг при складанні навчального плану і рекомендацій для вчителів і учнів» [6]. Тому дослідження та вивчення можливостей застосування як дистанційного, так і мобільного навчання зберігають свою актуальність.

Формулювання цілей статті. У цій статті розглядається необхідність впровадження інформаційних технологій у навчання для вдосконалення педагогічної та навчальної діяльності. Зокрема, аналізується використання мобільного навчання як способу оптимізації процесу підготовки студентів.

Виклад основного матеріалу дослідження. Фахівці ЮНЕСКО (Організації Об'єднаних Націй з питань освіти, науки і культури) в 2015 р. розробили Рекомендації з політики в галузі мобільного навчання, які адресовані насамперед тим, хто розробляє державну політику в галузі освіти [6]. Ці рекомендації базуються на величезному дослідницькому досвіді і є корисними всім, хто розробляє стратегії навчання. Мобільні пристрої, які завжди знаходяться поруч, забезпечують можливість безперервності процесу навчання. Мобільні телефони, смартфони і планшети дозволяють продовжувати освітній процес навіть «в зонах військових конфліктів або стихійних лих» [6, с. 22]. ЮНЕСКО зазначає, що це сприяє більш швидкому відновленню суспільства після кризових ситуацій. Фахівці ЮНЕСКО відзначають важливість підготовки педагогів до використання нових технологій. Досвід показує, що без відповідної підготовки вчителя використовують нові технології лише для вирішення старих завдань, не змінюючи самого підходу до навчання. Особлива увага повинна приділятися підготовці розробників програмного забезпечення і додатків. Необхідно мислити категоріями мобільності і враховувати специфіку мобільних пристроїв: великий екран і обмежені можливості введення даних. У Рекомендаціях звертається увага, що: «Завдяки технологіям масштабування тексту, голосовій транскрипції, геолокації і перетворенню тексту в мову, мобільні пристрої кардинально підвищують якість навчання людей з обмеженими можливостями...» [6, с. 25]. У порівнянні із звичайними каналами зв'язку, повідомлення з мобільних пристроїв відправляються швидше, надійніше і з меншими витратами. Співробітники ЮНЕСКО стверджують: «Мобільні технології вже зарекомендували себе як такі, що підвищують ефективність управління освітнім процесом, а також якість комунікації між освітніми установами, педагогами, учнями та батьками» [6, с. 37]. Вони продовжують працювати в напрямку розвитку мобільної освіти та сприяють її поширенню у світі.

Для контролю та вдосконалення нових методик освіти проводяться дослідження і оцінка відповідності освітньої діяльності. У 2014 році в журналі досліджень в сфері відкритого і дистанційного навчання опубліковані результати вивчення студентів Массачусетського технологічного інституту (МТІ) і їх знань, отриманих як в формі аудиторних занять, так і в онлайн-формі (дистанційно) [8]. Дослідники з'ясували, що знання, отримані за допомогою МООС (Massive Open Online Courses, масовий відкритий онлайн-курс), виявилися міцнішими, ніж ті знання, що були отримані традиційним методом. Більш того, у навчанні за дисципліною студенти після проходження онлайн-курсу (наприклад, складного курсу з механіки) показали такі ж результати, як і їх більш успішні однокурсники. Таким чином,

до кінця онлайн-навчання студенти набували однакові знання незалежно від свого початкового рівня. Причому студенти, які показали найнижчі результати при попередньому тестуванні, після навчання за допомогою МООС показали найвищий коефіцієнт поліпшення. Був виявлений навіть тип занять, протягом якого студенти навчалися ще ефективніше, ніж в онлайн і оффлайн-курсах. Це підхід під назвою «педагогіка інтерактивного залучення» («interactive engagement pedagogy», педагогіка навчання у взаємодії), при якому студенти для обговорення питань і концепцій взаємодіють один з одним в невеликих групах [8]. Таке «конструктивне залучення» давно пропонується багатьма реформаторами освіти, і цей підхід використовується при викладанні багатьох дисциплін в МТІ. Описане дослідження забезпечило багатий матеріал для інтелектуального аналізу даних про процес навчання. Адже при проходженні онлайн-курсів реєструється кожна дія студента і її тривалість, є можливим документування того, як довго студент дивився лекції, як часто він зупиняв лекцію і які частини лекції програвалися частіше, який текстовий матеріал і в який час доби читають [8].

Результати ще одного дослідження, виконаного Слепцовой Л.А. і Кліменко М.В., доцентами кафедри англійської мови та методики її викладання, Брянського державного університету імені академіка І.Г. Петровського, показали, що «студенти використовують свої мобільні пристрої в навчальних цілях в основному для пошуку інформації та роботи зі словниками або електронними перекладачами, але досить малий час приділяють специфічним видам діяльності, таким як аудіювання або перегляд навчальних відео, при цьому більшість студентів хочуть частіше використовувати свій телефон на занятті» [5]. Автори відзначають, що самотійна, індивідуальна робота студентів, наприклад, «перейти за посиланням на сайт, прослухати лекцію за запропонованою темою і зробити короткий конспект, який потім потрібно представити у вигляді доповіді», сприяє вдосконаленню навичок сприйняття автентичної іноземної мови на слух, розвитку здатності працювати з інформацією і виділяти головне [5]. За результатами спостереження було встановлено, що практично всі респонденти (97%) почали використовувати мобільні пристрої для пошуку навчальної інформації в Інтернеті. При цьому кількість студентів, які використовують їх для перегляду навчальних відео та аудіювання зростає на 15% і 24% відповідно. Авторами констатовано підвищення якості знань з дисципліни «Практична фонетика англійської мови» на 25% [5]. Таким чином, вивчення іноземної мови з застосуванням мобільних пристроїв, навіть без використання спеціальних освітніх програм, активізує навчальну діяльність студентів, підвищує наочність і ефективність занять [5].

Підтримка студентів має вирішальне значення для успіху дистанційного навчання. Важливо, щоб викладачі були завжди готові відповісти на питання і уточнити інструкції, що стосуються завдань. Викладачі також повинні своєчасно відповідати студентам. Обов'язок освітніх установ – підвищити якість онлайн-освіти і дистанційного навчання, надаючи підтримку виклада-

чам, учням і розробникам контенту. Програми дистанційного навчання повинні забезпечувати корисний ресурс для забезпечення успіху студента. Щоб дистанційне навчання було результативним, дистанційні студенти повинні відзначатись особистісними характеристиками, які забезпечують успіх в навчанні. Якщо студенти є цілеспрямованими, відповідальними, вміють раціонально розподіляти свій час, то очевидно, що ефективність їх дистанційного навчання буде високою. Важливими аспектами є також мотивація і наявність стратегії навчання, що має суттєвий вплив на результати навчання [2].

Висновки з даного дослідження і перспективи подальшого розвитку. У цій статті з'ясовано, що мобільні технології навчання вже зарекомендували себе як такі, що підвищують ефективність управління освітнім процесом, а також якість комунікації між педагогами і сту-

дентами. Автори звертають увагу, що сьогодні мобільні технології розвиваються набагато швидше, ніж можливості їх впровадження для реалізації навчальних цілей, при цьому методична і теоретична база використання мобільних технологій на заняттях є недостатньою. Оскільки більшість концепцій застосування інформаційних технологій в освіті було сформульовано ще до розвитку мобільних пристроїв, вони не враховують в повному обсязі можливості останніх. Викладачі денної форми навчання та сфери дистанційної освіти мають у своєму розпорядженні численні системи та підходи, які можуть бути використані із залученням нових технологій. Перспективним є вивчення можливостей взаємодії викладачів, що мають велику педагогічну практику і розробників освітніх програм і ресурсів з метою розробки та вдосконалення контенту відповідно до вимог сучасних освітніх стандартів.

Список літератури:

1. Данилина Е.К. Анализ опыта внедрения мобильных технологий для обучения иностранному языку на университетском уровне в России и за рубежом. *Общество: социология, психология, педагогика*. 2018. № 4. С. 99–104.
2. Кравченко Т.В., Огієнко В.П. Проблеми методичного забезпечення в процесі вивчення англійської мови за допомогою самовчителів. *Молодий вчений*. 2019. № 11(75). С. 197–201.
3. Новосельцева Н.В. Мобильные технологии в организации самостоятельной работы по иностранному языку в неязыковом вузе. *Вестник Бурятского государственного университета. Педагогика. Филология. Философия*. 2017. № 1. С. 172–179.
4. Петькова Ю.Р. История развития дистанционного образования. Положительные и отрицательные стороны МООС. *Успехи современного естествознания*. 2015. № 3. С. 199–204.
5. Слепцова Л.А., Клименко М.В. Система мобильного обучения в языковой подготовке студентов вузов. *Вестник Брянского государственного университета*. 2017. № 1(31). С. 375–379.
6. ЮНЕСКО. Рекомендации по политике в области мобильного обучения. URL: http://ru.iite.unesco.org/files/news/639198/ISBN_978-92-3-400004-8.pdf (дата звернення: 15.03.2020).
7. Casey D. A journey to legitimacy: The historical development of education through technology. *TechTrends*. 2008. № 52(2). P. 45–51.
8. Colvin K.F. et al. Learning in an introductory physics MOOC: All cohorts learn equally, including an on-campus class. *The International Review of Research in Open and Distributed Learning*. 2014. Vol. 15. № 4.

References:

1. Danilina, E.K. (2018). Analiz opyta vnedreniya mobil'nykh tekhnologiy dlya obucheniya inostrannomu yazyku na universitetskom urovne v Rossii i za rubezhom [The analysis of integrating mobile technologies into foreign language teaching at a university in Russia and abroad]. *Obshchestvo: sotsiologiya, psikhologiya, pedagogika*. Vol. 4, pp. 99–104. (in Russian)
2. Kravchenko, T.V., & Ogienko, V.P. (2019). Problemy metodychnoho zabezpechennia v protsesi vyvchennia anhliskoi movy za dopomohoiu samovchyteliv [Methodological approaches applied to english language learning with self-study books]. *Molodyi vchenyi* [Young Scientist]. Vol. 1(75), pp. 197–201. (in Ukrainian)
3. Novoseltseva, N.V. (2017). Mobil'nye tekhnologii v organizatsii samostoyatel'noy raboty po inostrannomu yazyku v neyazykovom vuze [Mobile technologies as aids for foreign language independent learning at nonlinguistic universities]. *Vestnik Buryatskogo gosudarstvennogo universiteta. Pedagogika. Filologiya. Filosofiya* [Bulletin of the Buryat state university. Pedagogy. Philology. Philosophy]. Vol. 1, pp. 172–179. (in Russian)
4. Petkova, Y.R. (2015). Istoriya razvitiya distantsionnogo obrazovaniya. Polozhitel'nye i otritsatel'nye storony MOOC [The history of the development of distance education. The positive and negative sides of the MOOC]. *Uspekhi sovremennogo estestvoznaniya* [Successes of modern natural sciences]. Vol. 3, pp. 199–204. (in Russian)
5. Sleptsova, L.A., & Klivenko, M.V. (2017). Sistema mobil'nogo obucheniya v yazykovoy podgotovke studentov vuzov [M-learning system in language training of university students]. *Vestnik Bryanskogo gosudarstvennogo universiteta* [Bulletin of the Bryansk State University]. Vol. 1(31), pp. 375–379. (in Russian)
6. UNESCO (2015). Policy Guidelines for Mobile Learning. Available at: http://ru.iite.unesco.org/files/news/639198/ISBN_978-92-3-400004-8.pdf (accessed: March 15, 2020).
7. Casey, D. (2008). A journey to legitimacy: The historical development of education through technology. *TechTrends*. Vol. 52(2), pp. 45–51.
8. Colvin, K.F. et al. (2014). Learning in an introductory physics MOOC: All cohorts learn equally, including an on-campus class. *The International Review of Research in Open and Distributed Learning*. Vol. 15. № 4.

INSTITUTIONAL FRAMEWORK OF UPGRADING MARITIME ENGLISH INSTRUCTORS SKILLS

Summary. The article is devoted to outlining the basic framework of upgrading Maritime English instructors' skills in compliance with the institutional needs. The author remarks that every training institution has its own philosophy of education which affects professional behavior of instructors as well as teaching methods and skills required from them. The educational model of upgrading knowledge and practical skills of Maritime English instructors, where the communicative approach is a priority, is outlined. The initial steps of implementing the communicative approach are presented with special attention to communicative lesson structures that differ for the support, operational and management levels of Maritime English. The abridged sample of Lesson Analysis Flow which serves as a checklist for planning and analyzing communicative lessons is provided. The author states that Maritime English instructors are consistently faced with challenges concerning Maritime English peculiarities and the onboard processes behind them as all of them are graduates of pedagogical or state universities who get no skills of teaching Maritime English. At the start of their work at a maritime training institution, they need to master communicative teaching skills and Maritime English. The types of teach-the teachers events are described in sequence, among them workshops, faculty development sessions, expert-classes, master-classes, CLIL meetings, lesson observation and analysis, and development of training modules for Maritime English course books.

Keywords: institutional needs, Maritime English instructors, communicative approach, upgrading teachers' knowledge and skills, ways of teaching-the-teacher.

Кудрявцева В.Ф.
Херсонська державна морська академія

ІНСТИТУЦІЙНА СТРУКТУРА РОЗВИТКУ УМІНЬ ВИКЛАДАЧІВ МОРСЬКОЇ АНГЛІЙСЬКОЇ МОВИ

Анотація. У статті йдеться мова про розвиток умінь викладачів морської англійської мови у відповідності до потреб навчального закладу. Зазначається, що незважаючи на широку мережу різноманітних форм індивідуального підвищення кваліфікації викладачів з питань нових підходів до навчання студентів, можливість надання ними підтримки щодо трансформації нових знань у практичні уміння, особливо пов'язані зі специфічним змістом навчання морської англійської мови, обмежена. Автор зауважує, що у кожного навчального закладу є своя філософія освіти, яка впливає на професійну поведінку викладачів, а також на методи навчання і уміння, що від них вимагаються. Окреслена навчальна модель підвищення знань і практичних умінь викладачів морської англійської мови, у якій пріоритетом є комунікативний підхід. Описані початкові кроки впровадження комунікативного підходу, де особлива увага приділена різним структурам комунікативного заняття для рівня допоміжного обслуговування, операційного і управлінського рівнів використання морської англійської мови. Надано скорочений зразок схеми аналізу заняття у форматі списку запитань для планування і аналізу комунікативного заняття. Автор стверджує, що у викладачів морської англійської мови постійно постають складнощі, пов'язані з особливостями морської англійської мови і знанням судових операцій, тому що усі вони закінчили педагогічні або державні університети і не мають умінь навчати морської англійської мови. Починаючи працювати у морському навчальному закладі, їм необхідно оволодіти уміннями комунікативного навчання, морською англійською мовою і усвідомленням процесів, які відбуваються на судах. Системна робота з навчання нових викладачів морської англійської мови, як і оновлення знань і розвиток методичної майстерності усіх інших викладачів у зв'язку з інноваціями у галузі судноводіння та інноваційними підходами у навчанні здобувачів вищої освіти визначаються необхідною умовою. Зазначається, що успішність становлення інституційної системи навчання викладачів морської англійської мови ґрунтується на спільних зусиллях керівництва закладу, компанії-роботодавця та ентузіазмі самих викладачів, робота яких спрямовується координатором, функції якого представлені, та координаційною радою з морської англійської мови. Послідовно описані типи заходів з навчання викладачів, серед яких науково-методичні семінари, методичні семінари-практикуми, експерт-класи, майстер-класи, заняття щодо навчання на основі інтеграції змісту і мови, аналіз відвіданих занять, розробка навчальних модулів для посібників з морської англійської мови.

Ключові слова: потреби навчального закладу, викладачі морської англійської мови, комунікативний підхід, підвищення рівня знань і вмінь викладачів, способи навчання викладачів.

Problem statement. Upgrading teachers' knowledge and skills either by individually driven awareness or by institutional push has permanently been perceived to be of utmost importance. Throughout the world, there are thousands of in-service teacher training centres, online courses, agencies providing support for English language instructors, offering face-

to-face and online courses to help them develop skills and learn new teaching approaches.

Undoubtedly, individual participation in development courses fosters innovation approaches to teaching. A thing they can not do, though, is the possibility to scaffold instructors' attempts to transfer new information into practical skills on-site and to tailor

¹ ORCID: <https://orcid.org/0000-0003-4264-4229>

the content to the institutional demands which are represented by research themes of its departments.

Paying tribute to those possibilities, it should be pointed out that every training institution has its own philosophy and, thus, strategy of education. This philosophy affects professional behavior of instructors as well as teaching methods and skills required from them.

Recent research and publications. Teachers and their way of thinking are most important in any educational system. Researches and, therefore, articles on institutional systems of upgrading teachers' skills are really scarce. It also refers to teachers of Maritime English or, in other words, Maritime English (ME) instructors.

As stated in the International Convention on Standards of Training, Certification and Watch-keeping for Seafarers (STCW), "Each party shall ensure that instructors, supervisors, and assessors are appropriately qualified for the particular types and levels of training or assessment of competence of seafarers either on board or ashore, as required under the Convention [7, p. 23].

Accordingly, a model training course of Maritime English, another document developed by International Maritime Organization, reads: "...training institutions and academies should note that this course more than fulfills the competences regarding English language contained in the STCW Code [6, p. 6]." And continues: "For the course to run smoothly and to be effective, considerable attention must be paid to the availability and use of qualified instructors of the English language" [6, p. 9].

Cole C., Pritchard B., Trenkner P., who dedicate most of their research to methodology of ME teaching and to in-service ME instructors training with certain attention to internal institutional processes, observed that "MET institutions, still often reluctant to recognize ME on an equal footing to Navigation or Marine Engineering, or to dedicate more instruction hours to already tight programmes, are nonetheless keen to find more effective instruction strategies" [2, p. 125]. They identified some of the "most important issues concerning the methodology of ME instruction, among them:

- the communicative approach to learning and teaching ME
- the role of content-based learning
- competence-based learning as the basic IMO requirement
- the ME instructor as user, adapter, and developer of ME teaching resources (textbooks/course books and related materials [2, p. 139].

Another author dwelling on the standards of Maritime English training states that according to the STCW each MET institution must take responsibility for ME tutor competence as recommended by the IMO but as the IMO provides no tools to help align trainer competencies internationally, MET institutions need to collaborate with each other to align quality assurance worldwide [4, p. 55].

A group of researches echo the previous author's remarks voicing their opinion that "global standards governing communicative competence have been strengthened by IMO through its legal documents and different conventions. It is now recognized that globalization of maritime services has led to the adoption of Maritime English as a career tool ... Na-

tional and international authorities, universities, training institutions need to develop effective strategies that meet these new demands" [1, p. 95].

We totally support the ideas expressed at International Maritime English Conference that "focusing on the linguistic and methodological requirements placed on the Maritime English instructor, s/he should undergo a process of "marinization": acquiring knowledge of and competence in the specific linguistic features of Maritime English as well as the specifics of the methodology of teaching Maritime English, and knowledge of the subject matter (maritime studies) acquired through 'twinning', i.e. in cooperation with the technical subject teachers and during occasional on-board training" [3, p. 160–161].

In a dissertation on the issues of upgrading ME instructors, the researcher affirms: "MET institutional management needs to motivate instructors to improve themselves not only because they have to, but also because they have to really feel committed and believe in it [5, p. 16]. Instructors and assessors, when they accept continued professional development, will be a major key of success to themselves and for their institutions. It is essential for MET instructors to maintain high levels of professional competence by continually upgrading their skills and knowledge... Implementation of MO standards on a global basis needs to be supported by a core of well-trained and trained professionals [5, p. 17].

In our research made at the initial stage of communicative approach implementation, we noted that "the communicative approach distinction is the similarity of its training process to that of real communication. To be able of developing learning tasks that would meet the students' needs and communicative approach specificity, teachers should realize how to use its methods for developing skills required for work at sea, in particular, correct pronunciation and usage of standard marine communication phrases, detailed understanding of what has been said, every day and professional communication on board" [9, p. 301].

The purpose of the research is to outline the basic framework of upgrading Maritime English instructors' skills in compliance with the institutional needs.

Presentation of the main material. Statements about requirements and obligations concerning ME instructors stumble over the real life circumstances of under-performance among teachers that is based either on their ignorance of the required knowledge and skills or on their inability to acquire them individually. It presents an enormous challenge for the training institution managers, be it the rector or department heads, and enormous annoyance and dissatisfaction for students and their parents/sponsors.

As a matter of fact, a tailored teaching of teachers (TOT) program would support such teachers' efforts to become intentional ME instructors striving to improve personal teaching skills to meet the institutional requirements. In some cases, teachers should be forced to do some of the work by themselves.

A unique system of teaching ME instructors has been implemented and is getting its further development at our maritime training institution.

It all started with a shipping industry company initiative to launch a project on implementation of communicative approach to teaching Maritime English at the academy to comply with the guidelines of IMO Model Course "Maritime English" which asserts that

“The instructor should be a qualified teacher of English language who has been trained in the Communicative Approach, content-based instruction and task-based learning etc. to English language teaching and has a broad understanding of maritime subjects” [6, p. 37].

The initial success in implementing the communicative approach was due to the joint efforts of the industry company, the academy management and enthusiasm of ME instructors steered by an appointed communicative teaching coordinator (a teacher with a sufficient communicative teaching experience behind) and establishment of the coordination council on ME issues as the training institution comprises three English language departments and three methodological committees of English language teachers at its maritime college.

According to Rector’s order, the coordinator’s responsibilities include, but are not limited to, planning the coordination council activities, monitoring the process of communicative and competency-based training, approves of and analyses the content of workshops and other TKT, personally conducts certain TKT events, develops some methodological guidelines on the issues of importance, consults ME instructors on specific aspects of planning and organizing communicative lessons.

The first project stage concerned defining the goal and methods of the in-service teacher training within the institution. As our experience proves, conducting a series of workshops on specific aspects of communicative approach at the project start and further on is truly effective: ME teachers gain understanding of the communicative teaching principles, lesson stages, types of appropriate exercises and activities etc. Unexpectedly, designing a communicative lesson topic and objective posed special challenges to ME instructors. All of them were inclined to stick to traditional practice of module-wide lesson topic (e.g. Types of Cargoes) and several lesson objectives, only one of them having some non-distinctive reference to teaching Maritime English. With about seventy teachers of English, it took considerable amount of time and efforts to adapt Bloom’s taxonomy to our needs and to help ME instructors with developing purposeful objectives of communicative lessons.

The workshops need to be followed by teachers’ conversion of their theoretical knowledge into practical teaching skills. Such skills can appear in twinning the teachers’ thorough preparation and the coordinator’s lesson attendance and analysis, especially done together with other project participants. A possible option here is conducting demonstration lessons by the ME instructors whose methods of communicative teaching have become adequate to those recommended in Instructors Manual of the Model Course [6, pp. 200–333].

Once most teachers got familiarized with a variety of communicative exercises and activities to use, they were provided with a Lesson Analysis Flow which served as a checklist for planning their lessons and analyzing the lessons attended by them:

1. Lesson topic and objective: Are the topic and objective formulated correctly? Do the topic and production correspond to the lesson objective? How is the objective presented? Does the lesson topic correspond to the syllabus?

2. Starter: Are all SS engaged in speaking? Does the starter assist SS in turning their brains to English? Is the classroom atmosphere positive?

3. Presentation stage: What language items are presented? What techniques are used? Is the meaning clear for students? How is the language output organized?

4. Practice stage: How long does it last? Is the practice stage subdivided into controlled exercises and semi-controlled activities? Do the lesson exercises and activities correspond to the objective? Does the teacher correct students’ mistakes? How? Does the teacher monitor students’ ability to use the target language correctly? Are the instructions clear and brief?

5. Interaction: Is the lesson focused on communication? What forms of interaction are used? Is the lesson student-centered? Is there enough talking time for students?

6. Production stage: Is the objective achieved at the production stage? Is the new topical vocabulary items / grammar structure used in the production context? How many students are involved? Does the production activity correspond to the mariners’ needs?

The improving ME instructors’ skills of teaching communicatively and the improving students’ skills in using Maritime English as well as our understanding of great differences in students’ knowledge, life and onboard experience at junior and senior years of study triggered the necessity of varied lessons structure. We devised detailed structures of PPP (Presentation, Practice, Production) format for the support level (first and second years of study) where the students are taught General Maritime English; EASA (Engage, Activate 1, Study, Activate 2) format for the operational level (third and fourth years of study) where the students are taught Specialized Maritime English, and Patchwork format (a variation of EASA format with a possible option E-A-S-A-E-S-A) for the management level (fifth and sixth years of study) where students are taught English for Maritime Business.

At 3P-structured lessons, which is practically 4P with Preparation added, teachers present new language items (vocabulary, grammar, and phonology) in limited context to be learnt by students through demonstration, explanation, and drilling. Having realized the students understand the new context, the teacher organizes their practice of it by doing controlled exercises and semi-controlled / freer activities. At the final stage of the lesson, students are free in using the language the need to do an activity or task set by the teacher. The PPP lesson structure is necessary and effective for beginners in learning Maritime English as well as for low output students. It should be noted that PPP lessons need some teacher-centered periods as is the case with the presentation stage and, to some extent, with controlled exercises at the practice stage and with feedback at the lesson closure.

The EASA lesson structure, on the contrary, can be completely student-centered if the teacher is knowledgeable, methodologically artful, creative, enthusiastic and able to establish the healthy classroom climate allowing students to share their life and onboard experience, ideas and suggestions, trust the group mates and the teacher, and feel encouraged, motivated, and confident. Undoubtedly, departments develop Maritime English syllabi, ME instructors design lesson plans, but those are the students who perform each task in the way they perceive it, initiate their ideas and opinions, debate and role play, point out what language items, structures are not clear for them, and figure out meanings and solutions.

The Patchwork lesson structure is, surprisingly as it may seem, a no-structure lesson. It is based on a topic-objective– final output logistics in which the stages – Engage, Study and Activate – may follow in any sequence and be of any reasonable length. Here, the MET instructors' excellence should be at its highest. Especially, due to the students' status – they have worked as deck officers on vessels to get experience and be promoted to the captain's position – and due to the management level of the Maritime English course which is designed for students who seek roles as leaders in the world shipping industry. The future masters should be taught by experienced ME instructors to be able to integrate practice and theory for the graduates to gain necessary management skills in oral communication, problem-solving, critical thinking, risk assessment, preparing the vessel for inspection.

As it prompts, another wave of teacher training workshops on communicative lessons structures followed, with task-based teaching and learning methodology chosen for working with senior students (third – sixth years of study).

Faculty development sessions (FDS), done by the coordinator, serve as a tool for improving teachers' skills to conduct communicative lessons. They are normally in the form of feedback to the teachers whose lessons were attended, mostly as round-table discussions with a slight input from the facilitator. FDS done by ME instructors are mostly on some technical aspects of teaching, like ways of using internet learning platforms, test validity etc.

Alongside with the methodological issues, we came to a consensus on the necessity of conducting expert classes for ME instructors. It's common practice in Ukraine that, on one hand, navigation officers prefer to deliver lectures and seminars in specialized disciplines in Ukrainian instead of English language; on the other hand, pedagogical university graduates get no skills of Maritime English teaching. Therefore, they are consistently faced with challenges concerning Maritime English peculiarities and the onboard processes behind them.

For ME instructors, interdisciplinary cooperation is of great value, and, moreover, a priority. This collaboration includes attending lectures delivered by faculty members of specialized departments, getting consultations from them on the issues connected with the forthcoming module to teach or with the content of the training module to be developed for a student's book. Expert classes, or short practical presentations on a specific onboard operation, or equipment items, or any other issues of difficulty done by former or acting captains and first officers enjoy popularity among ME instructors. The expert classes are about the basic aspects of navigation, such as bridge equipment, mooring, traffic separation scheme, bridge procedures, COLREG, communication at Sea, life-saving appliances etc.

CLIL (Content and Language Integrated Learning) sessions are another instrument for teachers to understand ways of merging the maritime issues with the communicative teaching methodology. These are mostly prepared and conducted by developers of course book modules. The purpose of CLIL sessions is: to familiarize MET instructors with the professional content of a module, its peculiarities, special options for high and low output students, methods and techniques chosen for doing controlled exercises,

semi-controlled activities and productive tasks as well as the IMO documents to be learnt by students with a permanent attention to standard marine communication phrases. Team-teaching when a MET instructor and a navigation expert design a CLIL session on a training module of the third-fourth years of study are preferable because the contextual, methodological, and professional aspects of the same topic to teach and the competency to require from students are interpreted by the facilitators from different perspectives. It helps teachers see a situation from two points of view and understand it better.

Traditionally, training institutions of higher education in Ukraine have policies on teacher – teacher lesson observations aimed at learning from each other and sharing personal opinion on what should be improved. It's clearly understood that teachers' feedback may be brief and not truly sustainable for psychological and time constraints reasons. In our case, the coordinator's responsibility lies in developing a communicative lesson observation format supplemented with a lesson analysis sheet, teach all ME instructors, including heads of English language departments, some specific ways of lesson observation and analysis, and personally attend, observe, and help optimize teaching and learning processes with detailed performance feedback. Positive feedback enhances the teacher's motivation to become more reflective as well as more conscious of the practical steps to achieve the lesson objective.

A year ago it was decided to study effects of sequential teaching in the same group of fourth-year students for two months. Sequential teaching is a co-teaching model when two teachers conduct lessons in turn, with one teacher planning and conducting a lesson, another teacher observing it, assisting if necessary, giving feedback later on. Every day the teachers' roles were swapped. To do it, they needed to agree on the topics of a set of lessons, to design the lesson plans in advance, to gain mutual trust, and stay enthusiastic to get positive experience. Eventually, the process was perceived as an incredible opportunity to share ideas, techniques, handouts, visual aids, and time. Some tangible outcomes to mention are: increased motivation of students (87% of them appreciated such approach), mutual observation benefits, deeper understanding of the colleague's methodological techniques and tricks, more detailed and thorough elaboration of lesson plans, and profound feedback.

Most educationalists would agree that the teacher's art 'lies in getting the right mix of ingredients at the right time and in the right context', with the interaction between structure and freedom [8, p. 102]. Thus, the teachers who managed to cope with the communicative teaching requirements established for the institutional needs were given freedom in selecting and using any methods, techniques and lesson structure with the aim of developing students' communicative skills.

Seemingly beyond the subject matter, development of training modules for Maritime English course books is a great opportunity for teaching the teachers, in which self-teaching is of basic importance. While implementing the communicative approach to teaching Maritime English, we realized the need for course books to accompany the Maritime English syllabi. Consequently, the process of developing course books was launched. The process looks like this. An ME in-

structor gets a training module to develop following the approved criteria. The working group meets to discuss the module title, its topics and communicative skills to be mastered by students providing the developer with the training materials they have. The developer creates the topic after topic emailing it to the working group members for feedback. The final product is again discussed at the working group meeting.

To develop a module, a teacher has to find and study proper IMO documents, select standard marine communication phrases, search for appropriate materials in internet, consult with former and acting deck officers, choose visual aids, decide on the exercises, activities and tasks to take students up to the communicative skills, negotiate a lot of issues with the working group members, then, after the approbation period, get feedback on ways to improve the content and methodology used, and later conduct a CLIL meeting. This process can be successful in case the module developer applies ideas from the workshops, faculty development sessions, expert-classes, lessons observed and the like.

Conclusions. At present, all teaching-of-teachers (TOT) events are subdivided into direct and indirect types:

1) Direct TOT – theoretical workshops to enhance teachers' acquisition of new scientific and methodological ideas, practical faculty development sessions (FDS) of two types – as detailed instruction for new-

comers and as feedback to the teacher whose lesson has been observed, master-classes, expert classes, and CLIL meetings. Conducted mostly by teachers themselves under the coordinator's guidance and supervision, they serve the major purpose – initially, teachers-facilitators need to thoroughly understand what they are going to teach others, then design a plan to try and convey it in a simple and motivating manner, and finally, implement and demonstrate it;

2) Indirect TOT – a) teacher-teacher lesson observation, with sequential teaching being the extreme option of it; b) individual development of training modules for Maritime English course books monitored and supervised by members of the appropriate working group.

Our practical steps in upgrading ME instructors' skills of communicative teaching and their outcomes have provided evidence that this type of institutional training network creates professional development opportunities for each ME instructor in meeting the demands of the institution and the industry partner.

As future plans within this training network, we envisage deeper work on the content taught, including development of a new generation of course books for the Maritime English syllabi, as well as organize discussions and workshops to implement contemporary approaches to the teaching and learning processes, among them personalized instruction and active learning.

References:

1. Celo, E., Danaj, L., & Celo, J. Maritime English – Teaching Competencies in Facilitating Difficulties with Students. *European Journal of Multidisciplinary Studies*. Jan-Apr 2016. Vol. 1. Nr. 2. P. 95–103.
2. Cole, C., Pritchard, B., & Trenkner, P. Maritime English instruction – ensuring instructors competence. URL: https://www.researchgate.net/publication/28210716_Maritime_English_instruction_ensuring_instructors_competence (assessed: 20.10.2019).
3. Cole, C., Pritchard, B., & Trenkner, P. The Profile of an Integrated Maritime English Lecturer – Status-Quo and Nice-To-Have. *Proceedings of IMEC-25* (Istanbul, 23-26 September, 2013). Istanbul: Piri Reis University. P. 152–165.
4. Gabrielli, A. Standardising Maritime English Training and Assessment through International Coordination of Content-Based Instruction. *Scripta Manent*. 2015. 10(2). P. 52–62.
5. Gamil, T. Upgrading MET Instructors: the skills and Knowledge Enhancement Demanded by MET Stakeholders. URL: https://commons.wmu.se/cgi/viewcontent.cgi?article=1405&context=all_dissertations (assessed: 20.11.2019).
6. Model Course 3.17. Maritime English. URL: <https://ru.scribd.com/document/261953765> (last assessed: 15.11.2019).
7. STCW Convention and STCW Code. 2017 Edition. URL: <https://navlib.net/wp-content/uploads/2018/06/STCW-2017.pdf> (assessed: 23.09.2019).
8. Woods, P. *Critical Events in Teaching and Learning*. Routledge, New York, 2012. Available from: https://books.google.com.ua/books/about/Critical_Events_in_Teaching_and_Learning.html?id=A9ad42J6feoC&redir_esc=y
9. Kudryavceva, V.F. *Marlou Navigejshn – morskoy institut: organizaciya obucheniya anglijskomu yazyku*. Nauka ta osvita v suchasnomu universiteti v konteksti mizhnarodnogo spivrobotnictva: materiali Mizhnarodnoyi naukovopraktichnoyi konferenciyi (Mariupol, 23-25 travnya 2011 r.). Mariupol: MDU, 2011. S. 290–292.

Список літератури:

1. Celo E., Danaj L., Celo J. Maritime English – Teaching Competencies in Facilitating Difficulties with Students. *European Journal of Multidisciplinary Studies*. Jan-Apr 2016. Vol. 1. Nr. 2. P. 95–103.
2. Cole C., Pritchard B., Trenkner P. Maritime English instruction – ensuring instructors competence. URL: https://www.researchgate.net/publication/28210716_Maritime_English_instruction_ensuring_instructors_competence (assessed: 20.10.2019).
3. Cole C., Pritchard B., Trenkner P. The Profile of an Integrated Maritime English Lecturer – Status-Quo and Nice-To-Have. *Proceedings of IMEC-25* (Istanbul, 23-26 September, 2013). Istanbul : Piri Reis University. P. 152–165.
4. Gabrielli A. Standardising Maritime English Training and Assessment through International Coordination of Content-Based Instruction. *Scripta Manent*. 2015. 10(2). P. 52–62.
5. Gamil T. Upgrading MET Instructors: the skills and Knowledge Enhancement Demanded by MET Stakeholders. URL: https://commons.wmu.se/cgi/viewcontent.cgi?article=1405&context=all_dissertations (assessed: 20.11.2019).
6. Model Course 3.17. Maritime English. URL: <https://ru.scribd.com/document/261953765> (assessed: 15.11.2019).
7. STCW Convention and STCW Code. 2017 Edition. URL: <https://navlib.net/wp-content/uploads/2018/06/STCW-2017.pdf> (assessed: 23.09.2019).
8. Woods P. *Critical Events in Teaching and Learning*. Routledge, New York, 2012. Available from: https://books.google.com.ua/books/about/Critical_Events_in_Teaching_and_Learning.html?id=A9ad42J6feoC&redir_esc=y
9. Кудрявцева В.Ф. Марлоу Навигейшн – морской институт: организация обучения английскому языку. Наука та освіта в сучасному університеті в контексті міжнародного співробітництва : матеріали Міжнародної науково-практичної конференції (Маріуполь, 23-25 травня 2011 р.). Маріуполь : МДУ, 2011. С. 290–292.

DOI: <https://doi.org/10.32839/2304-5809/2020-3-79-82>

УДК 378.12

Лугова В.М., Чумак Г.М.

Харківський національний економічний університет
імені Семена Кузнеця

НАПРЯМИ УДОСКОНАЛЕННЯ ІМІДЖУ ВИКЛАДАЧА ЗАКЛАДУ ВИЩОЇ ОСВІТИ

Анотація. Статтю присвячено дослідженню сучасних підходів до визначення сутності професійного іміджу викладача та напрямів його удосконалення у закладах вищої освіти. Розкрито сутність поняття професійний імідж викладача. Досліджено підходи вітчизняних та зарубіжних вчених до визначення складових іміджу викладача. Обґрунтовано складники професійного іміджу викладача, якими є зовнішній (габітарний), репутаційний, компетентнісний, комунікаційний, особистісний. Визначено вимоги студентів до складових іміджу педагогічних працівників за допомогою анкетування. Визначено критичні точки удосконалення іміджу, якими є професійна майстерність викладача, етична академічна поведінка та комунікативні навички. Це вимагає продовження роботи у даному напрямку, яка полягає у розробці удосконаленого проекту Кодексу професійної етики та організаційної культури працівників.

Ключові слова: імідж, педагогічний імідж, професійний імідж викладача, педагогічна майстерність, етичний кодекс.

Luhova Viktoriia, Chumak Hanna

Simon Kuznets Kharkiv National University of Economics

DIRECTIONS TO IMPROVE THE IMAGE OF THE HIGHER EDUCATION TEACHER

Summary. The article is devoted to the research of modern approaches definition the essence of the lecturer's professional image and directions of its improvement in higher education institutions. The essence concept of the lecturer's professional image is revealed. The characteristic features of the lecturer's professional image are presented. It is determined that the lecturer's professional image is a certain image of the teacher's personality, which is formed by him consciously or unconsciously in the process of interpersonal interaction with colleagues, students, leadership, society. The preconditions formation of lecturer's professional image are considered. It is formed as a result of the interaction of the teacher's personality (the totality of his motives, interests, orientation, socio-psychological features, the I-concept, the available knowledge, skills and abilities), the requirements of the profession (necessary for the social role of the teacher of knowledge, skills and abilities, psychological qualities and peculiarities of the teacher's behavior) and the target audience. The role of self-presentation in shaping a professional image is revealed. The approaches of domestic and foreign scientists to the definition of components of the teacher's image are investigated. The components of the professional image of the teacher, which are external (greedy), reputation, competence, communication, personal, are substantiated. The research hypotheses were formulated: the problem of the teacher's image is relevant today; organization of interpersonal interaction and realization professional functions of the teacher are significantly influenced by both professional and personal qualities; the habitual and communicative components of the teacher's image are the least developed. Requirements of students to make up the image of pedagogical workers by means of questioning are determined. Critical points of image improvement are identified, which are the teacher's professional skill, ethical academic behavior and communication skills. This requires continuation of work in this direction, which consists in the elaboration of an improved draft Code of Professional Ethics and Organizational Culture of Workers.

Keywords: image, pedagogical image, professional image of the teacher, pedagogical skill, ethical code.

Постановка проблеми. Одним із шляхів підвищення ефективності педагогічної діяльності є формування позитивного професійного іміджу викладача. Імідж є одним із інструментів психологічного впливу, тому інтерес, який викликає особистість викладача є першим кроком до зацікавлення безпосередньо предметом, який він викладає. Професійна компетентність сама по собі ще не забезпечує успіх педагогічної діяльності і не створює гідну репутацію. Для цього необхідно мати позитивний професійний імідж, постійно опікуватись ним, розвиватися відповідно до очікувань студентів, керівництва, колег і потреб навчального середовища. Сутність іміджу педагога, його роль, умови формування вимагають особливого розгляду, розробки способів його діагностики, стимулювання його удосконалення, перетворення в повноцінний чинник педагогічного процесу.

Все вищезначене свідчить про актуальність обраної теми дослідження та необхідність подальшого наукового пошуку у даній сфері.

Аналіз останніх досліджень і публікацій. Проблема педагогічного іміджу не нова, однак з часом інтерес до неї не згасає, а все більше актуалізується у зв'язку із загостренням конкуренції як серед закладів вищої освіти так і серед науково-педагогічних працівників. У своїх дослідженнях автори частіше за все розглядають особливості феномену іміджу педагога, особливості його структури та етапи (або шляхи) формування. Саме ці питання розглядають у своїх дослідженнях О. Вощевська [1], Г. Євтушенко, А. Бабошко, Д. Бушля [2] та ін.

Серед останніх досліджень і публікацій варто звернути увагу на праці Н. Савченко, яка висвітлює проблему формування професійного іміджу педагога закладу вищої освіти в ракурсі розвитку його педагогічної майстерності [4]. В. Тимошенко, який розглядає педагогічний імідж викладача ВНЗ як частину професійної компетенції [5].

Зарубіжні вчені також не оминають проблеми іміджу педагога. І. Кестере та Б. Кальке,

досліджуючи імідж педагога, роблять акцент на компонентах, які формують його візуальний образ [7]. С. Зейгер наголошує на важливості зовнішнього вигляду та здатності до ефективної взаємодії [8]. Е. Харюнен значну увагу приділяє авторитету педагога [6].

Виділення не вирішених раніше частин загальної проблеми. Як показав аналіз наукових джерел, дослідники в основному акцентують увагу на теоретичних аспектах даної проблематики, недостатньо уваги приділяючи діагностиці професійного іміджу, а ще менше – питанням його формування та нормативного забезпечення безпосередньо у ЗВО.

Мета статті. Метою статті є визначення сутності професійного іміджу викладача та визначення напрямків його формування за результатами опитування студентів.

Виклад основного матеріалу. Професійний імідж викладача – це певний образ особистості викладача, який формується ним свідомо чи неусвідомлювано в результаті взаємодії особистості викладача (сукупності його мотивів, інтересів, спрямованості, соціально-психологічних рис, Я-концепції, наявних знань, умінь та навичок), вимог професії (необхідних для виконання соціальної ролі викладача знань, умінь та навичок, соціально-психологічних якостей та особливостей поведінки викладача) та цільової аудиторії (колег, студентів, керівництва, суспільства).

Проаналізувавши підходи вітчизняних та зарубіжних вчених до визначення складових іміджу викладача можемо дійти висновку, що, незважаючи на деякі розбіжності у назвах та деталізації складових, автори наголошують на важливості таких складових професійного іміджу як зовнішній вигляд; здатність до професійного спілкування із використанням вербальних та невербальних засобів; професійної компетентності; індивідуальні соціально-психологічні та психофізіологічні особливості. На нашу думку, слід доповнити даний перелік такою складовою як репутаційна. Репутація часто «біжить» попереду викладача та формує його образ у очах студентів. Таким чином, досліджуючи професійний імідж викладача, будемо орієнтуватися на такі його складові як зовнішній (габітарний), репутаційний, компетентнісний, комунікаційний, особистісний.

На основі аналізу наукових джерел та дослідження етичних кодексів викладача (або аналогів) стосовно наявності вимог щодо складових іміджу науково-педагогічних працівників [3] було сформульовано ряд гіпотез:

проблема іміджу викладача ЗВО є актуальною сьогодні;

на організацію міжособистісної взаємодії та реалізацію професійних функцій викладача суттєво впливають як професійні так і особисті його якості;

габітарна та комунікативна складові іміджу викладача є найменш розвиненими.

Для перевірки даних гіпотез протягом вересня-листопада 2019 року було розроблено анкету та проведено опитування студентів ЗВО (https://docs.google.com/forms/d/1Mu5lr1N0r_NPvZIs1gkUc1zd_k59e6OBL1I5wco0eiU/edit#responses). Опитуванням було охоплено

594 студенти ЗВО Харкова, з них 56,3% студенти 1-2 курсів першого (бакалаврського) рівня, 37,2% 3-4 курсів першого (бакалаврського) рівня та 6,4% студенти 1-2 курсів другого (магістерського) рівня.

Результатами опитування було підтверджено актуальність проблеми іміджу викладача ЗВО. На цьому наголошують 61,1% опитаних. 22,1% респондентів не змогли відповісти на дане питання, а 16,8% опитаних не вважають дану проблему насущною. Актуальною дану проблему вважають 58,8% студентів 1-2 курсу першого (бакалаврського) рівня, 64,5% студентів 3-4 курсу, 73,3% студентів 1-2 курсів другого (магістерського) рівня (рис. 1).

Стосовно розуміння поняття "імідж викладача" відповіді розподілилися таким чином: по 77,7% опитаних обрали варіанти "манера поведінки" та "професіоналізм", 74,9% – "культура спілкування", 54,3% – "зовнішній вигляд", 48,6% – "ділові та особистісні якості", 46,6% – "ораторське мистецтво", 34,2% – "репутація". Також окремими студентами було висловлено власні думки з цього приводу, а саме "ставлення до студентів", "адекватність, зацікавленість у власній дисципліні", "уміння адекватно ставитися до різних ситуацій, шанобливо ставитися до студентів, практичні знання", "досвід викладача у практичній сфері", "результат праці".

Більшість студентів впевнені, що імідж викладача може змінити їхнє ставлення до дисципліни (62,6% опитаних). У якості пояснення було надано такі відповіді: "тому що буде приємніше сприймати матеріал", "тому що позитивний педагогічний імідж – найважливіший складник майстерності викладача, який зумовлює бажання студентів до навчання та результативність цього процесу", "якщо викладач сам по собі не цікавий, або не сподобався, предмет вже не хочеться вивчати", "коли у викладача приємний зовнішній вигляд та манера спілкування із студентами то на його пари приємно і цікаво приходити", "зустрічають по одягу, проводжають по розуму. Дуже важливо справити хороше враження на учнів. Навіть самий нудний і непотрібний предмет можна полюбити, якщо буде класний викладач зі своєю манерою викладання, зі своєю особливістю і подекуди з гумором", "зацікавленість у дисципліні у багатьох залежить від викладача", "бо викладач може як зацікавити і заохотити полюбити свою дисципліну, так і відбити бажання вивчати його предмет", "набагато приємніше ходити на пари до доброзичливого викладача, який круто подає свій матеріал, який вмє розмовляти зі студентами та який має емоційну стабільність" та ін. Лише 10,7% дали відповідь "Ні" на це питання, пояснюючи, що "імідж не показник. Викладач може одягатися як хоче, головне, щоб доносив інформацію доступно і вмів налагодити контакт зі студентами", "головне те як він викладає, а не виглядає", "я вчусь для себе, і мені все одно який імідж має викладач". Також зустрічаються серед відповідей і суперечливі, наприклад "взагалі ні, але приємно було б бачити людину, котра професійно розмовляє українською мовою та вдягнена у діловому стилі (костюм)".

Підтверджують важливість створення позитивного іміджу і відповіді на запитання "Чи намагаєтесь ви отримати інформацію про ви-



Рис. 1. Відповідь на питання "Чи актуальною сьогодні є проблема іміджу викладача ЗВО?"

Джерело: розроблено авторами

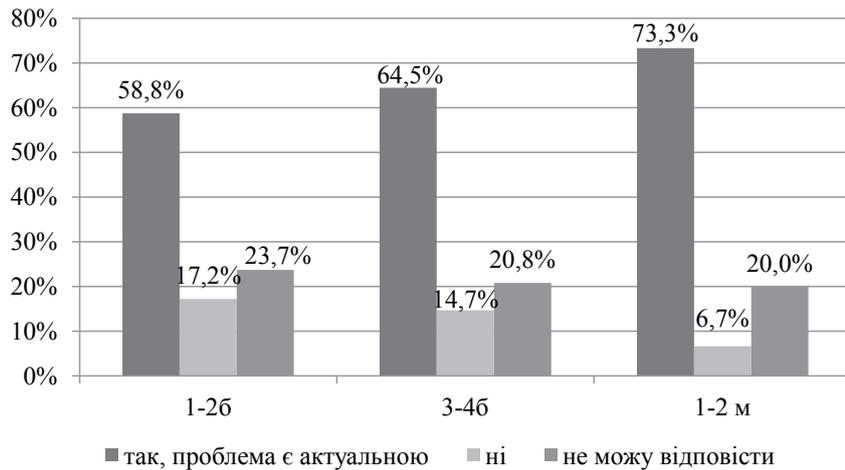

Рис. 2. Відповідь на питання "Чи намагаєтесь ви отримати інформацію про викладача від інших студентів, які вже з ним контактували?"

Джерело: розроблено авторами

кладача від інших студентів, які вже з ним контактували?" (рис. 2).

Відповідь "Так" обрали 64,5% опитаних студентів, ще 30,9% намагаються отримати інформацію про викладачів вибірково дисциплін, і ці відомості часто є вирішальними при здійсненні вибору. Відповіли "Ні" 4,5% опитаних.

При першій зустрічі з педагогом 89,1% студентів звертають увагу на манеру спілкування, 57,6% на настрої, 33,4 – на вираз обличчя, 24,8 – на зовнішність та 21,5% – на одяг. Окремі студенти відзначили також загальне враження, почуття гумору, ставлення до студентів, манеру викладання та готовність до заняття. Як розподілилися відповіді залежно від року навчання наведено на рис. 3

Найбільш важливими характеристиками викладача студенти вважають такі: вміння спілкуватися зі студентами (було обрано 95,1% респондентів), моральні якості особистості (87,4% респондентів), фахову компетентність (75,5%), психологічну витримку, емоційну стабільність (58,8%). Найменш важливими характеристика-

ми є зовнішній вигляд (25% виборів) та виразність міміки та жестів, вміння керувати ними (23,8%). Результати опитування студентів залежно від року навчання наведено на рис. 4

Також було визначено неприйнятні особливості особистості викладача на думку студентів (рис. 5). Серед найбільш неприйнятних особливостей особистості викладача 79,8% студентів обрали невміння навчати та надавати педагогічну допомогу, 75,8% – негативні моральні якості (упередженість, несправедливість, недотримання етичних норм), 72,2% – нестриманість, емоційну нестабільність, 57,9% – недостатню компетентність.

Позитивним явищем є неупередженість студентів щодо фізичних вад та зовнішньої непривабливості викладачів. Також, як показав аналіз результатів опитування, студенти достатньо толерантні у питаннях віку, статі та статусу викладачів. Так, 70% студентів надали відповідь "Ні" на питання "Чи є для вас важливим вік педагога?", 10,8% не замислювались над цим питанням і для 19,2% цей чинник важливий. При цьому на додаткове



Рис. 3. Відповіді на запитання "На що ви звертаєте увагу при першій зустрічі з педагогом?"

Джерело: розроблено авторами

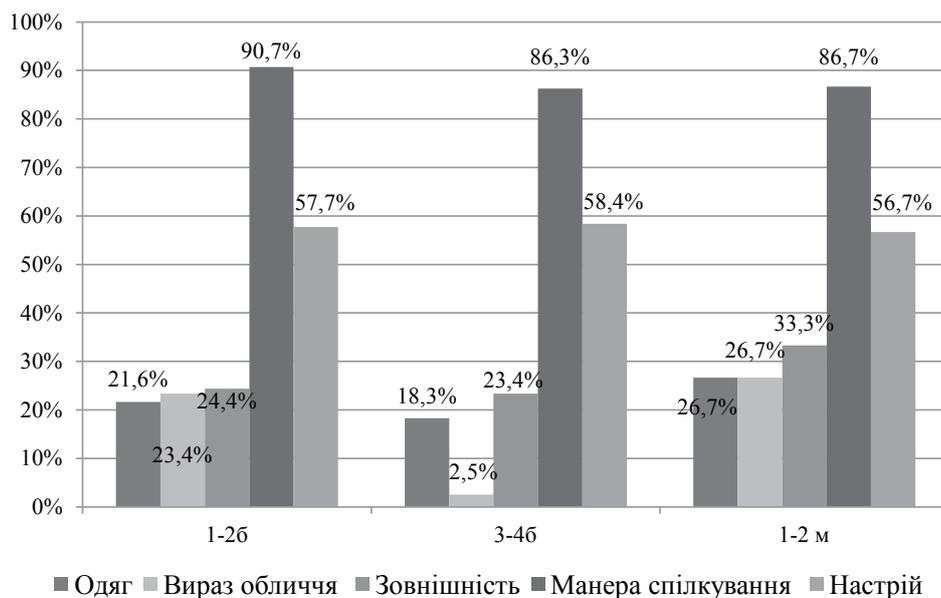

Рис. 4. Найбільш важливі характеристики викладача на думку студентів

Джерело: розроблено авторами

питання стосовно бажаного віку викладача відповіді розподілилися таким чином: 23,9% опитаних бажали б працювати з педагогом до 35 років, 29% – 35-50 років, 47,1% обрали відповідь "Не важливо".

Стать викладача визнали неважливою 92% респондентів, лише 3,4% відзначили його значимість. Однак на питання стосовно того, кого хотіли б бачити студент у ролі викладача було отримано дещо інші відповіді: 8,1% хотіли б щоб викладач був чоловіком, 7,2% – жінкою. Для 93,2% неважливим є статус викладача, 4,7% хотіли б щоб дисципліну викладав професор, а 3% – доцент.

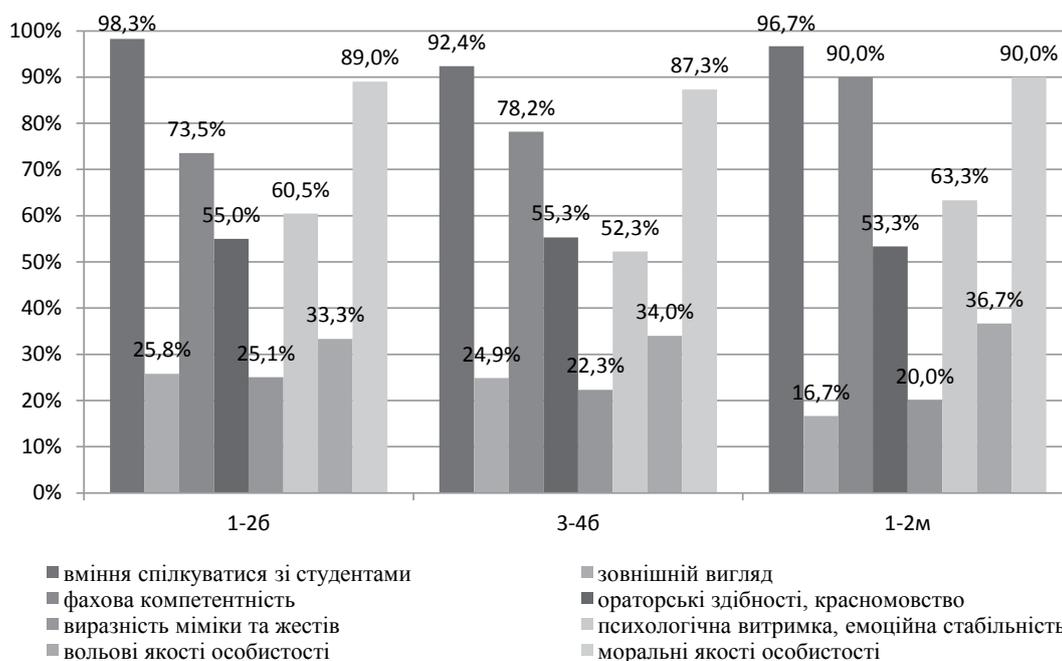
Стосовно одягу викладача 65% студентів поділяють думку, що він не має значення, 24,8%

вважають його важливим. Більшість опитаних (76%) зазначають, що одяг викладача має бути охайним; 6,6% респондентів хотіли б щоб він носив одяг ділового стилю; 12% вважають, що викладач повинен мати свій індивідуальний стиль одягу, а 3,5% обрали відповідь "бути модно вдягненим".

Серед найбільш важливих особистісних якостей викладача студенти відзначили: справедливість (74,5%); об'єктивність (73,5%); чесність (67,3%); відповідальність (65,3%); порядність (62,4%); емоційну стабільність (62,2%).

Найбільш важливими професійними якостями викладача на думку респондентів є наступ-



Рис. 5. Відповіді студентів стосовно найбільш неприйнятних особливостей особистості викладача

Джерело: розроблено авторами

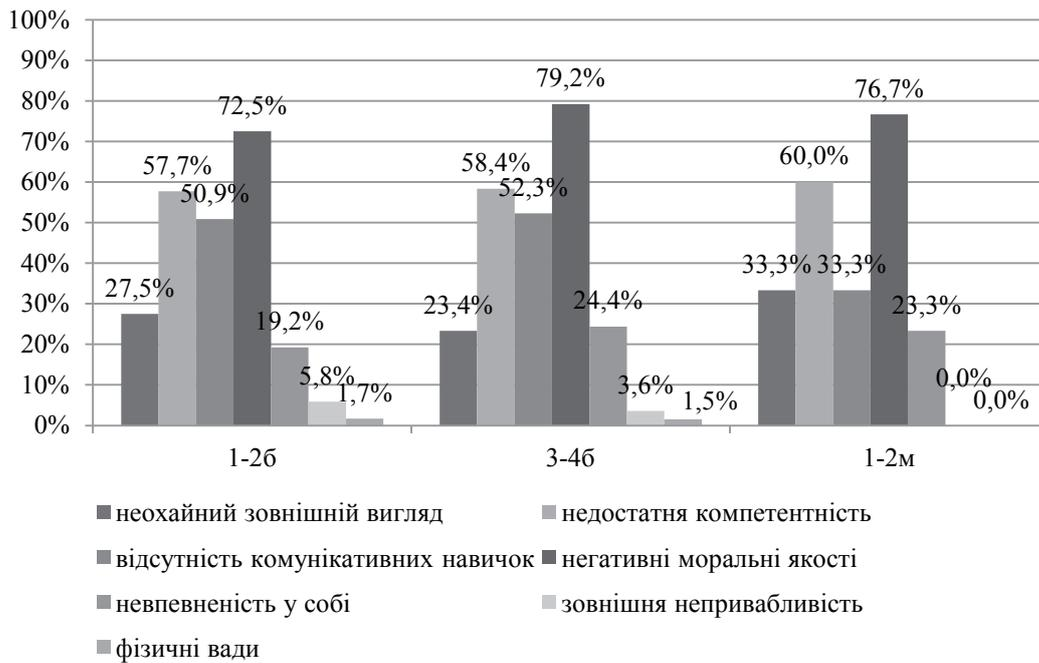

Рис. 6. Відповіді на запитання "На яку складову іміджу слід звернути увагу викладачам?"

Джерело: розроблено авторами

ні: здатність успішно взаємодіяти зі студентами (79,8%); професіоналізм (75,7%); досконале розуміння своєї наукової дисципліни (74,5%); єдність теоретичної та практичної підготовки (58,3%); здатність розв'язувати конфлікти (52,1%).

Більшість опитаних студентів (65%) вважають, що серед викладачів є такі, яким би слід більше уваги звертати на свій імідж (рис. 6).

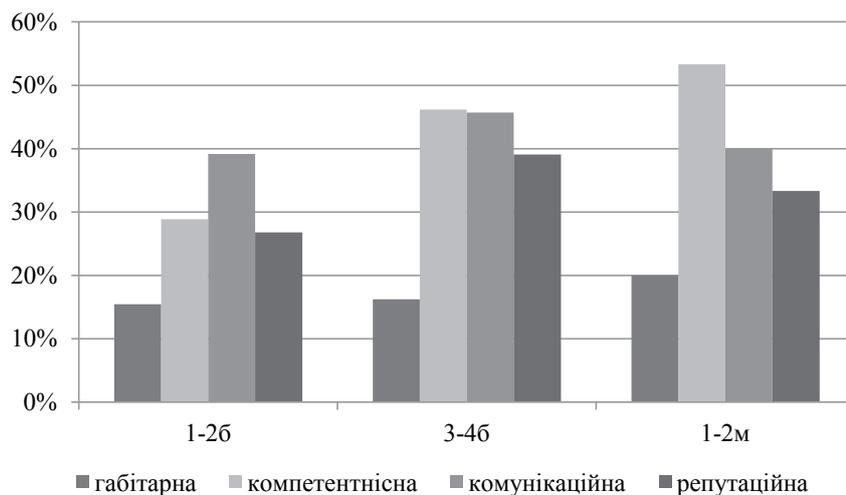
Серед опитаних 57,3% наголошують на необхідності розвитку комунікаційної складової, 44,8% – компетентнісної; 44,6% – репутаційної та 23,9% габітарної складової.

Висновки і пропозиції. Як показав проведений аналіз, проблема іміджу викладача ЗВО є актуальною сьогодні та хвилює більшість студентів. Підтвердилася також гіпотеза про те, що

на організацію міжособистісної взаємодії та реалізацію професійних функцій викладача суттєво впливають як професійні так і особисті його якості. Також вірним є припущення, що габітарна та комунікативна складові іміджу викладача є найменш розвиненими.

Проведене дослідження підтвердило наявність у студентів вимог щодо складових іміджу педагогічних працівників. В основному це вимоги до професійної майстерності викладача, етичної академічної поведінки та комунікативної складової іміджу. Це вимагає продовження роботи у даному напрямку, яка полягає у розробці удосконаленого проекту Кодексу професійної етики та організаційної культури працівників відповідно до очікувань суспільства, ЗВО та студентів.

Список літератури:

1. Вощевська О.В. Формування іміджу викладача вищої школи. *Молодий вчений*. 2016. № 12. С. 404–408.
2. Євтушенко Г.В., Бабошко А.І., Бушля Д.І. Імідж сучасного викладача: сутність та особливості формування. *Науковий вісник Миколаївського національного університету імені В.О. Сухомлинського*. 2016. Вип. № 11. С. 630–634.
3. Лугова В.М., Чумак Г.М. Формування професійного іміджу викладача в закладах вищої освіти. *Адаптивне управління: теорія і практика. Серія «Педагогіка»*. 2019. Том 6. № 11. URL: <https://amtp.org.ua/index.php/journal/issue/view/14>
4. Савченко Н. Професійний імідж викладача як складова його педагогічної майстерності. *Проблеми підготовки сучасного вчителя*. 2018. № 17. С. 91–96.
5. Тимошенко В.В. Педагогічний імідж викладача ВНЗ як частина професійної компетенції. *Духовність особистості: методологія, теорія і практика*. 2016. Вип. 2. С. 196–200.
6. Harjunen E. How do teachers view their own pedagogical authority? *Teachers and Teaching*. 2009. Vol. 15, no 1, pp. 109–129.
7. Kestere I. The Visual Image of Teachers: A Ten-Country Perspective. *Revista Colombiana de Educación*. 2015, no. 68, pp. 19–40.
8. Zeiger S. Signs of Professionalism in a Teacher. *Houston Chronicle*. 2018. URL: <http://work.chron.com/signs-professionalism-teacher-9324.html>

References:

1. Voshchevska, O.V. (2016). Formuvannya imidzhu vykladacha vyshchoi shkoly [Formation image of the high school teacher]. *Molodyi vchenyi*, no 12, pp. 404–408.
2. Yevtushenko, H.V. Baboshko, A.I., & Bushlia, D.I. (2016). Imidzh suchasnoho vykladacha sutnist ta osoblyvosti formuvannya [The image of the modern teacher: the essence and peculiarities of formation]. *Naukovyi Visnyk Mykolaiivskoho Natsionalnoho Universytetu Imeni V.O. Sukhomlynskoho*, vol. 11, pp. 630–634.
3. Luhova, V.M., & Chumak, H.M. (2019). Formuvannya profesiinoho imidzhu vykladacha v zakladakh vyshchoi osvity [The formation of lecturer's professional image in higher education institution]. *Adaptyvne upravlinnia: teoriia i praktyka. Seriia «Pedahohika»*, vol. 6, no. 11. URL: <https://amtp.org.ua/index.php/journal/issue/view/14>
4. Savchenko, N. (2018). Profesiinyi imidzh vykladacha yak skladova yoho pedahohichnoi maisternosti [Teacher's professional image as a component of his pedagogical skills]. *Problemy pidhotovky suchasnoho vchytelia*, no. 17, pp. 91–96.
5. Tymoshenko, V.V. (2016). Pedahohichni imidzh vykladacha VNZ yak chastyna profesiinoy kompetentsii [Pedagogical image of a university teacher as part of professional competence]. *Dukhovnist osobystosti: metodolohiia, teoriia i praktyka*, vol. 2, pp. 196–200.
6. Harjunen, E. (2009). How do teachers view their own pedagogical authority? *Teachers and Teaching*. Vol. 15. Issue 1, pp. 109–129.
7. Kestere, I. (2015). The Visual Image of Teachers: A Ten-Country Perspective. *Revista Colombiana de Educación*. no. 68, pp. 19–40.
8. Zeiger, S. (2018). Signs of Professionalism in a Teacher. *Houston Chronicle*. URL: <http://work.chron.com/signs-professionalism-teacher-9324.html>

DOI: <https://doi.org/10.32839/2304-5809/2020-3-79-83>

UDC 3.37.1174.378

Manzhos Elvira

Vinnytsia National Agrarian University

PECULIARITIES OF THE COMMUNICATIVE COMPETENCE DEVELOPMENT OF FUTURE AGRARIAN SPECIALISTS

Summary. The article deals with the problem connected with the language competence of future agrarian specialists. It has been studied that the professional competence provides students with the knowledge and skills to obtain information effectively and efficiently. It defines the structure of communicative competence and for realization of scientific researches in the process of educational activity. A set of exercises and tasks has been determined, and a number of problems regarding to the definition of hidden elements of communicative competence and the ways of their solution have been outlined. A comparative analysis of the interpretation of the general scientific term "competence" has been made and a new interpretation in accordance with the economic field of society has been introduced. The overview of recent research and publications has been showed that the communicative culture is an important part of the professional competence of future agrarian specialists. It enriches the knowledge of a specialist by adding the information about the peculiarities of professional communication. It should be noted the problem of the formation of professional competence of agrarian specialists in the conditions of modern higher education is one of the main in a number of current educational problems. The purpose of the article is to identify theoretical bases necessary for the acquisition of professional competence by a future agrarian specialist. Special attention is paid to the problematic method of teaching in foreign language classes. It has been determined that this method involves, activates the creativity of students and searches their potential, facilitates the development of skills for making their own right decisions and gives an opportunity to choose options and actions and, ultimately, it independently masters the foundations of the communicative competence.

Keywords: problematic method, professional competence, competence, professional communicative competence, future specialist.

Манжос Е.О.

Вінницький національний аграрний університет

ОСОБЛИВОСТІ РОЗВИТКУ КОМУНІКАТИВНОЇ КОМПЕТЕНТНОСТІ МАЙБУТНЬОГО СПЕЦІАЛІСТА АГРАРНОЇ ГАЛУЗІ

Анотація. У статті розглянуто проблему, пов'язану з мовленнєвою компетенцією майбутніх фахівців аграрної галузі. Було доведено, що професійна компетентність забезпечує студентам знання та навички для отримання ефективної та необхідної інформації і визначає структуру комунікативної компетенції та використовується для здійснення наукових досліджень у процесі навчальної діяльності. Визначено комплекс вправ та завдань, окреслено низку проблем щодо визначення прихованих елементів комунікативної компетенції та шляхів їх вирішення. Здійснено порівняльний аналіз тлумачення загальнонаукового терміна "компетентність" та запроваджено нове тлумачення відповідно до економічного запиту суспільства. Огляд останніх досліджень та публікацій показав, що комунікативна культура є важливою частиною професійної компетентності майбутніх аграрних фахівців. Розвиток комунікативної культури збагачує знання фахівця, додаючи інформацію про особливості професійного спілкування. Слід зазначити, що проблема формування професійної компетентності аграрних фахівців в умовах сучасної вищої освіти є однією з головних у низці актуальних освітніх проблем. Комунікативна діяльність майбутніх фахівців сільського господарства – це складний процес професійної культурної рефлексії у процесі діяльності, що потребує розширення підходів до професійної компетентності у процесі навчання студентів. Розвиток комунікативної культури в процесі вивчення іноземних мов реалізується в практичній діяльності, що передбачає організацію методів навчання. Використання інтерактивних методів дозволяє учням засвоювати навчальний матеріал у формі активної роботи, не лише у формі запам'ятовування, вимагаючи застосування індивідуальних пізнавальних стратегій розвитку комунікативних навичок. Це стимулює студентів не тільки краще засвоювати іноземну мову, але й сприяє розвитку навичок, необхідних у їхній майбутній професійній діяльності. Мета статті – виявити теоретичні основи, необхідні для набуття професійної компетентності майбутнім аграрним фахівцем. Особлива увага приділяється проблемному методу викладання на заняттях з іноземної мови. Визначено, що цей метод передбачає, активізує творчість студентів та їхній потенціал, сприяє розвитку навичок прийняття власних правильних рішень та дає можливість вибору варіантів навчальної діяльності і, зрештою, дає можливість самостійно опанувати основи комунікативної компетентності.

Ключові слова: проблемний метод, професійна компетентність, компетентність, професійна комунікативна компетентність, майбутній фахівець.

Problem statement. The problem of formation of a future specialist professional competence is the integrative combination of qualities and skills, which contains such principal methods as the finding, obtaining, processing, presentation and the transmission of information. These methods also include the analysis, synthesis, comparison, gener-

alization, systematization and the transformation of obtained information into knowledge. They are the most important qualities and skills of specialist competence. The professional competence provides students with the knowledge and skills to obtain information effectively and efficiently. At the same time, it helps students to analyze and select information

from a variety of sources, especially from the Internet. Recently multimedia technologies affect the development of professional competence significantly. The problem of the development of professional communicative competence of agrarian specialists in the conditions of modern higher pedagogical education is one of the main in a number of current educational problems. The formation of the student professional thinking of theoretical, methodological and ideological culture [3, p. 330].

Thus, **the purpose of the article** is to implement more advanced concepts and technologies based on a high level and, of course, to use new approaches to solve educational problems at all levels of training, starting with the primary and finishing up the higher education [8, p. 4].

Recent research and publications. One of the basic requirements of the modern labor market to a specialist is, first of all, an appropriate level of a specialist` professional competence: the ability to carry out professional activities effectively, to perform functional responsibilities more flexibly and mobile, and to understand the importance of goals and good results being achieved [5, p. 197].

First of all, the modernization of the current professional agrarian education in Ukraine is related to the implementation of a competence approach in the educational process, according to which the learning outcomes are evaluated on the basis of knowledge, abilities, skills and competencies.

The competence-based approach is widely introduced in modern pedagogical researches: V. Bidenko, N. Bibik, I. Bepalko, I. Sasun, N. Kuzmina, A. Markova, L. Mitina, A. Ovcharuk, L. Petrovskaya, L. Puhovski, A. Savchenko, G. Tereshchuk, A. Hamlet, V. Shapkina, etc. It is considered by scientists as a methodological approach. This approach focuses on the self determination and self realization of students.

Presentation of the main material. The current stage of social development is characterized by widespread use of computer equipment, new information technologies, telecommunications, new types of document communication, and the requirements for professional training of specialists, in particular to the level of their communication and information competence, are increasing. According to the globalization of various sectors of agriculture and the accession of Ukraine to the Bologna process, the organization of learning process in higher education requires some significant changes. In the system of vocational agricultural education and science of Ukraine, based on the program of action needed for the implementation of the Bologna Declaration is stated that the priority task is the establishment of an adequate system for a determining level of graduates` professional competence of all Ukrainian agrarian universities. It is also necessary to develop the estimation methods of certain educational and qualified levels of specialists` competence in Ukraine.

Ukrainian scientists have determined that the most important task of modern education is its re-orientation to the definition of competencies, which provide the quality of education more adequate to the requirements of the time.

In the explanatory dictionary of Ukrainian language the term "competence" (lat. Competentia) concerns a person "who has sufficient knowledge in a particular field, who is clever and intelligent"

or "who has an absolute power and sovereignty" [1, p. 445]. According to the definition of the European Commission, the competence is a dynamic combination of knowledge, understanding, skills, values, and personal qualities that describe the learning outcomes of the curriculum [6].

The problem of the formation of professional competence is devoted to the scientific works of S. Cooper, V. Davydov, K. Korsak, A. Markova, J. Raven, V. Strelnikov, S. Tishchenko, L. Khoruzhaya, I. Yashchuk and others in which the basic issues on the structure and content of the concept of professional competence are discussed. The theoretical view relating to the professional competence is presented in the works of N. Balovskyak, I. Bassina, W. Bepalov, D. Merosina, S. Fedorova and others. Various aspects of professional competence of future specialists in Ukraine are covered by I. Goslavski (the notion of competence in domestic and foreign pedagogy); A. Noodles (the development of competence approach in the education of the European Union); A. Ovcharuk (new directions of educational innovation in Ukraine in the context of competence approach); O. Pometun (the competence-based approach which is the most important orientation in the development of modern education), etc.

We have come to the conclusion that the competence is an information awareness of issues that a person has a good knowledge of and that can be fully implemented in practice.

Professional competence is determined by the range of specific issues of any organization, institution or person in which it has specific authority and where a person will be able to apply their knowledge and experience. The analysis of these and other studies shows that the concept of professional competence and competency in psychological and pedagogical literature has an ambiguous interpretation.

Some researchers define professional competence as the willingness of a specialist to apply knowledge into practice, while others – the ability to solve problems. But most of them agree with the opinion that the term competence is closer in meaning to the understanding of "know how" than "know what". The same ambiguity can be traced in the interpretation of the notion of competency.

In our opinion, the terms competence and competency in the aspect of professional education are the most appropriate. We agree with the researchers who believe that professional competence is the main potential approach necessary for future professional activity of students. Therefore, the competency is an actual demonstration of the competence in the professional activity.

On the basis of the sources and of the various approaches we have concluded that the professional competence determines the level of professionalism, and the achievement of required skills and abilities. It constitutes the purpose of a professional activity of specialists.

The professional communicative activity is the main function of future activity of specialists. It deals with the informative exchange and cultural transfer of professional roles and work experience. The communicative competence helps to learn English not only receptively but also in the productive term. The productive term implies the willingness of using language units in the process of professional learning. The communicative competence ensures conditions

for the development of language abilities. The communicative competence is an important part of the professional culture of a specialist. It enriches the knowledge of a specialist by adding the information about the peculiarities of professional communication.

Thus, communicative activity of future specialists of agriculture is a complex process of the professional cultural reflection in the process of activity, which requires the need to expand the professional competence approaches in the process of student training. The development of communicative culture in the process of learning foreign languages is realized in the practical activity that involves the organization of learning methods. The use of interactive methods allows students to learn the training material in the form of an active work, and not just in the form of memorization by requiring the application of individual cognitive strategies for the development of communicative skills. This stimulates students not only to learn better a foreign language, but it also promotes the development of skills, necessary in their future professional activity.

The rapid enlargement in the volume of educational material with the simultaneous trends to decreasing time to study it requires the intensification of the learning process. Learning to work is the ability to master the professional knowledge and skill to operate them, having different professional roles in the team work [1; 4; 9]. This requires the finding effective ways of organizing and operating the learning process and the searching for the reserves of improvement the educational quality.

In the teaching of the humanities, one of the learning technologies for the formation of communicative competence is the use of a problematic method. The problem-based learning method in high school is an educational and cognitive activity with the purpose of development and acquisition of knowledge and methods of activity within the situation of a problematic nature, introspection of situations, solving of formulated problems by proposing hypotheses, propositions, discussing, proving and testing of the correctness of these hypotheses.

The problem-based learning method involves an active search activity when a student has to activate previously learned material. This method is aimed at the development of skills of future specialists, the formation of professional-oriented thinking. The problematic method is based on the communicative approach (communicative situations of problem

communication, role playing situations, discussion of problems, etc.). Particular attention is paid to practical classes as a form of educational process, the activation of which is achieved by updating, for example, role-playing situations that are close to professional and used for free communication in a situation that may arise in real conditions of professional activity, take the right position, adapt to their role and to test professional competence [7].

Playing games as an active method of imitation learning encourages all students in the group to communicate and use the learning communicative material. Creating a game gives the communicative learning a reflexive, and therefore more effective, character.

With regard to communicative competence, it is largely defined as the ability to communicate with others, as well as the set of knowledge, skills and abilities that help to establish and maintain these contacts, to penetrate deeply into the essence of information provided by the interlocutor [2].

Conclusions. The professional competence of future specialists is an integrative combination of qualities and skills, which contains such principal methods as the finding, obtaining, processing, presentation and the transmission of information. These methods also include the analysis, synthesis, comparison, generalization, systematization and the transformation of obtained information into knowledge. They are the most important qualities and skills of professional competence of future specialists.

One of the basic requirements of the modern labor market to a specialist is, first of all, an appropriate level of a future specialist's professional competence. Ukrainian scientists have determined that the most important task of modern education is its reorientation to the definition of professional competence. The professional competence determines the level of professionalism, and the achievement of required skills and abilities. It constitutes the purpose of professional activity of specialists.

The development of searching models of information focuses on the ability of students as seekers of information to understand, to reflect, to communicate professionally and to think critically, as the informative volume and new sources of information and its users are constantly increasing.

A special place in the process of student learning is the problem-based learning method, which helps to increase the efficiency and effectiveness of the educational process in higher education.

References:

1. The Great Interpretive Dictionary of Modern Ukrainian / Compiled and Editor-in-Chief V.T. Busel. Kyiv: Irpin: VTF "Perun", 2001. 1440 p. (in Ukrainian)
2. Balakhtar, V.V. Psychology and pedagogy: a textbook. Chernivtsi: Books-XXI, 2011. Pp. 70–71. (in Ukrainian)
3. Dichkivska, I. Formation of intellectual motives in the context of innovative training in the training of specialists: methodology, technology, theory, experience, problems. Collection of scientific works. Part 3. Kyiv – Vinnytsia, 2003. Pp. 327–331. (in Ukrainian)
4. Ziazun, I., & Sagach, G. The beauty of pedagogical action: A manual for teachers, graduate students, students of secondary and higher education. Kyiv: Ukrainian-Finnish Institute of Management and Business, 1997. 302 p. (in Ukrainian)
5. Kirsanov, V. Technology Design Fields of Functional socio-cultural programs. *Bulletin KNUKiM. "Pedagogy"*. 2002. № 6. (in Ukrainian)
6. Musyn, N. Use pro spilni polityky Yevropeiskoho Soiuzu [All about common European Union policies]. Kyiv: "K.I.S.", 2005. (in Ukrainian)
7. Petrovskaia, L.A. Kompetentnost v obshchenyy. Sotsyalno-psykholohycheskyi trenynh: ucheb. posobyе [Competence in communication. Socio-psychological training: studies. allowance]. Moskva: MHU, 1989. (in Russian)
8. Podlasyi, I., & Tripolskaya, S. Formation of professional potential as a goal of teacher training. *Native School*. 1998. № 1, pp. 3–8. (in Russian)
9. Selevko, G. Modern educational technologies. Moskva, 1998. 255 p. (in Russian)

РОЗВИТОК ДОСЛІДНИЦЬКИХ УМІНЬ УЧНІВ 3-4 КЛАСІВ В АЛЬТЕРНАТИВНИХ ШКОЛАХ УКРАЇНИ

Анотація. В статті розглянутий розвиток дослідницьких умінь як важливе завдання освіти в сучасному інформаційному суспільстві. Описані основні принципи і мета навчання в альтернативних школах України, зокрема в альтернативній демократичній школі Dixi. Розглянутий дослідницький підхід і дослідницький метод навчання як основні ланки психолого-педагогічного супроводу процесу формування дослідницьких потреб і здібностей молодших школярів; процес психолого-педагогічного супроводу формування дослідницьких потреб і здібностей учнів. Сформульовані цілі діяльності педагога при організації системних навчальних досліджень; завдання, які вирішуються школярами в ході виконання навчальних досліджень. Наданий перелік педагогічних умов, при дотриманні яких процес формування дослідницьких умінь молодших школярів буде ефективним. Охарактеризовані особливості організації дослідницької діяльності в школі та мета вчителя в даному напрямку.

Ключові слова: дослідницька діяльність, дослідницькі вміння, дослідницький підхід, дослідницькі здібності, метод досліджень.

Sakaliuk Olena, Mysenko Viktoriia

Borys Grinchenko Kyiv University

DEVELOPMENT OF RESEARCH ABILITIES OF THE 3-4 CLASSES OF PUPILS IN THE ALTERNATIVE SCHOOLS OF UKRAINE

Summary. The development of research skills is considered as an important task of education in the modern information society. Basic principles and purpose of teaching in alternative schools of Ukraine, in particular in alternative democratic school Dixi are described. The research approach and the research method of teaching as the basic links of psychological and pedagogical support of the process of formation of research needs and abilities of younger students are considered; the process of psychological and pedagogical support for the formation of students' research needs and abilities. The goals of the teacher's activity in organization of systematic educational researches are formulated; tasks that are solved by the students in the course of the study studies. A list of pedagogical conditions is provided, under which the process of formation of research skills of younger students will be effective. The peculiarities of the organization of research activities at school and the purpose of the teacher in this direction are characterized. The article highlights the features of alternative schools in Ukraine, such as: in the form of organization of mainly boarding type; adhere to joint training and education from the first to the last year; physical education is widely practiced; education invariably comes from the needs of the child; to carry out constant studying of interests and needs of pupils; the desire for comprehensive development of the child's personality; the main goal is the formation of a healthy child with developed feelings and will, skills and life skills in society; the main method of knowledge acquisition is the research method; the most important feature is the individualization of learning; individual work of students is to obtain any factual material and through personal observations, experiments; in addition to compulsory lessons, space is given to the free choice of teaching and information, which develops the taste of younger students and awakens in them a spirit of ingenuity and creativity; moral education, like mental education, occurs not through external authority, but through experience and the gradual use in practice of critical intelligence and freedom; public responsibilities are based on the principle of effective mutual assistance.

Keywords: research activity, research skills, research approach, research abilities, research method.

Постановка проблеми. Дослідницьке ставлення до дійсності є одним з найбільш значущих якостей особистості. Виховання у молодших школярів дослідницьких умінь і навичок, внутрішньої установки на пошукове ставлення до різних сфер життя є найважливішим завданням сучасної школи.

Дослідницька діяльність молодших школярів забезпечує умови для продуктивного розвитку їх ціннісного, інтелектуального і творчого потенціалу, є засобом активізації учнів, формування у них інтересу до досліджуваного матеріалу, дозволяє істотно розширити рамки досліджуваного матеріалу, формує універсальні навчальні вміння, сприяє розвитку і індивідуалізації особистості, а також формування мотивації до отримання учнями знань. Це не просто один з методів навчання, це шлях формування особливого стилю

навчально-виховної діяльності. В її основі дослідницький підхід, що дозволяє трансформувати навчання в самонавчання.

Актуальність даного дослідження полягає в тому, що одним з головних завдань сучасної початкової загальної освіти є не просто оволодіння знаннями, а отримання учнями різнобічного досвіду діяльності, розвиток умінь самостійно ставити навчальні цілі, проектувати шляхи їх реалізації, контролювати і оцінювати свої досягнення. Це вимагає створення в освітній практиці певних умов для включення учнів в активну пізнавальну діяльність, зокрема, дослідницьку.

Аналіз останніх досліджень і публікацій. Витоки психолого-педагогічних підходів до вирішення проблеми організації навчально-дослідницької діяльності школярів можна побачити в працях вітчизняних (Н.І. Новіков, Н.І. Піро-

гов, Л.М. Толстой, К.Д. Ушинський та ін.) і зарубіжних (А. Дістервег, Дж. Дьюї, Я. Коменський, Ж.-Ж. Руссо, І. Песталотці та ін.) педагогів-класиків.

Методичні та дидактичні основи використання проблемних, дослідницьких методів в навчанні обґрунтовані Д.Б. Богоявленською, І.Я. Лернером, М.І. Махмутовим, М.Н. Скаткіним; значимість творчої дослідницької діяльності в школі підкреслювали І.О. Зимня, А.Н. Матюшкін; психологічні основи організації навчально-дослідницької діяльності описані В.В. Давидовим, А.І. Савенковим.

У вітчизняній науці існує багатий досвід вивчення і формування пізнавальної, дослідницької діяльності дітей (П.Я. Гальперін, А.В. Запорожець, А.І. Савенков, Н.Ф. Тализіна). Проблеми формування у молодших школярів дослідницьких умінь присвячені науковій праці В.І. Андреева, Л.Б. Богоявленської, А.І. Савенкова, А.Н. Подд'якова, А.Я. Савченко та ін.

Виділення невирішених раніше частин загальної проблеми. На даному етапі розвитку освіти весь час з'являються нові підходи, методи і технології навчання. Для розвитку вмінь дослідницької діяльності необхідно знайти і забезпечити умови, відповідні поставленій меті, зокрема, цілеспрямованість і систематичність; вмотивованість; творче середовище, психологічний комфорт; особистість учителя; врахування вікових особливостей. Актуальним в педагогічному процесі сьогодні стає використання методів і методичних прийомів, які формують у школярів навички самостійного добування нових знань, збору необхідної інформації, вміння висувати гіпотези, робити висновки.

Сучасний учитель повинен визначити педагогічні умови навчання, спрямовані на формування дослідницьких умінь учнів, що вимагають від них інтелектуальних зусиль і продуктивних дій. У зв'язку з цим перед учителем постає питання про вибір педагогічних умов, що сприяють формування дослідницьких умінь.

Мета статті – визначення психолого-педагогічних методів і прийомів та цілей розвитку дослідницьких умінь молодших школярів 3-4 класів у навчальній діяльності альтернативних шкіл України.

Виклад основного матеріалу дослідження. Альтернативні школи працюють по всій Україні, їх дуже багато, всі вони мають різну специфіку, підходи та свою власне бачення освіти. Альтернативні школи направлені на досягнення наступних цілей:

- розвиток особистості школяра, його творчих можливостей, інтересу до вчення, формування бажання і вміння вчитися;
- духовно-моральне і естетичне виховання;
- освоєння системи знань, умінь і навичок, досвіду втілення різних видів діяльності;
- охорона і поліпшення фізіологічного і психічного здоров'я учнів;
- збереження і зміцнення індивідуальності школяра [4, с. 15].

Найголовнішим завданням освіти в інформаційному суспільстві стає розвиток дослідницьких умінь, тому що вони націлені і орієнтовані на дослідницьку діяльність учнів. Саме дослідницькі дії починають спонукати до вдалого формуван-

ня різнобічно розвинутого молодшого школяра, сприяючи загальному інтелектуальному розвитку особистості, і, безпосередньо, таких характеристик розумових дій, як умінь підсумувати, систематизувати і класифікувати, вміння обирати всі можливі варіанти вирішення, вміння переходити з одного пошуку вирішення завдань на інший, розробити програму дій по своїй роботі, розглядати предмет з різних позицій, асоціювати об'єкти і їх сукупності, а так само складати завдання за заданою темою і проводити самоконтроль [5, с. 91].

Поняття «дослідницькі вміння» різними авторами розкривається абсолютно з по-різному. Одні вчені зупиняються на класифікації дослідницьких умінь, не використовуючи самого визначення. Зупинимось на найбільш обґрунтованих підходах.

Дослідницька діяльність, згідно з визначенням І.А. Зимньої, – це «специфічна людська діяльність, яка регулюється свідомістю і енергійністю особистості, орієнтована на задоволення пізнавальних, інтелектуальних потреб, продуктом якої є нове пізнання, придбане відповідно до встановленої мети і відповідно до об'єктивних законів» [2, с. 154].

В.В. Успенський описує дослідницькі вміння як спосіб самостійних спостережень, дослідів, отриманих в процесі вирішення дослідницьких завдань [11, с. 90].

Н.А. Разагатова визначає такі вміння як «вміння використовує той чи інший метод дослідження при вирішенні певної проблеми або дослідницького завдання» [6, с. 36].

У сучасні дні проблемі використання дослідницької діяльності в навчальному процесі приділяється найпильніша увага. Рішення даної проблеми можливе тільки в період пошуку шляхів формування в учнів дослідницьких умінь.

Дослідницькі вміння на сьогоднішній день розглядаються як важкі вміння, що складаються лише з трьох компонентів:

- мотиваційного (який проявляється у вигляді пізнавального інтересу), який формується під впливом цілей нової діяльності;
- змістовного, що включає систему знань про дослідницьку діяльність;
- операційного (технологічного), що включає вже наявну у людини систему умінь [9, с. 38].

Якщо з перерахованих компонентів відсутній один, або при його недостатній сформованості формування дослідницьких умінь не стане можливим.

Школа Dixi – це альтернативна демократична школа для дітей 5-16 років, яка була відкрита у 2010 році. Школа розвивається за принципами демократичної системи освіти, коли школярі нарівні з дорослими приймають важливі рішення і самі вибудовують свій навчальний процес. У школі Dixi немає оцінок і домашніх завдань. Учні та вчителі звертаються один до одного на «ти» і по імені. Ще одна риса демократичної школи – це різновікові групи [12].

Крім принципів демократичних шкіл, Dixi впроваджує в освітній процес елементи Нової французької школи С. Френе, знаменитого педагога ХХ ст. Так, наприклад, в школі з'явився маршрутний лист, на якому вчителі відзначають просування кожної дитини за освітніми траєкторіями. У дітей також існують річні плани, які,

в свою чергу, дробляться на місячні і потім на тижневі. На початку кожного тижня діти пишуть в своїх щоденниках, якими предметами вони будуть займатися. За кожним предметом є нормативи: наприклад, якщо школяр вирішив займатися математикою, то він повинен зробити дві сторінки завдань у своєму навчальному зошиті. Перш за все, діти вибирають ті предмети, які їм найбільше подобаються, і роблять завдання по ним.

При навчанні учнів Діхі виходить з того, що суспільству потрібна особистість, самостійно і критично мисляча, здатна бачити проблему і творчо її вирішувати. Досягти цієї мети можливо тільки шляхом формування в учнів дослідницьких умінь. Саме дослідницькі вміння дозволяють самостійно працювати зі спеціальною та науковою літературою при виконанні спостережень, дослідів і створення проектів; розвивають абстрактне мислення, необхідне учню; здатність формувати свою думку і вміння її відстоювати; спілкуватися з аудиторією, виступаючи на конференціях, дають позитивні результати у вивченні предмета.

В контексті розроблюваної нами проблеми основними ланками психолого-педагогічного супроводу процесу формування дослідницьких потреб і здібностей молодших школярів є дослідницький підхід і дослідницький метод навчання, що передбачає організацію вчителем початкових класів процесу самостійного пошуку нових знань кожним учнем, на кожному уроці. Таким чином, навчальне дослідження як процес пошуку невідомого, нових знань стає одним з видів повсякденної пізнавальної діяльності.

В основі методу досліджень, використовуваного вчителем в початковій школі, лежать:

- розвиток пізнавальних умінь і навичок учнів;
- вміння орієнтуватися в інформаційному просторі;
- вміння самостійно конструювати свої знання;
- вміння інтегрувати знання з різних галузей наук;
- вміння критично мислити [1, с. 59].

Таким чином, організація роботи над дитячими дослідженнями складна і багатогранна, необхідна інтеграція всіх виявлених шляхів формування дослідницьких потреб і здібностей учнів, необхідно поступово і послідовно готувати і вводити учнів молодших класів в дослідну діяльність. В процесі роботи з дітьми найчастіше використовувалися групові та колективні форми організації дослідницької роботи.

Цілі діяльності вчителя початкової школи при організації системних навчальних досліджень можуть бути сформульовані наступним чином:

- залучити кожного учня в активний пізнавальний, творчий процес;
- познайомити учнів з принципом комплексного підходу в створенні творчого продукту дослідницької діяльності;
- вчити представляти свою творчу працю в формі відео-презентації, доповіді, моделі;
- вчити відстоювати свої погляди на вибір методів і матеріалів, необхідних для здійснення творчих задумів;
- вчити застосовувати свої знання в нових умовах, співвідносити їх з універсальними навчальними діями;

– виховувати у дітей потребу і інтерес до творчої взаємодії при спільній дослідницькій роботі [8, с. 45].

З першого ж класу в школі Діхі починають залучати учнів в міні-дослідження, включаючи цей вид діяльності в усі освітні галузі початкової школи. Завдання, які вирішуються учнями в ході виконання навчальних досліджень такі, як:

- актуалізація, систематизація та інтеграція знань при вивченні різних навчальних дисциплін;
- активізація пошуку знань, які свідомо виходять за межі вивченої програми;
- розвиток умінь міркувати в контексті досліджуваної теми, аналізувати, порівнювати різні точки зору, формулювати і обґрунтовувати власні висновки, відбирати і систематизувати матеріал, реферувати його, використовувати ІКТ при оформленні матеріалів проведеного дослідження, публічно представляти результати дослідження;
- створення творчого продукту, що має суспільну цінність [5, с. 91].

Провідна педагогічна ідея полягає в тому, що процес формування дослідницьких умінь молодших школярів буде ефективним при дотриманні наступних педагогічних умов:

- врахування вікових і індивідуальних особливостей молодших школярів при організації дослідницької діяльності;
- розвиток мотивації до дослідницької діяльності;
- дослідницька діяльність реалізується через уроки, спеціальні заняття, педагогічні технології організації дослідницької діяльності учнів початкових класів.

Висновки і пропозиції. Методики альтернативних шкіл дуже різні, але в таких початкових закладах відсутній механізм бюрократичної затримки і використовується значна кількість загальноприйнятих у цивілізованому світі методик. Альтернативна школа повністю виключає такі умови, як: примус учня до вивчення певних тем, втручання у зону комфорту, апеляція до авторитету вчителя та інші типові риси класичних шкіл. Усі підходи до навчально-виховного процесу зорієнтовані на урахуванням природньої цікавості, нестандартних та інтерактивних систем подачі матеріалу.

Процес навчання молодших школярів умінь і навичкам навчального дослідження в альтернативних школах розрахований на:

- засвоєння учнями наступних дослідницьких умінь і використання їх при подальшому вивченні шкільних дисциплін: бачити проблеми, висувати гіпотези, давати визначення поняттям, класифікувати, спостерігати, проводити експерименти, робити висновки й умовиводи, добувати інформацію, проводити самостійне дослідження, робити порівняння, давати оцінку, доводити правильність точки зору, складати внутрішній план розумових дій;
- застосування отриманих умінь в реалізації власних інтересів;
- розвитку інтересів молодших школярів до процесу пізнання в цілому;
- особистісний розвиток учнів.
- спрямованість сучасної освіти на формування особистості, яка має такими якостями, як самостійність, активність, вміння творчо підходити до вирішення виникаючих проблем.

Список літератури:

1. Васютіна Т., Осіпова І. Змішане навчання та його дидактичні можливості для розвитку дослідницьких умінь в учнів сучасної початкової школи. Київ : Європейський центр науки, 2018. С. 58–60.
2. Зимняя И.А. Педагогическая психология. Воронеж : НПО «МОДЭК», 2010. 448 с.
3. Крутий К.Л., Степенко І.Б. Використання технології «Освітня подорож» як форми реалізації партнерської діяльності дитини і дорослого. Природничо-наукова освіта дошкільників: блоково тематичне планування на засадах інтеграції та методичні поради. Запоріжжя, 2018. С. 6–27.
4. Ляшенко О.І. Пріоритети розвитку української школи в умовах реформування освіти. Кам'янець-Подільський, 2016. Вип. 22. С. 39–42.
5. Падун Н.О. Навчально-дослідницька діяльність як засіб формування дослідницьких умінь учнів. *Наукові записки НДУ ім. М. Гоголя. Психолого-педагогічні науки*. 2018. № 1. С. 90–93.
6. Разагатова Н.А. Методика організації навчально-дослідної діяльності молодших школярів. Самара : ТОВ Абрис, 2016. 158 с.
7. Савченко О.Я. Дидактика початкової школи. Київ : Абрис, 2017. 416 с.
8. Сокурєнко О.О. Навчальні дослідження в дошкільному закладі та початковій школі. Миколаїв : ОІППО, 2018. 50 с.
9. Топузів О.М., Лотоцька А.В., Онопрієнко О.В. Нова українська школа: кожна дитина – успішна і щаслива. Початкова освіта. Київ, 2018. С. 54–57.
10. Успенский В.Б., Чернявская А.П. Введение в психолого-педагогическую деятельность. Москва : Изд-во ВЛАДОС-ПРЕСС, 2013. 176 с.
11. Dixi-škola: альтернативна освіта. URL: <http://parkschool.com.ua/>

References:

1. Vasyutina, T., & Osipova, I. (2018). Blended learning and its didactic capabilities for the development of research skills in the students of modern elementary school. Kyiv: European Center for Science, pp. 58–60.
2. Winter, I.A. (2010). Educational Psychology. Voronezh: NGO «MODEK», p. 448.
3. Krutyi, K.L., & Stetsenko, I.B. (2018). Use of «Educational Journey» technology as a form of realization of partnership activities of a child and an adult. Science education of preschool children: block thematic planning on the basis of integration and methodical advice. Zaporizhzhya, pp. 6–27.
4. Lyashenko, O.I. (2016). Development priorities of the Ukrainian school in terms of education reform. Kamyanets-Podilskyi, pp. 39–42.
5. Padun, N.O. (2018). Educational and research activity as a means of forming students' research skills. *Scientific notes of NDU. M. Gogol. Psychological and pedagogical sciences*. № 1, pp. 90–93.
6. Razagatov, N.A. (2016). Methods of organization of educational activity of younger students. Samara: LLC Abris, pp. 158.
7. Savchenko, O.Y. (2017). Primary school didactics. Kyiv: Outlines, p. 416.
8. Sokurenko, O.O. (2018). Educational researches in preschool institution and elementary school. Nikolaev: OIPPO, p. 50.
9. Topuzov, O.M., Lototskaya, A.V., & Onoprienko, A.V. (2018). New Ukrainian School: Every Child is Successful and Happy. Primary education. Kiev, pp. 54–57.
10. Uspensky, V.B., & Chernyavskaya, A.P. (2013). Introduction to Psychological-Pedagogical Activities. Moscow: Publishing House VLADOS-PRESS, p. 176.
11. Dixi-school: alternative education. Access mode: <http://parkschool.com.ua/>

DOI: <https://doi.org/10.32839/2304-5809/2020-3-79-85>

УДК 378.147

Сакалюк О.П., Стефунько Л.І.
Київський університет імені Бориса Грінченка

СКЛАДОВІ КОМПОНЕНТИ ПІДГОТОВКИ МАЙБУТНІХ УЧИТЕЛІВ ДО РЕАЛІЗАЦІЇ ІНТЕГРОВАНОГО НАВЧАННЯ У ПОЧАТКОВІЙ ШКОЛІ

Анотація. У статті розглянуто складові компоненти підготовки майбутніх учителів до реалізації інтегрованого навчання у початковій школі; зазначено, що одним із напрямків реформування сучасної освіти є використання у навчально-виховному процесі інтеграції знань, а підготовка майбутніх учителів до реалізації інтегрованого навчання є невід'ємною частиною професійної підготовки вчителя початкової школи; виокремлено такі складові компоненти підготовки майбутніх вчителів початкової школи, як: мотиваційно-ціннісний, науково-теоретичний, особистісно-процесуальний, творчо-креативний, рефлексивно-оцінювальний. Також проаналізовано сутність й методичні особливості формування кожного із компонентів. У статті підкреслено, що визначення, розгляд і формування складових компонентів готовності майбутніх учителів до реалізації інтегрованого навчання сприяють їх професійному становленню, а в подальшому – ефективності цілісного, всебічного і компетентнісного розвитку учнів початкових класів.

Ключові слова: готовність, інтегроване навчання, інтеграція, початкова школа, майбутній учитель.

Sakaliuk Olena, Stefunko Lilia
Borys Grinchenko Kyiv University

COMPONENT COMPONENTS OF PREPARATION OF FUTURE TEACHERS FOR IMPLEMENTATION OF INTEGRATED LEARNING IN PRIMARY SCHOOL

Summary. The components of preparation of future teachers for realization of the integrated education in primary school are considered in the article; noted that one of the directions of reforming modern education is the use of knowledge integration in the educational process, and the preparation of future teachers for the implementation of integrated education is an integral part of the vocational training of elementary school teachers; The following components of the preparation of future primary school teachers are distinguished: motivational-value, scientific-theoretical, personal-procedural, creative-creative, reflexive-evaluative. The essence and methodological features of the formation of each of the components are also analyzed. The article emphasizes that identifying, reviewing and shaping the components of future teachers' readiness for integrated learning contribute to their professional development, and in the future, the effectiveness of holistic, comprehensive and competent development of elementary students. Particular attention is paid to the formation of the teacher's willingness to implement various forms of integrated learning, the main of which is the integrated lesson. It is noted that the preparation and conduct of an integrated lesson in elementary school is a product of the teacher's creative activity and a manifestation of his personal and procedural level of professional readiness. It is concluded that the identification, consideration and formation of components of the readiness of future teachers to implement integrated learning contribute to their professional development, and in the future – the effectiveness of holistic, comprehensive and competent development of elementary students. The purpose of integrated learning is also emphasized – the formation of a holistic worldview about the surrounding world from the younger students, activation of their cognitive activity; improving the quality of assimilation of perceived material; creating a creative atmosphere in the classroom; formation of skills of independent and collective work during educational process in elementary school.

Keywords: readiness, integrated learning, integration, elementary school, future teacher.

Постановка проблеми. Глобалізаційні економічні, культурні і соціально-політичні процеси сучасності, швидка зміна ідей, знань, технологій, суцільна інформатизація суспільства мотивують формування «розумної, інноваційної, демократичної й самодостатньої Людини, для якої отримання знань буде сутнісною рисою способу життя, яка здатна діяти на основі отриманих знань, а також практичного їх використання» [10, с. 114]. Все це ставить нові вимоги перед сучасною школою, зокрема системою вищої і початкової освіти, яка перебуває в стадії еволюційного переходу до компетентнісного навчання.

Одним із напрямків реформування є використання у навчально-виховному процесі інтеграції знань. Необхідність інтегрованого навчання як інноваційного явища викликана нагальною потребою формування інтегративного типу мислення у сьогоденних школярів з метою подальшої їх успішної адаптації в реальних конкурент-

них умовах. Ідея інтеграції закладена в основу побудови Нової української школи. У науковій, методичній і практичних сферах затребуваними нині є дослідження сутності інтеграції та інтегрованого навчання в освітній галузі, його видів, методики та форм реалізації. Не менш важливим постає питання про підготовки кваліфікованих педагогічних кадрів, які могли б ефективно здійснювати інтеграцію знань у початкових класах, зокрема, визначення, розгляд і формування складових компонентів готовності майбутніх учителів до реалізації інтегрованого навчання у початковій школі та розробки відповідного методичного забезпечення.

Аналіз останніх досліджень і публікацій. Особливості теорії й практики інтегрованого навчання висвітлені в нормативних, наукових та навчально-методичних джерелах. Зокрема, засадничі питання інтеграції в освіті відображені у Законі України «Про освіту», Державних

стандартах, навчальних програмах початкової школи. Наукові основи інтегрованого навчання містяться у працях класиків педагогіки Я. Коменського, К. Ушинського, а також сучасних українських дослідників М. Арцишевської, А. Бабенка, С. Гончаренка, І. Козловської, Л. Майданюк, Е. Носенко, О. Петрук, О. Онопрієнко та ін.

Нормативні положення щодо підготовки майбутніх учителів до реалізації інтегрованого навчання у початковій школі висвітлені у Стандарти вищої освіти спеціальності 013 «Початкова освіта», змістово-методичному забезпеченні ціннісно орієнтованого інтегрованого навчання за програмою «Початкова школа: освіта для життя», Концепції розвитку педагогічної освіти. Цій тематиці присвячена низка наукових праць українських вчених, серед яких зокрема, С. Данильченко, Л. Дубровської та В. Дубровського, О. Іонової та Н. Сінопальнікової, А. Ключко, Р. Моцика, О. Муращенко, Т. Шанскової та ін.

Зацікавленість наукових працівників, викладачів закладів вищої освіти, учителів початкових класів до ідеї використання інтегрованого підходу та розширення спектру задач, які ставить сучасна наука і щоденне життя, зокрема, в плані ефективної підготовки майбутніх учителів до реалізації інтегрованого навчання у початковій школі, вказують на актуальність проблематики й широкий простір для наукових, методичних і практичних досліджень.

Виділення не вирішених раніше частин загальної проблеми. У педагогічних джерелах достатньо повно досліджені питання сутності процесів інтеграції та інтегрованого навчання у початковій ланці освіти, визначені критерії, показники та рівні сформованості готовності майбутніх учителів до реалізації інтегрованого навчання, тоді як фактичний стан і перспективні напрямки такої готовності, зокрема, визначення, розгляд і формування складових компонентів готовності майбутніх учителів до реалізації інтегрованого навчання та їх навчально-методичне забезпечення потребують постійної творчої уваги.

Мета статті – визначення й розгляд компонентів підготовки майбутніх учителів до реалізації інтегрованого навчання в початковій школі.

Виклад основного матеріалу. Підготовка майбутніх учителів до реалізації інтегрованого навчання є невід'ємною частиною професійної підготовки вчителя початкової школи. Творчо опрацювавши науково-методичні джерела, серед яких, зокрема, результати дослідження О. Олійник [9, с. 65–66], до складових її компонентів віднесемо: мотиваційно-ціннісний, науково-теоретичний, особистісно-процесуальний, творчо-креативний, рефлексивно-оцінювальний. Проаналізуємо детальніше ці структурні частини.

Мотиваційно-ціннісний компонент готовності майбутніх учителів до реалізації інтегрованого навчання у початковій школі передбачає формування здатності стимулювати учнів до сприйняття і роботи з інтегрованим матеріалом. Засобами реалізації виступають: педагогіка партнерства, суть якої, як зазначає, В. Волкова, «допомогти розкрити та розвинути здібності, таланти і можливості кожної дитини на основі партнерства між учителем, учнем і батьками» [2] і забезпечення суб'єктності школяра.

Суб'єктність учня початкової школи в процесі інтегрованого вивчення навчальних предметів забезпечується креативними видами навчальної діяльності. З-поміж форм партнерської взаємодії та суб'єктної зайнятості дітей ефективними є такі доручення учням: провести один із фрагментів інтегрованого уроку, організувати роботу навчальної групи, проконсультувати колегу, підготувати матеріал і виступити з інформацією, підготувати та провести міжпредметну естафету, вікторину, конкурс, відшукати інформацію в Інтернет-мережі, пізнавальну гру, налаштувати онлайн-спілкування.

Науково-теоретичний компонент підготовки майбутніх учителів до реалізації інтегрованого навчання у початкових класах полягає у засвоєнні теоретичних основ інтеграції знань і методичних особливостей здійснення інтегрованого навчання. Охарактеризуємо суть понять «інтеграція», «інтегрований підхід», «інтегроване навчання».

Інтеграцію треба розглядати, по-перше, як багатоаспектне, синергетичне поняття, що передбачає «об'єднання в єдине ціле раніше розрізнених частин та елементів системи на основі їх взаємозалежності і взаємодоповнюваності» [5], по-друге, як доцільно організовану, структуровану наукову систему, яка сприяє перебігу пізнавального процесу, по-третє, як засіб формування цілісного розуміння світу [1, с. 18]. Суть інтегрованого підходу до вивчення навчального предмета у початковій школі полягає у встановленні зв'язків між програмовими знаннями на основі дидактичного обґрунтування та перетворення реально існуючих взаємозалежностей між предметними поняттями й процесами, а також іншими навчальними предметами. Інтегрований підхід, як стверджує О. Любарська, створює можливості для системної організації навчальної праці школярів та економії навчального часу [8, с. 22]. Під «інтегрованим навчанням» розуміють навчання, яке базується на комплексному підході до навчально-виховної діяльності і передбачає відбір та об'єднання навчального матеріалу з різних предметів з метою цілісного і всебічного вивчення важливих наскрізних тем [3, с. 15; 5]. Ефективними формами інтегрованого навчання виступають: інтегровані освітні галузі, інтегровані навчальні предмети, інтегровані навчальні курси, інтегровані уроки, міжпредметні та проблемні навчальні проекти, інтегровані позаурочні заходи, інтегровані тематичні місячники, тижні, дні.

Особистісно-процесуальний компонент професійної готовності вчителя полягає у вмінні впроваджувати різні форми інтегрованого навчання, основною з яких є інтегрований урок. Інтегрованим уроком називають будь-який структурований урок, для досягнення мети якого використовуються знання, вміння та висновки навчальної теми, різних тем навчального предмета або різних предметних галузей знань [6]. Метою інтегрованих уроків, як зазначає академік НАПН України О. Савченко, є створення передумов для різнобічного розгляду учнями певного об'єкта, поняття, явища, формування системного мислення, збудження уяви, позитивного емоційного ставлення до пізнання [4, с. 55]. У методичних джерелах існують різні підходи



Рис. 1. Символічне «гроно» поняття «фізичний розвиток»

Джерело: розроблено автором Стефунько Л.І.

до класифікації інтегрованих уроків. Серед найбільш затребуваних, наприклад під час вивчення математики в початковій школі, виділимо такі типи інтегрованих уроків: традиційний інтегрований урок; бінарний урок, що передбачає концептуальне поєднання подібних декількох предметів для поглибленого вивчення пізнавальної проблеми, послідовний взаємозв'язаний перехід від однієї структурної частини до іншої, який здійснюють два або більше вчителів; урок з використанням інтегративних схем, фрагментів інтегрованого навчання та міжпредметних зв'язків; внутрішньоопредметний інтегрований урок; міжпредметний інтегрований урок.

Інтегрований урок вимагає від педагога ретельної підготовки, професійної майстерності та натхнення особистісного спілкування. Структура і, власне, проведення інтегрованого уроку в початковій школі є продуктом творчої діяльності вчителя і виявом його особистісно-процесуального рівня професійної готовності. Наприклад, інтегрований урок математики, образотворчого мистецтва і курсу «Я досліджую світ» у 1-му класі за темою «Утворення числа 6» тематичного дня «Ігри» [7] учитель може класифікувати як урок формування компетентностей учнів, передбачивши, зокрема, формування: математичної, що виявляється в умінні записувати, утворювати і читати числа 1-6, порівнювати числа в межах 6, на основі відомостей про склад чисел від 1 до 6 утворювати відповідні рівності, співвідносити натуральне число з кількістю реальних предметів, розпізнавати геометричні фігури і створювати їх моделі з підручних засобів; здатність

спілкуватися рідною українською мовою; соціальної – толерантна поведінка у колективі; екологічної – потреба берегти природу; культурно-мистецької – виконання малюнків; громадянської – опанування українською народною символікою.

Творчо-креативний компонент готовності майбутніх учителів залежать від бажання і вміння синтезувати відповідний зміст певного предмета й інших дисциплін, що справді органічно пов'язані між собою.

Ефективним засобом його реалізації в умовах сучасного інформаційного суспільства виступає використання інноваційних технологій і новітніх методик, серед яких: технології проблемного і проєктного навчання, інтерактивні й інформаційно-комунікаційні технології, ігрові технології та ін.

Ефективним компонентом інтегрованого уроку з фізичної культури і курсу «Я досліджую світ» у 2-му класі за темою «Індивідуальні особливості росту й розвитку учнів» є дидактична гра «Грунвання» (Символічне «гроно» поняття «фізичний розвиток» зображене на рис. 1).

Рефлексивно-оцінювальний компонент готовності майбутніх учителів до реалізації інтегрованого навчання яскраво демонструється в умовах Нової української школи, де інтегроване навчання розглядається з позицій тематичного і діяльнісного підходів [5].

Висновки і пропозиції. Визначення і розгляд складових компонентів готовності майбутніх учителів до реалізації інтегрованого навчання у початковій школі й розробка відповідного навчально-методичного забезпечення сприяють їх професійному становленню, а в подальшому – ефективності цілісного, всебічного і компетентнісного розвитку учнів початкових класів.

Перспективи подальших досліджень, на нашу думку, пов'язані з виробленням цілісної науково-педагогічної системи підготовки майбутніх учителів до реалізації інтегрованого навчання у початковій школі, яка б відповідала вимогам сьогодення, удосконаленням методики інтегрованого уроку, систематизацією напрацьованого педагогічного досвіду.

Список літератури:

- Арцишевська М.Р. Теоретико-методичні засади інтеграції знань про суспільство у змісті шкільної освіти : автореф. дис. ... канд. пед. наук :13.00.09. Київ : Інститут педагогіки АПН України, 2000. 20 с.
- Волкова В. Організація навчально-виховного процесу на засадах педагогіки партнерства в умовах реалізації Концепції Нової української школи. URL: <https://naurok.com.ua/organizaciya-navchalno-vihovnogo-procesu-na-zasadah-pedagogiki-partnerstva-v-umovah-realizaci-konceptsi-novo-ukra-nsko-shkoli-5829.html> (дата звернення: 29.02.2020).
- Енциклопедія освіти / гол. ред. В.Г. Кремень. Київ : Юрінком Інтер, 2008. 1040 с.
- Зайцева Л. Інтегрований підхід: сутність та можливість впровадження в дошкільній освіті. *Молодь і ринок*. 2011. № 12(83). С. 55–58.
- Інтегроване навчання: тематичний і діяльнісний підходи. URL: <http://nus.org.ua/articles/integrovanenavchannya-tematichnij-i-diyalnisnij-pidhody-chastyna-1/> (дата звернення: 29.02.2020).
- Інтегроване навчання як засіб формування інтегративного мислення учнів. URL: http://obolon9.ucoz.com/shkilne_zhittja/onlajn_konfer/2.pdf (дата звернення: 29.02.2020).
- Інтегрований урок з математики. НУШ. Тема тижня: «Ігри». Утворення числа 6. URL: <https://naurok.com.ua/integrovaniy-urok-z-matematiki-nush-tema-tizhnya-igri-utvorennya-chisla-6-65285.html> (дата звернення: 29.02.2020).
- Любарська О.М. Інтеграційні процеси в освіті. Психолого-педагогічні та лінгвістичні аспекти викладання мовознавчих дисциплін у вищій та середній школі : збірник доповідей міжвузівської конференції. Миколаїв, 1998. С. 20–24.

9. Олійник О. Модель підготовки майбутніх учителів початкової школи до формування конструктивних умінь молодших школярів. *Наукові записки. Серія : педагогіка*. 2017. № 1. С. 37–42.
10. Шийка С.В. Інформаційно-комунікаційні технології як засіб удосконалення традиційної методики навчання української мови за професійним спрямуванням. *Інформаційні технології і засоби навчання*. 2017. Т. 59, № 3. С. 114–125. URL: <http://journal.iitta.gov.ua/index.php/itlt>

References:

1. Artsyshevska, M.R. (2000). Teoretyko-metodychni zasady intehratsii znan pro suspilstvo u zmisti shkilnoi osvity [Theoretical and methodological principles of integration of knowledge about society in the content of school education] (PhD Thesis). Kyiv: Instytut pedahohiky APN Ukrainy.
2. Volkova, V. Orhanizatsiia navchalno-vykhovnoho protsesu na zasadakh pedahohiky partnerstva v umovakh realizatsii Kontseptsii Novoi ukrainskoi shkoly [Organization of educational process on the basis of partnership pedagogy in the conditions of realization of the New Ukrainian School Concept]. Available at: <https://naurok.com.ua/organizaciya-navchalno-vihovno-go-procesu-na-zasadah-pedagogiki-partnerstva-v-umovah-realizaci-konceptii-novo-ukra-nsko-shkoli-5829.html> (accessed: 29.02.2020).
3. Kremen, V.H. (2008). Entsyklopediia osvity [Encyclopedia of Education]. Kyiv: Yurinkom Inter.
4. Zaitseva, L. (2011). Intehrovanyi pidkhid: sutnist ta mozhlyvist vprovadzhennia v doshkilnii osviti [An Integrated Approach: The Essence and Possibility of Implementation in Preschool Education]. *Molod i rynek*, no. 12(83), pp. 55–58.
5. Intehrovane navchannia: tematychni i diialnisnyi pidkhody [Integrated learning: thematic and action based approaches]. Available at: <http://nus.org.ua/articles/integrovane-navchannya-tematychnyj-i-diyalnisnyj-pidhody-chastyna-1/> (accessed: 29.02.2020).
6. Intehrovane navchannia yak zasib formuvannia intehratyvnoho myslennia uchniv [Integrated learning as a means of forming students' integrative thinking]. Available at: http://obolon9.ucoz.com/shkilne_zhittja/online_konfer/2.pdf (accessed: 29.02.2020).
7. Intehrovanyi urok z matematyky. NUSH. Tema tyzhnia : «Ihry». Utvorennia chysla 6 [Integrated math lesson. NUSH. Theme of the week: Games. Formation of number 6]. Available at: <https://naurok.com.ua/integrovaniy-urok-z-matematiki-nush-tema-tizhnia-igri-utvorennia-chisla-6-65285.html> (accessed: 29.02.2020).
8. Liubarska, O.M. (1998). Intehratsiini protsesy v osviti [Intehratsiini protsesy in the dawn]. *Psykhologo-pedahohichni ta lnhvistychni aspekty vykladannia movoznavchykh dystsyplin u vyshchii ta serednii shkoli* [Psychological-pedagogical and linguistic aspects of teaching linguistics in high school and high school]. Mykolaiv, pp. 20–24.
9. Oliinyk, O. (2017). Model pidhotovky maibutnikh uchyteliv pochatkovoї shkoly do formuvannia konstruktivnykh umiv molodshykh shkolariv [Model of preparation of future elementary school teachers for formation of constructive skills of younger students]. *Naukovi zapysky, Seriya: pedahohika*, no. № 1, pp. 37–42.
10. Shyika, S.V. (2017). Informatsiino-komunikatsiini tekhnolohii yak zasib udoskonalennia tradytsiinoi metodyky navchannia ukrainskoi movy za profesiinym spriamuvanniam. Informatsiini tekhnolohii i zasoby navchannia [Information and communication technologies as a means of improvement of traditional methods of teaching ukrainian in professional purpose]. *Informatsiini tekhnolohii i zasoby navchannia*, vol. 59, no. 3, pp. 114–125. Available at: <http://journal.iitta.gov.ua/index.php/itlt> (accessed: 29.02.2020).

DOI: <https://doi.org/10.32839/2304-5809/2020-3-79-86>

УДК 372.862

Сакалюк О.П., Шпіца Р.І.

Київський університет імені Бориса Грінченка

ФОРМУВАННЯ ІКТ-КОМПЕТЕНТНОСТІ МАЙБУТНІХ ВЧИТЕЛІВ ПОЧАТКОВОЇ ШКОЛИ ЗА ДОПОМОГОЮ ВЕБ-КВЕСТІВ

Анотація. У статті розглядається проблема важливості формування ІКТ-компетентності майбутніх вчителів початкової школи за допомогою веб-квестів; виокремлюється класифікація веб-квестів та їх роль у володінні основами аналітико-синтетичної переробки інформації, володінні конкретними навичками з використання технічних засобів в освітньому процесі та в самостійній роботі з підвищення професійної кваліфікації майбутніх педагогів; розглядаються переваги застосування веб-квестів під час засвоєння технологій підготовки педагогічної інформаційної продукції; висвітлюються сучасні підходи до інтерпретації поняття «веб-квест» в умовах реформування системи вищої освіти України; розкрито етапи реалізації веб-квестів; висвітлюється роль інтеграції інформаційно-комунікативних технологій у навчальний процес та наукову діяльність в українському суспільстві; виокремлюються когнітивний, операційний та аксіологічний аспекти інформаційно-комунікативних компетентностей майбутніх вчителів початкової школи; у статті наголошується, що інформаційно-комунікативні компетентності майбутніх учителів початкової школи – це професійні знання педагогів та здатність розв'язувати педагогічні ситуації з використанням сучасних засобів та методів інформатики; виокремлюється також особливий тип організації предметно-спеціальних умінь та навичок майбутніх педагогів, що дозволяють приймати ефективні рішення в професійно-педагогічній діяльності, використовуючи ІКТ-технології.

Ключові слова: веб-квест, інтерактивна методика навчання, проект, самостійна робота, ІКТ-компетентність.

Sakaliuk Olena, Shpitsa Roksolana

Borys Grinchenko Kyiv University

FORMATION OF ICT-COMPETENCE OF FUTURE PRIMARY SCHOOL TEACHERS WITH THE HELP OF WEB-QUESTIONS

Summary. The article addresses the importance of building the ICT competencies of future primary school teachers with the help of a web-quest; the classification of web quests and their role in the possession of the basics of analytical and synthetic processing of information, the possession of specific skills in the use of technical means in the educational process and in independent work to improve the professional qualification of future educators; the advantages of using web-based quests for mastering pedagogical information production technologies are considered; modern approaches to the interpretation of the term «web-quest» in the conditions of reforming the higher education system of Ukraine are highlighted; stages of realization of web quests are revealed; the role of integration of information and communication technologies in the educational process and scientific activity in Ukrainian society is highlighted; the cognitive, operational and axiological aspects of the information and communication competences of future primary school teachers are distinguished; The article emphasizes that the information and communication competences of future elementary school teachers are the professional knowledge of teachers and the ability to solve pedagogical situations using modern means and methods of informatics; There is also a special type of organization of subject-specific skills and skills of future educators, which allow to make effective decisions in professional-pedagogical activity, using ICT technologies. The article describes the factors that influence the formation of ICT competences of future primary school teachers during their studies; the selection and development of professionally oriented tasks, pedagogical situations, which create motivation for mastering information technologies of education by means of visual models, multimedia, Internet resources of execution, considering the educational specialization of future teachers, creative projects using information technologies. The functions of the ICT competences of future educators are also mentioned, such as: cognitive, aimed at systematizing knowledge, at cognition and self-cognition by the person himself; communicative, the carriers of which is the semantic component, the carriers of information; adaptive, allowing the teacher to adapt to the conditions of life and activity in the information society; regulatory, manifested by a system of moral and legal norms and requirements in the information society; assessment, which implies the ability of future primary school teachers to navigate the flow of diverse information, to evaluate important and secondary; interactive, aimed at active independent and creative work of educators, which leads to self-development and self-realization.

Keywords: web-quest, interactive teaching methodology, project, independent work, ICT-competency.

Постановка проблеми. Загальна інформатизація суспільства ставить перед сучасною освітою передумови пошуку нових видів і форм організації навчальної діяльності. Сучасні інформаційні технології сприяють розвитку в майбутніх вчителів початкової школи критичного мислення, креативності, підвищують якість та ефективність самостійної роботи, відкривають доступ до використання нових інтерактивних форм та методів навчання.

Хоча університети і називають «дзеркалом» суспільства, саме вимоги сучасного суспільства визначають політику університетської освіти, до основних завдань якої належать: створення, поширення та використання нових знань та технологій, підготовка конкурентоздатних випускників, підвищення кваліфікації викладачів, формування знань максимально широкого кола фахівців, забезпечення оновлення знань у галузях, що перебувають у стані постійних змін. Це стосується інтеграції інформа-

ційно-комунікативних технологій у навчальний процес та наукову діяльність. За рахунок підвищення ролі освіти у сучасному суспільстві створюються нові економічні можливості щодо надання якісних освітніх послуг, що потребує якісної підготовки майбутніх вчителів початкової школи [7].

Аналіз останніх досліджень і публікацій.

Проблема вдосконалення та використання нових інформаційних технологій привертала увагу багатьох дослідників. Серед науковців, які вивчали проблему застосування веб-квестів у професійній підготовці майбутніх вчителів початкової школи слід виділити: М. Кадемію, І. Албегову, А. Новікову, Р. Гуревича, І. Каньковського, І. Петухова, О. Федорова.

Підготовка майбутніх вчителів початкової школи із застосуванням інформаційних технологій висвітлена в дослідженнях І. Богданової, С. Гунька, О. Майбороди, Л. Панченко, О. Трофімова, О. Шиман. Особливості застосування веб-квестів у навчальному процесі різних навчальних закладів презентують, такі вчені: Г. Рубіна, Н. Іщук, О. Коношевський, М. Корнеев, О. Чайковська, М. Гриневич, Г. Шаматов, І. Шахіна, Л. Шевченко, С. Яшанов та інші.

Виділення невирішених раніше частин загальної проблеми. Розвиток інформаційно-комунікаційних технологій, мережі Інтернет і технічних засобів навчання зумовили їх інтенсивне впровадження в навчальний процес та передумови щодо формування інформаційно-комунікаційної компетентності майбутніх вчителів початкової школи, що значно впливає на рівень їхньої фахової та наукової підготовки.

У методичних рекомендаціях «Основи стандартизації інформаційно-комунікаційних компетентностей в системі освіти України» [4] вітчизняні дослідники виділяють когнітивний, операційний та аксіологічний аспекти інформаційно-цифрової компетентності, а також:

- знання особливостей інформаційних потоків у сфері освіти, основ інформаційної безпеки та булінгу;

- уміння здобувати інформацію з різних джерел у зрозумілому вигляді, працювати з різними відомостями та критично оцінювати отриману інформацію;

- використовувати у професійній діяльності засоби інформаційно-комунікаційних технологій та навички з використання комп'ютерної техніки;

- ставлення особистості до застосування інформаційно-комунікаційних технологій для відповідалної соціальної взаємодії та поведінки.

Мета статті полягає в розгляді формування інформаційно-комунікаційної компетентності в майбутніх учителів початкової школи як складової професійної компетентності майбутніх педагогів за допомогою веб-квестів.

Виклад основного матеріалу дослідження. Професійна компетентність майбутнього педагога є не лише сумою теоретичних знань та вміння їх репродукувати у певному обсязі згідно з правилами, а також мотивом і засобом розвитку навичок практичних дій в інформаційному суспільстві. Можливість різнобічного розвитку майбутніх вчителів початкової школи пропонують саме сучасні методики навчання і новітні технічні здобутки. Широке й ефективне впровадження

інноваційних методик в навчально-виховний процес сприяє підвищенню його якості, зацікавленості студентів і викладачів, є важливою стадією процесу реформування традиційної системи освіти в контексті глобалізації. Однією з таких систем, яка вчить знаходити необхідну інформацію, надавати її аналізу, систематизувати і вирішувати поставлені задачі є методика веб-квестів [2].

У словнику глосарії «Інноваційні технології навчання» – веб-квест розглядається як: інтерактивний процес, під час якого студенти самостійно одержують необхідні знання, використовуючи ресурси Інтернет; проблемне завдання з елементами рольової гри, для виконання якого використовуються ресурси Інтернет [3].

На думку В. Шмідт, веб-квести – це міні-проекти, основані на пошуку інформації в Інтернеті. Завдяки такому конструктивному підходу до навчання педагоги не тільки добирають й упорядковують інформацію, отриману з Інтернету, але й скеровують власну діяльність на поставлене перед ними завдання, пов'язане з їхньою майбутньою професією [5].

За Я. Биховським, освітній веб-квест – це сайт в Інтернеті, з яким студенти виконують ту чи іншу навчальну задачу, це форма подання матеріалу шляхом постановки задач, проблемне завдання з елементами рольової гри, для виконання котрого використовуються інформаційні ресурси Інтернет [1].

Автор технології веб-квест Б. Додж класифікував її за наступними принципами:

- тривалість виконання (короткострокові, довгострокові);

- предметний зміст (монопроекти, міжпредметні веб-квести);

- тип завдань, які виконують студенти (переказ, компіляційні загадки, журналістські розслідування, конструкторські розробки, творчі роботи, переконуючі виступи, розв'язок спірних проблем, самопізнавальні праці, аналітичні звіти, наукові доповіді, оцінні заходи) [6].

Етапи реалізації веб-квестів такі:

1. Організаційний етап – використовується для зазначення загальної теми та мети веб-квесту. Він передбачає надання довідкової інформації з даної теми та ключових понять, які педагоги повинні зрозуміти для виконання завдань. Також передбачається представлення симуляції, яка спонукає студентів розробити товар чи послугу, оцінити часовий період, дати пораду з певного питання, керувати діловою ситуацією, вступити в дискусію або вирішити одну з життєвих проблем. У більшості випадків виникає одне запитання, яке вимагає від майбутніх педагогів проаналізувати великий масив інформації.

2. Інструкційний етап – надає інструкції щодо алгоритму проходження веб-квесту через веб-запит. Також надаються навчальні цілі та поради щодо управління часом, ситуація даних або стратегії роботи в групових ситуаціях тощо.

3. Процесуальний етап – спрямовує майбутніх вчителів початкової школи до проходження веб-квесту, через набір заходів та дослідницьких завдань, використовуючи набір попередньо визначених ресурсів. Студентам надаються інструменти, як правило, веб-сайти, які сприяють пошуку, аналізу, систематизації великого обсягу інформації та виконання завдань.

4. Етап оцінювання може залучати майбутніх педагогів до самооцінювання та порівняння отриманих результатів. Він включає зворотній зв'язок та надання відгуків про досягнення та невдачі тощо. Ефективні веб-квести мають вбудований механізм для роздумів студентів.

Висновки і пропозиції. Результати навчання майбутніх педагогів свідчать, що обов'язковою умовою успішної підготовки в межах індивідуально-освітнього процесу є використання якісних спеціалізованих електронних навчальних ресурсів, зокрема веб-сайтів.

Ми виділяємо такі переваги використання веб-квестів:

- простота у використанні;
- інтеграція у навчання;
- міждисциплінарність;
- групова діяльність, що передбачає комунікацію та обмін знаннями;
- розвиток критичного мислення, оскільки більшість проблем, які виникають у веб-квесті, є проблемами реального світу;

- високий рівень зацікавленості;
- підвищення особистісної самооцінки;
- реалізація креативного потенціалу;
- ідентифікація, відповідно до потреб та запитів навчання;
- спільна діяльність, при якій студенти створюють продукт;
- ефективність використання;
- підвищення мотивації педагогів до самоосвіти;
- розвиток особистісних якостей.

Отже, одним із шляхів підготовки сучасного компетентного майбутнього вчителя початкової школи у закладах вищої освіти є залучення студентів до розробки і використання сучасних технологій навчання, які адаптовані до реальних умов здійснення майбутньої професійної діяльності. Веб-квести сприяють формуванню компетентного фахівця, який може висувати цілі, адаптувати теоретичні знання в професійну площину, відповідати за прийняті рішення, планувати власну діяльність щодо досягнення цілей та завдань, розвивати навички колективної роботи.

Список літератури:

1. Биховский Я.С. Освітні Веб-квести. Матеріали міжнародної конференції «Інформаційні технології в освіті». URL: <http://ito.bitpro.ru/1999/> (дата звернення: 12.03.2020).
2. Ляченко О.В. Використання веб-квестів у навчально-виховному процесі. URL: https://osvita.ua/school/lessons_summary/edu_technology/30113/ (дата звернення: 12.03.2020).
3. Кадемія М.Ю., Ткаченко Т.В., Євсюкова Л.С. Інноваційні технології навчання: словник глосарій : навчальний посібник для студентів, викладачів навчальних закладів. Львів : «СПОЛОМ», 2011. 196 с.
4. Основи стандартизації інформаційно-комунікаційних компетентностей в системі освіти України : метод. рекомендації. Київ : Атіка, 2010. 88 с.
5. Шмідт В.В. Технологія веб-квеста при навчанні англійської мови студентів немовних спеціальностей. URL: <http://winner.se-ua.net/page26/1/10/> (дата звернення: 10.03.2020).
6. Dodge B. Some Thoughts About Web Quests. URL: http://webquest.sdsu.edu/about_webquests.html (дата звернення: 12.03.2020).
7. Towards knowledge societies UNESCO world report, 2015. URL: http://www.unesco.kz/publications/ci/2005/05World_Report_on_knowledge_societies (дата звернення: 11.03.2020).

References:

1. Bykhovsky, Y.S. Educational Web-quests. Proceedings of the international conference «Information Technologies in Education». URL: <http://ito.bitpro.ru/1999/> (accessed 10 March 2020).
2. Pchenko, O.V. Use of web quests in the educational process. URL: https://osvita.ua/school/lessons_summary/edu_technology/30113/ (accessed 12 March 2020).
3. Kademija, M.Y., Tkachenko, T.V., & Yevsyukova, L.S. (2011). Innovative teaching technologies: glossary dictionary: a textbook for students, teachers of educational institutions. Lviv: SPOLOM, 196 p. (in Ukrainian)
4. Basics of standardization of information and communication competences in the education system of Ukraine (2010): method. recommendations. Kyiv: Attica, 88 p.
5. Schmidt, V.V. Webquest technology in teaching English to non-linguistic students. URL: <http://winner.se-ua.net/page26/1/10/> (accessed 12 March 2020).
6. Dodge, B. Some Thoughts About Web Quests. URL: http://webquest.sdsu.edu/about_webquests.html (accessed 12 March 2020).
7. Towards knowledge societies UNESCO world report (2015). URL: http://www.unesco.kz/publications/ci/2005/05World_Report_on_knowledge_societies (accessed 10 March 2020).

DOI: <https://doi.org/10.32839/2304-5809/2020-3-79-87>

UDC 378.091.212-054.68-02626-044:332(447)«20»

Smolikevych Nadiya

Ivan Franko National University of Lviv

Tsehelyk HalynaHigher Educational Communal Institution of Lviv Regional Council
“Andrey Krupynsky Lviv Medical Academy”**Dunets Oksana**

Ivan Franko National University of Lviv

FOREIGN STUDENTS' COMMON STUDYING PROBLEMS IN UNIVERSITIES IN UKRAINE

Summary. The article considers common problems that foreign students meet while studying in higher education in Ukraine. It outlines the university services that foreign students can be provided with. First of all, we are talking about orientation programs (brochures and leaflets that show examples of previous work with students on socio-cultural adaptation). Counseling offices can assist students in understanding the phenomenon of discrimination; conduct seminars and trainings covering various aspects of living and studying in Ukraine. Much attention was paid to orientation programs that provide information about the various stressors students face and how to overcome them in order to get adapted to new sociocultural and academic environment in order to study successfully.

Keywords: foreign students, adaptation, studying problems, orientation program, propedeutical training, universities in Ukraine.

Смолікевич Н.Р.

Львівський національний університет імені Івана Франка

Цегелик Г.В.

ВНКЗ ЛОР «Львівська медична академія імені Андрея Крупинського»

Дунець О.Р.

Львівський національний університет імені Івана Франка

ЗАГАЛЬНІ ПРОБЛЕМИ НАВЧАННЯ ІНОЗЕМНИХ СТУДЕНТІВ В УНІВЕРСИТЕТАХ УКРАЇНИ

Анотація. Стаття досліджує загальні проблеми, з якими стикаються іноземні студенти під час навчання в університетах України. Вона описує послуги університету, які можуть надаватися іноземним студентам. Перш за все, мова йде про орієнтаційні програми, які є доцільними на етапі рекрутингу (ознайомлення зі структурою, ресурсами та послугами університету, консультативним офісом, брошури та листівки, які показують приклади попередньої роботи зі студентами над соціокультурною адаптацією). Консультативні офіси можуть допомогти студентам у розумінні явища дискримінації; проводять семінари та тренінги, що висвітлюють різні аспекти життя та навчання в Україні. Велика увага приділялася програмам орієнтації, які надають інформацію про різні стресові фактори, з якими стикаються студенти, та шляхи їх подолання з метою адаптуватися до нового соціокультурного та академічного середовища для успішного навчання. З метою академічної адаптації та подолання труднощів, з якими зіштовхуються іноземні студенти (низький рівень знань української мови та комунікативних умінь, відсутність або недостатність умінь налагодити стосунки з радниками та викладачами, психологічні труднощі звикання до системи вищої освіти та університетської освітньої діяльності (освітні програми, методи викладання, проведення тестувань тощо)), варто використовувати: курси пропедевтичної підготовки, вивчення української як іноземної, запровадження англійських освітніх програм; удосконалення програм наставництва та програм радників іноземних студентів. Серед основних труднощів університетів у роботі з іноземними студентами стаття виокремлює низький рівень фінансового забезпечення, матеріально-технічної бази, не надто активна міжнародна діяльність університету та брак професійного розвитку викладачів для роботи у диверсифікованих полікультурних навчальних групах.

Ключові слова: іноземні студенти, адаптація, проблеми навчання, орієнтаційна програма, пропедевтична підготовка, університети України.

Problem statement. Having implemented a number of educational reforms Ukraine has not reached the level of European universities yet as its universities do not meet the requirements of today due to many reasons. The main of them is the low level of material and technical base of universities and training of specialists. A positive characteristic of reforming Ukrainian education is the change from an authoritarian teaching approach to the humanistic one.

It is well-known fact that Ukrainian higher educational institutions should be more open. Also, it is

necessary to improve the learning of foreign languages by improving language teaching, creating a language-friendly environment [7, p. 19]; extending the system of teaching different disciplines in a foreign language in order to increase the number of foreign students who would like to get higher education degrees in Ukraine, which will increase the financial income of the institutions and, accordingly, gives the universities more opportunities to improve their services, financial status, and it also enhance research activity and international cooperation in educational sphere.

According to Vasyly Kremen, the new tasks in higher education are: to prepare a person for life in an innovative, globalized democratic society, capable of being an active member of the knowledge society, for whom knowledge becomes the basis, the methodology of action, and determines the essence of the individual; to form in man a modern system of values, built on the humanistic principles of society. According to the author, this can be achieved through student-centered learning and upbringing process [6, p. 4].

The purpose of our research is to find out the main problems of the academic study of foreign students in Ukraine, comparing it with the state of solving such problems in Europe and the USA.

It should be noted that a global educational environment is not possible without the internationalization of education, the development of common standards of education and training, which enhance the possibility of choice or change of universities for young people, including from abroad, and the exchange of students or teachers. It provides interpersonal, intercultural and inter-ethnic exchange of experience.

We state that under the condition of the internationalization of education, it is important for Ukraine to follow educational globalization trends, which are based on partnership, openness, dialogue, goodwill, respect, lifelong learning, etc. as each state determines its educational policy and strategic tasks.

Experience in the international environment is important in the global labor market too since lots of employers are looking for experienced and multicultural professionals.

So, the main goal of the contemporary university in Ukraine is to organize a favorable educational environment on the values of a democratic civil society and to create a coherent system of pedagogical activity, based on democratic methodologies of teaching and civic discourse in educational diversification classes. In such an environment, it is necessary that learning should be interesting and easy with respect for others. Although, it is not easy to educate such a teaching staff, since it requires, first and foremost, a critical attitude towards oneself, a reassessment of some personal values [4, p. XXIV].

Since 2005, when Ukraine supported the globalization process of "borderless learning" with the transition to a unified higher education system, the Bologna Declaration on the creation of a single European educational space has been signed. Obviously, Ukraine is trying to gain a decent place among other universities in Europe.

Junor & Usher (2008) define student mobility as an academic one that is implemented within an educational program for a term of one semester before completing a certain educational degree [3].

Statistics show an increase in foreign students in Ukrainian universities every year. In 2018, there were a total of 66,330 students from 147 countries. The largest number of students comes from India and Azerbaijan: 16.4% and 11.3% respectively. The top ten countries are Morocco, Turkmenistan, Nigeria, Georgia, Turkey, Egypt, Uzbekistan and Jordan. The top universities according to the number of foreign students are: Kharkiv National Medical

University and V. Karazin Kharkiv National University, Vinnytsa National Pyrogov Medical University, Zaporizhzhia State Medical University, O.O. Bogomolets National Medical University, Odesa National Medical University, I. Horbachevsky Ternopil National University. 7 out of 10 top universities in this ranking are specialized medical institutions. Accordingly, Kharkiv, Kyiv, Odesa, Dnipropetrovsk, and Zaporizhzhia regions are leaders in the number of foreign students [12].

International students have traditionally chosen medical specialization (up to 50%) and less than 10% economic, engineering and legal specialties [12].

Also, the number of Ukrainian higher education institutions with foreign students is increasing gradually: in 2015-2016 there were 185 establishments, and in 2017 – 239 [12].

Having studied the publication on the problem we can single out the core reasons for choosing Ukrainian universities by foreigners, which are: the appropriate quality of higher education and the favorable cost of university studying, low cost of living, enjoyment of the same rights and freedoms as Ukrainian citizens, etc.

Previously unsolved parts of the general problem. Scientific and pedagogical sources on this topic have shown that a comprehensive study of common problems of foreigners-students of higher education institutions in Ukraine has not yet been completed and single out.

The research objective. Our aim is also to describe thoroughly them in the context of adaptation process.

The main body of the research. However, after arriving in Ukraine, foreign students are faced with a number of problems that need assistance: ordering documentation to preserve immigration status and residence, transportation, finances, food, clothing, etc.; learning about academic culture, that means knowing how to interact with teachers and other students, as well as adapt to different learning styles; the challenges of cultural adaptation in a multicultural environment, meeting new friends and adapting to a new social support system.

The first problems occur at the beginning of the adaptation process and connected with staying in an unfamiliar environment. In addition, circumstances such as group heterogeneity, lack of Ukrainian language proficiency knowledge, and discrimination experience may be additional barriers to cause some students' adaptation difficulties and problems in their successful studying. The result of the adaptation process affects not only the learning success but also the students' psychological well-being and health.

Therefore, university staff should pay more attention to foreigners through organizing various joint events, seminars, discussions at "the round table" and carrying out other kinds of activities; and create favorable organizational and pedagogical conditions in order to ensure successful adaptation and meet their academic and professional needs.

We consider it is necessary to outline the university services that foreign students can be provided with. First of all, we are talking about orientation programs (brochures and leaflets that show examples of previous work with students on

socio-cultural adaptation). Counseling offices can assist students in understanding the phenomenon of discrimination; conduct seminars and trainings covering various aspects of living and studying in Ukraine.

In the initial phase of adapting to the new environment, it is worthwhile to introduce university orientation programs that provide information about the various stressors students face and how to overcome them. In addition, it is advisable to get acquainted foreigners with Ukrainian students and communities, as all these contacts will help to reduce stress during the initial adaptation process.

International students face the problem of making new friends, overcoming the loss or lack of socio-cultural support, and feel difficulties in creating a new system of such support. The loss or lack of sociocultural support causes a decline in academic achievements and adversely affects the psychological state of students, which is accompanied by stress, inattention, irritability, and depression. Upon arrival in Ukraine, individuals' perceptions of the country and its culture are different from those they experienced in their home country, which is mostly influenced by the similarity or difference of cultures, social order, and, of course, psych type (extraversion / introversion) of the persons, their communication skills (command of Ukrainian) and a positive approach to forming relationships with Ukrainians [1]. Foreigners, who are getting well with Ukrainian students, are gaining a positive experience. Therefore, positive communication with students and faculty staff helps reduce stress and adapt to the social and cultural environment. Engaging in extracurricular activities (hobbies, students' clubs, community work, volunteering, etc.) is important since it helps in international students' adaptation to socio-cultural, psychological and academic unfamiliar environment and, as a result, reduces stress, makes it easier to develop a support network and obtain social competence.

Also, it is worth considering the role of orientation programs in more detail, as their mission is to provide international students with the necessary information and resources to successfully adapt and guide them in choosing the best learning strategies. Orientation programs for international students in different universities may vary, which depends objectively on factors such as the size of the institution, the number of international students studying there, staff support, budget, campus culture, etc.

Having studied and analyzed European and US experience we have come to the conclusion that orientation programs should include such items:

- foreign entrants' preparation of for travel (encouragement to attend a free session on preparation before arrival in the country, higher education institution);
- interpretation of immigration provisions (issues of maintaining immigration status, necessary documents, other information);
- students' readiness to study abroad (encouragement to attend a free session on preparation for arrival in the country, higher education institution);
- explanation and interpretation of immigration provisions (issues of maintaining immigration status, necessary documents, other information);

- Guidelines after arrival in Ukraine (detailed information on how to behave upon arrival at the airport (e.g. advice on passing customs control, transfer from the airport to the university, if it is needed, rules of registration at university, accommodation options: campus, renting accommodation near the institution), etc.;

- separate specialized program: orientation guidance exclusively for foreign students, before the general orientation program for all new students of university (it helps students determine the subjects (what they want to study and what experience they want to get)) and also creates opportunities for acquaintance with each other in a relaxed atmosphere;

- foreign student support services (getting to know about the list of departments with certain types of services, e.g. medical, psychological services, security (police department), recreational programs, student life, academic counseling and registration, community activities, etc., information on free and paid services);

- socio-cultural adaptation: acquainting students with the problems of the adaptation period (homesickness, anxiety, depression and stress), their consequences and the importance of coping with them with the help of friends or student self-government, counseling centers and other services; providing them with the literature that will facilitate their cultural adaptation and reduce its negative manifestations;

- adaptation to the academic environment: familiarization with the country's education system and the system of education in university, consideration of how to succeed in learning (behavior in class and expectations); discussions on: counseling services, academic virtue, group work, student-student, student-students or teacher-students relationships that are going to help structure learning expectations and goals, reviewing the literature on adaptation to the academic environment [8].

The process of foreign students' orientation preparation may require the interaction of responsible university staff or the partnership of several departments / services operating within the university. Orientation programs may cover the following tasks before and during the study of foreign students:

- performing priority tasks, such as photocopying documents (visa and passport), as well as obtaining or updating student contact information, including current address, email address, and a telephone number;
- introductory sessions on immigration regulations, visa requirements while traveling from and to the country, etc.;
- organizing a campus tour to get acquainted with the infrastructure of the campus, which contains the library, bookstore, university clinic, international student department, canteen, common dormitories and offices that ensure successful adaptation and student learning;
- getting cooperation with the faculty for the purpose of planning seminars on class behaviors, academic expectations and integration, plagiarism, student behaviors, university rules;
- extending cooperation with medical and psychological services in order to solve adaptation problems;

- discussions on the harmfulness of alcohol, tobacco, drugs, the importance of new dating, the inadmissibility of pressure from student mentors or intimidation;
- cooperation with various services (security department, fire department, police, campus administration, etc.) of the university on safety and emergency alert systems;
- collaboration with student self-government, volunteer organizations;
- participation in student circles, clubs, sports sections for the purpose of socialization;
- providing information for students about the possibility of finding accommodation outside the campus, renting accommodation;
- organization of seminars or offering online information on how to get a phone number, open a bank account or manage finances [8].

Having analyzed the statistics of the number of foreigners in higher educational establishments of Ukraine, we have concluded that Ukraine and its culture are attractive to representatives of other countries. Significantly, a lot of foreign students receive education in Ukraine that is affordable and close to European standards. Ukraine is the most accessible country in Europe, attracting foreigners who become students, mostly to become medical, technical, legal and diplomatic specialties.

The experience of universities in advanced countries shows that knowledge of the language of instruction is an important factor in predicting students' academic achievement.

In Ukraine, a mandatory demand for foreigners' entry into universities is proficiency in the Ukrainian language at B1 level. And, the organization of foreign students adaptation process to study in Ukrainian institutions, which is discussed in the interstate agreements, provides primarily for language training, i.e. the study of Ukrainian as a foreign language – a discipline, in accordance with the Law of Ukraine "On Education" (2017, pp. 67, 68) [11] and with the aim of improving the quality of training of specialists for foreign countries" [9].

Propaedeutical training, which lasts a year (from 720 to 838 hours depending on the chosen specialty), provides mastering of Ukrainian language of levels A1, A2, B1 and adjusts foreigners to stay in a new linguistic and cultural environment [10].

But, in our opinion, more foreigners would come to study if each institution provided them with the choice to study in English or Ukrainian. Because it is easier for them to learn English, or there are situations that it is also their language of communication at home, and modern qualitative scientific sources are much more in English. This will make it much easier for them to take up the learning tasks and the also they will have the opportunity

to continue their study not only in Ukraine, but also abroad. We agree that they need to know the Ukrainian language mostly at the household level.

As for the educational process at the preparatory department, we should stress that it is the most important component of the propedeutic stage of foreign students' adaptation. Its effectiveness helps foreign higher education applicants study successfully, get adopted to living and academic ruled in Ukraine, as well as improve their general knowledge necessary for university studying.

Propedeutical training of foreigners is realized in three directions: communicative (communicative competence), general scientific (professional competence), adaptation (acculturation to the realities of life in a foreign language environment).

We agree with Kovalenko that pre-university preparation of foreigners covers the following components: studying of the Ukrainian language to a level sufficient for study in the first year of university; adjusting the level of knowledge in the sphere of the chosen specialty; students' adaptation to the new socio-cultural environment; acquaintance with the culture and traditions of Ukraine [5, p. 93].

According to Chestiakova, academic adaptation is directly proportional to the command of the Ukrainian language, since the description of the professional disciplines introduced at the initial stage of training in the propaedeutic course, the tasks of control works, exam tickets), the names of the disciplines (in the schedule and credit book) are in Ukrainian [2].

It should be added that foreign students' aptation involves getting used to the peculiarities of the educational organization: the schedule of classes, teaching methods, behavior in class, structural and content organization of the lesson, style and personality of the teacher, etc. [5, p. 99].

Although Kovalenko, Krevs, and Tsisar [5] schematically identify the place of "adaptation of foreign students in the context of the studying organization in propaedeutical training, which is not related to the study of Ukrainian as a foreign language" (p. 94), it is obvious that the adaptation of foreigners, occurs only within the framework of the course of the Ukrainian language as a foreign language, which is not the main task of the discipline (Tabl. 1).

Research conclusions. Having studied this topic thoroughly, we can state that in the process of academic adaptation foreign students face such core difficulties, as: a low level of knowledge of the Ukrainian language and communication skills; inability to establish relationships with advisers and teachers or to get on well with group mates or other students; and difficulties in getting used to the educational system of Ukraine and university edu-

Table 1

Organization of training at the preparatory faculty of Ukrainian universities [5]

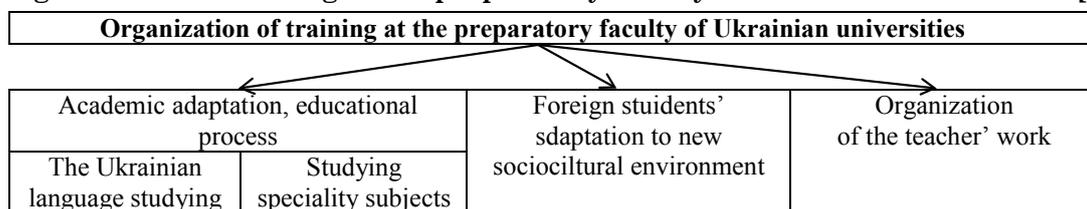

cational activities (educational programs, teaching methods such as discussions, quizzes, or encouragement to ask questions on the subject of study, and testing).

Expanding international relations, facilitating communication, learning about the cultural traditions and characteristics of the foreign country of

study greatly accelerate and facilitate the adaptation process.

Adaptation problems for foreign students in Ukraine are similar to those in advanced countries, although it is more difficult for Ukrainian higher education institutions to address them due to lack of funding and inadequate level of resources.

References:

1. About teaching foreign language students at Ukrainian universities. *Theory and Practice of Teaching Ukrainian as a Foreign Language*, 7, 34–41.
2. Chystiakova, A. (2012). Pro navchannia inozemnykh uchniv movy u VNZ Ukrainy.
3. Junor, S., & Usher, A. (2008). Student mobility and credit transfer: a national and global survey. Virginia: Educational Global Institute.
4. Koshmanova, T., Brice, L., Holm, H., Nations Jonson L., Ravchyna, T., & Rao, Sh. (2005). Pedahohika dlia hromadianskoho suspilstva [Pedagogy for Civil Society]. (ed. T.S. Koshmanova). Lviv: Publishing Center of Ivan Franko National University of Lviv.
5. Kovalenko, V., Krevs, V. & Tsisar, N. (2016). Orhanizatsia douniversytetskoho navchannia inozemnykh hromadian. [Organization of pre-university training of foreign citizens]. *Theory and Practice of Teaching Ukrainian as a Foreign Language*, 1, 93–102.
6. Kremin, Vasyl (2006). Osvita I systema vykhovannia povynni pereoriyentuvatysia na formuvannia u liudei innovatsiynoho pypu myslennia [Education and upbringing system should be oriented towards the formation of innovative type of thinking in people]. *Foreign languages in educational institutions*, 2, 4.
7. Shyian, R. (2006). Yevropeyskyi vymir movnoi osvity [European Dimension of Language Education]. *Foreign Languages in Schools*, 2, 19.
8. Smolikevych, N.R. (2018). Orhanizatsiino-pedahohichne zabezpechennia adaptatsii inozemnykh studentiv v universytetakh SSHA [Organizational and pedagogical provision of foreign students' adaptation in US universities]. *Qualificative research paper as a manuscript. The author's dissertation thesis for obtaining the scientific degree of candidate of pedagogical sciences: 13.00.01*. Ivan Franko National University of Lviv. Lviv, 236.
9. Palinskaya, O. (2011). Korektsia pomylok studentiv u kursi ukrainskoi movy yak inozemnoi. [Correction of students' mistakes in the course of Ukrainian as a foreign language]. *Theory and Practice of Teaching Ukrainian as a Foreign Language*, 6, 204–210.
10. Ushakova, N., & Trostynska, O. (2014). Vychennia ukrainskoi movy studentamy-inozemtsiamy: kontseptualni zasady. [Studying the Ukrainian language by foreign students: conceptual backgrounds]. *Theory and Practice of Teaching Ukrainian as a Foreign Language*, 9, 12–21.
11. Education ua (2017). Zakon Ukrainy pro osvitu vid 05.09.2017 [Law of Ukraine "On Education" of 05.09.2017]. Available at: <http://osvita.ua/legislation/law/2231/> (accessed 03 October 2018).
12. Laskavo prosymo: yak inozemtsi yidut' na navchannia do Ukrainy [Welcome: how foreigners go to study in Ukraine]. Available at: <https://studway.com.ua/inozemtsi-v-ukraini/> (accessed 21 February 2020).

DOI: <https://doi.org/10.32839/2304-5809/2020-3-79-88>

УДК 355.1

Стеців Я.В., Мельник В.В., Богомолюк О.А.

Національна академія сухопутних військ
імені гетьмана Петра Сагайдачного

РОЛЬ ЛІДЕРСТВА У ФОРМУВАННІ ТА УПРАВЛІННІ ВІЙСЬКОВИМ ПІДРОЗДІЛОМ ПІД ЧАС АКТИВНОЇ ФАЗИ АНТИТЕРОРИСТИЧНОЇ ОПЕРАЦІЇ 2014 РОКУ

Анотація. На сучасному етапі розвитку людства, лідерство застосовують у різних сферах життя. Проблема лідерства в Україні є актуальною в різних галузях та напрямках, зокрема таких науках, як педагогіка, психологія, соціологія, історія, політологія, а також військові науки. На сьогоднішній день так і не досягнуто повної згоди щодо поняття лідерства і методів його вивчення. До початку бойових дій на Донбасі, в українській армії визначення «лідерство» майже не застосовувалося. На відмінну від армій країн-членів НАТО, українська армія використовувала визначення «командир». Питанням лідерства у військових підрозділах Збройних Сил України не приділялось достатньої уваги. З огляду на це, тематика військового лідерства є доволі актуальною, а врахований наявний лідерський досвід, який був здобутий під час активних боїв літа-осені 2014 року, слід ретельно проаналізувати, щоб в подальшому конвертувати його у покращення системи підготовки військових лідерів для української армії. У статті проведено аналіз військового лідерства в період активної фази Антитерористичної операції 2014 року та огляду найкращого зарубіжного досвіду.

Ключові слова: лідерство, АТО, ЗСУ, російська агресія.

Stetsiv Yaroslav, Melnyk Volodumir, Bogomolyk Olexandr
Hetman Petro Sahaidachnyi National Army Academy

LEADERSHIP ROLE IN THE PROCESS OF FORMATION AND MANAGEMENT OF A MILITARY UNIT DURING AN ACTIVE PHASE OF 2014 ANTI-TERRORIST OPERATION

At the present stage of development of the world, Leadership is applied in different sectors of our life. Leadership is matter of enormous interest in different areas and branches of human activity, in particular such sciences as pedagogy, psychology, sociology, history, political sciences, business, and military sciences. So far, no common understanding of the notion of Leadership and scientific methods of its research have been achieved. Prior to the onset of military hostilities in Donbas, such term as "Leadership" was almost never used in the Ukrainian Army. Unlike NATO member states, Ukrainian military made use of the word "commander". The issue of Leadership in the military units of the Armed Forces of Ukraine (AFU) was not attended to with enough interest. Therefore, Military Leadership turns out to be a pressing issue for the Ukrainian army, especially taking into account the leadership experience obtained in the course of hostilities in 2014 that has to be thoroughly analyzed and transformed into future improvements of the military leaders preparation system. The Article offers an insight into the Military Leadership during an active stage of the Anti-Terrorist Operation (ATO) in 2014 and provides an overview of the best international experience. Upcoming expert and academic discussions around the issue of Military Leadership have to focus on an in-depth analysis of the best national (especially combat) and international practices that would give a fresh impetus to Military Leadership development. This is of a great importance since, as it has been noted in the Military Leadership Development Strategies of the world's leading countries, i.e. the USA (United States of America), Canada, the FRG (Federal Republic of Germany), the Great Britain, Leadership cannot be replaced by any technology but developed by raising and shaping military leaders in a favorable environment. Therefore, the preparation of Ukrainian Military Leaders has to be grounded in core values, ethical norms and Ukrainian culture coupled with operational combat performance of the AFU gained during an active phase of 2014 ATO.

Keywords: Leadership, ATO, AFU, Russian aggression.

Постановка проблеми. До початку російської агресії в Криму та на Донбасі, військовому лідерству приділялося дуже мало уваги. Стара радянська система підготовки, яка була отримана у спадок військовими України, показала свою неефективність та невідповідність викликам сьогодення в перші ж дні війни. Російська агресія оголила багато проблем лідерства в українському війську. Тому основна проблема полягає у встановленні причинно-наслідкових зв'язків на основі аналізу лідерського досвіду, військових командирів Збройних Сил України під час активної фази Антитерористичної операції 2014 року та огляду найкращого зарубіжного досвіду.

Аналіз останніх досліджень і публікацій. Вагомих результатів під час дослідження військового лідерства досягнув генерал у відставці Стенлі МакКрістал, який командував об'єднаним командуванням спеціальних операцій США в Іраку. Сьогодні генерал МакКрістал є викладачем лідерства в Єльському університеті та засновником консалтингової компанії McChrystal Group. У своїй книзі «Команда команд» він презентував результати дослідження в яких аргументовано пояснює важливість лідерства під час військової операції в Іраку та наводить приклади проявів підлеглими лідерських якостей, які неодноразово змінювали хід операції на користь Об'єднаних сил. Автор надає рекомендації щодо

виховання військових лідерів та наголошує на важливості дотримання принципу «садівника», який позитивно сприяє розвитку лідерських якостей у підлеглих командирів, а також забезпечує свободу дій лідера під час прийняття рішень. Стенлі МакКрістал постійно апелює до бізнес-кейсів, порівнюючи військове лідерство з лідерством у бізнес середовищі.

Виділення не вирішених раніше частин загальної проблеми. Локальні та збройні конфлікти, які спалахують по всьому світу, зумовлюють уряди країн, мати боездатні, сучасні, ефективні збройні сили. Одним із визначників та ключових характеристик боездатності армії є лідерство у військових підрозділах. Саме тому, ефективна система підготовки та виховання військових лідерів виходить на перший план в умовах загроз безпеці у XXI столітті.

Метою статті є аналіз лідерського досвіду військових командирів Збройних Сил України під час активної фази Антитерористичної операції 2014 року та огляду найкращого зарубіжного досвіду.

Виклад основного матеріалу. Що таке лідерство? Хто такий ефективний лідер? Людство почало цікавитись темою лідерства ще з часів Платона. Проте навіть сьогодні організації по всьому світу скаржаться на дефіцит ефективного лідерства. Частково це пояснюється кризою довіри в сучасному суспільстві, що бере початок ще з революції раціоналізму у XVIII столітті. В епоху просвітництва Вольтер та інші видатні філософи стверджували, що людина спроможна вершити свою долю за допомогою розуму, тобто діяти раціонально. У XIX столітті раціоналізм дав розвиток ще двом напрямкам філософської думки: вірі у прогрес і вірі в досконалість людини. Ці дві думки визнавались досить довго, однак наприкінці XIX століття з появою Зігмунда Фрейда та Макса Вебера, віра західної людини в раціональність і прогрес була повністю знищена ними та дала початок сучасній гонитві за лідерством [1].

На початку XX століття віра в силу розуму і людську здатність постійно розвиватися дуже похитнулась. З практичних та теоретичних причин, люди почали активно цікавитись темою лідерства. В 1920-х роках проведено перші серйозні дослідження, в результаті яких з'явилася перша теорія лідерства – теорія рис особистості, яка спробувала визначити, які якості притаманні ефективним лідерам. Психологи намагались визначити, що є спільним у ефективних лідерів, проводячи різноманітні тестування та оцінюючи керівників організацій. Але визначити цього так і не вдалося, оскільки всі подальші дослідження показали, що ефективні лідери мають іноді кращий, а іноді гірший набір якостей і здібностей за середньостатистичну людину [1].

У сучасному суспільстві, лідерство стрімко розвивається отримуючи нові виклики. Один із відомих американських вчених у сфері лідерства Ральф Стогділл висловлювався про лідерство наступним чином: «Існує майже стільки ж визначень лідерства, скільки людей, які намагались його визначити» [7, с. 312].

Зазвичай ефективними лідерами вважають тих, хто здатен об'єднати навколо однієї мети людей, надихнути на рух вперед до цієї мети, зму-

сити команду повірити у власні сили, створити відчуття довіри. Лідери, які вміють надихати людей, покладаються на своє внутрішнє відчуття, щоб визначити правильний момент для демонстрації своїх недоліків чи навпаки унікальності. Ми кажемо про таких людей, що вони добре «відчувають ситуацію», тобто здатні правильно збирати і тлумачити інформацію про відносини між людьми. Такі лідери відчують на інтуїтивному рівні, що саме відбувається в їхній команді, не потребуючи роз'яснення подробиць від безпосередніх учасників подій [1].

Лідерство посідає важливе місце також у військовій сфері. Під час виконання завдань, пов'язаних з ризиком для життя і здоров'я, військові потребують сильного лідера, який здатний повести у бій за собою підрозділ. В умовах військового середовища особливість лідерства полягає у великій відповідальності лідера за життя людей і успіх виконання місії.

Увагу питанням військового лідерства у арміях провідних країн світу почали приділяти дуже давно. Ще в часи Другої Світової війни американський генерал Паттон, був дуже здивований, коли в одній із розмов з радянським командувачем Жуковим, почув від нього фразу про те, що немає ніякого сенсу обмінювати «важливі» німецьких полонених на своїх солдат, оскільки, мовляв з них уже воїнів не буде. Це частково пояснює такі великі втрати Радянського Союзу у цій війні. Але також це демонструє наявність лідерських чеснот у Паттона та відсутність у Жукова. Показавши підлеглим їх важливість та цінність, такий лідер, як Джордж Паттон стає прикладом для наслідування в очах сотень лідерів, військової ієрархії управління.

До початку війни в українській армії, поняття лідерство майже не застосовувалось. На відміну від армій країн-членів НАТО, українська армія використовувала, зазвичай, визначення командир. У ході вишколу, акцент робився переважно на формуванні у особового складу думки, що є призначена особа і всі повинні виконувати її вказівки та накази. Однак, дуже часто, призначений командир, який не був лідером, швидко втрачав авторитет серед підлеглих та не міг вести за собою підрозділ. Особливо гостро це проявилось під час перших бойових зіткнень, весною-літом 2014 року. На полі бою, коли умови вимагали від лідерів приймати рішення швидко та розсудливо, проявились усі негативні сторони системи формування лідерства та брак системного лідерства у військових командирів. Принципи, за якими здійснювалась підготовка підрозділів, суттєво відставали від викликів сьогодення, що призводило до прийняття командирами хибних, необдуманих рішень або відсутності рішення взагалі, слабких злагоджених командних дій та, як наслідок, загибелі особового складу.

Не даремно армії провідних країн світу приділяють велику увагу розвитку лідерських якостей усьому підрозділу, а не лише призначеним командирам. Численні навчання і тренування, спрямовані на прищеплювання та розвиток в процесі тренувань кожному учаснику лідерських якостей, розкриття потенціалу та вміння працювати в команді, для того щоб у вирішальний момент, кожен зміг стати лідером, прийняти

рішення, яке стане запорукою успіху всієї місії і найголовніше, врятує життя решти команди військового підрозділу.

Українська армія, успадкувавши від Радянського Союзу систему підготовки командирських кадрів у потрібний момент, коли Росія розпочала агресію, гостро відчула дефіцит лідерства та потребу у лідерах, які здатні самостійно приймати важливі рішення. Мова йде про початок Антитерористичної операції. В час, коли добре підготовлені російські польові командири з підтримкою регулярних військ успішно захоплювали територію України, схилиючи на свій бік місцевих жителів, захоплюючи адміністративні будівлі, підприємства, території військових частин, в українській армії не було достатньої кількості лідерів, які змогли б взяти на себе відповідальність, оскільки централізована ієрархія військового управління, була побудована на «ручному управлінні», а відданні накази – суворо контролювалися, що по суті призвело до відсутності ініціативи серед командирів. Тому українська армія просто не знала, що робити та куди рухатися. Кволи дії армії на початку Антитерористичної операції, були пов'язані не лише з відсутністю ефективного лідерства серед військових командирів. Комплекс проблем, таких як: погане забезпечення, насичена агентурна мережа російських агентів у вищих штабах, зрадники серед своїх, розгубленість нової політичної влади, важке економічне становище та зволікання світової спільноти, негативно вплинули на дії військових.

Зазначені вище причини, також серйозно впливали на втрату боездатності та неспроможності виконувати бойові завдання підрозділами Збройних Сил України. Однак феномен українського військового лідерства полягає в тому, що командири підрозділів були вимушені швидко навчатися та адаптуватися до реалій обстановки, яка виникала. Усвідомлення відповідальності за свою Батьківщину, родину, сім'ю зумовлювали командирів підрозділів миттєво аналізувати свої дії та робити висновки. Проявляти цінності, які були засновані на глибоких духовних та моральних нормах, українських традиціях і культурі.

Одним із таких лідерів українського війська був Вадим Сухаревський, який безперечно увійде в новітню українську історію, як командир підрозділу, військовий лідер, який здійснив перший постріл по противнику в бойових діях на Сході України. 13.04.2014 році, відбувся перший бій в якому українські воїни відбили атаку російської диверсійно-розвідувальної групи терориста І. Гірка. Це відбулось не за наказом, а навпаки – всупереч йому, адже наказ був «вогню не відкривати». Вадим Сухаревський – офіцер, воїн, який взяв на себе відповідальність і став першим українським військовослужбовцем, який відкрив вогню по ворогу під час Антитерористичної операції (АТО).

У квітні 2014 року Вадим Сухаревський – командир 3-ї роти 80-ї аеромобільної бригади, отримав наказ разом із своїм підрозділом висунутись в бік Слов'янська, де розпочиналась Антитерористична операція. В той самий час, неподалік села Семенівка, відбувся напад російських терористів на групу спецпідрозділу «Альфа» Служби безпеки України (СБУ). Вадим зі своїми

побратимами знаходився поряд, побачивши, як бойовики відкрили вогню по українських спецслужбовцях, поранили кількох і почали наближатись до них щоб взяти у полон, офіцер прийняв рішення вступити в бій, порушивши наказ командування, але проявивши рішучість, холонокровність та розсудливість, врятував життя бійців. Твердий характер та ефективне лідерство Вадима – врятувало інший підрозділ від загибелі в умовах, коли ніхто не наважувався зробити перший постріл.

До цього епізоду, українські військові ще жодного разу не відкривали вогню по противнику, адже командування української армії, наказувало не відкривати вогню першими, щоб не провокувати противника. Підрозділ Сухаревського, теж отримав наказ – ні в якому разі без команди не відкривати вогню. У час масової дезорганізації, хаосу та відсутності сталого лідерства у вищих щаблях військового керівництва, він чітко усвідомлював, що які б не були команди зверху, та відповідальність за загибель побратимів лежатиме на ньому.

Тому В. Сухаревський дав команду своєму підрозділу висунутись на бойових машинах вперед, і сам зайняв місце кулеметника в першій машині. Вогню на ураження російських терористів він вирішив відкрити сам, щоб вся відповідальність за це рішення була повністю на ньому. Цей приклад демонструє лідерство в основі якого лежить характер, проявлений лідером у критично-важливий для цього час. Без перебільшення можна стверджувати, що лідерські якості Сухаревського під час першого бою українських військових, суттєво вплинуло більш глобальніше та морально розв'язало руки іншим підрозділам української армії.

По-перше, терористи отримали чіткий сигнал, що в українському війську є лідери, які можуть приймати рішення та віддавати накази, коли цього вимагає ситуація. В першу чергу – це створило психологічний тиск на них, адже до цього випадку терористам абсолютно спокійно вдавалось захоплювати важливі об'єкти та значну територію нашої країни.

По-друге, це надало рішучості та впевненості командуванню, бо в період, коли попереднє вище політичне керівництво – втекло, а нове, ще не було сформовано, військове командування не наважувалось брати на себе відповідальність. Наслідком цієї безвідповідальності стала безпешкодна анексія Росією Криму.

По-третє, рішучі дії лідера Вадима Сухаревського демонструють важливість характеру лідера у відповідальний момент, адже ефективні управлінці добре себе проявляють у повсякденній діяльності, але коли середовище стає непередбачуваним та мінливим, то характер лідера відіграє вирішальну роль у прийнятті правильних рішень, що доводить даний епізод. Але щоб такі ситуації ефективного лідерства в українській армії набули системного характеру, слід вивчати не лише вітчизняний, але й найкращий іноземний досвід.

Сучасний досвід армії США засвідчує, що військовим лідером може стати кожен, хто докладе зусиль. Багато науковців притримуються думки, що лідерство – це не вроджений дар, який дається не усім. Доведено, що у сприятливому се-

редовищі, де можна максимально розкрити свій потенціал, будь-яка особа може стати лідером. Американський досвід показує, що в складних умовах, лідери проявляють свої якості найкраще і тоді вся команда починає працювати на них, довіряючи та підтримуючи. Спеціальні навчальні курси та програми, завданням яких є створити стресову ситуацію та у ході випробувань відібрати не лише вправних воїнів, а й знайти серед них справжніх лідерів. Одним із таких навчальних курсів є шестимісячна програма Центру підготовки сил спеціальних операцій Військово-морських сил Сполучених Штатів Америки (далі ВМС США) – “Базова підводна справа на витривалість для ВМС США” – BUD/S, яку повинні пройти всі, хто хоче долучитися до “Морських котиків”. Упродовж трьох етапів майбутні воїни інтенсивно фізично тренуються, особлива увага надається підводному плаванню і бою на суші. Під час цих занять оцінюються бойову готовність. На кожному етапі завдання суворі й виснажливі – і фізично, і психологічно.

Спершу курсантам доводиться пробігати кілометр за кілометром по мокрому піску в чоботях; долати смуги перешкод на час; плавати у відкритих водах крижаного Тихого океану; долати труднощі, керуючи маленькою і нестійкою наддувною шлюпкою в бурхливих водах. Всі нормативи обмежені часом та включають: біг шість із половиною кілометрів по пляжу за двадцять вісім хвилин та плав трьох кілометрів у відкритих водах за сімдесят п’ять хвилин. Якщо курсантам не вдається виконати норматив, або дотриматись чітких інструкцій, як, наприклад, залізних правил щодо чистоти в кімнаті, то їх зазвичай карають, змушуючи намочитись і покритись піском, тобто забігти у холодну воду, після чого покачаться у піску. Також існує один із способів санкцій за порушення умов випробувань. “Тренування колодою”, під час якого курсанти повинні довго утримувати дерев’яні балки над головою. Або “тортури прибоєм” – в ході якого курсанти зобов’язані витримати, лежачи обличчям догори на березі, удари крижаного прибою протягом півтори години з невеликими перервами на кілька хвилин, щоб не відбулось переохолодження.

В середині першого етапу навчання, розпочинається “пекельний тиж-день”: п’ятиденне посилене інтенсивне тренування, під час якого на сон відводиться лише чотири години. На другому етапі курсанти тренуються бойовому підводному плаванню відкритого (зі стисненим повітрям у балонах) та закритого типу (лише кисень з атмосфери). За умовами випробувань, учасники повинні витримати підводні напади, а також знімати, ремонтувати і складати водолазне спорядження під водою, не маючи доступу до кисню. Триматись п’ять хвилин на поверхні води з тридцятью кілограмовим спорядженням і пропливати п’ятдесят метрів під водою, лише раз вдихнувши повітря. В ході цього етапу, досвідчені інструктори супроводжують курсантів та пильно слідкують за їхнім станом, завжди готові реанімувати їх, адже велика кількість солдат просто втрачають свідомість на зворотному шляху, намагаючись доплисти не виринаючи з води. Кандидати мають пройти “перевірку потопельника”, під час якого їх зі зв’язаними руками і ногами кидають

у глибокий басейн, де вони повинні дістати предмети з дна – зубами. Під час третього етапу основна увага приділяється веденню бою на суші. На острові Сан-Клементе, курсанти вивчають поведження зі зброєю, тактику близького бою, безпарашутне десантування, використовуючи при цьому справжні боеприпаси та вибухівку. В ході цього етапу, курсанти повинні вміти швидко орієнтуватись на незнайомій місцевості, вміти патрулювати, володіти базовими техніками рейду, атак із засідок та мінуванню об’єктів. Курс завершується повномасштабним випробуванням з імітуванням справжніх воєнних дій [3, с. 136–138].

Програма BUD/S вважається однією із найскладніших випробувань у збройних силах, бо за статистикою зі ста шістдесяти курсантів у кожній групі близько дев’яносто вилетить до закінчення курсу, більшість з яких упродовж кількох перших тижнів. Однак, мета курсу полягає не в тому, щоб відібрати м’язистих, витривалих воїнів. Справжнє завдання програми BUD/S полягає у формуванні команд на основі міцної довіри один-до-одного, які пізніше стануть монолітним військовим підрозділом, здатними виконувати надскладні завдання у будь-якій частині світу.

У нормативах курсу мало завдань, які учасники виконують самостійно. З першого дня інструктори розподіляють курсантів на команди по п’ять-вісім учасників. Склад цих команд залишається незмінним протягом шести місяців. Наприклад, підводне плавання – передбачає обмін водолазним спорядженням, виконання парних місій з одним балоном повітря на двох. Орієнтування у нічний час – тренування з імітацією підривних робіт у безпросвітній темряві глибоких вод, коли пара водолазів без GPS навігатора наосліп долає кілометр за кілометром, рухаючись по пам’яті. Один плавець тримає годинник, інший компас. Вони спілкуються лише за допомогою постукування та потисків. Формування команд під час курсу здійснюється не на готовності чітко виконувати накази, так як наприклад це відбувалося в українській армії до початку війни, а на довірі серед її членів і на їхньому вмінні адаптуватися у малих групах. Наприклад, якщо хтось один не втримає рівноваги під час тренування колодою, то балка впаде у всіх. Або, якщо не вся команда працює, то шлюпка перевернеться, а за невдачі карають інструктори. Навіть “тортури прибоєм” – легше пережити, тримаючись за руки і відігриваючи один-одного [3, с. 136–138].

Військовий підрозділ із добре підготовленими бійцями, детальними інструкціями і продуманою стратегією може ефективно виконати план, і поки середовище залишатиметься відносно статистичним, то шанси на успіх доволі високі. Але команда, яку об’єднує довіра і спільна мета, значно сильніша. Така команда може своєчасно реагувати на динамічні зміни в реальному часі. Використовуючи принцип формування команди лідерів, програма BUD/S має на меті максимально розвинути лідерські якості у кожного члена команди, щоб у критичний момент, кожен зміг прийняти рішення та вплинути на хід місії.

Висновки і пропозиції. Таким чином, обговорюючи в подальшому питання розвитку військового лідерства в Україні, слід звернути увагу на формування більш цілісного та системного

підходу у вирішенні цього питання. Подальший дискурс з питань військового лідерства у експертних і наукових колах, повинен фокусуватися на ґрунтовне вивчення найкращого вітчизняного (особливо бойового) та зарубіжного досвіду, надаючи новий імпульс розвитку системи військового лідерства. Адже, як зазначено у стратегіях розвитку військового лідерства армій провідних країн світу, таких як США (Сполучені Штати Америки), Канада, ФРН (Федеративна Респуб-

ліка Німеччина), Велика Британія, лідерство неможливо замінити жодною технологією, але його можна розвивати, формуючи та виховуючи військових лідерів у сприятливому середовищі. Тому підготовка військових лідерів повинна базуватися на основі глибоких цінностей, етичності та культури українського народу, а також на проаналізованому бойовому досвіді ЗСУ (Збройних Сил України), здобутому під час активної фази АТО (Антитерористичної операції) 2014 року.

Список літератури:

1. Гоффі Р., Йонас Г. Чому хтось повинен слухати Вас? Гарвардський бізнес-огляд, 2000. URL: <http://www.newperspectives.com.au/downloads/why%20should%20anyone%20be%20led%20by%20you.pdf> (дата звернення: 10.03.2020).
2. Джордж Б., Сімс П., Герген Д. Тру Норс: Відкрийте для себе справжнє керівництво Гарвардський бізнес-огляд, квітень 2007. С. 55–58. URL: https://www.academia.edu/29552742/_Bill_George_Peter_Sims_True_North_Discover_You_Book4You_ (дата звернення: 10.03.2020).
3. Генерал Стенлі Маккрістал (армія США, у відставці) з Коллінсом Т. Сілвер Д., Команда команд, 136–138.
4. Коттер П.Дж. Що насправді роблять лідери Гарвардський бізнес-огляд, травень 1990. URL: <http://15f6u431ku111j2j642gabgw.wpengine.netdna-cdn.com/wp-content/uploads/2011/02/What-Leaders-Really-Do-John-Kotter.pdf> (дата звернення: 10.03.2020).
5. Мері Кросан: Розвиток лідерського характеру від Мері Кросан / Мері Кросан, Джерард Сейтс, Джеффри Гандц. Перше видавництво, 2016. 1–6 с.
6. Рок Д., Торберт Р. Сім трансформацій лідерства // Гарвардський бізнес-огляд, квітень 2005. URL: https://www.academia.edu/36304611/Seven_Transformations_of_Leadership (дата звернення: 10.03.2020).
7. Стогділл Р. Довідник лідерства: опитування теорії та досліджень / Р. Стогділл. Н.Й.: Вільна преса, 1974. 312 с.
8. Турчиновський В. Лідерство у глобалізованому світі // Збруч, березень 2016. URL: <https://zbruc.eu/node/48301> (дата звернення: 10.03.2020).
9. Військове лідерство: Доктрина і Новий ФМ 22 – 100. URL: http://www.armystudyguide.com/content/army_board_study_guide_topics/leadership/army-leadership-doctrine-.shtml (дата звернення: 10.03.2020).
10. Огляд військових доктринальних публікацій № 6-22 (ФМ 6-22). Військове лідерство. Штаб-квартира. Військовий департамент, Вашингтон, ДС, 10 Вересень, 2015. URL: https://www.benning.army.mil/mssp/PDF/adrp6_22_new.pdf (дата звернення: 10.03.2020).
11. Каммерт П.К. Стрес і психологічне забезпечення у сучасних військових операціях: Перспективи військового лідерства. Документ представлений у НАТО РТО ХФМ-134 Симпозіум Людські виміри операцій: Військове лідерство. Стратегії подолання стресу та психологічної підтримки, Брюссель, 24-26 квітень 2006. URL: https://www.researchgate.net/publication/235162062_Technical_Evaluation_Report (дата звернення: 10.03.2020).
12. Кастро К.А., Ходж К.В., Кокс, А.Л. Навчання бойовому мисленню: Побудова солдатської стійкості. Документ презентований в НАТО РТО ШФМ-134 Симпозіум “Людські виміри операцій: Військове лідерство. «Стратегії подолання стресу та психологічної підтримки», Брюссель, 24-26 квітень 2006. URL: https://www.researchgate.net/publication/235131172_Battlemind_Training_Building_Soldier_Resiliency (дата звернення: 10.03.2020).

References:

1. Goffi, R., & Jonas, G. Why should anyone be lead by you? // Harvard Business Review, September 2000. URL: <http://www.newperspectives.com.au/downloads/why%20should%20anyone%20be%20led%20by%20you.pdf> (date of appeal: 10.03.2020).
2. George, B. Sims, P. & Gergen, D. True North: Discover Your Authentic Leadership // Harvard Business Review, April 2007. P. 55–58. URL: https://www.academia.edu/29552742/_Bill_George_Peter_Sims_True_North_Discover_You_Book4You_ (date of appeal: 10.03.2020).
3. General Stanley McChrystal (U.S. Army, retired) with Collins T. Silver D., Team of teams P. 136–138.
4. Kotter, P.J. What Leaders Really Do // Harvard Business Review, May 1990. URL: <http://15f6u431ku111j2j642gabgw.wpengine.netdna-cdn.com/wp-content/uploads/2011/02/What-Leaders-Really-Do-John-Kotter.pdf> (date of appeal: 10.03.2020).
5. Mary Crossan: Developing Leadership Character by Mary Crossan/ Mary Crossan, Gerard Seijts, Jeffrey Gandz. First Publishing, 2016. 1–6 p.
6. Rooke, D. & Torbert, R.W. Seven Transformations of Leadership // Harvard Business Review, April 2005. URL: https://www.academia.edu/36304611/Seven_Transformations_of_Leadership (date of appeal: 10.03.2020).
7. Stogdill, R. Handbook of leadership: a survey of theory and research / R. Stogdill. N.Y.: The Free Press, 1974. 312 p.
8. Turchinovskiy, V. Leadership in a globalized world [Electronic resource] // Zbruch. Access mode: <https://zbruc.eu/node/48301> (date of appeal: 10.03.2020).
9. Army Leadership: DoctrineandtheNewFM 22 – 100. URL: http://www.armystudyguide.com/content/army_board_study_guide_topics/leadership/army-leadership-doctrine-.shtml (date of appeal: 10.03.2020).
10. Army Doctrine Reference Publication No 6-22 (FM 6-22). Army Leadership. Headquarters. Department of the Army, Washington, DC, 10 September, 2015. URL: https://www.benning.army.mil/mssp/PDF/adrp6_22_new.pdf (date of appeal: 10.03.2020).
11. Cammaert, P.C. “Stress and Psychological Support in Modern Military Operations: A Military Leader’s Perspective”. Paper presented at the NATO RTO HFM-134 Symposium “Human Dimensions of Operations: Military Leaders’ Strategies for Addressing Stress and Psychological Support”, Brussels, 24-26 April 2006. URL: https://www.researchgate.net/publication/235162062_Technical_Evaluation_Report (date of appeal: 10.03.2020).
12. Castro, C.A., Hoge, C.W., & Cox, A.L. Battlemind Training: Building Soldier Resiliency. Paper presented at the NATO RTO HFM-134 Symposium “Human Dimensions of Operations: Military Leaders’ Strategies for Addressing Stress and Psychological Support”, Brussels, 2006. URL: https://www.researchgate.net/publication/235131172_Battlemind_Training_Building_Soldier_Resiliency (date of appeal: 10.03.2020).

DOI: <https://doi.org/10.32839/2304-5809/2020-3-79-89>

UDC 37.04

Shchypachova Daria
National Technical University of Ukraine
"Igor Sikorsky Kiev Polytechnic Institute"

PEDAGOGICAL CONDITIONS OF INDIVIDUALLY-ORIENTED FOREIGN LANGUAGE TRAINING FOR STUDENTS OF A TECHNICAL UNIVERSITY

Summary. The article deals with the research of pedagogical conditions of individually-oriented foreign language training for students of technical universities. The material contains a list of problems of individually-oriented foreign language training of students of higher education institutions in domestic and foreign theory and practice, as well as its criteria and pedagogical conditions. Modern science has accumulated rich experience in improving the organization of teaching foreign languages in higher education. However, the transition of the Ukrainian economy to market relations, the expansion of intercultural ties and communications in this regard, the spread of globalization processes have generated a higher level of demand for knowledge of foreign languages. Fundamental transformations in society, updating the goals and content of education have created real makings for new technologies for teaching foreign languages. One of the possible effective approaches to teaching students is individually oriented, which is directed against the standardization of the educational process, which still prevails in the traditional higher education system, where the factor of individuality is not sufficiently taken into account. As the main conditions for the implementation of individualized foreign language training for students of a technical university, two components were identified: the content of training students for mastering a professionally-oriented English language and the process of its organization. We have identified the criteria for individually-oriented foreign-language training of students of a technical university: the assimilation by students of a significant amount of material in a short time; language competence; the passion shown by students in mastering a foreign language; developing a culture of mastering professionally-oriented English; active use of the new for a deeper assimilation of the past.

Keywords: individually-oriented training, vocational training methods, information technologies, teaching principles and methods, "dialogue of cultures", professional competence, pedagogical conditions, individually-oriented training criteria, foreign language proficiency.

Щипачова Д.С.

Національний технічний університет України
«Київський політехнічний інститут імені Ігоря Сікорського»

ПЕДАГОГІЧНІ УМОВИ ІНДИВІДУАЛЬНО-ОРІЄНТОВАНОЇ ІНШОМОВНОЇ ПІДГОТОВКИ СТУДЕНТІВ ТЕХНІЧНОГО ВУЗУ

Анотація. Стаття присвячена дослідженню педагогічних умов індивідуально-орієнтованої іншомовної підготовки студентів технічного ВНЗ. Матеріал містить перелік проблем індивідуально-орієнтованої іншомовної підготовки студентів ВНЗ у вітчизняній та зарубіжній теорії та практиці, а також її критеріїв та педагогічних умов. Сучасною наукою накопичено багатий досвід щодо вдосконалення організації навчання іноземним мовам у вищій школі. Однак перехід української економіки на ринкові відносини, розширення в зв'язку з цим міжкультурних зв'язків та комунікацій, поширення процесів глобалізації породили більш високий рівень затребуваності знання іноземних мов. Корінні перетворення в суспільстві, оновлення цілей і змісту освіти створили реальні передумови для нових технологій навчання іноземним мовам. Одним з можливих ефективних підходів до навчання студентів є індивідуально-орієнтований, який спрямований проти все ще пануючої в традиційній системі вищої освіти стандартизації навчального процесу, де фактор індивідуальності враховується недостатньо. Моделювання педагогічного процесу в світлі індивідуально-орієнтованого підходу дозволяє виділити основні педагогічні умови і їх можливості для підвищення особистої і професійної значущості вивчення іноземної мови студентами. В якості основних умов реалізації індивідуалізованої іншомовної підготовки студентів технічного вузу були виявлені два компоненти: зміст підготовки студентів до засвоєння професійно-орієнтованої англійської мови і процес її організації. В процесі дослідження були виділені критерії індивідуально-орієнтованої іншомовної підготовки студентів технічного вузу: засвоєння студентами значної кількості матеріалу в стислі терміни; мовна компетентність; захопленість, яку проявляють студенти в оволодінні іноземною мовою; розвиток культури оволодіння професійно-орієнтованою англійською мовою; активне використання нового для більш глибокого засвоєння пройденого. Були визначені рівні володіння студентами іноземною мовою.

Ключові слова: індивідуально-орієнтована підготовка, методики професійного навчання, інформаційні технології, принципи та методи навчання, «діалог культур», професійна компетентність, педагогічні умови, критерії індивідуально-орієнтованої підготовки, рівні володіння іноземною мовою.

Problem statement. The main task of education in the 21st century is to educate a person with a humanistic attitude, able to navigate in difficult socio-cultural circumstances, actively realizing his personal potential on the basis of mutual understanding, cooperation and tolerance. In accordance with humanistic principles, a higher vocational school should direct its efforts towards the formation of a holistic personality of a citizen, a cre-

ator, a person of morality and culture (V.S. Bibler, Y.V. Bondarevskaya, I.A. Zimnyaya, etc.) [1; 3].

Given the awareness of the need to move on to the path of stable development of civilization, the imperative of the "survival" of mankind, the restructuring of the country's economy, technological development, and the prioritization of scientific and intellectually intensive technologies, specialists who have graduated from a technical universi-

ty become key figures in the socio-economic sphere of society [3].

Competition in the intellectual labor market poses challenges for technical universities to meet market demand for specialists of a certain level and quality of training. Today, we need well-rounded people with interpersonal skills, who do not need constant leadership, are able to act in conditions of uncertainty, and conduct an independent search for solutions to complex problems. Of course, the industry needs professionals, but a real professional, not sensitive to others, not able to work in a group, not capable of sharing knowledge, is inefficient.

The training of technical university students for the complex technocratic processes of modern industrial production is essentially a subsystem of vocational education in this subject area and is carried out on the basis of the laws of professional pedagogy, professional activity, didactic characteristics of these categories, as well as personality formation based on the laws of vocational training.

The process of teaching a foreign language at the industry level, as well as the entire process of professional education, is changing due to the intensive inclusion of new educational, information technologies. In this connection, the principles and teaching methods are changing qualitatively. The specifics of foreign language training for students of a technical university is the active transition to new modern technologies. Traditional methods that have been tested and recognized over many years are being replaced by new modern technologies, but this is not always done reasonably and effectively. The integration of traditional methods of vocational training and new approaches to teaching foreign languages involves the parallel coexistence and smooth interaction of these methods, since both recognized and new technologies imply the achievement of the same goals: an effective and high-quality level of knowledge and knowledge of a foreign language [1; 3; 5].

The necessary level of knowledge of a foreign language allows you to meet international standards, improve the quality of training of future specialists.

Today, modern education is becoming increasingly open to international cooperation. Under the influence of major political and economic changes taking place in the world, education is becoming more and more global in nature. At the university level, multilateral interstate relations, major targeted and comprehensive international educational projects and programs are being implemented. In high school there is a process of internationalization.

The essence of the current stage of renewal of education is the transition to the ideas and principles of a personality-oriented developing education. For a modern society, mastering by a specialist of various knowledge is obviously not enough. Of great importance is the development of the ability to independently acquire knowledge and put them into practice. And this is possible only when changing priorities in education - from assimilation of ready-made knowledge during training sessions to the independent cognitive activities of each student, taking into account its features and capabilities. A personality-oriented education is focused not on the formation of a personality with desired properties, but on the creation of conditions for the full manifestation and development of a person's personal functions.

Recent research and publications. The problem of an individual approach in pedagogy is deeply covered

in the works of V.I. Zagvyazinskiy, A.A. Kirsanova, A.A. Budarnoy, M.A. Danilov, Y.S. Rabunskiy, I. Unt, and others. A number of aspects of the problem are considered in various contexts: in the intensification of education (M.I. Makhmutov, M.A. Danilov, B.P. Yesipov, I.T. Ogorodnikov, etc.); in the optimization of the cognitive process (Yu.K. Babanskiy); in the development of theoretical thinking (D.B. Elkonin and others); in problem teaching (M.I. Makhmutov, I.Ya. Lerner, etc.); in programmed instruction (Yu.N. Kulyutkin, G.S. Sukhobskaya, etc.); in modular training (T.I. Shamova); in an individual style of activity (Ye.A. Klimov, B.S. Merlin); in the phased formation of mental actions (P.Ya. Halperin, N.F. Talyzina); in cognitive interests (G.I. Bozhovich, G.I. Shchukina) [2; 3; 4; 5].

The **purpose** of the study is to increase the effectiveness of the process of teaching foreign languages to students of a technical university.

Research objectives:

- to study the problem of individually-oriented foreign language training of university students in domestic and foreign theory and practice;

- identify the criteria for English language proficiency and pedagogical conditions of individually-oriented foreign language training for students of a technical university.

Presentation of the main material. Modern science has accumulated rich experience in improving the organization of teaching foreign languages in higher education. However, the transition of the Ukrainian economy to market relations, the expansion of intercultural ties and communications in this regard, the spread of globalization processes have generated a higher level of demand for knowledge of foreign languages. Fundamental transformations in society, updating the goals and content of education have created real makings for new technologies for teaching foreign languages. One of the possible effective approaches to teaching students is individually oriented, which is directed against the standardization of the educational process, which still prevails in the traditional higher education system, where the factor of individuality is not sufficiently taken into account.

The main direction that defines the learning strategy in general and the strategy of teaching foreign languages in particular is the cultural and historical paradigm, which is implemented in a personality-oriented approach to education and training. The basic educational principles are dialogic ("dialogue of cultures"), humanitarian, humanistic, axiological.

The realization of the cultural and educational potential of a foreign language in a technical university has the goal of developing a person, revealing his inner capabilities and abilities by means of this subject. Today in technical education there is a review of the goals, content and technology of teaching foreign languages, it provides solutions to the issues of increasing motivation for learning foreign languages, strengthening the material and technical base and staffing, attracting specialists of all profiles who are fluent in a foreign language to technical universities, developing a multi-level personality oriented foreign language training of students and the formation in the university of an active information and educational language environment, etc. The main target in the state educational standard is the practical knowledge of a foreign language as a means of intercultural communication. The formation in the system of technical education of a high level of informa-

tion culture is a necessary requirement for ensuring the productivity of engineering activities.

The purpose of vocational training in a technical university is not only and not so much in training a competent specialist, but in orienting education to internal personal growth, revealing the creative personality of a future specialist.

The professionalization of higher technical education is aimed at training a new type of professional specialist, a carrier of holistic scientific and technical activity, distinguished by global thinking, encyclopedic knowledge, aristocratic spirit, capable of creative work at all stages of the life cycle. And a foreign language is an important means of achieving this goal. Today, knowledge of a foreign language and professional competence are becoming important factors in the training of future specialists in technical universities.

Given the general trends in the development of teaching technologies, we have justified the leading patterns of an individually-oriented approach. The following didactic principles of individualized teaching English to students were highlighted: taking into account the individual characteristics and capabilities of students, scientificity, accessibility, consistency, the relationship of theoretical learning with practical activities, consciousness, independence and activation of the learner, strength, development of students' thinking.

Modeling the pedagogical process in the condition of an individually-oriented approach allows us to highlight the main pedagogical conditions and their possibilities for increasing the personal and professional significance of students studying a foreign language. As the main conditions for the implementation of individualized foreign language training for students of a technical university, two components were identified: the content of training students for mastering a professionally-oriented English language and the process of its organization [2; 5].

Content component: the content of training, considered as a means of personal, professional development of a future specialist, involves a harmonious combination of theoretical and practical aspects of the content of training, the use of intersubject communications, the creation of multiple problems that activate students; professionally significant information should be laid in the content of foreign language training at a university; in the lessons of a foreign language it is necessary to realize the rich potential of culture, that is, to carry out a "dialogue of cultures"; in the process of mastering in-

dividually-oriented English, the teacher must use the wide possibilities of "open" learning.

Organizational component: the introduction of innovative forms and methods of training; the implementation of "educational communication"; monitoring and checking students' knowledge as the most important requirement for organizing the process of training foreign students of a technical university.

We have identified the criteria for individually-oriented foreign-language training of students of a technical university: the assimilation by students of a significant amount of material in a short time; language competence; the passion shown by students in mastering a foreign language; developing a culture of mastering professionally-oriented English; active use of the new for a deeper assimilation of the past [2; 4].

Conclusion. An individually-oriented approach to teaching students of a technical university is implemented in an individually-oriented model of foreign language training, which is considered as a designation of a teacher's plan or action plan in the implementation of the educational process, the basis of which is the transformative activity of students organized by the teacher. The main goal of individually-oriented foreign language training is to promote the development and establishment of the creative personality of a future specialist. Moreover, the training is based on the technology of activating and intensifying the activities of students, personality-oriented developing learning, dialogic ("dialogue of cultures") and sign-contextual approaches and involves taking into account the individual characteristics, capabilities, interests of each student.

The study proved the higher efficiency of the proposed model of individually-oriented foreign language training for students of a technical university in comparison with the traditional methodology of teaching a foreign language. The methods, techniques and means used really contributed to the expansion of the need-motivational sphere of studying professional English, the increase of knowledge, abilities and skills of students.

All the results prove the correctness of the choice of hypothetical issues, the correctness of establishing the pedagogical conditions of individually-oriented foreign-language training of students of a technical university for mastering a professionally-oriented English language and the possibility of their practical implementation.

References:

1. Bodaliev, A.A. (2002). *Psihologiya obshcheniya* [Communication Psychology]. Moscow: MPSI. (in Russian)
2. Doronkina, N.E., & Ivasiuk, O.V. (2015). Students' individual characteristics consideration in teaching English. *Scientific Journal "Advanced education"*, vol. 4, pp. 18–21.
3. Foundation for advancement of science (2002). The capability of communicating in a meaningful and productive manner, 26 p.
4. Hordieva, N.N. (2002). Individualizatsiya obucheniya [Individualisation of Learning]. *Scientific Journal "Pedagogy"*, vol. 2, pp. 32–38.
5. Shchypachova, D.S. (2016). Differentiated approach in foreign language training of students of non-linguistic specialties. *Scientific Journal of International Humanitarian University*, vol. 20(2), pp. 102–105.

Список літератури:

1. Бодалев А.А. Психология общения. Москва : МПСИ, 2002. 320 с.
2. Doronkina N.E., Ivasiuk O.V. Students' individual characteristics consideration in teaching English. *Scientific Journal "Advanced education"*. 2015. Vol. 4, pp. 18–21.
3. Hordieva N.N. Individualisation of Learning. *Scientific Journal "Pedagogy"*. 2002. Vol. 2, pp. 32–38.
4. Shchypachova D.S. Differentiated approach in foreign language training of students of non-linguistic specialties. *Scientific Journal of International Humanitarian University*. 2016. Vol. 20(2), pp. 102–105.
5. The capability of communicating in a meaningful and productive manner. *Foundation for advancement of science*, 2002. 26 p.

ФІЛОЛОГІЧНІ НАУКИ

DOI: <https://doi.org/10.32839/2304-5809/2020-3-79-90>

УДК 82-31.09(470+571):316.3

Братусь І.В.¹, Михалевич В.В.², Гунька А.М.³
Київський університет імені Бориса Грінченка

ІСТОРИКО-КУЛЬТУРНИЙ КОНТЕКСТ НАПИСАННЯ РОМАНУ АНАТОЛІЯ РИБАКОВА «ВАЖКИЙ ПІСОК»

Анотація. У статті аналізується історико-культурний контекст написання роману Анатолія Рибаківа «Важкий пісок». Аналізується часова ретроспекція в романі. Розглядаються складнощі тодішнього літературного життя. Особлива увага надається цензурі в радянській літературі. Автор був змушений слідувати правилам опису Другої світової війни. Піднімається питання автентичності опису жертв Голокосту. Особливе місце займає занурення автора в середовище, збір свідчень очевидців, дотримання історичної правди. Зазначається, що увага до «єврейського питання» була викликана внутрішнім бажанням письменника дослідити долю свого народу. Важливо, що Анатолій Рибаків належав до радянських письменників «першої величини» і дуже уважно ставився до своєї творчості. В статті розрізняються поняття «простір» і «місце». В статті ми доходимо висновку, що роман «Важкий пісок» є поєднанням особистих спогадів і загальнолюдської пам'яті.

Ключові слова: Рибаків, Голокост, радянська література, Друга світова війна, ретроспекція.

Bratus Ivan, Mykhalevych Viktor, Gunka Anna
Borys Grinchenko Kyiv University

THE HISTORICAL AND CULTURAL CONTENT OF THE WRITING OF THE NOVEL ANATOLY RYBAKOV'S «HEAVY SAND»

Summary. The article analyzes the historical and cultural context of writing Anatoly Rybakov's novel «Heavy Sand». Temporal retrospection in the novel is analyzed. The complexities of literary life of that time are considered. Particular attention is paid to censorship in Soviet literature. The author was forced to follow the rules of description of the Second World War. Recently, a great deal of research has been devoted to the topic of time and historical memory. Various explorations of the influence of time and context on certain stages of creation and influence of Anatoly Rybakov's novel «Heavy Sand» are made. Children's memories make up a certain outline of the novel Heavy Sand – the writer has repeatedly pointed out that the novel takes place in the town of Snovsk, just as this city is a prototype of the city of Revsk in his other work, Cortik. The aspiration for the authenticity of the area was also preserved by the creators of the TV series Heavy Sand – in the beginning of the two thousand years (at that time it was called Shchors) a whole town was built on five hectares. A. Rybakov thoroughly studied the "spirit of the city", reconstructed events from the words of eyewitnesses and used his experience as a combatant. It was his deep immersion in the cultural and historical context that enabled him to accurately and insightfully portray the joyful, everyday and especially tragic pages of twentieth-century history. The question of the authenticity of the description of the victims of the Holocaust is raised. Particularly important is the immersion of the author in the environment, the gathering of eyewitness accounts, the observance of historical truth. It is noted that attention to the "Jewish question" was caused by the writer's inner desire to explore the fate of his people. It is important that Anatoly Rybakov belonged to Soviet writers of the "first magnitude" and was very attentive to his work. In fact, space is modeled according to the needs and capabilities of people at one time or another. "Work" with it is not imbued with sacralization and is mostly done for pragmatic reasons. The concepts of space and place are different in the article. In the article we come to the conclusion that the novel «Heavy Sand». Is a combination of personal memories and universal memory.

Keywords: Rybakov, Holocaust, Soviet literature, World War II, retrospection.

Постановка проблеми. В романі Анатолія Рибаківа «Важкий пісок» дуже важливою виявляється саме тема часу. Саме природа безперервності часу впливає на формування цілісного образу художнього твору, що лише вихоплює фрагменти реальності у вигляді художнього узагальнення. Для розуміння цього питання велике значення має історико-культурний контекст написання твору, що значно вплинув на змістове наповнення та сюжетну лінію. За умов цензури будь-який радянський автор повинен був дотримуватись «правил сис-

теми» задля успішної публікації твору. Ми намагатимемось дослідити деякі аспекти цього процесу на прикладі конкретного твору – роману «Важкий пісок».

Аналіз останніх досліджень і публікацій. Останнім часом темі часу та історичної пам'яті присвячена значна кількість досліджень. Робляться різноманітні розвідки впливу часу і контексту на ті чи інші етапи створення та впливу роману Анатолія Рибаківа «Важкий пісок».

В публікації «Продовження «Завітного списку» Бориса Стругацького» згадується роман

¹ ORCID: <https://orcid.org/0000-0002-8747-2611>² ORCID: <https://orcid.org/0000-0003-4847-5833>³ ORCID: <https://orcid.org/0000-0003-4455-1640>

«Важкий пісок» серед рекомендованих книжок [5, с. 97]. Суттю цього «списку» було «підбиття підсумків» минулої епохи, самоаналізу, роздуми про ефект прочитаного на життя. В цьому списку книжки «витримали іспит часом», мінімум були прочитані Б. Стругацьким три рази. Примітно, що «Важкий пісок» стоїть у списку поруч з «Альтистом Даниловим» Володимира Орлова та «Старий» і «Будинок на набережній» Юрія Трифонова. Ці твори написані та надруковані в добу «застою» – середині 70-их – початку 80-их років ХХ століття.

Юрій Миколайович Безелянський в роботі «Небезпечна професія: письменник» [2] робить акценти на складнощі друку роману «Важкий пісок». До цих проблем відносить акцент на Голокості, оскільки радянська ідеологія здебільшого забороняла виокремлювати якусь націю. Саме в «Важкому піску», вважає дослідник, вперше в радянській літературі була «піднята єврейська тема». Дослідник чітко розводить обставини життя Анатолія Рибакова та етапи його творчості. Саме чудернацьке поєднання трагікомічних рис радянської епохи відбилося в життєвому та творчому поступі письменника – він мав і досвід сталінських таборів, і досвід «сталінської премії», і романтично окрилені (в гайдарівському дусі) твори, і вражаючі викривальні романи...

Вікторія Шохіна назвала Анатолія Рибакова «людиною норми». В ці слова вона вклала ідею «нормальності» в якості гідності в непрості часи. «Протягом більше 50 років він був, напевно, єдиним справжнім російським автором бестселерів. Не дарма чутливі до успіху американці помістили його портрет на обкладинці журналу Time (з російських письменників до Рибакова таку честь мав лише Солженіцин)» [9].

Дослідження минулого має велике значення в усіх сферах людської діяльності, про це наголошується і в наших попередніх публікаціях [4].

Виділення не вирішених раніше частин загальної проблеми. У статті ми намагаємося довести, що ретроспекція в романі «Важкий пісок» відіграє значне місце і сприяє більш широкій подачі матеріалу, дозволяє глибше проаналізувати чимало культурно-історичних явищ.

Мета статті. Головною метою цієї роботи є історико-культурний контекст створення роману Анатолія Рибакова «Важкий пісок».

Виклад основного матеріалу. Творчість Анатолія Рибакова сьогодні значно переосмислюється з позицій «вимог часу». Він народився 14 січня 1911 року в Держанівці Чернігівської губернії в єврейській родині. Його справжнє прізвище було Аронов. Саме дитячі спогади становлять певну канву роману «Важкий пісок» – письменник неодноразово вказував, що дія роману відбувається в місті Сновськ, так саме як це місто є прототипом міста Ревськ в його іншому творі «Кортік». Прагнення до автентичності місцевості зберегли й творці серіалу «Важкий пісок» – на початку двохтисячних років в цьому місті (тоді воно ще носило назву Щорс) було збудоване ціле бутафорське містечко на території п'яти гектарів. Це містечко мало чотири вулиці і двадцять «подвір'їв» [8]. Творці серіалу так зображують процес: «Ми будемо знімати в основному бору, де відбувалися розстріли. У цьому – істо-

рична цінність, достовірність, які дуже потрібні сучасному глядачеві. Для сценарію використані щоденники і листи Анатолія Рибакова. Так що фільм, з одного боку, – історія героїв роману, з іншого – історія життя письменника» [8].

Вказують творці серіалу по роману й на найбільш проблемні аспекти: «Складність полягає в тому, що ми знімаємо фільм про час, який багато хто добре пам'ятає. Тому намагаємося бути максимально точними в деталях» [8].

Анатолій Рибаків неодноразово згадував історію створення роману «Важкий пісок»: «Перед війною в Рязані мій товариш Роберт Купчик (я згадував про нього: ми одружилися на подружках) розповів мені історію своїх батьків. У минулому столітті його дідусь виїхав з Сімферополя до Швейцарії, закінчив там університет, став процвітаючим лікарем в Цюріху, одружився, старші його сини теж стали лікарями, а коли молодшому прийшов час вступати до університету, батько вирішив звозити його в Росію, показати синові батьківщину предків. Було це в 1909 році» [6, с. 39].

Саме в Сімферополі підданий Швейцарії закохався в молоду єврейку та після одруження вони виїхали разом в Цюріх. Та молодій дружині не сподобалося на чужині – вона повернулася на батьківщину з чоловіком. «У тридцятих роках його, «підозрілого іноземця», природно, посадили. Ця історія мене вразила. ...І заради любові людина залишила батьківщину, багатих батьків, кар'єру» [6, с. 39]. Під час війни основна маса цієї єврейської родини була знищена.

Ця реальна історія настільки вразила письменника, що він прийняв рішення надати їй літературної форми. Він втілює цю історію в свій роман «Важкий пісок» – своєрідну «єврейську сагу». Безумовно, що в СРСР роман вийшов дещо далеким від попереднього задуму.

Спробуємо осмислити деякі фактори видозмін попередніх задумів. До найбільш широко освітлювальних факторів відноситься національний компонент. В 1978 році радянська література (як і вся радянська культура) мала створювати неподільний образ «радянського народу», а етнічні відмінності слугували лише робочим матеріалом інтернаціонального конструктора. Фактично вказувати на національну належність того чи іншого «героя» можна було лише з метою подальшого «вкидання» цього елемента в «загальний інтернаціональний котел». Від цього страждали національно свідомі діячі – їх примушували позбавляти свою творчість національного спрямування на догоду спільній концепції. За дотриманням цих «правил» в кінці сімдесятих років ХХ століття в СРСР пильно слідкували.

Саме «Важкий пісок» був певним викликом системі – «...державний антисемітизм у брежнєвські часи зберігся, прийнявши личину боротьби з сіонізмом. Євреї розглядалися як потенційні емігранти, готові переселитися до Ізраїлю» [6, с. 40]. Анатолій Рибаків розумів, що темою роману стає потенційно невігідна з ідеологічного ракурсу тема «потенційних зрадників» радянської системи. В країні вже діяли «єврейські квоти» – навіть було вчити євреїв у ВНЗ? Держава не хотіла витратити на це гроші – «завтра» вони з знаннями могли поїхати на «історичну батьківщину». Хоча для виїзду потрібна буза не тільки

в'їзна але й виїзна віза. Тому багато хто з бажаних виїхати ставали «відмовниками».

Саме в таких обставинах сімдесятих років створювався роман «Важкий пісок». Автора вразило в цих обставинах те, що «... ніде жодної згадки про страшну катастрофу європейського єврейства, навіть в місцях масових поховань убитих євреїв на пам'ятниках писалось тільки: жертви німецько-фашистських загарбників. Гоніння на євреїв, які виявили бажання виїхати в Ізраїль, знамениті «відмовники», переслідування за вивчення івриту – додаткові ознаки брежневського часу» [6, с. 40].

Сам автор згадує, що він особисто не зазнав антисемітських переслідувань. Він вболіває за право людей на пам'ять. Ця «пам'ять жертв» була в СРСР доволі обмежена та викривлена ідеологічною складовою. Сьогодні подібні меморіальні практики стали в загальносвітовій культурі нормою і трансклюються фактично на всіх «постраждалих»: «Оскільки існує найгірше (Голокост), то погане (килиміві бомбардування, насильницькі депортації) ніби не заслуговує визнання. Така позиція може навіть викликати підозру, що хтось хоче прикрити найгірше поганим, щоб поставити це найгірше під сумнів і знову сприяти його забуттю. Подібному вибудовуванню ієрархії жертв, що було безумовно важливим перехідним моментом в історичній осмисленні історичної травми і її визнання, слід протиставити принцип, згідно з яким кожен має право на пам'ять про пережиті страждання і – в певних рамках – на їх визнання. Не можна допустити, щоб довга і проблемна відмова в співчутті до єврейських жертвам повторилася по відношенню до інших жертв» [1, с. 293–294].

А. Рибаків намагався змалювати широку картину страждань і боротьби різних народів під час Другої світової війни. Але увага до єврейського питання була викликана внутрішнім бажанням письменника, частково він сприймав це і як свій обов'язок. А. Рибаків належав до радянських письменників «першої величини» і дуже ретельно віднісся до художніх якостей свого роману «Важкий пісок». Для максимальної достовірності антуражу подій, як ми зазначали вище, він переніс дію в знайомі йому місця, бо «...у Сімферополі, де жили батьки мого рязанського товариша, все виявилось чужим. Не мое місто, не викликає спогадів, не дає поштовху уяві. Я вирішив перенести дію роману на батьківщину своїх предків, батьківщину дідуся і бабусі, в сім'ю Рибаківих, в місто Сновськ, згодом Щорс» [6, с. 40].

А. Рибаків ретельно вивчав «дух міста», реконструював події зі слів очевидців і використовував свій досвід фронтовика. Саме глибоке занурення в культурно-історичний контекст дозволили йому достовірно і проникливо зобразити радісні, повсякденні і особливо трагічні сторінки історії ХХ століття. Ось як він про це пише: «Поступово у мене склалася картина того, що відбувалося в Щорсі, я добре пам'ятав своїх дідуся і бабусю, дядьків, ясно уявляв собі Рахіль і Якова. Міг вже точно сказати, як би кожен з них діяв в цих обставинах, що б робив і як себе вів. Все, що сталося з цими людьми, сталося зі мною. Над містом опустилася ніч, я бродив в цьому мороці по тих самих вулицях. І тіні замучених брели поруч зі мною від хати до хати» [6, с. 42]. Подібний підхід часто використовується в історико-біографічній літературі.

Оскільки «робота з архівами, мандрівки місцями, де перебував герой, свідчення сучасників та вивчення попередніх досліджень допомагають автору відтворити дійсність минулого» [3, с. 11].

Одним з взірців такої манери «занурення» багато хто вважає творчий доробок Ірвінга Стоуна. Письменник писав біографію Ван Гога і «перечитав усю наявну про нього літературу англійською, французькою та німецькою ... мовами, знімав його кімнату, жив у психіатричній лікарні, куди його помістили, і, нарешті, спав у тій самій кімнаті й в тому самому ліжку... в четвверту річницю його смерті» [7, с. 339]. Та А. Рибаків не тільки робив опис наявного матеріалу – він збагатив літературний твір елементами свого відраджень в Щорс. Так він використав реальну ситуацію з поновленням єврейського надгробку у фіналі роману «Важкий пісок».

Фактично письменник намагається зробити міцну зв'язку між «простором» і «місцем». При цьому варто зрозуміти «відмінності між поняттями «простір» і «місце». Простір пройнятий духом дослідницької, планомірної діяльності людини; простір вимірюють, картографують, структурують і перетворюють. Простір вільний, з ним можна щось зробити, його можна облаштувати і перебувати» [1, с. 237–238]. Фактично простір моделюється в залежності від потреб і можливостей людей в той чи інший період. «Робота» з ним не просякнута сакралізацією і виконується здебільшого з прагматичних міркувань.

Зовсім іншу ідейну структуру має «місце». «Протилежністю абстрактного простору як сфери людського планування, творення і підкорення служить конкретне місце, де вже діяла людина. Таке місце індивідуалізоване своїм ім'ям (топонімом) і історією. Місце на відміну від простору пов'язане з людськими долями, переживаннями, спогадами, які частково проєктуються на нього за допомогою пам'ятників. Поняття простору містить в собі потенціал планування, націлений в майбутнє; поняття місця несе в собі знання, що відноситься до минулого» [1, с. 238]. Таким «місцем» стала територія розстрілу євреїв, що набула для письменника особливого значення.

Висновки і пропозиції. Можна констатувати, що роман «Важкий пісок» створювався за умов радянської цензури. Ми торкнулися лише деяких аспектів історико-культурного контексту. Сам роман є поєднанням особистих спогадів і загальнолюдської пам'яті. І хоча спогади часто оманливі «при всій ненадійності саме пам'ять робить людину людиною. Без неї не можна ні сформулювати власну особистість, ні спілкуватися з іншими людьми. Кожному необхідні власні спогади, бо вони служать матеріалом, з якого створюються особистий досвід, взаємини з іншими, а головне, образ своєї власної ідентичності. ...Більша частина наших спогадів... «дрімає» в нас, чекаючи зовнішнього імпульсу для «пробудження». Тоді ці спогади раптово усвідомлюються, знову знаходять чуттєву присутність і при відповідних умовах отримують словесне втілення, щоб стати частиною репертуару спогадів, присутніх у свідомості. ...Подібні спогади занадто болючі або ганебні, щоб вийти на поверхню свідомості без сторонньої допомоги, будь то терапія або якийсь тиск» [1, с. 20]. саме таку актуалізацію вдалося зробити А. Рибаківу в романі «Важкий пісок».

Список літератури:

1. Ассман Алейда. Длинная тень прошлого: мемориальная культура и историческая политика. Москва : Новое литературное обозрение, 2014. 328 с.
2. Безелянский Юрий Николаевич. Опасная профессия: писатель. Москва : Человек, 2013. 639 с.
3. Братусь І. Плин вічності кризь слово Кобзаря. Київ, 2002. 170 с.
4. Братусь І., Коба А. Новий погляд на наше педагогічне минуле. *Українське слово*. 1997. 6 лютого.
5. Пряхин М.Н. Продолжение «Заветного списка»: Борис Стругацкий. *Вестник Российского университета дружбы народов. Серия : Литературоведение, журналистика*. 2001. № 5. С. 94–98.
6. Рыбаков Анатолий. Роман-воспоминание. *Журнал «Огонёк»*. № 31 от 10.08.1997. С. 38–43.
7. Стоун И. Биографическая повесть. *Прометей. Историко-биографический альманах «ЖЗЛ»*. 1966. Т. 1. С. 335–345.
8. Фильм-завещание Валентина Кузнецова. URL: http://www.jewukr.org/observer/jo10_29/p1001_r.html
9. Шохина Виктория. Анатолий Рыбаков: человек нормы. URL: <https://www.mgarsky-monastery.org/kolokol.php?id=1981>

References:

1. Assman Aleyda. Dlinnaya ten' proshlogo: memorial'naya kul'tura i istoricheskaya politika. Moskva: Novoye literaturnoye obozreniye, 2014. 328 s.
2. Bezelyanskiy Yuriy Nikolayevich. Opasnaya professiya: pisatel'. Moskva: Chelovek, 2013. 639 s.
3. Bratus', I. Plin vichnosti kriz' slovo Kobzarya. Kyiv, 2002. 170 s.
4. Bratus', I., & Koba, A. Noviy poglyad na nashe pedagogichne minule. *Ukrains'ke slovo*. 1997. 6 lyutogo.
5. Pryakhin, M.N. Prodlzheniye «Zavetnogo spiska»: Boris Strugatskiy. *Vestnik Rossiyskogo universiteta druzhby narodov. Seriya: Literaturovedeniye, zhurnalistika*. 2001. № 5. S. 94–98.
6. Rybakov Anatoliy. Roman-vozpominaniye. *Zhurnal «Ogonok»*. № 31 ot 10.08.1997. S. 38–43.
7. Stoun, I. Biograficheskaya povest'. *Prometey. Istoriko-biograficheskiy al'manakh «ZHZZL»*. 1966. T. 1. S. 335–345.
8. Fil'm-zaveshchaniye Valentina Kuznetsova. URL: http://www.jewukr.org/observer/jo10_29/p1001_r.html
9. Shokhina Viktoriya. Anatoliy Rybakov: chelovek normy. URL: <https://www.mgarsky-monastery.org/kolokol.php?id=1981>

НАВЧАННЯ ПЕРЕКЛАДУ У СОЦІОКУЛЬТУРНІЙ ПЛОЩИНІ

Анотація. Соціокультурний підхід – поняття, що фіксує розуміння культури як широкого комплексу соціальних явищ, які являють собою результати і засоби суспільного функціонування і розвитку, бо в сучасну епоху саме культурні чинники в значній мірі визначають і економічний потенціал суспільства, і стабільність політичної системи, а також екологічну та демографічну ситуацію. У зв'язку із важливістю іншомовної культури при оволодінні іноземною мовою основна увага стала приділятися саме соціокультурному компоненту змісту навчання іноземної мови. Соціокультурний компонент виступає не тільки як засіб фахового розвитку майбутнього перекладача до міжкультурного спілкування – кінцевої мети навчання мови й готовності ефективно застосувати отримані знання та сформовані вміння у своїй майбутній перекладацькій діяльності, а й обумовлює виховання його особистості.

Ключові слова: переклад, спеціальний переклад, навчання перекладу, особистісний, діяльнісний, соціокультурний підходи до навчання перекладу, професійна компетентність перекладача, спеціальний дискурс.

Horda Viktoriia
King Danylo University

TRANSLATION TEACHING IN THE SOCIO-CULTURAL PLANE

Summary. Socio-cultural approach is a concept that fixes the understanding of culture as a wide range of social phenomena, which are the results and means of social functioning and development. Because in the modern period it is cultural factors that determine both the economic potential of society and the stability of the political system, as well as the ecological and demographic system one. The socio-cultural approach demonstrates the process of intercultural interaction because of connection not only with the concepts of general or national culture but also with the customs of the social sphere, with the stereotypes of everyday life. A similar approach is implemented in the educational process as the communicative methods that provide consideration of linguistic activity within social and cultural contexts. The approach is realized in consideration of extra-linguistic factors of the communicative act, the use of native speakers' authentic samples of the language. These native speakers reflect elements of social and general culture, focusing on the tradition of communication which is adopted in the country of the language is spoken. Because of the importance of foreign language culture the main focus was placed on the socio-cultural component. The socio-cultural aspect of foreign language teaching requires the development of a new model in the learning process, taking into account the importance of a socio-cultural component. The sociocultural component acts not only as a means of professional development of the future translator for intercultural communication – the ultimate goal of language training and applying it effectively acquires knowledge and skills in his future translation activity, but also determines the education of his personality. Didactics of translation will integrate different approaches of goals, content, principles and learning technology. The domestic linguistics achievements can be successfully used in translators training. The proposed model of students' preparation for translator activity allows to integrate into the process of teaching modern didactic approaches such as personal, activity and socio-cultural.

Keywords: translation, special translation, translation teaching, personal, activity, socio-cultural approaches of teaching translation, professional competence of translator, special discourse.

Постановка проблеми в загальному вигляді. Процеси глобалізації, інтернаціоналізації в галузі науки і техніки зумовили необхідність підготовки великої кількості перекладачів, які спеціалізуються в певній професійній області.

Разом з тим дидактика перекладу і приватна/спеціальна методика навчання професійно орієнтованого перекладу залишається мало розробленою областю. Довгий час вважалося, що розробляти методику навчання перекладу не потрібно: достатньо бути перекладачем, знати цю професію «зсередини» і можна спокійно навчити студентів даної професійної діяльності.

Проте на рубежі двох століть, коли підприємства/фірми стали відчувати потребу в перекладачах, які спеціалізуються в певній професійній сфері, дослідники перекладу починають усвідомлювати необхідність розробки методичних прийомів навчання, з'являється цілий ряд цікавих робіт в області дидактики перекладу [1; 2; 3; 7 та ін.].

Аналіз останніх досліджень і публікацій. Зацікавленість перекладацькою діяльністю як до необхідної частини професійної міжкультурної діяльності сучасних фахівців сприяла тому факту, що на перше місце вийшло питання варіативності методики навчання перекладу в спеціальних і неспеціальних вузах, що знайшло відображення у великій кількості посібників, практикумів і підручників, які з'явилися останнім часом (Балкіна Н.В., Сироткіна З.І., Белякова Є.І., Голікова Ж.А., Кабакчі В.В., Казакова Т.А., Латішев Л.К., Рецкер Я.І., Романова С.П. та ін.).

Проте, незважаючи на те, що перекладознавству у вищих навчальних закладах навчають давно, питання методики навчання перекладу можна віднести до числа мало досліджених в сучасній мовній освіті.

Виділення не вирішених раніше частин загальної проблеми. Доцільною представляється розробка вимог до загальної системи нав-

чання будь-якого виду перекладу та приватної/спеціальної дидактики навчання, тобто методики навчання окремих видів перекладу, так само як існує загальна теорія перекладу і приватні/спеціальні теорії, що досліджують особливості перекладу з різних мов і різні види (письмовий, послідовний, синхронний, з листа, двосторонній) і типи перекладу (художній, спеціальний, публіцистичний). У дидактиці вищої школи, в лінгводидактиці існує давно усталений понятійний апарат, який доцільно використовувати в процесі розробки системи навчання перекладу.

Мета статті проаналізувати процес навчання перекладу як один з можливих шляхів підготовки студентів до діяльності перекладача та розглянути можливості застосування соціокультурного підходів до навчання професійно орієнтованого перекладу.

Виклад основного матеріалу. Із кожним роком у сучасному світі посилюються процеси глобалізації та міжнародної інтеграції. Кожна країна намагається вийти на міжнародну арену, встановити та закріпити економічні, політичні, культурні зв'язки з іншими державами. Пожвавлення цих процесів залучає спеціалістів із різних сфер до перекладацької діяльності, навіть якщо вони не є професійними перекладачами. Знання основ теорії та основних прийомів перекладу стає елементом загальної освіти людини. Сьогодні, коли вимоги до кругозору та ерудиції перекладача зростають, цей елемент загальної освіти як ніколи необхідний усім, хто вивчає іноземні мови.

У сучасних дослідженнях із перекладознавства переклад розуміють так:

- процес, що відбувається у формі психічного акту і полягає в тому, що мовленнєвий твір (текст або усне повідомлення), який виник однією мовою (мовою оригіналу), відтворюється іншою мовою (мовою перекладу);

- результат цього процесу, тобто новий мовленнєвий твір (текст чи усний вислів);

- результат певного процесу, тобто власне перекладений текст;

- процес, тобто дію від дієслова «перекладати», в результаті якої виникає текст перекладу у першому значенні [1];

- процес перетворення мовленнєвого твору, виконаного мовою оригіналу, мовою перекладу зі збереженням незмінного плану змісту, тобто значення [7];

- зумовлений соціальною необхідністю процес і результат передачі інформації (змісту), відображений у письмовому чи усному тексті рідною мовою, за допомогою еквівалентного (адекватного) тексту іншою мовою [4, с. 26];

- діяльність, що полягає у, так званому, варіативному перекодуванні тексту, породженого однією мовою, у текст іншою мовою, що здійснюється перекладачем, який творчо обирає варіант залежно від варіативних ресурсів мови, виду перекладу, його мети, типу тексту і під впливом власної особистості, а також результат зазначеного вище процесу [3, с. 39].

Процес перекладу – це активний, цілеспрямований процес спрямований на розуміння того чи іншого матеріалу. Тому треба дотримуватися всіх видів перекладу, особливо при перекладі

наукового чи технічного матеріалу. Необхідно враховувати усі лексичні основи перекладу. До лексичних основ перекладу належать: терміни, скорочення, інтернаціональні слова, багатозначність.

Таким чином, саме процес перекладу перебуває в центрі уваги теоретиків перекладацької діяльності. Власне вивчення процесу перекладу нерозривно пов'язане із його викладанням і, перш за все, здійснювалося з метою викладання перекладу. Під час опису процесу перекладу звичайно згадують про сприйняття тексту та його відтворення, тобто виділяють два етапи процесу перекладу. Так, В. Комісаров виокремлює етап розуміння та етап власне перекладу, створення тексту іншою мовою [6]. Перший етап (етап сприйняття) – надзвичайно складний сенсорно-мисленнєвий процес, що базується на різноманітних видах і формах аналітичної та синтезуючої роботи органів сприйняття та мозку [5]. Варто зазначити, що особливості та певні характеристики етапу сприйняття безпосередньо залежать від виду перекладу. На етапі відтворення у свідомості перекладача відбуваються складні процеси аналізу та синтезу, пов'язані з переведенням із сфери мислення змісту уже в іншій матеріальній словесній формі [8].

Для успішного виконання своєї діяльності перекладач повинен володіти професійною компетентністю, яка є основою професіоналізму. Професійна компетентність дає можливість розглядати характеристики суб'єкта перекладацької діяльності: ті знання і когнітивні вміння, якими йому необхідно володіти, для того, щоб здійснювати працю на професійному рівні. Протягом останніх десятиліть дослідники в галузі лінгвістики стали залучати психологічну складову для аналізу мови і спілкування. У зв'язку з цим однією з провідних лінгвістичних і лінгвометодичних категорій стає мовна особистість (Г. Богиня, Ю. Караулов та ін.). Стосовно навчання іноземним мовам – це вторинна мовна особистість (І. Халеева), а при навчанні перекладу головною метою стає проектування особистості перекладача, що ефективно здійснює трудову діяльність, найбільш повно реалізує себе у праці, тобто формування професійної перекладацької компетентності. Подібний підхід до навчання знаходить своє відображення у Концепції національної освіти, відповідно до якої цілі навчання повинні бути спрямовані на розвиток особистості учня, включати освоєння знань, оволодіння вміннями, виховання, розвиток і практичне застосування набутих знань і умінь (ключові компетенції).

Отже, при підготовці перекладачів особистісний підхід, на наш погляд, визначає пріоритети процесу навчання – формування особистості професійного перекладача, що дозволяє сформулювати головну мету навчання – формування особистості перекладача, здатного осмислювати професійну діяльність, вирішувати відповідні завдання в певних умовах, в певних ситуаціях, в певній сфері професійного спілкування, вибрати і виробляти перекладацькі стратегії, самовдосконалюватися, тобто формування професійної перекладацької компетентності.

Методист-практик С. Ніколаєва і її авторський колектив звертають особливу увагу на міс-

це перекладу на рідну мову в процесі навчання перекладу.

У практиці навчання іноземної мови можна іноді зустріти дві помилкові тенденції в розв'язанні цього питання. Перша – це надмірне використання перекладу; як правило викладач вважає, що все, що студенти читають, треба негайно перекласти. В результаті вони багато разів перекладають ті самі речення, а це призводить до марної затрати часу і до неправомірного доминування рідної мови на заняттях.

Друга – повне ігнорування перекладу. Викладач може не вважати за потрібне упевнитися в розумінні учнями окремих слів, речень, абзаців, він може бути переконаним, що неясна догадка про зміст прочитаного краща, ніж точне розуміння за допомогою перекладу [7].

Звичайно, таке приблизне, неточне розуміння текстового матеріалу аж ніяк не задовольняє вимог, що ставляться перед викладанням іноземної мови.

Студенти повинні точно розуміти те, що вони читають, а це неможливо без ясного розуміння як лексичних, так і граматичних елементів писемної мови, яку вони сприймають. Учні повинні уміти перекласти кожне речення і розуміти значення всіх складових елементів, цього речення.

Сказане аж ніяк не означає, що вчителеві треба на кожному кроці перевіряти уміння учнів перекласти те, що вони читають. Переклад потрібний лише тоді, коли у вчителя нема впевненості в тому, що учні досить чітко усвідомлюють зміст читаного. Отже, мова йде про переклад важких для учнів уривків тексту, – уривків, що містять нові, недостатньо засвоєні мовні явища. А коли учні читають те, що вони добре засвоїли, потреби в перекладі немає. Звичайно, таке розв'язання поставленого питання можливе при умові, що вчитель добре знає, як учні засвоїли вивчений матеріал і вміє знаходити в тексті саме ті речення, розуміння яких треба перевірити.

Дуже велике значення для успішного здійснення цих настанов має додержання учнями такого правила: якщо якийсь речення, уривок у тексті він не зрозумів, потрібно відразу ж запитати вчителя про його значення.

Учні лише тоді будуть звертатися до вчителя в разі виникнення труднощів, коли бачитимуть доброзичливе ставлення до себе і відсутність негативної реакції з його боку.

При такій організації роботи вибір частин тексту, які треба перекласти, значно полегшується. Вчитель може бути впевнений, що учні своїми запитаннями допоможуть йому виявити важкі для них уривки. До речі, сказане не означає, що вчитель обов'язково сам перекладає незрозуміле. Найчастіше вчитель навідними запитаннями, нагадуванням допомагає учням самим подолати ці труднощі.

При використанні інтегративної моделі навчання у фокусі діяльнісного підходу, перекладацька компетентність формується в процесі виконання професійних завдань. Наявні методики навчання перекладу (М. Троеглазова, С. Ніколаєва, Л. Черноватий та ін.) дозволили виділити основні етапи, завдання перекладацької діяльності. При цьому особлива увага приділяється етапу розуміння іншомовного тексту як базового

компонента перекладу з іноземної мови на рідну, від якого багато в чому залежить успішність протікання всієї діяльності перекладача.

Першим етапом навчання перекладу є професійно орієнтований етап, мета якого – формування у студентів мотивації до виконання професійної діяльності перекладача та підготовка до майбутнього перекладу. Поставлена мета обумовлює ряд завдань цього етапу:

- професійна орієнтація і створення у студентів мотивації до виконання професійної діяльності перекладача;
- отримання тексту для письмового перекладу від замовника;
- підготовка до переведення іноземного професійно орієнтованого тексту;
- вдосконалення рівня міжкультурної комунікативної компетенції.

Другий етап навчання – аналітичний етап, на якому слухачі вчать розуміти і інтерпретувати іншомовний, професійно орієнтований текст з метою його подальшого переказу. Розуміння та інтерпретація тексту відбуваються на основі: аналізу іншомовного професійно орієнтованого тексту з дискурсивних позицій; інформаційно-довідкового пошуку [1]. Закінчується цей етап, навчання виробленням стратегії майбутнього перекладу з урахуванням всіх проаналізованих факторів, що впливають на створення професійно орієнтованого тексту.

На третьому – синтезуючому етапі навчання студенти вчать створювати текст перекладу на рідну мову на основі зрозумілого іншомовного тексту. В рамках цього етапу студенти отримують базові теоретичні знання в галузі професійно орієнтованого перекладу, на підставі яких вчать створювати текст перекладу, зберігаючи всю основну інформацію і, з огляду на особливості вихідного тексту, долати за допомогою перекладацьких прийомів відмінності між прагматичним, предметним, соціокультурним потенціалом оригіналу іноземного тексту й отриманим текстом перекладу як «представників» певної професійної сфери спілкування.

Останнім етапом є коригувальний етап навчання, на якому вирішуються такі завдання: виправлення зробленого перекладу з урахуванням розробленої стратегії і вимог замовника; здача перекладеного тексту замовнику.

Таким чином, діяльнісний підхід до навчання перекладу являє собою методологічну основу навчання перекладу, як засобу забезпечення поетапного формування перекладацької компетентності в процесі послідовного виконання професійних завдань, що стоять перед перекладачем.

Аналізуючи безпосередньо навчання перекладу у соціокультурній площині треба зазначити, що будь-яке висловлювання створюється в певному соціальному середовищі.

На сучасному етапі розвитку в роботах по соціології і соціальної психології широко використовується поняття соціального інституту. «Соціальні інститути – це організовані об'єднання людей, які виконують певні соціально значимі функції, що забезпечують спільне досягнення цілей на основі виконуваних всіма членами того чи іншого об'єднання своїх соціальних ролей, що задаються соціальними цінностями, нормами

і зразками поведінки» [1]. Соціальний інститут відноситься до утворень, що охоплюють великі маси людей. Він встановлює порядок правил і стандартизованих моделей поведінки. Практично будь-яка спільна діяльність є інституційно обумовлена. Це наука, релігія, школа, сім'я і т. д. Розглядаються дослідниками як відповідні соціальні інститути [10].

З кожним соціальним інститутом співвідносяться соціальні сфери спілкування, які склалися в результаті появи певних видів діяльності, відповідних відносин і форм суспільної свідомості. Стосовно до вивчення та використання іноземної мови дослідники Ради Європи запропонували наступне визначення сфери спілкування: «Під сферою спілкування розуміється широкий спектр суспільного життя, в якому здійснюється соціальна взаємодія» і, відповідно, розподіл на сфери: освітню, професійну, громадську та особисту [3, с. 40]. Такий поділ сфер спілкування представляється правомірним, так як в цілому виділяються сфери, співвідносяться з соціальними інститутами, які регулюють соціальну взаємодію людей і дозволяють розглядати спілкування в галузі науки і техніки в рамках однієї професійної сфери.

Для перекладача при розумінні іншомовного тексту та його переказі важливим є також знання характеристик, так званого, відправника тексту і його одержувача. Останні, будучи соціальними особистостями, організують своє життя через взаємодію з іншими індивідами, тому будь-яка взаємодія, пов'язана з передачею думки, соціально і культурно обумовлена.

В процесі життя і діяльності людина засвоює за допомогою різних організацій та інститутів суспільства норми і стереотипи поведінки, характерні для сім'ї, для професійного оточення і т.д. Соціальні норми поведінки завжди взаємопов'язані й зумовлені системою культурних цінностей суспільства.

Стрімкий розвиток науки і техніки призвів до того, що «культура науки» стала невід'ємною частиною загальної культури. Проте у кожній країні існують свої традиції, свої правила спілкування в професійній сфері. Це пояснюється тим, що поняття в галузі науки і техніки закладалися ще в стародавні часи, коли були відсутні сучасні засоби спілкування, що призвело до їх національно-культурних відмінностей. На існування цих відмінностей звертають увагу багато дослідників. Так, американський дослідник Т. Кун пише, що в своїй роботі вчені керуються моделями, засвоєними в процесі навчання, і правилами подання наукових знань в письмових джерелах або в усному спілкуванні [2, с. 17]. У кожній національній науці існують певні стилі роботи, стилі мислення, стилі методології, при цьому культура української науки має багато спільних рис з культурою англійської науки й значно менше спільного з культурою французької науки [4]. Різницю в цінностях, концепціях, представлених, відносинах, поведінці вчених і фахівців в різних країнах зазначає французький дослідник Д. Леман, який вважає, що усвідомлення цих відмінностей має визначальне значення для розуміння спеціального дискурсу [2, с. 18].

Подібний підхід дозволив дослідникам виділити два горизонтальних рівня культури: бу-

денна (в онтогенезі і в філогенезі більш рання стадія) і спеціалізована (освоюється індивідом на більш пізній стадії) [10]. Повсякденна культура пов'язана з підтриманням в повсякденному житті людей, тоді як спеціалізована культура обумовлена суспільним поділом праці та наявністю системно-інституційних сфер діяльності. Спеціальна освіта, отримана ще в підлітковому віці, в юності допомагає людині включитися в професійну культуру. На відміну від повсякденної культури діяльність на спеціалізованому рівні має більш раціоналістичний характер і протікає в жорстких інституційних рамках [3]. На сучасному етапі в спеціалізованій культурі тісно переплелися національна специфіка і міжнародні характеристики спілкування.

Слід зазначити, що розуміння соціокультурних особливостей відправника іншомовного тексту і облік соціокультурних особливостей одержувача тексту перекладу не вичерпують всієї сукупності завдань, що стоять перед перекладачем. Розгляд перекладу з позицій професійної діяльності робить також необхідним вивчення професійного середовища, в якій протікає діяльність перекладача [9]. Такий соціокультурний підхід дозволив розширити перелік професійних завдань перекладача і готувати студентів не тільки до розуміння і передачі соціокультурних особливостей спілкування в професійному середовищі, а й до спілкування з роботодавцем, з фахівцями і перекладачами. Майбутній перекладач повинен вміти отримувати необхідну інформацію на етапі підготовки до перекладу, в процесі аналізу й створення тексту, звертаючись до фахівців і перекладачів, використовувати можливі зовнішні ресурси і т.д. При усному перекладі він повинен вміти правильно поводитися під час переговорів, нарад, проявляючи коректність і толерантність в спілкуванні, дотримуючись конфіденційності.

Отже, соціокультурний підхід до навчання перекладу являє собою методологічну основу навчання перекладу, як засобу забезпечення міжкультурного професійного спілкування. Подібний підхід забезпечує спрямованість навчання не тільки на розуміння і передачу соціокультурних особливостей спілкування в професійній сфері відправника іншомовного висловлювання та одержувача тексту перекладу, а й на вміння майбутнього перекладача спілкуватися в професійному середовищі, в якому протікає його діяльність.

Висновки. Сучасні концепції навчання перекладу у закладах вищої освіти розглядають соціокультурну складову перекладацької компетенції, з одного боку, як невід'ємний компонент фахової підготовки перекладача, а з іншого, як підґрунтя ефективного розвитку такої компетенції.

Процес навчання перекладу повинен проходити в контексті «діалогу культур», а саме: адаптації майбутніх перекладачів до іншомовної культури. Таким чином, соціокультурна площина перекладацької компетенції включає систему специфічних для культури мови, що засвоюється, знань (фонових, теми тощо) та відповідні термінологічні одиниці, які відображають поняття, які відносяться до згаданої системи.

Найбільш повну картину перекладацької діяльності можливо отримати тільки на підставі аналізу цієї складної діяльності з позиції різних

наук. Досягнення вітчизняної лінгводидактики можуть бути успішно використані при підготовці перекладачів. Запропонована модель підготовки студентів до діяльності перекладача дозволяє інтегрувати в процес навчання такі сучасні методичні підходи як особистісний, діяльнісний, соціокультурний і т.д. Зазначені підходи

не вичерпують всі можливі шляхи формування перекладачів. У вітчизняній лінгводидактиці розробляються контекстний, етнокультурний, лінгвокультурологічний та інші підходи, які можуть також бути успішно використані при підготовці студентів до складної багатогранної діяльності перекладачів.

Список літератури:

1. Бігич О.Б., Бориско Н.Ф., Борецька Г.Е., Ніколаєва С.Ю. Методика навчання іноземних мов та культур. Київ, 2013. 590 с.
2. Гавриленко Н.Н. Возможность использования лингводидактических подходов к обучению профессионально ориентированному переводу. *Научный мир*. 2012. URL: <https://sworld.com.ua/konfer27/83.pdf>. (дата звернення: 25.03.2020).
3. Геращенко О.І., Донцова О.М., Вельчева К.М. Практика перекладу наукової та технічної літератури. *Англійська мова та література*. 2015. № 31. С. 15–24.
4. Зінюкова Н.В. Типологія вправ для формування фахової компетентності в усному послідовному професійно орієнтованому перекладі. *Іноземні мови*. 2018. № 4. С. 26–36.
5. Ільчук Т.В. Сучасна методика навчання усному перекладу. *Інноваційна педагогіка : Науковий журнал*. 2020. № 20. С. 34–40.
6. Комиссаров В.Н. Теория перевода (лингвистические аспекты) : учебник. Москва, 1990. 253 с.
7. Троеглазова М.М. Методика викладання перекладу: соціокультурний аспект. *Вища школа*. 2012. № 12. С. 39–50.
8. Черноватий Л.М. Методика викладання перекладу як спеціальності. Вінниця, 2013. 376 с.
9. Nord С. Translating as a Purposeful Activity. Manchester, 1997. 154 p.
10. Vermeer Н. What does it mean to translate? *Indian Journal of Applied Linguistics*. 2017. № 13. P. 25–33.

References:

1. Bihych, O.B., Borysko, N.F., Boretska, H.E., & Nikolaieva, S.Yu. (2013). *Metodyka navchannia inozemnykh mov ta kultur* [Methods of teaching foreign languages and cultures]. Kyiv: Lenvit.
2. Chernovaty, L.M. (2013). *Metodyka vykladannia perekladu yak spetsialnosti* [Methods of teaching translation as a specialty]. Vinnytsia: Nova Knyha.
3. Havrylenko, N.N. (2012). *Vozmozhnost yspolzovaniya lnhvodydaktycheskykh podkhodov k obucheniyu professyonalno oryentirovannomu perevodu* [The possibility of using linguodidactic approaches to teaching professionally oriented translation]. *Nauchniu mir* [Scientific world] (electronic journal). Available at: <https://sworld.com.ua/konfer27/83.pdf>
4. Herashchenko, O.I., Dontsova, O.M., & Velcheva, K.M. (2015). *Praktyka perekladu naukovoi ta tekhnichnoi literatury* [The practice of translating the scientific and technical literature]. *English language and literature*, no. 31, pp. 15–24.
5. Ilchuk, T.V. (2020). *Suchasna metodyka navchannia usnomu perekladu* [Modern method of teaching oral translation]. *Innovative Pedagogy: A Scientific Journal. Volume 2*, no. 20, pp. 34–40.
6. Komissarov, V.N. (1990). *Teoriya perevoda (lingvisticheskie aspekty)* [Translation Theory (Linguistic Aspects)]. Moscow: Vysshaya shkola.
7. Nord, C. (1997). *Translating as a Purposeful Activity*. Manchester: St. Jerome Publishing, p. 154.
8. Troiehlazova, M.M. (2012). *Metodyka vykladannia perekladu: sotsiokulturnyi aspekt* [The method of teaching translating: socio-cultural aspect]. *High School*, no. 12, pp. 39–50.
9. Vermeer, H. (2017). *What does it mean to translate?* *Indian Journal of Applied Linguistics*, no. 13, pp. 25–33.
10. Zinukova, N.V. (2018). *Typolohiia vprav dlia formuvannia fakhovoi kompetentnosti v usnomu poslidoynomu profesiino oriientovanomu perekladi* [Typology of exercises for the formation of professional competence in oral sequential vocational translation]. *Foreign languages*, no. 4, pp. 26–36.

DOI: <https://doi.org/10.32839/2304-5809/2020-3-79-92>

УДК 811.81'373

Корнієць К.А.

Київський національний університет імені Тараса Шевченка

ІСТОРІЯ СТАНОВЛЕННЯ ТА РОЗВИТКУ ТУРЕЦЬКОГО ЛІНГВІСТИЧНОГО ТОВАРИСТВА

Анотація. У цій статті описується діяльність Турецького лінгвістичного товариства, що відіграє протягом восьми десятиліть лідируючу роль у реформі турецької мови, пов'язаної зі збагаченням її лінгвістичного запасу тюркськими словами й можливим усуненням різниці між письмовою мовою й усним мовленням тюрків. Відзначається, що асоціація докладає значних зусиль для реалізації лінгвістичних досліджень в сфері турецької мови та тюркських мов Середньої Азії. Інша основна місія асоціації полягає в тому, щоб підтримати й видати Güncel Türkçe Sözlük, офіційний тлумачний словник турецької мови, та Yazım Kılavuzu, турецький орфографічний словник, на додаток до багатьох інших спеціалізованих словників, книг з лінгвістики й декількох періодичних видань. Діяльність цього офіційного інституту по нормуванню процесів адаптації нової лексики в літературній мові розглядається в даному дослідженні.

Ключові слова: тюркологія, мовна реформа, мовна політика, Турецьке лінгвістичне товариство, становлення національної літературної мови.

Korniets Katerina

Taras Shevchenko National University of Kyiv

HISTORY OF FORMATION AND DEVELOPMENT OF THE TURKISH LINGUISTIC SOCIETY

Summary. This article describes the activities of the Turkish Linguistic Society, which has played a leading role in the reform of the Turkish language for eight decades, related to the enrichment of its linguistic stock by Turkic words and the possible elimination of the difference between written language and spoken language of Turkic peoples. It is noted that the Association is making considerable efforts for realization linguistic researches in the sphere of Turkish and Turkic languages of Central Asia. Another major mission of the association is to support and publish Güncel Türkçe Sözlük, the official Turkish language explanatory dictionary, and Yazım Kılavuzu, the Turkish spelling dictionary, in addition to many other specialized dictionaries, linguistic books and several periodicals. Today, the scientific and popular editions of the Turkish Linguistic Society are published several times a year and offer the reader a broad overview of the problems of literary criticism and linguistics. Along with the publications of the Turkish Linguistic Society, it is important to note other scientific activities conducted by this organization, namely, the holding of thousands open meetings and congresses of linguistics. The activity of this scientific organization, created under the auspices of the Turkish nation's head, Mustafa Kemal Atatürk, was intended to play a significant role in the country's cultural transformation and overall reform of the Turkish language. Vigorous activity of the members of the society was connected with the adoption in 1928 of the Latin alphabet and the exclusion from the Turkish language of Arabic-Persian lexical and grammatical borrowings. The purpose of the Linguistic Society was to discover the identity and richness of the Turkish language and to give it an international status among the languages of the world. Not having the sanctioned power of being an academic organization, all its activities were directed for the protection and education of society. Thereby the activity of this official institute for normalization of the processes of adaptation of new vocabulary in the literary language is considered in this research.

Keywords: Turkology, language reform, language policy, Turkish Linguistic Society, formation of the national literary language.

Постановка проблеми. Турецька мова має цікаву історію виникнення, що дає можливість з'являтися новим дослідженням в галузі граматики, лексикології, стилістики тощо. Оскільки регламентація літературної норми турецької мови є найважливішою складовою діяльності Турецького Лінгвістичного Товариства (ТДК), постає важливим оцінити з позицій сучасної соціолінгвістики суперечливість і адекватність зусиль зазначеної наукової організації у нормалізації та кодифікації запозичень.

Аналіз останніх досліджень і публікацій. Питання створення та роботи Турецького лінгвістичного товариства досліджували у своїх працях Д. Аксан, Х. Зулфікар, З. Коркмаз, Ю. Хейда, К. Штойервальд, Х. Палаван, Н.К. Дмитрієв, А.Н. Кононов, В.М. Підвойний, С.В. Сорокін, О.А. Аксой та інші. Так, говорячи про роботу Турецького Лінгвістичного То-

вариства, Ю. Хейда зазначає, що іноді воно навмисно збільшувало європейський словниковий фонд у турецькій мові, замінюючи деякі арабські й перські запозичення західними [9, с. 11]. У той же час магістральним завданням ТДК було «виявлення самобутності і багатства турецької мови і надання їй міжнародного статусу» [4, с. 94].

Виділення невирішених раніше частин загальної проблеми. Незважаючи на кількість наукових праць, присвячених цій проблематиці, вона і досі перебуває у центрі уваги. Донині багато вчених, письменників, суспільних діячів наполягають на збереженні так званої «живої турецької мови», значну частину якої становить арабо-перська лексика. І навпроти, є прихильники «лінгвістичної революції», що наполягають на необхідності звільнити мову від багатомовних іншомовних на шарувань. На їх думку, використання іншомовної термінології веде до «регресу» турецької наукової

мови, і вважають за необхідне стандартизацію і систематизацію термінологічної лексики за участю Турецького Лінгвістичного Товариства, результати роботи якого ми і розглянемо в нашу дослідженні.

Мета статті. Головна мета статті – проаналізувати політику Турецького Лінгвістичного Товариства і оцінити результати роботи цієї організації в боротьбі за очищення турецької мови та надання їй міжнародного статусу.

Виклад основного матеріалу дослідження. Діяльність цього наукового товариства, створеного у 1932 р. під патронажем глави турецької нації, Мустафи Кемаля Ататюрка, була покликана зіграти чималу роль у культурному перетворенні країни й загальній реформі турецької мови. Перший час TDK називалося Товариство досліджень турецької мови (Türk Dili Tetkik Cemiyeti) і об'єднало у своїх рядах усіх відомих на той момент літераторів і членів Великих національних зборів Туреччини. Головним фахівцем і генеральним секретарем цієї установи був вірмено-турецький лінгвіст Агоп Дільчачар. У 1934 р. Товариство перейменували в Інститут турецьких досліджень, а в 1936 р. воно стало називатися Інститутом турецької мови [5, с. 267].

Активна діяльність членів товариства була пов'язаною із прийняттям у 1928 р. латинського алфавіту й виключенням з турецької мови арабських лексичних і граматичних запозичень. Саме TDK було відповідальне за реформу османської мови й формування сучасної турецької мови. Протягом 1940-х років Товариство проводило масові кампанії по заміні багатьох арабських, перських, грецьких і французьких запозичень, які склали мовну норму Османської імперії [7, с. 46]. Як наслідок теоретиками TDK, а також політиками, що орієнтувались на них, проводилася політика пуризму й штучного заміщення іноземних запозичень новотворами на основі загальнотюркського кореня. Починаючи з 1980-х, TDK змушено реагувати на виклики глобалізму, вигадувати й впроваджувати турецькі еквіваленти нових англіцизмів і інтернаціональної лексики, яка характерна для сучасних галузей економіки, інформаційних технологій і актуальної культури [4, с. 94].

Турецьке Лінгвістичне Товариство на науковій основі займається створенням термінів, керуючись принципом пуризму (arıtılık), тобто концепції, згідно з якою турецька мова повинна бути очищена від іноземних запозичень. При цьому поповнення лексичного складу й термінологічних систем турецької мови здійснюється трьома основними способами: збір генетично тюркської лексики з турецьких письмових літературних пам'яток з XIII ст.; збір лексики з діалектів турецької мови, а також найбільш продуктивний спосіб: створення нових слів – неологізмів – шляхом використання словотворчих засобів турецької мови, її діалектів, а також ряду інших сучасних і прадавніх тюркських мов. Таким чином, якщо під час староосманського й середньосманського періоду потреба в термінах для найменування нових понять найчастіше заповнювалась запозиченнями з інших мов (арабської, перської, французької), то в XX ст. надавалась перевага використанню в якості термінів вже наявних у турецькій мові слів або створенню нових з використанням турецьких або арабських основ за допомогою турецьких словотворчих афіксів [8, с. 53].

Метою Товариства було виявлення самобутності й багатства турецької мови й надання їй міжнародного статусу серед мов світу. Для здійснення цієї мети TDK протягом 87 років вело дослідницьку роботу. За цей період воно опублікувало чималу кількість книг, серйозних творів. У 2011 році в одинадцятий раз перевидався Словник сучасної турецької мови, кількість слів якого досягла 121509, з яких приблизно 86% турецькі й 14% мають іноземне походження. Словник доступний на інтернет-сторінках Турецького Лінгвістичного Товариства.

Поряд з публікаціями Турецького Лінгвістичного Товариства важливо відзначити й інші наукові заходи, проведені цієї організацією, а саме проведення тисяч засідань, відкритих зборів і лінгвістичних конгресів. Найважливішим є Турецький Лінгвістичний Конгрес – великі наукові збори Туреччини, що проводяться один раз у чотири роки. Теми конгресу присвячують легендарним особистостям турецької історії й культури – Ататюрку, Дідові Коркуту, Кашгарли Махмуту, Алішеру Навої [1, с. 53].

Турецьке Лінгвістичне Товариство є організацією, що здійснює свою діяльність із метою дослідження, розвитку й збагачення турецької мови. Воно виконує важливу наукову роботу в цьому напрямку. Не володіючи санкціонованою силою, будучи академічною організацією, усю свою діяльність Товариство направляло на захист і освіту суспільства. Після реформ 1983 року воно досягло того високого рівня, про який мріяв Ататюрк.

Турецьке Лінгвістичне Товариство здійснює свою діяльність згідно з конституційними статутами, директивами й інструкціями. Історія цього товариства включає кілька реформ, у тому числі й період з 1955 по 1973 роки. Кожна реформа забезпечувала розвиток нового етапу в діяльності Лінгвістичного Товариства Туреччини.

Одна з перших серйозних змін відбулася на конгресі в 1951 році. Змінився статут Міністерства освіти Туреччини, який діяв при житті Ататюрка. У такий спосіб Лінгвістичне Товариство відділилося від держави. Друга глобальна зміна відбулася в 1982-1983 роках. У 1982 р. Турецьке Лінгвістичне Товариство відповідно до Конституції ввійшло у Вищу державну раду з питань культури, мови й історії імені Ататюрка. У такий спосіб зв'язок з державою відновився й став тіснішим [3, с. 12].

Незадовго до смерті Ататюрк залишив заповіт, у якому частину власних коштів передавав Турецькому Лінгвістичному й Історичному Товариствам. Бюджет цих двох організацій і сьогодні витрачається зі спадщини Ататюрка. Ця спадщина становить 28,9% капіталу одного з найбільших банків Туреччини «Іш банкиси».

У Турецьке Лінгвістичне Товариство входить 40 обраних членів: 20 представників вищих навчальних закладів і 20 представників вищої ради з питань культури, мови й історії імені Ататюрка. Членами Лінгвістичного Товариства є відомі тюркологи турецьких університетів. Кандидатуру на пост глави товариства висуває прем'єр-міністр Туреччини, а затверджує президент, 40 основних членів становлять Наукову Раду [9, с. 8].

Турецьке Лінгвістичне Товариство внесло величезний вклад у збагачення, розвиток і очищення турецької мови від іноземних запозичень,

замінивши їх словами одвічно турецького походження. В останні 10 років Товариство реакційно налаштовано на іноземні назви турецьких фірм, а як альтернативу воно пропонує називати підприємства турецькими назвами. Лінгвістичне Товариство заохочує і нагороджує людей за лаконічне й чисте використання турецької мови.

Товариство, видання книг якого було почато в Анкарі в 1932 р., сприяло поширенню праць провідних спеціалістів в сфері мови й літератури. Із цього часу більше восьми десятиліть книжкову культуру й пресу Туреччини збагачують наукові праці даного товариства. Сьогодні наукові й популярні видання Турецького Лінгвістичного Товариства виходять у світ кілька раз у рік і пропонують читачеві широкий огляд проблем по літературознавству й лінгвістиці [2, с. 121].

М.К. Ататюрк нерідко й сам вивчав місцеві й іноземні дослідження в галузі турецької мови, а також доручав ученим займатися цією справою. Він виявляв цікавість до досліджень у сфері граматики, словників, пунктуації й термінології сучасної турецької мови. Зі створенням Турецького Лінгвістичного Товариства в сучасній турецькій мові почався етап досліджень.

Початок цієї творчої роботи бере з 30-х–40-х рр., коли Турецьке Лінгвістичне Товариство публікувало в Стамбулі й Анкарі роботи в галузі лексикології й лексикографії, діалектології, фонетики й граматики. Вийшов у світ «Словник турецької мови» («Türkçe Sözlük», 1945). Була видана робота

Ахмет'а Джеват'а Емре «Походження давньотюркського письма» («Eski Türk Yazısının Menşegi», 1938), у якій представлений аналіз знаків і мовних зв'язків у давньотюркському алфавіті; праця Тахсин'а Оглу «Турецька граMATика. Фонетика» («Türk Grameri. Sesbilimi», 1959), присвячена питанням, пов'язаних із законом гармонії голосних і приголосних, наголосу й іншим фонетичним явищам у турецькій мові. Широке поширення одержала публікація пам'яток турецької й тюркської літератури з перекладами й коментарями, у тому числі унікальних рукописів, що зберігаються в книгозшивах Туреччини: «Словник тюркських мов Махмуда Кашгарського», перекладений Б. Аталаєм («Divanü Lûgat-it-Türk Tercümesi», т. 1-3, 1939-1972), «Кутадгу білі» («Kutadgu Bilig», т. 1-3, 1942-1943). Видавалися також бібліографічні роботи, у числі яких була «Бібліографія літератури з турецької мови» («Türk Dili Bibliyografyası», 1943) [6, с. 209].

Висновки з даного дослідження. На сьогоднішній день у турецькій лінгвістиці, як і в інших спеціальних галузях наукового знання, гостро стоїть питання про надлишок термінів; при цьому в якості одного з найважливіших завдань, яке ставлять перед собою більшість дослідників, є пошук можливих шляхів позбавлення від іншомовних запозичень. Це першочергове завдання ставить перед собою і Турецьке Лінгвістичне Товариство, яке відоме тисячами публікацій і багатою науково-дослідною бібліотекою, чия діяльність триває й у наші дні.

Список літератури:

1. Дятленко С.И. Языковая политика и языковые реформы в государственном и национальном строительстве (аналитический обзор). *Социологическое обозрение*. 2007. № 3. С. 49–59.
2. Киреев Н.Г. История Турции XX век. Москва : ИВ РАН : Крафт, 2007. 608 с.
3. Старостов Л.Н. Из истории становления турецкого литературного языка. *Современные литературные языки стран Азии*. Москва : Наука, 1989.
4. Тектен Т. Турецкое Лингвистическое общество и влияние Турецкого Лингвистического общества на турецкий язык. *Наукові Записки. Серія «Філологічні науки»*. 2010. Випуск 89(2). С. 93–95.
5. Шчека Ю.В. Турецкий язык и проблемы его изучения. *Турция на рубеже XX–XXI веков*. Москва, 2008. С. 263–282.
6. Юсипова Р.Р. О некоторых путях «очищения» современного турецкого литературного языка. *Социолінгвістическіе проблемы развивающихся стран*. Москва : Наука, 1975. С. 208–213.
7. Buluç S. Osmanlılar Devrinde Alfabe Tartışmaları. *Harf Devriminin 50. Yılı Sempozyumu*. Ankara : Türk Tarih Kurumu, 1991. S. 45–48.
8. Canpolat M. Arap Yazılı Türk Alfabesinin Gelişimi. *Harf Devriminin 50. Yılı Sempozyumu*. Ankara : Türk Dil Kurumu, 1991. S. 49–60.
9. Kuruluşunun 70. yıl dönümünde Türk Dil Kurumu. *Atatürk Kültür, Dil ve Tarih Yüksek Kurumu*. Ankara : Türk Dil Kurumu Yayınlar, 2001. S. 1–19.

References:

1. Dyatlenko, S.I. (2007). Yazykovaya politika i yazykovye reformy v gosudarstvennom i natsional'nom stroitel'stve (analiticheskiy obzor) [Language policy and language reforms in state and national construction (analytical review)]. *Sotsiologicheskoe obozrenie*, no. 3, pp. 49–59.
2. Kireev, N.G. (2007). Istoriya Turtsii XX vek [History of Turkey XX century]. Moskva: IV RAN: Kraft, 608 p.
3. Starostov, L.N. (1989). Iz istorii stanovleniya turetskogo literaturnogo yazyka [From the history of the formation of the Turkish literary language]. *Sovremennye literaturnye yazyki stran Azii*. Moskva: Nauka.
4. Tekten, T. (2010). Turetskoe Lingvisticheskoe obshchestvo i vliyaniye Turetskogo Lingvisticheskogo obshchestva na turetskiy yazyk [Turkish Linguistic Society and the influence of the Turkish Linguistic Society on the Turkish language]. *Naukovi Zapiski. Seriya «Filologichni nauki»*, vol. 89(2), pp. 93–95.
5. Shcheka, Yu.V. (2008). Turetskiy yazyk i problemy ego izucheniya [The Turkish language and the problems of its study]. *Turtsiya na rubezhe XX–XXI vekov*. Moskva, pp. 263–282.
6. Yusipova, R.P. (1975). O nekotorykh putyakh «ochishcheniya» sovremennogo turetskogo literaturnogo yazyka [About some ways of “purification” of modern Turkish literary language]. *Sotsiolingvisticheskie problemy razvivayushchikhsya stran*. Moskva: Nauka, pp. 208–213.
7. Buluç, S. (1991). Osmanlılar Devrinde Alfabe Tartışmaları. *Harf Devriminin 50. Yılı Sempozyumu*. Ankara: Türk Tarih Kurumu, s. 45–48.
8. Canpolat, M. (1991). Arap Yazılı Türk Alfabesinin Gelişimi. *Harf Devriminin 50. Yılı Sempozyumu*. Ankara: Türk Dil Kurumu, s. 49–60.
9. Kuruluşunun 70. yıl dönümünde Türk Dil Kurumu. *Atatürk Kültür, Dil ve Tarih Yüksek Kurumu*. Ankara: Türk Dil Kurumu Yayınlar, 2001. S. 1–19.

СЛЕНГ ТА ЖАРГОН: ОСОБЛИВОСТІ ТА ДОРЕЧНІСТЬ ВИКОРИСТАННЯ

Анотація. Статтю присвячено дослідженню особливостей та доречності використання сленгу та жаргону. У статті розглядаються шляхи утворення сленгової та жаргонної лексики, їх основні ознаки, роль, значимість та функціонування у розмовному середовищі. Зокрема, у статті подано визначення таких термінів як "сленг", "жаргон"; визначено семантичну відмінність між сленгізмами та жаргонізмами; встановлено фактори, що впливають на їх використання; висвітлено особливості англійського сленгу та жаргону; досліджено актуальні моделі утворення сленгізмів та жаргонізмів. Окрім того, були визначені функції сленгової та жаргонної лексики у мовленні її носіїв, залежно від їх віку, гендеру, виховання, професії тощо. Стаття також висвітлює здійснене дослідження доречності використання сленгу та жаргону у різних життєвих ситуаціях.

Ключові слова: сленг, жаргон, семантика, доречність використання, культура мовлення.

Mykulanynets Kateryna

National University of Ostroh Academy

SLANG AND JARGON: PECULIARITIES AND APPROPRIATENESS OF USAGE

Summary. The focus of modern linguistics is on the slang and jargon now, as they imply the use of specific words and are often used in spoken language. Slang (as well as jargon) is language of an informal register that members of particular in-groups favor. These colloquial elements are becoming widely used and are playing a significant role in the everyday discourse of the English language. They attract the attention of researchers with their metaphorical, expressivity and ability to convey functional load. Slang and jargon users frequently face with condemnation and misunderstanding due to the misuse of non-literary elements. Therefore, it is extremely important to investigate what kinds of slang and jargon should be used in different situations. The peculiarities and appropriateness of using slang in the modern world are still poorly investigated. However, slang has become a widespread linguistic phenomenon among different population groups, and it is therefore important to study the features of modern slang and jargon, as well as the appropriateness of using these linguistic entities. This article is devoted to the study of peculiarities and appropriateness of use of slang and jargon. The article deals with the ways of formation of slang and jargon vocabulary, their main features, role, significance and functioning in the conversational environment. In particular, the article defines such terms as "slang", "jargon"; semantic differences between slang and jargon have been identified; the general aspects of usage of slang are highlighted; features of English-speaking slang and jargon are analyzed; actual models of formation of slang and jargon vocabulary are investigated. In addition, the article describes the role and importance of slang and jargon in updating and improving the language. The article describes peculiarities of slang classifications. In addition, the functions of slang and jargon vocabulary in the speech of its users were identified, depending on their age, gender, upbringing, profession, etc. Furthermore, the article highlights the study of the appropriateness of the use of slang and jargon in different situations in everyday life.

Keywords: slang, jargon, semantics, appropriateness, speech culture.

Постановка проблеми. У фокусі сучасного мовознавства знаходиться проблема доречності та особливостей використання сленгу та жаргону. Сленг належить до неофіційної мови та часто використовується в розмовному мовленні. Ці розмовні елементи стають все більш широко використовуваними і відіграють впливову роль у повсякденному дискурсі англійської мови. Сленг та жаргон часто зустрічаються з осудом та непорозумінням через зловживання нелітературними елементами. Саме тому вкрай важливо дослідити, які саме одиниці сленгу та жаргону, де та коли краще використовувати.

Аналіз останніх досліджень і публікацій. Питання застосування сленгу та жаргону досить актуальне, оскільки у суспільстві постійно виникають нові мовні одиниці, що потребують постійного дослідження та аналізу. А тому проблематика сленгу та жаргону є предметом постійних наукових пошуків та розробок. Теоретичні дослідження таких вчених, як І. Гальперін, М. Маковський, В. Балабін, О. Клименко, Ю.А. Зацний, М.М. Маковський, Л.П. Єфімов

присвячені різноманітним аспектам сленгу. Також відомими зарубіжними дослідниками цього питання були Т. Pedersen, J.K. Hottenc, Н. Alexander, Е. Mattiello тощо.

Виділення не вирішених раніше частин загальної проблеми. Часто активні користувачі сленгу та жаргону зіштовхуються з хвилею непорозуміння та загального обурення через недоречність використання цих специфічних лексичних одиниць. З іншого ж боку, сленг та жаргон дозволяє мовцеві бути адекватно сприйнятим у певних колах, зменшує напругу та дозволяє порозумітися. Проблема доречності використання сленгізмів та жаргонізмів не є достатньо вивченою, а саме тому є досить актуальною.

Мета статті. Головною метою цієї роботи є дослідження особливостей та доречності використання сленгізмів та жаргонізмів у різних життєвих ситуаціях.

Цілями цієї статті є: визначити поняття сленгу та жаргону, різницю між ними; класифікувати сленгові утворення; проаналізувати основні аспекти формування, ознаки, функції сленгу

та жаргону; встановити доречність використання сленгу та жаргону в різних ситуаціях.

Виклад основного матеріалу. Терміном сленг (англ. *slang*) можна позначити два основних поняття: 1) мову соціально або професійно відокремленої групи (у цьому значенні термін сленг є синонімічним до терміну жаргон); 2) живі та вкрай динамічні елементи, які не є частиною нормативної літературної мови та виникли у низьких соціальних колах [15, с. 49].

Інколи в роботах здійснюється розмежування термінів «сленг» та «жаргон». Жаргон (фр. *jargon* – «пташина мова, незрозуміла мова») – це специфічні слова та вирази, які виникають при спілкуванні людей однієї професії, соціального статусу чи пов'язаних одними й тими ж інтересами [18, с. 110]. Жаргонізми здебільшого походять із літературної мови, при цьому лексика переосмислюється, метафоризується, скорочується тощо.

Останнім часом термін «сленг» використовується активніше ніж термін «жаргон». Основною причиною цього є безпосереднє домінування англійської мови та використання англійських найменувань. Загалом слово «жаргон» можна вважати синонімічним терміну «сленг». Сленг – це той же жаргон, але більш розмитий, він може виходити за межі соціальних та професійних груп.

Мова молодіжного середовища викликає зростаючий інтерес, оскільки відображає в яскравому вигляді ті нові тенденції, які відбуваються в лексичі і в цілому в мовній поведінці. Віковий фактор впливає на використання сленгових лексем. Молодь, особливо підлітки та студенти, є основними користувачами сленгу. Молоді люди, наприклад, добре використовують жаргонні терміни, створені музикантами, естрадними співаками або тими, хто займається популярними професіями.

Необхідно також враховувати гендерний аспект при використанні сленгу, адже сленг та жаргон, як і інші форми суспільної діяльності, повинні відповідати носіям, які його використовують. Однак, гендерна різниця у використанні та толерантність до сленгу нівелюється в сучасному суспільстві і стереотип відносно чоловіків – основних споживачів сленгу, підлягає сумніву.

Двоє людей, які народились і виховуються в одному географічному середовищі і розмовляють на одному й тому регіональному діалекті, можуть говорити по-різному через низку соціальних факторів. Тому великий вплив на формування та розповсюдження сленгової мови здійснюють соціокультурні проблеми.

Однією з особливостей англійської мови є гумор, лаконічність, оригінальність, нестійкість. Англійський, зокрема американський сленг вважається «comedy» через його жартівливу дію [9, с. 88]. Гумор американського сленгу вперше представлений з точки зору його фонетики. Поширенням фонетичним методом в американському сленгу для отримання його жартівливого ефекту є рима. Прикладів багато: «the bee's knees» (видатні люди чи річ); «fender-bender» (дрібниця); «razzle-dazzle» (карнавал) тощо.

Лаконічність сленгу є головною особливістю. «Simp» (дурна людина), «veep» (віце-президент), «classy» (модний) тощо – короткі та прості у висловленні [17, с. 109].

Одні люди придумують нові слова або неправильно застосовують старі, а інші використовують такі слова або залишаються в «темі». Наприклад, «live wire», «smoker eater» та «flying coffin» застосовуються до «живої людини», «пожежника», «літака» [9, с. 94]. Деякі сленгові елементи неможливо створити без гарної фантазії, «think-machine» (мізки), «sparkler» (алмаз), «pickers» (руки), «canned music» (музичний диск) – більш яскраві та виразні.

Сленгові слова залишалися в користуванні не більше кількох років, хоча деякі терміни переходять у стандартну мову, наприклад, короткі форми «super» у значенні «wonderful» і «telly» у значенні «television». Деякі сленгові вирази були створені дуже давно і досі визначаються як сленг або жаргонізм. Такі слова, які досі використовуються сьогоденними підлітками, – це, наприклад, «bogs» (туалет), датовані 1789 р. в Оксфордському словнику сучасного сленгу, «doss» (спати) від 1785 р., та «grub» (їжа), датовану 1659 р [5].

Виділяють такі моделі утворення сленгу, жаргону [7]:

Власний сленг (Proper slang) є найбільшою категорією і складається зі слів і виразів, які найбільш точно відповідають словниковим визначенням сленгу. Тут розрізняють загальні сленгові слова, які не пов'язані з певною групою чи трендом тощо, такі як «booze» (випити), «dude» (товариш), «fag» (сигарета), «rip-off» (шахрайство), «spooky» (лякаючий) і специфічні сленгові слова, характерні для групи або тренду, наприклад, «bunk» (відпустка), «dorm» (гуртожиток) і «prep» (підготовча), що належать до шкільного сленгу, і «junkie» (наркоман), «speed» (наркотик) і «spliff» (сигарета з канабісом), пов'язаний з обігом наркотиків. Такі сленгові одиниці зазвичай вживають для того, щоб бути адекватно сприйнятим та зрозумілим у тому колі людей, де ведеться розмова.

Слова табу (Taboo words) складаються з двох категорій. Деякі табуовані слова – це звичайні сленгові слова, тобто заміни прийнятих синонімів, наприклад, «piss somebody off» (дратувати), «bugger up/screw up» (розорення), «to be pissed» (п'яний), «take the piss out of» (сміятися з). Деякі з них використовуються для «образи» (dickhead, sod, motherfucker, bugger off, screw you), деякі – як «підсилювачі» (fucked-off, pissed-off). Необхідно бути досить обережними з використанням даних виразів, адже вони несуть у собі певне негативне забарвлення.

Слова Vogue (Vogue words) – це слова, які вже існують у стандартній мові, але вони раптово дуже часто використовуються за короткий проміжок часу, перш ніж повернутися до звичайного вживання. Наприклад, «massive» (вражаючими), «paranoid» (боятися) та «rough» (захоплюючими).

Слова проксі (Proxy words) (слова, які діють на інші слова) складаються з «квот», які замінюють дієслово, щоб повідомити про те, що хтось сказав, і реалізуються формою «BE + like» (he was like I didnt do, I was like wow!) або форму дієслова «GO» (he goes I didn't do it, I go(es) wow!) і так званих «set-markers», які замінюють і посилаються на попередньо згаданий «set» (coffee and cookies and stuff, like that, Josie and Shelley and that lot). Такі вирази використовуються у раптових, експресивних ситуаціях, де необхідно виразити свої емоції.

Міжособистісна функція є основною функцією мови. Оскільки різні соціальні та професійні групи мають різний сленг, використання його вважається символом поділу на професійні та соціальні групи в суспільстві. Американський учений П. Робертс одного разу зазначив, що причина, по якій люди постійно використовують жаргонізми, полягає в тому, що вони хочуть показати, що вони є одними з кваліфікованих членів серед певних груп [2, с. 12].

Емоційна функція – це одне з найпотужніших застосувань сленгу та жаргону, оскільки вона може здійснювати вплив на зміни емоційного статусу аудиторії. Емоційна функція допомагає мовцю позбутися нервового збудження або налагодити атмосферу, коли люди перебувають в стресі [16, с. 99]. Використання сленгу може підтримувати дружбу та близькість.

Використання певних сленгових елементів може сигналізувати, що оратор бажає встановити добрі стосунки або вільну, дружню атмосферу. Інші ж елементи мовці можуть навпаки використовувати для підсилення емоційної напруги та пробудження агресії у співрозмовника.

Висновки і пропозиції. Сленг і жаргон – тема неоднозначна. Це своєрідна форма самовираження і свободи, а також різновид молодіжної культури.

Сленг та жаргон характерні для усного мовлення, а в офіційному листуванні та письмовій мові краще їх не вживати. Окрім того використання сленгу і жаргону має бути доречним та дозованим. Саме тому їх треба вживати «в потрібному місці і в потрібний час». Проте розуміння сленгу, як прерогативи соціальних низів та лише певних вікових груп, починає відходити у минуле. Сленг – це продукт культури та суспільства, він широко використовується людьми всіх груп населення.

За допомогою сленгу мова постійно оновлюється, додає до себе нові аспекти старих понять, полегшує спілкування, а головне – удосконалює її, робить більш зрозумілою.

Сленг часто використовується спеціально. Деякі науковці наголошують, що сленг – це соціологічне, а не суто мовне явище, яке використовується для позначення соціальних відмінностей; сленг використовується ораторами з метою створення або зміцнення стосунків з групою або тенденцією.

Список літератури:

- Alexander H. The story of our language. New York : New American Library, 1962. 208 p.
- Berns M. Didactic and Pragmatic Approaches To English Language Teaching. Assumptions, English Unites the World. Proceedings of the International Conference. Saratov : Saratov University Press, 2002. P. 3, 21.
- Crystal D. English Worldwide, A History of the English Language. Cambridge : CUP, 2006. P. 420–439.
- Ethnologue: Languages of the World, Sixteenth Edition. URL: <http://www.ethnologue.com/preview> (дата звернення: 15.02.2020).
- The Concise Oxford Dictionary of Current English. URL: <http://oxforddictionaries.com/> (дата звернення: 18.02.2020).
- Triumph of English. A world empire by other means. URL: http://www.economist.com/node/883997?Story_ID=883997 (дата звернення: 20.02.2020).
- H. Globalisation Erodes Local Languages, Fuels 'Glocal' English. URL: <http://www.freerepublic.com/focus/f-news/957263/posts> (дата звернення: 18.02.2020).
- Globalising English – A brief Look at Globish Posted by Konrad Geldenhuys on Saturday, January 29, 2011 Under: Globalisation. URL: <http://www.sapolsci.com/blogs/globalising-english-a-brief-look-at-globish> (дата звернення: 19.02.2020).
- Mattiello E. An introduction to English slang: a description of its morphology, semantics and sociology. Milano : Polimetrica, International scientific publisher, 2008. 324 p.
- Pei M. The History of English Language. New York : New American Library, 1994. 488 p.
- Бойко Б.Л. Молодёжный жаргон как отражение взаимодействия субкультур. Москва : Наука, 2002. 352 с.
- Грачёв М.А. Краткая характеристика молодежного жаргона. Москва : Изд-во Эксмо, 2006. 378 с.
- Деев А.А. Молодежный социолект продукт и инструмент. Тверь : Наука, 2001. 287 с.
- Сфімов Л.П. Стилїстика англійської мови і дискурсивний аналіз : навчально-методичний посібник. Вінниця : Нова книга, 2011. 240 с.
- Зацний Ю.А. Розвиток словникового складу сучасної англійської мови. Запоріжжя : Запорізький держ. ун-т, 1998. 430 с.
- Маковский М.М. Современный английский сленг. Онтология, структура, этимология. Москва, 2009. 273 с.
- Мартош С.А. Молодіжний сленг: комунікативний аспект. *Науковий вісник Херсонського державного університету. Серія «Лінгвістика»* : Збірник наукових праць. Випуск II. Херсон : Видавництво ХДУ, 2005. 476 с.
- Ставицька Л. Український жаргон. Словник: Містить близько 4070 слів і понад 700 стійких словоспол. Київ : Критика, 2005. 496 с.

References:

- Alexander, H. (1962). The story of our language. New York: New American Library, 208 p.
- Berns, M. (2002). Didactic and Pragmatic Approaches To English Language Teaching. Assumptions, English Unites the World. Proceedings of the International Conference. Saratov: Saratov University Press. P. 3, 21.
- Crystal, D. (2006). English Worldwide, A History of the English Language. Cambridge: CUP. P. 420–439.
- Ethnologue: Languages of the World, Sixteenth Edition. URL: <http://www.ethnologue.com/preview> (accessed: 15.02.2020).
- The Concise Oxford Dictionary of Current English. URL: <http://oxforddictionaries.com/> (accessed: 18.02.2020).
- Triumph of English. A world empire by other means. URL: http://www.economist.com/node/883997?Story_ID=883997 (accessed: 20.02.2020).
- H. Globalisation Erodes Local Languages, Fuels 'Glocal' English. URL: <http://www.freerepublic.com/focus/f-news/957263/posts> (accessed: 18.02.2020).
- Globalising English – A brief Look at Globish Posted by Konrad Geldenhuys on Saturday, January 29, 2011 Under: Globalisation. URL: <http://www.sapolsci.com/blogs/globalising-english-a-brief-look-at-globish> (accessed: 19.02.2020).
- Mattiello, E. (2008). An introduction to English slang: a description of its morphology, semantics and sociology. Milano: Polimetrica, International scientific publisher, 324 p.

10. Pei, M. (1994). *The History of English Language*. New York: New American Library, 488 p.
11. Boiko, B.L. (2003). *Molodizhnyi zharhon kak vidobrazhennia vzaiemodii subkultur*. [Youth slang as a reflection of the interaction of subcultures]. Moskva: Nauka, 352 p.
12. Hrachev, M.A. (2006). *Korotka kharakterystyka molodizhnoho slenhu* [Brief description of youth jargon]. Moskva: V-vo Eksmo, 378 p.
13. Deiev, A.A. (2001). *Molodizhnyi sotsiolekt. produkt ta instrument* [Youth sociolect product and tool]. Tver: Nauka, 287 p.
14. Yefimov, L.P. (2011). *Stylistyka anhliiskoi movy i dyskursyvnyi analiz: navchalno-metodychnyi posibnyk* [English stylistics and discursive analysis: a textbook]. Vinnytsia: Nova knyha, 240 p.
15. Zatsnyi, Yu.A. (1998). *Rozvytok slovnykovoho skladu suchasnoi anhliiskoi movy* [The development of the vocabulary of modern English]. Zaporizhzhia: Zaporizkyi derzh. un-t, 430 p.
16. Makovskyi, M.M. (2009). *Suchasnyi anhliiskyi slenh. Ontolohiia, struktura, etymolohiia* [Modern English slang. Ontology, structure, etymology]. Moskva, 273 p.
17. Martos, S.A. (2005). *Molodizhnyi slenh: komunikatyvnyi aspekt* [Youth slang: a communicative aspect]. *Naukovyi visnyk Khersonskoho derzhavnogo universytetu. Seriia «Linhvistyka»: Zbirnyk naukovykh prats. Vypusk II*. Kherson: Vydavnytstvo KhDU, 476 p.
18. Stavytska, L. (2005). *Ukrainskyi zharhon. Slovnyk: Mistyt blyzko 4070 sliv i ponad 700 stiikykh slovospol* [Ukrainian jargon. Vocabulary: Contains about 4070 words and over 700 persistent words]. Kyiv: Krytyka, 496 p.

DOI: <https://doi.org/10.32839/2304-5809/2020-3-79-94>

УДК 81'23

Павлушенко О.А., Мазай Л.Ю.

Вінницький державний педагогічний університет
імені Михала Коцюбинського

КОНЦЕПТ «ДЕРЖАВА» У СВІДОМОСТІ МОЛОДОЇ ГЕНЕРАЦІЇ УКРАЇНЦІВ (НА МАТЕРІАЛІ АСОЦІАТИВНОГО ЕКСПЕРИМЕНТУ)

Анотація. У статті представлено аналіз результатів асоціативного експерименту, спрямованого на вивчення змістового наповнення концепту «держава» у свідомості української молоді, оскільки в умовах повернення українцями державності після багатьох століть її втрати й неуспішних спроб відновлення це поняття виступає засадничим складником національної ідеї. Описано досвід вітчизняних та зарубіжних науковців у дослідженні обраного мовно-ментального конструкту. Проаналізовано розвиток дефініції слова *держава* в лексикографічних джерелах різних періодів української історії. Із застосуванням методу математичних обрахунків встановлено домінуючі та спорадичні концептуальні ознаки, одержані емпіричним шляхом, на підставі чого змодельовано структуру концепту «держава», зокрема встановлено його ядро, медіальну зону та периферію. Інтерпретовано асоціативні реакції, надані учасниками експерименту, на підставі чого виявлено весь спектр смислів, які й визначають концептуалізацію феномену держава в ментальному просторі сучасної молоді генерации українців. Окреслено перспективні психолінгвістичні дослідження, які сприятимуть повній реконструкції засад національної свідомості молодих українців, зокрема, це стосується концептів «нація», «Україна», «патріот».

Ключові слова: концепт, держава, асоціативний експеримент, асоціативні реакції, молода генерація українців.

Pavlushenko Olha, Mazai Lada

Vinnytsia Mykhailo Kotsiubynskyi State Pedagogical University

THE CONCEPT OF THE STATE IN THE MIND OF UKRAINIANS YOUTH GENERATION (BASED ON ASSOCIATIVE EXPERIMENT)

Summary. The article presents the conceptual analysis of associative experiment's results that was aimed at the investigation of the meaningful content of the concept of "state" in the minds of Ukrainian youth. Since, after many centuries of Ukrainians' return to statehood, its loss and unsuccessful attempts of restoration, this concept is a fundamental component of the national idea. The authors describe the experience of domestic and foreign scientists in the study of the chosen linguistic and mental construct. It is also analyzed the definition development of the word "state" in lexicographic sources of different periods of Ukrainian history. The associative reactions provided by the participants of the experiment were interpreted, on the basis of which the whole spectrum of meanings was revealed, which determine the conceptualization of the state phenomenon in the mental space of the modern young generation of Ukrainians. The dominant and sporadic conceptual features were obtained empirically with the method of mathematical calculations, on the basis of which the structure of the concept of state was modeled, including its core, medial area, and periphery. On the basis of the comparison of the associative experiment results with the information of lexicographic sources, the displacements and changes of meanings which occurred in the substantive filling of the concept of "state" during the long evolution of the national consciousness of Ukrainians were revealed. In particular, it is established what meanings are not inherent in the minds of modern young citizens of Ukraine, what traditional conceptual features of the phenomenon of the state have remained important and what new substantive components have become relevant in the social realities of today. The associative experiment method shows that the conceptualization of the state by modern Ukrainians clearly manifests such substantive components as independence, freedom / free speech, democracy, law/justice, development, language. In addition, it is determined the differences of conceptual features of the state, formed in the consciousness of modern Ukrainian youth on the basis of the realities of socio-political reality in Ukraine, from the substantive content of the studied concept, fixed by lexicographic sources. In conclusion, it is outlined perspective psycholinguistic studies that will contribute to the complete reconstruction of the foundations of national consciousness of young Ukrainians, in particular, this applies to the concepts of "nation", "Ukraine" and "patriot".

Keywords: the concept, state, associative experiment, associative reactions, Ukrainians youth generation.

Постановка проблеми. Ментальна специфіка певної спільноти (етнічної, культурної, професійної, вікової) знаходить відображення в її мовному дискурсі, зокрема в ключових словах, які виражають смисли, суспільно значущі на певному етапі історичного розвитку. Ці лексичні одиниці втілюють складні ментальні конструкти, які в лінгвістиці слідом за когнітологією й психологією називають концептами. Концепти є своєрідними згустками різнопланової вербалізованої інформації (візуальної, ауді-

альної, емотивної, сенсорної) про окремі фрагменти об'єктивної дійсності чи поняття, створені абстрактним мисленням людей.

Засвоюючи мову, індивід разом із семантикою слів «вбирає» у свою свідомість світоглядні й культурні стереотипи колективу, який послуговується цією мовою. Таким чином мова впливає на його спосіб мислення й формує його світогляд. Член мовного колективу «зживається з концептуалізацією світу, характерною для певної культури» [12, с. 7]. Мова забезпечує передачу мен-

гальних конструктивів від попереднього покоління до наступного, зберігаючи спадкоємність світоглядних, культурних, морально-етичних, естетичних традицій певного соціуму. Так створюється колективне підсвідоме, що слугує ментальною платформою для етнокультури, етнопсихології, етнохарактеру й присутнє у свідомості кожного індивіда, який належить до спільноти, об'єднаної спільним мовно-ментальним простором.

Концептуальний аналіз семантичного обсягу ключових для конкретної лінгвокультури слів виводить наукові розвідки з площини власне лінгвістичної в психологічну або когнітивну (залежно від обраного аспекту), дає можливість дослідникові зрозуміти цю культуру, особливості ментальності її носіїв. Ми одностайні з дослідницею в галузі лінгвокогнітології А. Вежбицькою в тому, що “релевантність семантики не обмежується лексичною семантикою”, а “семантичний погляд на культуру є щось таке, що аналіз культури навряд чи може дозволити собі ігнорувати” [2, с. 13]. Через вивчення концептів відбувається осмислення процесів, що протікають у суспільстві, настає розуміння дій чи бездіяльності його членів, відкривається можливість прогнозувати напрями суспільних тенденцій у майбутньому. Особливої актуальності лінгвоконцептуальні дослідження набувають у період кардинальних змін у житті народу, оскільки, як зазначають І. Бубнова й О. Козаченко, саме для кризових періодів характерні зміни образу світу у свідомості індивіда й всього суспільства, які неодмінно втілюються в змісті мови [1, с. 12].

У мовомисленні кожного лінгвокультурного колективу є такі концепти, які на певному відрізку його історичного розвитку перебувають у світлому секторі суспільної свідомості. Поняття “держава” перманентно набуває особливої актуальності в українському суспільстві. Сьогодні в умовах повернення українцями державності після багатьох століть її втрати й неуспішних спроб відновлення це поняття виступає засадничим складником національної ідеї. Тому об'єктом нашого дослідження став саме концепт “держава”.

Аналіз останніх досліджень і публікацій. Концепт “держава” у різних аспектах його осмислення потрапляв у поле зору дослідників різних галузей знань: історії, політології, соціології, журналістики, лінгвокогнітології, психолінгвістики. Важливою для наукового опрацювання цього мовно-ментального конструкту є праця Я. Яремка, який вивчав формування в українській ментальності поняттєвого й аксіологічного наповнення цього багатомірного мовомисленневого утворення на тлі історичного дискурсу, зокрема, охарактеризував смислові асоціації, пов'язані з цим концептом, на основі когнітивно-дискурсивного підходу [13]. Ретроспективний погляд на державу через призму різних ідейно-світоглядних течій представників ООН міжвоєнного та післявоєнного періодів представив Г. Вонсович у статті “Концепт “держава” у політичній думці ООН” [4]. Досвід інтерпретації результатів психолінгвістичного експерименту в процесі аналізу асоціативного поля концепту “держава” в мовній свідомості етнічних спільнот, які проживають на території Республіки Казахстан, описала Ж. Джамбаєва [5]. Сугестивні засоби трансляції змісту концепту

“держава” в суспільну свідомість через художні твори досліджував О. Євтушенко [6]. Функціонування концепту “національна держава” в різноманітних сучасних дискурсивних практиках вивчав М. Негров [8].

Виділення не вирішених раніше частин загальної проблеми. Ми зосередили увагу на смислому наповненні концепту “держава” у свідомості молодих українців, оскільки саме їм належить право й обов'язок розбудовувати державу, громадянами якої вони є. **Метою нашої студії** є дослідження асоціативного поля концепту “держава” в інтерпретації української молоді віком від 17 до 21 року задля з'ясування тих концептуальних ознак цього феномену, які сформувалися на сьогодні у мисленні молоді генерації українців, від громадянської діяльності яких залежить майбутнє країни. Вважаємо, що запропоноване дослідження, а також аналіз асоціативних полів концептів “влада”, “Україна”, “нація”, “Батьківщина”, “патріотизм” є важливими для осмислення засад національної свідомості українців, що у свою чергу сприятиме розумінню прагнень українського народу в розбудові своєї держави.

Методи наукового дослідження. Щоб з'ясувати змістове наповнення мовно-мисленневого конструкту “держава” у свідомості молодих українців, ми скористалися комплексом методів, спрямованими на вивчення вербальної експлікації досліджуваного концепту – і денотативних його номінацій, і тих, що зумовлені асоціативними зв'язками. Для встановлення кодифікованого семантичного обсягу титульної назви обраного концепту проаналізовано словникові дефініції. Щоб виявити ті смисли, які сформувалися у свідомості української молоді віком 17-22 років в умовах суспільно-політичних реалій сьогодення, ми застосували асоціативний експеримент. Саме цей метод є основним у процесі дослідження асоціативного поля концепту, оскільки він дозволяє проникнути в мовну свідомість членів соціуму для виявлення актуальних для них концептуальних ознак реалії, яку позначає слово-стимул *держава*. До методу математичних обрахунків ми вдалися, щоб встановити кількісні співвідношення даних, які одержали експериментальним шляхом. На етапі викладу результатів асоціативного експерименту нам став у пригоді описовий метод.

Виклад основного матеріалу. Цілком погоджуємося з Я. Яремко, що “змістове наповнення концепту “держава” доречно розглянути через призму історії слова *держава*, яке є певною мірою показовим мовним відбитком історії становлення української державності” [13, с. 1].

Свою етимологію слово *держава* починає від праслов'янського *držati* “тримати, володіти” [7, т. II с. 39]. Цей давній компонент його внутрішньої форми засвідчують застарілі лексико-семантичні варіанти: “1. Масток, помістя, володіння. 2. Міцність. 3. Влада, керівництво”, зафіксовані у Великому тлумачному словнику сучасної української мови [3, с. 215], проте не вживані в сучасній мовній практиці. Значно ширший семантичний обсяг номінатива *держава* представлений в “Матеріалах для словаря древнерусского языка”, укладених І.І. Срезневським: 1) “підтримка, основа”; 2) “влада, сила”; 3) “правління, управління”; 4) “володіння, держа-

ва»; 5) «підвладні, народ» [11, т. I, с. 774]. «Словник XVI – першої половини XVII ст.» тлумачить значення слова *державна* як «місце, територія, сфера діяння, де хто-небудь почуває себе повновладним господарем» і вперше подає дериват *державність* [10, с. 236–237]. У двадцятому столітті слово *державна*, пропущене крізь політичний дискурс, набуває значення «апарат політичної влади в суспільстві // Країна з таким апаратом політичної влади» [3, с. 215]. Під іншим кутом зору трактує значення цього номінатива Словник синонімів української мови: «територія, що становить єдність з погляду історії, населення, політичного ладу тощо». У цьому самому лексикографічному джерелі знаходимо синоніми, які розширюють уявлення про державу: *країна, земля, царство, папство, край, сторона* [9, т. I, с. 404–405].

Має рацію Я. Яремко, зауважуючи «якою б точною не була словникова дефініція, вона не в змозі вербально відтворити той глибинний смисл, якого набув денотат у процесі концептуалізації дійсності» [13, с. 7]. Оскільки концепт є мовно-мисленневим утворенням, то повністю розкрити його змістове наповнення може тільки асоціативний експеримент із залученням реальних суб'єктів мовомислення.

Щоб з'ясувати смисли, якими наповнений концепт «державна» у свідомості молодих українців, ми провели асоціативний експеримент у середовищі здобувачів ступеня вищої освіти бакалавр Вінницького державного педагогічного університету імені Михайла Коцюбинського. Опитуванням охоплено 175 осіб віком від 17 до 21 року, які навчаються на факультетах: філології й журналістики імені Михайла Стельмаха, іноземних мов, фізичної культури й спорту та в навчально-науковому інституті педагогіки, психології, підготовки фахівців вищої кваліфікації. Усі учасники експерименту ідентифікували себе як українці.

Молодим людям запропоновано упродовж п'яти хвилин назвати будь-які іменники й прикметники, які в їхній свідомості асоціюються з поняттям «державна». Результатом експерименту стали 196 асоціативних реакцій – 115 іменникових і 81 прикметникова. Найбільш частотними (від десяти випадків і більше) виявилися такі асоціації: іменникові – *народ* (52), *влада* (52), *президент* (38), *прапор, герб, гімн* (37), *закон* (28), *єдність* (26), *незалежність* (22), *право* (22), *захист / безпека* (15/7 = 22), *конституція* (20), *люди* (20), *країна* (20), *суспільство* (19), *територія* (17), *парламент / Верховна Рада / депутати* (8/8/7 = 23); *мова* (15), *політика* (14), *кордон* (14), *суверенітет* (13), *демократія* (11), *нація* (12), *сила* (12), *вибори* (12), *порядок* (11), *Україна* (10); прикметники – *суверенна / незалежна / самостійна*, (74/27/10 = 111), *сильна / потужна / міцна / могутня* / (33/6/11/15 = 65), *єдина / неподільна* (40/9 = 49), *вільна* (27), *демократична* (23), *соборна* (18), *квітуча / процвітаюча* (15/2 = 17), *справедлива* (17), *розвинена* (14), *багата* (14), *рідна* (15), *мирна* (13), *правова* (11).

Проаналізуємо детальніше асоціативне поле концепту «державна» в мовомисленні молоді генерції етнічних українців, щоб виявити ті смисли, якими наповнений його зміст у ментальності цієї вікової категорії громадян. У свідомості 64,5%

української молоді народ і держава перебувають у нерозривному зв'язку: держава – це є народ, який творить свою державу (*громадяни* (8), *народ* (52), *народна* (1), *нація* (12), *суспільство* (19), *люди* (20), *громада* (1)). Тільки у 8% інтерв'юваних є чітке розуміння, що держава – це організована структура (*механізм* (1), *система* (2), *управління* (3), *організація* (1), *організована* (1), *упорядкована* (5), *злагоджена* (1)), функціонування якої має бути кероване державними інституціями й органами. Для 23,2% учасників експерименту керівництво державою асоціюється переважно з президентом (*президент* (40)), парламент як керівний орган держави називають 14,8% (*парламент* (8), *Верховна Рада* (8), *депутати* (7)). Причина такого уявлення молодих українців про співвідношення відповідальності за державу між двома гілками влади в парламентсько-президентській країні, очевидно, потребує окремого дослідження. Тільки 3,4% осіб асоціюють державу з її урядом (*уряд* (4), *міністри* (2)). Непомітність для інтерв'юваних ролі кабінету міністрів у керівництві державотворчими процесами можна пояснити двома причинами: по-перше, пасивною комунікацією прем'єр-міністра й очільників міністерств із суспільством, по-друге, низькою обізнаністю юнаків і дівчат із суспільно-політичним життям країни. Насторожує той факт, що тільки 3,4% поставили знак рівності між поняттями держава й Україна (*українська* (5), *Україна* (1)). Себе частиною держави відчують 12% (*рідна* (15), *моя* (3), *наша* (3)).

Державна для багатьох (29,1%) асоціюється з чітко визначеними межами, у яких вона історично реалізується (*країна* (20), *територія* (17), *кордон* (14)). Інші атрибути держави теж є важливими для 27,4% (*прапор, герб, гімн* (37), *столиця / Київ* (1/1), *паспорт* (1), *гроші / валюта* (6/1), *бюджет* (1)).

8% учасників асоціативного експерименту пов'язують державу з політикою (*політика* (14))

Третина інтерв'юваних – 29,7% визнають за державою монополію на владу (*влада* (52)). Однак порівняно невелика частина учасників експерименту – 18,2% схильна вимагати від суб'єкта влади відповідальності, відданості, чесності й патріотизму (*відповідальність* (8), *відданість* (2), *патріотизм* (10), *чесність* (1), *відповідальна* (5), *чесна* (6)).

30,8% молоді цінує демократію як державний лад, що забезпечується виборністю, рівноправними можливостями всіх членів соціуму, ґрунтується на свободі мати свою позицію й вільно її висловлювати (*демократія* (11), *демократична* (23), *вибори* (12), *республіка* (1), *ліберальна* (1), *майдан* (2), *свобода слова* (2), *рівноправність* (2)). 54,8% молодих громадян усвідомлюють важливість для побудови держави закону як регулятора суспільних відносин, який хоч і накладає певні обмеження й визначає обов'язки, але є запорукою справедливості (*закон* (28), *право* (22), *конституція* (20), *обов'язок* (6), *обмеження* (1), *суд* (1), *справедливість* (1), *конституційна* (5), *правова* (11), *антикорупційна* (1)). Проте 3,4% учасників експерименту оцінили регуляторну функцію держави такими прикметниками, як *авторитарна* (3), *сувора* (3).

У середовищі молоді домінує впевненість, що держава для свого існування повинна бути неза-

лежною (суверенна (17), незалежна (74), вільна (27), самостійна (10), самостійність (6), суверенітет (13), незалежність (22) – 96,5%. Молоді українці продемонстрували своє абсолютне переконання у тому, що надзвичайно важливим фактором для розвитку держави є її соборність (єдність (26), соборність (8), цілісність (5), об'єднана (3), цілісна (3), дружна (6), неподільна (9), єдина (40), соборна (18), сім'я (2), родина (2), взаємодопомога (1)) – 70,2%. Має володіти силою переконані 50,2% (сила (12), міць / могутність (3/2), непоборність (1), стійкість (1), сильна (33), потужна (6), міцна (11), могутня (15), незламна (1), нездоланна (1)). На думку 4,5%, держава повинна користуватися авторитетом, бути визнаною міжнародним товариством (визнання (1), авторитет (2), велич (2), впливова (1), авторитетна (1)). 1,1% учасників експерименту зауважили, що держава зобов'язана виявляти самоповагу (гідність (1), горда (1)). 5,1% української молоді хоче бачити свою державу комфортною для життя (комфортна, затишна (2), щаслива (5), спокійна (1)). Для 12% інтерв'ююваних обов'язковою ознакою держави є мир у ній (мир (8), мирна (13)).

Відносно невелика частина учасників експерименту (17,1%) усвідомлює функцію захисту, яку держава покликана виконувати по відношенню до своїх громадян (захищена (4) безпечна (4), захист (15), безпека (7), армія (1)). Залишаючи поза увагою цю ключову роль держави, молодь не може повною мірою досягнути необхідність розбудовувати свою державу й дбати про її збереження. Інші функції держави теж не набули чіткого осмислення тією віковою категорією українців, до якої належать учасники асоціативного експерименту (порядок (11), міжнародні відносини (1)) – 6,8%.

Успішність є важливим фактором для існування держави з позиції 13,7% (розвиток (4), розвинена (14), успішна (5), конкурентно-спроможна). На багатстві держави наголосили 8% (багата (14)). 14,8%, інтерв'ююваних, очевидно, мали на увазі останні дві концептуальні ознаки, скориставшись словами *квітуча* (15) і *процвітаюча* (2). Проте тільки 2,8% вказали на економіку як атрибут держави (економіка (3), індустріальна (2)).

16% вважають, що мова, культура й ментальність є не другорядними факторами в процесі державотворення (культура (6), мова (15), традиції (6), менталітет (1)).

10,8% наголошують на гуманній сутності держави (справедлива (17), гуманність / людяність (1/1), гуманна (1)).

Для 4% важливою є стабільність держави (стабільна (4), послідовна (1), надійна (1), фундамент (1), опора (1)).

Патерналістське ставлення до держави виявили 14,8% молодих людей (користь (1), слуга народу (1), благо (1), допомога (1), добробут (1), матеріальні блага (1), зарплата (2), заробітки (1), робота (1), соціальне забезпечення (1), благополуччя громадян (1), забезпечення (2), піклування (1), благоустрій (1), соціальна (2), турботлива (5)).

Оскільки експеримент проводився в середовищі студентів вишу, то дивує, що тільки 2,8% вважають, що сучасна держава має ґрунтуватися на освіті й культурі (розумна (2), освічена (1), культурна (1), інтелігенція (1)). Модерній державі

та європейському вектору її розвитку надають перевагу 4,5% (прогресивна (2), сучасна (2), європейська (4)). 9,1% переконані, що для держави важливо виділятися своєю своєрідністю, втілювати неповторну естетичну концепцію (унікальна (1), неповторна (5), яскрава (1), красива (9)). 1,7% виокремили як концептуальну ознаку держави її інтернаціональний склад (інтернаціональна (3)).

У 10,2% молоді склалося негативне ставлення до держави (корумпована (4), несправедлива (4), корупція (6), несправедливість (1), несправедлива (1), здирницька (1), байдужа (1)).

Аналіз одержаних результатів експерименту дозволив структурувати асоціативне поле концепту «держава», яке сформувалося в ментальному просторі молоді генерации українського суспільства. Наразі уявляємо модель досліджуваного концепту так: ядро становлять концептуальні ознаки держави – незалежність (суверенітет), єдність (соборність), демократія (демократична), народ (нація, суспільство), влада, президент, сила (сильна, міцна, могутня), закон (право), державні символи; у медіальній зоні зосереджуються концептуальні ознаки – конституція, мова, вибори, розвинена, мирна (мир), свобода, багата, парламент, уряд, захист (безпека); на периферії знаходяться такі концептуальні ознаки – територія, кордони, традиції, культура, гроші (валюта, бюджет), авторитет, стабільність, добробут, допомога, підтримка.

Висновки і пропозиції. Отже, дослідження асоціативного поля концепту «держава» в мовомисленні українців віком від 17 до 21 року дозволило виявити ті концептуальні ознаки цього феномену, які сформувалися на сьогодні у свідомості молодих громадян України, від суспільної активності яких залежить майбутнє країни. Порівняння результатів асоціативного експерименту з інформацією лексикографічних джерел виявило переміщення й зміни смислів, які відбулися в змістовому наповненні концепту «держава». Втратили актуальність смисли, пов'язані з володінням: маєток, помістя, володіння, царство. У свідомості переважної більшості молодих громадян (92%) держава не ототожнюється з апаратом політичної влади. Значного послаблення зазнали такі концептуальні ознаки, як: територія, країна, край, сторона. Важливими залишаються традиційні смисли: народ; влада; єдність з погляду історії, території, населення, політичного ладу; управління, керівництво; сила, міцність; підтримка, основа. У концептуалізації держави сучасними молодими українцями виразно проступають такі змістові компоненти: незалежність, свобода / свобода слова, демократія, закон / право, розвиток, мова.

Узагальнивши емпіричний матеріал, ми визначили змістове наповнення концепту «держава» у свідомості української молоді – це влада сувереного народу, об'єданого й організованого державними органами на засадах рівноправності й пріоритетності закону, спрямована на стабільний розвиток і процвітання на своїй історичній території.

Перспективи дослідження ми бачимо у вивченні асоціативних полів концептів «влада», «Україна», «нація», «Батьківщина», «патріотизм» як таких, що визначають національну свідомість українців.

Список літератури:

1. Бубнова І., Козаченко О. Динамика смыслового содержания значения слова свобода. *Психолінгвістика. Психолінгвістика. Psycholinguistics*. 2018. № 23(2). С. 11–24.
2. Вежибицкая Анна. Понимание культур через посредство ключевых слов. Пер. с англ. А.Д. Шмелева. Москва : Языки славянской культуры, 2001. 288 с.
3. Великий тлумачний словник сучасної української мови / Уклад. і голов. ред. В.Т. Бусел. Київ; Ірпінь : ВТФ “Перун”, 2004. 1440 с.
4. Вонсович Г.Б. Концепт “держава” у політичній думці ОУН. *Іван Огієнко і сучасна наука та освіта. Серія : Історична*. 2017. Вип. 13. С. 189–195. URL: http://nbuv.gov.ua/UJRN/IvanOgienkoi_2017_13_26 (дата звернення: 12.03.2020).
5. Джамбаева Ж.А. Концепт “государство” в языковом сознании представителей тюркоязычных социумов. *Молодой ученый*. 2010. № 5. Т. 2. С. 21–24. URL: <https://moluch.ru/archive/16/1476/> (дата звернення: 12.03.2020).
6. Евтушенко О.В. Суггестивные средства передачи отношений в художественной речи (на примере концепта «государство»). *Вестник Московского государственного лингвистического университета*. 2010. № 601. С. 19–31.
7. Етимологічний словник української мови: В 7 т. / Гол. ред. О.С. Мельничук. Київ : Наукова думка, 1982. Т. 1. 631 с.; 1985. Т. 2. 570 с.; 1989. Т. 3. 549 с.; 2001. Т. 4. 653 с.; 2006. Т. 5. 703 с.
8. Негров Е.О. Концепт «национальное государство» в публичном поле российской политики: столкновение различных дискурсов. *Политическая экспертиза: политэкс*, 2013. Т. 9. № 4. С. 42–55.
9. Словник синонімів української мови: у 2 т. / Уклад. А.А. Бурячок, Г.М. Гнатюк, С.І. Головащук та ін. Т. 1. Київ : Наукова думка, 1999. 1020 с.; Т. 2. Київ : Наукова думка, 2000. 954 с.
10. Словник української мови XVI – першої половини XVII ст. Вип. 1. Львів, 1994–2010.
11. Срезневский И.И. Материалы для словаря древнерусского языка. Санкт-Петербург, 1893–1912. Т. 1–3.
12. Шмелев А. Могут ли слова языка быть ключем к пониманию культуры. *Вежибицкая Анна. Понимание культур через посредство ключевых слов / Пер. с англ. А.Ф. Шмелева*. Москва : Языки славянской культуры, 2001. С. 7–11.
13. Яремко Я. Концепт держава в українському політичному дискурсі. *Українознавчі студії*. 2012–2013. № 13–14. С. 154–170. URL: http://nbuv.gov.ua/UJRN/Us_2012-2013_13-14_20

References:

1. Bubnova, I., & Kozachenko, O. (2018). Dynamyka smyslovoho sodержaniya znacheniya slova svoboda [Dynamics of the semantic content of the meaning of the word freedom]. *Psycholinguistics*. № 23(2), pp. 11–24.
2. Vezhbytskaia, Anna (2001). Ponymanye kultur cherez posredstvo kliuchevykh slov [Understanding cultures through keywords]. Translated from English by A.D. Shmelev. Moscow: Languages of Slavic culture, 288 p.
3. Velykyi tлумachnyi slovnyk suchasnoi ukrainskoi movy [A great explanatory dictionary of modern Ukrainian] / compiler and editor-in-chief V.T. Busel. Kyiv; Irpin: VTF “Perun”, 2004. 1440 p.
4. Vonsovych, H.B. (2017). Kontsept “derzhava” u politychnii dumtsi OUN [The concept of "state" in the OUN political opinion]. *Ivan Ogiienko and modern science and education. Series: Historical*. № 13, pp. 189–195. URL: http://nbuv.gov.ua/UJRN/IvanOgienkoi_2017_13_26 (access date: 12.03.2020).
5. Dzhambaeva, Zh.A. (2010). Kontsept “hosudarstvo” v yazykovom soznannyi predstavitelei tiurkoiazychnykh sotsyumov [The concept of “state” in the linguistic consciousness of representatives of Turkic-speaking societies]. *Young scientist*. № 5. V. 2, pp. 21–24. URL: <https://moluch.ru/archive/16/1476/> (access date: 12.03.2020).
6. Evtushenko, O.V. (2010). Suhhestyvnye sredstva peredachy otnosheni v khudozhestvennoi rechy (na prymere kontsepta «hosudarstvo») [Suggestive means of transmitting relationships in artistic speech (evidence from the concept of "state")]. *Moscow State Linguistic University Bulletin*. № 601, pp. 19–31.
7. Etymolohichnyi slovnyk ukrainskoi movy [Etymological dictionary of the Ukrainian language]: In 7 v. / editor-in-chief O.S. Melnychuk. Kyiv: Scientific thought, 1982. V. 1. 631 p.; 1985. V. 2. 570 p.; 1989. V. 3. 549 p.; 2001. V. 4. 653 p.; 2006. V. 5. 703 p.
8. Nehrov, E.O. (2013). Kontsept «natsyonalnoe hosudarstvo» v publychnom pole rossiyskoi polytyky: stolknovenye razlychnnykh dyskursov [The concept of “national state” in the public field of Russian politics: a clash of different discourses]. *Political Expertise: Polytex*. V. 9. № 4, pp. 42–55.
9. Slovnyk synonimiv ukrainskoi movy [Dictionary of Ukrainian Synonyms]: In 2 v. / compilers A.A. Buriachok, H.M. Hnatiuk, S.I. Holovashchuk and others. V. 1. Kyiv: Scientific thought, 1999. 1020 p.; V. 2. Kyiv: Scientific thought, 2000. 954 p.
10. Slovnyk ukrainskoi movy XVI – pershoi polovyny XVII st. [The Ukrainian language Dictionary of the 16th – the first half of the 17th century]. Edition 1. Lviv, 1994–2010.
11. Sreznevskiy, Y.Y. (1893–1912). Materyaly dlia slovaria drevnerusskoho yazyka [The Materials for the Old Russian language dictionary]. St. Petersburg. V. 1–3.
12. Shmelev, A. (2001). Mohut ly slova yazyka byt kliuchem k ponymanyiu kultury. [Can language words be the key to understanding culture]. *Vezhbytskaia Anna. Understanding cultures through keywords / translated from English by A.F. Shmelev*. Moscow: Languages of Slavic culture, pp. 7–11.
13. Yaremko, Ya. (2012–2013). Kontsept derzhava v ukrainskomu politychnomu dyskursi [The concept of the state in Ukrainian political discourse]. *Ukrainian Studies Studios*. № 13–14, pp. 154–170. URL: http://nbuv.gov.ua/UJRN/Us_2012-2013_13-14_20 (access date: 12.03.2020).

DOI: <https://doi.org/10.32839/2304-5809/2020-3-79-95>

УДК 81'25:340.113

Пушик Н.В.

Університет Короля Данила

ПЕРЕКЛАД ПРАВОВИХ ДОКУМЕНТІВ: ВИДИ, ВИМОГИ, СКЛАДНІСТЬ ПЕРЕКЛАДУ

Анотація. У статті визначена особливість перекладу правових документів, а саме їх видів та основні вимоги до перекладацької діяльності, виявлено завдання та вивчено фактори, що впливають на переклад юридичної термінології. Проведено аналіз наявних і розробки нових стратегій юридичного перекладу на основі серйозної міждисциплінарної взаємодії з юриспруденцією. Особливу увагу приділено фаховій термінологічній лексиці, що є притаманним для юридичних документів. Окреслено труднощі перекладу, які виникають під час роботи з правовою документацією, обґрунтовано необхідність диференційованого підходу до перекладу термінів українського права на англійську мову (чи навпаки). Запропоновано з лінгвістичної точки зору стратегії вирішення проблем, що виникають при юридичному перекладі. Відзначено тісний зв'язок між юридичним перекладом і порівняльним правом. Наголошено на небажаному використанні в текстах правових документів професіоналізмів.

Ключові слова: переклад, еквівалентний переклад, юридичні документи, офіційно-діловий стиль, правовий дискурс, юридична терміносистема, термін.

Pushyk Nataliia

King Danylo University

TRANSLATION OF LEGAL DOCUMENTS: TYPES, REQUIREMENTS, COMPLEXITY OF TRANSLATION

Summary. The peculiarity of translation of legal documents, namely their types and basic requirements for translation practice is defined in the article; the tasks and the factors that influence on the translation of legal terminology are identified and examined. The analysis of existing and the development of new strategies of legal translation based on serious interdisciplinary interaction with law are conducted. Special attention is focused on the professional terminological vocabulary inherent in legal documents. The emphasis on borrowings from English into Ukrainian is placed. The difficulties of translation of legal documents are outlined, the necessity of a differentiated approach to translation of the terms of Ukrainian law into English (or vice versa) is substantiated. The complexity of translation of legal documents, namely the specificity of the legal language, the presence of complex and confusing legal formulations and clichés; the need for understanding for an adequate translation that requires a law degree or specialized legal knowledge; combining translation with related legal services (such as notary certification and apostille) is revealed. The strategy for solving problems arising from legal translation is proposed by the linguists. The close connection between legal translation and comparative law is observed. The undesirable use of professionalisms, archaisms and historicisms in the texts of legal documents is emphasized. The meaning and features of the term "legalese" are explained, the important components that should be considered when translating are demonstrated (they are: the usage of words and expressions that do not carry any meaning in the ordinary, everyday sense; the usage of words and expressions, which, in addition to ordinary, everyday meaning, have a special legal significance; the usage of formal vocabulary, which is considered obsolete and is rarely used in everyday communication; the construction of very long sentences containing a large number of references that complement or characterize the original statement; frequency of the usage of such modal verbs as shall, will and a large number of passive structures).

Keywords: translation, equivalent translation, legal documents, official business style, legal discourse, legal term system, term.

Постановка проблеми в загальному вигляді. З розвитком науки і техніки та ускладненням суспільних відносин відбувається розширення термінологічних систем. Одночасно з постійними змінами в структурі самої термінології, відбувається і її активне включення в правову літературу. Звідси постає питання ролі цієї термінології у правовому дискурсі та пов'язані з цим процеси, що відбуваються з самими термінами у процесі їх перекладу.

Актуальність статті обумовлена динамікою розвитку українського правового дискурсу, в якому співіснує термінологія, що відноситься до різночасових пластів і є різною за походженням – власно-українська і запозичена. Це породжує необхідність диференційованого підходу до перекладу термінів українського права на англійську мову (чи навпаки), не завжди усвідомлювану перекладачами.

Аналіз останніх досліджень і публікацій.

Специфіка юридичної термінології відображена у напрацюваннях Н. Глинської, Н. Голева, Л. Голікова, С. Дорди, Н. Смирнової, С. Хижняка та ін.; питанням перекладознавства присвячені роботи І. Алексєєвої, Л. Бархударова, В. Гака, Д. Драйдена, В. Комісарова, Ю. Найди, І. Ревзіна, В. Розенцвейга, А. Швейцера та ін.; безпосередньо юридичній переклад досліджували Є. Берг, В. Іконнікова, С. Шарчевіч і ін.; право і порівняльним правознавство – С. Алексєєв, В. Гепхарт, К. Осакве, А.С. Пиголкіна, К. Скловський, В. Червонюк та ін.

Саме перед сучасною лінгвістикою постає завдання виявлення і вивчення факторів, що впливають на переклад юридичної термінології, аналізу наявних і розробки нових стратегій юридичного перекладу на основі серйозної міждисциплінарної взаємодії з юриспруденцією.

Виділення не вирішених раніше частин загальної проблеми. В наявних роботах, присвячених юридичній термінології української мови, вона представлена як вже сформована стабільна система і ґрунтовний лінгвістичний аналіз реального механізму функціонування цієї термінології в аспекті її перекладу на англійську мову в Україні ще не проводився. Крім того, при розгляді юридичної термінології, як правило, робиться акцент на запозичення з англійської мови в українську мову.

Мета статті – проаналізувати види перекладу правових документів, висвітлити основні вимоги, виявити і класифікувати труднощі цього виду перекладу, запропонувати і обґрунтувати з лінгвістичної точки зору стратегії вирішення проблем, що виникають при юридичному перекладі.

Виклад основного матеріалу. У кожній галузі науки утворюється спеціальна термінологічна система, пристосована до її природи та методів. Термінологія певної наукової галузі не є просто зібранням її термінів, а постає у вигляді визначеної системи, яка розглядає й формує її понятійно-категоріальний апарат.

Так, елементи системи юридичної термінології становлять інтегральну єдність, що характеризується певними закономірностями взаємодії, взаємозумовленості її складових. Семантика термінів у цій єдності може бути різною – з перевагою юридичних семантичних компонентів. Зміст кожного окремого терміну визначає його місце у системі, зумовлює зв'язки і взаємодію з іншими елементами системи. Структурній організації юридичної термінології властиві системні комплекси, які містять різнорівневі сукупності термінів. Основні серед них – понятійно-тематичні поля [3, с. 4].

Як правило, юридичні терміни розуміють як «словесні визначення державно-правових понять, за допомогою яких виражається і закріплюється зміст нормативно-правових приписів держави» [7, с. 369].

Науковець Т. Некрасова зазначає, що «нерозривний зв'язок юридичних понять і відповідних їм термінів виявляється в тім, що упорядкування правової термінології неможливо без досить глибокої наукової розробки юридичних понять, їхнього логічного аналізу і точного визначення. Якщо юридичні поняття визначені недостатньо ясно, про точну, відповідну термінологію не може бути і мови» [6, с. 34].

Н. Коптілов у світлі зазначеного наголошує на тому, що «оскільки серед юридичних термінів переважають в основному терміни-словосполучення, то вони й являються основною проблемою при перекладі юридичного тексту» [4, с. 93]. За його словами, «найважливішою ознакою терміну-словосполучення є його відтворюваність у професійній сфері вживання для вираження конкретного спеціального поняття. Складений термін буде стійким лише для певної системи розуміння. За межами конкретної термінологічної системи таке словосполучення не буде стійким й не буде сприйматися як зв'язана мовна одиниця. Отже, за кожним складеним терміном (терміном-словосполученням) стоїть стійка, стандартно відтворювана структура складного (розчленованого) професійного поняття» [4, с. 115–116]. Термінологія для терміну є тим полем, яке дає йому

точність і однозначність, і за межами якого слово втрачає ознаки терміну.

Багато дослідників відзначають тісний зв'язок між юридичним перекладом і порівняльним правом. «Often a literal translation is not possible or would not make much sense. Once again, proper knowledge of the foreign legal system is key. That is why comparative law and legal translation are inextricably intertwined...» [8]. Саме тому в юридичному перекладі надзвичайно важливі вміння і навички порівняльно-правового аналізу.

Проаналізуємо основні види правових документів та перекладацькі вимоги до них.

Як зазначалося вище, переклад юридичних текстів і, зокрема, правових документів, як об'єктів юридичного перекладу, являє собою досить складний процес, який можна пояснити необхідністю застосування особливих підходів при перекладі.

Також складність перекладу правових документів обумовлена декількома факторами:

1. Специфічність юридичної «мови», наявність складних і заплутаних юридичних формулювань і кліше, дуже громіздкі і архаїчні фрази і звороти (американці придумали спеціальне слово для позначення офіційного юридичного стилю, який часто складно зрозуміти: *legalese*).

2. Необхідність розуміння для адекватного перекладу, у багатьох випадках вимагає юридичної освіти або великих спеціальних правових знань у перекладача (зокрема, англо-саксонська система права, побудована на понятті прецеденту, головною мірою відрізняється від континентальної правової системи, прийнятої в Україні, тим, що часто призводить до повної відсутності еквівалентних понять в українській мові).

3. Висока ціна помилки, тобто велика відповідальність, що лежить на перекладачеві.

4. Комплексний характер, тобто поєднання перекладу з супутніми юридичними послугами, такими як засвідчення перекладу нотаріусом (нотаріальне засвідчення), легалізація (апостиль). Показово, що ці послуги зазвичай надають нотаріуси та юристи, а не перекладачі, дії яких лежать безпосередньо у сфері контролю перекладацьких агенцій, які і несуть відповідальність за результат [2].

В залежності від типу технічних документів, переклад правових документів можна розділити на такі види:

1. Переклад особистої документації: паспорта, переклад трудової книжки, переклад свідоцтва про укладення шлюбу; переклад свідоцтва про розірвання шлюбу; переклад свідоцтва про народження; свідоцтва про смерть; шлюбного договору; згоди на виїзд неповнолітньої дитини і т. д.

2. Переклад ділової документації: договору купівлі-продажу; договору страхування; страхового поліса; договору оренди; договору лізингу; трудового договору; кредитного договору та угоди; міжнародних угод і контрактів; фінансового доручення і гарантії; бухгалтерської та фінансової звітності; сертифікатів і свідоцтв; ліцензії; довіреності; друку; технічної документації тощо.

3. Переклад процесуальних документів: протоколів судових засідань; судових рішень; позовних заяв; клопотань і т. п.

4. Переклад нормативно-правових актів законодавства.

5. Переклад дипломатичних документів.

6. Переклад інших правових документів [8].

Основні вимоги до змісту перекладу правових документів полягають у наступному:

- однозначність вживаних слів і термінів;
- нейтральний тон викладу;
- дотримання лексичних, граматичних, стилістичних норм, що забезпечують точність і ясність перекладу;
- смислову достатність і лаконічність тексту.

Невиконання цих вимог, з одного боку, ускладнює роботу з документами, а з іншого – позбавляє або знижує їх юридичну і практичну значимість.

Дослідники в основному сходяться на думці, що найбільша складність в перекладі правових документів виникає тоді, коли задіяні при перекладі мови обслуговують принципово різні правові системи, якими є, зокрема, система загального права (до якої належать Англія і США) і система континентального права (до якої відноситься Україна).

Звісно ж, що такий юридичний переклад може бути обґрунтовано названий крос-системним (або міжсистемним). Тут словосполучення «крос-системний юридичний переклад» є спробою перекласти англійський термін «cross-legal-system translation». Його можна розуміти двояко.

У широкому сенсі практично будь-який юридичний переклад може бути названий крос-системним, так як він передбачає не просто переклад з однієї мови на іншу мову. А переклад з правової системи однієї країни в правову систему іншої, при цьому країни можуть належати до однієї правової сім'ї, що обумовлює певну схожість їх правових систем.

У більш вузькому сенсі крос-системний юридичний переклад – це переклад, в якому задіяні мови, які обслуговують принципово різні правові системи, і який передбачає перехід з однієї системи юридичних координат в зовсім іншу систему юридичних координат [2].

У світлі зазначеного юридичний переклад з української мови на англійську і з англійської мови на українську є яскравим прикладом саме крос-системного перекладу з усіма складнощами, зумовленими відмінністю різнотипних правових систем, які обслуговують дані мови, і ми використовуємо цей термін саме в другому значенні.

Очевидно, що саме в цьому випадку проблема еквівалентності в юридичному перекладі постає з особливою гостротою.

До числа особливостей перекладу правових документів також відноситься те, що документ, який перекладається у всіх випадках організований у відповідності з правовою системою країни, в якій він був складений. Юридичні формулювання і специфічні терміни також відображають особливості своєї правової системи. Але ж документ, що перекладається, призначений для використання в іншій країні з характерними саме для неї юридичними формулюваннями, і їх переклад повинен бути виконаний максимально точно. Для перекладача це може стати складним завданням, тому що повністю відповідні оригіналу лексичні еквіваленти іноді просто відсутні.

Як відзначає І. Корунець, «при перекладі документів потрібно враховувати, що текстові кон-

венції мовою оригіналу часто залежать від культурних і ментальних особливостей та іноді, при буквальному перекладі, повністю втрачають вкладений в них сенс. Тому перекладач повинен однаково добре розбиратися в юридичному праві своєї країни і країни, яка є носієм мови» [5, с. 143].

Смислова точність перекладу правового документа в значній мірі обумовлена точністю та зрозумілістю, тобто використанням слів відповідно до їх значення. Слово в тексті документа повинне вживатися тільки в одному значенні, прийнятому в юридичній практиці. У зв'язку з цим труднощі у вживанні можуть викликати слова-пароніми (близькі за звучанням, однокореневі слова, що розрізняються за значенням).

Вкрай небажане використання в текстах правових документів професіоналізмів. Галузь застосування професіоналізмів – це, як правило, усне мовлення, їх використання в документах є стилістичною помилкою.

При вживанні термінів у правових документах необхідно стежити за тим, щоб термін був зрозумілий як для автора, так і для адресата. Якщо термін є маловживаним та його значення може бути незрозумілим, слід вдатися до одного з запропонованих способів:

- навести офіційне визначення терміну, наприклад: *factoring* – продаж права на стягнення боргів;

- уточнити, розширити зміст терміну словами нейтральної лексики, наприклад: *failure to comply with the contract due to force majeure* – невиконання договору викликано форс-мажорними обставинами (зливовими дощами розмило шлях і сполучення з заводом);

- прибрати термін і замінити його загальнозрозумілим словом або виразом.

Труднощі в перекладі правового документа може спричинити невикористання запозичення слів. Найбільш типова помилка – невмотивоване вживання іншомовних слів мови оригіналу замість вже існуючих в мові перекладу для позначення понять звичних слів, наприклад: паблісіті замість реклама; ексклюзивний замість винятковий.

У документах не повинні вживатися слова і вирази, що вийшли з ужитку (архаїзми й історизми), хоча це притаманно англійським текстам юридичної тематики [6, с. 95].

Основна вимога до інформаційного насичення документа – це доцільна кількість комунікативних задач, що включаються – переконати, спонукати, привернути увагу, висловити незгоду і так далі. Надмірність, різномірність вміщеної в документ інформації ускладнює його сприйняття, а, отже, знижує його ефективність.

Як у будь-якого іншого виду текстів, у правових документах, як одиниць мови існує стилістична приналежність і певні стилістичні особливості на синтаксичному, морфологічному, лексичному та інших рівнях. Особливо цікавим явищем є виділення специфічної лексики під назвою *legalese*, яка є властивою тільки юридичним текстам. Англійському *legalese* притаманні такі риси, на які під час перекладу необхідно звертати увагу:

1. Використання слів і виразів, які не несуть ніякого смислового навантаження в звичайному, повсякденному розумінні.

2. Використання слів і виразів, які крім звичайного, повсякденного значення, мають ще й особливе – юридичне значення.

3. Використання формальної лексики, яка вважається застарілою і дуже рідко вживається в повсякденному спілкуванні.

4. Побудова дуже довгих речень, що містять велику кількість зворотів, які доповнюють або характеризують початкове твердження.

5. Частотність вживання таких модальних дієслів, як *shall, will*.

6. Велика кількість пасивних конструкцій [2].

Таким чином, розглянуті особливості перекладу правових документів займають одне з найважливіших місць, що становлять величезний інтерес для вивчення та аналізу.

Висновки і пропозиції. Матеріал, викладений в статті, дозволяє зробити висновок, що переклад правових документів, як об'єктів юридичного перекладу, являє собою складний процес, в якому є необхідність застосування особливих підходів.

Юридичний переклад є більшою мірою актом міжкультурної комунікації, ніж актом міжмовної комунікації, оскільки в перекладацький

контакт вступають різні правові системи і правові культури, розбіжності в яких обумовлюють багато проблем юридичного перекладу.

У число основних вимог до юридичних термінів входять: однозначність, ясність, загальна визначеність, апробованість, стислість, самозрозумілість і стійкість.

Одним із способів подолання труднощів лінгвоправової перешкоди при юридичному перекладі є створення перекладачем певної системи «перекладацьких» координат з юридично і лінгвістично обґрунтованою підбіркою певних міжмовних термінологічних відповідників, причому ця система повинна ґрунтуватися на розумінні факторів, що саме і породжують труднощі перекладу.

На переклад юридичної термінології з української мови на англійську (і навпаки) впливають як чинники об'єктивного характеру (наявність термінів, що відображають українську (або англійську) правову специфіку, багатозначність і варіативність термінів, їх семантична непрозорість і таке ін.), так і фактори суб'єктивного порядку (принцип першої асоціації, загальні термінологічні помилки тощо).

Список літератури:

1. Англо-український юридичний словник: Близько 75000 термінів / Уклад.: С.М. Андріанов та ін. Київ : Арії, 2007. 552 с.
2. Дорда С.В. Складності перекладу юридичної термінології. *Науковий вісник Волинського національного університету імені Лесі Українки*. URL: http://archive.nbuv.gov.ua/portal/natural/nvnu/filolog_mov/2011_6_2/R1/Dorda.pdf
3. Каде О. К вопросу о предмете лингвистической теории перевода. *Тетради переводчика*. Москва, 1976. Вып. 16. С. 3–11.
4. Коптілов В.В. Теорія і практика перекладу : навч. посіб. Київ : Юніверс, 2012. 280 с.
5. Корунець І.В. Вступ до перекладознавства : підруч. Вінниця : Нова Книга, 2008. 512 с.
6. Некрасова Т.П. Юридический перевод : Сборник статей. С русского юридического на английский общепонятный. Москва, 2012. 216 с.
7. Сучасна правова енциклопедія / за заг. ред. О.В. Зайчука. Київ : Юрінком Інтер, 2014. 384 с.
8. Mellinkoff D. *The Language of the Law*. Boston : Little, Brown and Co, 1993. 526 p.

References:

1. Andrianov, S.M. (2007). *Anglo-ukrayinskyj yurydychnyj slovnyk: Blyzko 75000 terminiv* [English-Ukrainian Law Dictionary: About 75,000 terms]. Kyiv: Arii.
2. Dorda, S.V. (2011). *Skladnosti perekladu yurydychnoyi terminologiyi* [Complexity of translation of legal terminology] (electronic journal). Available at: http://archive.nbuv.gov.ua/portal/natural/nvnu/filolog_mov/2011_6_2/R1/Dorda.pdf
3. Kade, O. (1976). *K voprosu o predmete lingvisticheskoy teorii perevoda. Tetradi perevodchika* [On the subject of linguistic theory of translation]. *Notebooks of the translator*, vol. 16, pp. 3–11.
4. Koptilov, V.V. (2012). *Teoriya i praktyka perekladu* [The theory of translation and practice]. Kyiv: Yunivers.
5. Korunecz, I.V. (2008). *Vstup do perekladoznavstva* [Introduction to Translation Studies]. Vynnyca: Nova Knyga.
6. Nekrasova, T.P. (2012). *Yuridicheskij perevod* [Legal translation]. Moscow.
7. Zajchuk, O.V. (2014). *Suchasna pravova encyklopediya* [Modern legal encyclopedia]. Kyiv: Yurinkom Inter.
8. Mellinkoff, D. (1993). *The Language of the Law*. Boston: Little, Brown and Co.

DOI: <https://doi.org/10.32839/2304-5809/2020-3-79-96>

UDC 81'25

Yamshinska Nataliia, Svyrydova Larysa
National Technical University of Ukraine
"Igor Sikorsky Kyiv Polytechnic Institute"

MASTER STUDENTS' WORK WITH AUTHENTIC SCIENTIFIC MATERIALS AS A KEY FACTOR OF ADVANCEMENT OF SCIENTIFIC DISCOURSE

Summary. Today, the world's countries are experiencing a new stage of economic development and changes in social and political life. These changes form new, more sophisticated requirements for the professional training of young specialists. Every university graduate should possess a high level of professional competencies as well as communication skills necessary for effective communication and interconnection when solving professional tasks. Speaking about young scientists, one can mention that they are to be armed not only with practical and theoretical knowledge but with foundations of a methodology of scientific work, with the skills to collect and process information, develop programs of scientific research, analyze the results and formulate them in the form of scientific reports, abstracts of scientific conferences, other academic papers. For this purpose, Masters of Science are taught the discipline "English for Scientists", the main task of which is to prepare them for independent and effective research activities. The article emphasizes that mastering the peculiarities of the scientific style suggests mastering the rules of written and oral foreign language communication between scholars. Recent research in the field of scientific translation was analyzed. Some aspects of organizing students' work on authentic texts in foreign language classes were highlighted. It was found that the essential practical skills that a student has to master are abstracting a scientific text, writing an annotation to a scientific article in English, which, in its turn, indicates the formation of functional and linguistic competences. For this reason, the structural elements of the scientific article are highlighted and the basic requirements for writing the abstract are named. The authors of the article conducted a survey of Master students, which revealed the need for systematic work with the authentic scientific texts in foreign language classes, which could provide a thorough knowledge of lexical and grammatical features of the scientific style of speech. A high level of proficiency in academic communication in English is an important prerequisite for self-realization in the scientific field of the international arena.

Keywords: English for scientific purposes, undergraduate students, scientific terms and terminology, scientific style, scientific articles and documents, scientific communication and community, scientific researches.

Ямшинська Н.В., Свиридова Л.Г.

Національний технічний університет України
«Київський політехнічний інститут імені Ігоря Сікорського»

РОБОТА СТУДЕНТІВ МАГІСТРАТУРИ З НАУКОВИМ МАТЕРІАЛАМИ ЯК КЛЮЧОВИЙ ФАКТОР РОЗВИТКУ НАУКОВОГО МОВЛЕННЯ

Анотація. Сьогодні кожна країна світу переживає новий етап економічного розвитку та змін у суспільно-політичному житті. Саме ці зміни диктують нові вимоги щодо фахової підготовки молодого спеціаліста. Випускник університету повинен володіти високим рівнем професійних компетентностей, комунікативних навичок, необхідних для ефективної взаємодії та комунікації під час вирішення професійних задач. Говорячи про молодого науковця, він повинен бути озброєним не тільки практичними і теоретичними знаннями, а методологічними засадами наукової праці, умінням збирати і опрацьовувати інформацію, розробляти програми наукових досліджень, аналізувати одержані результати та оформляти їх у вигляді наукового звіту, тез наукових конференцій чи наукової статті. З цією метою необхідним є вивчення студентами – науковцями дисципліни «Англійська мова для науковців», основним завданням якої є підготувати їх до самостійної науково-дослідної діяльності. У статті наголошується, що опанування особливостями наукового стилю мовлення передбачає засвоєння норм письмового та усного інформаційного обміну іноземною мовою між науковцями. Проведено аналіз останніх досліджень у сфері наукового перекладу. Виокремлено деякі аспекти організації роботи зі студентами над автентичними текстами на заняттях з іноземної мови. З'ясовано, що суттєвими практичними навичками, якими повинен оволодіти студент є реферування наукового тексту, написання анотації до наукової статті англійською мовою, що свідчить про сформованість функціональних та мовних компетенцій. Саме тому виділено структурні елементи наукової статті та названі основні вимоги до написання анотації. Авторами статті було проведено опитування студентів магістратури, яке виявило необхідність системної роботи з оригінальними науковими текстами на заняттях з іноземної мови, що дасть змогу надати ґрунтовні знання про лексичні та граматичні особливості наукового стилю мовлення. Високий рівень володіння навичками академічного спілкування англійською мовою є важливою умовою самореалізації у науковій сфері на міжнародній арені.

Ключові слова: магістр, наукові терміни та термінологія, наукові статті та документи, наукова комунікація та спільнота.

Problem statement and its relevance with scientific and practical tasks. The thoroughgoing integration of Ukraine into the world's social, economic and scientific area, state universities are to prepare specialists, able to honorably present

our country and thus constantly revise and upgrade the approaches and methods of training of their graduates, because the new realities require specialists, effective in independent thinking, decision – making, presenting their projects, as well as the scientific de-

velopments and uphold their professional opinion, fundamental knowledge and practical skills.

Throughout the period of study at the university, students acquire a foreign language, which, undeniably, is the key that opens the door to the professional world and shows the prospects of collaboration with the global scientific community. In order to meet the requirements of the time, foreign language teachers are continuously elaborating the professional-oriented foreign language curricula, adjusting ESP learners' training to the realia of the modern professional world and to their professional activities either.

The Law Draft devoted to conceptual principles of state policy for the development of the English language in the sphere of Higher Education states that Ukraine assumes the higher education as an engine of social transformation, and English language as a key competence in the context of integration and globalization of the economy, an instrument of international communication, a mean of joining the European educational, scientific and professional space, and conditions for effective integration and a factor of economic growth our country [9, p. 20].

On the second course of the Master's degree program, students start learning the discipline "Foreign language for scientific communication". The priority tasks of this discipline are to provide students with lexical and grammar materials, scientific literacy and professional terminology, as well as the basics of preparatory work and writing of scientific papers. This knowledge will give future specialists the opportunity to get acquainted with world scientific works, relevant to their field of study and to interchange the information about scientific researches carried out by scientist in our country.

Thus, the issue of the methodology of teaching Master students the handling with scientific publications is the urgent one and needs the further studying by the leading methodologists and scientists in the field of linguistics.

Analysis of recent research and publications. Today, the question of the importance of proper work of Master students with scientific texts of various types, the stages of preparation of scientific material remains not sufficiently studied in terms of methodology.

A significant contribution to the development of the essence of translation was made by L.S. Barkhudarov [2], who considers the process of translation from a linguistic point of view.

The theorists M.T. Beluha [3] and O.V. Krushelnyska [10] in their manuals described the methodology of scientific work in details while I.S. P'yatnitska-Pozdnyakova [12] revealed the main stages of scientific research, the criteria for its analysis as a creative phenomenon.

Having analyzed the publications, we can note the works of such researchers as I.V. Cymbal, who highlighted the psychological features of teaching non-linguistic students to work with foreign-language scientific texts [14], O.V. Radziewska, whose article was devoted to peculiarities of teaching to Master students how to write abstracts to scientific texts in English [13], S.S. Vitvitska, who is engaged in higher education pedagogy, particularly in preparation of Master students to scientific research activities [5].

Methodological principles of dealing with scientific terminology as well as application of the newest effective methods in the work with scientific terminology were investigated by M.A. Vakulenko and O.V. Vakulenko, Voronina G.R., Danilenko V.P., Kusko K.F., Semenchuk Yu.O. and others.

Kusko K.F. suggests "the professional text is primarily the means of gaining and developing of professional, and, if more precisely, language proficiency" [11, p. 13].

In addition, the works of foreign scholar like Basturkmen H., Dobson B. and Feak C. were also analyzed.

The conducted analysis of relevant literature proves that dealing with scientific texts needs more systematical and complex approach in scientific and theoretical training of future specialists in any field.

Highlighting of previously unresolved parts of a common problem. The issue of the scientific component of professional training of specialists should not be underestimated and keep on being researched by experts in order to provide some recommendations on the proper organization of this process in the higher educational institutions. Knowledge acquisition will proceed effectively only in case of teacher's proper classroom work organization, and students understand the purpose of obtaining scientific and professional knowledge and show a keen interest in the educational process. This is a problem of encouraging students to treat the science terminology, as well as learning the peculiarities of English language for Scientists, that should be underlined when working out the "Foreign language" syllabus for senior students.

Formulating the goals of the article. The article is devoted to the investigation of the peculiarities of working with authentic texts carried out by Master students, and identifying the level of complexity for students in terms of dealing with scientific documents.

The survey conducted by the authors aimed to analyze and prove the need for regular practicing lexical, grammatical and stylistic features of foreign-language scientific literature with senior students in order to comprehend and be ready to produce a wide range of academic or professional texts; to find out whether students consider working with scientific material as a tool of enhancing foreign language competence.

Presenting the main material. In order to have a better understanding of the subject matter of this article, it is reasonably to give a definition of the Master's degree qualification level.

Master's degree is an academic degree awarded by higher education institutions upon completion of a Bachelor's program, demonstrating mastery of a specific field of study and skills and knowledge, sufficient to fulfill tasks and duties of the innovative character [6].

One of the requirements for students with a degree of Master of Science in technical universities is the formation of foreign-language scientific-oriented communicative competence at a level, sufficient for effective interaction in a socio-cultural, scientific and professional environment.

Students involved in scientific research activity should be prepared for introducing their research findings in the forms of reports, abstracts, publica-

tions and public presentations. For this purpose, it is important to familiarize students with the peculiarities of scientific style and provide some practice within foreign language classes.

Let us consider in details some aspects of the organization of work with a scientific text, which will contribute to the formation of students' own scientific manner of material presentation (both oral and written) and goes along with scientific work of students, which is carried out in different forms: holding speech on conferences, writing abstracts, scientific papers, courseworks, bachelor's and master's theses.

Working with scientific text prerequisites dealing only with authentic materials of professional nature. Only under this condition we can further concern the effectiveness of the use of authentic material in the process of developing scientific and professional competence when studying the discipline "Foreign language for scientists".

Bochkaryova O.Yu. believes that working with specialized text accustoms students to dealing with complex forms and content and stimulates thus motivation to search necessary scientific facts for their further processing. In this case, the text serves as a source for the acquisition of terminological vocabulary and acts as a source of necessary knowledge and information on the specialty [4].

Next, let us focus on classification of scientific texts. There are different ways of classifying types and genres of scientific texts, but Andrienko O.V. considers it advisable to follow the mentioned below classification of English-language scientific texts: 1) scientific texts of an academic nature (monographs, articles, dissertations, reports, etc.); 2) scientific texts of educational and reference character (textbooks, dictionaries, reference books, etc.); 3) scientific texts of informative and evaluative nature (instructions, applications, reviews, abstracts, reports, etc.) [1]. It is known that Master's students in the course of study as well as research work deal with different types of scientific texts in any case and thus should be familiar with different functional styles.

Throughout Master students work with a scientific text it is necessary to pay attention to features of scientific style in the English language. Irklyi Ye.O. highlights the following:

- 1) stuffing it with specific terms;
- 2) the use of words only in direct sense or in combination with specific terms;
- 3) no exclamations;
- 4) the use of mostly Passive constructions;
- 5) complex sentences prevail over simple ones;
- 6) mandatory division of text into paragraphs;
- 7) stereotypical syntactic structure [7].

It is very important to understand that the scientific style contains information intended for professionals in a particular field of knowledge, and accordingly this information is focused on certain range of readers who seek to expand their professional knowledge, as well as to share the results of their researches. Still crucial for young professionals are communication skills (oral, written), applied in the relevant community, using specific scientific terminology. Working with a scientific text is a peculiar way of gaining scientific knowledge, either.

Master students who are involved in conducting research are often faced the need to write abstracts

for their scientific articles in English. Mastering the skills of composing and writing of scientific or academic abstracts is one of the requirements for becoming proficient in the discipline "Foreign language for Scientists". Students should also gain skills of summarizing, generalizing the content of a scientific paper, books, monographs, which are a certain indicator of the level language proficiency, scientific terminology and stylistic features of the scientific style.

The properly written annotation will undeniably draw attention to the scientific paper of experts in a particular field, and thus will allow the dissemination of research data to a wide range of scientists. In order for the annotation to fulfill its main functions (to deliver the general content of the text of the scientific document in abridged form), it must be properly composed and have a clear structure. The annotation reflects the depth of the research, its novelty and relevance.

The following aspects of the content of the article should be included in the abstract:

- subject, topic, purpose of the work (mentioned in case they are not clear from the title of the article);
- method or methodology (it is advisable to describe them if they are characterized by novelty of research);
- results of work (preference is given to new results and data of long-term significance, important discoveries, conclusions that refute existing theories, as well as data that, in the author's opinion, are of practical importance);
- conclusions (they may be accompanied by the recommendations, assessments, proposals, hypotheses described in the article).

Wallwork A. identifies four types of abstracts according to their purpose and functions:

1) Unstructured abstract. A single paragraph including 100-250 words, which contains a very brief summary of each of the main sections of your paper.

2) Structured abstract. The same as the previous but split into several short sections.

3) Extended abstract. A reduced paper organized in the same way as a full paper (e.g. Introduction, Methods, Discussion...), but substantially shorter (from two to four pages).

4) Conference abstract. Normally a standalone abstract (sometimes up to 500 words), designed to help conference organizers to decide whether they would like you to make an oral presentation at their conference. It may be of any of the three forms above [15, p. 179].

Publishing the article in a scientific journal is the most valid and appropriate form of sharing the outcomes of the authentic research. In order for a scientific article to be accepted for publication, it must follow a certain structure of presenting the material, inherent to scientific style. For example, the recommendations of the European Association of Science Editors for the authors and translators of scientific articles suggest the following compositional structure of a scientific article:

1. Background.
2. Objectives.
3. Methods.
4. Results.
5. Conclusions.
6. Final Conclusions (theoretical and practical value of the research done) [8, p. 243].

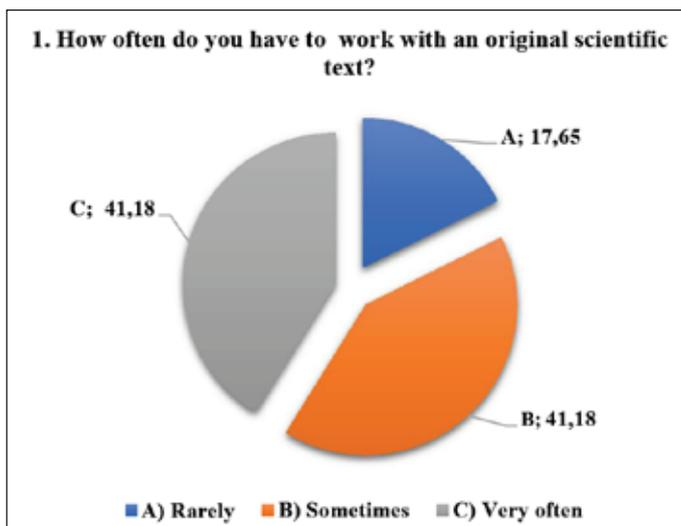

Figure 1. Question 1

Source: designed by authors

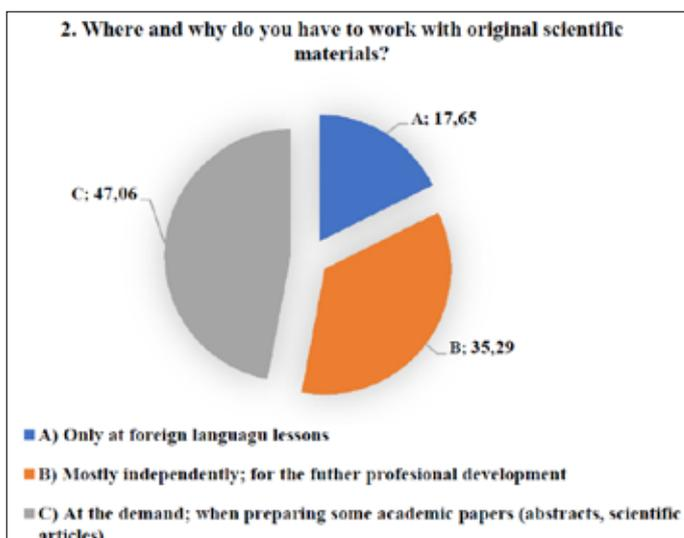

Figure 2. Question 2

Source: designed by authors

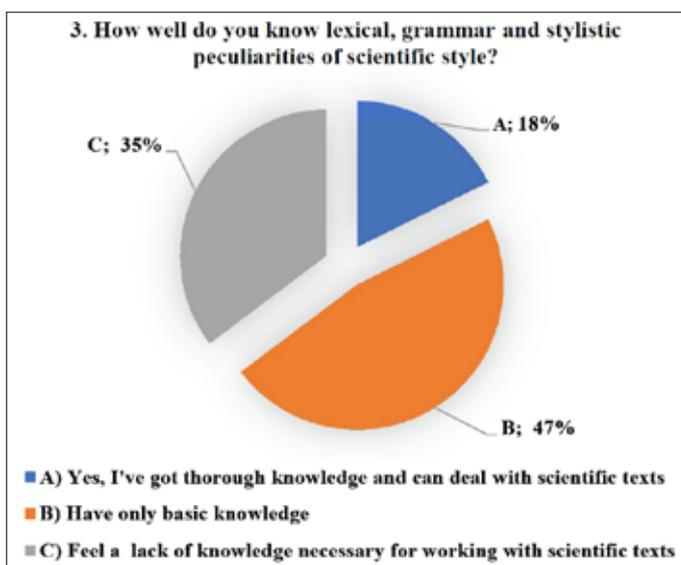

Figure 3. Question 3

Source: designed by authors

When following this structure while writing a scientific article, the reader will be given a clear idea of the purpose and results of scientific research and how properly does the author shows his/her awareness of scientific and methodological approaches to authentic research, whereas a clear enlightening of the purpose of the research contributes to the purposeful activity of the researcher.

Exercising is an effective way of straightening the knowledge, obtained in English classroom. For this purpose, it is worth for better comprehension or to revise the material, delivered on the lesson, to complete a set of tasks. These tasks could be: converting the informal text into the academic one; ordering of jumbled paragraphs of a given text; summarizing, making up the plan of the text; peer correction activities.

Any potential or actual scholar, who has theoretical skills of the peculiarities of the scientific discourse, knowledge of a foreign language, can achieve recognition in the professional scientific community. Every student who is truly engaged in scientific activity, is willing to share the outcomes of this activity with the academic community, and without the knowledge, mentioned above, it becomes impossible.

In order to find out the true state of things regarding the way of working of students with degree of Master of Science with scientific literature and to further development of relevant recommendations for the improvement and optimization of research work of Master students, followed by the writing of abstracts to scientific conference or scientific articles, the authors of this paper carried out a survey among students who have Master's degree. The study took place in National Technical University of Ukraine «I. Sikorsky KPI» and 45 students of the Faculty of Engineering and Physics participated in the survey.

The questionnaire contained 5 questions.

To the first question, "How often do you deal with authentic scientific texts?", respondents' answers were distributed as follows (Figure 1): the answers *quite often* and *from time to time* were chosen by the equal quantity of respondents, which corresponds to 41% respectively. And only 18% claimed that they rarely work with original scientific texts.

In fact, such survey data appeared to be satisfactory, as it has been found that the majority of respondents are actively interested in scientific researches in their professional field.

To the question "How and for what purpose do you work with authentic scientific texts?", the respondents (47%) mostly chose "At the demand, when preparing some academic papers (abstracts, scientific articles)", 35% replied that they work more independently (35%), and only 18% of students answered that their work with scientific materials is carried out only in terms of foreign language lessons (Figure 2).

When asked "How well do you know lexical, grammar and stylistic peculiarities of scientific style?", 47% of respondents agreed that they have only basic knowledge, 35% feel the lack such knowledge and only 18% of students had sufficient

skills (Figure 3). Such a low percentage (18%) indicates that still in foreign language classes there is a lack of theoretical basis devoted to working effectively with a scientific text and its further practical strengthening by tasks completion.

The next question was to identify the students' ability to describe the results of the study, to express an opinion, to report on the basic provisions of the scientific study in a foreign language (Figure 4). More than half of the respondents (53%) agreed that they could do it and it would not be difficult for them. 29% opted for "no", which clearly indicates a low level of foreign language skills, uncertainty in their knowledge, and a communicative barrier. 18% of students found it difficult to assess their level of knowledge, which indicates a lack of practice in foreign language communication.

When considering the last question of the questionnaire, students expressed their opinion about whether they suggest working with scientific material as a way of enhancing the foreign language competence required for further professional activity. 59% of respondents partially agreed with this statement, 23% said *yes*, and 18% disagreed (Figure 5).

Conclusions. The results of the survey prove that foreign language teachers at higher education institutions should implement modern effective teaching methods and techniques to help students master scientific terminology, grammatical structures, inherent in scientific discourse in order to use a foreign language in professional and academic environment along with enhancing of communication competence.

Systematic work with authentic scientific texts contributes to foreign language confidence when discussing professional topics, sharing academic achievements, as well as fostering a culture of international scientific communication. Authentic texts of professional and scientific topics are suggested by authors of this paper as the powerful tool which facilitates students

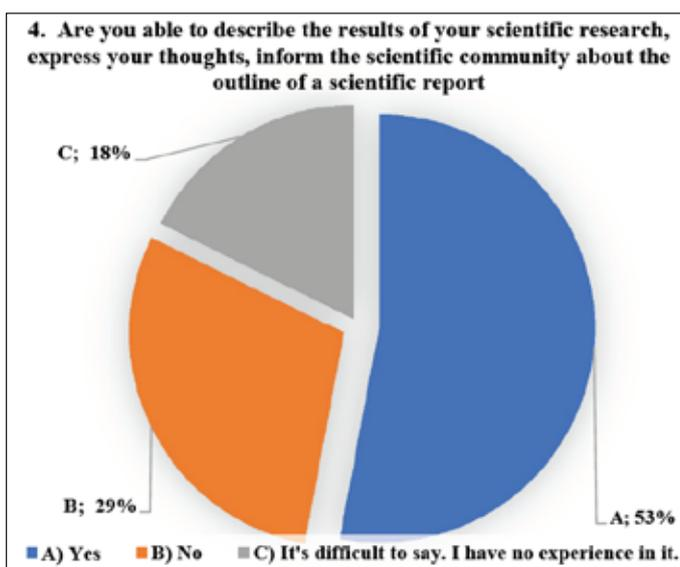

Figure 4. Question 4

Source: designed by authors

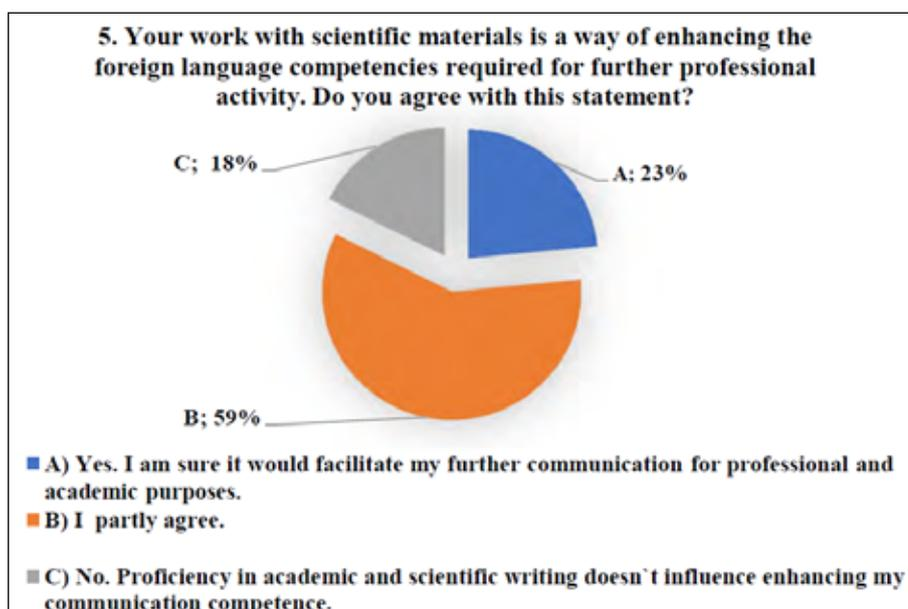

Figure 5. Question 5

Source: designed by authors

to adapt more quickly to new language conditions while study or continuing their professional or academic career abroad.

References:

1. Andrienko, O.V. (2007). Stylistychni osoblyvosti angломovnyh naukovykh tekstiv [Stylistic features of English language scientific texts]. URL: http://archive.nbuv.gov.ua/portal/soc_gum/vdnuet/gum/2007_2/19.pdf
2. Barhudarov, L.S. Yazyk i perevod (Voprosy obschey i chastnoy teirii perevoda) [Language and translation. Issues of general and particular theory of translation]. Mezhdunarodnyje otnosheniya.
3. Biluha, M.T. Osnovy naukovykh doslidzhen: Pidruchnyk dlya studentiv ekonomichnyh spetsialnostey vyschih navchalnyh zakladiv [Basics of scientific research: Coursebook for economical students of higher educational establishments]. Kyiv: Vyscha shkola.
4. Bochkaryova, O.Yu. (2007). Metodyka navchannya maynutnih uchiteliv angliyskoyi movy profesiyno spryamovannogo audijuvannya [Methods of training the future English teachers the professionally oriented listening]. (PhD dissertation). Kyiv.
5. Vitvitska, S.S. (2005). Praktykum z pedagogiky vyshcheyi shkoly [Pedagogy of higher school practicum]. Zhytomyr.
6. Zakon Ukrainy "Pro osvitu" (2002). [Law of Ukraine "About education"]. Kyiv.
7. Irkly, Ye.O. (2013, December, 2-6). Stylistychni osoblyvosti angломovnogo naukovogo tekstu [Special features of English scientific text]. Scientific and research work of young scientists: state, problems and prospects. All-Ukraine Conference. Herson.

8. Karaban, V.I. (1999). Posibnyk – dovidnyk z perekladu angliyskoyi naukovoї I tehničnoї literatury na ukrayinsku movu [Handbook for translation of English scientific and technical literature into Ukrainian]. Kyiv: TEMPUS.
9. Kontseptualni zasady derzhavnoї polityky shchodo rozvytku angliyskoyi movy u sferi vyshchoї osvity [Conceptual state policy for the development of the English language in higher education]. URL: <https://mon.gov.ua/app/media/2019-06-24-proekt-konts-angl-movi-1>
10. Krushelnytska, O.V. (2006). Metodologiya ta organizatsiya naukovykh doslidzhen [Methodology and organization of scientific research]. Kyiv: Kondor.
11. Kusko, K.F. (1996). Lingvistyka tekstu za fahom [Specialty linguistics]. Lviv: Svit.
12. Pyatnytska-Pozdnyakova, I.S. (2003). Osnovy naukovykh doslidzhen u vyshchii shkoli [Fundamentals of research in higher education]. Kyiv.
13. Radzievska, O.V. (2013). Anotuvannya naukovogo tekstu inozemnoy movoyu [Annotation of scientific text in foreign language]. *Herald of Lugansk National University*, № 14(2), pp. 153–159.
14. Tsymbal, S.V. (2015). Navchannya perekladu naukovo-tehniчного tekstu studentiv tehničnih spetsialnostey [Teaching translation of scientific and technical text of students of technical specialties]. *Actual problems of pedagogy, psychology and vocational education*, № 1, pp. 46–50.
15. Wallwork, A. (2011). English for writing research papers. Springer: Verlag.

Список літератури:

1. Андриєнко О.В. Стилiстичнi особливостi англoмoвних наукових текстiв. URL: <http://www.stattionline.org.ua/pravo/62/8659-stilistichni-osoblivosti-anglomovnih-naukovix-tekstiv.html> (дата звернення: 30.03.2020).
2. Бархударов Л.С. Язык и перевод (Вопросы общей и частной теории перевода). Москва : «Международные отношения», 1975. 240 с.
3. Білуха М.Т. Основи наукових досліджень : Підручник для студентів економічних спеціальностей вищих навчальних закладів. Київ : Вища школа, 1997. 271 с.
4. Бочкарьова О.Ю. Методика навчання майбутніх учителів англійської мови професійно спрямованого аудіювання : дис. ... канд. пед. наук. Київ, 2007. 239 с.
5. Вітвицька С.С. Практикум з педагогіки вищої школи : методичний посібник. Житомир, 2005. 395 с.
6. Закон України „Про вищу освіту”. Інформаційний вісник МОН України. 2002. № 9. С. 2–30.
7. Ірклій, Є.О. Стилiстичнi особливостi англoмoвного наукового тексту. Науково-дослідна робота молодих учених: стан, проблеми, перспективи : матер. всеукр. наук.-практ. інтернет-конф. Херсон : ХДУ, 2013. С. 324–328.
8. Карабан В.І. Посібник-довідник з перекладу англійської наукової і технічної літератури на українську мову. Київ : TEMPUS, 1999. 317 с.
9. Концептуальні засади державної політики щодо розвитку англійської мови у сфері вищої освіти. URL: <https://mon.gov.ua/app/media/2019-06-24-proekt-konts-angl-movi-1> (дата звернення: 30.03.2020).
10. Крушельницька О.В. Методологія та організація наукових досліджень : навчальний посібник. Київ, 2006. 206 с.
11. Кусько К.Ф. Лінгвістика тексту за фахом. Лінгводидактична організація навчального процесу з іноземних мов у вузі (колективна монографія). Львів : Світ, 1996.
12. Пятницька-Позднякова І.С. Основи наукових досліджень у вищій школі : навч. посіб. Київ, 2003. 116 с.
13. Радзівська О.В. Анотування наукового тексту іноземною мовою. *Вісник Луганського національного університету імені Тараса Шевченка. Серія : Філологічні науки*. 2013. № 14(2). С. 153–159.
14. Цимбал С.В. Навчання перекладу науково-технічного тексту студентів технічних спеціальностей. *Актуальні проблеми педагогіки, психології та професійної освіти*. 2015. № 1. С. 46–50.
15. Wallwork, A. English for writing research papers. Springer: Verlag, 2011.

НАШІ АВТОРИ

1. **Murad Jafarli** – Master of Laws, Vytautas Magnus University
2. **Агапова Вікторія Ігорівна** – студентка Чорноморського національного університету імені Петра Могили
3. **Багрій Вікторія Вадимівна** – викладач кафедри психології факультету психології Львівського державного університету внутрішніх справ
4. **Баїк Анастасія Ігорівна** – студентка Львівського національного університету імені Івана Франка
5. **Байда Антон Олександрович** – кандидат юридичних наук, доцент кафедри кримінального права № 1 Національного юридичного університету імені Ярослава Мудрого
6. **Балюк Оксана Олександрівна** – кандидат історичних наук, доцент, доцент кафедри видавничої справи та редагування Видавничо-поліграфічного інституту Національного технічного університету України «Київський політехнічний інститут імені Ігоря Сікорського»
7. **Баран Андрій Іванович** – студент Київського національного університету імені Тараса Шевченка
8. **Батраченко Анастасія Олегівна** – студентка Запорізького національного університету
9. **Безвін Олексій Сергійович** – студент Навчально-наукового інституту права Сумського державного університету
10. **Беліменко Анна Олегівна** – магістр Видавничо-поліграфічного інституту Національного технічного університету України «Київський політехнічний інститут імені Ігоря Сікорського»
11. **Беспалова Наталія Володимирівна** – старший викладач кафедри міжнародного туризму, готельно-ресторанного бізнесу та мовної підготовки Університету імені Альфреда Нобеля, м. Дніпро
12. **Бешок Тетяна Віталіївна** – кандидат педагогічних наук, доцент кафедри теорії і методики дошкільної та початкової освіти Кременецької обласної гуманітарно-педагогічної академії імені Тараса Шевченка
13. **Блащук-Дев'яткіна Наталія Зіновіївна** – кандидат економічних наук, доцент кафедри фінансового менеджменту Львівського національного університету імені Івана Франка
14. **Бобко Лариса Олександрівна** – кандидат педагогічних наук, доцент, доцент кафедри публічного адміністрування та управління бізнесом Львівського національного університету імені Івана Франка
15. **Богомолюк Олександр Анатолійович** – викладач кафедри тактико-спеціальних дисциплін Національної академії сухопутних військ імені гетьмана Петра Сагайдачного, м. Львів
16. **Бойда Андрій Васильович** – студент факультету історії, політології і міжнародних відносин ДВНЗ «Прикарпатський національний університет імені Василя Стефаника»
17. **Братусь Іван Вікторович** – кандидат філологічних наук, доцент, доцент кафедри образотворчого мистецтва Київського університету імені Бориса Грінченка
18. **Ващенко Олена Миколаївна** – кандидат педагогічних наук, доцент, доцент кафедри початкової освіти Київського університету імені Бориса Грінченка
19. **Войничка Лілія Йосипівна** – кандидат економічних наук, доцент кафедри менеджменту Львівського національного аграрного університету
20. **Волошина Оксана Володимирівна** – кандидат філологічних наук, доцент, доцент кафедри української та іноземних мов Вінницького національного аграрного університету
21. **Гардашник Еліна Вячеславівна** – студентка Національного університету «Києво-Могилянська академія»
22. **Гелеш Анна Валентинівна** – кандидат історичних наук, асистент кафедри педагогіки та інноваційної освіти Національного університету «Львівська політехніка»
23. **Горда Вікторія Вікторівна** – асистент кафедри перекладу та філології Університету Короля Данила
24. **Гриценко Андрій Петрович** – кандидат педагогічних наук, докторант Національного педагогічного університету імені М.П. Драгоманова; старший викладач кафедри історії, правознавства та методики навчання Глухівського національного педагогічного університету імені Олександра Довженка
25. **Гунька Анна Миколаївна** – старший викладач кафедри образотворчого мистецтва Київського університету імені Бориса Грінченка
26. **Друзь Юлія Віталіївна** – лаборант II категорії ДУ «Інститут фармакології та токсикології Національної академії медичних наук України»
27. **Дунець Оксана Романівна** – Львівський національний університет імені Івана Франка
28. **Духаніна Наталія Мар'янівна** – кандидат педагогічних наук, доцент, Національний технічний університет України «Київський політехнічний інститут імені Ігоря Сікорського»
29. **Задерака Наталія Миколаївна** – старший викладач кафедри обліку та аудиту Національного авіаційного університету

30. **Зацепіна Наталя Олександрівна** – кандидат педагогічних наук, доцент, доцент кафедри туристичного, готельного та ресторанного бізнесу Національного університету «Запорізька політехніка»
31. **Зюзь Тетяна Миколаївна** – інженер лабораторії еколого-токсикологічних досліджень Харківського національного університету імені В.Н. Каразіна
32. **Іваненко Наталія Олександрівна** – асистент Донецького національного медичного університету
33. **Ігнатишина Василина Миколаївна** – бакалавр Львівського національного університету імені Івана Франка
34. **Кабаль Михайло Васильович** – студент Миколаївського національного університету імені В.О. Сухомлинського
35. **Кара Наталія Ігорівна** – кандидат економічних наук, доцент, доцент кафедри менеджменту і міжнародного підприємництва Національного університету «Львівська політехніка»
36. **Кириченко Вікторія Сергіївна** – студентка навчально-наукового інституту права Сумського державного університету
37. **Ковальова Олена Сергіївна** – старший викладач кафедри інформаційних технологій Льотної академії Національного авіаційного університету
38. **Корнієць Катерина Анатоліївна** – кандидат філологічних наук, асистент кафедри тюркології Київського національного університету імені Тараса Шевченка
39. **Костик Євгенія Володимирівна** – кандидат педагогічних наук, доцент, ДВНЗ «Переяслав-Хмельницький державний педагогічний університет імені Григорія Сковороди»
40. **Костирко Лідія Андріївна** – доктор економічних наук, професор, завідувач кафедри фінансів та банківської справи Східноукраїнського національного університету імені Володимира Даля
41. **Кравченко Тетяна Василівна** – викладач Національного технічного університету України «Київський політехнічний інститут імені Ігоря Сікорського»
42. **Крайнюков Олексій Миколайович** – доктор географічних наук, професор, професор кафедри екологічної безпеки та екологічної освіти Харківського національного університету імені В.Н. Каразіна
43. **Кривіцька Іветта Анатоліївна** – старший викладач кафедри природоохоронних технологій, екології та безпеки життєдіяльності Харківського національного економічного університету імені Семена Кузнеця
44. **Кудрявцева Валентина Федорівна** – кандидат педагогічних наук, доцент, завідувач кафедри англійської мови в судноводінні Херсонської державної морської академії
45. **Лугова Вікторія Миколаївна** – кандидат економічних наук, доцент кафедри економіки та соціальних наук Харківського національного економічного університету імені Семена Кузнеця
46. **Мазай Лада Юріївна** – магістр психології, асистент кафедри психології та соціальної роботи Вінницького державного педагогічного університету імені Михайла Коцюбинського
47. **Макаренко Наталія Василівна** – студент Київського університету імені Бориса Грінченка
48. **Малтиз Вікторія Віталіївна** – кандидат економічних наук, доцент кафедри управління персоналом і маркетингу Запорізького національного університету
49. **Манжос Ельвіра Олександрівна** – кандидат педагогічних наук, старший викладач кафедри української та іноземних мов Вінницького національного аграрного університету
50. **Мельник Володимир Васильович** – старший викладач кафедри тактико-спеціальних дисциплін Національної академії сухопутних військ імені гетьмана Петра Сагайдачного, м. Львів
51. **Мельник Юлія Віталіївна** – кандидат економічних наук, доцент, доцент кафедри міжнародних економічних відносин Тернопільського національного економічного університету
52. **Мерінова Наталія Олексіївна** – магістрант ННІ «Каразінська школа бізнесу» Харківського національного університету імені В.Н. Каразіна
53. **Микуланинець Катерина Олексіївна** – студентка факультету романо-германських мов Національного університету «Острозька академія»
54. **Мисенко Вікторія Андріївна** – магістрантка Педагогічного інституту Київського університету імені Бориса Грінченка
55. **Михалевич Віктор Вадимович** – кандидат культурології, доцент, доцент кафедри образотворчого мистецтва Київського університету імені Бориса Грінченка
56. **Молчанов Вадим Іванович** – судовий експерт Одеського науково-дослідного експертно-криміналістичного центру Міністерства внутрішніх справ України
57. **Москальчук Марина Миколаївна** – кандидат філософських наук, молодший науковий співробітник Київського національного університету імені Тараса Шевченка
58. **Москвітіна Анна Сергіївна** – асистент кафедри теплогазопостачання і вентиляції Київського національного університету будівництва і архітектури
59. **Огієнко Валентина Петрівна** – старший викладач Національного технічного університету України «Київський політехнічний інститут імені Ігоря Сікорського»

60. **Огірко Олена Тарасівна** – студентка Львівського національного університету імені Івана Франка
61. **Павлушенко Ольга Андріївна** – кандидат філологічних наук, доцент, доцент кафедри української мови Вінницького державного педагогічного університету імені Михайла Коцюбинського
62. **Патряк Олександра Тарасівна** – кандидат економічних наук, старший викладач кафедри інформаційної та соціокультурної діяльності Тернопільського національного економічного університету
63. **Пахомов Володимир Васильович** – доктор юридичних наук, завідувач кафедри кримінально-правових дисциплін та судочинства Навчально-наукового інституту права Сумського державного університету
64. **Педченко Іванна Ігорівна** – бакалавр Львівського національного університету імені Івана Франка
65. **Петрович Андрій Зенонович** – бакалавр Львівського національного університету імені Івана Франка
66. **Печерна Катерина Юріївна** – викладач кафедри міжнародного туризму, готельно-ресторанного бізнесу та мовної підготовки Університету імені Альфреда Нобеля, м. Дніпро
67. **Пілюшенко Дар'я Олегівна** – студентка факультету адвокатури Національного юридичного університету імені Ярослава Мудрого
68. **Попович Оксана Василівна** – кандидат економічних наук, доцент, доцент кафедри обліку та аудиту Національного авіаційного університету
69. **Процик Ірина Степанівна** – кандидат економічних наук, доцент, доцент кафедри менеджменту і міжнародного підприємництва Національного університету «Львівська політехніка»
70. **Пушик Наталія Василівна** – асистент кафедри перекладу та філології Університету Короля Данила
71. **Рекун Ганна Петрівна** – кандидат економічних наук, доцент, доцент кафедри управління та адміністрування ННІ «Каразінська школа бізнесу» Харківського національного університету імені В.Н. Каразіна
72. **Романенко Людмила Віталіївна** – кандидат педагогічних наук, старший викладач кафедри початкової освіти Київського університету імені Бориса Грінченка
73. **Романченко Наталія Володимирівна** – кандидат економічних наук, доцент, Національний університет «Киево-Могилянська академія»
74. **Сакалюк Олена Петрівна** – кандидат педагогічних наук, старший викладач кафедри початкової освіти Педагогічного інституту Київського університету імені Бориса Грінченка
75. **Самосудов Андрій Сергійович** – магістрант Тернопільського національного економічного університету
76. **Свиридова Лариса Григорівна** – викладач кафедри англійської мови технічного спрямування № 2 Національного технічного університету України «Київський політехнічний інститут імені Ігоря Сікорського»
77. **Семенда Дмитро Костянтинович** – кандидат економічних наук, професор, професор кафедри підприємництва, торгівлі та біржової діяльності Уманського національного університету садівництва
78. **Семенда Олена Всеволодівна** – кандидат економічних наук, доцент, доцент кафедри підприємництва, торгівлі та біржової діяльності Уманського національного університету садівництва
79. **Семенда Ольга Володимирівна** – кандидат економічних наук, старший викладач кафедри маркетингу Уманського національного університету садівництва
80. **Скидан Уляна Іванівна** – бакалавр Львівського національного університету імені Івана Франка
81. **Склезь Ольга Анатоліївна** – студентка Інституту підготовки кадрів для органів юстиції України Національного юридичного університету імені Ярослава Мудрого
82. **Смолікевич Надія Романівна** – Львівський національний університет імені Івана Франка
83. **Согор Андрій Романович** – кандидат технічних наук, доцент, доцент кафедри КГМ Національного університету «Львівська політехніка»
84. **Согор Маркіян Андрійович** – студент Національного університету «Львівська політехніка»
85. **Соломатіна Тетяна Василівна** – кандидат економічних наук, доцент, доцент кафедри фінансів та банківської справи Східноукраїнського національного університету імені Володимира Даля
86. **Стефунько Лілія Іванівна** – магістрантка Педагогічного інституту Київського університету імені Бориса Грінченка
87. **Стеців Ярослав Васильович** – викладач кафедри тактики Національної академії сухопутних військ імені гетьмана Петра Сагайдачного, м. Львів
88. **Татарин Наталія Богданівна** – кандидат економічних наук, доцент кафедри фінансового менеджменту Львівського національного університету імені Івана Франка
89. **Титла Іванна Михайлівна** – студентка факультету психології Львівського державного

університету внутрішніх справ

90. **Федоренко Дарина Леонідівна** – студентка факультету економіки та бізнес-адміністрування Національного авіаційного університету
91. **Филиппова Ольга Николаевна** – член Ассоциации искусствоведов (г. Москва)
92. **Хомутецький Даниїл Сергійович** – студент юридичного факультету Львівського національного університету імені Івана Франка
93. **Цегелик Галина Володимирівна** – ВНКЗ ЛОР «Львівська медична академія імені Андрея Крушинського»
94. **Чумак Ганна Миколаївна** – старший викладач кафедри економіки підприємства та менеджменту Харківського національного економічного університету імені Семена Кузнеця
95. **Шишина Марія Олексіївна** – асистент кафедри теплогазопостачання і вентиляції Київського національного університету будівництва і архітектури
96. **Шпіца Роксолана Ігорівна** – кандидат педагогічних наук, старший викладач кафедри початкової освіти Педагогічного інституту Київського університету імені Бориса Грінченка
97. **Щипачова Дар'я Сергіївна** – викладач Національного технічного університету України «Київський політехнічний інститут імені Ігоря Сікорського»
98. **Яковлева Тетяна Іванівна** – викладач кафедри міжнародного туризму, готельно-ресторанного бізнесу та мовної підготовки Університету імені Альфреда Нобеля, м. Дніпро
99. **Ямшинська Наталія Валентинівна** – викладач кафедри англійської мови технічного спрямування № 2 Національного технічного університету України «Київський політехнічний інститут імені Ігоря Сікорського»

ВИМОГИ ДО ПУБЛІКАЦІЇ СТАТЕЙ

Редакція наукового журналу

пропонує всім бажаючим студентам, аспірантам, докторантам, здобувачам, молодим фахівцям, викладачам, науковцям та іншим зацікавленим особам опублікувати свої статті за різними науковими напрямками

ДЛЯ ПУБЛІКАЦІЇ СТАТТІ НЕОБХІДНО:

1. Заповнити електронну форму реєстрації, обов'язкову для публікації.

2. Надсилати на електронну пошту редакції info@molodyvcheny.in.ua статтю та квитанцію про сплату вартості публікації наукової статті (сплачується лише після повідомлення про прийняття матеріалів). Обов'язково в темі листа вкажіть науковий розділ журналу, в якому ви бажаєте опублікувати статтю.

3. Редакція рецензує вашу статтю протягом 2–3 днів. Статті студентів публікуються за

наявності рецензії або співавтора з науковим ступенем.

4. Якщо стаття успішно пройшла рецензування, ми відправляємо вам лист з інформацією: «Стаття пройшла рецензування, прийнята до публікації».

5. Як тільки електронна версія журналу розміщується на сайті, ми повідомляємо вам про це. Потім, після виходу журналу з друку, ми відправляємо вам друкований примірник в потрібній кількості.

ВИМОГИ ДО ЗМІСТУ НАУКОВОЇ СТАТТІ:

Наукові статті повинні містити такі необхідні елементи (з виділенням по тексту статті):

– постановка проблеми у загальному вигляді та її зв'язок із важливими науковими чи практичними завданнями;

– аналіз останніх досліджень і публікацій, в яких започатковано розв'язання даної проблеми, на які посилається автор;

– виділення невирішених раніше частин загальної проблеми, яким присвячується стаття;

– формулювання цілей статті (постановка завдання);

– виклад основного матеріалу дослідження з повним обґрунтуванням отриманих наукових результатів;

– висновки з даного дослідження і перспективи подальшого розвитку в цьому напрямку.

Автори, які подали матеріали для публікації, погоджуються з наступними положеннями:

– відповідальність за достовірність поданої інформації в своїй роботі несе автор.

– автори зберігають за собою всі авторські права і одночасно надають журналу право першої публікації, що дозволяє поширювати даний матеріал із зазначенням авторства та первинної публікації в даному журналі.

СТРУКТУРНІ ЕЛЕМЕНТИ НАУКОВОЇ СТАТТІ:

– індекс УДК (у верхньому лівому кутку сторінки);

– назва статті, прізвище, ім'я, по батькові автора (-ів), місце роботи (навчання), вчений ступінь, вчене звання, посада мовою оригіналу статті;

– анотація (мінімум 700 знаків) та ключові слова (мінімум 5 слів) мовою оригіналу статті;

– назва статті, прізвище та ім'я автора (-ів), місце роботи (навчання) англійською мовою;

– анотація (мінімум 1800 знаків) та ключові слова (мінімум 5 слів) англійською мовою;

– текст статті може бути українською, російською або англійською мовою;

– список літератури подається наприкінці статті у двох формах: «Список літератури» і «References».

Формат статті	A4, орієнтація – книжкова, матеріали збережені та підготовлені у форматі Microsoft Word (*.doc або *.docx)
Поля	всі сторони – 2 см
Основний шрифт	Times New Roman (Arial і Courier New для текстових фрагментів)
Розмір шрифту основного тексту	14 пунктів
Міжрядковий інтервал	полуторний
Вирівнювання тексту	по ширині
Автоматична розстановка переносів	включена
Абзацний відступ (новий рядок)	1,25 см
Нумерація сторінок	не ведеться
Малюнки та таблиці	необхідно подавати в статті безпосередньо після тексту, де вони згадуються вперше, або на наступній сторінці. Розмір шрифту табличного тексту зазвичай на 2 пункти менше основного шрифту. Кількість таблиць, формул та ілюстрацій має бути мінімальною та доречною. Рисунки і таблиці на альбомних сторінках не приймаються.
Формули	повинні бути набрані за допомогою редактора формул (внутрішній редактор формул в Microsoft Word for Windows).
Посилання на літературу	у квадратних дужках по тексту [1, с. 2], бібліографічний список в кінці тексту. Посторінкові виноска та посилання не допускаються
Обсяг	від 10 до 20 сторінок включно

Науковий журнал
«Молодий вчений»

№ 3 (79) березень 2020 р.

Щомісячне видання

Коректор: В. Бабич
Дизайн: А. Юдашкіна
Комп'ютерна верстка: В. Удовиченко

Контактна інформація редакції журналу.
Поштова адреса: 73021 Україна, м. Херсон,
а/с 20, Редакція журналу «Молодий вчений»

Телефон: +38 (0552) 399 530
E-mail: info@molodyvcheny.in.ua
Сайт: www.molodyvcheny.in.ua

Підписано до друку 31.03.2020 р.
Формат 60x84/8.
Папір офсетний. Цифровий друк.
Ум.-друк. арк. 36,50. Тираж 100 прим.
Зам. 0320-87.

Надруковано: Видавничий дім «Гельветика»
Україна, м. Херсон, вул. Паровозна, буд. 46-а
E-mail: mailbox@helvetica.com.ua
Свідоцтво суб'єкта видавничої справи
ДК № 6424 від 04.10.2018 р.